

A110



ALPINE

LEGENDA TWORZĄCA PRZYSZŁOŚĆ

Marka Alpine, została założona we Francji w 1955 roku przez prawdziwego pasjonata sportów motorowych. Jego ulubione drogi, w Alpach, zainspirowały nazwę Alpine. Marka została zbudowana na trzech filarach: lekkość, zwinnosć i kompaktowe wymiary. Od pierwszych zwycięstw na trasach rajdów po dziś pozostały one głównymi wartościami w DNA Alpine.

Nowe A110 oferuje nowoczesną interpretację tych zasad, które przeplata z ponadczasową filozofią: *przyjemność prowadzenia samochodu, codziennie i dla wszystkich.*

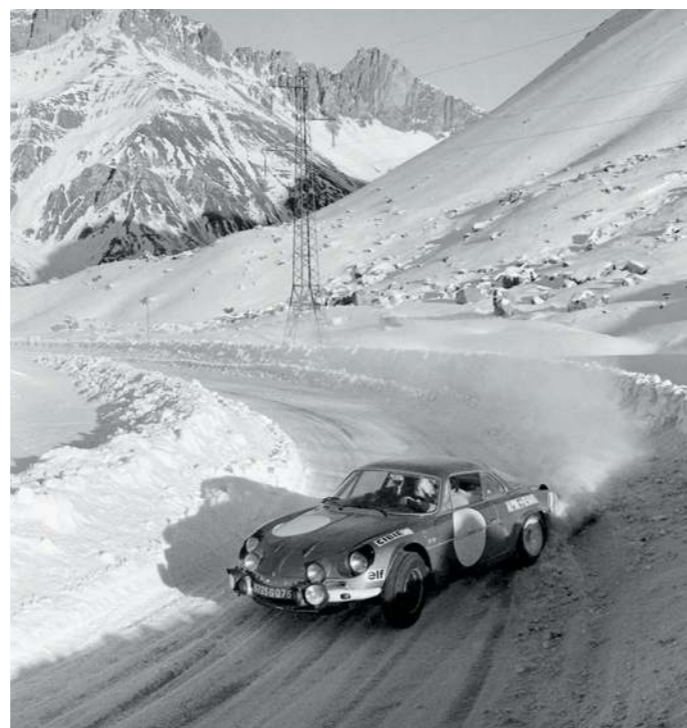

ALPINE TO OPowieść o marce,
powstałej w marzeniach pasjonatów,
którzy wykorzystując swoją wiedzę
inżynierską stworzyli nietuzinkowy
samochód – A110.

IKONICZNY DESIGN

Zespół stylistów uchwycił duszę Alpine tworząc elegancki design, który opiera się upływowi czasu. Alpine A110 łączy stylistyczne rozwiązania klasycznego A110 „Berlinette” z nowoczesnymi liniami.



KIEDY FORMA SPOTYKA SIĘ Z FUNKCJONALNOŚCIĄ W NAJBARDZIEJ INTYMNY SPOSÓB, MOŻESZ DOSTRZEĆ ZWINNOŚĆ W NAJCZYSTSZEJ POSTACI.

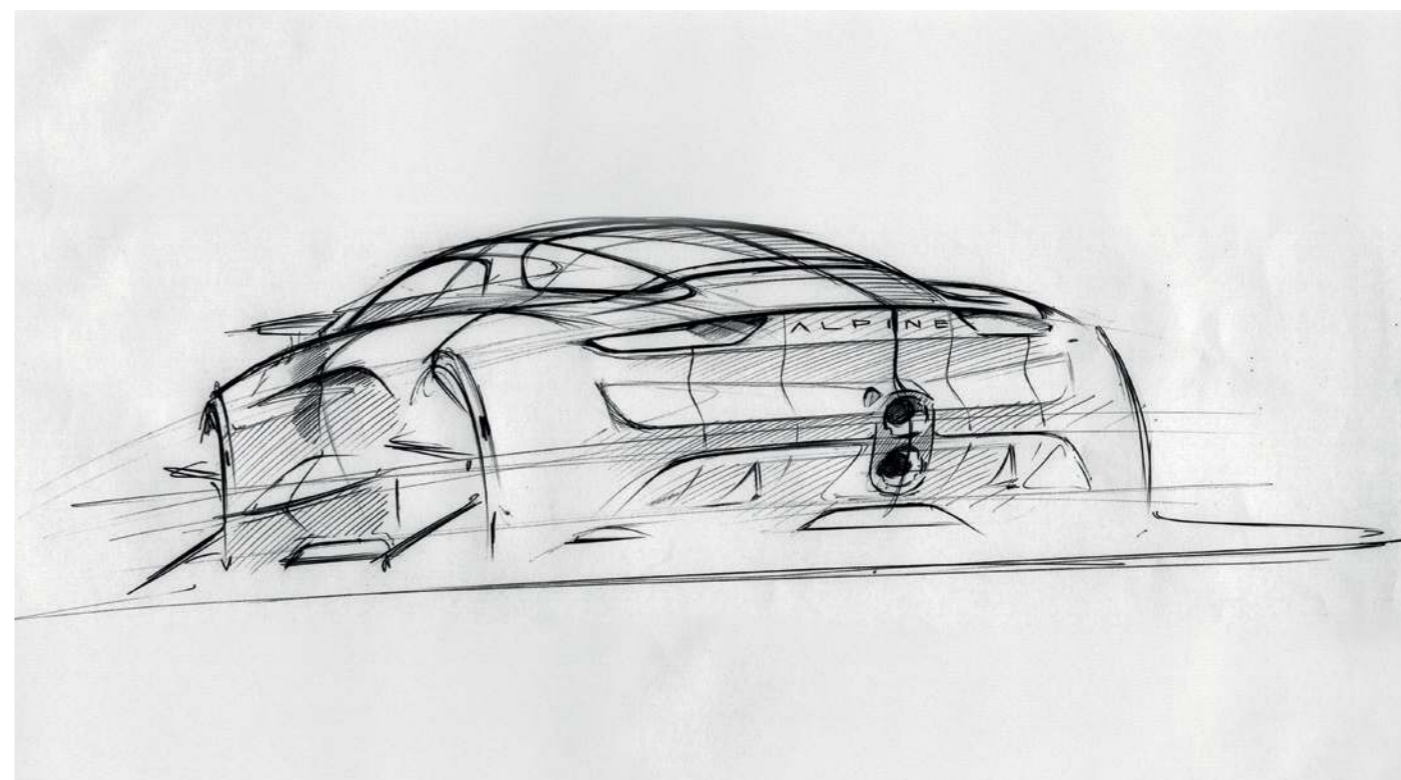
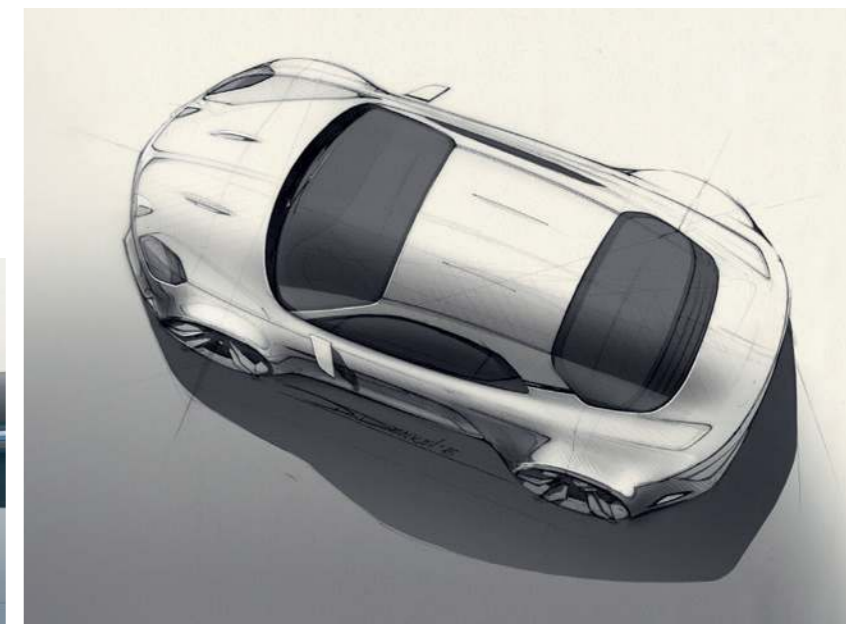

“ Najważniejszym elementem stylistyki A110 jest sztuka narysowania nadwozia jednym pociągnięciem ołówka. Dzięki temu nadwozie dokładnie odzwierciedla mechanikę pojazdu, stając się jego drugą skórą. Niektóre elementy nawiązują do klasycznego A110, jak przetłoczenia na bokach nadwozia czy centralna linia na masce. ”

Antony Villain, Alpine Design Director.

TRADYCJA MOTORSPORTU



ALPINE KORZYSTAJĄC Z WIELU HISTORYCZNYCH ZWYCIĘSTW NA TRASACH RAJDÓW I WYŚCIGÓW JEST UCIELEŚNIENIEM MOTORSPORTU À LA FRANÇAISE.



Motorsport jest w DNA Alpine. Od początku istnienia do dziś, samochody dumnie noszące literę A na nadwoziu startowały w zawodach. Spuścizna Alpine sięga zwycięstwa A110 „Berlinette” w rajdzie Monte Carlo w 1971 roku. W 1973 roku Alpine powtórzyła ten wyczyn i została zarazem zwycięzcą w pierwszych Rajdowych Mistrzostwach Świata.

Następne lata przyniosły Alpine kolejne sukcesy we Francji i za granicą. Ich ukoronowaniem było zwycięstwo zdobyte w 1978 roku przez A442b w wyścigu 24H Le Mans.

2021 to kamień milowy w historii marki, która z impetem rozpoczęła rywalizację w królowej motorsportu – Formule 1. Pierwszym zwycięstwem w GP Węgier na torze Hungaroring potwierdziła najwyższe aspiracje i walkę o najważniejsze trofea. W tym samym czasie konkurując w serii World Endurance Championship Alpine zajęło miejsce na podium podczas legendarnego wyścigu 24H Le Mans. Dodatkowo samochody marki można spotkać również na torach wyścigowych goszczących serię FIA RGT Cup.

Z TORU NA DROGĘ

A110 JEST TWORZONE NA PODSTAWIE DOŚWIADCZEŃ
WYŚCIGOWYCH ALPINE DZIĘKI CZEMU OFERUJE ROZWIĄZANIA
DOTYCHCZAS ZAREZERWOWANE DLA SUPERSAMOCODÓW.

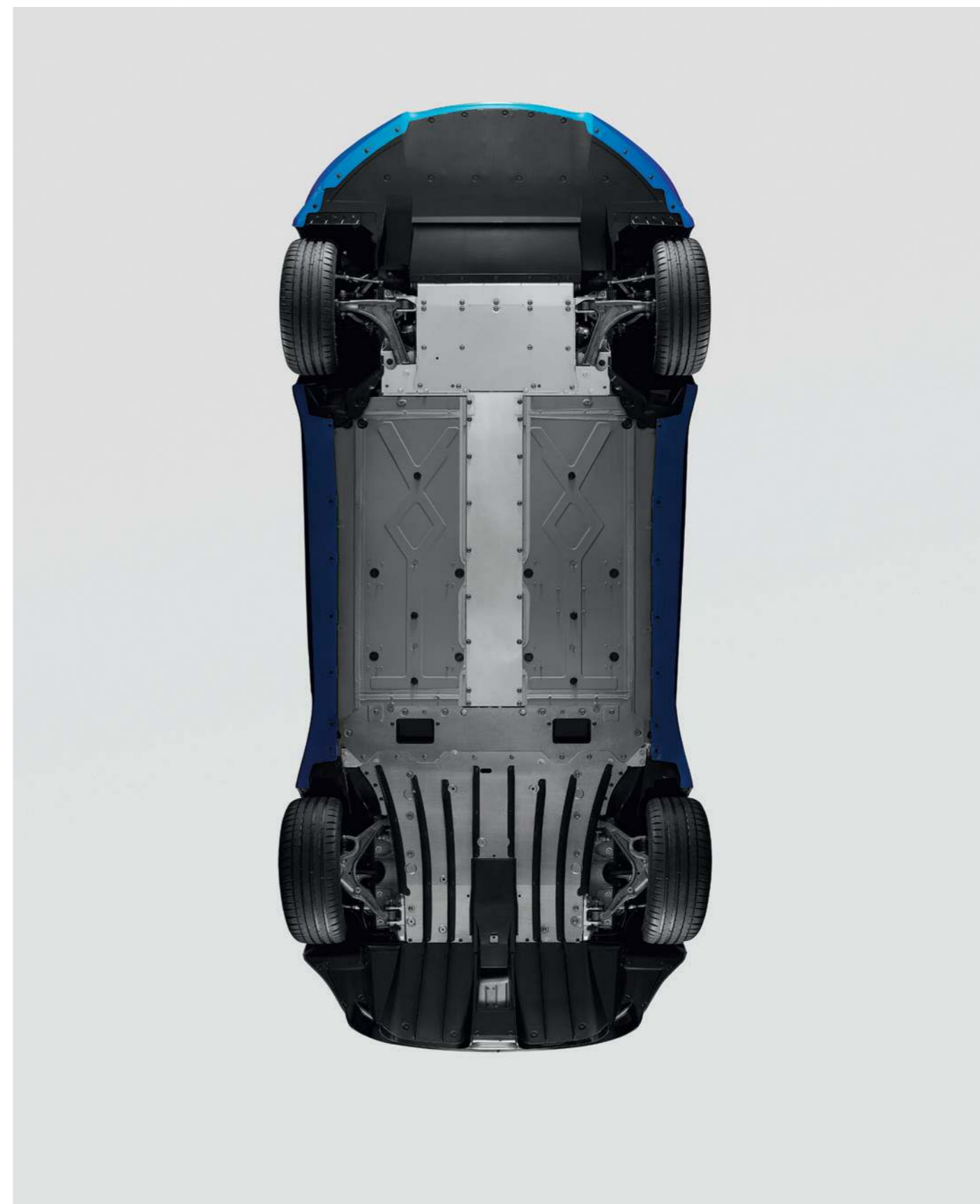

Inżynierowie Alpine zwracają szczególną uwagę na rozwiązania aerodynamiczne w modelu A110, wykorzystując rozwiązania zapożyczone ze świata wyścigów. Dzięki temu, A110 ma całkowicie płaską podłogę, która jest cechą najlepszych samochodów wyczynowych. Dzięki dyfuzorowi umieszczonemu pod tylnym zderzakiem prowadzenie pojazdu jest dynamiczne i przewidywalne.

W POSZUKIWANIU LEKKOŚCI

NAJLŹEJSZE SAMOCHODY SĄ NAJZWINNIEJSZE. TA PROSTA ZASADA TO PODSTAWA PRACY INŻYNIERÓW, KTÓRZY PRACOWALI, TAK ABY KAŻDY KILOGRAM MASY POJAZDU MIAŁ SWOJE UZASADNIENIE, TWORZĄC DZIĘKI TEMU BARDZO LEKKI SAMOCHÓD, KTÓRY DOSTARCZA NIESPOTYKANYCH WRAŻEŃ Z JAZDY.



Dzięki kompaktowym wymiarom i aluminiowej konstrukcji Alpine A110 waży tylko 1102 kg. Optywowy design i nitowane, klejone nadwozie to idealne przykłady na oszczędność masy przy zachowaniu sztywności oraz efektywności dynamicznej. Zaprojektowany i zbudowany z najwyższą dbałością o detale, A110 pozwala poczuć się wyjątkowo.

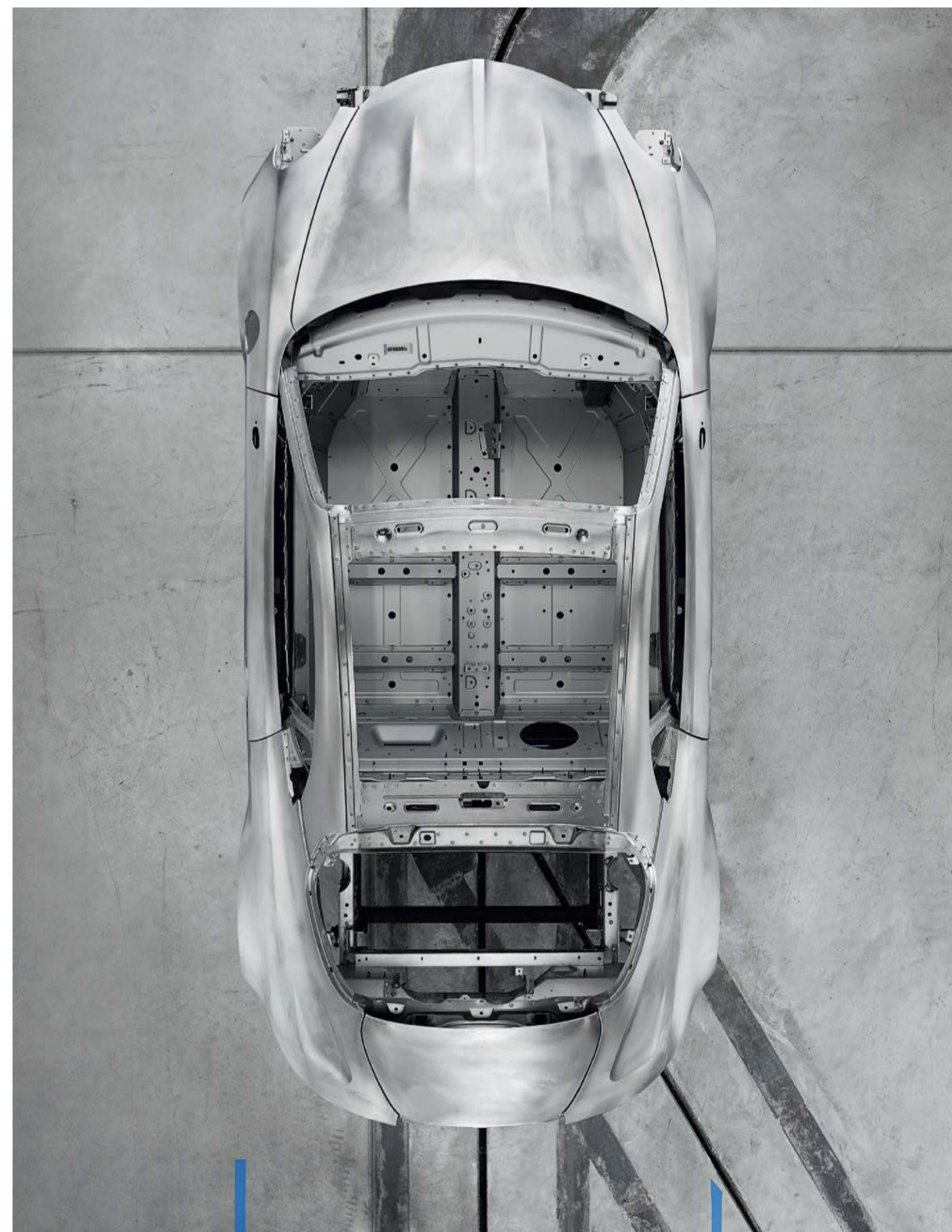

OSZAŁAMIAJĄCE OSIĄGI



UMIĘSZCZONY CENTRALNIE, ZA KABINĄ SILNIK NAPĘDZAJĄCY TYLNE KOŁA TO CZTEROCYLINDROWA TURBODOŁADOWANA JEDNOSTKA BĘDĄCA BIJĄCYM SERCEM A110.



Skalibrowany przez inżynierów Alpine silnik o pojemności 1,8 litra z bezpośrednim wtryskiem dostarcza ekscytujących doznań. Moc 300 KM i moment obrotowy 340 Nm dostępny w zakresie obrotów 2400 do 6000, pozwala na przyspieszenie od 0 do 100 km/h w 4,2 s i osiągnięcie 275 km/h maksymalnej prędkości.

Ekspresyjny, dynamiczny, czasem dziki. Dzięki aktywnemu układowi wydechowemu, A110 dostarcza głęboki, basowy pomruk pełny emocji.

EMOCJE W KAŻDYM ZAKRĘCIE



Idealny rozkład mas pomiędzy osiami to recepta na mocne doznania z jazdy. 56% masy na tylnej osi, centralnie umieszczony silnik oraz 44% masy z przodu ze zbiornikiem paliwa, który znajduje się za przednią osią – te cechy dają A110 niezwyklej balans i zwinność, której najlepiej doświadczyć na krętych górskich drogach.

Zdecyduj prawą stopą czy chcesz ekspresyjny samochód sportowy czy wolisz cichego i komfortowego towarzysza podróży. W dłuższych przejażdżkach kubełkowe fotele zapewnią doskonałe trzymanie w zakrętach i wzorowy komfort.



ZA KIEROWNICĄ A110 POCZUJESZ LEGENDARNĄ ZWINNOŚĆ. SPORTOWO ZESTROJONE PODWOZIE ORAZ LEKKOŚĆ POZWALA NA NIESPOTYKANE ODCZUWANIE DROGI.

ROZSZERZONA ŁĄCZNOŚĆ



Z nowym systemem multimedialnym Alpine dostajesz bezproblemową łączność z pojazdem. Znajdź i spersonalizuj swoje ulubione widżety na ekranie dotykowym, korzystaj z Android Auto™ lub Apple CarPlay™. Dzięki rozszerzonej łączności masz natychmiastowy dostęp do takich usług jak połączenie alarmowe w razie wypadku, nawigacja czy aktualizacje systemu over-the-air.



Alpine Telematics dostarczy Ci dane techniczne w czasie rzeczywistym, które są rejestrowane przez czujniki pojazdu – ciśnienia, temperatury, prędkość obrotowa silnika, kąt skrętu kół – i zaprezentuje je na wykresach. Dodatkowo zintegrowany chronograf pozwoli Ci zmierzyć czas okrążenia i osiągi pojazdu.

WEJDŹ
DO ŚWIATA
ALPINE
I SPEŁNIJ
SWOJE
MARZENIA.



A110 R
A110 S
A110 GT
A110



A110 R

R JAK RADICAL

RADYKALNA LEKKOŚĆ, EKSTREMALNA AERODYNAMIKA I EKSKLUZYWNY MATOWY LAKIER NIEBIESKI RACING WYWODZĄ SIĘ BEZPOŚREDNIO Z DOŚWIADCZEŃ ZESPOŁU ALPINE F1 TEAM. A110 R JEST BEZKOMPROMISOWYM OSIĄGNIĘCIEM W DZIEDZINIE LEKKOŚCI POJAZDU. PRZESUWA GRANICĘ PRZYSPIESZENIA, Z CZASEM 3,9 s 0-100 km/h.



KABINA INSPIROWANA ŚWIATEM WYŚCIGÓW. NOWE KUBEŁKOWE FOTELE SABELT TRACK Z KARBONOWĄ SKORUPĄ POKRYTĄ PODUSZKAMI OBITYMI ALCANTARĄ Z 6-PUNKTOWYMI PASAMI SZELKOWYMI. WYŚCIGOWY DUCH JEST WSZECHOBECNY W KOKPICIE, PODKREŚLONY WSZECHOBECNĄ ALCANTARĄ, KONTRASTOWYMI PRZESZYCIAMI ORAZ TAŚMAMI DO ZAMYKANIA DRZWI, PODOBNYMI DO TYCH, KTÓRE WYSTĘPUJĄ W SAMOCHODACH WYCZYNOWYCH.



STARANNIE ZESTROJONE ZAWIESZENIE

Na torze, alpejskiej drodze czy podczas jazdy słonecznym wybrzeżem, A110 R demonstruje precyzję prowadzenia spełniając wszystkie wymagania kierowcy. Zawieszenie obniżone o 10 mm w porównaniu do A110 S, regulowana sztywność amortyzatorów, pozwalająca osiągnąć kolejne 10 mm np. podczas jazdy torowej oraz specyficzne stabilizatory poprzeczne sprawiają, że A110 R jest sztywniejsze o 10%, pozwalając na bardziej precyzyjną jazdę i większą prędkość w zakrętach. Zawieszenie w połączeniu z oponami Michelin Pilot Sport Cup 2 tworzą z tego pojazdu prawdziwego sportowca.



KARBONOWA LEKKOŚĆ

Włókno węglowe, materiał szeroko wykorzystywany w Formule 1, został wykorzystany do wykończenia zarówno zewnętrznych (maska, dach, pokrywa silnika, listwy progowe, dyfuzor, felgi) jak i wewnętrznych elementów (skorupa fotela Sabelt Track). Pozwoliło to uzyskać 34 kg lżejszą konstrukcję w porównaniu do A110 S z pakietem Aero bez karbonowego dachu. Stosunek masy do mocy został obniżony do 3,6 kg/KM, a pierwsze 1000 m ze startu stojącego zajmuje tylko 21,9 s, co pozwala na porównanie A110 R z najszybszymi samochodami w segmencie.

WYŚCIGOWA AERODYNAMIKA

Inżynierowie Alpine pracując nad A110 R wykorzystali doświadczenie i narzędzia na co dzień używane przez zespół Alpine F1 Team. Tunel aerodynamiczny pomógł optymalnie wyprofilować tylne skrzydło, przedni splitter, podłogę oraz przekonstruować dyfuzor tak, aby zapewnić zwiększony docisk i stabilność podczas szybkiej jazdy po torze.







A110 S

SPORT PŁYNĄCY
W ŻYŁACH

300 KONNA MASZYNA. A110 S JEST PEŁNA PIERWOTNEJ ENERGII I BUZUJE EMOCJAMI. DOSTARCZY CI SPORTOWYCH WRAŻEŃ GDZIEKOLWIEK POJEDZIESZ.





FOTELE KUBEŁKOWE SABELT®

Jednoczęściowe fotele kubekowe Sabelt® dzięki swojej lekkiej konstrukcji ważą jedynie 13,1 kg każdy, oferując przy tym maksymalne podparcie ciała. Wykończone tkaniną Dinamica i połączone z pomarańczowymi pasami bezpieczeństwa budzą kierowcę wyścigowego w każdym z nas.



W POGONI ZA NAJLEPSZYMI CZASAMI

A110 S może być wyposażone w opcjonalny pakiet Aero składający się z przedniego splittera oraz spojlera z włókna węglowego, który poprawia docisk tylnej osi. Dzięki lepszej stabilności i poprawionej aerodynamice A110 S może osiągnąć na torze prędkość maksymalną 275 km/h.



DIAMENTOWANE 18" FELGI ALUMINIOWE

Ekskluzywne dla tego modelu 18" diamentowane felgi aluminiowe GT Race podkreślają jego sportowy charakter. Opcjonalne wyczynowe opony semi-slick zachowują wysoką wydajność w ekstremalnych warunkach i świetnie sprawdzają się również na torze.





A110 GT
GRAND TOURER

A110 GT JEST IDEALNYM POŁĄCZENIEM ELEGANCJI I OSIĄGÓW.
GRAND TOURER, KTÓRY DAJE GWARANCJĘ KOMFORTU I EMOCJI
W KAŻDEJ PODRÓŻY.





KOMFORTOWA UCIECZKA

6-kierunkowa regulacja foteli wykończonych czarną lub brązową skórą daje możliwość odpowiedniego dopasowania pozycji za kierownicą. Kombinacja wyśmienitego trzymania bocznego i sztywności wypełnienia foteli idealnie sprawdza się w dłuższych podróżach tym 300-konnym GT.



SYSTEM AUDIO FOCAL®

Montowane w standardzie cztery stereofoniczne głośniki Focal® są wykonane w chronionej patentem unikatowej technologii Flax. Technologia ta wpływa na obniżenie całkowitej masy A110 i zapewnia wysoką jakość dźwięku o bogatym brzmieniu. Audiofile do wyboru mają dodatkowo nagłośnienie Focal® Premium zapewniające brzmienie jeszcze wyższej klasy.

DUSZA GT

Dusza Grand Tourera z krwi i kości jest widoczna w każdym przetłoczeniu nadwozia, niebieskich zaciskach hamulcowych oraz sportowym wydechu, który zapewnia porywającą ścieżkę dźwiękową wprost z 300-konnego silnika.







A110
INTERPRETACJA
TRADYCJI

A110 JEST STRAŻNIKIEM ORYGINALNEJ RECEPTURY ALPINE.
JEGO ZWINNOŚĆ DAJE CZYSTĄ I NIEOGRANICZONĄ PRZYJEMNOŚĆ
Z JAZDY GÓRSKIMI SERPENTYNAMI.





KUBEŁKOWE FOTELE SABELT®

Jednoczęściowe sportowe kubetkowe fotele Sabelt® zapewniają maksymalne wsparcie ciała w zakrętach przy okazji dbając o masę pojazdu.



PAKIET KOMFORT

Opcjonalny pakiet Komfort sprawia, że codzienne użytkowanie A110 jest jeszcze przyjemniejsze. Dodaje atmosfery GT poprzez regulowane w sześciu kierunkach komfortowe fotele Sabelt®, 18" felgi aluminiowe Serac, aluminiowe pedały, przednie i tylne czujniki parkowania z kamerą oraz system nagłośnienia Focal®.

PRAWDZIWE DOZNANIA

A110 jest rozpoznawalna dzięki subtelnym detalom takim jak m.in. nowy emblemat A110 w tylnej części nadwozia. Prostotę i autentyczność podkreśla legendarny kolor Niebieski Alpine, a napęd zapewnia 252-konny silnik umieszczony centralnie.





KOLORY NADWOZIA*



Biel
Alpejska



Biel
Opalizująca



Głęboka Czerń



Pomarańczowy
Feu



Szary
Tonnerre



Szary
Tonnerre matowy



Niebieski
Alpine



Niebieska
Otchłań



Niebieski
Racing mat**

*aktualna dostępność lakierów do potwierdzenia z Alpine Center.
**dostępny tylko w A110 R.

OBREĆCZE KÓŁ*



Obręcze kół 18"
Sérac Diamentowana Czerń



Obręcze kół 18"
Fuchs Aluminiowa Szarość



Obręcze kół 18"
Fuchs Matowa Szarość



Obręcze kół 18"
GT Race Błyszcząca Czerń



Obręcze kół 18"
GT Race Diamentowana Czerń



Obręcze kół 18"
Grand Prix Diamentowana Czerń

*aktualna dostępność obręczy kół do potwierdzenia z Alpine Center.
**dostępny tylko w A110 R.

DANE TECHNICZNE

	A110	A110 GT	A110 S	A110 R Turini	A110 R
SILNIK					
Liczba cylindrów	4				
Liczba zaworów na cylinder	4				
Pojemność skokowa	1798 cm ³				
Maksymalna moc	185 kW (252 KM) przy 6000 obr./min		221 kW (300 KM) przy 6300 obr./min		
Maksymalny moment obrotowy	320 Nm od 2000 do 4800 obr./min		340 Nm od 2400 do 6000 obr./min		
Paliwo	Benzyna				
UKŁAD PRZENIESIENIA NAPĘDU					
Rodzaj napędu	Tylony				
Automatyczna skrzynia biegów	7-stopniowa, z podwójnym sprzęgłem				
NADWOZIE					
Nadwozie	Aluminiowa struktura (96%)				
Przednie/tylne zawieszenie	Z podwójnymi, trójkątnymi wahaczami poprzecznymi				
Rodzaje nadwozia	Coupé z silnikiem umieszczonym centralnie za fotelami				
Średnica zawracania kół	11,4 m				
Hamulce	Aluminiowe zaciski hamulcowe ze zintegrowanym hamulcem parkingowym				
Średnica przednich tarcz hamulcowych	320 (mm)				
Średnica tylnych tarcz hamulcowych	320 (mm)				
Opony – przód	205/45 R18	205/40 R18	215/40 R18	215/40 R18	215/40 R18
Opony – tył	235/45 R18	235/40 R18	245/40 R18	245/40 R18	245/40 R18
MASA					
Masa samochodu gotowego do jazdy (min-max)	1102-1140kg	1119-1140 kg	1109-1140 kg	1095-1104 kg	1082-1091 kg
Dopuszczalna masa całkowita	1360 kg		1323 kg		1316 kg
OSIĄGI					
Prędkość maksymalna	250 km/h	250 km/h	260 / 275* km/h	283 km/h	285 km/h
0-100 km/h	4,5 s	4,2 s	4,2 s	4,0 s	3,9 s
0-1000 metrów	23,2 s	22,4 s	22,4 s	22 s	21,9 s
ZUŻYCIEM PALIWA/EMISJA¹					
Homologation Protocol	WLTP				
Pojemność zbiornika paliwa	45 l				
Emisja CO ₂ (cykl mieszany)**	152-158 g/km	154-160 g/km	156-160 g/km	156 g/km	154-156 g/km**
Zużycie paliwa w cyklu mieszanym**	6,7-7 l/100 km	6,8-7 l/100 km	6,9-7 l/100 km	6,8 l/100 km	6,8-6,9 l/100 km**

* z opcjonalnym Pakietem Aero

** dane w trakcie homologacji

¹ Zużycie i emisja CO₂ zostały określone zgodnie z procedurą WLTP. Podane wartości mogą się różnić od rzeczywistych, na które wpływają m. in. styl i warunki jazdy, dodatkowe wyposażenie samochodu zainstalowane po rejestracji pojazdu, jego stan techniczny. Sprawdź szczegóły w najbliższym Alpine Center.

OSIĄGI SILNIKA

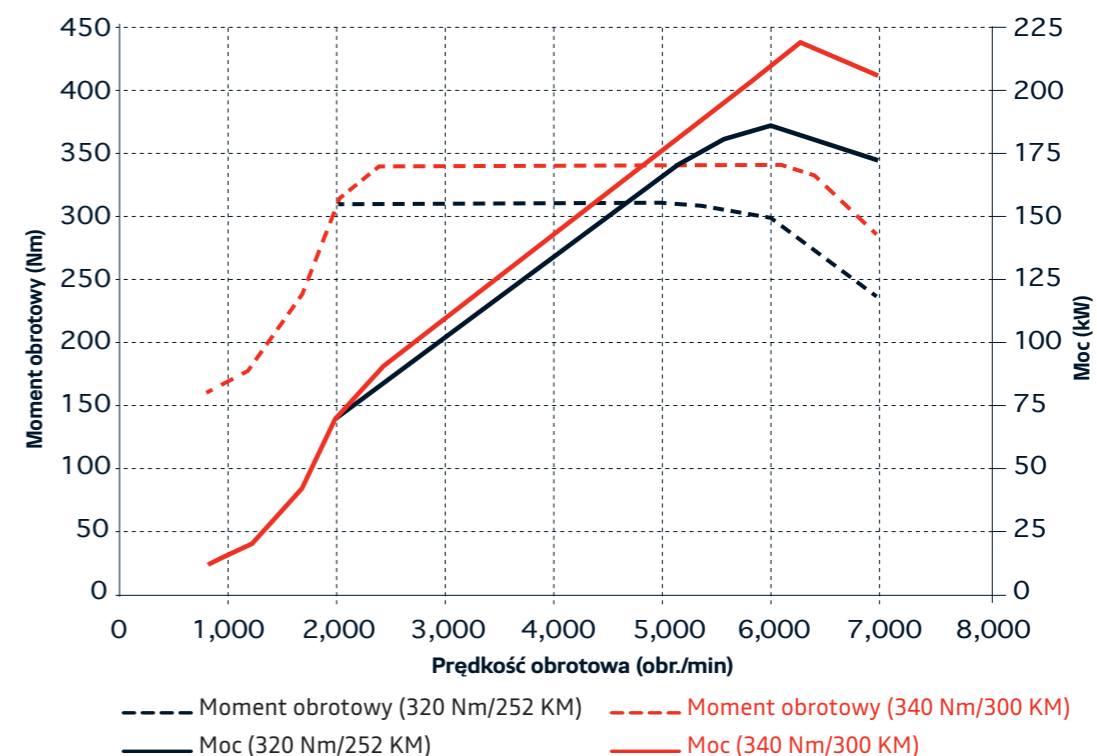

WYMIARY

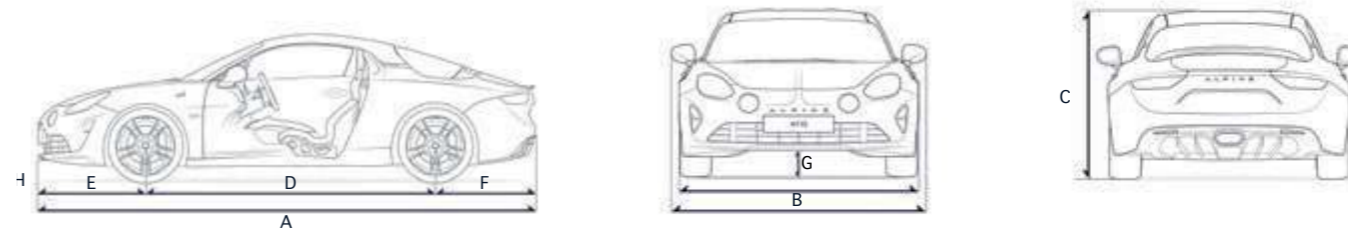

	A110	A110 GT	A110 S	A110 S z pakietem Aero	A 110 R Turini / A110 R
A DŁUGOŚĆ (w mm)		4181		4215	4256
B SZEROKOŚĆ Z / BEZ LUSTEREK (w mm)			1798/1980		
C WYSOKOŚĆ (w mm)	1252		1248		1238
D ROZSTAW OSI (w mm)			2420		
E PRZEDNI ZWIS (w mm)		911			945
F TYLNY ZWIS (w mm)		850			891
G PRZEŚWIT (w mm)	120		116		106
H PRZEŚWIT POD PRZEDNIM ZDERZAKIEM (w mm)	178		174	140	125
KĄT NATARCIA	11,9°		11,6°	9,9°	9,3°
ROZKŁAD MAS	44%/56%				

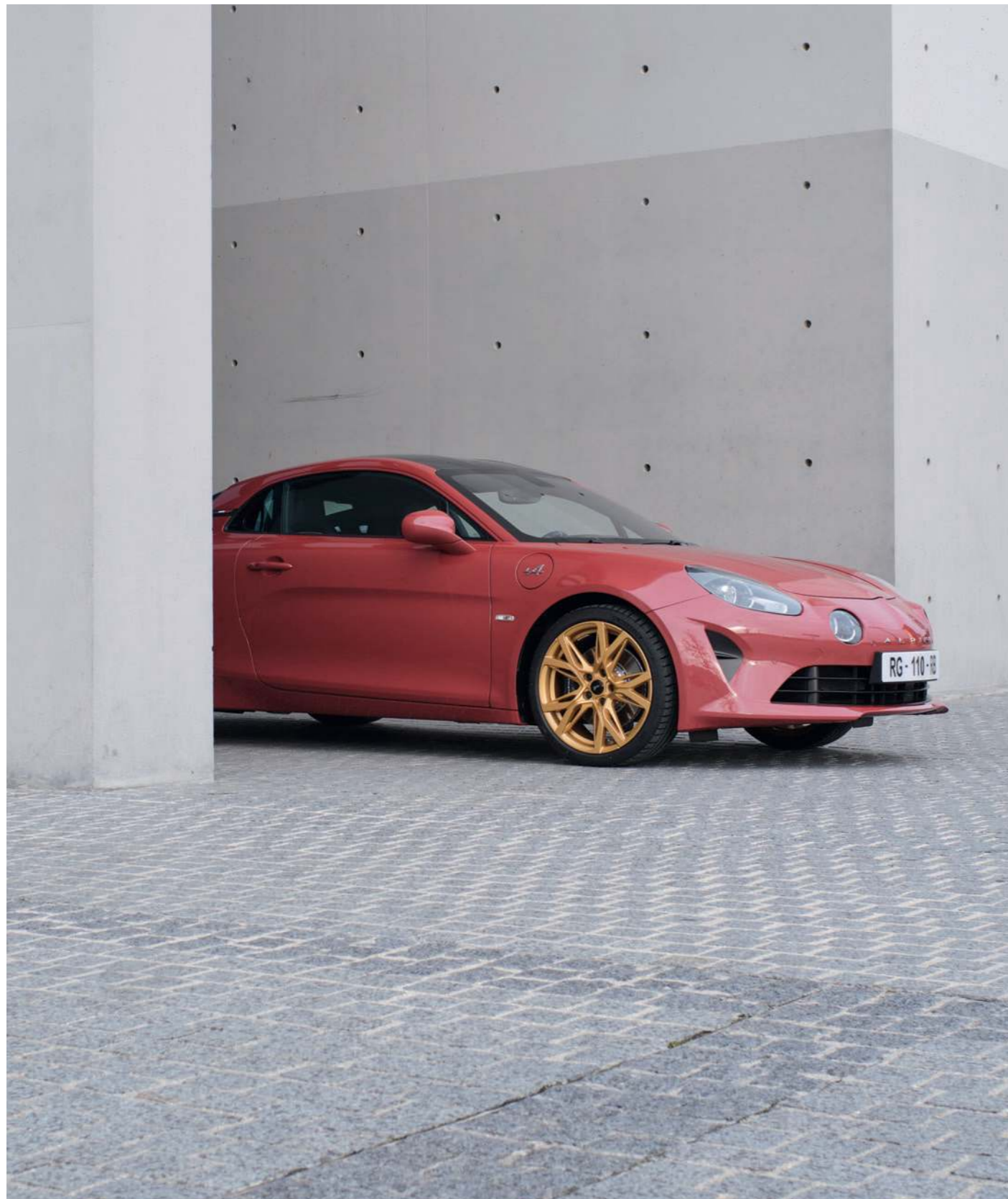

ALPINE A110
ODWAŻ SIĘ NA WIĘCEJ.



Jazda Alpine A110 jest niepowtarzalnym doznaniem. Atelier Alpine daje Ci możliwość konfiguracji samochodu, który będzie jedyny w swoim rodzaju.



Alpine wprowadza nowy program personalizacji: Atelier Alpine. W hołdzie dla swojej przeszłości Alpine opracowało 22 nowe kolory, których inspiracją były kultowe kolory lakierów dawnych modeli Alpine. Uzupełnieniem tego programu jest gama felg i zacisków hamulcowych z unikatowymi wykończeniami. Program ten będzie sukcesywnie wzbogacany. Teraz każdy właściciel Alpine może mieć model A110 o wyjątkowej osobowości.

ALPINE



Dołożono wszelkich starań, aby informacje zawarte w niniejszej publikacji były dokładne i aktualne w dniu oddania publikacji do druku. Niniejsza publikacja została opracowana z wykorzystaniem danych technicznych serii próbnych lub prototypów. W ramach polityki ciągłego ulepszania produktów, Alpine zastrzega sobie prawo do wprowadzania w każdej chwili zmian w zakresie specyfikacji oraz i prezentowanych i opisanych produktów oraz akcesoriów. Poszczególne wersje mogą różnić się między sobą w zależności od kraju sprzedaży, a niektóre elementy wyposażenia mogą być niedostępne (w standardzie, w opcji lub w ofercie akcesoriów). W celu uzyskania najnowszych informacji prosimy o kontakt z najbliższym dealerm Alpine. Ze względu na ograniczenia związane z drukiem, kolory prezentowane w niniejszej dokumentacji mogą nieco różnić się od rzeczywistych kolorów nadwozia i kolorów wewnętrznych elementów wykończeniowych. 25.02.2024