



Welkom aan boord van uw auto

In dit instructieboekje worden aanwijzingen gegeven voor de bediening en het onderhoud, zodat u:

- uw auto goed leert kennen waardoor u al zijn kwaliteiten, functies en zijn vele mogelijkheden ten volle kunt benutten.
- de werking optimaal kunt houden door eenvoudige maar stipt op te volgen onderhoudsvoorschriften.
- zonder overbodig tijdverlies zelf kleine storingen kunt verhelpen, waarvoor geen specialist nodig is.

Door dit instructieboekje zorgvuldig te bestuderen, wordt u geïnformeerd over de mogelijkheden en de nieuwe technieken die erin zijn toegepast. Als sommige punten nog onduidelijk zijn, willen de technici van onze dealers u graag alle verdere informatie geven.

De volgende symbolen kunnen u helpen:

 en  Deze zijn zichtbaar op de auto en geven aan dat u de handleiding moet raadplegen voor informatie en/of beperkingen op handelingen met betrekking tot de uitrusting van uw auto.

➔ Overal in de handleiding verwijst een overdracht naar een pagina.



dit duidt overal in het instructieboekje op een risico, een gevaar of een veiligheidsadvies.

Dit instructieboekje is tot stand gekomen aan de hand van de gegevens die op het moment van samenstelling van dit boekje bekend waren. **In dit boekje staan alle mogelijke uitrustingen (standaard of optioneel) van dit model beschreven. De aanwezigheid ervan in de auto is afhankelijk van de uitvoering, de gekozen opties en het land van aflevering. Deze handleiding kan ook informatie bevatten over onderdelen die pas op een later tijdstip zullen worden toegepast. In de instructies worden voorbeeldafbeeldingen weergegeven en QR codes kunnen worden gebruikt om online toegang te krijgen tot video's.**

Wij wensen u een goede reis in uw auto.

Vertaald uit het Frans. Gehele of gedeeltelijke nadruk of vertaling is verboden zonder schriftelijke toestemming van de constructeur van de auto.

BUITENKANT (1/3)

53026

Elektrische ruiten ➔ 3.22

Wissen voorruit ➔ 1.110 en ➔ 1.115

Ontwasemen ➔ 3.5 en ➔ 3.11

Dakdragers ➔ 3.60

Spiegels ➔ 1.64

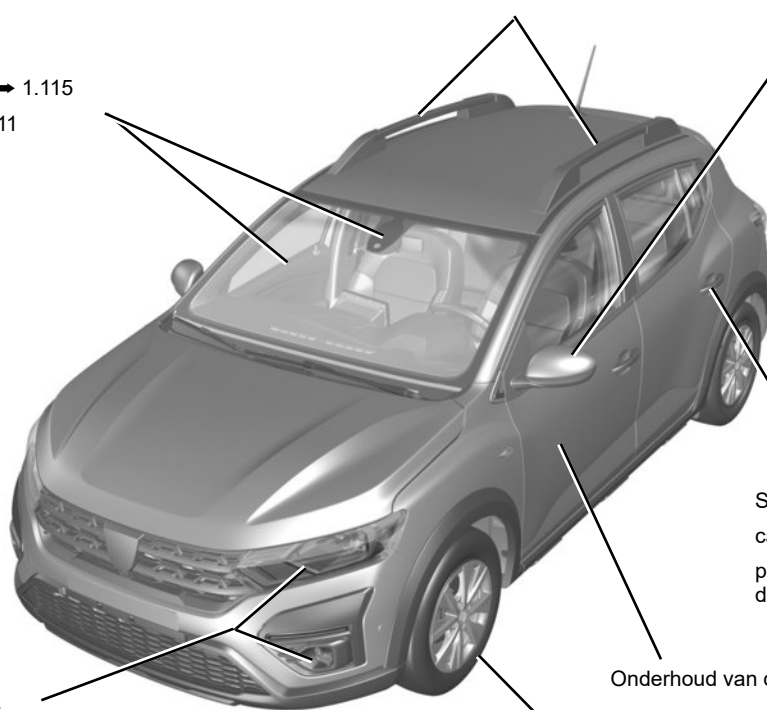

Verlichting: werking ➔ 1.103

Verlichting: vervangen ➔ 5.17

Sleutel/afstandsbediening ➔ 1.2

card ➔ 1.5

portieren vergrendelen, ontgrendelen ➔ 1.13

Onderhoud van de carrosserie ➔ 4.16

De banden ➔ 5.14



Tanken van brandstof/LPG ➔ 1.117

BUITENKANT (2/3)

58969

Elektrische ruiten ➔ 3.22

Wissen voorruit ➔ 1.110 en ➔ 1.115

Ontwasemen ➔ 3.5 en ➔ 3.11

Spiegels ➔ 1.64

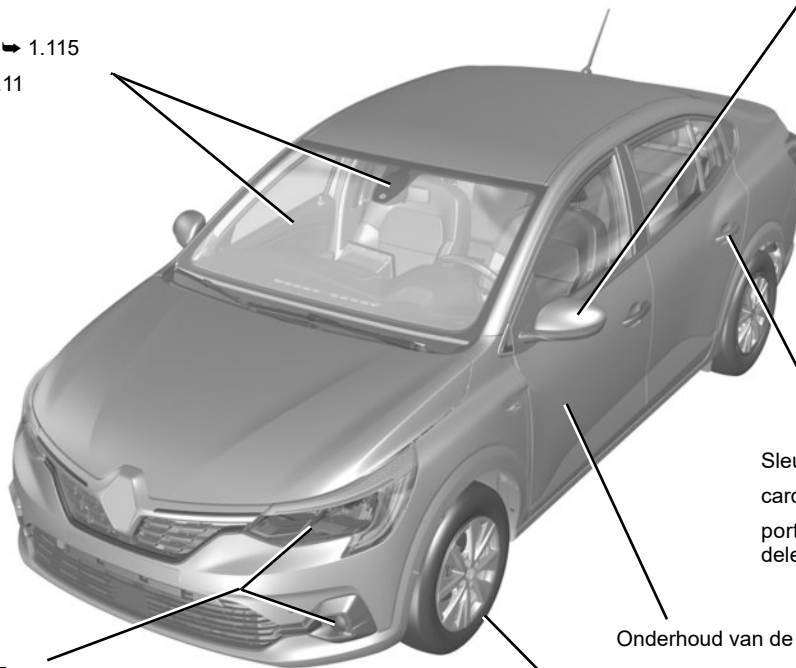

Sleutel/afstandsbediening ➔ 1.2
card ➔ 1.5

portieren vergrendelen, ontgrendelen ➔ 1.13

Onderhoud van de carrosserie ➔ 4.16

De banden ➔ 5.14

Verlichting: werking ➔ 1.103

Verlichting: vervangen ➔ 5.17



Tanken van brandstof/LPG ➔ 1.117

BUITENKANT (3/3)

57201

Elektrische ruiten ➔ 3.22

Wissen voorruit ➔ 1.110 en ➔ 1.115

Ontwasemen ➔ 3.5 en ➔ 3.11

Dakdragers ➔ 3.60

Spiegels ➔ 1.64

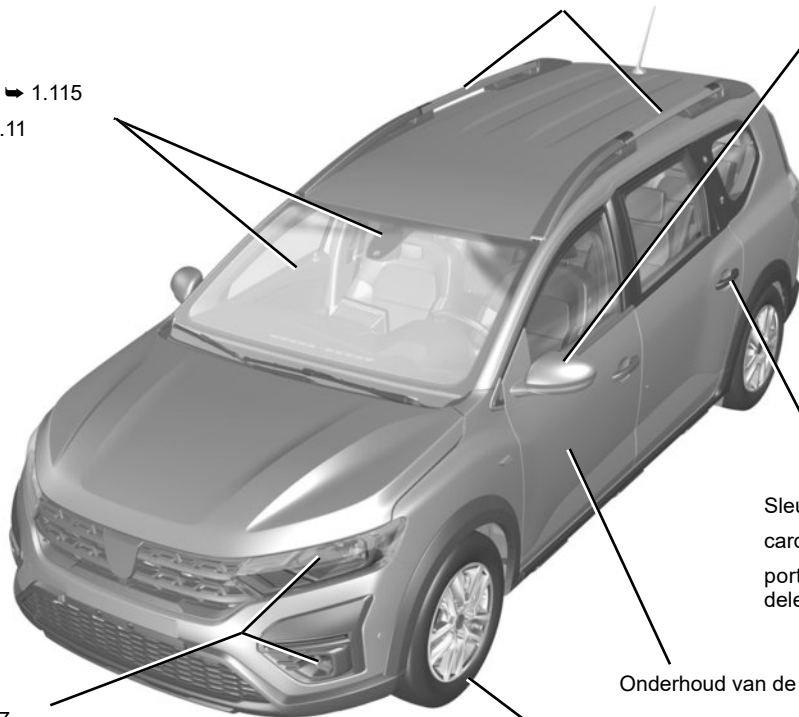

Verlichting: werking ➔ 1.103

Verlichting: vervangen ➔ 5.17

Sleutel/afstandsbediening ➔ 1.2

card ➔ 1.5

portieren vergrendelen, ontgrendelen ➔ 1.13

Onderhoud van de carrosserie ➔ 4.16

De banden ➔ 5.14



Tanken van brandstof/LPG ➔ 1.117

INTERIEUR (1/3)

De juiste zithouding ➔ 1.22

Opbergruimte, indeling interieur ➔ 3.31

Achterbank ➔ 3.37

Hoofdsteun achter ➔ 3.36

Op de voorplaats(en) ➔ 1.21

Hoofdsteunen voor ➔ 1.20

Voor de veiligheid van de kinderen ➔ 1.37

Bagageruimte opbergruimte/inde-
ling ➔ 3.51

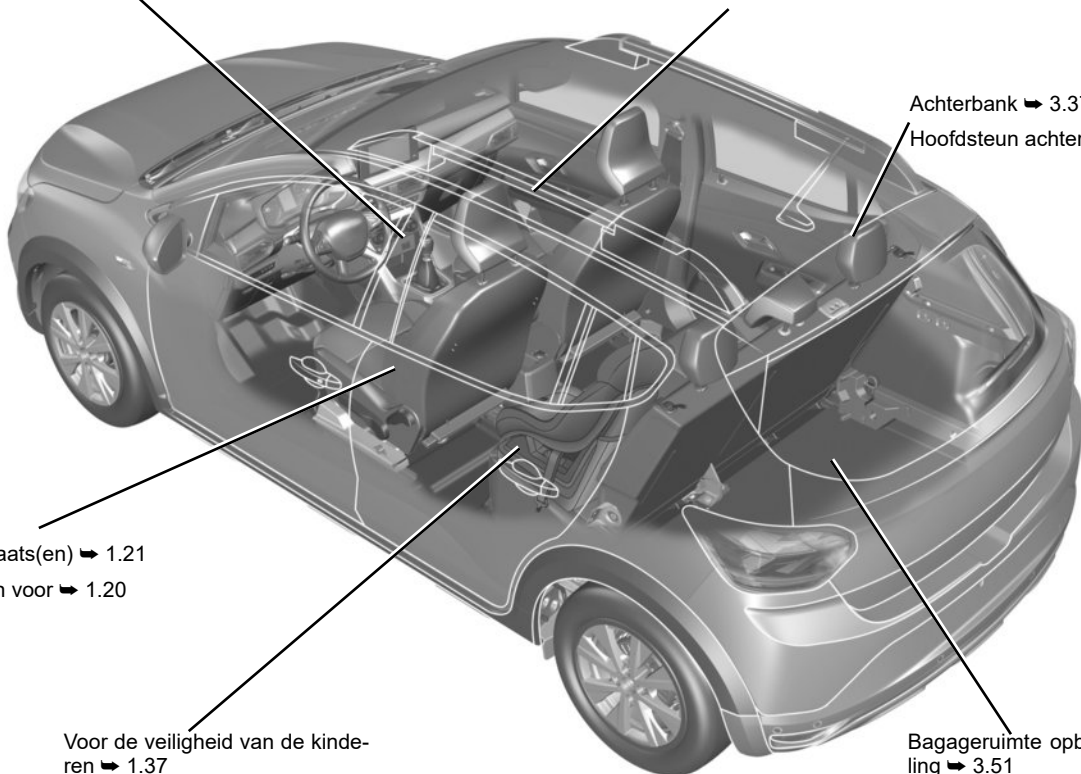

INTERIEUR (2/3)

56970

De juiste zithouding ➔ 1.22

Opbergruimte, indeling interieur ➔ 3.31

Achterbank ➔ 3.37

Hoofdsteun achter ➔ 3.36

Op de voorplaats(en) ➔ 1.21

Hoofdsteunen voor ➔ 1.20

Voor de veiligheid van de kinderen ➔ 1.37

Bagageruimte opbergruimte/indeling ➔ 3.51

INTERIEUR (3/3)

57202

De juiste zithouding ➔ 1.22

Opbergruimte, indeling interieur ➔ 3.31

Achterbank ➔ 3.37

Hoofdsteun achter ➔ 3.36

Op de voorplaats(en) ➔ 1.21

Hoofdsteunen voor ➔ 1.20

Voor de veiligheid van de kinderen ➔ 1.37

Bagageruimte opbergruimte/inde-
ling ➔ 3.51

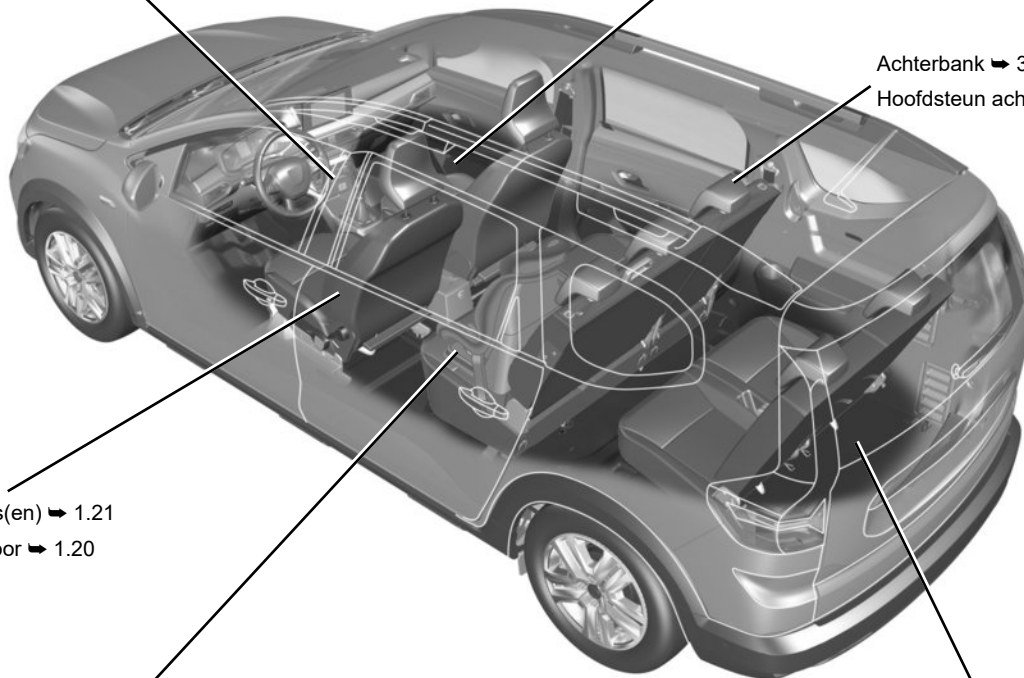

BESTUURDERSPOSITIE

53028

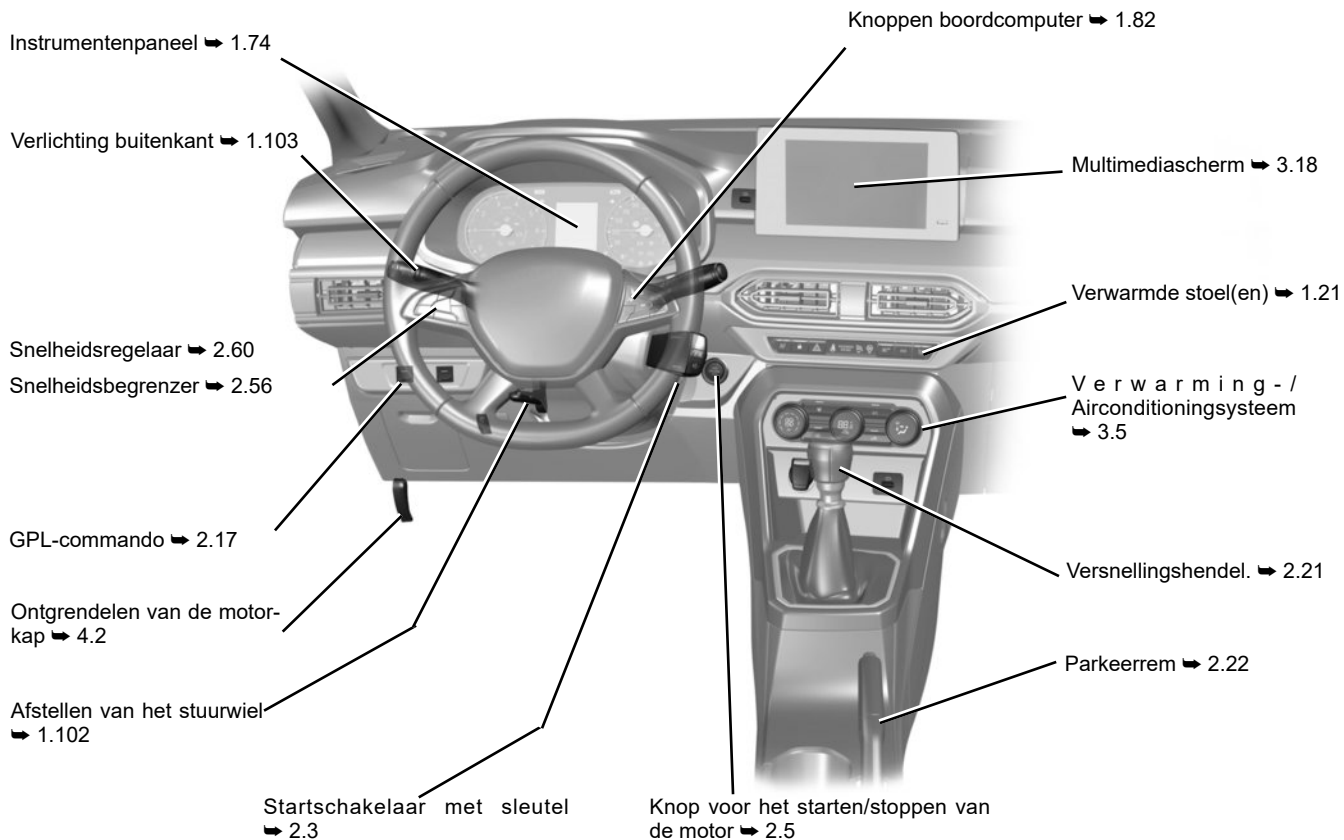

RIJHULPSYSTEMEN

- ABS (antiblokkeersysteem)
- ESC (elektronische stabiliteitscontrole)
- Rembekrachtiging
- Hulp bij wegrijden op een helling ➔ 2.38

Actieve noodrem ➔ 2.46

Dodehoekwaarschuwing ➔ 2.41

Stop and Start ➔ 2.9

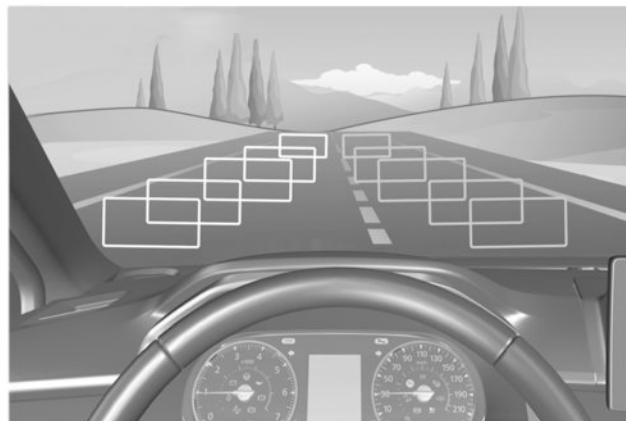

Snelheidsbegrenzer ➔ 2.56

Snelheidsregelaar ➔ 2.60

Parkeerhulp ➔ 2.65

Achteruitrijcamera ➔ 2.71

Waarschuwing bij verlies van bandenspanning ➔ 2.32

VEILIGHEID IN DE AUTO

Voorste Airbags ➔ 1.28

Deactiveren van de passagiersairbag voorin ➔ 1.61

ZijruitAirbags ➔ 1.35

Zijdelingse Airbags ➔ 1.35

Autogordels ➔ 1.22

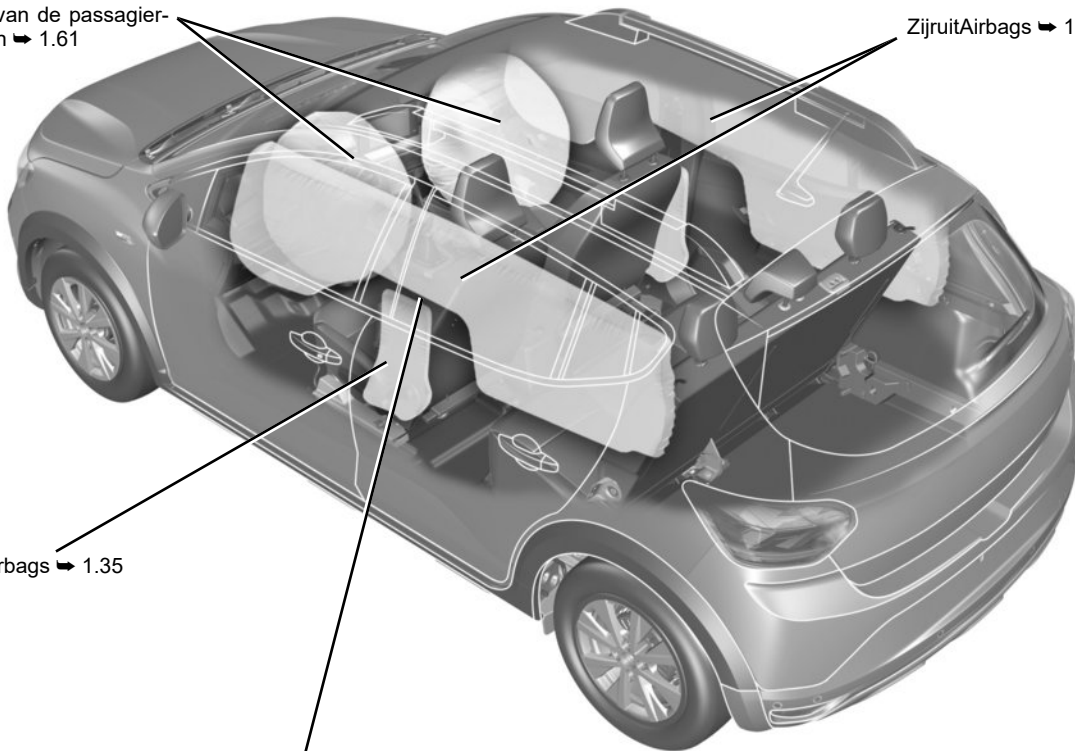

EEN AUTO IDENTIFICEREN - ETIKETTEN (1/3)

53027

Technische informatie voor de
hulpdiensten ➔ 6.3

Beoordeling van een voertuigidentifica-
tienummer ➔ 6.2

Identificatieplaatje ➔ 6.2



Identificatie van de motor
➔ 6.4

Bandenspanningsetiketten ➔ 2.32
➔ 4.12



EEN AUTO IDENTIFICEREN - ETIKETTEN (2/3)

56974

Technische informatie voor de
hulpdiensten ➔ 6.3

Beoordeling van een voertuigidentifica-
tienummer ➔ 6.2

Identificatieplaatje ➔ 6.2

Identificatie van de motor
➔ 6.4

Bandenspanningsetiketten ➔ 2.32
➔ 4.12

EEN AUTO IDENTIFICEREN - ETIKETTEN (3/3)

57203

Technische informatie voor de
hulpdiensten ➔ 6.3

Identificatieplaatje ➔ 6.2

Beoordeling van een voertuigidentifica-
tienummer ➔ 6.2

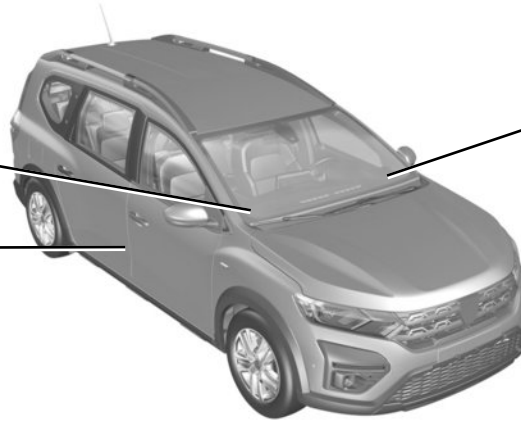

Identificatie van de motor
➔ 6.4

Bandenspanningsetiketten ➔ 2.32
➔ 4.12

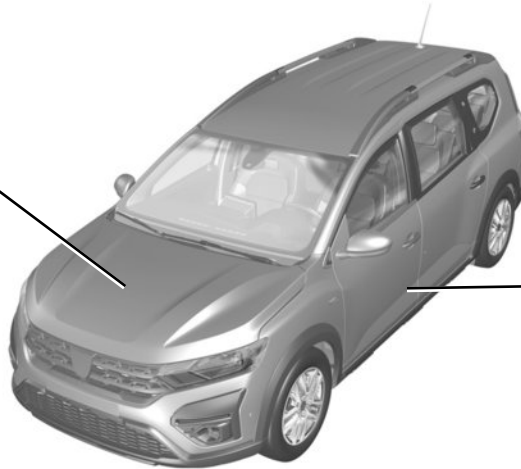

DE MOTORRUIJMTE (periodiek onderhoud)

530152

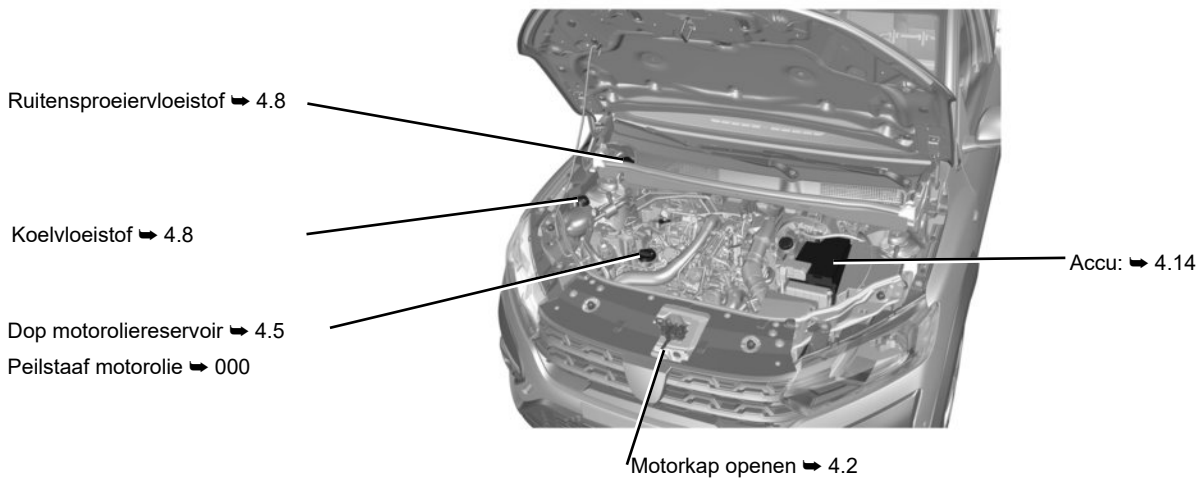

PECHHULP

53030

Vervangen van een/de ruitenwischerblad(en) voorruit ➔ 5.49

Vervangen van de lampen van de koplampen ➔ 5.17

Sleeppunt voor ➔ 5.51

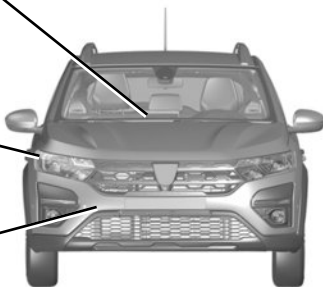

Vervangen van het ruitenwischerblad achter ➔ 5.49

Vervangen van de lampen van de achterlichten ➔ 5.22

Sleeppunt achter ➔ 5.51

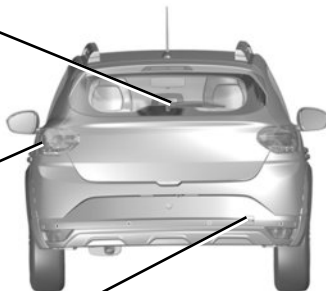

Lekke band:

De gereedschappen ➔ 5.9

Reservewiel ➔ 5.2

Verwisselen van een wiel ➔ 5.12

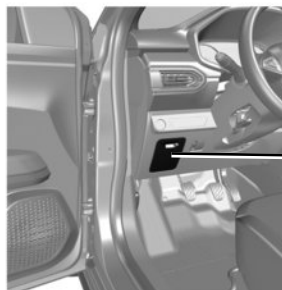

Zekeringen ➔ 5.40



I N H O U D

Hoofdstuk

Ken uw auto

1

Rijden

2

Comfort

3

Onderhoud

4

Praktische tips

5

Technische gegevens

6

Alfabetische inhoudsopgave

7



Hoofdstuk 1: Ken uw auto

Sleutels, FM-afstandsbediening: algemeen, gebruik	1.2
Kaart: algemeen, gebruik	1.5
Portieren vergrendelen, ontgrendelen	1.13
Portieren openen en sluiten.	1.17
Automatische portiervergrendeling tijdens het rijden.	1.19
Hoofdsteunen voor, voorstoelen	1.20
Autogordels	1.22
Aanvullende veiligheidsvoorzieningen.	1.28
bij de autogordels voorin	1.28
bij de autogordels achterin	1.34
aan de zijkant	1.35
Kinderveiligheid: algemene informatie.	1.37
keuze van de bevestiging van het kindersitje	1.40
installatie van het kindersitje, algemeen	1.43
Kindersitjes: bevestiging met de autogordel of met het Isofix-systeem.	1.45
uitschakelen, inschakelen van de passagiersairbag voorin	1.61
Spiegels.	1.64
Bedieningsorganen	1.66
Instrumentenpaneel: controle- en waarschuwingslampjes	1.74
Displays en meters	1.80
boordcomputer	1.82
menu voor het personaliseren van de auto-instellingen.	1.97
Klok en buitentemperatuur	1.100
Stuurwiel, stuurbevestiging	1.102
Verlichting en signalen.	1.103
Claxon en lichtsignalen	1.107
Koplampen afstellen	1.108
Ruitenwissers, ruitensproeiers	1.110
Brandstoftank (brandstof tanken)	1.117

SLEUTELS, FM-AFSTANDSBEDIENINGEN: algemene informatie (1/2)

53103

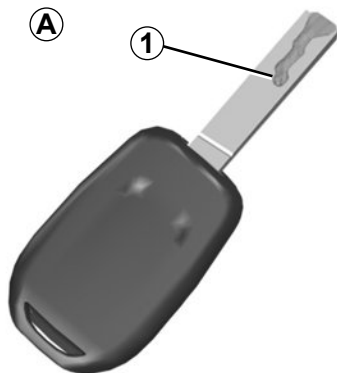

Sleutel A

- 1 Gecodeerde contactsleutel, en sleutel van de portieren en de tankdopklep.

53102

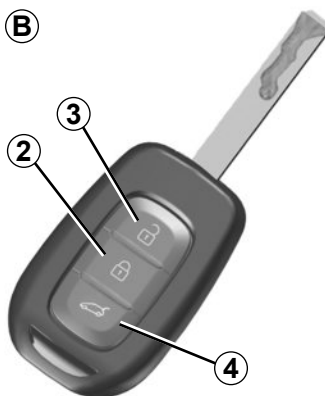

FM-afstandsbediening B

- 2 Vergrendelen van alle portieren.
3 Ontgrendelen van alle portieren.
4 Alleen de achterklep ontgrendelen

Gebruik de sleutel alleen waarvoor deze bedoeld is (en niet bijvoorbeeld als flesopener, enz.).



Verantwoordelijkheid van de bestuurder tijdens het parkeren of stoppen van de auto

Laat nooit, zelfs niet eventjes, een kind, een afhankelijke volwassene of een dier in de auto achter als u deze verlaat.

Het kan zichzelf of anderen in gevaar brengen door bijvoorbeeld de motor te starten, door organen te bedienen zoals bijvoorbeeld de ruitbediening, of de portieren te vergrendelen.

Bovendien kan bij warm en/of zonnig weer de temperatuur in het interieur heel erg snel oplopen.

LEVENSGEVAAR OF GEVAAR VAN ERNSTIG LETSEL.

SLEUTELS, FM-AFSTANDSBEDIENINGEN: algemene informatie (2/2)

Bereik van de FM-afstandsbediening

Dit wordt beïnvloed door de omgeving: let er bij het vasthouden van de afstandsbediening op dat de portieren niet per ongeluk worden vergrendeld of ontgrendeld.

Opmerking: als een portier of de kofferbak open is of niet goed is gesloten, wordt de vergrendeling niet uitgevoerd. Er klinkt een geluidssignaal en de alarm- en zijknipperlichten knipperen niet.

Radiostoringen

De werking van de afstandsbediening kan gestoord worden in de omgeving van een zendinstallatie of bij gebruik van apparatuur die werkt op dezelfde frequentie als de afstandsbediening.

Advies

Stel de afstandsbediening niet bloot aan warmte, koude of vocht.

Vervangen, extra sleutel of afstandsbediening nodig

Bij verlies van een sleutel of de afstandsbediening of als u een extra exemplaar wilt hebben, kunt u deze uitsluitend bestellen bij een merkdealer.

Voor het vervangen van een sleutel of afstandsbediening moet u altijd met de auto **en alle sleutels of afstandsbedieningen** naar een merkdealer gaan om het hele systeem te laten resetten. Per auto kunt u maximaal vier sleutels of afstandsbedieningen gebruiken.

Als de sleutel of afstandsbediening niet werkt

Controleer of de batterij goed en van het juiste model is en correct is geplaatst. De batterijen hebben een levensduur van ongeveer twee jaar. De accu vervangen ➔ 5.43.

SLEUTELS, FM-AFSTANDBEDIENING: gebruik

53102



Portieren vergrendelen

Druk op de vergrendelknop **1**.

Het vergrendelen ziet u aan het **twee keer oplichten** van de knipperlichten en de zijknipperlichten.

Als een van de portieren of de achterklep open of niet goed gesloten is, mislukt het vergrendelen. De alarmknipperlichten en zijknipperlichten **knipperen** dan niet.

Ontgrendelen van de portieren

Druk op de ontgrendelknop **2**.

Het ontgrendelen ziet u aan het **één keer oplichten** van de knipperlichten en de zijknipperlichten.

NB: als er binnen (ongeveer) 2 minuten na het ontgrendelen geen portier wordt geopend, dan worden de portieren automatisch weer vergrendeld.

Enkel de achterklep vergrendelen

Druk op de knop **3** en houd deze ingedrukt. De klep van de bagageruimte gaat een klein stukje open en, afhankelijk van de auto, gaat de klep van de bagageruimte vanzelf helemaal open.

Gebruik de sleutel alleen waarvoor deze bedoeld is (en niet bijvoorbeeld als flesopener, enz.).



Verantwoordelijkheid van de bestuurder tijdens het parkeren of stoppen van de auto

Laat nooit, zelfs niet eventjes, een kind, een afhankelijke volwassene of een dier in de auto achter als u deze verlaat.

Het kan zichzelf of anderen in gevaar brengen door bijvoorbeeld de motor te starten, door organen te bedienen zoals bijvoorbeeld de ruitbediening, of de portieren te vergrendelen.

Bovendien kan bij warm en/of zonnig weer de temperatuur in het interieur heel erg snel oplopen.

LEVENSGEVAAR OF GEVAAR VAN ERNSTIG LETSEL.

KAART: algemeen (1/3)

43418

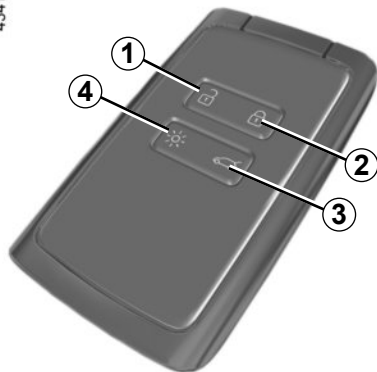

- 1 Ontgrendelen van alle portieren.
- 2 Vergrendelen van alle portieren.
- 3 Alleen de achterklep ontgrendelen
- 4 Op afstand inschakelen van de verlichting.

Met de kaart kunt u:

- Portieren en kleppen vergrendelen/ontgrendelen;
- op afstand inschakelen van de autoverlichting (zie de volgende pagina's).

Actieradius

Controleer of de batterij van het juiste model en in goede conditie is, en correct geplaatst. De levensduur is ongeveer twee jaar: moet worden vervangen als het bericht "Batterij kaart bijna leeg" op het instrumentenpaneel wordt weergegeven ➔ 5.45.

Bereik van de card

Het bereik van de afstandsbediening wordt beïnvloed door de omgeving. Let er op dat de portieren niet per ongeluk worden vergrendeld of ontgrendeld doordat u onopzettelijk op een knop op de kaart drukt.

Opmerking: Als een portier of de bagageruimte open of niet goed gesloten is, kan de auto niet worden vergrendeld en klinkt er een pieptoon.

Radiostoringen

De werking van de kaart kan gestoord worden in de omgeving van een zendinstallatie of bij gebruik van apparatuur die werkt op dezelfde frequentie als de kaart.

Bij lege batterij, kunt u de auto altijd vergrendelen/ontgrendelen en starten.
➔ 1.13 ➔ 2.5

43418



Functie “verlichting op afstand”

Door op de knop **4** te drukken, gaan de interieurverlichting, de markeringslichten en de dimlichten circa 20 seconden aan. Hiermee kan uw auto op afstand worden herkend, bijvoorbeeld op een parkeerterrein.

NB: nog een druk op knop **4** dooft de verlichting.

Advies

Stel de kaart niet bloot aan warmte, koude of vocht.

Berg de card nooit op een plek op waar deze verbogen of per ongeluk beschadigd zou kunnen worden: dit kan bijvoorbeeld gebeuren als u op de card gaat zitten als deze in uw achterzak zit.

Vervangen: extra kaart nodig

Als u de kaart verliest of een extra kaart nodig hebt, kunt u deze bestellen bij een merkdealer.

Als u een kaart vervangt, moet u met de auto en **alle kaarten** naar een merkdealer gaan om het systeem te resetten.

U kunt maximaal vier kaarten per auto gebruiken.



Verantwoordelijkheid van de bestuurder tijdens het parkeren of stoppen van de auto

Laat nooit, zelfs niet eventjes, een kind, een afhankelijke volwassene of een dier in de auto achter als u deze verlaat.

Het kan zichzelf of anderen in gevaar brengen door bijvoorbeeld de motor te starten, door organen te bedienen zoals bijvoorbeeld de ruitbediening, of de portieren te vergrendelen.

Bovendien kan bij warm en/of zonnig weer de temperatuur in het interieur heel erg snel oplopen.

LEVENSGEVAAR OF GEVAAR VAN ERNSTIG LETSEL.

KAART: algemeen (3/3)

40303



Een polsriem plaatsen 7

Schuif de behuizing achter 5 omlaag terwijl u op de zone A drukt.

Steek nooit gereedschap zoals een schroevendraaier in de opening 6.

57037

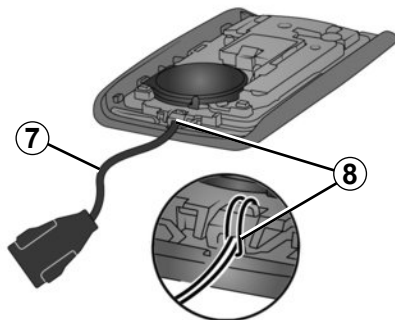

Steek de handriem in het onderdeel 8 en steek het uiteinde van de riem door de gesp.

Plaats de riem bij de opening 6 en sluit het patroon.

Opmerking: controleer of de diameter van de polsriem 7 past in de opening 6.

HANDSFREE-KAART: gebruik (1/5)

Er zijn twee manieren voor het vergrendelen/ontgrendelen van de auto:

- handsfree, terwijl men naar de auto toe loopt of ervan wegloopt;
- de kaart gebruiken in de afstandsbedieningsmodus.

Bewaar de kaart niet op een plaats waar andere elektronische apparaten (computer, telefoon, enz.) de werking ervan kunnen verstoren.

De handsfree-functie uit- of inschakelen

Afhankelijk van de auto kunt u de ontgrendeling bij het naderen en vergrendeling bij het weglopen van de auto uit-/inschakelen.

Ook het geluidssignaal dat klinkt als de auto wordt vergrendeld terwijl men ervan wegloopt, kan worden uit- of ingeschakeld.

➔ 1.97.



Laat nooit een kaart in de auto liggen als u de auto verlaat.



Verantwoordelijkheid van de bestuurder tijdens het parkeren of stoppen van de auto

Laat nooit, zelfs niet eventjes, een kind, een afhankelijke volwassene of een dier in de auto achter als u deze verlaat.

Het kan zichzelf of anderen in gevaar brengen door bijvoorbeeld de motor te starten, door organen te bedienen zoals bijvoorbeeld de ruitbediening, of de portieren te vergrendelen.

Bovendien kan bij warm en/of zonnig weer de temperatuur in het interieur heel erg snel oplopen.

LEVENSGEVAAR OF GEVAAR VAN ERNSTIG LETSEL.

HANDSFREE-KAART: gebruik (2/5)



49701

Gebruik van de card in “handsfree”-modus

De handsfree modus maakt ontgrendeling/vergrendeling mogelijk zonder de knoppen op de kaart te gebruiken, zolang de kaart zich in de toegangszone **1** bevindt.

Opmerking: als de auto meer dan 8 dagen niet is gebruikt, schakelt het handsfree systeem over op stand-by. Om de functie opnieuw in te schakelen, drukt u op de ontgrendelknop van de card.

Handsfree ontgrendeling bij het naderen van de auto;

Als de kaart in de toegangszone **1** is, wordt de auto ontgrendeld.

Het ontgrendelen ziet u aan het **één keer oplichten** van de knipperlichten en de zijknipperlichten.

“Handsfree” vergrendelen vanop afstand

Als u van de auto wegloopt met de kaart bij u en met de portieren en achterklep gesloten, wordt de auto automatisch vergrendeld zodra u de toegangszone **1** verlaat.

NB: de afstand waarop de auto vergrendeld wordt, hangt af van de omgeving.

De knipperlichten en de alarmknipperlichten **knipperen twee keer** om aan te duiden dat de portieren vergrendeld zijn.

Het vergrendelen wordt bevestigd met een geluidssignaal.

Bijzonderheden met betrekking tot het ontgrendelen

Automatische ontgrendeling bij benadering van de auto wordt uitgeschakeld indien de auto gedurende acht dagen niet is gebruikt.

Gebruik de kaart als afstandsbediening (zie volgende pagina's) om de auto te ontgrendelen en de handsfree modus opnieuw te activeren.

Bijzonderheden met betrekking tot het vergrendelen

Als een portier geopend of niet goed gesloten is, wordt de auto niet vergrendeld als u weg gaat.



49701

Bijzonderheden met betrekking tot handsfree vergrendelen

Nadat de auto is vergrendeld met de handsfree-functie, moet u ongeveer drie seconden wachten voordat u de auto weer kunt ontgrendelen. Tijdens deze drie seconden kunt u nagaan of de auto goed vergrendeld is door aan de handgrepen van de deuren te trekken.



49705

Indien de kaart ongeveer 15 minuten binnen de toegangszone **1** blijft, wordt de vergrendeling op afstand uitgeschakeld. Druk op de kaartknop **4** om de auto te vergrendelen (raadpleeg de volgende pagina's).

De auto wordt niet vergrendeld als een card aanwezig is in zone **2**. Als u de auto ontgrendelt met een druk op de kaartknop maar de portieren of de achterklep niet opent, is de handsfree vergrendeling op afstand uitgeschakeld.



Verantwoordelijkheid van de bestuurder tijdens het parkeren of stoppen van de auto

Laat nooit, zelfs niet eventjes, een kind, een afhankelijke volwassene of een dier in de auto achter als u deze verlaat.

Ze kunnen zichzelf of anderen in gevaar brengen door bijvoorbeeld de motor te starten, organen te bedienen zoals bijvoorbeeld de ruitbediening, of de portieren te vergrendelen.

Bovendien kan bij warm en/of zonnig weer de temperatuur in het interieur heel erg snel oplopen.

LEVENSGEVAAR OF GEVAAR VAN ERNSTIG LETSEL.

HANDSFREE-KAART: gebruik (4/5)

43418

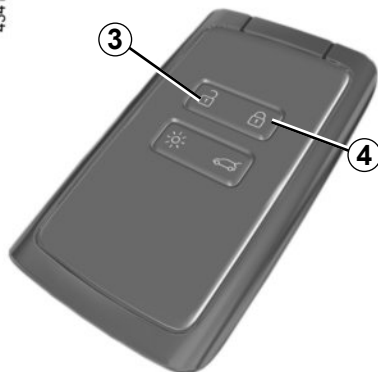

Gebruik van de card met afstandsbediening

Ontgrendelen met behulp van de card

Druk op de knop **3**.

Het ontgrendelen wordt aangeduid met **één keer knipperen** van de alarmknipperlichten en de knipperlichten.

Als er vervolgens wordt geprobeerd om een portier te openen door te drukken op de handgreep terwijl ondertussen de portieren op afstand worden ontgrendeld, blijft het portier vergrendeld. Om dit te corrigeren, laat u de handgreep los en ontgrendelt u de auto opnieuw door te drukken op de knop **3** op de kaart.

Vergrendelen met de kaart

Terwijl de portieren en achterklep gesloten zijn, druk op de knop **4**. De auto vergrendelt. De alarmknipperlichten en de knipperlichten achter **knipperen twee keer** om aan te duiden dat de auto vergrendeld is.

NB: de maximale afstand waarop de auto vergrendeld wordt, hangt af van de omgeving.

Bijzonderheden

De auto kan niet worden vergrendeld als één van de portieren of de klep van de bagageruimte open of niet goed gesloten is en er klinkt een pieptoon.

Als de motor draait werken de knoppen van de card niet.

49705



Wanneer de card zich bij een **gestarte motor** en na het openen en sluiten van een deur niet langer binnen de zone **2** bevindt, waarschuwt de boodschap "Kaart niet gedetecteerd" u dat de card zich niet langer in de auto bevindt. Dit helpt om bijvoorbeeld te voorkomen dat u wegrijdt nadat een passagier is uitgestapt met de kaart bij zich.

De waarschuwing verdwijnt zodra de card weer gedetecteerd is.

43418



Enkel de achterklep vergrendelen

Druk op de knop 5 en houd deze ingedrukt. De klep van de bagageruimte gaat een klein stukje open of, afhankelijk van de auto, helemaal open.



Verantwoordelijkheid van de bestuurder tijdens het parkeren of stoppen van de auto

Laat nooit, zelfs niet eventjes, een kind, een afhankelijke volwassene of een dier in de auto achter als u deze verlaat.

Ze kunnen zichzelf of anderen in gevaar brengen door bijvoorbeeld de motor te starten, organen te bedienen zoals bijvoorbeeld de ruitbediening, of de portieren te vergrendelen.

Bovendien kan bij warm en/of zonnig weer de temperatuur in het interieur heel erg snel oplopen.

LEVENSGEVAAR OF GEVAAR VAN ERNSTIG LETSEL.

PORTIEREN EN ACHTERKLEP VERGRENDELEN, ONTGRENDELEN (1/4)

Als de afstandsbediening of, afhankelijk van de auto, de kaart niet werkt

In bepaalde gevallen werken de FM-afstandsbediening of de kaart niet:

- batterij van de FM-afstandsbediening of kaart leeg, accu van de auto ontladen, enz.
- gebruik van apparaten die op dezelfde frequentie als de card werken (mobiele telefoon, enz.);
- de auto bevindt zich in een sterk elektromagnetisch veld.

In dat geval is het mogelijk:

- de FM-afstandsbediening of de nood sleutel die in de kaart is geïntegreerd (afhankelijk van de auto) gebruiken om het bestuurdersportier te ontgrendelen;
- de portieren één voor één met de hand te vergrendelen;
- de schakelaar voor het vergrendelen/ontgrendelen van de portieren van binnenuit te gebruiken (raadpleeg de volgende bladzijden).

40303



In de card geïntegreerde sleutel

Met de geïntegreerde 2-sleutel kunt u het linkervoorportier vergrendelen of ontgrendelen wanneer de kaart niet werkt.

Toegang tot sleutel 2

Schuif de behuizing achter 1 omlaag terwijl u op de zone A drukt.

39102



PORTIEREN EN ACHTERKLEP VERGRENDELEN, ONTGRENDELEN (2/4)

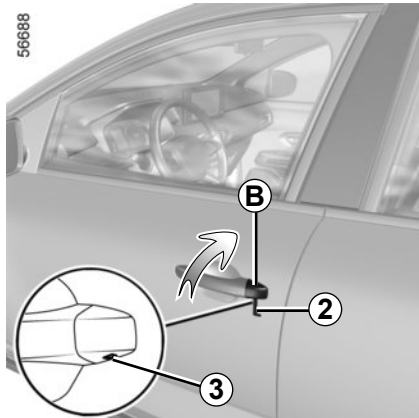

Gebruik van de sleutel die in de kaart is ingebouwd

- Steek het uiteinde van de sleutel **2** in de uitsparing **3** onder aan het afdekkapje **B** van het portier van de bestuurder.
- Beweeg het omhoog om het afdekkapje **B** te verwijderen;
- Steek de sleutel **2** in het slot van het portier van de bestuurder, vergrendel dit en ontgrendel dit.

Zodra u zich in de auto bevindt, steekt u de geïntegreerde sleutel terug in de uitsparing van de kaart.

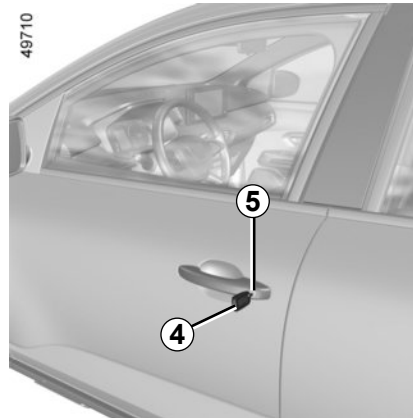

Auto's met sleutel, afstandsbediening

Gebruik van de sleutel

Steek de sleutel **4** in het slot van het portier van de bestuurder **5**, vergrendel dit en ontgrendel dit.

PORTIEREN EN ACHTERKLEP VERGRENDELEN, ONTGRENDELEN (3/4)

49781



Handmatig vergrendelen van de portieren

Draai met het portier geopend de hendel 6 (met behulp van het uiteinde van de sleutel) en sluit het portier.

Nu is het portier van buitenaf vergrendeld.

Het openen kan alleen van binnenuit gebeuren of met de nood sleutel voor het portier van de bestuurder.

53512

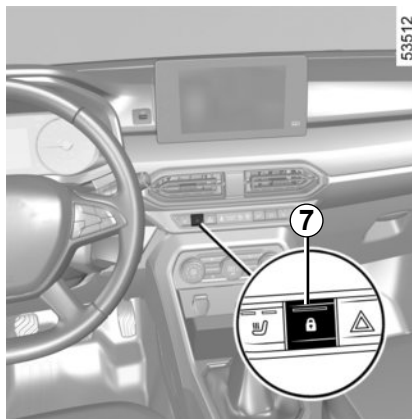

Schakelaar voor het vergrendelen/ontgrendelen van de portieren van binnenuit

Afhankelijk van de auto, worden de vier portieren en de achterklep tegelijk vergrendeld of ontgrendeld. Vergrendel of ontgrendel de portieren door op de schakelaar 7 te drukken.

Als een portier (of de achterklep) open of niet goed gesloten is, vergrendelen/ontgrendelen de portieren snel.

Als u een voorwerp met geopende achterklep vervoert, kunt u toch de portieren vergrendelen. Zet hiervoor de motor uit, druk op de schakelaar 7 en houd deze ingedrukt om de overige portieren te vergrendelen.

Controlelampje van de portiervergrendeling

(afhankelijk van de auto)

Als het contact is ingeschakeld, gaat het controlelampje boven de schakelaar 7 branden en informeert u over de status van de portieren en de achterklep:

- lampje brandt, de portieren zijn vergrendeld;
- lampje uit, de portieren zijn ontgrendeld.

Als u de portieren vergrendelt, blijft het controlelampje branden en dooft daarna.



Verantwoordelijkheid van de bestuurder

Bedenk dat het rijden met vergrendelde portieren een belemmering kan zijn voor hulpverleners in geval van nood.

Vergrendelen van de portieren zonder kaart of sleutel

Bijvoorbeeld bij een lege batterij of als de kaart of de sleutel tijdelijk niet werkt, enz.

Druk met de motor uit en een portier of de achterklep geopend, langer dan vijf seconden op de schakelaar 7.

Bij het sluiten van het portier worden alle portieren en kleppen vergrendeld.

De auto kan alleen van buitenaf worden ontgrendeld als de kaart zich in de toegangszone van de auto bevindt, of met behulp van de sleutel.



Laat nooit een sleutel of kaart in de auto liggen als u de auto verlaat.

PORTIEREN OPENEN EN SLUITEN (1/2)

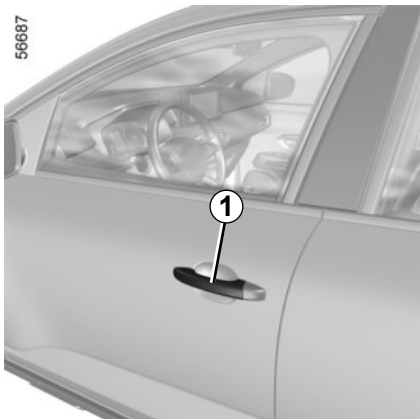

Openen van buitenaf

Plaats, bij vergrendelde portieren, uw hand onder de handgreep **1** en trek deze naar u toe. ➔ 1.13

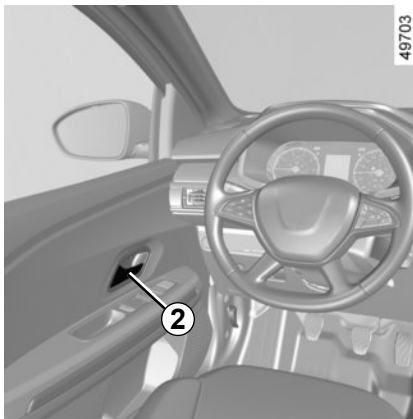

Openen van binnenuit

Trek aan de portierhandgreep **2**.



Uit veiligheidsoverwegingen mag u de deur alleen openen en sluiten als de auto stilstaat.

Waarschuwingssignaal verlichting brandt nog

Als bij het openen van het bestuurdersportier de lichten nog branden terwijl het contact uit is, klinkt een signaal om u hiervoor te waarschuwen.

Waarschuwing portier vergeten te sluiten

Afhankelijk van de auto wordt deze waarschuwing voor het bestuurdersportier of alle portieren gegeven.

Als terwijl de auto stilstaat, een portier wordt geopend of niet goed wordt gesloten, gaat

het waarschuwingsslampje  branden.

Zodra de auto een snelheid van ongeveer 20 km/u bereikt, gaat het waarschuwingss-

lampje  branden en klinkt er een geluidssignaal.

Bijzonderheid

Afhankelijk van de auto stoppen de accessoires (radio enz.) met werken zodra de motor wordt uitgeschakeld of de portieren worden vergrendeld.

PORTIEREN OPENEN EN SLUITEN (2/2)

49741

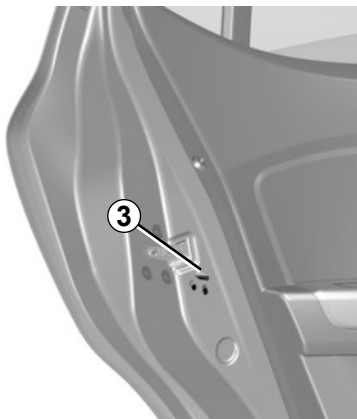

Veiligheid van de kinderen

Een achterportier kan niet van binnenuit worden geopend als u het knopje 3 omzet. Controleer of het portier inderdaad niet van binnenuit geopend kan worden. Herhaal dit bij het andere achterportier.



Verantwoordelijkheid van de bestuurder tijdens het parkeren of stoppen van de auto

Laat nooit, zelfs niet eventjes, een kind, een afhankelijke volwassene of een dier in de auto achter als u deze verlaat.

Het kan zichzelf of anderen in gevaar brengen door bijvoorbeeld de motor te starten, door organen te bedienen zoals bijvoorbeeld de ruitbediening, of de portieren te vergrendelen.

Bovendien kan bij warm en/of zonnig weer de temperatuur in het interieur heel erg snel oplopen.

LEVENSGEVAAR OF GEVAAR VAN ERNSTIG LETSEL.

AUTOMATISCHE PORTIERVERGREDELING TIJDENS HET RIJDEN

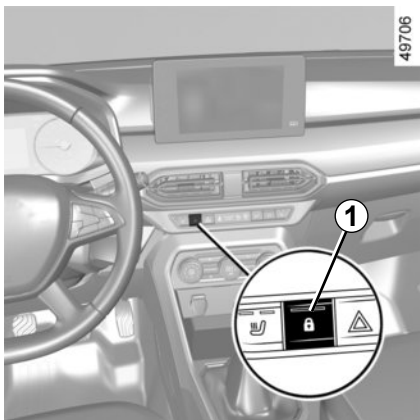

De werking van het systeem

Na het wegrijden van de auto, vergrendelen de portieren automatisch als de auto een snelheid van ongeveer 10 km/u heeft bereikt.

De portieren ontgrendelen automatisch:

- Door te drukken op de schakelaar van de portiervergrendeling **1**;
- bij stilstaande auto, door een voorportier te openen van in de auto.

Opmerking: na het openen of sluiten van een portier wordt dit automatisch weer vergrendeld zodra de auto ongeveer 10 km/u rijdt.

Inschakelen/Uitschakelen van de functie

Om te activeren: druk, bij stilstaande auto met draaiende motor, op de schakelaar **1** tot u een geluidssignaal hoort.

Deactiveren: druk, bij stilstaande auto met draaiende motor, op de schakelaar **1** tot u twee geluidssignalen hoort.

storingen

Als u een storing opmerkt (automatische vergrendeling niet mogelijk), controleer dan of alle portieren goed gesloten zijn. Als ze goed gesloten zijn en het probleem aanhoudt, raadpleeg dan een merkdealer.

Controleer ook of de vergrendeling niet per ongeluk uitgeschakeld staat.

In dat geval activeert u opnieuw.



Verantwoordelijkheid van de bestuurder

Bedenk dat het rijden met vergrendelde portieren een belemmering kan zijn voor hulpverleners in geval van nood.

HOOFDSTEUNEN VOOR

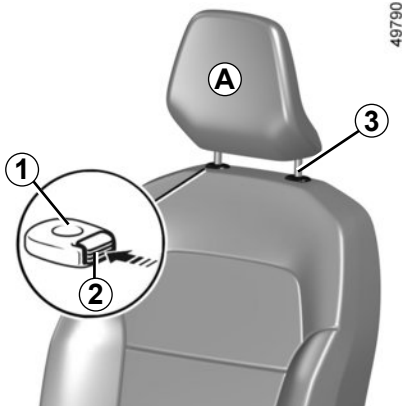

Hoofdsteun hoger zetten

Trek de hoofdsteun tot de gewenste stand omhoog. Controleer de vergrendeling.

Hoofdsteun lager zetten

Druk op de knop 2 en duw de hoofdsteun tot de gewenste stand omlaag. Controleer de vergrendeling.

Verwijderen van de hoofdsteun

Zet deze in de hoogste stand (zet de rugleuning indien nodig schuin naar achteren). Wanneer de hoofdsteun in de hoogste stand staat, drukt u op de knop 2 en trekt u de hoofdsteun omhoog tot deze vrij komt.

Hoofdsteun terugplaatsen

Controleer of de poten van de hoofdsteun 3 schoon zijn.

Steek de poten van de hoofdsteun in de houders 1 (zet de rugleuning indien nodig schuin naar achteren). Schuif de hoofdsteun naar binnen tot hij blokkeert en druk daarna op de knop 2 om deze op de gewenste hoogte af te stellen. Controleer de vergrendeling van elke poot 3 in de rugleuning.

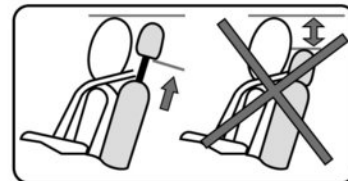

De hoofdsteun is een veiligheidsorgaan, dat altijd op zijn plaats moet zitten en goed moet zijn afgesteld. Hij geeft een maximale beveiliging als de bovenkant van de hoofdsteun op gelijke hoogte is met de kruin en de afstand tussen het achterhoofd en de hoofdsteun bij A zo klein mogelijk is.

VOORSTOELEN

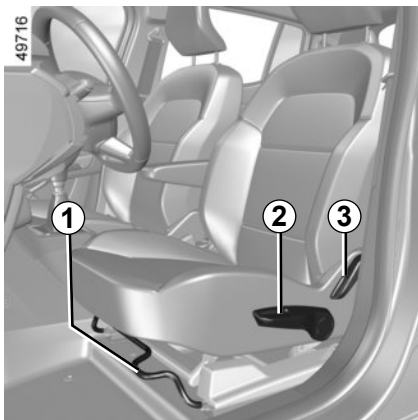

Afstellen

Stoel vooruit of achteruit schuiven

Til de handgreep **1** op en houd deze vast om de stoel te ontgrendelen. In de gewenste stand laat u de handgreep los. Controleer de vergrendeling.

Zitting hoger of lager zetten

(afhankelijk van de auto)

Beweeg de hendel **2** zo vaak als nodig is omhoog of omlaag tot de gewenste positie is bereikt.

Rugleuning verstellen

Trek de handgreep **3** omhoog tot de rugleuning in de gewenste stand staat. In de gewenste stand laat u de handgreep los. Controleer of de zitting vergrendeld is.

Stoelverwarming

(afhankelijk van de auto)

Contact aan:

- Door één keer drukken op de schakelaar **4** van de gewenste stoel schakelt de stoelverwarming op de hoogste stand in. Beide geïntegreerde waarschuwingslichtjes op de schakelaar gaan branden;
- door een tweede keer te drukken schakelt de stoelverwarming op de laagste stand in. Eén geïntegreerd waarschuwingslampje gaat branden;
- druk een derde keer om de verwarming uit te schakelen.

Het systeem regelt automatisch de temperatuur voor de stoel. Als dit is ingeschakeld, bepaalt het systeem of de stoelverwarming nodig is of niet.



Controleer na het afstellen of de rugleuningen goed zijn vergrendeld.

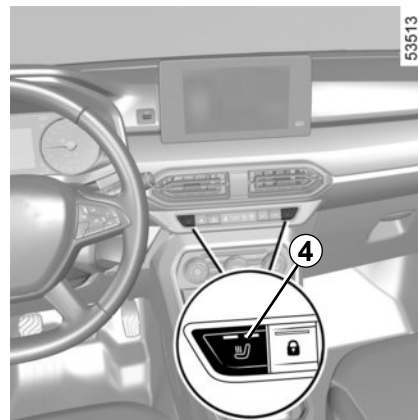

Voer deze verstellingen uitsluitend uit als de auto stilstaat.

Voor een optimale werking van de autogordels moet u de rugleuningen niet te veel achterover zetten.

Laat geen spullen op de vloer (bij de bestuurder) liggen. In geval van plotseling remmen zouden deze onder de pedalen terecht kunnen komen, waardoor de bestuurder deze niet meer goed kan bedienen.

AUTOGORDELS (1/6)

Gebruik tijdens het rijden altijd de autogordel. Het niet dragen van de gordel is gevaarlijk en strafbaar. Bovendien dient u zich te houden aan de wetgeving van het land waarin u zich bevindt

Stel, voordat u start de juiste zithouding af, en daarna voor alle inzittenden de autogordel om de beste bescherming te krijgen.

De juiste zithouding

- **Ga goed diep in uw stoel zitten** (na uw mantel, jas, enz. uitgetrokken te hebben). Dit is belangrijk voor een goede ondersteuning van de rug;
- **verschuif de stoel zodat u makkelijk bij de pedalen kunt komen**. Plaats de stoel zo ver naar achteren dat u het kopelingspedaal nog net geheel kunt indrukken. Stel de rugleuning zo af dat u de armen moet strekken om bij de bovenkant van het stuurwiel te kunnen komen;
- **stel de hoofdsteun af**. De afstand tussen de hoofdsteun en uw achterhoofd moet zo klein mogelijk zijn;
- **stel de hoogte van het zitkussen af**. Met deze afstelling kunt u de stoelpositie selecteren die u zo goed mogelijk zicht biedt op het verkeer;
- **stel de stand van het stuurwiel af**.

Zorg ervoor dat de achterbank goed is vergrendeld zodat de autogordels achter correct werken. ➡ 3.37.



Een verkeerd afgestelde of gedraaide autogordel kan bij een ongeval letsel veroorzaken.

Gebruik één autogordel per persoon, kind of volwassene.

Zwangere vrouwen moeten ook hun gordel dragen. Let in dat geval op dat de heupgordel niet te veel op de onderbuik drukt, zonder de gordel te los te dragen.

AUTOGORDELS (2/6)



Afstellen van de autogordel

Ga goed tegen de rugleuning aan zitten.

De band van de schoudergordel **1** moet zo dicht mogelijk langs de hals over de schouder lopen, zonder dat de gordel de hals raakt.

De band van de heupgordel **2** moet vlak over de heupen langs het bekken lopen.

De autogordel moet zo direct mogelijk tegen het lichaam gedragen worden. Bijv.: niet over te dikke kleding of over ertussen gestoken voorwerpen, enz.

Vergrendelen

Trek de riem **langzaam en rustig** over u heen en druk de gesp **3** in de sluiting **5** (controleer de vergrendeling door aan de gesp **3** te trekken).

Als de gordel blokkeert, laat hem dan een stuk teruggaan en rol hem opnieuw af.

Als de autogordel compleet is geblokkeerd, trek dan langzaam, maar krachtig, aan de gordel om deze ongeveer 3 cm naar buiten te trekken. Laat hem zichzelf oprollen en rol hem opnieuw af.

Als het probleem aanhoudt, dient u een merkdealer te raadplegen.

Ontgrendelen

Druk op de knop **4**, de gordel wordt door het oprolmechanisme teruggetrokken. Begeleid hem.



Waarschuingslampje autogordel van de bestuurder vergeten en, afhankelijk van de auto, van de voorpassagier

Dit verschijnt op het centrale display **A** wanneer het contact wordt ingeschakeld terwijl de veiligheidsgordel van de bestuurder en/of de passagier voorin (als de passagiersstoel bezet is) niet is vastgemaakt.

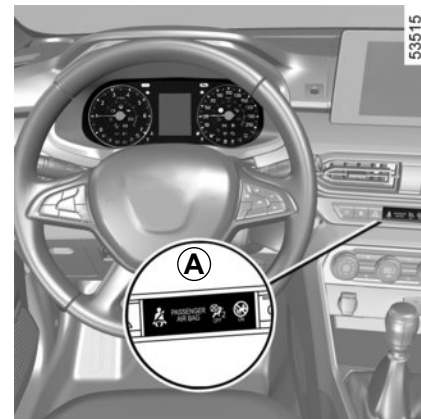

Als er, afhankelijk van de auto, iemand op de stoel zit en een van deze twee veiligheidsgordels niet is vastgemaakt of wordt losgemaakt terwijl de auto harder dan circa 20 km/u rijdt, knippert het waarschuwings-

lampje  en klinkt er gedurende circa 120 seconden een pieptoon.

Let op: een voorwerp op de zitting van de passagiersstoel kan in sommige gevallen het waarschuwingslampje inschakelen.

AUTOGORDELS (3/6)



Waarschuwing van het niet dragen van de achtergordel

(afhankelijk van de auto)

Het **6** pictogram verschijnt op het instrumentpaneel wanneer het contact wordt ingeschakeld. Dit informeert de bestuurder elke keer over de bevestigingsstatus van elk van de veiligheidsgordels achterin:

- bij inschakeling van het contact.
- openen van een portier;
- vast- of losmaken van een veiligheidsgordel achter.



afspelen van **6** afbeelding:

- wit symbool: autogordel vastgemaakt;
- zwart symbool: autogordel losgemaakt.

Wanneer de voertuigsnelheid minder is dan circa 20 km/u, verschijnt het pictogram **6** gedurende ongeveer 60 seconden, telkens wanneer een van de veiligheidsgordels achter wordt vast- of losgemaakt.

Als een van de veiligheidsgordels achterin tijdens de rit wordt losgemaakt, knippert

het  waarschuwingslampje op de centrale display **A** en er klinkt gedurende 30 seconden een pieptoon wanneer de voertuigsnelheid ongeveer 20 km/u bereikt of overschrijdt. Daarnaast wordt het pictogram **6** minimaal 60 seconden weergegeven en de indicator voor de betreffende stoel verandert in een zwart symbool.

Controleer altijd of de passagiers achterin hun gordel hebben vastgemaakt en of het aangegeven aantal vastgemaakte gordels overeenkomt met het aantal bezette zitplaatsen achterin.

AUTOGORDELS (4/6)

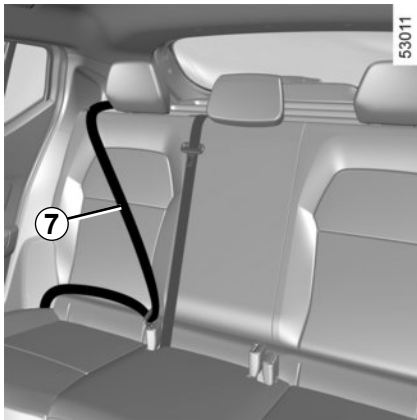

Autogordels achter 7

Het vergrendelen, ontgrendelen en afstellen gebeuren op dezelfde manier als bij de voorste gordels.

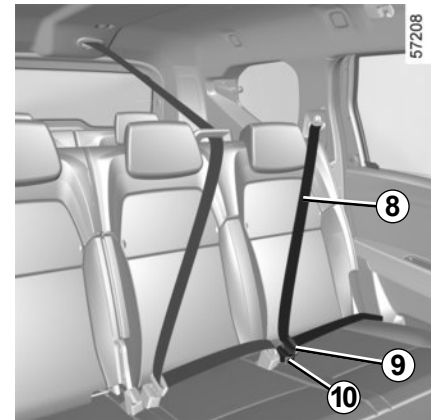
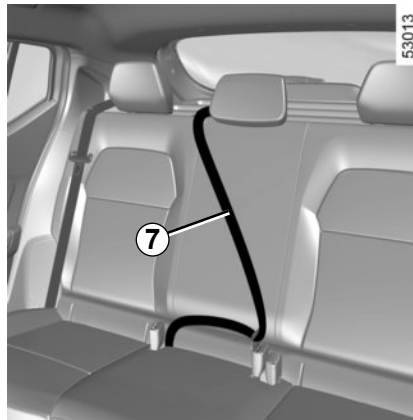

Estate-versie tweede rij achterbank

Autogordels zijkant achter

Rol de gordel **8** langzaam af en klik de gesp **9** in de rode sluiting **10**.



Controleer de plaats en werking van de autogordel achterin na het kantelen van de achterbank.

Gebruiksmogelijkheden van de achterstoelen ➔ 3.38 ➔ 3.40.

AUTOGORDELS (5/6)



Estate-versie tweede rij achterbank

(vervolg)

Middelste gordel

Trek de gordel **16** langzaam uit zijn houder **11**.

Haal de twee gespen en de band **16** door de gordelgeleider **12**.

De kleinste, vaste gesp moet worden vastgeklikt in de sluiting met de zwarte vergrendelingsknop **13**.

Klik de grootste, verschuifbare gesp **15** vast in de sluiting met de rode ontgrendelingsknop **14**.

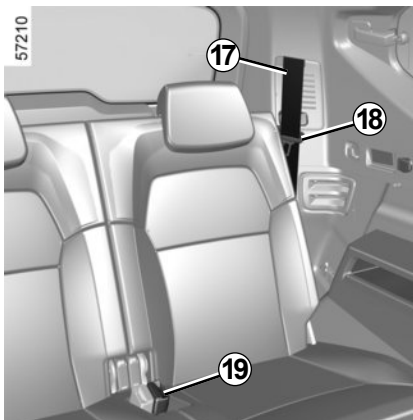

Estate-versie derde rij achterbank

Haal de band **17** van de gordel van de haak **A**. Rol de gordel **17** langzaam af.

Klik de verschuifbare gesp **18** vast in de sluiting met de overeenkomstige rode ontgrendelingsknop **19**.

Gebruiksmogelijkheden van de achterstoelen ➔ 3.38 ➔ 3.40.

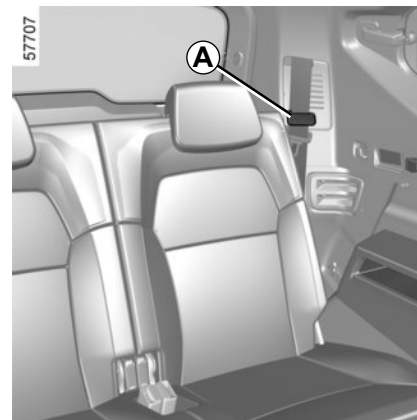

Bij elke verandering van de achterstoelen van de derde rij, moet de band van de autogordel **17** aan het haakje **A** worden vastgemaakt om de gordel of bagageafdekplaat niet te beschadigen (als uw auto hiermee uitgerust is).



Controleer of de autogordels achterin nog goed op hun plaats zitten en goed werken na elke verandering aan de achterstoelen.

AUTOGORDELS (6/6)

De volgende raadgevingen gelden voor de autogordels voor en achter.



- Verander niets aan de oorspronkelijke onderdelen van het veiligheidsmechanisme: gordels, stoelen en de bevestigingen ervan. Raadpleeg voor speciale gevallen (bv. installatie van een kinderzitje) een merkdealer.
- Zorg dat er geen voorwerpen tussen de riemen worden gestoken die speling kunnen veroorzaken (wasknijpers, klemmetjes, enz.): een autogordel die te los zit, kan verwondingen veroorzaken in geval van een ongeluk.
- Draag nooit de schoudergordel achter de rug of onder de arm langs aan de kant van het portier.
- Een autogordel mag nooit door meer personen tegelijk gebruikt worden; sla uw gordel nooit om een baby of een kind heen dat op uw schoot zit.
- De gordel mag niet gedraaid zijn.
- Na een botsing moet u de gordels laten controleren en indien nodig vervangen. Gordels die beschadigingen vertonen moeten ook worden vervangen.
- Let er bij het terugplaatsen van de achterbank op dat de autogordels en sluitingen goed zitten, zodat deze weer op de juiste wijze kunnen worden gebruikt.
- Let op dat de gesp van de gordel in de juiste sluiting vastzit.
- Zorg dat er geen voorwerp in de sluiting van de gordel kan komen waardoor de werking belemmerd wordt.
- Zorg dat u de sluiting goed plaatst (deze mag niet verborgen of bedekt worden door of blijven haken achter personen of voorwerpen).

AANVULLENDE VOORZIENINGEN OP DE VOORGORDEL (1/6)

Afhankelijk van de auto, kunnen deze bestaan uit:

- gordelspanners van het oprolmechanisme van de autogordel;
- krachtbegrenzers voor de bescherming van de borstkas;
- airbags bestuurder en passagier voorin.

Deze voorzieningen worden gelijktijdig of afzonderlijk, afhankelijk van de ernst van de aanrijding, geactiveerd bij een frontale botsing.

Afhankelijk van de ernst van de aanrijding, kan het systeem de volgende middelen activeren:

- de blokkering van de autogordel;
- de gordelspanner van het oprolmechanisme van de autogordel (die in werking komt om de speling van de autogordel op te heffen);
- de airbag en krachtbegrenzer.

Krachtbegrenzer

Vanaf een bepaalde hevigheid van de schok van de aanrijding komt dit mechanisme in werking om de kracht die de gordel op het lichaam uitoefent te begrenzen tot een draaglijk niveau.

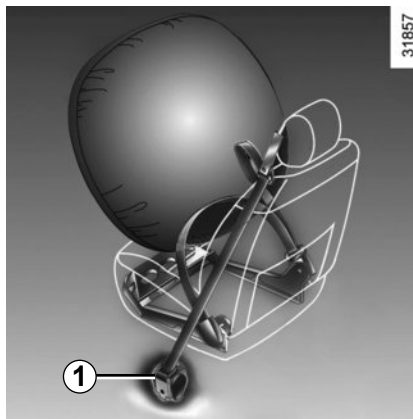

Gordelspanners

De gordelspanners dienen ervoor om de autogordel strak tegen het lichaam te trekken en daardoor de inzittende in zijn stoel te drukken wat de effectiviteit van de gordel verhoogt.

Bij contact aan, kan tijdens een ernstige frontale aanrijding, afhankelijk van de ernst van de schok, het systeem de volgende onderdelen activeren:

- de gordelspanner van het oprolmechanisme van de autogordel **1** die de gordel direct strak trekt,



– Laat al deze veiligheidsvoorzieningen controleren na een aanrijding.

– Het is streng verboden zelf werkzaamheden uit te voeren aan het gehele systeem (airbag, reken-eenheden, bedrading) of deze in een andere auto over te zetten, zelfs als deze identiek is.

- Om te voorkomen dat het systeem ten onrechte in werking komt, mag uitsluitend deskundig personeel van de merkdealer aan de aanvullende veiligheidsvoorzieningen voor werken.
- Het elektrische ontstekingsmechanisme van de gordelspanners mag uitsluitend door speciaal opgeleid personeel met speciaal gereedschap worden gecontroleerd.
- Laat de gaspatronen van de gordelspanners en de airbags door een merkdealer verwijderen voordat de auto wordt gesloopt.

AANVULLENDE VOORZIENINGEN OP DE VOORGORDEL (2/6)

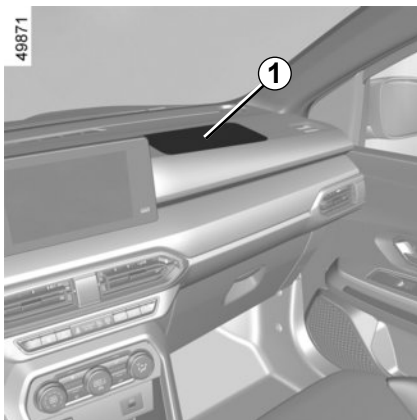

Airbags van bestuurder en passagier voorin

Deze bevinden zich bij de linker en rechter voorstoel.

De aanwezigheid van deze uitrusting wordt aangeduid met het woord "Airbag" op het stuurwiel, het dashboard (in zone airbag **1**) en, afhankelijk van de auto, een pictogram aan de onderkant van de voorruit.

Elk airbagsysteem bestaat uit:

- een airbag en een gaspatroon in het stuurwiel voor de bestuurder en in het dashboard voor de passagier voorin;
- een rekeneenheid die het systeem bewaakt en de elektrische ontsteking van de gaspatroon bestuurt;
- een gemeenschappelijk waarschuwingslampje  op het instrumentenpaneel;
- aparte opname-elementen (afhankelijk van de auto).



Bij het afgaan van de airbag vindt een explosie plaats. Daarom komen bij het ontplooiën van de airbag warmte en rook vrij zonder enig brandgevaar en klinkt er een luide knal. De airbag die onmiddellijk naar buiten komt, kan ongevaarlijke, lichte schaafwonden of ander ongemak veroorzaken.

AANVULLENDE VOORZIENINGEN OP DE VOORGORDEL (3/6)

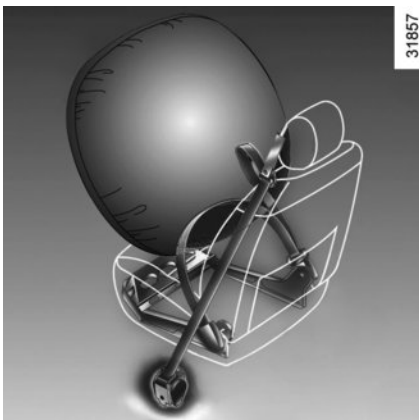

Werking

Het systeem werkt alleen als het contact aanstaat.

Bij een zware **frontale** aanrijding, wordt of worden de airbag(s) snel opgeblazen om de klap van het hoofd en de borstkas van de bestuurder tegen het stuurwiel en van de passagier tegen het dashboard op te vangen. Daarna lopen ze direct weer leeg om het verlaten van de auto niet te bemoeilijken.

Storingen



Dit controlelampje licht op bij het starten van de motor en dooft na ongeveer drie secondes.

Als het niet oplicht bij het aanzetten van het contact of als blijft branden, wijst dit op een storing in het systeem.

Raadpleeg zo spoedig mogelijk een merkdealer.

Wacht u hier te lang mee dan betekent dat, dat de bescherming in de tussenliggende periode misschien niet optimaal is.

AANVULLENDE VOORZIENINGEN OP DE VOORGORDEL (4/6)

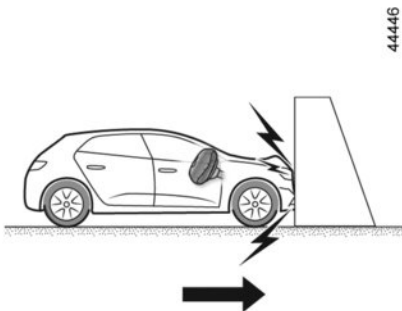

In de volgende gevallen kunnen de gordelspanners of airbags in werking treden.

Bij een frontale botsing tegen een star (niet-vernervormbaar) oppervlak, met een snelheid van **25 km/u** of hoger.

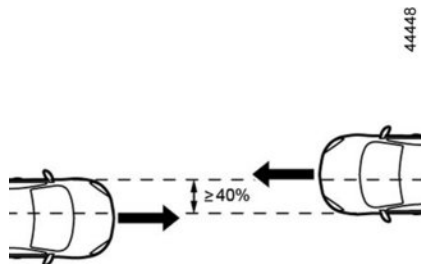

Bij een frontale botsing met een ander, gelijkwaardig of zwaarder voertuig, met een contactzone van meer dan 40% en een snelheid van **40 km/u** of hoger voor de twee voertuigen.

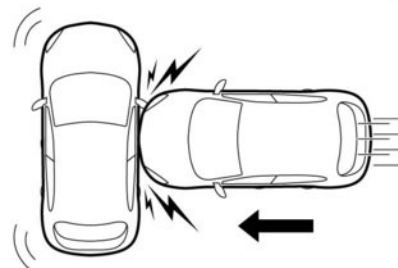

Bij een botsing tegen de zijkant door een ander, gelijkwaardig of zwaarder voertuig, met een snelheid van **50 km/u** of hoger.

AANVULLENDE VOORZIENINGEN OP DE VOORGORDEL (5/6)



44449



In de volgende voorbeelden kunnen de gordelspanners en airbags in werking treden:

- Botsing onder de auto, zoals een stoeprand;
- gaten in het wegdek;
- een val of harde landing;
- stenen;
- ...

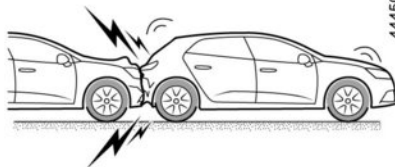

44450

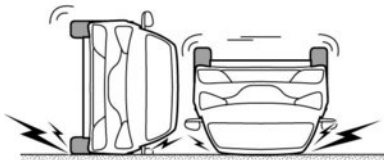

In de volgende voorbeelden treden de gordelspanners en airbags wellicht niet in werking:

- botsing van achteren, zelfs een zware;
- als de auto omslaat;
- ...

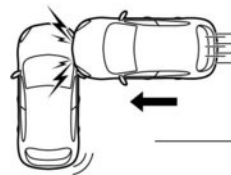

44451



- aanrijding tegen de zijkant, aan de voor- of achterkant van de auto;
- frontale aanrijding, onder de achterkant van een vrachtwagen;
- frontale botsing tegen een obstakel met een scherpe hoek;
- ...

AANVULLENDE VOORZIENINGEN OP DE VOORGORDEL (6/6)

Hier volgt een aantal aanwijzingen om elke belemmering bij het oplazen van de airbag of verwonding door rondvliegende voorwerpen te voorkomen.



Waarschuwingen met betrekking tot de bestuurdersairbag

- Verander niets aan het stuurwiel of de naafdop.
- Dek de naafdop niet af.
 - Bevestig geen voorwerpen (speldjes, logo, klokje, telefoonsteun, enz.) op het stuurwiel.
- Het stuurwiel mag niet worden gedemonteerd. Uitsluitend speciaal opgeleide monteurs van de merkdealer mogen deze werkzaamheden uitvoeren.
- Ga niet te dicht op het stuurwiel zitten tijdens het rijden: zit met uw armen licht gebogen (zie "De juiste zithouding" ➔ 1.22). Zo blijft er voldoende ruimte over voor een goede en effectieve bescherming door de werking van de airbag.

Waarschuwingen inzake de passagiers airbag

- Plak of bevestig niets op het dashboard (speldjes, logo's, klokjes, telefoonhouder enz.) in de airbagzone.
- Houd de ruimte tussen het dashboard en de voorpassagier vrij (geen dier of pakjes op schoot, geen paraplu of wandelstok tegen het dashboard zetten).
- Laat de passagier nooit zijn voeten op het dashboard leggen. Dit kan zeer gevaarlijk zijn. Kom niet te dicht (met knieën, hoofd of handen) bij het dashboard.
- Schakel de aanvullende veiligheidsvoorzieningen van de autogordel van de passagier voorin direct weer in na het verwijderen van een kinderzitje, om de bescherming van de passagier te garanderen in geval van een botsing.

HET IS VERBODEN EEN KINDERZITJE ACHTERSTEVOREN OP DE PASSAGIERSSTOEL VOOR TE PLAATSEN TENZIJ DE AANVULLENDE VEILIGHEIDSVORZIENINGEN VAN DE AUTOGORDEL VAN DE VOORPASSAGIER UITGESCHAKELD ZIJN. ➔ 1.61.

AANVULLENDE VEILIGHEIDSVORZIENINGEN ACHTERIN

Afhankelijk van de auto, kunnen deze bestaan uit:

- **Gordelspanners in het oprolmechanisme (gordels aan de zijkant);**
- **Krachtbegrenzers voor bescherming van de borstkas.**

Deze voorzieningen worden gelijktijdig of afzonderlijk, afhankelijk van de ernst van de aanrijding, geactiveerd bij een frontale botsing.

Afhankelijk van de ernst van de aanrijding, kan het systeem de volgende middelen activeren:

- de blokkering van de autogordel;
- De gordelspanner van het oprolmechanisme van de autogordel (die in werking treedt om de speling van de autogordel op te heffen).

Krachtbegrenzer

Vanaf een bepaalde hevigheid van de schok van de aanrijding komt dit mechanisme in werking om de kracht die de gordel op het lichaam uitoefent te begrenzen tot een draaglijk niveau.

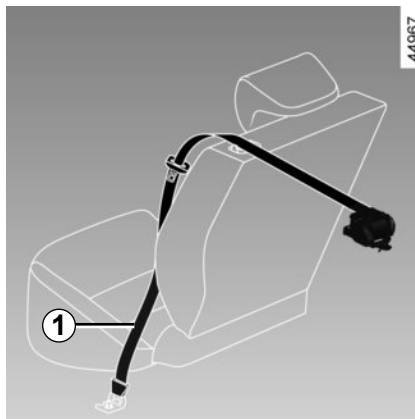

Gordelspanners zijkant

De gordelspanners dienen ervoor om de autogordel strak tegen het lichaam te trekken en daardoor de inzittende in zijn stoel te drukken wat de effectiviteit van de gordel verhoogt.

Bij contact aan, kan tijdens een ernstige frontale aanrijding, afhankelijk van de ernst van de schok, het systeem de gordelspanner **1** activeren die onmiddellijk de gordel strak trekt.



- Laat al deze veiligheidsvoorzieningen controleren na een aanrijding.
 - Het is streng verboden zelf werkzaamheden uit te voeren aan het gehele systeem (gordelspanners, airbags, rekeneenheden, bedrading) of deze in een andere auto over te zetten.
- Om te voorkomen dat het systeem onopzettelijk wordt geactiveerd en verwondingen veroorzaakt, mag uitsluitend deskundig personeel van de merkdealer aan de airbags werken.
- Het elektrische ontstekingsmechanisme van de gordelspanners mag uitsluitend door speciaal opgeleid personeel met speciaal gereedschap worden gecontroleerd.
- Laat de gaspatronen van de gordelspanners en de airbags door een merkdealer verwijderen voordat de auto wordt gesloopt.

BESCHERMING ZIJKANT

Zij Airbag

(afhankelijk van de auto)

Dit is een airbag die aan de kant van het portier ondergebracht is in de rugleuning van elk van de voorstoelen en komt in werking om de inzittenden te beschermen bij een zware aanrijding tegen de zijkant.

ZijruitAirbag

Dit type airbag wordt (afhankelijk van de auto) boven langs de zijkant van de auto gemonteerd. Ze worden geactiveerd langs de zijruiten bij de voor- en achterportieren om de inzittenden te beschermen bij een hevige botsing tegen de zijkant.



Waarschuwing betreffende de zijairbag

- **Stoelhoezen plaatsen:** voor stoelen met een airbag zijn stoelhoezen nodig die speciaal voor uw auto zijn ontworpen. Raadpleeg een merkdealer om te weten of dergelijke hoezen leverbaar zijn. Het gebruik van andere hoezen (of hoezen die bestemd zijn voor een ander model) kan de goede werking van deze airbag belemmeren en daardoor de veiligheid van de inzittenden in gevaar brengen.
- Plaats geen accessoires, voorwerpen of dieren tussen de rugleuning, het portier en de interieurbekleding. Dek de rugleuning van de stoel ook nooit af met bijvoorbeeld kleding of accessoires. De werking van de airbag kan hierdoor belemmerd worden en verwondingen veroorzaken als de airbag wordt geactiveerd.
- Demontage of wijziging van de stoel en de interieurbekleding is verboden, tenzij dit gebeurt door deskundig personeel van de merkdealer.
- De spleten in de rugleuningen voor (aan de kant van het portier) komen overeen met de zone waarbinnen de airbag zich kan opblazen: het is verboden hier voorwerpen in te stoppen.

AANVULLENDE BEVESTIGINGSMIDDELEN

Hier volgt een aantal aanwijzingen om elke belemmering bij het opblazen van de airbag of verwonding door rondvliegende voorwerpen te voorkomen.



De airbag is bedoeld als aanvulling op de werking van de autogordel. De airbag en de autogordel vormen één veiligheidssysteem. De gordel moet altijd worden gedragen. Het niet-dragen kan bij een ongeval de inzittenden blootstellen aan zware verwondingen. Dit kan ook het risico op lichte oppervlakkige wonden bij het opblazen van de airbag verergeren, hoewel dergelijke kleine verwondingen nooit zijn uitgesloten bij gebruik van een airbag.

Bij een botsing, zelfs een zware, tegen de achterkant of bij het over de kop gaan van de auto worden de airbags of de gordelspanners niet altijd geactiveerd. Zware stoten onder de auto veroorzaakt door stoepen, gaten in het wegdek, stenen, kunnen de airbagsystemen activeren.

- **Het is streng verboden** zelf werkzaamheden uit te voeren aan airbags, gordelspanners rekeneenheid, bedrading, enz. Deze mogen uitsluitend door speciaal opgeleide monteurs van de merkdealer worden gecontroleerd en gerepareerd.
- Om te voorkomen dat de airbag(s) ten onrechte wordt/worden opgeblazen of juist niet als dat wel nodig zou zijn, mag uitsluitend deskundig personeel van de merkdealer aan het systeem werken.
- Laat het airbagsysteem controleren na een aanrijding of (een poging tot) diefstal van de auto.
- Als u de auto uitleent of verkoopt, breng de nieuwe berijder/eigenaar dan op de hoogte van deze bijzonderheden door hem dit instructieboekje bij de auto te leveren.
- Laat de gaspatro(n)en(en) door een merkdealer verwijderen voordat de auto wordt gesloopt.

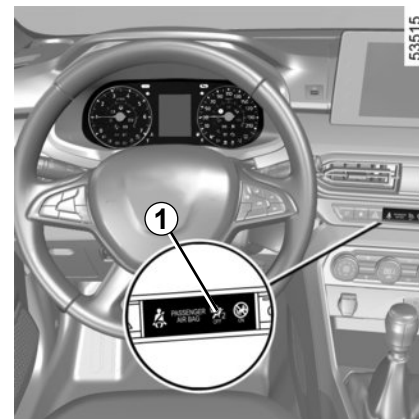

Storingen

Het controlelampje **1** gaat branden bij het aanzetten van het contact en dooft na enkele seconden.

Als het niet oplicht bij het aanzetten van het contact of oplicht bij draaiende motor, geeft het een defect in het systeem (airbags, gordelspanners enz.) bij de zitplaatsen voorin en/of achterin aan.

Raadpleeg zo spoedig mogelijk een merkdealer. Wacht u hier te lang mee dan betekent dat, dat de bescherming in de tussenvliegende periode misschien niet optimaal is.

KINDERVEILIGHEID: algemeen (1/2)

Vervoer van kinderen

U dient zich te houden aan de wetgeving van het land waarin u zich bevindt.

Het kind moet, net als een volwassene, altijd correct zitten en zijn vastgemaakt, ongeacht het traject. U bent verantwoordelijk voor de kinderen die u vervoert.

Een kind is geen volwassene in miniatuurformaat. Het staat bloot aan specifieke letselrisico's doordat de spieren en botten nog in de groei zijn. De autogordel alleen is niet geschikt voor het vervoer. Gebruik het juiste kinderzitje en gebruik het correct.



Als u wilt voorkomen dat de portieren worden geopend, gebruikt u de functie "Kinderslot".
↳ 1.13.



Bijzonderheden van uitvoeringen met LPG-motor

De LPG-installatie in de auto kan de eigenschappen van de auto wijzigen in vergelijking met een uitvoering met benzinemotor.

Het kan gaan om het aantal zitplaatsen en de installatie van de kinderzitjes.

Raadpleeg voor de exacte gegevens de merkdealer.



Een botsing met 50 km/u komt overeen met een val van 10 meter hoogte. Het niet vastmaken van een kind is hetzelfde als het laten spelen op een balkon zonder balustrade op de vierde verdieping!

Houd een kind nooit in uw armen. Bij een ongeluk zal u het niet kunnen tegenhouden, zelfs niet als u zelf in uw gordel vastzit.

Als uw auto betrokken is geweest bij een verkeersongeluk, moet u het kinderzitje vervangen en de gordels en de ISOFIX-verankeringen laten controleren.



Laat een kind nooit onbewaakt achter in de auto.

Controleer of uw kind altijd vastzit en het harnas of de gordel correct is afgesteld en aangepast. Vermijd te dikke kleding waardoor ruimte tussen de riemen kan ontstaan.

Laat uw kind nooit zijn hoofd of armen uit het raam steken.

Controleer regelmatig de juiste houding van het kind, met name als het slaapt.

KINDERVEILIGHEID: algemeen (2/2)

Gebruik van een kinderzitje

De bescherming die het kinderzitje biedt is afhankelijk van zijn capaciteit om het kind vast te houden en van de installatie ervan. Door een verkeerde installatie komt de bescherming van het kind in gevaar bij krachtig remmen of een botsing.

Controleer voordat u een kinderzitje koopt, of het voldoet aan de wettelijke eisen van het land waar u zich bevindt en of het gemonteerd kan worden in uw auto. Raadpleeg een merkdealer om te weten welke zitje geadviseerd worden voor uw auto.

Lees, vóór het monteren van een kinderzitje, de gebruiksaanwijzing en houd u aan de instructies. Neem, bij problemen met het installeren, contact op met de fabrikant van de uitrusting. Bewaar de gebruiksaanwijzing bij het zitje.

Geef het goede voorbeeld door uw gordel vast te maken en leer uw kind:

- zich correct vast te maken;
- in en uit te stappen aan de andere kant van het verkeer.

Gebruik geen tweedehands kinderzitje of zonder gebruiksaanwijzing.

Let op dat niets in de buurt van het kinderzitje de installatie ervan belemmert.



Verantwoordelijkheid van de bestuurder tijdens het parkeren of stoppen van de auto

Laat nooit, zelfs niet eventjes, een kind, een afhankelijke volwassene of een dier in de auto achter als u deze verlaat.

Het kan zichzelf of anderen in gevaar brengen door bijvoorbeeld de motor te starten, door organen te bedienen zoals bijvoorbeeld de ruitbediening, of de portieren te vergrendelen.

Bovendien kan bij warm en/of zonnig weer de temperatuur in het interieur heel erg snel oplopen.

LEVENSGEVAAR OF GEVAAR VAN ERNSTIG LETSEL.

KINDERVEILIGHEID: keuze van het kindertzitje



31235

Kinderzitje “achterstevoren”

Het hoofd van een baby is, naar verhouding, zwaarder dan dat van een volwassene en de nek is zeer kwetsbaar. Vervoer het kind zo lang mogelijk in deze stand (minstens tot het 2 jaar is). Zo worden het hoofd en de nek ondersteund.

Kies een omhullend zitje voor een betere bescherming opzij en vervang het zodra het hoofd van het kind boven het kuipzitje uitsteekt.



38824

Kinderzitje “vooruit”

Maximaal 18 kg of 4 jaar, het kind mag in een voorwaarts gerichte zitje reizen.

Kies het juiste zitje voor het kind: hoofd en buik zijn de meest kwetsbare lichaamsdelen. Een vooruit geplaatst kindertzitje dat stevig in de auto is vastgezet, vermindert het risico dat het kind zijn hoofd stoot. Vervoer uw kind in een vooruit geplaatst zitje met een harnas als de lengte van het kind dat toelaat.

Kies voor een kuipzitje voor een betere zijdelingse bescherming.



31234

Zittingverhogers

Vanaf 15 kg of 4 jaar kan een kind reizen op een zittingverhoger waarmee de autogordel kan worden aangepast aan zijn lichaamsbouw. De zitting van de verhoger moet geleiders hebben die de gordel over de heupen van het kind en niet over de buik laten lopen. Een in hoogte verstelbare rugleuning met een gordelgeleider wordt geadviseerd om de gordel op het midden van de schouder te plaatsen. Deze mag nooit over de hals of over de armen lopen.

Kies een omhullend zitje voor een betere bescherming opzij.

KINDERVEILIGHEID: bevestiging van het kindersitje (1/3)

Er zijn twee bevestigingssystemen voor kindersitjes: met de autogordel of met het ISOFIX systeem.

Bevestiging met de autogordel

De autogordel moet worden afgesteld om goed te kunnen werken bij krachtig remmen of bij een botsing.

Laat de gordel lopen zoals de fabrikant van het kindersitje voorschrijft.

Controleer altijd de vergrendeling van de autogordel door eraan te trekken en zet hem daarna zo strak mogelijk door op het kindersitje te drukken.

Controleer of het zitje goed vastzit door het zitje naar links/rechts en naar voren/achteren te bewegen: het zitje moet stevig vast blijven zitten.

Controleer of het kindersitje niet dwars is geïnstalleerd en niet tegen een ruit rust.



Gebruik geen kindersitje dat de gordel waarmee het vastzit zou kunnen losmaken: het onderstel van het zitje mag niet op de gesp en/of de sluiting van de gordel rusten.

Bevestiging met ISOFIX systeem

Goedgekeurde kindersitjes ISOFIX zijn gestandaardiseerd volgens de huidige regelgeving als één van de vier onderstaande gevallen van toepassing is:

- universeel ISOFIX 3-punts vooruit;
- semi-universeel ISOFIX 2-punts;
- Specifiek;
- i-Size Met:
 - een gordel die aan de derde ring van de betreffende stoel wordt vastgevoerd;
 - of een steun die op de vloer van de auto rust, geschikt voor de goedgekeurde stoel i-Size, met als bedoeling te voorkomen dat het kindersitje beweegt bij een botsing.



Verander niets aan de oorspronkelijke onderdelen van het systeem: gordels, ISOFIX, stoelen en de bevestigingen ervan.

Controleer in het laatste geval of uw kindersitje geïnstalleerd kan worden door de lijst van geschikte auto's te raadplegen.

Bevestig het kindersitje met de ISOFIX gordels als het deze heeft. Het ISOFIX systeem garandeert een gemakkelijke, snelle en veilige montage.

Het ISOFIX systeem bestaat uit 2 ringen en, in sommige gevallen, een derde ring.



De autogordel mag nooit losgemaakt of verdraaid worden. Laat de gordel nooit onder de armen of achter de rug lopen.

Controleer of de gordel niet beschadigd is door scherpe randen.

Als de autogordel niet normaal werkt, kan deze het kind niet beschermen. Raadpleeg een merkdealer. Gebruik deze zitplaats niet zolang de gordel niet is gerepareerd.

KINDERVEILIGHEID: bevestiging van het kinderzitje (2/3)

42478

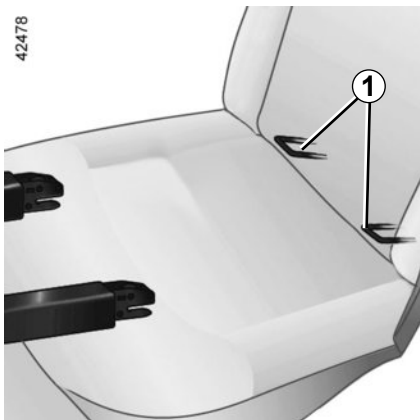

De twee ringen **1** bevinden zich tussen de rugleuning en de zitting van de stoel en zijn te herkennen aan een symbool



Voordat u een ISOFIX-kinderzitje installeert dat u hebt gekocht voor een andere auto, moet u nagaan of het geïnstalleerd mag worden. Raadpleeg de lijst van de fabrikant van het zitje met de auto's waarin het zitje gebruikt mag worden.

56808

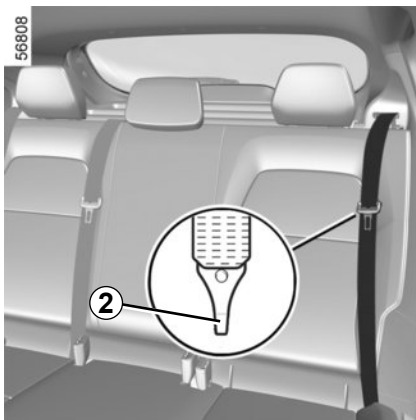

Gebruik bij de eerste montage de gesp van de veiligheidsgordel **2** om de klittenbandsluiting te openen op de sleuven gemarkeerd met , voor toegang tot de ringen ISOFIX **1**.

Plaats het kinderzitje tegenover de sleuven en druk op de basis van het kinderzitje.

Controleer of het kinderzitje correct in de ringen is vergrendeld door het kinderzitje krachtig naar links/rechts en voren/achteren te drukken.

53100

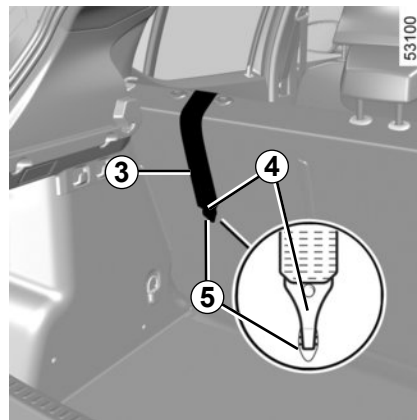

Bevestiging met ISOFIX systeem

De derde ring **5** wordt gebruikt voor het vastmaken van de bovenste riem **3** bij bepaalde kinderzitjes.

Plaatsen achter

De bovenste riem **3** moet tussen de rugleuning en de hoedenplank worden geleid. Hiervoor verwijdert u de hoedenplank 3.54.

Bevestig de haak **4** aan een van de ringen **5** die gemarkeerd zijn met het symbool .

KINDERVEILIGHEID: bevestiging van het kinderzitje (3/3)

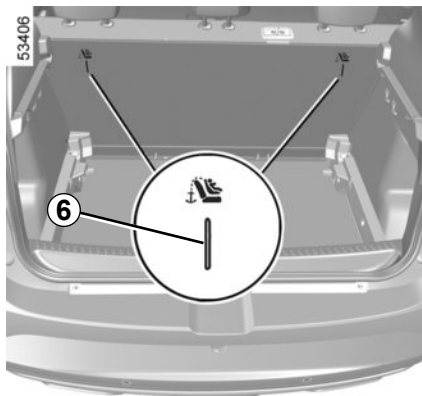

Vijfdeursuitvoering

De derde ring **6** op elke zitplaats van de tweede rij wordt gebruikt om de bovenste riem van bepaalde kinderzitjes vast te maken.

De ringen bevinden zich op de rugleuning van de stoelen en zijn te herkennen aan het symbool .

Steek de riem tussen de achterbank en de hoedenplank (voor het verwijderen van de hoedenplank: ➔ 3.54). Bevestig de haak op een van de ringen **6**.

Span de riem zodat de rugleuning van het kinderzitje goed tegen de rugleuning van de stoel in de auto is geplaatst.

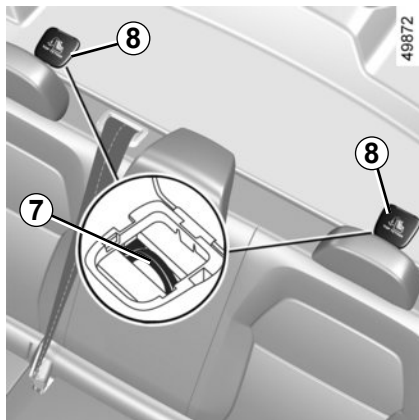

Vierdeursuitvoeringen

De derde ring **7** op elke zitplaats van de tweede rij wordt gebruikt om de bovenste riem van bepaalde kinderzitjes vast te maken.

Verwijder het deksel om erbij te komen **8**.

Bevestig de haak van de riem aan een van de ringen **7**.

Span de riem zodat de rugleuning van het kinderzitje goed tegen de rugleuning van de stoel in de auto is geplaatst.



U moet altijd de verankeringen **6** en **7** van de bagageruimte gebruiken om de bovenste riem van het kinderzitje vast te maken.

Het is verboden andere bevestigingspunten te gebruiken om deze riem aan te bevestigen.



De ISOFIX-verankeringen mogen alleen gebruikt worden voor kinderzitjes met het ISOFIX-systeem. Bevestig nooit andere kinderzitjes, noch de gordel of andere voorwerpen op deze verankeringspunten.

Controleer of niets in de weg zit bij de verankeringspunten.

Als uw auto betrokken is geweest bij een verkeersongeluk, moet u de ISOFIX verankeringen laten controleren en het kinderzitje vervangen.

KINDERVEILIGHEID: installatie van kinderzitje, algemeen (1/2)

Op bepaalde zitplaatsen mogen geen kinderzitjes bevestigd worden. Op het schema op de volgende bladzijde ziet u waar u een kinderzitje mag bevestigen.



Monteer het kinderzitje bij voorkeur op een zitplaats achterin.

Controleer of het kinderzitje of de voeten van het kind het goed vergrendelen van de voorstoel niet belemmeren. ➔ 1.21.

Controleer of het kinderzitje, door het installeren ervan in de auto, niet loskomt van het onderstel.

Als u de hoofdsteun moet verwijderen, berg deze dan goed op zodat deze niet in een projectiel kan veranderen bij krachtig remmen of een botsing.

Maak het kinderzitje altijd goed vast aan de auto, ook als het niet in gebruik is, zodat het niet in een projectiel kan veranderen bij krachtig remmen of een botsing.

De genoemde types kinderzitjes zijn niet overal leverbaar. Controleer voordat u een ander kinderzitje gebruikt, bij de fabrikant of het gemonteerd kan worden.

Op zitplaats voorin

Het vervoer van een kind op de plaats van de voorpassagier is niet in alle landen toegestaan. Raadpleeg de geldende wetgeving en volg de aanwijzingen van het schema op de volgende bladzijde.

Voordat u een kinderzitje op deze plaats installeert (indien dit toegestaan is)

- zet de autogordel zo ver mogelijk naar beneden;
- schuif de stoel zo ver mogelijk naar achteren;
- zet de rugleuning enigszins schuin (ongeveer 25°);
- zet de zitting, indien mogelijk, zo ver mogelijk omhoog.

Zet de hoofdsteun van de stoel steeds goed omhoog zodat deze het kinderzitje niet hindert ➔ 1.20.

Als het kinderzitje is geïnstalleerd en als dit mogelijk is, verplaatst u de autostoel indien nodig naar voren (voor de nodige ruimte op de achterste zitplaatsen voor de passagiers of andere kinderzitjes). Een kinderzitje dat achterstevoren staat, mag het dashboard niet raken en mag niet maximaal naar voren worden geschoven.

Wijzig de andere afstellingen niet meer na het installeren van het kinderzitje.



LEVENSGEVAAR OF GEVAAR VAN ERNSTIG LETSEL:

voordat u een kinderzitje achterstevoren op deze stoel plaatst, moet u controleren of de passagiersairbag voor is uitgeschakeld.

➔ 1.61.

KINDERVEILIGHEID: installatie van kinderzitje, algemeen (2/2)

Op zitplaats achter aan de zijkant

Een reiswieg wordt dwars in de auto geïnstalleerd en neemt ten minste twee zitplaatsen in beslag. Plaats het hoofd van het kind aan de tegenover het portier gelegen kant.

Controleer voordat u een kinderzitje plaatst op de ISOFIX verankeringen op een zitplaats achterin aan de zijkant, of de sluitingen van de autogordel niet tussen de twee ISOFIX verankeringen van deze zitplaats zitten. Indien nodig verplaatst u de sluiting van de betreffende zitplaats naar de binnenkant van de auto.

Zet de voorstoel van de auto zo ver mogelijk naar voren om een kinderzitje achterstevoren te installeren, en zet daarna de stoel ervoor zo ver mogelijk terug zonder dat deze tegen het kinderzitje komt.

Voor de veiligheid van het vooruit geplaatste kind, moet u de stoel zo ver mogelijk naar achteren zetten en de stoel voor het kind naar voren zetten en de rugleuning rechtzetten om het contact tussen de stoel en de benen van het kind te vermijden.

Verwijder altijd de hoofdsteun van de achterstoel waarop het kinderzitje wordt geplaatst. ➔ 3.36. Zet de achterstoel indien nodig zo ver mogelijk naar achteren. Dit moet gebeuren voordat u het kinderzitje plaatst. Controleer of het kinderzitje goed tegen de rugleuning van de achterstoel rust.



Controleer of het kinderzitje of de voeten van het kind een goede vergrendeling van de voorstoel niet belemmeren
➔ 1.21 of ➔ 3.37.

Op middelste zitplaats achter

Het monteren van een kinderzitje op deze plaats is alleen toegelaten als deze een rolgordel heeft. Raadpleeg voor aanvullende informatie een merkdealer.



Een kinderzitje met een vloersteun mag nooit worden geïnstalleerd op de middelste zitplaats achterin. **LEVENSGEVAAR OF GEVAAR VAN ERNSTIG LETSEL.**



Controleer bij monteren van een kinderzitje (verhoging Groep 2 of 3), of de autogordel goed werkt (oprolt). ➔ 1.22. Pas, indien nodig de stand van de auto-stoel aan.

KINDERVEILIGHEID: bevestiging met autogordel (1/8)

Installatieschema voor vijfzits uitvoering met vijf deuren



49707



Controleer de staat van de airbag voordat u een passagier laat plaatsnemen of een kinderzitje installeert.



Plaats verboden voor het installeren van een kinderzitje.



Plaats toegelaten voor de bevestiging met de gordel van een als "Universeel" goedgekeurd zitje.



LEVENSGEVAAR OF GEVAAR VAN ERNSTIG LETSEL: voordat u een kinderzitje op de passagiersstoel voorin plaatst, moet u controleren of de passagiersairbag voor is uitgeschakeld. ➔ 1.61.



Door het gebruik van een niet bij de auto passend kinderveiligheidssysteem wordt de baby of het kind niet correct beschermd. Het kan ernstig of zelfs dodelijk letsel oplopen.

KINDERVEILIGHEID: bevestiging met autogordel (2/8)

In de tabel hieronder staat dezelfde informatie als op het overzicht op de vorige en de volgende bladzijde, om te garanderen dat de wettelijke voorschriften worden nageleefd.

Vierdeurs- en vijfdeursuitvoeringen					
Type kinderzitjes	Gewicht van het kind	Zitplaats voorpassagier		Plaatsen achter	
		met airbag die niet kan worden uitgeschakeld of airbag ingeschakeld	zonder airbag of met uitgeschakelde airbag	Zitplaatsen aan de zijkanten	Zitplaats midden
Dwars geplaatste gondel Goedgekeurd voor groep 0	< 10 kg	X	X	U (4)	X
Kuipzitje achterstevoren geplaatst Goedgekeurd voor groep 0 of 0+	< tot 13 kg	X	U (2) (3)	U (5)	U (5) (7)
Kinderzitje achterstevoren geplaatst Goedgekeurd voor groep 0+ of 1	< tot 13 kg en 9 tot 18 kg	X	U (2) (3)	U (5)	U (5) (7)
Kinderzitje vooruit geplaatst Goedgekeurd voor groep 1	9 kg tot 18 kg	U (1) (3)	X	U (6)	U (6) (7)
Zittingverhoger Goedgekeurd voor groep 2 of 3	15 tot 25 kg en 22 tot 36 kg	U (1) (3)	X	U (6)	U (6)



(1) LEVENSGEVAAR OF GEVAAR VAN ERNSTIG LETSEL: plaats nooit een kinderzitje achterstevoren op de voorstoel als de auto beschikt over een passagiersairbag die niet kan worden uitgeschakeld.

(2) LEVENSGEVAAR OF GEVAAR VAN ERNSTIG LETSEL: voordat u een kinderzitje achterstevoren op deze stoel plaatst, moet u controleren of de passagiersairbag voor is uitgeschakeld. ➔ 1.61.

KINDERVEILIGHEID: bevestiging met autogordel (3/8)

Raadpleeg de brochure "Comfort & veiligheid voor uw kinderen", die verkrijgbaar is bij de dealer, om het kinderzitje te kiezen dat voor uw kind geschikt is en aanbevolen wordt voor uw auto.

X = Plaats niet geschikt voor het installeren van een kinderzitje.

U = Plaats toegestaan voor bevestiging met autogordel van een in de handel verkrijgbaar als "Universeel" goedgekeurd zitje: controleer of het gemonteerd kan worden.

(3) Zet de stoel van de auto zo ver mogelijk naar achteren en zo hoog mogelijk en zet de rugleuning licht schuin (ongeveer 25°).

(4) Een reiswieg wordt dwars in de auto geïnstalleerd en neemt ten minste twee zitplaatsen in beslag. Plaats het hoofd van het kind aan de tegenover het portier van de auto gelegen kant.

(5) Om een kinderzitje achterstevoren te installeren, zet u de voorstoel van de auto zo ver mogelijk naar voren. Zet daarna de voorstoel zo ver mogelijk terug zonder dat deze tegen het kinderzitje komt.

(6) Verwijder in ieder geval de hoofdsteun van de stoel achteraan waarop het kinderzitje is geplaatst. Dit moet gebeuren voordat u het kinderzitje plaatst. ➔ 3.36. Schuif de stoel vóór het kind naar voren, zet de rugleuning naar voren om contact tussen de stoel en de benen van het kind te voorkomen.



(7) **LEVENSGEVAAR OF RISICO OP ERNSTIG LETSEL:** een kinderzitje met een vloersteun mag nooit worden bevestigd.

KINDERVEILIGHEID: bevestiging met autogordel (4/8)

Installatieschema voor vijfzits uitvoering met vier deuren

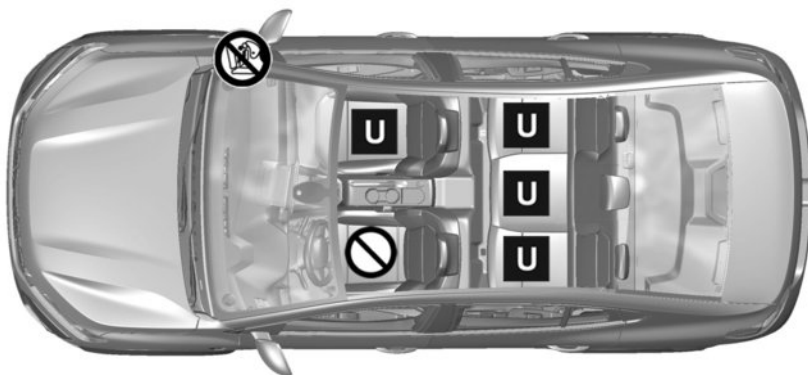

49748



Controleer de staat van de airbag voordat u een passagier laat plaatsnemen of een kinderzitje installeert.



Plaats verboden voor het installeren van een kinderzitje.



Plaats toegelaten voor de bevestiging met de gordel van een als "Universeel" goedgekeurd zitje.



LEVENSGEVAAR OF GEVAAR VAN ERNSTIG LETSEL: voordat u een kinderzitje op de passagiersstoel voorin plaatst, moet u controleren of de passagiersairbag voor is uitgeschakeld. ➔ 1.61.



Door het gebruik van een niet bij de auto passend kinderveiligheidssysteem wordt de baby of het kind niet correct beschermd. Het kan ernstig of zelfs dodelijk letsel oplopen.

KINDERVEILIGHEID: bevestiging met autogordel (5/8)

Installatieschema voor vijfzits breakuitvoering

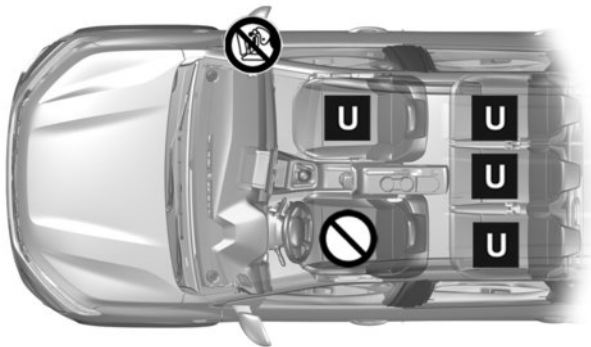

57708



Controleer de staat van de airbag voordat u een passagier laat plaatsnemen of een kinderzitje installeert.



Plaats verboden voor het installeren van een kinderzitje.



Plaats toegelaten voor de bevestiging met de gordel van een als "Universeel" goedgekeurd zitje.



LEVENSGEVAAR OF GEVAAR VAN ERNSTIG LETSEL: voordat u een kinderzitje op de passagiersstoel voorin plaatst, moet u controleren of de passagiersairbag voor is uitgeschakeld. ➔ 1.61.



Door het gebruik van een niet bij de auto passend kinderveiligheidssysteem wordt de baby of het kind niet correct beschermd. Het kan ernstig of zelfs dodelijk letsel oplopen.

KINDERVEILIGHEID: bevestiging met autogordel (6/8)

In de tabel hieronder staat dezelfde informatie als op het overzicht op de vorige en de volgende bladzijde, om te garanderen dat de wettelijke voorschriften worden nageleefd.

Estate-versies met 5 en 7 zitplaatsen						
Type kinderzitjes	Gewicht van het kind	Zitplaats voorpassagier		Zitplaatsen achter 2e rij		Zitplaatsen achter 3e rij
		met airbag die niet kan worden uitgeschakeld of airbag ingeschakeld	zonder airbag of met uitgeschakelde airbag	Zitplaatsen aan de zijkanten	Zitplaats midden	
Dwars geplaatste gondel Goedgekeurd voor groep 0	< 10 kg	X	X	U (4)	X	X
Kuipzitje achterstevoren geplaatst Goedgekeurd voor groep 0 of 0+	< tot 13 kg	X	U (2) (3)	U (5)	U (5) (7)	X
Kinderzitje achterstevoren geplaatst Goedgekeurd voor groep 0+ of 1	< tot 13 kg en 9 tot 18 kg	X	U (2) (3)	U (5)	U (5) (7)	X
Kinderzitje vooruit geplaatst Goedgekeurd voor groep 1	9 kg tot 18 kg	U (1) (3)	X	U (6)	U (6) (7)	X
Zittingverhoger Goedgekeurd voor groep 2 of 3	15 tot 25 kg en 22 tot 36 kg	U (1) (3)	X	U (6)	U (6)	B2 (6)



(1) LEVENSGEVAAR OF GEVAAR VAN ERNSTIG LETSEL: plaats nooit een kinderzitje achterstevoren op de voorstoel als de auto beschikt over een passagiersairbag die niet kan worden uitgeschakeld.

(2) LEVENSGEVAAR OF GEVAAR VAN ERNSTIG LETSEL: voordat u een kinderzitje achterstevoren op deze stoel plaatst, moet u controleren of de passagiersairbag voor is uitgeschakeld. ➔ 1.61.

KINDERVEILIGHEID: bevestiging met autogordel (7/8)

Raadpleeg de brochure "Comfort & veiligheid voor uw kinderen", die verkrijgbaar is bij de dealer, om het kinderzitje te kiezen dat voor uw kind geschikt is en aanbevolen wordt voor uw auto.

X = Plaats niet geschikt voor het installeren van een kinderzitje.

U = Plaats toegestaan voor bevestiging met autogordel van een in de handel verkrijgbaar als "Universeel" goedgekeurd zitje: controleer of het gemonteerd kan worden.

(3) Zet de stoel van de auto zo ver mogelijk naar achteren en zo hoog mogelijk en zet de rugleuning licht schuin (ongeveer 25°).

(4) Een reiswieg wordt dwars in de auto geïnstalleerd en neemt ten minste twee zitplaatsen in beslag. Plaats het hoofd van het kind aan de tegenover het portier van de auto gelegen kant.

(5) Om een kinderzitje achterstevoren te installeren, zet u de voorstoel van de auto zo ver mogelijk naar voren. Zet daarna de voorstoel zo ver mogelijk terug zonder dat deze tegen het kinderzitje komt.

(6) Verwijder in ieder geval de hoofdsteun van de stoel achteraan waarop het kinderzitje is geplaatst. Dit moet gebeuren voordat u het kinderzitje plaatst. ➔ 3.36. Schuif de stoel vóór het kind naar voren, zet de rugleuning naar voren om contact tussen de stoel en de benen van het kind te voorkomen.



(7) **LEVENSGEVAAR OF RISICO OP ERNSTIG LETSEL:** een kinderzitje met een vloersteun mag nooit worden bevestigd.

KINDERVEILIGHEID: bevestiging met autogordel (8/8)

Installatieschema voor Estateversie met 7 zitplaatsen

57709

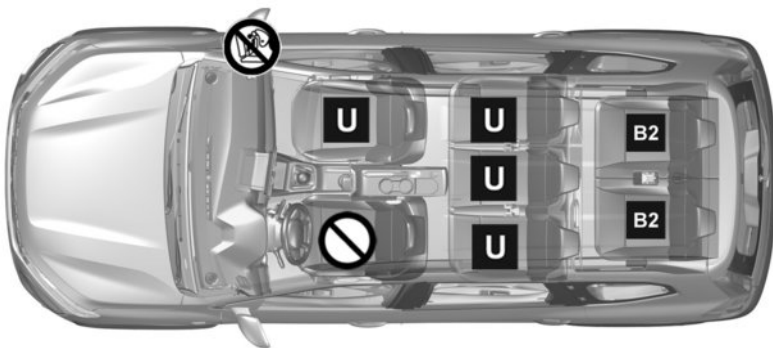

Controleer de staat van de airbag voordat u een passagier laat plaatsnemen of een kinderzitje installeert.



Plaats verboden voor het installeren van een kinderzitje.



Plaats toegelaten voor de bevestiging met de gordel van een als "Universeel" goedgekeurd zitje.

B2: stoel waarop een kinderzitje met "B2" goedkeuring mag worden bevestigd via de autogordel.



LEVENSGEVAAR OF GEVAAR VAN ERNSTIG LETSEL: voordat u een kinderzitje op de passagiersstoel voorin plaatst, moet u controleren of de passagiersairbag voor is uitgeschakeld. ➔ 1.61.



Door het gebruik van een niet bij de auto passend kinderveiligheidssysteem wordt de baby of het kind niet correct beschermd. Het kan ernstig of zelfs dodelijk letsel oplopen.

KINDERVEILIGHEID: bevestiging met het ISOFIX-systeem (1/8)

Installatieschema voor vijfzits uitvoering met vijf deuren

53917





Plaats verboden voor het installeren van een kinderzitje.

Kinderzitje bevestigd met het ISOFIX-systeem



Plaats waar een ISOFIX kinderzitje is toegelaten.

 De zitplaatsen achterin aan de zijkant hebben een verankering voor het bevestigen van een 'universeel' naar voren geplaatst ISOFIX-kinderzitje. De verankeringen  bevinden zich in de bagageruimte en zijn zichtbaar.



Door het gebruik van een niet bij de auto passend kinderveiligheidssysteem wordt de baby of het kind niet correct beschermd. Het kan ernstig of zelfs dodelijk letsel oplopen.

KINDERVEILIGHEID: bevestiging met het ISOFIX-systeem (2/8)

In de tabel hieronder staat dezelfde informatie als op het overzicht op de vorige en de volgende bladzijde, om te garanderen dat de wettelijke voorschriften worden nageleefd.

Vierdeurs- en vijfdeursuitvoeringen						
Type kinderzitjes	Gewicht van het kind	Grootte van zitje [bevestiging]	Zitplaats voorpassagier		Plaatsen achter	
			Met airbag die niet kan worden uitgeschakeld.	Zonder airbag of airbag uitgeschakeld	Zitplaatsen aan de zijkanten	Zitplaats midden
Dwars geplaatste gondel Goedgekeurd voor groep 0	< 10 kg	F , G [L1, L2]	X	X	X	X
Kuipzitje achterstevoren geplaatst Goedgekeurd voor groep 0 of 0+	< tot 13 kg	E [R1]	X	X	IL (1)	X
Kinderzitje achterstevoren geplaatst Goedgekeurd voor groep 0+ of 1	< tot 13 kg en 9 tot 18 kg	D [R2, R2X]	X	X	IL (1)	X
		C [R3]	X	X	X	X
Kinderzitje vooruit geplaatst Goedgekeurd voor groep 1	9 kg tot 18 kg	A, B, B1 [F3, F2, F2X]	X	X	IUF-IL (1) (2)	X
Zittingverhoger Goedgekeurd voor groep 2 of 3	15 tot 25 kg en 22 tot 36 kg	[B2]	X	X	IUF-IL (1) (2)	X
Stoel i-Size			X	X	i-U	X

KINDERVEILIGHEID: bevestiging met het ISOFIX-systeem (3/8)

Raadpleeg de brochure “Comfort & veiligheid voor uw kinderen”, die verkrijgbaar is bij de dealer, om het kinderzitje te kiezen dat voor uw kind geschikt is en aanbevolen wordt voor uw auto.

X = Plaats niet geschikt voor het installeren van een kinderzitje.

U = Plaats toegestaan voor bevestiging met autogordel van een in de handel verkrijgbaar als “Universeel” goedgekeurd zitje: controleer of het gemonteerd kan worden.

IUF = stoel waarin een voorwaarts gericht universeel kinderzitje met ISOFIX-bevestigingen kan worden geplaatst; controleer of dit correct kan worden gemonteerd.

IL = stoel waarin een semi-universeel of voertuigspecifiek kinderzitje met ISOFIX-bevestigingen kan worden geplaatst; controleer of dit correct kan worden gemonteerd.

i-U = Geschikt voor “universele” i-Size-bevestigingsmiddelen, voorwaarts en achterwaarts gericht.

(1) Om een kinderzitje achterstevoren te installeren, zet u de voorstoel van de auto zo ver mogelijk naar voren. Zet daarna de voorstoel zo ver mogelijk terug zonder dat deze tegen het kinderzitje komt.

(2) Verwijder in ieder geval de hoofdsteun van de stoel achteraan waarop het kinderzitje is geplaatst. Dit moet gebeuren voordat u het kinderzitje plaatst. ➔ 3.36. Schuif de stoel vóór het kind naar voren, zet de rugleuning naar voren om contact tussen de stoel en de benen van het kind te voorkomen.

De grootte van een ISOFIX kinderzitje wordt aangegeven door een letter:

- A, B en B1 [F3, F2, F2X]: voor vooruitgerichte zitjes van groep 1 (9 tot 18 kg);
- C en D [R3, R2, R2X]: naar achteren gerichte zitjes of kuipzitjes in groep 0+ (minder dan 13 kg) of groep 1 (9 tot 18 kg);
- E [R1] naar achteren gerichte zitjes in groep 0 (minder dan 10 kg) of groep 0+ (minder dan 13 kg);
- F en G [L1, L2]: voor reiswiegjes van groep 0 (minder dan 10 kg);
- [B2]: voor stoelverhogers in groep 2 en 3 (15 tot 25 kg en 22 tot 36 kg).

KINDERVEILIGHEID: bevestiging met het ISOFIX-systeem (4/8)

Installatieschema voor vijfzits uitvoering met vier deuren

53918

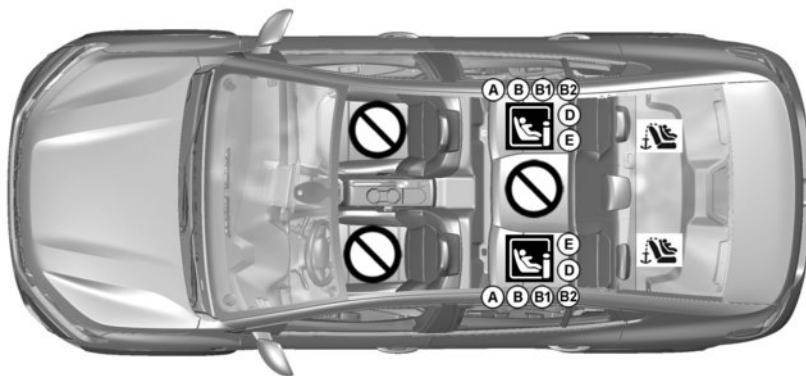



Plaats verboden voor het installeren van een kindersitje.

Kindersitje bevestigd met het ISOFIX-systeem



Plaats waar een kindersitje is toegelaten. ISOFIX.

 De zitplaatsen achterin aan de zijkant hebben een verankering voor het bevestigen van een 'universeel' naar voren geplaatst ISOFIX-kindersitje. De verankeringen  bevinden zich op de bagageafdekplaat onder een overkapping.



Door het gebruik van een niet bij de auto passend kinderveiligheidssysteem wordt de baby of het kind niet correct beschermd. Het kan ernstig of zelfs dodelijk letsel oplopen.

KINDERVEILIGHEID: bevestiging met het ISOFIX-systeem (5/8)

Installatieschema voor vijfzits breakuitvoering

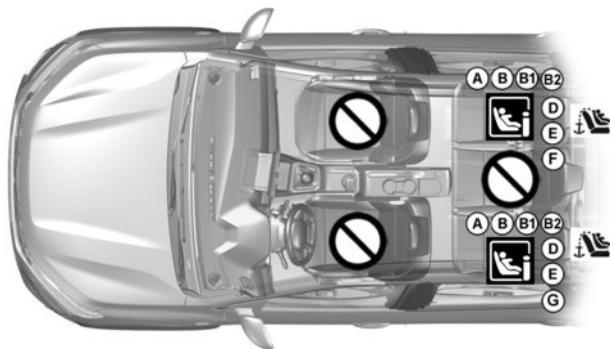

57710





Plaats verboden voor het installeren van een kinderzitje.

Kinderzitje bevestigd met het ISOFIX-systeem



Plaats waar een kinderzitje is toegelaten. ISOFIX.

 De zitplaatsen achterin aan de zijkant hebben een verankering voor het bevestigen van een 'universeel' naar voren geplaatst ISOFIX-kinderzitje. De verankeringen  bevinden zich op de bagageafdekplaat onder een overkapping.



Door het gebruik van een niet bij de auto passend kinderveiligheidssysteem wordt de baby of het kind niet correct beschermd. Het kan ernstig of zelfs dodelijk letsel oplopen.

KINDERVEILIGHEID: bevestiging met het ISOFIX-systeem (6/8)

In de tabel hieronder staat dezelfde informatie als op het overzicht op de vorige en de volgende bladzijde, om te garanderen dat de wettelijke voorschriften worden nageleefd.

Estate-versies met 5 en 7 zitplaatsen							
Type kinderzitjes	Gewicht van het kind	Grootte van zitje [bevestiging]	Zitplaats voorpassagier		Zitplaatsen achter 2e rij		Zitplaatsen achter 3e rij
			Met airbag die niet kan worden uitgeschakeld.	Zonder airbag of airbag uitgeschakeld	Zitplaatsen aan de zijkanten	Zitplaats midden	
Dwars geplaatste gondel Goedgekeurd voor groep 0	< 10 kg	F , G [L1, L2]	X	X	X	X	X
Kuipzitje achterstevoren geplaatst Goedgekeurd voor groep 0 of 0+	< tot 13 kg	E [R1]	X	X	IL (1)	X	X
Kinderzitje achterstevoren geplaatst Goedgekeurd voor groep 0+ of 1	< tot 13 kg en 9 tot 18 kg	D [R2, R2X]	X	X	IL (1)	X	X
		C [R3]	X	X	X	X	X
Kinderzitje vooruit geplaatst Goedgekeurd voor groep 1	9 kg tot 18 kg	A, B, B1 [F3, F2, F2X]	X	X	IUF-IL (1) (2)	X	X
Zittingverhoger Goedgekeurd voor groep 2 of 3	15 tot 25 kg en 22 tot 36 kg	[B2]	X	X	IUF-IL (1) (2)	X	X
Stoel i-Size			X	X	i-U	X	X

KINDERVEILIGHEID: bevestiging met het ISOFIX-systeem (7/8)

Raadpleeg de brochure “Comfort & veiligheid voor uw kinderen”, die verkrijgbaar is bij de dealer, om het kinderzitje te kiezen dat voor uw kind geschikt is en aanbevolen wordt voor uw auto.

X = Plaats niet geschikt voor het installeren van een kinderzitje.

U = Plaats toegestaan voor bevestiging met autogordel van een in de handel verkrijgbaar als “Universeel” goedgekeurd zitje: controleer of het gemonteerd kan worden.

IUF = stoel waarin een voorwaarts gericht universeel kinderzitje met ISOFIX-bevestigingen kan worden geplaatst; controleer of dit correct kan worden gemonteerd.

IL = stoel waarin een semi-universeel of voertuigspecifiek kinderzitje met ISOFIX-bevestigingen kan worden geplaatst; controleer of dit correct kan worden gemonteerd.

i-U = Geschikt voor “universele” i-Size-bevestigingsmiddelen, voorwaarts en achterwaarts gericht.

(1) Om een kinderzitje achterstevoren te installeren, zet u de voorstoel van de auto zo ver mogelijk naar voren. Zet daarna de voorstoel zo ver mogelijk terug zonder dat deze tegen het kinderzitje komt.

(2) Verwijder in ieder geval de hoofdsteun van de stoel achteraan waarop het kinderzitje is geplaatst. Dit moet gebeuren voordat u het kinderzitje plaatst. ➔ 3.36. Schuif de stoel vóór het kind naar voren, zet de rugleuning naar voren om contact tussen de stoel en de benen van het kind te voorkomen.

De grootte van een ISOFIX kinderzitje wordt aangegeven door een letter:

- A, B en B1 [F3, F2, F2X]: voor vooruitgerichte zitjes van groep 1 (9 tot 18 kg);
- C en D [R3, R2, R2X]: naar achteren gerichte zitjes of kuipzitjes in groep 0+ (minder dan 13 kg) of groep 1 (9 tot 18 kg);
- E [R1] naar achteren gerichte zitjes in groep 0 (minder dan 10 kg) of groep 0+ (minder dan 13 kg);
- F en G [L1, L2]: voor reiswiegjes van groep 0 (minder dan 10 kg);
- [B2]: voor stoelverhogers in groep 2 en 3 (15 tot 25 kg en 22 tot 36 kg).

KINDERVEILIGHEID: bevestiging met het ISOFIX-systeem (8/8)

Installatieschema voor Estateversie met 7 zitplaatsen

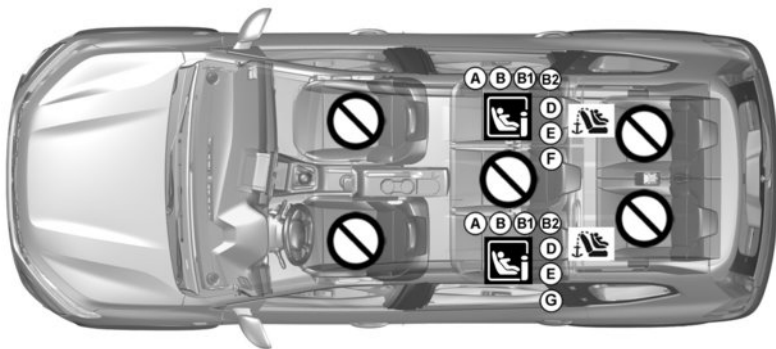

57711





Plaats verboden voor het installeren van een kinderzitje.

Kinderzitje bevestigd met het ISOFIX-systeem



Plaats waar een kinderzitje is toegelaten. ISOFIX.

 De zitplaatsen achterin aan de zijkant hebben een verankering voor het bevestigen van een 'universeel' naar voren geplaatst ISOFIX-kinderzitje. De verankeringen  bevinden zich op de bagageafdekplaat onder een overkapping.



Door het gebruik van een niet bij de auto passend kinderveiligheidssysteem wordt de baby of het kind niet correct beschermd. Het kan ernstig of zelfs dodelijk letsel oplopen.

KINDERVEILIGHEID: uit-, inschakelen AIRBAG passagier voorin (1/3)

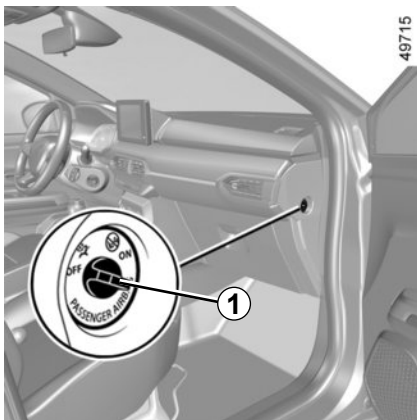

Uitschakelen van de passagiersairbag voorin (afhankelijk van de auto)

Voordat u een kinderzitje op de passagiersstoel voorin installeert:

- controleer of het kinderzitje op deze stoel kan worden geïnstalleerd;
- U **moet** de passagiersairbag uitschakelen voor een voorwaarts gericht kinderzitje.

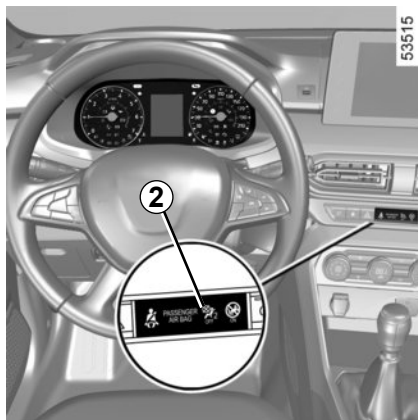

De airbag uitschakelen: druk en draai knop **1** met het contact uit naar stand **OFF**.

Nadat u het contact weer aangezet hebt, **moet** u controleren of het controlelampje



2 oplicht op het instrumentpaneel **2**.

Dit lampje blijft constant branden om u eraan te herinneren dat u een kinderzitje kunt gebruiken.



GEVAAR

Omdat het gevaarlijk is als de passagiersairbag voorin wordt geactiveerd als er een kinderzitje achterstevoren op de stoel is geplaatst, mag u **NOOIT** een bevestigingsstelsel voor kinderen achterstevoren installeren op een stoel met een **ACTIEVE** frontale **AIRBAG**. Dit kan de **DOOD** van het **KIND** of **ERNSTIG LETSEL** tot gevolg hebben.



De passagiersairbag voorin mag alleen worden geactiveerd of gedeactiveerd wanneer de **auto stilstaat met het contact uit**.

Als dit bij rijdende auto gebeurt, lichten

de controlelampjes



en



op.

Om de staat van de airbag weer in overeenstemming te brengen met de stand van de grendel, zet u het contact uit en weer aan.

KINDERVEILIGHEID: uit-, inschakelen AIRBAG passagier voorin (2/3)

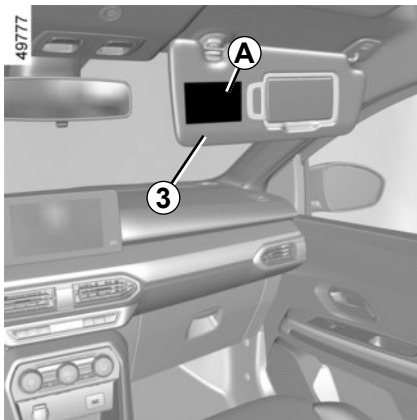

GEVAAR

Omdat het gevaarlijk is als de passagiersairbag voorin wordt geactiveerd als er een kindersitje achterstevoren op de stoel is geplaatst, mag u **NOOIT** een bevestigingsstelsel voor kinderen achterstevoren installeren op een stoel met een **ACTIEVE** frontale **AIRBAG**. Dit kan de **DOOD** van het **KIND** of **ERNSTIG LETSEL** tot gevolg hebben.

A



De merktekens op het dashboard en de stickers **A** aan elke kant van de zonneklep van de passagier **3** (bijvoorbeeld de sticker hierboven), herinneren u aan deze instructies.

KINDERVEILIGHEID: uit-, inschakelen AIRBAG passagier voorin (3/3)

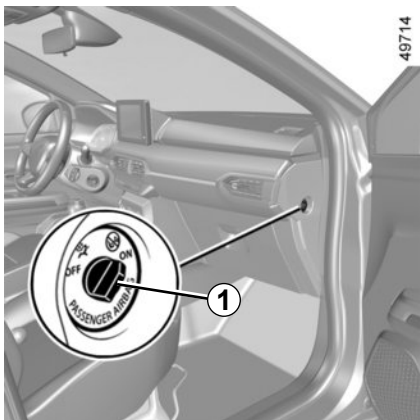

Inschakelen van de passagiersairbag voorin (afhankelijk van de auto)

Zodra het kinderzitje van de passagiersstoel verwijderd is, moet u de airbag weer inschakelen om de voorpassagier bij een botsing te beschermen.



De airbag opnieuw inschakelen: druk bij stilstaande autoen contact uit, de grendel 1 in en draai deze in de stand ON.

Met het contact aan, moet u **verplicht** controleren of het controlelampje 

op het display 2 gedurende ongeveer 1 minuut brandt na elke start.

De passagiersairbag voorin is ingeschakeld.

Storingen

In geval van een storing aan het systeem voor het in- en uitschakelen van de passagiersairbag, is het verboden een achterstevoren geplaatst kinderzitje op de voorstoel te gebruiken.

Het gebruik van de voorstoel door een passagier wordt ook afgeraden.

Raadpleeg zo spoedig mogelijk een merkdealer.



De passagiersairbag voorin mag alleen worden geactiveerd of gedeactiveerd wanneer de **auto stilstaat met het contact uit**.

Als dit bij rijdende auto gebeurt, lichten

de controlelampjes 

en 

op.

Om de staat van de airbag weer in overeenstemming te brengen met de stand van de grendel, zet u het contact uit en weer aan.

SPIEGELS (1/2)

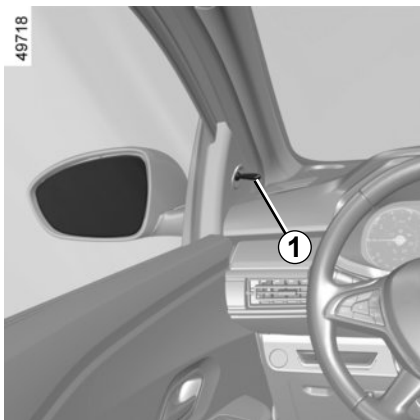

Met de hand verstelbare buitenspiegels

De spiegel kan van binnenuit worden versteld met de hendel **1**.

Inklapbare buitenspiegels

Klap handmatig de spiegel tegen de portierruit.

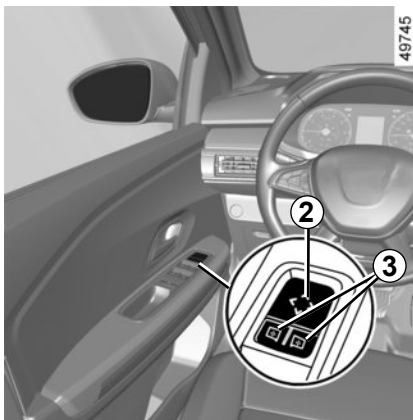

Buitenspiegels met elektrische afstelling

Afstellen

Selecteer de buitenspiegel met behulp van de schakelaar **3** en gebruik daarna de knop **2** om deze in de gewenste stand te zetten.

Verwarmde buitenspiegels

Het ontdoeien gebeurt tegelijk met het verwarmen van de achterraut. ➔ 3.5 ➔ 3.11.



Voer deze verstellingen uitsluitend uit als de auto stilstaat.



Voorwerpen die worden waargenomen in de achteruitkijkspiegel zijn in werkelijkheid dichterbij dan ze lijken. Voor uw eigen veiligheid dient u hiermee rekening te houden bij het bepalen van de afstand, voordat u een manoeuvre uitvoert.

SPIEGELS (2/2)

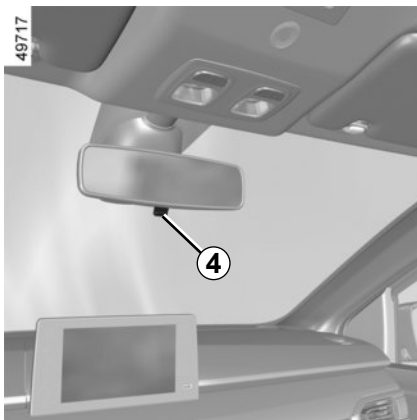

Binnenspiegel

De binnenspiegel is verstelbaar.

Spiegel met knopje 4

Om te voorkomen dat u in het donker verblind wordt door achter u rijdende voertuigen, kan het spiegelglas in de nachtstand gekanteld worden met het knopje 4 achter de spiegel.

Spiegel zonder knopje 4

De achteruitkijkspiegel wordt automatisch donkerder wanneer er een auto achter u rijdt met groot licht of zeer fel licht.



Voer deze verstellingen uitsluitend uit als de auto stilstaat.



Voorwerpen die worden waargenomen in de achteruitkijkspiegel zijn in werkelijkheid dichterbij dan ze lijken. Voor uw eigen veiligheid dient u hiermee rekening te houden bij het bepalen van de afstand, voordat u een manoeuvre uitvoert.

BEDIENINGSORGANEN LINKS STUUR (1/4)

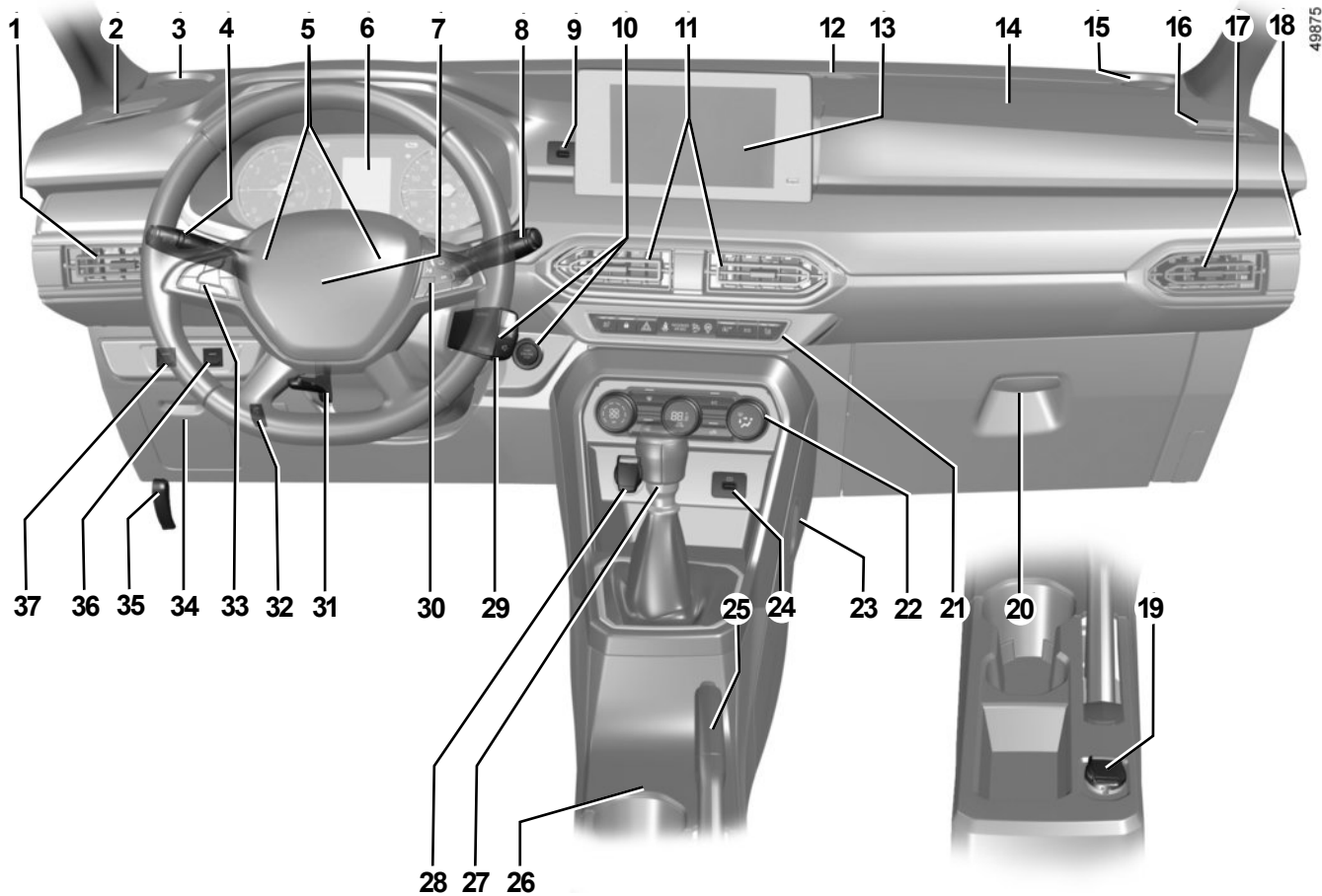

BEDIENINGSORGANEN LINKS STUUR (2/4)

De aanwezigheid van de hierna beschreven uitrusting IS AFHANKELIJK VAN DE UITVOERING VAN DE AUTO EN VAN HET LAND.

1 Zijrooster.

2 Ontwasemings sleuf aan zijkant.

3 Tweeter.

4 Schakelaar voor:

- richtingaanwijzers;
- buitenverlichting;
- mistlichten voor;
- mistachterlicht.

5 Claxon.

6 Instrumentenpaneel.

7 Locatie van bestuurders-airbag.

8 Schakelaar voor de ruitenwissers en -sproeiers voor en achter.

9 Multimedia-aansluiting.

10 Contactslot of startknop (afhankelijk van de auto).

11 Centrale ventilatieroosters.

12 Ontwasemings sleuf in het midden.

13 Navigatiesysteem of opbergruimte (afhankelijk van de auto).

14 Plaats passagiersairbag.

15 Tweeter.

16 Ontwasemings sleuf aan zijkant.

17 Zijrooster.

18 Schakelaar voor in- of uitschakelen van passagiersairbag.

19 Accessoireaansluiting.

20 Dashboardkastje.

21 Hoofdschakelaar voor:

- afhankelijk van de auto, verwarmde zitplaatsen bestuurder en passagier;
- elektrische portiervergrendeling in-/uitschakelen;
- alarmknipperlichten in-/uitschakelen;
- inschakelen/uitschakelen, van de Stop and Start -functie of de parkeerhulp (afhankelijk van de auto);
- inschakelen/uitschakelen van de ECO-modus (afhankelijk van de auto).

BEDIENINGSORGANEN LINKS STUUR (3/4)

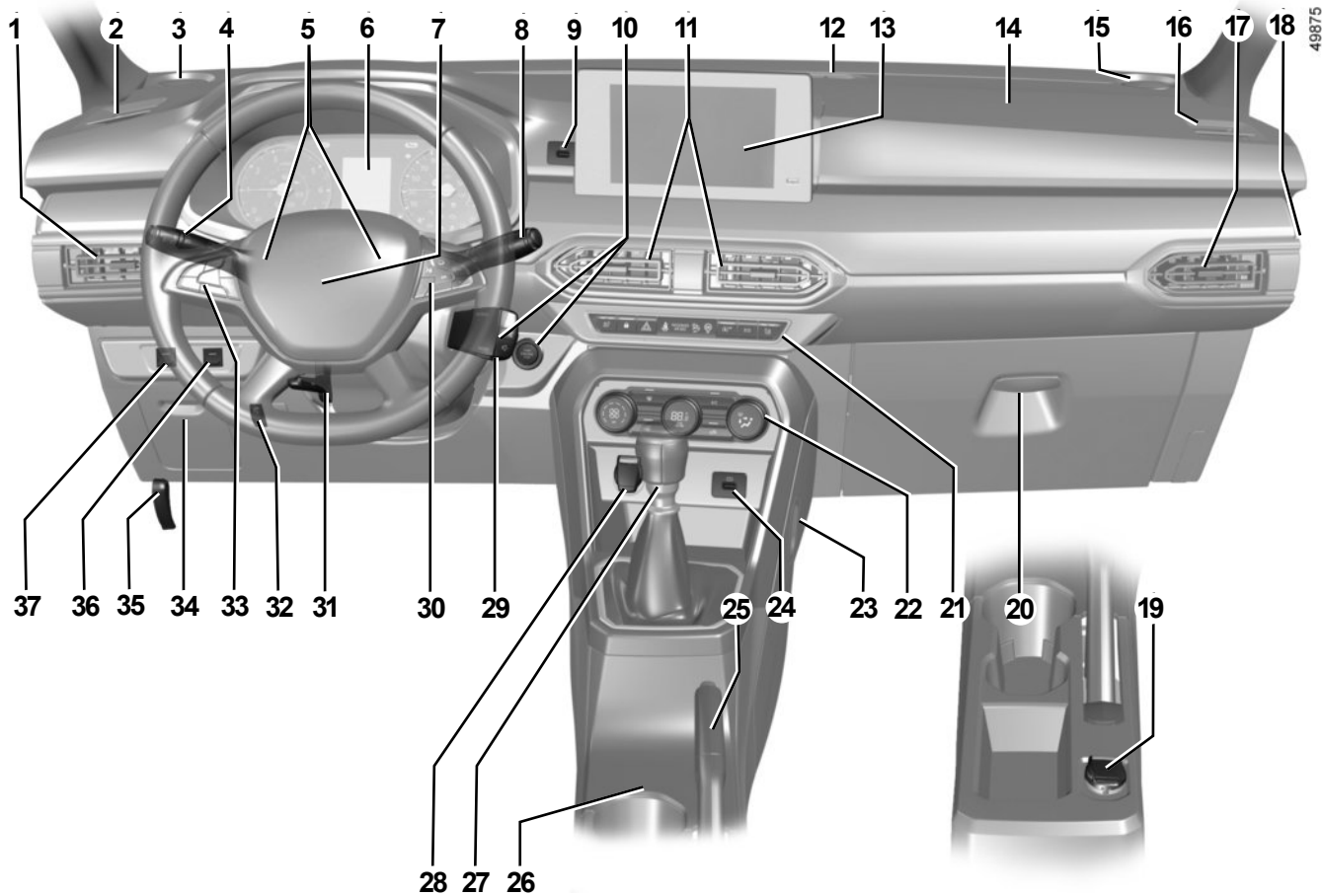

BEDIENINGSORGANEN LINKS STUUR (4/4)

De aanwezigheid van de hierna beschreven uitrusting IS AFHANKELIJK VAN DE UITVOERING VAN DE AUTO EN VAN HET LAND.

- 22** Bediening van de verwarming of de air-conditioning.
- 23** Haak voor handtas.
- 24** Multimedia-aansluiting.
- 25** Handrem of inschakelen/uitschakelen van de elektronische parkeerrem (afhankelijk van de auto).
- 26** Flessenhouder.
- 27** Versnellingshendel.
- 28** Aansteker of accessoireaansluiting.
- 29** Bedieningssatelliet radio.
- 30** Schakelaar:
- weergave van informatie op de boordcomputer;
 - spraakcommando van multimedia-systeem.
- 31** Hoogte- en diepteverstelling van het stuurwiel.
- 32** Knop voor het afstellen van de hoogte van de koplampen.
- 33** Instelknoppen van de functie:
- snelheidsbegrenzer;
 - snelheidsregelaar.
- 34** Zekeringkastje.
- 35** Knop voor het ontgrendelen van de motorkap.
- 36** Afhankelijk van de auto, algemene aan/uit-schakelaar parkeerhulp.
- 37** LPG-schakelaar.

BEDIENINGSORGANEN RECHTS STUUR (1/4)

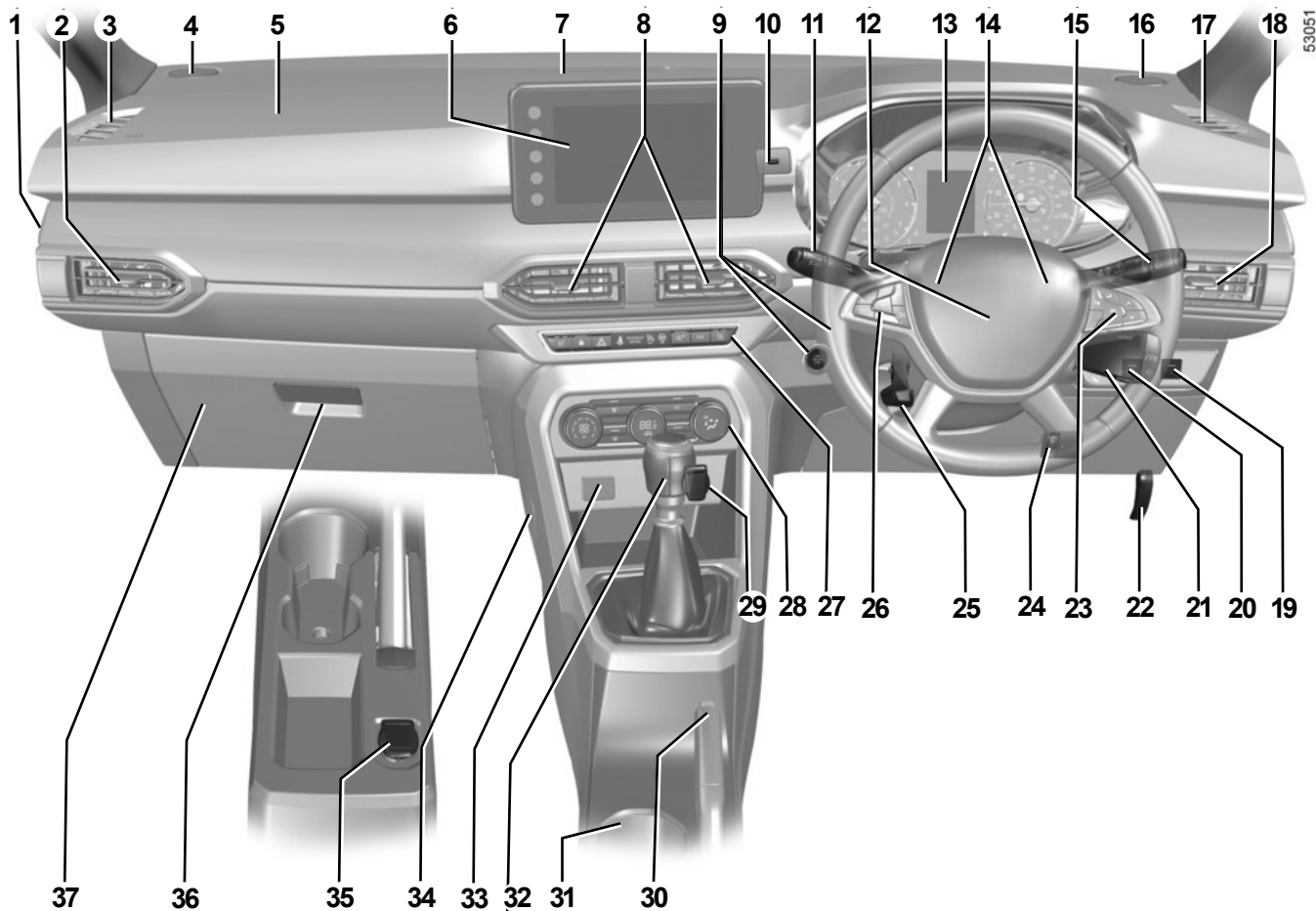

53051

BEDIENINGSORGANEN RECHTS STUUR (2/4)

De aanwezigheid van de uitrusting IS AFHANKELIJK VAN DE UITVOERING VAN DE AUTO EN VAN HET LAND.

1 Schakelaar voor in- of uitschakelen van passagiersairbag.

2 Zijrooster.

3 Ontwasemingssleuf aan zijkant.

4 Tweeter.

5 Plaats passagiersairbag.

6 Navigatiesysteem of opbergruimte (afhankelijk van de auto).

7 Ontwasemingssleuf in het midden.

8 Centrale ventilatieroosters.

9 Startknop of contactslot (afhankelijk van de auto).

10 Multimedia-aansluiting.

11 Schakelaar voor:

- richtingaanwijzers;
- buitenverlichting;
- mistlichten voor;
- mistachterlicht.

12 Locatie van bestuurders-airbag.

13 Instrumentenpaneel.

14 Claxon.

15 Schakelaar voor de ruitenwissers en -sproeiers voor en achter.

16 Tweeter.

17 Ontwasemingssleuf aan zijkant.

18 Zijrooster.

19 LPG-schakelaar.

20 Afhankelijk van de auto, algemene aan/uit-schakelaar parkeerhulp.

21 Bedieningssatelliet radio.

22 Knop voor het ontgrendelen van de motorkap.

23 Schakelaar:

- weergave van informatie op de boordcomputer;
- spraakcommando van multimedia-systeem.

24 Knop voor het afstellen van de hoogte van de koplampen.

25 Hoogte- en diepteverstelling van het stuurwiel.

BEDIENINGSORGANEN RECHTS STUUR (3/4)

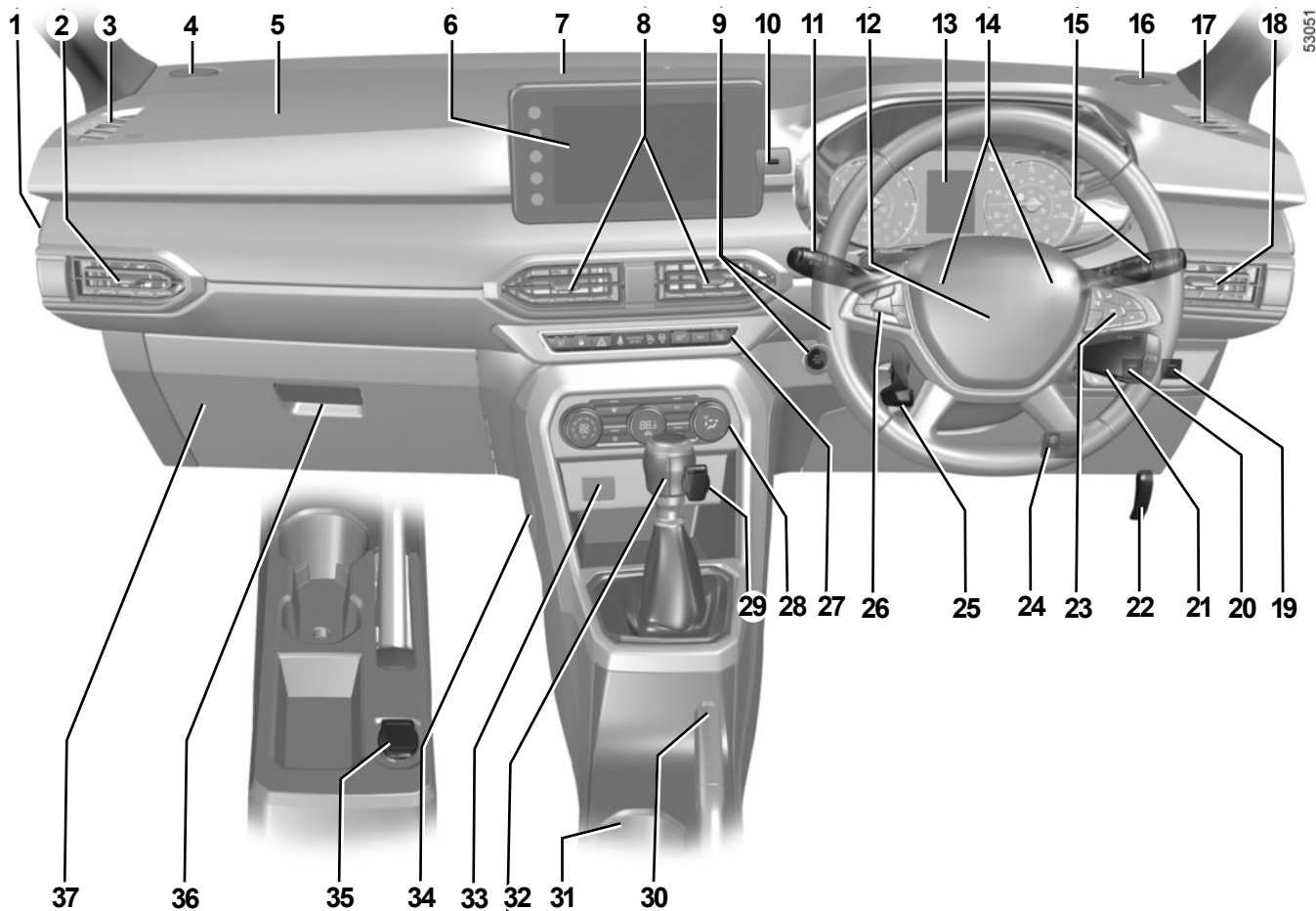

BEDIENINGSORGANEN RECHTS STUUR (4/4)

De aanwezigheid van de uitrusting IS AFHANKELIJK VAN DE UITVOERING VAN DE AUTO EN VAN HET LAND.

26 Instelknoppen van de functie:

- snelheidsbegrenzer;
- snelheidsregelaar.

27 Hoofdschakelaar voor:

- afhankelijk van de auto, verwarmde zitplaatsen bestuurder en passagier;
- elektrische portiervergrendeling in-/uitschakelen;
- alarmknipperlichten in-/uitschakelen;
- inschakelen/uitschakelen, van de Stop and Start -functie of de parkeerhulp (afhankelijk van de auto);
- inschakelen/uitschakelen van de ECO-modus (afhankelijk van de auto).

28 Bediening van de verwarming of de air-conditioning.

29 Aansteker of accessoireaansluiting.

30 Handrem of inschakelen/uitschakelen van de elektronische parkeerrem (afhankelijk van de auto).

31 Flessenhouder.

32 Versnellingshendel.

33 Multimedia-aansluiting.

34 Haak voor handtas.

35 Accessoireaansluiting.

36 Dashboardkastje.

37 Zekeringkastje.

CONTROLE- EN WAARSCHUWINGSLAMPJES (1/6)

De aanwezigheid en de werking van de lampjes ZIJN AFHANKELIJK VAN HET LAND EN HET UITRUSTINGSNIVEAU.



Instrumentenpaneel A



Als er geen visueel of geluidssignaal terug komt, geeft het een storing van het instrumentenpaneel weer. U moet direct stoppen zonder het overige verkeer in gevaar te brengen. Zorg dat de auto inderdaad goed gestopt is en neem contact op met een merkdealer.



Het waarschuwingslampje  **STOP** dwingt u, voor uw veiligheid, direct te stoppen zonder het verkeer in gevaar te brengen. Stop de motor en start deze niet opnieuw. Roep de hulp in van een merkdealer.

Waarschuwingslampje : Het is nodig **voorzichtig** direct naar een merkdealer te rijden. Als u dit voorschrift negeert, loopt u het risico dat uw auto beschadigd wordt.

CONTROLE- EN WAARSCHUWINGSLAMPJES (2/6)

De aanwezigheid en de werking van de lampjes ZIJN AFHANKELIJK VAN HET LAND EN HET UITRUSTINGSNIVEAU.



Waarschuwinglampje storing remsysteem

Het licht op bij het aanzetten van het contact of het starten van de motor en dooft binnen enkele seconden.

Als het controlelampje tijdens het remmen gaat branden samen met het waarschuwinglampje **STOP** en er een geluidssignaal klinkt, dan wijst dat op een daling van de hoeveelheid remvloeistof of op een storing aan het remsysteem. Stop en roep de hulp in van een merkdealer.

Rood waarschuwinglampje onmiddellijk stoppen

Dit gaat branden wanneer het contact wordt aangezet en dooft zodra de motor draait. Het gaat tegelijk met andere waarschuwinglampjes branden en gaat vergezeld van een geluidssignaal.

Het dwingt u, voor uw veiligheid, direct te stoppen zonder het verkeer in gevaar te brengen. Stop de motor en start deze niet opnieuw.

Roep de hulp in van een merkdealer.

Oranje waarschuwinglampje

Dit gaat branden wanneer het contact wordt aangezet en dooft zodra de motor draait. Het kan met andere waarschuwinglampjes op het instrumentenpaneel oplichten.

Het is nodig direct **voorzichtig** naar een merkdealer te rijden. Als u dit voorschrift negeert, loopt u het risico dat uw auto beschadigd wordt.



Waarschuwinglampje koelvloeistoftemperatuur

Dit licht blauw op wanneer u het contact aanzet of de motor start.

Als het rood wordt, moet u stoppen en de motor een tot twee minuten stationair laten draaien.

De temperatuur zou moeten afnemen en het controlelampje zou moeten worden uitgeschakeld of opnieuw blauwe oplichten. Als dit niet zo is moet u de motor stoppen. Laat deze afkoelen voordat u de koelvloeistof controleert.

Roep de hulp in van een merkdealer.

CONTROLE- EN WAARSCHUWINGSLAMPJES (3/6)

De aanwezigheid en de werking van de lampjes ZIJN AFHANKELIJK VAN HET LAND EN HET UITRUSTINGSNIVEAU.



Waarschuwinglampje oliedruk

Het licht op bij het aanzetten van het contact of het starten van de motor en dooft binnen enkele seconden.

Als het tijdens het rijden gaat branden samen met het waarschuwinglampje **STOP** en er een geluidssignaal klinkt, moet u direct stoppen en het contact uitzetten.

Controleer het oliepeil. ➔ 4.4.

Als het peil normaal is, heeft dit een andere oorzaak. Roep direct de hulp in van een merkdealer.



RichtingaanwijzerAirbag

Dit lampje gaat branden als het contact wordt aangezet en dooft na enkele seconden. Als het niet oplicht bij het aanzetten van het contact of als het oplicht bij draaiende motor, wijst dit op een storing in het systeem.

Raadpleeg snel een merkdealer.



Waarschuwinglampje brandstofpeil

Het licht oranje op wanneer het contact wordt aangezet of de motor wordt gestart en dooft na een paar seconden of licht wit op, afhankelijk van de auto. Als het tijdens het rijden oranje oplicht met een geluidssignaal: ga zo snel mogelijk tanken. Er is dan nog voldoende brandstof over om nog ongeveer 50 km te rijden.



Indicatielampje voor overschakelen naar de volgende versnelling

Ze lichten op om u te adviseren naar een hogere versnelling (pijl omhoog) of lagere versnelling (pijl omlaag) te schakelen.



Waarschuwinglampje antiblokkersysteem

Dit gaat branden bij het aanzetten van het contact, en dooft na enkele seconden.

Als het niet dooft na het aanzetten van het contact of als het oplicht tijdens het rijden, wijst dit op een storing in het antiblokkersysteem van de wielen. Er kan dan met de auto worden geremd als bij een auto zonder ABS.

Raadpleeg snel een merkdealer.

CONTROLE- EN WAARSCHUWINGSLAMPJES (4/6)

De aanwezigheid en de werking van de lampjes **ZIJN AFHANKELIJK VAN HET LAND EN HET UITRUSTINGSNIVEAU.**



Waarschuwinglampje laadstroom

Het licht op bij het aanzetten van het contact of het starten van de motor en dooft binnen enkele seconden.

Als het tijdens het rijden gaat branden samen met het waarschuwinglampje **STOP** en er een geluidssignaal klinkt, betekent dit dat het elektrische circuit onvoldoende of te veel geladen wordt.

Stop en roep de hulp in van een merkdealer.



Controlelampje voor het elektronisch stabiliteitsprogramma (ESC) en tractiecontrole

Dit gaat branden als u het contact aan zet en dooft na enkele secondes.

Dit lampje kan om meerdere redenen verschijnen: ➔ 2.38.



Controlelampje ESC OFF

➔ 2.38



Controlelampjes voor de snelheidsregelaar ➔ 2.60



Controlelampje van de snelheidsbegrenzer ➔ 2.56



Controlelampje snelheidswaarschuwing

Een geluidssignaal weerklinkt en het controlelampje licht op wanneer de auto sneller rijdt dan 120 km/u.



Waarschuwinglampje geopend(e) portier(en) ➔ 1.17



Waarschuwinglampje motor op stand-by ➔ 2.9



Waarschuwinglampje motor kan niet op stand-by worden gezet ➔ 2.9



Controlelampje ECO-modus.

Dit verschijnt als de ECO-modus is geactiveerd. ➔ 2.26.



Waarschuwinglampje handrem of elektronische parkeerrem vastgezet ➔ 2.22 ➔ 2.21.



Controlesysteem bandenspanning ➔ 2.32.



Waarschuwinglampje voet op het rempedaal

Dit lampje gaat branden wanneer het rempedaal moet worden ingetrapt ➔ 2.73.



Controlelampje dat een storing, onbeschikbaarheid of waarschuwing aangeeft in verband met een actieve noodstop ➔ 2.46

CONTROLE- EN WAARSCHUWINGSLAMPJES (5/6)

De aanwezigheid en de werking van de lampjes ZIJN AFHANKELIJK VAN HET LAND EN HET UITRUSTINGSNIVEAU.



Controlelampje markeringslicht



Controlelampje grootlicht



Controlelampje dimlicht



Controlelampje mistlichten voor



Controlelampje mistachterlicht



Controlelampje richtingaanwijzers links



Controlelampje richtingaanwijzers rechts



Waarschuwinglampje luchtverontreiniging

Bij auto's die hiermee zijn uitgerust, gaat dit lampje branden wanneer de motor wordt gestart en, afhankelijk van de auto, wanneer het contact wordt uitgeschakeld terwijl de motor zich in stand-by bevindt ➔ 2.9 Daarna dooft het.

- Als het continu brandt, moet u zo snel mogelijk een merkdealer raadplegen;
- Als het knippert, moet u vaart verminderen tot het knipperen ophoudt. Neem zo snel mogelijk contact op met een merkdealer ➔ 2.30.



Controlelampje voorverwarming (dieselmotor)

Met contact aan, moet het oplichten. Het geeft aan dat voorverwarmingsstiften werken.

Het dooft als de voorverwarming klaar is. De motor kan starten.



Controlelampje van de stuurbrakrachtiging

Het licht op bij het aanzetten van het contact of het starten van de motor en dooft binnen enkele seconden.

Afhankelijk van de auto gaat het branden bij een accustoring. ➔ 1.102.

Als het tijdens het rijden oplicht samen met het waarschuwinglampje **STOP**, duidt dit op een storing in het systeem.

Roep de hulp in van een merkdealer.



Waarschuwinglampje roetfilter
➔ 2.13, ➔ 2.15.

CONTROLE- EN WAARSCHUWINGSLAMPJES (6/6)

De aanwezigheid en de werking van de lampjes ZIJN AFHANKELIJK VAN HET LAND EN HET UITRUSTINGSNIVEAU.

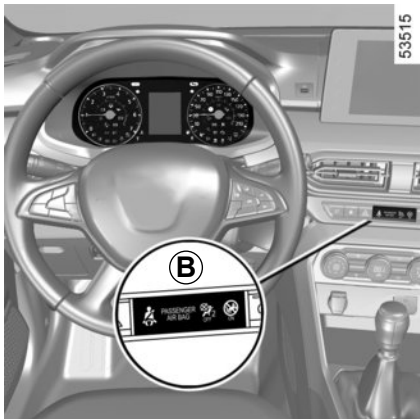

Op het display **B**



PassagiersAirbag ON

➔ 1.61



PassagiersAirbag OFF

➔ 1.61



Waarschuwinglampje herinnering veiligheidsgordel voor en achter (afhankelijk van de auto) ➔ 1.22

DISPLAYS EN METERS (1/2)

49891



Toerenteller 1 (tr/min x 1000)

49884

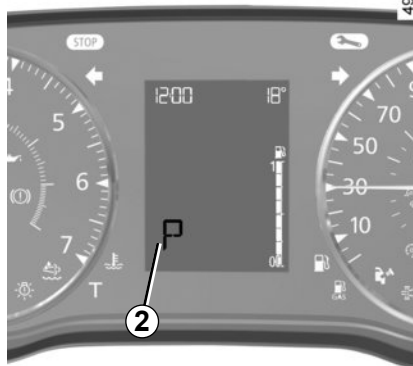

Display automatische versnellingsbak 2 → 2.73

53830



Snelheidsmeters 3 en afhankelijk van de auto, 4
(km of mijl per uur)

Bepaal uw snelheid alleen volgens de goedgekeurde snelheidsmeter 3.

Het controlelampje 4 is slechts een aanduiding.

DISPLAYS EN METERS (2/2)

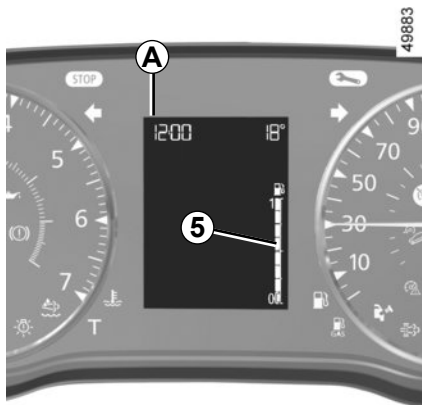

Boordcomputer A of B

→ 1.82.

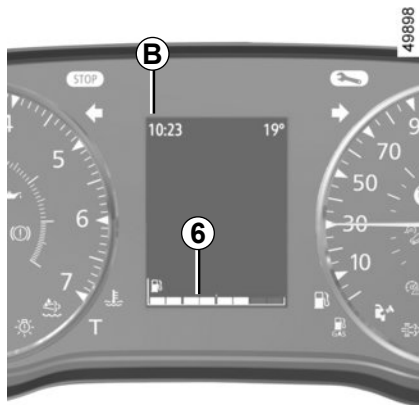

Brandstofpeilmeter 5 of 6

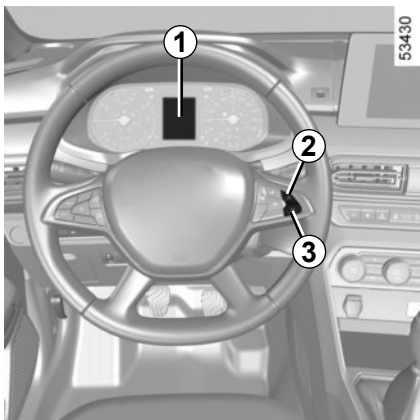

Het aantal blokjes dat oplicht geeft het brandstofpeil aan. Als dit op het minimum staat, zijn de blokjes uit en het waarschuwingslampje brandstofreserve licht op, afhankelijk van de auto.

BOORDCOMPUTER: algemeen (1/2)



Boordcomputer 1

Afhankelijk van de auto, beschikt hij over de volgende functies:

- afgelegde afstand;
- gegevens van de reis;
- informatieboodschappen;
- storingsboodschappen (in combinatie met het lampje );
- alarmberichten (in combinatie met het lampje );
- menu voor het personaliseren van de auto-instellingen. ➔ 1.97.

Alle functies zijn beschreven op de volgende bladzijden.

Keuzetoetsen 2 of 3 op het display

Bladder door de volgende informatie door steeds kort te drukken op knop 2 of 3 (de weergave hangt af van de auto-uitrusting en van het land):

- a) totaal teller en dagteller van de afgelegde afstand;
- b) gegevens van de reis:
 - gemiddeld verbruik;
 - huidig verbruik;
 - geschat bereik met resterende brandstof;
 - afgelegde afstand;
 - gemiddelde snelheid;
 - Gemiddeld verbruik van LPG;
 - geschatte actieradius met de overgebleven LPG;
 - LPG-actieradius;
- c) huidige snelheid;
- d) actieradius tot de volgende onderhoudsbeurt en olieerversing;
- e) reset van de bandenspanning;
- f) functieoverzicht, informatieboodschappen en storingsboodschappen;

- g) Koelvloeistoftemperatuur;
- h) klokje en buitentemperatuur;
- i) algemene afstelling.

BOORDCOMPUTER: algemeen (2/2)

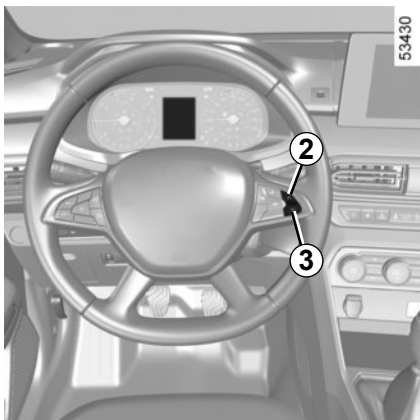

Nulinstelling van de dagteller

Selecteer de dagteller op het display en druk op de toets **2** of **3** tot de dagteller op nul staat.

Nulinstelling van de gegevens van de reis

Selecteer een van de ritparameters op het display en druk op toets **2** of **3** tot de display reset.

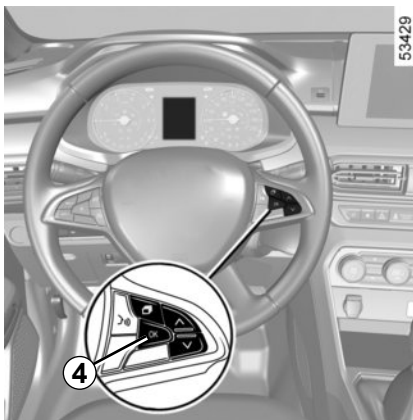

Resetten van de dagteller en ritinstellingen (resetknop)

(afhankelijk van de auto)

Zorg ervoor dat een van de ritparameters wordt weergegeven en druk op de schakelaar **4** "OK" totdat de weergave naar nul wordt gereset.

Bijzonderheden van uitvoeringen met LPG-motor

Voor toegang tot de informatie en om de LPG-reisparameters te resetten (zie de volgende pagina's), schakelt u over naar de LPG-modus ➔ 2.17.

Betekenis van de waarden gedurende de eerste paar kilometer na een nulinstelling

De waarden van gemiddeld verbruik en gemiddelde snelheid worden stabiel en nauwkeuriger naarmate de afgelegde afstand vanaf de laatste nulinstelling groter wordt.

Het gemiddeld verbruik kan afnemen als:





- de auto met een constante snelheid rijdt;
- de motor zijn bedrijfstemperatuur bereikt (nulinstelling bij koude motor);
- u vanuit druk stadsverkeer op de buitenweg komt.

Automatische nulinstelling van de gegevens van de reis

De nulinstelling gebeurt automatisch als één van de gegevens zijn maximale waarde bereikt.



BOORDCOMPUTER: gegevens van de reis (1/10)

De hierna beschreven weergave informatie HANGT AF VAN DE UITRUSTING VAN DE AUTO EN VAN HET LAND.

Voorbeelden van de selectie	Betekenis van de gekozen aanduiding
<p>101778 km 112.4 km</p>	<p> a) Totaalteller en dagteller.</p>
<p>Gemiddeld</p> <p> 5.8 L/100</p>	<p> b) Gegevens van de reis: Gemiddeld brandstofverbruik. De waarde wordt aangegeven na minstens 400 meter gereden te hebben sinds de laatste nulinstelling.</p>
<p>Actueel verbruik</p> <p> 7.4 L/100</p>	<p> Actueel brandstofverbruik. De waarde verschijnt bij een snelheid van 20 km/u, afhankelijk van de auto.</p>



BOORDCOMPUTER: gegevens van de reis (2/10)

De hierna beschreven weergave informatie **HANGT AF VAN DE UITRUSTING VAN DE AUTO EN VAN HET LAND.**

Voorbeelden van de selectie	Betekenis van de gekozen aanduiding
<p>Actieradius</p>  <p>541 km</p>	<p>⇒ b) Gegevens van de reis (vervolg): Het bereik met de overgebleven brandstof. Deze waarde wordt aangegeven na 400 meter gereden te hebben.</p>
<p>Afstand</p>  <p>522 km</p>	<p>⇒ Afgelegde afstand sinds de laatste nulinstelling.</p>
<p>Gemiddeld</p>  <p>123.4 km/h</p>	<p>⇒ Gemiddelde snelheid sinds de laatste nulinstelling. Deze waarde wordt aangegeven na 400 meter gereden te hebben.</p>



BOORDCOMPUTER: gegevens van de reis (3/10)

De hierna beschreven weergave informatie HANGT AF VAN DE UITRUSTING VAN DE AUTO EN VAN HET LAND.

Voorbeelden van de selectie	Betekenis van de gekozen aanduiding
<p>Gemiddeld LPG</p>  <p>--- L/100</p>	<p>⇒ b) Gegevens van de reis (vervolg): Gemiddeld LPG-verbruik</p>
<p>Autonomie LPG</p>  <p>--- km</p>	<p>⇒ Geschatte actieradius met de overgebleven LPG.</p>
<p>Afstand LPG</p>  <p>--- km</p>	<p>⇒ Afgelegde afstand met LPG sinds de laatste reset.</p>
<p>90 km/h</p>	<p>⇒ c) Actuele snelheid (afhankelijk van de auto).</p>

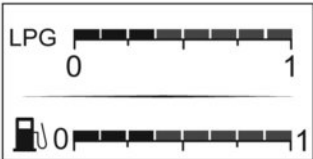

BOORDCOMPUTER: gegevens van de reis (4/10)

De hierna beschreven weergave informatie HANGT AF VAN DE UITRUSTING VAN DE AUTO EN VAN HET LAND.

Voorbeelden van de selectie	Betekenis van de gekozen aanduiding
	⇒ Benzinemodus.
	⇒ LPG-modus.



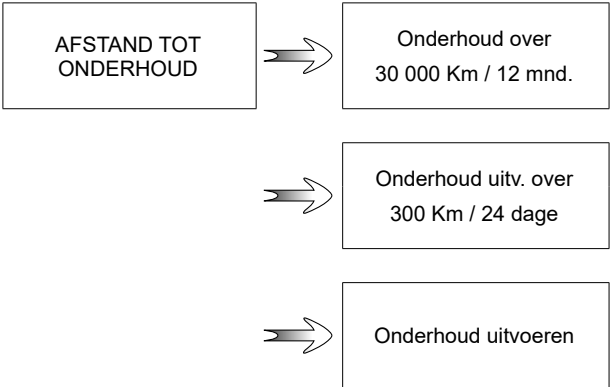

BOORDCOMPUTER: gegevens van de reis (5/10)

De hierna beschreven weergave informatie HANGT AF VAN DE UITRUSTING VAN DE AUTO EN VAN HET LAND.

Voorbeelden van de selectie	Betekenis van de gekozen aanduiding
Boordcomputer met de ingebouwde onderhoudsboodschap	
 <p>AFSTAND TOT ONDERHOUD</p> <p>Onderhoud over 30 000 Km / 12 mnd.</p> <p>Onderhoud uitv. over 300 Km / 24 dage</p> <p>Onderhoud uitvoeren</p>	<p>d) Afstand tot de volgende onderhoudsbeurt. Als met het contact aan en stilstaande motor het bericht "Afstand tot onderhoud" verschijnt, drukt u circa 5 seconden op de toets 2 of 3 om de afstand of de tijd tot de volgende onderhoudsbeurt weer te geven. Als de afstand dichtbij de termijn is, zijn verschillende gevallen mogelijk:</p> <ul style="list-style-type: none">– bereik minder dan 1500 km of een maand: bericht "Onderhoud uitv over" verschijnt met de dichtstbijzijnde termijn (afstand of tijd);– bereik gelijk aan 0 km of datum van onderhoudsbeurt bereikt: bericht "Onderhoud uitvoeren" verschijnt samen met waarschuwingslampje . <p>Laat zo snel mogelijk een onderhoudsbeurt uitvoeren.</p>
<p>Resetten: om de afstand tot de volgende onderhoudsbeurt te resetten, houdt u toets 2 of 3 ongeveer 10 seconden ingedrukt, totdat de rijafstand tot de volgende onderhoudsbeurt permanent wordt weergegeven.</p> <p>NB: als een onderhoudsbeurt wordt uitgevoerd zonder de olie te verversen, dan moet alleen de afstand tot de volgende onderhoudsbeurt worden gereset. Bij olie verversen moet zowel de afstand tot de volgende onderhoudsbeurt als tot de volgende olieversing worden gereset.</p>	

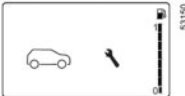



BOORDCOMPUTER: gegevens van de reis (6/10)

De hierna beschreven weergave informatie **HANGT AF VAN DE UITRUSTING VAN DE AUTO EN VAN HET LAND.**

Voorbeelden van de selectie	
Boordcomputer met melding afstand tot volgende onderhoudsbeurt	
	<p>➔ d) Onderhoudsinterval. Resterende afstand tot volgende onderhoudsbeurt. Afhankelijk van de auto:</p> <ul style="list-style-type: none">– actieradius tot de volgende onderhoudsbeurt is minder dan 1500 km of 1 maand. Het controlelampje  verschijnt op het display.– actieradius tot de volgende onderhoudsbeurt 0 km of 0 dagen. De controlelampjes  en  verschijnen op het display. <p>Het controlelampje  verschijnt een paar seconden op het display wanneer het contact wordt ingeschakeld en de knop 2 of 3 wordt ingedrukt als het interval kleiner is dan of gelijk is aan 1500 km of 1 maand. Laat zo snel mogelijk een onderhoudsbeurt uitvoeren.</p>
<p>Opmerking: het onderhoudsinterval is onafhankelijk van het onderhoudsprogramma van de auto: raadpleeg het onderhoudsboekje van uw auto.</p> <p>Reset: om de afstand tot de volgende onderhoudsbeurt te resetten, houdt u de resetknop onderhoudsbeurt gedurende ongeveer 10 seconden ingedrukt.</p>	





BOORDCOMPUTER: gegevens van de reis (7/10)

De hierna beschreven weergave informatie HANGT AF VAN DE UITRUSTING VAN DE AUTO EN VAN HET LAND.

Voorbeelden van de selectie	Betekenis van de gekozen aanduiding
<p data-bbox="157 210 628 255">Boordcomputer met de boodschap afstand tot de volgende onderhoudsbeurt (vervolg)</p> <div data-bbox="87 300 692 685"><p data-bbox="142 329 288 374">AFSTAND TOT ONDERHOUD</p><p data-bbox="459 325 659 381">Olie verv. over 30 000 Km / 12 mnd.</p><p data-bbox="459 465 659 521">Onderhoud uitv. over 300 Km / 24 dage</p><p data-bbox="459 622 659 645">Onderhoud uitvoeren</p></div>	<p data-bbox="716 275 1173 297">d) Afstand tot de volgende onderhoudsbeurt</p> <p data-bbox="746 300 1427 441">Als met het contact aan en stilstaande motor het bericht “Afstand tot onderhoud” verschijnt, drukt u ongeveer 5 seconden op knop 2 of 3 om de afstand tot de volgende onderhoudsbeurt weer te geven; daarna drukt u op de knop 2 om de afstand tot de volgende olieerversing weer te geven (afstand of tijd tot de volgende onderhoudsbeurt). Als de afstand dichtbij de termijn is, zijn verschillende gevallen mogelijk:</p> <ul data-bbox="746 443 1427 533" style="list-style-type: none">- bereik minder dan 1500 km of een maand: bericht “Onderhoud uitv over” verschijnt met de dichtstbijzijnde termijn (afstand of tijd);- bereik gelijk aan 0 km of datum van olieerversing bereikt: bericht “Onderhoud uitvoeren” verschijnt samen met waarschuwingsslampje  <p data-bbox="746 566 1121 589">Laat zo snel mogelijk de olie verversen.</p>
<p data-bbox="87 770 1427 842">afhankelijk van de auto past de afstand tot olieerversing zich aan de rijstijl aan (veel langzaam rijden, huis-aan-huis bezorgen, lang rijden met stationair toerental, trekken van een aanhangwagen enz.). De overgebleven afstand tot de volgende olieerversing kan dus in sommige gevallen sneller afnemen dan de werkelijk afgelegde afstand.</p> <p data-bbox="87 853 1427 898">Resetten: om de afstand tot de volgende onderhoudsbeurt te resetten, houdt u toets 2 of 3 ongeveer 10 seconden ingedrukt, totdat de rijafstand tot de volgende olieerversing permanent wordt weergegeven.</p> <p data-bbox="87 902 1427 947">NB: als een onderhoudsbeurt wordt uitgevoerd zonder de olie te verversen, dan moet alleen de afstand tot de volgende onderhoudsbeurt worden gereset. Bij olie verversen moet zowel de afstand tot de volgende onderhoudsbeurt als tot de volgende olieerversing worden gereset.</p>	



BOORDCOMPUTER: gegevens van de reis (8/10)

De hierna beschreven weergave informatie HANGT AF VAN DE UITRUSTING VAN DE AUTO EN VAN HET LAND.

Voorbeelden van de selectie	
<p data-bbox="133 221 429 292">Boordcomputer zonder melding afstand tot volgende onderhoudsbeurt (vervolg)</p>	
	<p data-bbox="500 325 568 361">➔</p> <p data-bbox="586 322 913 344">d) Actieradius tot olieversing</p> <p data-bbox="586 348 1090 370">Overgebleven afstand tot de volgende olieversing.</p> <p data-bbox="586 374 813 396">Afhankelijk van de auto:</p> <ul data-bbox="586 396 1427 493" style="list-style-type: none"><li data-bbox="586 396 1427 449">– overgebleven afstand tot de volgende olieversing is minder dan 1500 km of 1 maand. Het controlelampje  verschijnt op het display.<li data-bbox="586 449 1427 493">overgebleven afstand tot olieversing is 0 kilometer of 0 dagen. De controlelampjes  en  verschijnen op het display. <p data-bbox="586 497 1427 568">Het controlelampje  verschijnt een paar seconden op het display wanneer het contact wordt ingeschakeld en de knop 2 of 3 wordt ingedrukt als het interval kleiner is dan of gelijk is aan 1500 km of 1 maand.</p> <p data-bbox="586 572 988 594">Laat zo snel mogelijk de olie versen.</p>
<p data-bbox="81 813 1427 882">NB: afhankelijk van de auto past het olieversingsinterval zich aan de rijstijl aan (veel langzaam rijden, huis-aan-huis bezorgen, lang rijden met stationair toerental, trekken van aanhangwagens enz.). De overgebleven afstand tot de volgende olieversing kan dus in sommige gevallen sneller afnemen dan de werkelijk afgelegde afstand.</p> <p data-bbox="81 885 1388 908">Het olieversingsinterval is onafhankelijk van het onderhoudsprogramma van de auto: raadpleeg het onderhoudsdocument van uw auto.</p> <p data-bbox="81 911 1372 934">Reset: om de afstand tot de olieversing te resetten, houdt u de resetknop olieversing gedurende ongeveer 10 seconden ingedrukt.</p>	







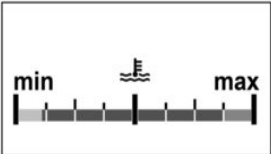

BOORDCOMPUTER: gegevens van de reis (9/10)

De hierna beschreven weergave informatie HANGT AF VAN DE UITRUSTING VAN DE AUTO EN VAN HET LAND

Voorbeelden van de selectie	Betekenis van de gekozen aanduiding
<div data-bbox="276 288 545 418" style="border: 1px solid black; padding: 10px; margin-bottom: 20px; text-align: center;">Bandenspanning SET TPW</div> <div data-bbox="276 490 545 658" style="border: 1px solid black; padding: 10px; text-align: center;">Geen bericht in geheugen</div>	<p data-bbox="787 314 858 356"></p> <p data-bbox="886 306 1215 362">e) reset van de bandenspanning → 2.32</p> <p data-bbox="787 557 858 599"></p> <p data-bbox="886 527 1090 549">f) Functieoverzicht.</p> <p data-bbox="913 564 1200 586">Aanduiding achtereenvolgens:</p> <ul data-bbox="913 598 1433 703" style="list-style-type: none"><li data-bbox="913 598 1433 642">– Informatieberichten (ESC uitgeschakeld/ingeschakeld, STOP and START ingeschakeld, enz.);<li data-bbox="913 654 1433 703">– storingsberichten (Controleer inspuitsysteem, airbag, enz.).

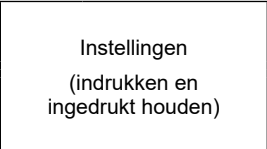
BOORDCOMPUTER: gegevens van de reis (10/10)

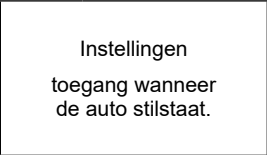
De hierna beschreven weergave informatie HANGT AF VAN DE UITRUSTING VAN DE AUTO EN VAN HET LAND

Voorbeelden van de selectie	Betekenis van de gekozen aanduiding
	 g) Motorkoelvloeistoftemperatuur.
	 h) Klokje en buitentemperatuur.  1.100
	 i) Algemene instellingen. Druk circa 5 seconden op de knop 2 of 3 om de displaytaal te selecteren.
	 Geeft aan dat de auto moet stoppen om toegang te krijgen tot het menu "Algemene instellingen".

BOORDCOMPUTER: informatieboodschappen

Zij kunnen u helpen bij het starten van de auto of u informeren over een keuze of een omstandigheid.
Voorbeelden van informatieboodschappen worden hierna gegeven.

Voorbeelden van boodschappen	Betekenis van de gekozen aanduiding
“Parkeerrem aangetrokken”	Geeft aan dat de parkeerrem is vastgezet.
“Test systemen”	Wordt weergegeven, contact aan, als de auto zichzelf controleert.
“Draai stuurwiel + START”	Draai het stuurwiel licht terwijl u op de startknop van de auto druk om de stuurkolom te ontgrendelen.
“Stuurkolom niet geblokkeerd”	Geeft aan dat de stuurkolom niet geblokkeerd is.

BOORDCOMPUTER: storingsboodschappen

Zij verschijnen bij het waarschuwingslampje  en het is noodzakelijk direct voorzichtig naar een merkdealer te rijden. Als u dit voorschrift negeert, loopt u het risico dat uw auto beschadigd wordt.

Zij verdwijnen door een druk op de keuzetoets van de aanduiding of na enkele secondes en worden opgeslagen in het functieoverzicht. Het lampje  blijft branden. Voorbeelden van storingsboodschappen worden hieronder gegeven.

Voorbeelden van boodschappen	Betekenis van de gekozen aanduiding
“Controleer voertuig”	Geeft een storing aan van een van de opname-elementen van de pedalen, van het beheersysteem van de accu of van een opname-element van het oliepeil.
“Controleer airbag”	Geeft een storing aan van de aanvullende veiligheidsvoorzieningen. In geval van een ongeval bestaat het risico dat ze niet geactiveerd worden
“ SOS oproep controleren “	Geeft een storing in het noodoproepsysteem aan.

BOORDCOMPUTER: alarmboodschappen

Zij verschijnen met het controlelampje **STOP** en dwingen u, voor uw veiligheid, direct te stoppen zonder het verkeer in gevaar te brengen. Stop de motor en start deze niet opnieuw. Roep de hulp in van een merkdealer.

Voorbeelden van alarmboodschappen worden hierna gegeven. **NB:** de boodschappen verschijnen op het display alleen of afwisselend (als er meer boodschappen zijn), zij kunnen gecombineerd zijn met een waarschuwinglampje en/of een geluidssignaal.

Voorbeelden van boodschappen	Betekenis van de gekozen aanduiding
“Risico op motorschade”	Geeft een storing van het inspuitsysteem, een oververhitting van de motor van de auto of een ernstig probleem met de motor van de auto aan.
“Storing stuurbekracht.”	Geeft een probleem in de stuurinrichting aan.
“Storing remsysteem”	Geeft een probleem met het remsysteem aan. Zet de automatische parkeerrem met de hand vast en zorg of de auto niet weggrolt door middel van een blok.
“Elektr. storing GEVAAR”	Geeft een probleem in het laadstroomcircuit van de accu aan (dynamo, enz.).
“Vernellingsbak risico op schade”	Duidt op een storing van de automatische transmissie.

MENU VOOR HET PERSONALISEREN VAN DE AUTO-INSTELLINGEN (1/3)

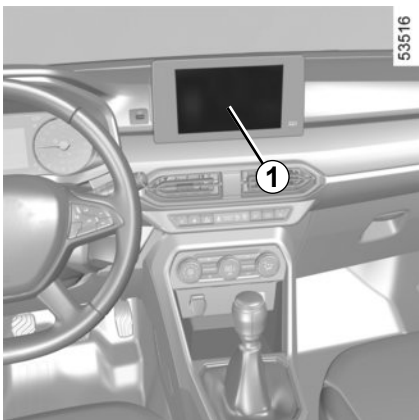

Deze functie zorgt, afhankelijk van de uitrusting van de auto, voor het in-/uitschakelen en de afstelling van sommige functies van de auto.

Auto's met een multimediascherm 1

Toegang tot het menu met instellingen

Zie de gebruiksaanwijzing van het multimediasysteem voor informatie over de diverse instellingen.

Selectie van de instellingen

Selecteer een menu en vervolgens de functie die moet worden gewijzigd (de weergave hangt af van de uitrusting en het land van de auto):

a) "TOEGANG":

- Ontgrendeling van het bestuurdersportier;
- Portieren vergrendelen tijdens het rijden;
- Openen/sluiten in handsfree modus;
- Afstandsbediening vergrendelen/ontgrendelen bij naderen;
- Geluid vergrendeling op afstand;
- Modus stil;
- Automatische vergrendeling.

b) "Wissers":

- Automatisch wissen voorruit;
- Wissen in achteruit.

Afhankelijk van de functie, selecteer:

- "ON" of "OFF" om in of uit te schakelen.
- Raadpleeg de gebruiksaanwijzing van het multimediasysteem voor meer informatie.



Voer deze verstellingen uitsluitend uit als de auto stilstaat.

MENU VOOR HET PERSONALISEREN VAN DE AUTO-INSTELLINGEN (2/3)

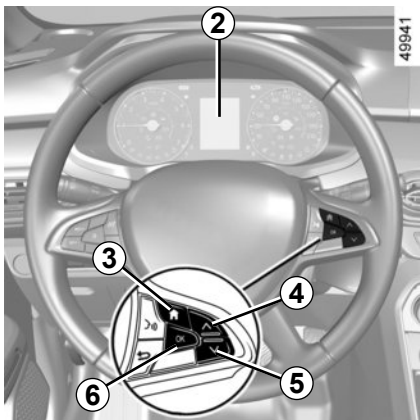

Auto's zonder een multimediascherm

Toegang tot het menu met de instellingen op het display 2.

Zet de auto stil en druk zo vaak als nodig op de schakelaar **3** om het tabblad "Instellingen" weer te geven. Druk herhaaldelijk op **4** of **5** tot u het menu "Auto-instellingen" bereikt en bevestig uw keuze door te drukken op **6** "OK".

Selectie van de instellingen

Navigeer met behulp van de **4** of **5** om de functie te selecteren die moet worden gewijzigd en druk op **6** "OK" om te bevestigen (weergave kan variëren naargelang de uitrusting van de auto en het land):

- a) "INSTRUM.PANEEL":
 - Taal;
 - Eenheid.
- b) "PARKEER ASSIST.":
 - Pieptoonvolume.
- c) "RIJHULPSYSTEMEN":
 - Volume waarschuwingsgeluid bij verlaten rijstrook;
 - Dodehoekwaarschuwing;
 - Actief remmen;
 - Snelheidswaarschuwing.
- d) "TOEGANG":
 - Ontgrendeling van het bestuurdersportier;
 - Portieren vergrendelen tijdens het rijden;
 - Openen/sluiten in handsfree modus;
 - Afstandsbediening vergrendelen/ontgrendelen bij naderen;
 - Geluid vergrendeling op afstand;
 - Modus stil;
 - Automatische vergrendeling.

e) "Wissers":

- Automatisch wissen voorruit;
- Wissen in achteruit.

f) "RESET".



functie ingeschakeld

functie uitgeschakeld

MENU VOOR HET PERSONALISEREN VAN DE AUTO-INSTELLINGEN (3/3)

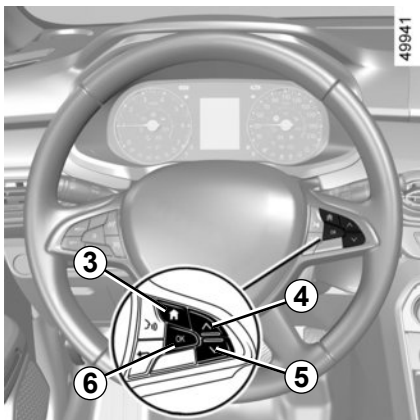

Als de regel is geselecteerd, drukt u op schakelaar **6** "OK" om de functie in te stellen.

Als u "PARKEER ASSIST." en daarna "VOLUME" of "INSTRUM.PANEEL" en daarna "TAAL" selecteert, moet u nog een keuze maken (geluidsvolume van de parkeerhulp of taal van het instrumentenpaneel). Bepaal in dat geval uw keuze en bevestig deze door op de schakelaar **6** "OK" te drukken, de geselecteerde waarde wordt

weergegeven met een vóór de regel.

Om het menu te verlaten, drukt u op **4** of **5** om naar "TERUG" te gaan en bevestigt u uw keuze door op **6** "OK" te drukken. Het kan nodig zijn dit een aantal keren te herhalen. Raadpleeg het instructieboekje van de radio voor aanvullende informatie.

Het menu voor het personaliseren van de instellingen van de auto kan niet gebruikt worden tijdens het rijden. Boven 3 km/u schakelt het display van het instrumentenpaneel automatisch terug naar de boordcomputer.

KLOKJE EN BUITENTEMPERatuur (1/2)

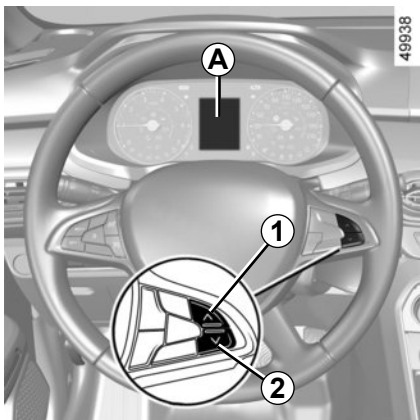

Display A

Auto's zonder een multimediascherm

Houd de knop **1** of **2** gedurende enkele seconden ingedrukt om het display **3** te openen en de tijd in te stellen.

De urenaanduiding knippert. U bent nu in de afstelmodus: houd knop **1** of **2** ingedrukt om het uur in te stellen.

Na enkele seconden gaan de minuten knipperen: druk herhaaldelijk op de knop **1** of **2** om ze in te stellen.

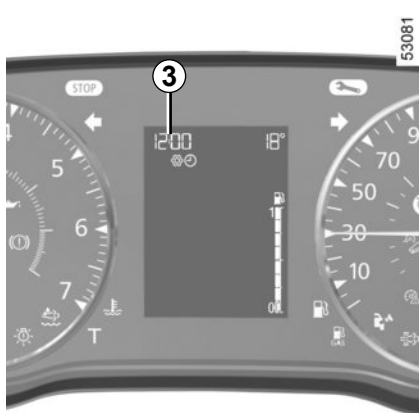

Wacht even als u klaar bent, voordat u het display wijzigt.



Display B

Auto's met multimedia-aanraakscherm, navigatiesystemen, telefoons enz.

Raadpleeg de betreffende instructieboekjes voor de bijzonderheden van deze uitrustingen.

KLOKJE EN BUITENTEMPERatuur (2/2)

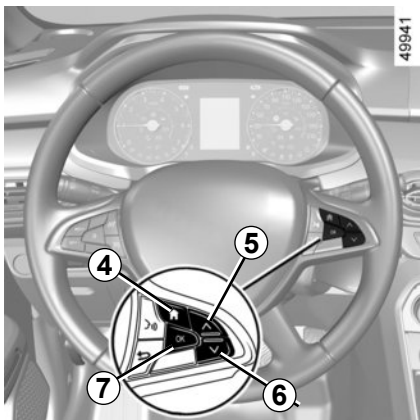

Auto's zonder multimediascherm

Druk zo vaak als nodig is op de 4schakelaar om het tabblad "Auto" weer te geven.

Druk herhaaldelijk op schakelaar 5 of 6 om het 8 klokje in te stellen.

Houd de schakelaar 7 "OK" ingedrukt totdat de weergave knippert.



Stel het uur in met behulp van knop 5 of 6, en druk op de schakelaar 7 "OK" om te bevestigen.

Stel de minuten in met behulp van knop 5 of 6, druk vervolgens op schakelaar 7 "OK" om te bevestigen.

Buientemperatuurmeter

Bijzonderheid:

Als de buitentemperatuur tussen - 3 °C en + 3 °C ligt, knipperen de tekens °C (waarschuwing voor kans op gladheid).

Als de elektrische voeding onderbroken is geweest (losgenomen accukabel, zekering doorgebrand, enz.) moet u het klokje weer gelijk zetten.

Zet het alleen bij stilstaande auto gelijk.



Buientemperatuurmeter

De buienthermometer is besteld als geen gladheidsdetector.

Gladheid is niet alleen van de temperatuur afhankelijk, maar van meer factoren zoals de ligging van de weg en de vochtigheid van de lucht.

STUURWIEL, STUURBEKRACHTIGING

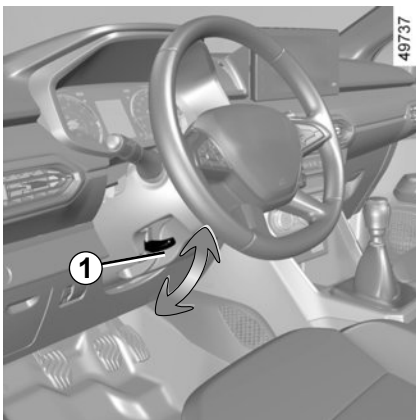

Afstellen van het stuurwiel

Afhankelijk van de auto is de diepte van het stuurwiel verstelbaar.

Trek de hendel **1** omlaag en zet het stuurwiel in de gewenste stand; til de hendel weer op om het stelmechanisme te blokkeren.

Controleer of het stuurwiel goed is vergrendeld.



Voer deze verstellingen uitsluitend uit als de auto stilstaat.

Stuurbekrachtiging

Rijd nooit met een accu die niet genoeg geladen is.

bijzonderheid

Afhankelijk van de auto is bij een accustoring (accu losgekoppeld of leeg, enz.) een reset van de stuurbekrachtiging vereist. Dat doet u zo:

- zet de auto stil en op een vlakke ondergrond;
- start de moto met alleen de bestuurder in het voertuig: het waarschuwingslampje  en/of, afhankelijk van het voertuig, het bericht "Controleer stuurbekrachtig." verschijnt op het instrumentenpaneel;
- draai het stuurwiel volledig naar links en vervolgens naar rechts. Wanneer de motor weer start, verdwijnt het controlelampje en, afhankelijk van het voertuig, het bericht.

Laat het stuurwiel niet in een uiterste stand gedraaid staan als de auto stil staat.

Bijzonderheid van Stop and Start (afhankelijk van de auto)

Wanneer de motor op stand-by wordt gezet, werkt de stuurbekrachtiging niet. De stuurbekrachtiging wordt opnieuw ingeschakeld wanneer de motor opnieuw wordt gestart of de snelheid meer dan ongeveer 1 km/u bedraagt (afdalend, helling enz.).

Bij stilstaande motor of bij een storing in het systeem blijft het mogelijk het stuurwiel te draaien. Er moet meer kracht gezet worden.



Zet nooit de motor af tijdens het rijden: bij uitgeschakelde motor is er geen bekrachtiging.

VERLICHTING EN SIGNALLEN (1/4)

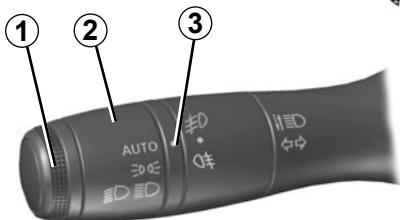

Markeringslichten

Draai de ring **2** tot het symbool bij het merkteken **3** staat.

Op het instrumentenpaneel gaat een controlelampje branden.

Wanneer u links rijdt met een auto met de bestuurdersstoel aan de linkerkant (of andersom), bent u verplicht om tijdens uw verblijf de koplampen opnieuw af te stellen. ➔ 1.108

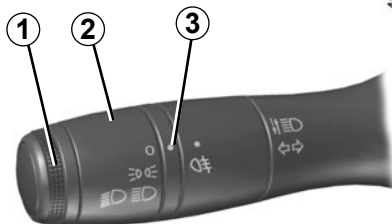

Functie verlichting overdag

(alleen voorlampen)

Indien aanwezig schakelt de dagrijverlichting, zonder dat u de schakelaar **1** hoeft te bedienen, overdag automatisch in bij het starten van de motor en uit bij het stoppen van de motor.

Opmerking: De rijverlichting dooft automatisch als het controlelampje brandt.

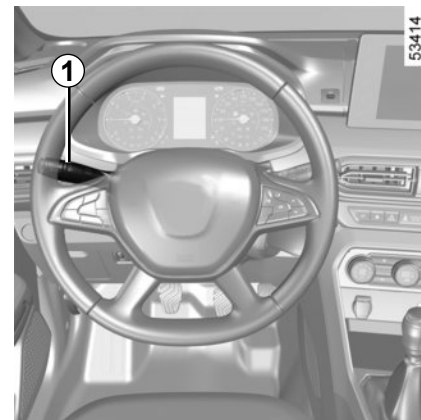

Controleer, voordat u in het donker wegrijdt, de werking van de verlichting en stel indien nodig de stand van de koplampen af op de belasting van de auto. Zorg ervoor dat de lichten niet bedekt zijn (vuil, modder, sneeuw, vervoer van voorwerpen, enz.).

VERLICHTING EN SIGNALLEN (2/4)

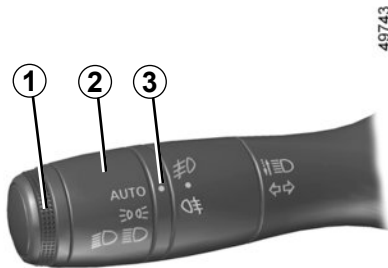

Dimlicht

Handbediend

Draai de ring **2** tot het symbool bij het merkteken **3** staat. Dit controlelampje op het instrumentenpaneel licht op.

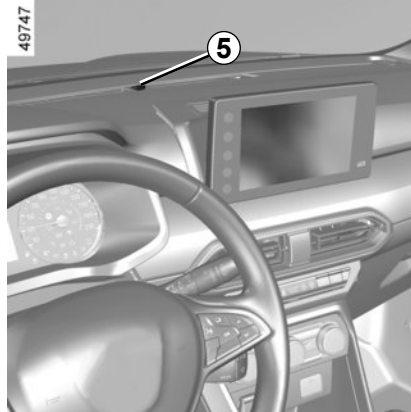

Automatische werking

(afhankelijk van de auto)

Draai de ring **2** tot het merkteken **3** staat: draaiende motor, de dimlichten schakelen automatisch in en uit, naargelang de helderheid buiten, zonder dat u de schakelaar **1** hoeft te bedienen.

Zorg er altijd voor dat:

- de voorruit niet is bedekt (door vuil, modder, condens enzovoort);
- De lichtsensor **5** niet is bedekt (door vuil, voorwerpen enzovoort).



Grootlicht

Duw met draaiende motor en met de dimlichten aan tegen de lichtschakelaar **1**. Dit controlelampje op het instrumentenpaneel licht op.

Om het grootlicht uit en het dimlicht weer in te schakelen, trekt u de lichtschakelaar **1** opnieuw naar u toe.

Uitschakelen van de dimlichten

Er zijn twee mogelijkheden:

- Draai de **2**ring handmatig naar stand



of, afhankelijk van de auto, naar stand **0**.

- dat de lichten automatisch uit gaan na stoppen van de motor, openen van het bestuurdersportier of vergrendelen van de auto. In dat geval worden de lichten ingeschakeld wanneer de motor de volgende keer wordt gestart overeenkomstig de stand van de ring **2** als het buiten donker wordt en uit als het weer licht wordt, zonder dat de schakelaar **1** gebruikt hoeft te worden.

VERLICHTING EN SIGNALLEN (3/4)

Waarschuwingssignaal verlichting brandt nog

Indien de lichten nog branden nadat de motor is uitgeschakeld, klinkt er een signaal bij het openen van het bestuurdersportier om u te waarschuwen dat de lichten nog branden (om ontlading van de accu of andere problemen te voorkomen).

Functie welkomst en afscheid

(afhankelijk van de auto)

Wanneer de functie is ingeschakeld, gaan de dagrijverlichting en de markeringslichten achter automatisch aan wanneer card wordt gedetecteerd of de auto wordt ontgrendeld.

Ze gaan automatisch uit:

- ongeveer één minuut nadat ze zijn aangegaan;
- wanneer de motor wordt gestart, naargelang van de stand van de schakelaar voor de verlichting;

of

- wanneer de auto wordt vergrendeld.

Inschakelen/Uitschakelen van de functie

Zie de gebruiksaanwijzing van het multimediasysteem om de externe welkomstfunctie in of uit te schakelen.

Selecteer "ON" of "OFF".

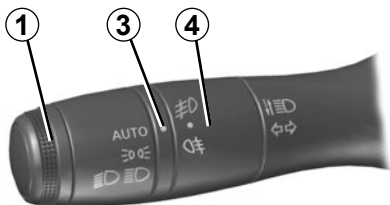

Mistlichten voor

Draai de middelste ring **4** van de schakelaar **1** zo dat het symbool bij het merkteken **3** staat en laat dan los.

De werking is afhankelijk van de gevoerde verlichting; het controlelampje op het instrumentenpaneel gaat branden.

Mistachterlicht

Draai de middelste ring **4** van de schakelaar zo dat het symbool bij het merkteken **3** staat en laat dan los.

Afhankelijk van de auto, gaat de schakelaar terug in stand 0 of blijft hij in dezelfde stand staan.

De werking is afhankelijk van de gevoerde verlichting; het controlelampje op het instrumentenpaneel gaat branden.

Zodra de weersomstandigheden dit toelaten moet u het mistachterlicht uitschakelen om de achter u rijdende weggebruikers niet te hinderen.

Uitschakelen van de mistlichten

Er zijn twee mogelijkheden:

- Draai de middelste ring **4**, afhankelijk van het model, opnieuw tot het merkteken **3** tegenover het symbool van het mistlicht staat dat u wilt uitschakelen. Het bijbehorende controlelampje op het instrumentenpaneel licht op;
- de lichten gaan automatisch uit na het stoppen van de motor, bij het vergrendelen van de auto en, voor de mistachterlichten, bij het openen van het bestuursportier.

Bij het uitschakelen van de verlichting, gaan ook de mistlichten voor en achter uit.

Bij mist, sneeuw of bij het vervoer van voorwerpen die voorbij de voorkant van het dak uitsteken, werkt de automatische verlichting niet altijd.

Het inschakelen van de mistlichten blijft onder controle van de bestuurder: de controlelampjes op het instrumentenpaneel informeren u over het inschakelen (controlelampje brandt) of uitschakelen (controlelampje uit).

CLAXON EN LICHTSIGNALLEN

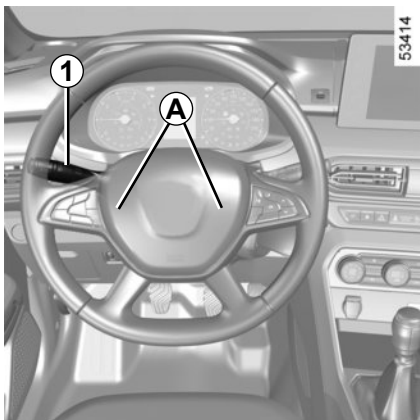

Claxon

Druk op een van de **A**-locaties.

Lichtsignaal

Trek schakelaar **1** naar u toe en laat deze los om met de koplampen te knipperen.



Alarmknipperlichten

Druk op de schakelaar **2**.

Deze schakelaar schakelt gelijktijdig de vier knipperlichten en de zijknipperlichten in.

Gebruik deze alleen als gevaar dreigt om andere weggebruikers te waarschuwen dat u gedwongen bent te stoppen op een abnormale plaats of zelfs waar dit verboden is, of bij bijzondere rij- of verkeersomstandigheden.



Richtingaanwijzers

U verplaatst de schakelaar **1** evenwijdig aan het stuurwiel en in de richting waarin u dit gaat draaien.

Werking van de sneltoets

Tijdens het rijden wordt het stuur mogelijk slechts weinig gedraaid, waardoor de schakelaar niet vanzelf terugkomt in de ruststand.

Beweeg in dat geval de hendel kort naar de tussenstand **1** en laat deze daarna los: de hendel komt terug in de beginstand en de richtingaanwijzer knippert drie keer.

AFSTELLEN VAN DE HOOGTE VAN DE KOPLAMPEN (1/2)

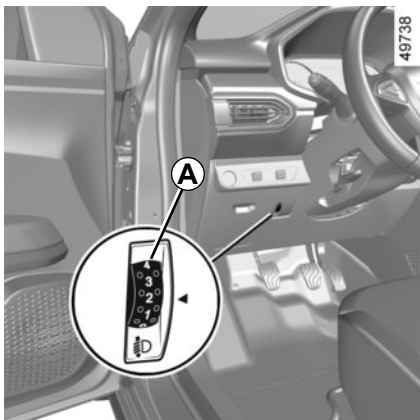

Met de knop **A** kan de stand van de koplampen aangepast worden aan de belading van de auto.

Als u deze de knop **A** omlaag draait dan gaan de lichtbundels naar beneden; draait u de knop omhoog dan gaan de lichtbundels ook omhoog.

	Voorbeelden van de stand van knop A , afhankelijk van de belasting	
	Alle vijfdeursuitvoeringen	Alle vierdeursuitvoeringen
Bestuurder alleen of met een passagier voorin	0	0
Bestuurder met een passagier voorin en twee of drie passagiers achterin	1	1
Bestuurder met een passagier voorin, drie passagiers achterin en bagage	2	2
Bestuurder met bagage of belading tot de maximaal toegelaten totale massa	3	3
<p>In de volgende tabel ziet u enkele voorbeelden. Stel in alle gevallen bediening A in volgens de belading van de auto, zodat de weg goed zichtbaar is en andere weggebruikers niet verblind worden.</p>		

AFSTELLEN VAN DE HOOGTE VAN DE KOPLAMPEN (2/2)

	Voorbeelden van de stand van knop A , afhankelijk van de belasting	
	Estate-versies met 5 zitplaatsen	Estate-versies met 7 zitplaatsen
Bestuurder alleen of met een passagier voorin	0	0
Bestuurder met een passagier voorin en twee passagiers achterin	-	1
Bestuurder met een passagier voorin en drie of vijf passagiers achterin	1	2
Bestuurder met een passagier voorin en drie of vijf passagiers achterin plus bagage	3	3
Bestuurder met bagage of belading tot de maximaal toegelaten totale massa	4	3
<p>In de volgende tabel ziet u enkele voorbeelden. Stel in alle gevallen bediening A in volgens de belading van de auto, zodat de weg goed zichtbaar is en andere weggebruikers niet verblind worden.</p>		

RUITENWISSER, -SPROEIER VOOR (1/5)

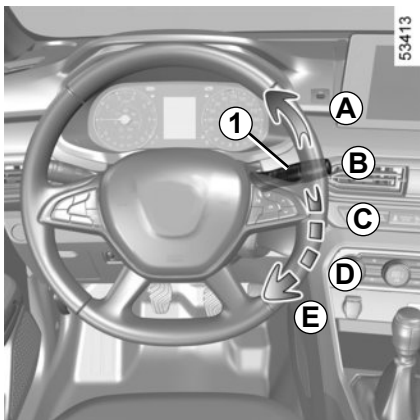

Auto voorzien van ruitenwisser voor met interval

- A een keer wissen**
Door kort te drukken maakt de ruitenwisser één wisbeweging.
- B stoppen**
- C wissen met intervallen**
De wissers vegen met tussenpozen van enkele seconden.
- D langzaam continu wissen**
- E snel continu wissen**

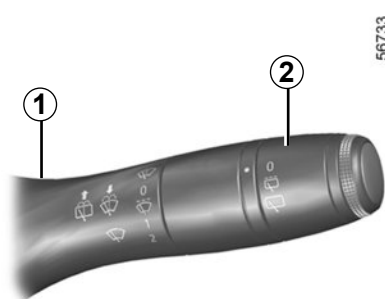

Bijzonderheid

Tijdens het rijden gaat de wisser langzamer werken als de auto stopt. Van snel continu wissen naar langzaam continu wissen. Zodra de auto weer gaat rijden, beginnen de wissers weer met de oorspronkelijk ingestelde snelheid te werken.

Als u de schakelaar **1** in een andere stand zet, schakelt u hiermee bovengenoemd automatisme uit.

Opmerking:

Als u de auto door een wasstraat rijdt, moet u de ring **2** van de schakelaar **1** in ruststand zetten om het automatisch wissen uit te zetten.

Opmerking:

Vergeet niet om het einde van het gebruik de ring **2** van de schakelaar **1** terug in ruststand te zetten, zodat het wissen niet per ongeluk wordt geactiveerd tijdens het volgende gebruik.

RUITENWISSER, -SPROEIER VOOR (2/5)

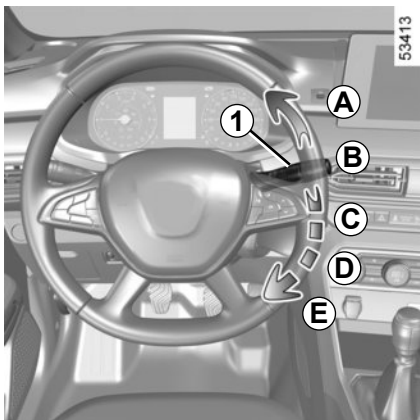

Auto voorzien van ruitenwisser voor met regensensor

De regensensor bevindt zich op de voorruit, voor de binnenspiegel.

A een keer wissen

Door kort te drukken maakt de ruitenwisser één wisbeweging.

B stoppen

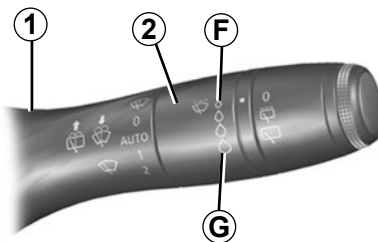

C functie automatisch wissen (afhankelijk van de auto)

In deze stand signaleert het systeem water op de voorruit en schakelt het wissen in met een aangepaste wissnelheid. De inschakeldrempel van het wissen en de duur van het interval is te regelen door de ring **2** te verdraaien:

– **F**: minimale gevoeligheid

– **G**: maximale gevoeligheid

Hoe hoger de gevoeligheid, des te sneller reageren de ruitenwissers en wordt de frequentie van het wissen verhoogd.

Wanneer automatisch wissen is ingeschakeld of de gevoeligheid wordt verhoogd, wordt één wisbeweging uitgevoerd.

Opmerking:

- de regensensor heeft enkel een ondersteunende functie. Bij beperkte zichtbaarheid moet de bestuurder zijn ruitenwisser handmatig inschakelen. Bij mist of sneeuwval werkt de ruitenwisser niet altijd automatisch en blijft deze onder uw controle.
- bij temperaturen onder nul wordt automatisch wissen niet ingeschakeld wanneer de auto wordt gestart. Deze functie wordt automatisch ingeschakeld wanneer de auto sneller rijdt dan een bepaalde snelheid (ongeveer 8 km/uur).
- ontdooi de voorruit volledig voordat u het automatisch wissen inschakelt.

Als uw auto is uitgerust met een menu om de auto-instellingen te personaliseren, kunt u deze functie in- of uitschakelen. ➔ 1.97.

Voor auto's die niet zijn uitgerust met een menu om de instellingen te personaliseren, kunt u de functie laten deactiveren door een merkdealer.

RUITENWISSER, -SPROEIER VOOR (3/5)

storingen

Bij een storing van het automatisch wissen, schakelt de ruitenwisser over op wissen met intervallen. Roep de hulp in van een merkdealer.

De werking van de regensensor kan worden verstoord bij:

- beschadigde ruitenwissers; een waterlaagje of watersporen achterlaten in de detectiezone van de sensor kunnen de reactiesnelheid van het automatisch wissen vergroten of de frequentie van het wissen verhogen;
- een voorruit met een chip of barst ter hoogte van de sensor, of een voorruit die is bedekt met stof, vuil, insecten, ijs, het gebruik van was en waterafstotend stoffen; de ruitenwisser zal minder gevoelig zijn of reageert mogelijk helemaal niet.

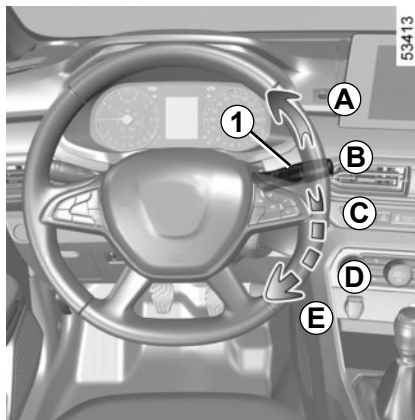

D langzaam continu wissen

E snel continu wissen

Bijzonderheid

Tijdens het rijden gaat de wisser langzamer werken als de auto stopt. Van snel continu wissen naar langzaam continu wissen. Zodra de auto weer gaat rijden, beginnen de wissers weer met de oorspronkelijk ingestelde snelheid te werken.

Als u de schakelaar **1** in een andere stand zet, schakelt u hiermee bovengenoemd automatisme uit.

Voorzorgsmaatregelen

- Controleer bij vorst voordat u de ruitenwisser inschakelt of de ruitenwisserbladen niet zijn vastgevroren. Als u de ruitenwisser inschakelt terwijl de bladen zijn vastgevroren, kunt u zowel de bladen als de motor van de ruitenwisser beschadigen.
- Activeer de ruitenwissers niet op een droge ruit. Dit kan leiden tot vroegtijdige slijtage of beschadiging van de wisserbladen.

RUITENWISSER, -SPROEIER VOOR (4/5)

Bijzondere stand van de ruitenwisser voor (onderhoudsstand)

In deze stand kunnen de bladen worden opgetild om ze van de voorruit te verwijderen.

Dit kan nuttig zijn:

- om de bladen te reinigen;
- om de bladen van de voorruit los te maken in winterse weersomstandigheden;
- vervang de bladen. ➔ 5.49.

Zet, met contact aan of draaiende motor, de schakelaar **1** twee keer in de stand **A** (één wisbeweging). De bladen stoppen in een stand waarbij de motorkap vrij is.

Om de bladen terug te zetten in de laagste stand, met het contact aan, moet u ervoor zorgen dat de ruitenwissers zijn neergeklapt op de voorruit. Zet daarna de schakelaar **1** in stand **A** (één wisbeweging).

Voordat u het contact aanzet, moet u de ruitenwissers op de voorruit zetten. Anders kunnen de motorkap of de wissers beschadigd raken wanneer deze worden ingeschakeld.

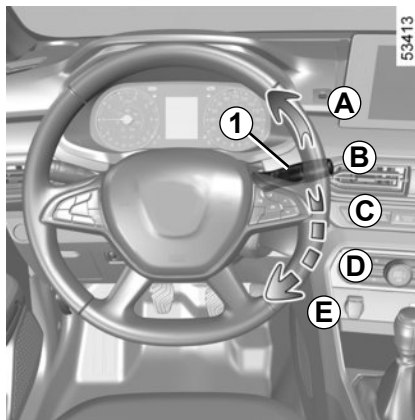

Voordat u iets aan de voorruit doet (wassen, ontdooien, reinigen, enz.), zet u de schakelaar **1** in stand **B** (uit).

Risico van verwonding en/of beschadigen.

Wanneer er zich obstakels op de voorruit bevinden (vuil, sneeuw, ijs ...), maakt u de voorruit (inclusief de centrale zone achter de binnenspiegel) schoon voordat u de ruitenwissers inschakelt (risico op oververhitting van de motor).

Als een obstakel de beweging van een blad verhindert, kan dat blad stoppen met wassen. Verwijder het obstakel en schakel de ruitenwisser opnieuw in met de ruitenwisserschakelaar.

RUITENWISSER, -SPROEIER VOOR (5/5)

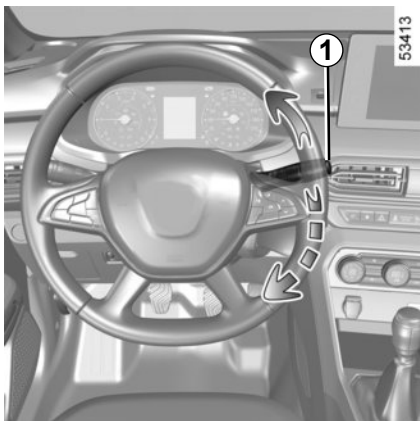

Ruitensproeier

Contact aan: trek de schakelaar **1** naar u toe en laat deze weer los.

Door langer te drukken, maken de ruitensproeiers, naast de ruitensproeier twee wisbewegingen, een paar seconden later gevolgd door een derde.

Opmerking:

Bij temperaturen onder nul kan de ruitensproeiervloeistof aanvriezen op de voorruit en het zicht verminderen. Verwarm de voorruit met behulp van de ontwasemingschakelaar voordat u ze reinigt.



Controleer bij werkzaamheden onder de motorkap of de schakelaar van de ruitensproeier in stand **B** (uit) staat.

Verwondingsgevaar.

De werking van een ruitensproeierblad

Let op de staat van de ruitensproeierbladen. Hun levensduur hangt van u af:

- houd de bladen schoon: reinig de bladen en de ruit regelmatig met water en zeep;
- gebruik ze niet op een droge ruit;
- maak ze los van de ruit als ze lange tijd niet zijn gebruikt.

Vervang ze in elk geval, zodra hun werking afneemt, ongeveer eens per jaar.

➔ 5.49.

Voorzorgen bij het gebruik van de wissers

- Maak, als het vriest of sneeuwt, de achterruit schoon voordat u de ruitensproeier aanzet (de motor kan oververhitten).
- zorg dat niets de beweging van de wissers hindert.

ACHTERRUITSPROEIER, -WISSER (1/2)

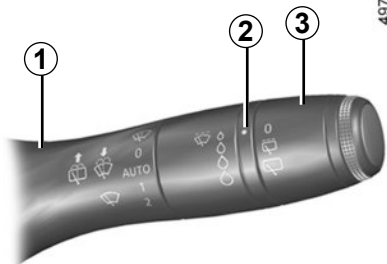

Achterrauitwisser

Draai met contact aan de ring **3** van de schakelaar **1** tot het merkteken **2** tegenover het symbool staat.

– **stoppen**

– **wissen met intervallen**

De ruitenwisserbladen vegen met tussenpozen van enkele seconden. De frequentie van het wissen varieert naargelang de rijsnelheid van de auto;

– **langzaam continu wissen**

Om de werking te stoppen, laat u opnieuw de ring **3** draaien.

Opmerking:

Als u de auto door een wasstraat rijdt, moet u de ring **3** van de schakelaar **1** in ruststand zetten om het automatisch wissen uit te zetten.

Opmerking:

Vergeet niet om het einde van het gebruik de ring **3** van de schakelaar **1** terug in ruststand te zetten, zodat het wissen niet per ongeluk wordt geactiveerd tijdens het volgende gebruik.

Gebruik de ruitenwisserarm niet om de achterklep te openen of te sluiten.



Voordat u iets aan de achterruit doet (wassen van de auto, ontdooien, reinigen enz.) moet u de schakelaar **1** in ruststand zetten.

Risico van verwonding en/of beschadigingen.

De werking van een ruitenwisserblad

Let op de staat van de ruitenwisserbladen. Hun levensduur hangt van u af:

- houd de bladen schoon: reinig de bladen en de ruit regelmatig met water en zeep;
- gebruik ze niet op een droge ruit;
- maak ze los van de ruit als ze lange tijd niet zijn gebruikt.

Vervang ze in elk geval, zodra hun werking afneemt, ongeveer eens per jaar.

➔ 5.49.

Voorzorgen bij het gebruik van de wissers

- Maak, als het vriest of sneeuwt, de achterruit schoon voordat u de ruitenwisser aanzet (de motor kan oververhitten).
- zorg dat niets de beweging van de wisser hindert.

ACHTERRUITSPROEIER, -WISSER (2/2)

Inschakelen/uitschakelen van de achterruiwiser

Wanneer de achteruitversnelling wordt ingeschakeld, wordt het intervalwissen van de achterruiwiser ingeschakeld (als de ruitenwissers van de voorruit werken). Als uw auto is uitgerust met een menu om de auto-instellingen te personaliseren, kunt u deze functie in- of uitschakelen. ➔ 1.97.

Voor auto's die niet zijn uitgerust met een menu om de instellingen te personaliseren, kunt u de functie laten deactiveren door een merkdealer.

Wanneer er zich obstakels op de achterruiwiser bevinden (vuil, sneeuw...), probeert de ruitenwiser alle obstakels weg te wassen. Als een obstakel de beweging van het blad verhindert, kan het blad stoppen. Verwijder het obstakel, wacht ongeveer 30 seconden en schakel de ruitenwiser opnieuw in met de schakelaar voor het wissen.

Voorzorgsmaatregelen

- Controleer bij vorst voordat u de ruitenwiser inschakelt of de ruitenwiserbladen niet zijn vastgevroren op de ruit. Als u de ruitenwiser bedient terwijl het blad geblokkeerd is door vorst, bestaat het risico dat zowel het blad als de motor van de ruitenwiser beschadigd raken.
- Activeer de ruitenwissers niet op een droge ruit. Dit kan leiden tot vroegtijdige slijtage of beschadiging van de wiserbladen.



49733



Ruitenwissers/ ruitensproeiers achter

Duw met het contact aan lang tegen de schakelaar **1** en laat vervolgens los.

Als de schakelaar langer ingedrukt gehouden wordt, zullen (behalve de ruitensproeier) de ruitenwiser twee wisbewegingen maken, enkele seconden later gevolgd door een derde (druppel-wisfunctie).

Als u de schakelaar loslaat, blijft de achterruiwiser werken.

BRANDSTOFTANK (1/5)

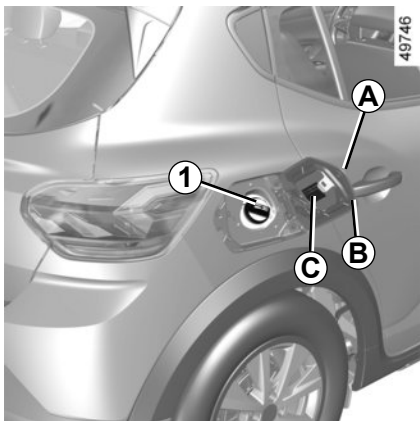

Alle uitvoeringen

Bruikbare inhoud van de tank: ongeveer 50 liter.

Afhankelijk van de auto, om de tankdopklep **A** te openen, steekt u een vinger in de uitsparing **B**.

Sluiten: duw het klepje **A** met de hand tegen de aanslag. Afhankelijk van de auto ontgrendelt de dop **1** zich met de contactsleutel. Als dit niet gebeurt, is hij aan de auto verbonden met een plastic draad. Meer informatie over het tanken vindt u bij "Tanken van brandstof".

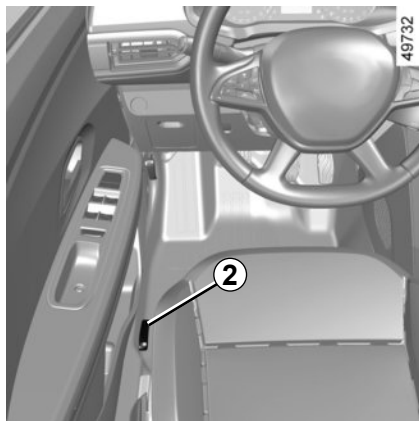

Trek, afhankelijk van de auto, aan de hendel **2** om de tankdopklep te ontgrendelen **A**. Open deze en draai de tankdop **1** los.

Tijdens het tanken kunt u de dop in de houder **3** van het klepje plaatsen.

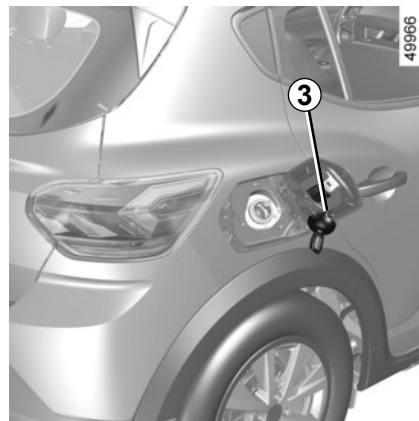

De tankdop is van een speciaal type. Vraag naar ditzelfde type als u een andere dop koopt. Raadpleeg de merkdealer.

ler.

Rook niet tijdens het tanken en ontsteek geen open vuur in de nabijheid van de brandstoftank of de tankdop.

Maak de omgeving van het vulsysteem niet schoon met een hogedrukreiniger.

BRANDSTOFTANK (2/5)

Soort brandstof

Gebruik brandstof van goede kwaliteit die voldoet aan de regelgeving van het land. De brandstof moet tevens aan de aanwijzingen op de sticker **C** in de tankdopklep voldoen. ➔ 6.8.

Benzinemotor

Gebruik uitsluitend ongelode benzine. Het octaangehalte (RON) moet overeenkomen met de indicaties op de sticker **C** aan de binnenkant van de tankdopklep ➔ 6.8.

Dieselmotor

Gebruik uitsluitend dieselbrandstof die voldoet aan de gegevens op de sticker **C** aan de binnenkant van de tankdopklep ➔ 6.8.



Als u brandstof wilt tanken, zet u de motor uit (dus niet stand-by bij voertuigen met de STOP and START-functie): u moet het contact uit zetten. ➔ 2.3, ➔ 2.5.

Risico van brand.

Brandstofsoorten die voldoen aan de Europese normen die ook gelden voor de motoren van auto's die in Europa zijn verkocht. ➔ 6.8.



Vermeng de dieselbrandstof nooit met benzine (loodvrij of E85), zelfs niet een kleine hoeveelheid.

Gebruik geen ethanol als uw auto niet aangepast is.

Voeg **geen** reagens toe aan de brandstof, anders kan de motor beschadigd raken ➔ 0.14. Als u een additief wilt toevoegen aan de brandstof, gebruik dan een product dat is goedgekeurd door onze technische dienst.

Ga naar een merkdealer.



Wijzig of repareer niet zelf het brandstofsysteem (rekeenheden, bedrading, brandstofcircuit, inspuitstukken of verstuivers, beschermkappen) vanwege de grote gevaren voor de veiligheid die hierdoor kunnen ontstaan. Laat deze werkzaamheden uitsluitend door uw merkdealer uitvoeren.



Let op bij werkzaamheden dicht bij de motor, deze kan nog warm zijn. Bovendien kan de ventilatormotor onverwacht gaan draaien. Het waarschu-

wingslampje  in de motorruimte herinnert u hieraan.
Verwondingsgevaar.

BRANDSTOFTANK (3/5)

Tanken van brandstof

Wanneer het contact uit is, steekt u het vulpistool **geheel** in de tank voordat u de hendel inknijpt om te tanken (voorkom spatten).

Houd tijdens het tanken het vulpistool in deze stand tot u klaar bent met tanken. Na het eerste automatische afslaan aan het eind van het tanken, mag u nog maximaal twee keer verder bijvullen zodat er nog ruimte voor het uitzetten van de brandstof blijft.

Let op dat bij het tanken geen water bij de brandstof komt. De klep en de omgeving ervan moeten schoon blijven.

Benzinemotor

Schade die ontstaan is als gevolg van het tanken van loodhoudende benzine wordt niet door de fabrieksgarantie gedekt.

Om te voorkomen dat er abusievelijk loodhoudende benzine wordt getankt, heeft de vulhals een nauwe doorlaat met een veiligheidssysteem **waarin alleen een vulpistool met ongelode benzine past**.



Aanhoudende stank van brandstof

In geval van een aanhoudende stank van brandstof, moet u:

- onmiddellijk stoppen, rekening houdend met het overige verkeer en het contact uitzetten;
- de alarmknipperlichten aanzetten en alle passagiers laten uitstappen en ze op veilige afstand van de auto houden;
- roep de hulp in van een merkdealer.

BRANDSTOFTANK (4/5)

Bruikbare inhoud van de LPG-tank: ongeveer 40 liter.

Tanken van LPG

Zet de handrem vast, leg de motor stil, zet het contact uit en doof de lichten.

Houd u in ieder geval aan de veiligheidsvoorschriften in de tankstations.

Afhankelijk van het land moet u voor het tanken de vuladapter 4 op de LPG-vulpijp vastschroeven.

Het is raadzaam de tank steeds volledig te vullen.

Het maximumpeil is bereikt wanneer de pomp niet langer LPG afgeeft of wanneer het pompdebiet aanzienlijk afneemt.

Probeer in dat geval niet verder te tanken.

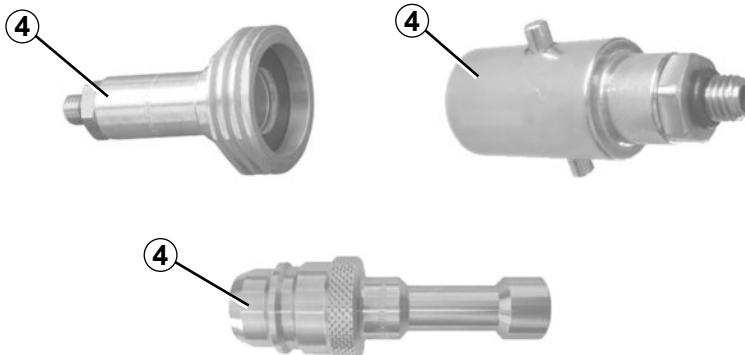

36115

Tankstations zonder zelfbediening

Als een medewerker van het tankstation de LPG tankt, moet u hem of haar de adapter geven 4.

BELANGRIJK: LPG-vuladapter 4

Afhankelijk van het land is het gebruik van een specifieke adapter vereist voor het vullen van LPG.

De vuladapter 4 wordt geleverd in een zakje in het handschoenenkastje. Afhankelijk van het land waarin de auto is verkocht, is de vuladapter wel of niet aanwezig in de auto.

Voordat u met de auto naar een ander land gaat rijden, moet u een erkende merkdealer raadplegen om erachter te komen welk type adapter in dat land wordt gebruikt.



Wanneer de inhoud van de LPG-tank wordt overschreden, moet u bij een erkend garagehouder of uw merkdealer langsgaan om de automatische overvulinrichting te laten nakijken.

BRANDSTOFTANK (5/5)



Tankstations met zelfbediening

Wij raden u aan handschoenen te dragen om het LPG-vulpistool vast te houden.

Open de tankklep op uw auto en schroef de dop **5** van de LPG-vulpijp.

Lees op de LPG-automaat aandachtig de uitleg over hoe de LPG moet worden getankt.

Afhankelijk van het type station, kan het nodig zijn om de stationknop ingedrukt te houden voordat het tanken begint.

Wanneer de pomp stopt of trager werkt, betekent dit dat het maximale LPG-peil van de tank (80%) is bereikt.

Zodra u de knop loslaat, stopt de automaat. Maak de vergrendeling los (er kan een beetje gas ontsnappen), haal het vulpistool uit de vulpijp en plaats het op de automaat.

Plaats de dop **5** terug zodat er geen water of vuil in het systeem terechtkomen.



QR code "LPG" D

Gebruik de QR code om een online video te bekijken.

Opmerking: deze video is geen vervanging voor de gebruikershandleiding van de auto.



Hoofdstuk 2: Het rijden

(met tips voor zuinig en milieubewust autorijden)

Inrijden, Startschakelaar	2.2
Starten, Stoppen van de motor	2.3
Functie Stop and Start.	2.9
Bijzonder kenmerk van benzine-uitvoeringen, roetfilter.	2.13
Bijzonderheden van de dieselmotor	2.15
Bijzonderheden van uitvoeringen met LPG-motor.	2.17
Versnellingshendel, handrem	2.21
Elektronische parkeerrem.	2.22
Tips voor het rijden, Eco-rijden	2.26
Tips voor onderhoud en minder luchtverontreiniging	2.30
Milieu	2.31
Waarschuwing bij verlies van bandenspanning.	2.32
Helpen correctiesystemen tijdens het rijden	2.38
Dodehoekwaarschuwing	2.41
Actieve noodrem	2.46
Snelheidsbegrenzer.	2.56
Snelheidsregelaar	2.60
Parkeerhulp	2.65
Achteruitrijcamera	2.71
Automatische transmissie	2.73
Noodoproep.	2.76

INRIJDEN, STARTSCHAKELAAR

Benzinemotor

Rijd de eerste **1 000 km** niet sneller dan 130 km/uur in de hoogste versnelling en laat de motor met niet meer dan 3 000 tot 3 500 tr/min draaien.

Pas na ongeveer **3 000 km** zult u over het volle vermogen van de motor kunnen beschikken.

Onderhoudsbeurten: raadpleeg het onderhoudsdocument van uw auto voor het uit te voeren onderhoud.

Dieselmotor

Rijd de eerste **1500 km** niet sneller dan 130 km/uur in de hoogste versnelling en laat de motor met niet meer dan 2 500 tr/min draaien. Daarna kunt u sneller rijden maar pas na 6 000 km zult u over het volle vermogen van de motor kunnen beschikken.

Trek tijdens het inrijden nooit snel op. Als de motor nog koud is mag u hem in de lagere versnellingen nooit met een hoog toerental laten draaien.

Onderhoudsbeurten: zie het onderhoudsdocument van uw auto.

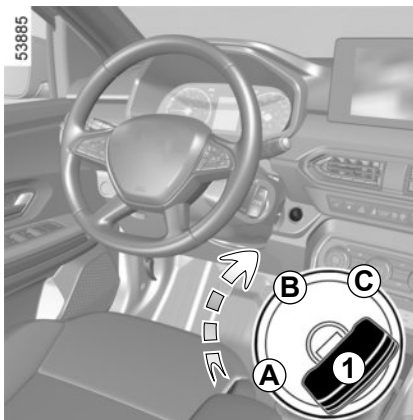

Stand A: “Stop en stuurslot”

Als u de sleutel **1** uit het slot trekt en het stuur draait, hoort u een klik: de stuurinrichting is nu vergrendeld.

Bij het vrijzetten van het stuurslot draait u het stuur iets heen en weer bij het verdraaien van de sleutel.

Stand “Contact aan” B

Het contact staat aan.

- **benzinemotor:** u kunt nu starten.
- **dieselmotor:** de motor wordt voorverwarmd.

Stand “Starten” C

Als de motor niet aanslaat, moet u de contactsleutel terug draaien tot de controlelampjes uitgaan voor u opnieuw kunt starten.

Laat de sleutel los zodra de motor aanslaat.

Bijzonderheid van auto’s met een automatische transmissie
➔ 2.73.

DE MOTOR STARTEN, STOPPEN: auto met sleutel (1/2)

Starten van de motor

Al naar gelang de auto moet u, als een versnelling is ingeschakeld en u de motor wilt starten, het koppelingspedaal indrukken of de versnellingshendel in de neutraalstand zetten. Het bericht "Neutraal + START" verschijnt op de boordcomputer om u te informeren.

Bij strenge vorst (kouder dan $-20\text{ }^{\circ}\text{C}$): zet eerst het contact enkele secondes aan **voordat** u de motor start, de motor zal dan gemakkelijker aanslaan.

Indien u de motor start bij erg lage buitentemperatuur (kouder dan $-10\text{ }^{\circ}\text{C}$): houd het koppelingspedaal ingedrukt tot de motor start.

Benzinemotor

- Geef bij het starten **geen gas**,
- Laat de contactsleutel los zodra de motor is aangeslagen.



Dieselmotor

Draai de contactsleutel in de stand Aan **B** en houd deze stand aan totdat het controlelampje voorverwarming gedooft is.

Draai de sleutel naar de stand Start **C** **zonder gas te geven**.

Laat de contactsleutel los zodra de motor is aangeslagen.



Start uw auto nooit in vrijloop op een helling. De stuurbevoegdheid kan hierdoor worden uitgeschakeld.

Er is kans op ongevallen.

LPG-uitvoering

De motor start altijd op benzine op:

- geef bij het starten geen gas;
- laat de sleutel los zodra de motor aanslaat.

Het systeem bepaalt automatisch wanneer er van benzine op LPG wordt overgeschakeld.

Afhankelijk van de auto kan het systeem onder bepaalde gebruiksomstandigheden (bv. bij sterke versnelling, regeneratie van het roetfilter enz.) beslissen om tijdelijk naar de benzinemodus te schakelen. Wanneer de omstandigheden weer geschikt zijn, kan het systeem de LPG-modus opnieuw toestaan.

Bij temperaturen rond of onder de $0\text{ }^{\circ}\text{C}$ is het raadzaam om de ECO-modus te gebruiken om het LPG-gebruik te optimaliseren. ➔ 2.26

DE MOTOR STARTEN, STOPPEN: auto met sleutel (2/2)

Auto's met automatische transmissie

Zet voor het starten de hendel in de stand **P** of **N** en trap het rempedaal in. ➔ 2.73



Zet nooit het contact uit voordat de auto compleet stilstaat. Door het stilzetten van de motor is er geen bekrachtiging meer van Als de motor niet meer draait, zijn er geen stuur- en rembekrachtiging meer. Ook werken veiligheidsvoorzieningen, zoals airbags en gordelspanners, niet meer.

Stoppen van de motor

Laat de motor stationair draaien en draai de contactsleutel terug in de stand "Stop" **A**.

Bijzonderheid

Afhankelijk van de auto stoppen de accessoires (radio enz.) met werken zodra de motor wordt uitgeschakeld, het bestuurdersportier wordt geopend of de portieren worden vergrendeld.



Parkeer de auto niet of blijf niet met draaiende motor staan op een plaats waar de uitlaat zich boven brandbaar materiaal bevindt. Onder ongunstige omstandigheden (droogte, harde wind) kan brand ontstaan als de hete uitlaat in contact komt met gras of bladeren.



Verantwoordelijkheid van de bestuurder

Laat nooit, zelfs niet eventjes, een kind, een afhankelijke volwassene of een dier in de auto achter als u deze verlaat.

Ze kunnen zichzelf of anderen in gevaar brengen door bijvoorbeeld de motor te starten, organen te bedienen zoals bijvoorbeeld de ruitbediening, of de portieren te vergrendelen.

Bovendien kan bij warm en/of zonnig weer de temperatuur in het interieur heel erg snel oplopen.

Zet het contact nooit uit voordat de auto compleet stilstaat. Door het stilzetten van de motor is er geen bekrachtiging meer van: remmen, stuurinrichting enz. en autogordels en aanvullende veiligheidsvoorzieningen.

Als de sleutel uit het contactslot is gehaald, wordt de stuurinrichting geblokkeerd door het stuurslot.

LEVENSGEVAAR OF GEVAAR VAN ERNSTIG LETSEL.

DE MOTOR STARTEN, STOPPEN: auto met kaart (1/4)



49757

De kaart moet worden ingevoerd binnen de detectiezone **1**.

Om te starten:

- zet voor een auto met automatische transmissie de hendel in stand **P** of **N**, druk het rempedaal in en druk op de knop **2**;
- druk voor een auto met een handmatige versnellingsbak het rempedaal of koppelpedaal in en druk op de knop **2**. Als een versnelling ingeschakeld is, is het indrukken van het koppelpedaal voldoende om te kunnen starten.

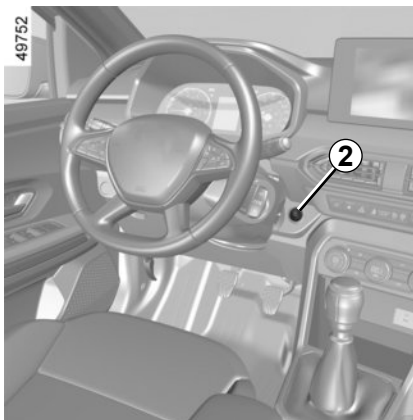

49752

Bijzonderheden

- Als er niet is voldaan aan een van de startvoorwaarden, verschijnt het bericht “Druk op rem + START” of “Ontkoppel + starten” of “Selecteer stand P” op het instrumentenpaneel;
- in sommige gevallen moet het stuurwiel worden bewogen bij het indrukken van de startknop **2** om het ontgrendelen van de stuurkolom mogelijk te maken, de boodschap “Draai stuurwiel + START” waarschuwt u;

LPG-uitvoering

De motor start altijd op benzine op. Activeer de startmotor en laat deze niet met een te hoog toerental draaien.

Het systeem bepaalt automatisch wanneer er van benzine op LPG wordt overgeschakeld.

Afhankelijk van de auto kan het systeem onder bepaalde gebruiksomstandigheden (bv. bij sterke versnelling, regeneratie van het roetfilter enz.) beslissen om tijdelijk naar de benzinemodus te schakelen. Wanneer de omstandigheden weer geschikt zijn, kan het systeem de LPG-modus opnieuw toestaan.

Bij temperaturen rond of onder de 0 °C is het raadzaam om de ECO-modus te gebruiken om het LPG-gebruik te optimaliseren. ➔ 2.26

DE MOTOR STARTEN, STOPPEN: auto met kaart (2/4)

“Handsfree” starten met achterklep open

In dat geval mag de kaart zich niet in de bagageruimte bevinden.



Verantwoordelijkheid van de bestuurder tijdens het parkeren of stoppen van de auto

Laat nooit, zelfs niet eventjes, een kind, een afhankelijke volwassene of een dier in de auto achter als u deze verlaat.

Ze kunnen zichzelf of anderen in gevaar brengen door bijvoorbeeld de motor te starten, organen te bedienen zoals bijvoorbeeld de ruitbediening, of de portieren te vergrendelen.

Bovendien kan bij warm en/of zonnig weer de temperatuur in het interieur heel erg snel oplopen.

LEVENSGEVAAR OF GEVAAR VAN ERNSTIG LETSEL.

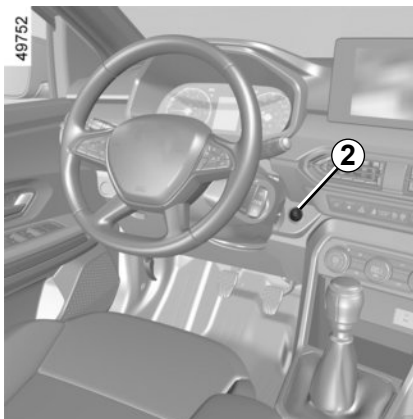

Functie accessoires

(Contact aanzetten)

Zodra u bent ingestapt, hebt u een aantal functies van de auto (radio, navigatiesysteem ruitenwischer, enz.) ter beschikking.

Om de andere functies te gebruiken, drukt u met de kaart in de auto op de knop **2** zonder de pedalen in te drukken.

DE MOTOR STARTEN, STOPPEN: auto met kaart (3/4)

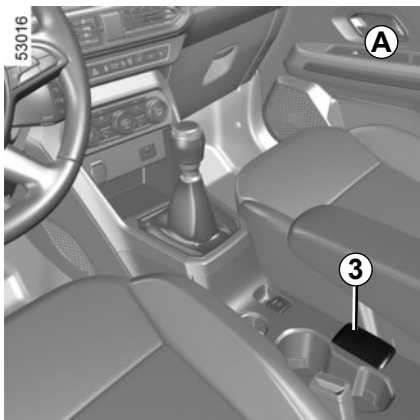

storingen

In sommige gevallen werkt de "handsfree" card niet:

- kaartbatterij leeg, accu ontladen, enz.
- nabijheid van een apparaat dat de dezelfde frequentie gebruik (scherm, mobiele telefoon, computerspel, enz.);
- de auto bevindt zich in een sterk elektromagnetisch veld.

De boodschap "Plaats de kaart in zone + START" verschijnt op het instrumentenpaneel.

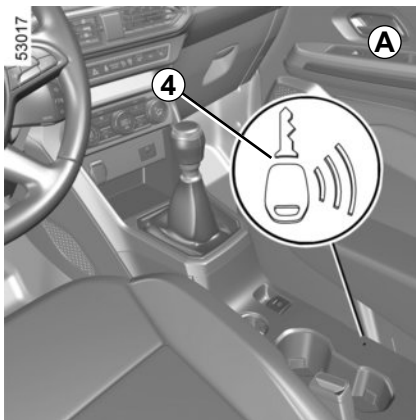

Druk het rempedaal of koppelingspedaal in en plaats vervolgens de kaart **3** (**A** of **B**) op het symbool **4** (**A** or **B**). Druk op de knop **2** om de auto te starten. Het bericht verdwijnt.

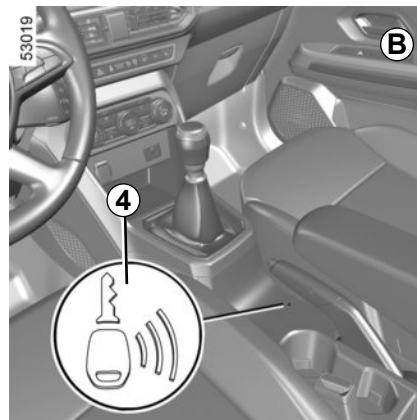
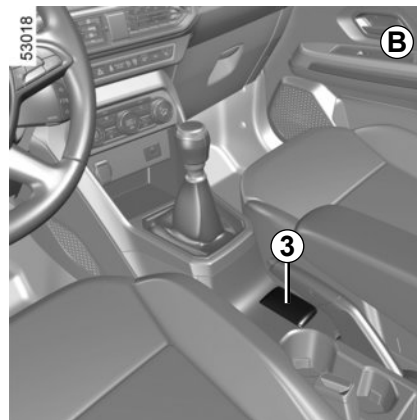

DE MOTOR STARTEN, STOPPEN: auto met kaart (4/4)

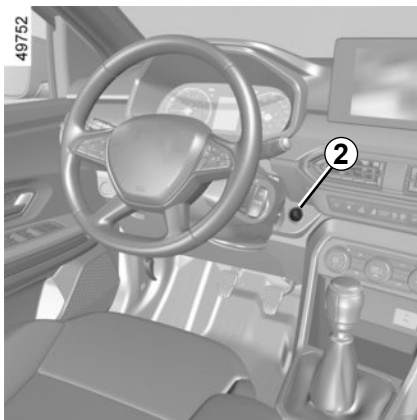

Voorwaarden voor het stoppen van de motor

De auto moet stilstaan, met de hendel in stand **P** bij een auto met een automatische transmissie.

Als de card zich in de auto bevindt, drukt u op de knop **2**: de motor stopt. De stuurkolom vergrendelt bij het openen van het bestuurdersportier of bij het vergrendelen van de auto.

Als de kaart niet in het interieur aanwezig is of als de kaartaccu leeg is als de auto stilstaat en u de motor wilt uitzetten, verschijnt het bericht "Kaart afwezig druk lang START" op het instrumentenpaneel: druk langer dan drie seconden op de knop **2**. Als de kaart zich niet meer in het interieur bevindt, controleert u of u deze kunt ophalen voordat u de knop ingedrukt houdt. Zonder de kaart kunt u de auto niet opnieuw starten.

Als de motor is gestopt, blijven de op dat moment ingeschakelde accessoires (radio, enz.) ongeveer 10 minuten werken.

Als het bestuurdersportier geopend wordt, schakelen de accessoires uit.



Zet nooit het contact uit voordat de auto compleet stilstaat. Door het stilzetten van de motor is er geen bekrachtiging meer van Als de motor niet meer draait, zijn er geen stuur- en rembekrachtiging meer. Ook werken veiligheidsvoorzieningen, zoals airbags en gordelspanners, niet meer.



Parkeer de auto niet of blijf niet met draaiende motor staan op een plaats waar de uitlaat zich boven brandbaar materiaal bevindt. Onder ongunstige omstandigheden (droogte, harde wind) kan brand ontstaan als de hete uitlaat in contact komt met gras of bladeren.



Controleer, als u de auto verlaat en vooral als u de kaart bij u hebt, of de motor volledig is uitgeschakeld.

FUNCTIE STOP AND START (1/4)

Dit systeem zorgt voor een lager brandstofverbruik en vermindert de uitstoot van broeikasgassen. Het systeem wordt automatisch ingeschakeld wanneer de auto begint te rijden. Tijdens het rijden zet het systeem de motor af (op stand-by) wanneer de auto stilstaat (file, voor een stoplicht enz.).

Omstandigheden waarbij de motor op stand-by wordt gezet

De auto heeft na de laatste stilstand gereden.

Voor auto's met automatische versnellingsbak:

- de transmissie staat in stand **D**, **L** of **N** (afhankelijk van de auto);
- en
- het rempedaal wordt (voldoende hard) ingedrukt;

Als het controlelampje  knippert en het bericht "Rempedaal indrukken" op het instrumentenpaneel verschijnt, geeft dit aan dat het rempedaal onvoldoende is ingetrapt;

- en
- het gaspedaal wordt niet ingedrukt;
- en
- de snelheid is nul gedurende ongeveer 1 seconde

De motor blijft op stand-by staan wanneer stand **P** inschakelt, of wanneer stand **N** inschakelt terwijl de parkeerrem is aangetrokken en het rempedaal wordt losgelaten.

Voor auto's met een handgeschakelde versnellingsbak:

- de versnellingshendel in de neutrale stand staat (neutraal);

Als het  controlelampje knippert en het bericht "Schakelen naar Neutraal" op het instrumentenpaneel verschijnt, geeft dit aan dat u de versnellingshendel in de stand Neutraal moet zetten;

- en
- het koppelingspedaal wordt losgelaten;
- en
- de auto rijdt trager dan ongeveer 5 km/u.

Voor alle auto's:

Het controlelampje  op het instrumentenpaneel gaat vast branden om u te waarschuwen dat de motor op stand-by staat.

De uitrustingen van de auto blijven in werking terwijl de motor stilstaat.

De stuurbevoegdheid werkt mogelijk niet meer als de motor naar stand-by gaat.

In dat geval werkt deze pas weer als de motor niet meer in stand-by is of als de snelheid hoger is dan ongeveer 1 km/u (bij af dalen, enz.).



Wanneer de motor op stand-by wordt gezet, wordt de automatische parkeerrem (afhankelijk van de auto) niet automatisch vastgezet.



Rijd niet met de auto wanneer de motor op stand-by staat (het waarschuwingslampje  wordt op het instrumentenpaneel weergegeven).



Voordat de auto wordt verlaten, **MOET** de motor worden afgezet (en niet op stand-by worden gezet). ➔ 2.3 ➔ 2.5.

FUNCTIE STOP AND START (2/4)

Verhinderen dat de motor op stand-by wordt gezet

In bepaalde omstandigheden, zoals bij invoegen op een kruispunt, is het mogelijk om bij geactiveerd systeem de motor draaiende te houden om snel te kunnen starten.

Voor auto's met automatische versnellingsbak:

Laat de auto stilstaan en oefen slechts een lichte druk uit op het rempedaal.

Voor auto's met een handgeschakelde versnellingsbak:

Houd het koppelingspedaal ingedrukt.



Als u brandstof wilt tanken, zet u de motor uit (dus NIET stand-by bij voertuigen met de STOP and START-functie): u moet het contact UIT zetten. ➔ 2.3 ➔ 2.5. **Risico van brand.**

Stand-by uitschakelen

Voor auto's met automatische versnellingsbak:

- bij openen van het bestuurdersportier;
- of
- als de bestuurdersgordel niet is vastgemaakt;
- of
- rempedaal niet ingedrukt, stand **D** of **L** (afhankelijk van de auto) ingeschakeld;
- of
- het rempedaal is niet ingedrukt, stand **N** is ingeschakeld en de parkeerrem is vrijgezet;
- of
- het rempedaal wordt opnieuw ingedrukt, stand **P** is ingeschakeld of stand **N** is ingeschakeld terwijl de parkeerrem is vastgezet ➔ 2.73;
- of
- stand **R** is ingeschakeld;
- of
- het gaspedaal is ingedrukt.

Voor auto's met een handgeschakelde versnellingsbak:

- als het bestuurdersportier wordt geopend, zonder dat daarbij een versnelling is ingeschakeld en het koppelingspedaal niet is ingedrukt;
- of
- als de bestuurdersgordel wordt losgemaakt zonder dat een versnelling ingeschakeld en het koppelingspedaal niet is ingedrukt;
- of
- de versnellingsbak staat in neutraal en het koppelingspedaal wordt lichtjes ingedrukt;
- of
- de versnelling is ingeschakeld en het koppelingspedaal is volledig ingedrukt.

Bijzonderheid: afhankelijk van de auto, brandt het controlelampje  gedurende enkele seconden op het instrumentenpaneel als u het contact uitzet wanneer de motor op stand-by staat.

Voor auto's uitgerust met een handgeschakelde versnellingsbak:

Het herstarten kan worden onderbroken als het koppelingspedaal te snel wordt losgelaten terwijl een versnelling wordt ingeschakeld.

FUNCTIE STOP AND START (3/4)

Omstandigheden waarbij de motor niet op stand-by wordt gezet

Onder bepaalde omstandigheden kan het systeem de motor niet op stand-by zetten. Dit is het geval als:

- het bestuurdersportier niet is gesloten;
- de autogordel van de bestuurder niet is vastgemaakt;
- de achteruitversnelling is ingeschakeld;
- de motorkap niet is vergrendeld;
- de buitentemperatuur is te hoog of te laag;
- de accu onvoldoende geladen is;
- het verschil tussen de temperatuur in de auto en de ingestelde temperatuur van de thermostatische airconditioning te groot is;
- de parkeerhulp is ingeschakeld;
- de hoogte is te groot;

- de helling is te steil voor auto's met automatische transmissie;
- de functie "Helder zicht" is ingeschakeld ➔ 3.11 ;
- de motortemperatuur is te laag;
- de luchtzuiveringscyclus wordt vernieuwd;
- ...

Het waarschuwingslampje  verschijnt op het instrumentenpaneel en geeft aan dat de motor niet in stand-by kan gaan.

Het  waarschuwingslampje op het instrumentenpaneel licht mogelijk op met het bericht:

- "Optimaliseren laden accu" batterij opladen prioriteren;
- "Prioriteit thermisch comf" airconditioning prioriteren;
- "Prioriteit draaiende motor" werkzaamheden van de motor prioriteren.



Schakel altijd de functie Stop and Start uit voordat u werkzaamheden in de motorruimte uitvoert.

Bijzonderheid van het automatisch weer starten van de motor

Onder bepaalde omstandigheden kan de motor vanzelf weer starten om uw veiligheid en uw comfort te waarborgen.

Dat kan zich met name voordoen wanneer:

- de buitentemperatuur is te hoog of te laag;
- de functie "Helder zicht" is ingeschakeld ➔ 3.11;
- de accu onvoldoende geladen is;
- de rijsnelheid van de auto hoger is dan 5 km/u (bij afdalen);
- het rempedaal herhaaldelijk wordt ingedrukt of er vaak wordt gered;
- ...

Het  waarschuwingslampje op het instrumentenpaneel licht op om u te melden dat de motor automatisch opnieuw wordt gestart.



Voordat de auto wordt verlaten, MOET de motor worden afgezet (en niet op stand-by worden gezet). ➔ 2.3 ➔ 2.5.

FUNCTIE STOP AND START (4/4)

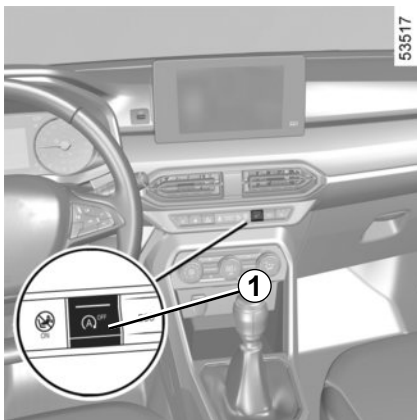

Het  waarschuwingslampje op het instrumentenpaneel licht mogelijk op met het bericht:

- “Prioriteit laden accu” batterij opladen prioriteren;
- “Prioriteit thermisch comf” airconditioning prioriteren;
- “Prioriteit draaiende motor” werkzaamheden van de motor prioriteren.

Let op: als de motor op stand-by staat, drukt u op de schakelaar **1** om de motor automatisch opnieuw te starten.

Inschakelen, uitschakelen van de functie

Druk de schakelaar **1** in om de functie uit te schakelen. Het bericht “Stop & Start uitgeschakeld” verschijnt op het instrumentenpaneel en het schakelaarlampje **1** verschijnt. Met nog een keer indrukken schakelt het systeem weer in. Het bericht “Stop & Start actief” verschijnt op het instrumentenpaneel en het schakelaarlampje **1** verdwijnt.

Het systeem wordt automatisch weer ingeschakeld bij elke vrijwillige start van het voertuig door het indrukken van de startknop. ➔ 2.5.

Storingen

Het bericht “Stop & Start controleren” verschijnt op het instrumentenpaneel en het schakelaarlampje **1** verschijnt als het systeem wordt uitgeschakeld.

Raadpleeg een merkdealer.

BIJZONDERE KENMERKEN VAN BENZINE-UITVOERINGEN , ROETFILTER (1/2)

Onder bepaalde omstandigheden, zoals:

- te lang doorrijden als het waarschuwing-lampje brandstofreserve brandt;
- het gebruik van loodhoudende benzine;
- het gebruik van niet door de fabrikant goedgekeurde toevoegingen aan de motorolie of de benzine.

Of bij het optreden van storingen zoals:

- een defecte ontsteking, brandstofgebrek of losse bougiekabel waardoor de ontsteking overslaat en de auto met horten en stoten rijdt;
- vermogensverlies van de motor,

hierdoor kan de katalysator oververhit raken waardoor deze minder effectief wordt **of onherstelbaar wordt beschadigd, en ook andere delen van de auto kunnen te heet worden.**

Indien u één van de hiervoor genoemde storingen constateert, dient u uw auto zo spoedig mogelijk door een merkdealer te laten herstellen.

Door de in het onderhoudsdocument voorgeschreven onderhoudsbeurten door uw merkdealer uit te laten voeren, kunt u dergelijke storingen voorkomen.

Bij startmoeilijkheden

Voorkom schade aan de katalysator en **blijf niet proberen om te motor te starten** (door op de startknop te drukken of auto te duwen of te slepen) **zonder dat u de oorzaak van de storing vaststelt en verhelpt.**

Ga niet door met starten maar roep de hulp in van een merkdealer en laat de storing verhelpen.



Parkeer de auto niet of blijf niet met draaiende motor staan op een plaats waar de uitlaat zich boven brandbaar materiaal bevindt. Onder ongunstige omstandigheden (droogte, harde wind) kan brand ontstaan als de hete uitlaat in contact komt met gras of bladeren.

BIJZONDERE KENMERKEN VAN BENZINE-UITVOERINGEN , ROEFILTER (2/2)

Roefilter

Het roefilter wordt gebruikt bij de behandeling van uitlaatgassen van de benzinemotor.

Het waarschuwingslampje  op het instrumentenpaneel geeft, afhankelijk van de auto, aan dat het filter is verstopt en moet worden schoongemaakt. Om het reinigen

nadat het  waarschuwingslampje is gaan branden, rij tussen ongeveer 50 en 110 km/u, rekening houdend met de verkeersomstandigheden en de snelheidsbeperkingen, totdat het lampje dooft.

Na ongeveer 5 tot 20 minuten zou het waarschuwingslampje moeten doven.

Opmerking: Het controlelampje kan 20 minuten uitgaan als niet volledig is voldaan aan de rijcondities voor het reinigen van het filter.

Als de auto stopgezet is voordat het controlelampje gedoofd is, moet u de handeling opnieuw uitvoeren vanaf het begin.

Als het filter verzadigd is geraakt, gaat het  waarschuwingslampje branden

en afhankelijk van de auto, het  waarschuwingslampje branden op het instrumentenpaneel, samen met het bericht "Controleer inspuitsysteem". Raadpleeg in dat geval een merkdealer.

Als het **STOP** waarschuwingslampje op-

licht en, afhankelijk van de auto, het  waarschuwingslampje oplicht, samen met het bericht "Risico op motorschade", stop de auto, zet de motor uit en neem contact op met een merkdealer.



Het waarschuwingslampje **STOP** dwingt u, voor uw veiligheid, direct te stoppen zonder het verkeer in gevaar te brengen. Stop de motor en start deze niet opnieuw. Roep de hulp in van een merkdealer.

BIJZONDERE KENMERKEN VAN DIESELUITVOERINGEN: ROETFILTER (1/2)

Toerental van de dieselmotor

Dieselmotoren hebben een inspuitspomp die ervoor zorgt dat het afgestelde motor-toerental in geen van de versnellingen kan worden overschreden.

Als de boodschap "Controleer lucht-verontreiniging" wordt weergegeven en de con-

trolelampjes  en  oplichten, raadpleeg dan snel een merkdealer.

Afhankelijk van de gebruikte brandstofsoort, kan er soms witte rook ontstaan tijdens het rijden.

Dit wordt veroorzaakt door het automatisch reinigen van het roetfilter en heeft geen gevolgen voor het rijgedrag van de auto.

Als de tank is leeg gereden

Wanneer de tank is gevuld nadat de brandstof volledig was afgetapt, moet het brandstofcircuit worden ontvlucht ➔ 1.117 voordat de motor opnieuw wordt gestart.

43214

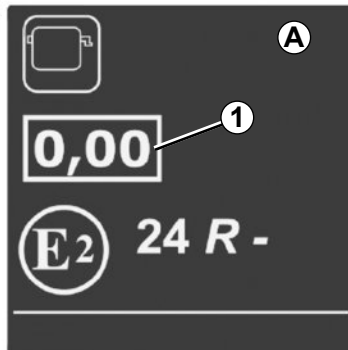

Label met de opaciteit van motorgassen

U vindt **1** informatie over het label **A** in de motorruimte.

1 Dieseluitstoot.

Voorzorgen in de winter

Om problemen bij vorst te voorkomen:

- zorg dat de accu steeds goed geladen is;
- zorg dat de brandstoftank altijd vrijwel vol is om condensatie van waterdamp in de tank tegen te gaan.



Parkeer de auto niet of blijf niet met draaiende motor staan op een plaats waar de uitlaat zich boven brandbaar materiaal bevindt. Onder ongunstige omstandigheden (droogte, harde wind) kan brand ontstaan als de hete uitlaat in contact komt met gras of bladeren.

BIJZONDERE KENMERKEN VAN DIESELUITVOERINGEN: ROETFILTER (2/2)

Roetfilter

Het roetfilter wordt gebruikt bij de behandeling van uitlaatgassen van dieselmotoren.

Het waarschuwingslampje  op het instrumentenpaneel geeft, afhankelijk van de auto, aan dat het filter is verstopt en moet worden schoongemaakt.

Doe dit zo: blijf rijden wanneer het waar-

schuwingslampje  verschijnt, afhankelijk van de verkeersomstandigheden en de maximumsnelheid, totdat het dooft. Laat het motortoerental indien mogelijk niet lager zakken dan 2000 tpm.

Het controlelampje gaat uit na 10 tot 20 minuten. ➔ 1.80.

De weergave van  op het instrumentenpaneel kan gecombineerd zijn met een hoger motortoerental en een hogere werking van het koelcircuit om het roetfilter te reinigen.

Opmerking: Het waarschuwingslampje verschijnt mogelijk weer als de verkeersomstandigheden met betrekking tot het reinigen van het filter zich niet volledig voordoen. Als de auto stilstaat of als het motortoerental zakt tot onder 2000 tr/min voordat het controlelampje verdwijnt, moet de handeling wellicht worden herhaald.

Voor regeneratie van het roetfilter is om de 200 km een lange autorit nodig van minstens 20 minuten, op een hoofdweg.

Als het filter verzadigd is geraakt, gaat het  waarschuwingslampje branden

en afhankelijk van de auto, het  waarschuwingslampje branden op het instrumentenpaneel, samen met het bericht "Controleer inspuitsysteem". Raadpleeg in dat geval een merkdealer.

Als het **STOP** waarschuwingslampje op-

licht en, afhankelijk van de auto, het  waarschuwingslampje oplicht, samen met het bericht "Risico op motorschade", stop de auto, zet de motor uit en neem contact op met een merkdealer.



Het waarschuwingslampje **STOP** dwingt u, voor uw veiligheid, direct te stoppen zonder het verkeer in gevaar te brengen. Stop de motor en start deze niet opnieuw. Roep de hulp in van een merkdealer.

BIJZONDERHEDEN VAN DE UITVOERINGEN MET LPG-MOTOR (1/4)

Auto's met LPG-motor

Deze auto's gebruiken zowel benzine als LPG.

Ze zijn uitgerust met twee aparte reservoirs.

Wat is LPG



LPG die voldoet aan de norm EN 589, of de overeenkomstige nationale wetgeving.

Het is herkenbaar aan zijn typische geur.



De LPG-installatie in de auto kan de eigenschappen van een auto met benzinemotor wijzigen. Het gaat hierbij om het aantal zitplaatsen, de massa's (nuttig laadvermogen) en het aanhangwagenvermogen.

Raadpleeg uw merkdealer.

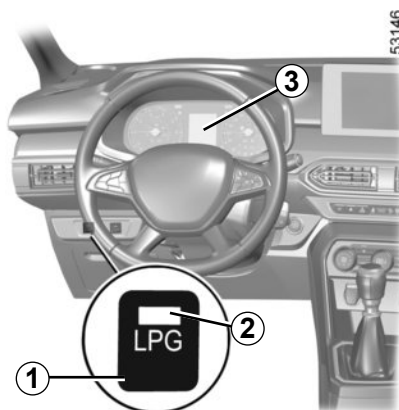

Keuzeschakelaar voor LPG-modus/ benzinemodus 1

Hiermee schakelt u van de ene brandstofmodus over op de andere.

Groen controlelampje 2

Wanneer het controlelampje 2 snel knippert, wacht het systeem op de juiste omstandigheden om op lpg-modus over te schakelen.

Het waarschuwingslampje 2 geeft aan dat de lpg-modus is geactiveerd.

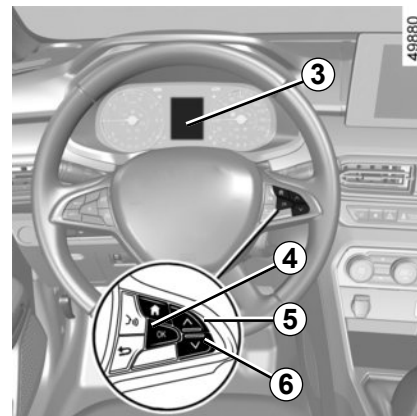

Controlelampje brandstofpeil

Het schermje 3 geeft het LPG-tankniveau aan.

De weergegeven hoeveelheid LPG is indicatief.

Het bericht "LPG niveau laag" verschijnt op de tripcomputer 3 vergezeld van een zoemer om aan te geven dat de tank bijna leeg is en de motor op de brandstofreserve draait.

Druk op een van de schakelaars 4 "OK", 5 of 6 om het bericht te negeren.

BIJZONDERHEDEN VAN DE UITVOERINGEN MET LPG-MOTOR (2/4)

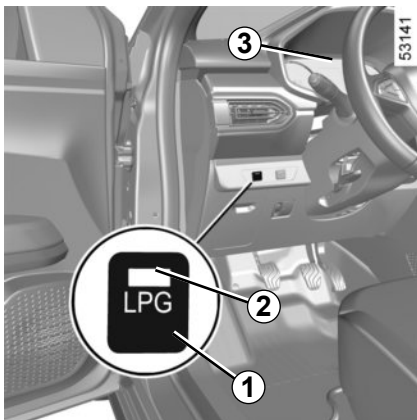

Veranderen van brandstof tijdens het rijden

Overschakelen van benzine op LPG

Druk op de schakelaar **1**. Als u daarna op het gaspedaal drukt, schakelt de auto over op LPG.

Het groene waarschuwingslampje **2** knippert snel om te bevestigen dat de LPG-modus is geselecteerd en stopt vervolgens met knipperen wanneer de LPG-modus is geactiveerd.

De LPG-brandstofpeilmeter wordt geactiveerd.

Overschakelen van LPG op benzine

Laat het gaspedaal los en druk op de schakelaar **1**. Het waarschuwingslampje **2** gaat uit en het display **3** geeft aan dat de benzinemodus is geactiveerd.

Automatische overschakeling op benzine

Het systeem schakelt automatisch over op de benzinemodus als er geen LPG meer in de tank zit en het waarschuwingslampje **2** gaat uit.

Afhankelijk van de auto kan het systeem in bepaalde gebruiksomstandigheden beslissen om even terug naar de benzinemodus te schakelen. Als de omstandigheden het opnieuw toelaten, schakelt het systeem automatisch terug over op lpg-modus. Na verschillende mislukte pogingen kan het systeem beslissen in benzinemodus te blijven gedurende de huidige route. Nadat de motor gedurende ongeveer een minuut helemaal is gestopt, is een nieuwe poging mogelijk.

BIJZONDERHEDEN VAN DE UITVOERINGEN MET LPG-MOTOR (3/4)

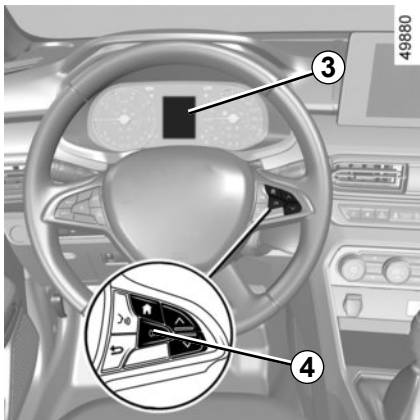

storingen

Bij een storing die de normale werking van de motor verhindert, schakelt het systeem automatisch van de LPG-modus op de benzinemodus over.

Dit wordt bevestigd zodra het bericht "Controleer LPG systeem" op het instrumentenpaneel **3** verschijnt.

Druk op de schakelaar **4** "OK" om het bericht te negeren en neem contact op met een erkende dealer om een controle uit te voeren.

BIJZONDERHEDEN VAN DE UITVOERINGEN MET LPG-MOTOR (4/4)

Bij rijden in moeilijke omstandigheden

Bij **zeer koud weer** (temperatuur onder ongeveer 10 °C) en afhankelijk van de kwaliteit van het gebruikte gas, kan het systeem automatisch de voorwaarden regelen voor het schakelen tussen LPG-modus en benzine-modus.

Bij ongeval

De belangrijkste voorzorgsmaatregelen zijn dezelfde als voor een auto met benzinemotor:

- zet de handrem vast;
- leg de motor stil (een veiligheidsinrichting die verhindert dat er LPG in de motor komt, schakelt automatisch in);
- zet het contact uit;
- houd u aan de ter plaatse geldende wetgeving.



LPG heeft een zeer specifieke geur zodat u eventuele lekken gemakkelijk kunt vaststellen. Indien u een gasgeur in of rondom uw auto opmerkt:

- moet u onmiddellijk op benzinemodus overschakelen en controleren of er zich in de nabijheid van de auto geen ontstekingsbron bevindt;
- moet u naar een merkdealer gaan.



U mag geen enkel onderdeel van het LPG-systeem aanraken, bekloppen of demonteren.



A

QR code "LPG" A

Gebruik de QR code om een online video te bekijken.

Opmerking: deze video is geen vervanging voor de gebruikershandleiding van de auto.

VERSNELLINGSHENDEL, HANDREM

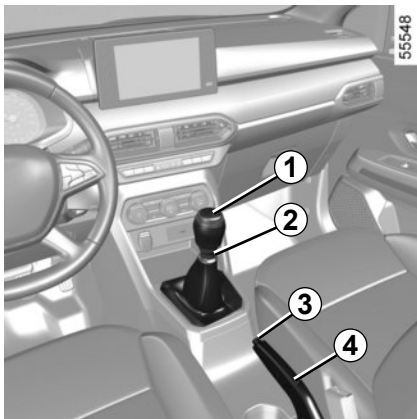

Inschakelen achteruitversnelling (bij stilstaande auto)

Auto met handgeschakelde versnellingsbak schakel de neutraalstand en daarna de achteruitversnelling in.

Bekijk de tekening op de knop **1** van de hendel en trek de ring **2** omhoog tegen de knop om de achteruitversnelling in te schakelen.

auto's met automatische transmissie

↳ 2.73

De achteruitrijlichten branden als het contact aanstaat en de achteruitversnelling is ingeschakeld.

Handrem

Vrijzetten

Trek de handgreep **4** iets omhoog waarna u de knop **3** indrukt en de handgreep omlaag duwt.

Het waarschuwingslampje  op het instrumentenpaneel gaat uit.

Indien u de handgreep niet voldoende terugduwt, blijft op het instrumentenpaneel een rood controlelampje branden en weerklinkt er een geluidssignaal (als de auto sneller dan 20 km/uur rijdt).

Vastzetten

Trek de handgreep **4** omhoog en controleer of de auto goed blijft stilstaan.

Het controlelampje  op het instrumentenpaneel licht op.



Tijdens het rijden moet de handrem helemaal vrij gezet zijn (rood waarschuwingslampje uit), risico van oververhitting of beschadiging.



Bij stilstaande auto kan het nodig zijn om, afhankelijk van de helling en/of de belasting van de auto, de handrem minstens twee extra tanden vastter te zetten en een versnelling in te schakelen (1e of achteruitversnelling) voor auto's met handgeschakelde versnellingsbak of stand **P** in te schakelen voor auto's met automatische versnellingsbak.



Bij het manoeuvreren kan de auto aan de onderkant ergens tegenaan rijden (bijvoorbeeld: contact met een paaltje, een trottoir of ander stadsmeubilair) en daardoor beschadigen (bijvoorbeeld: vervorming van een as, enz.).

Om ieder risico van een ongeluk te voorkomen, moet u uw auto door een merkdealer laten controleren.

ELEKTRONISCHE PARKEERREM (1/4)

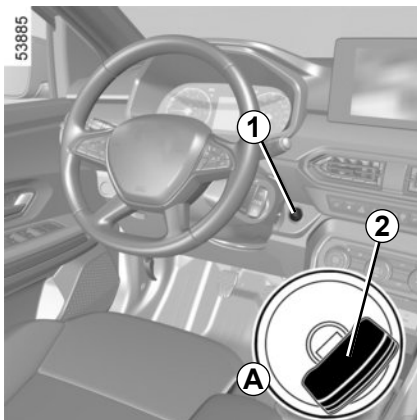

Automatische werking

Vastzetten van de automatische parkeerrem

Bij stilstaande auto kunt u de auto blokkeren met behulp van de automatische parkeerrem:

- door te drukken op de knop voor starten/stoppen van de motor 1 of door de contactsleutel naar de stand 2 (naar de stand “Stop/stuurslot actief” A) te draaien;

of

- als de bestuurdersgordel niet is vastgemaakt;

of

- bij het openen van het bestuurdersportier;

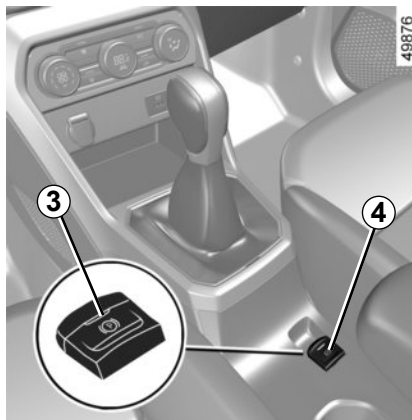

of

- bij auto's met een automatische transmissie, wanneer stand P wordt ingeschakeld.

In alle andere gevallen, bijvoorbeeld de motor is afgeslagen of staat in de modus stand-by als gevolg van de Stop and Start ➔ 2.9, de automatische parkeerrem wordt niet automatisch toegepast. De handbediening moet dan gebruikt worden.

Voor bepaalde modellen in sommige landen wordt de rem niet automatisch vastgezet. Zie “Handbediening”.

Het inschakelen van de automatische parkeerrem wordt bevestigd door het bericht “Parkeerrem aangetrokken”, het controle-

lampje  op het instrumentenpaneel en het controlelampje 3 op de schakelaar 4.

Na het stilzetten van de motor, dooft het controlelampje 3 enkele minuten na het vastzetten van de automatische parkeerrem en het

controlelampje  gaat uit bij het vergrendelen van de auto.



Controleer, voordat u de auto verlaat, of de automatische parkeerrem inderdaad

is vastgezet. Controlelampje 3 op schakelaar 4 en controlelampje  op het instrumentenpaneel verschijnen om aan te geven dat de parkeerrem is ingeschakeld. De lampjes gaan uit als de portieren worden vergrendeld.

ELEKTRONISCHE PARKEERREM (2/4)

Automatische werking (vervolg)

Opmerking: in sommige situaties (automatische parkeerrem defect, handmatig ontgrendelen van de automatische parkeerrem, enz.), klinkt er een geluidssignaal en verschijnt het bericht "Parkeerrem aantrekken" op het instrumentenpaneel om u te waarschuwen dat de automatische parkeerrem is losgezet.

- met draaiende motor: bij het openen van het bestuurdersportier;
- met motor uit (bijvoorbeeld als de motor afslaat): bij het openen van een voorportier.

In dit geval, trekt u en laat u de schakelaar **4** weer los om de automatische parkeerrem aan te trekken.

De parkeerrem automatisch vrij zetten

Vrijgave vindt plaats als het voertuig wordt gestart door te accelereren of bij voertuigen met een automatische versnellingsbak, als met het contact aan, **de positie P wordt gewijzigd naar R, N of D.**

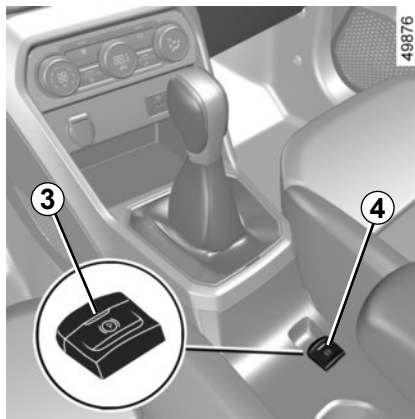

Handbediend

U kunt de elektronische parkeerrem met de hand bedienen.

Handmatig vastzetten van de automatische parkeerrem

Trek aan schakelaar **4**. Het controlelampje **3** en het controlelampje  verschijnen op het instrumentenpaneel.

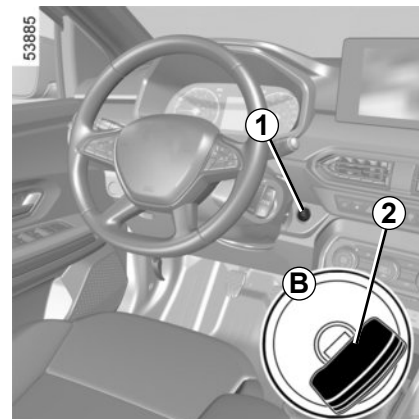

Handmatig loszetten van de automatische parkeerrem

Druk om de parkeerrem los te zetten op de schakelaar **1** zonder de pedalen in te trappen of de contact sleutel naar de stand **2** "Aan" **B** te draaien om het contact van de auto in te schakelen. Druk op het rempedaal los en druk dan op de schakelaar **4**: controlelampje **3** op de schakelaar en controle-

lampje  op het instrumentenpaneel gaan uit.



Controleer, voordat u de auto verlaat, of de automatische parkeerrem inderdaad is vastgezet. Controlelampje **3** op schakelaar **4** en controlelampje  op het instrumentenpaneel verschijnen om aan te geven dat de parkeerrem is ingeschakeld. De lampjes gaan uit als de portieren worden vergrendeld.

ELEKTRONISCHE PARKEERREM (3/4)

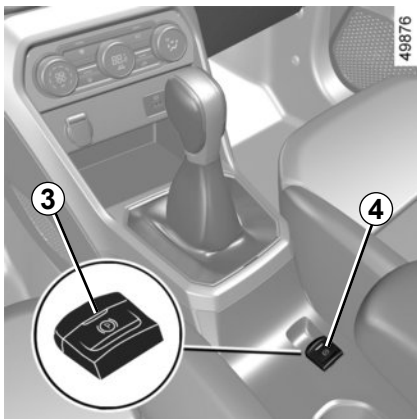

Kortstondige stop

Om de elektronische parkeerrem handmatig te activeren (als u moet stoppen voor een verkeerslicht of bij stilstaande auto met draaiende motor enzovoort): trek aan de schakelaar **4** en laat los. Het loszetten is automatisch zodra de auto weer gaat rijden.

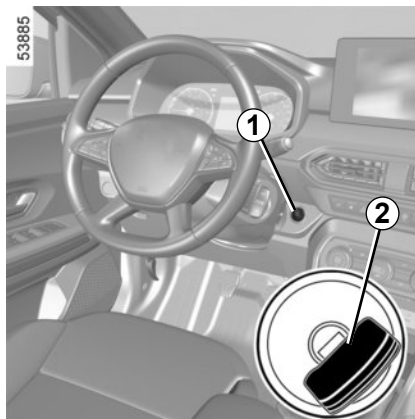

Parkeren met vrijgezette automatische parkeerrem (bijvoorbeeld als het vriest):

- stop de motor door te drukken op de start/stopknop **1** of door de contactsleutel **2** te draaien;
- zet de automatische parkeerrem handmatig los;
- laat terwijl de auto in versnelling **P** staat het rempedaal en de schakelaar **4** los.

Uitvoering met automatische transmissie

Bij bestuurdersportier open of slecht gesloten en draaiende motor, wordt het automatisch loszetten uit veiligheidsoverwegingen gedeactiveerd, (dit om te voorkomen dat de auto alleen zonder bestuurder weg rolt). Het bericht "Parkeerrem handmatig vrijgeven" verschijnt op het instrumentenpaneel als de bestuurder het gaspedaal indrukt.



Verlaat uw auto voordat u de versnellingshendel in stand **P** hebt gezet en de motor hebt afgezet. Als u namelijk gas geeft terwijl een versnelling is ingeschakeld, kan de stilstaande auto gaan rijden.

Kans op ongevallen.



Als het bericht “Elektr. storing GEVAAR” of “Controleer accu” verschijnt, moet u de parkeerrem handmatig vastzetten door te trekken aan de schakelaar **4** (of de versnellingshendel in de stand **P** te zetten voor auto's met automatische transmissie) voordat u de motor uitschakelt.

Risico dat de auto wegrolt.

Roep de hulp in van een merkdealer.



Als er geen visueel of geluidssignaal terug komt, geeft het een storing van het instrumentenpaneel weer. U moet direct stoppen zonder het overige verkeer in gevaar te brengen. Zorg dat de auto inderdaad goed gestopt is en neem contact op met een merkdealer.

storingen

- Bij een storing verschijnt het waarschuwingslampje  op het instrumentenpaneel, samen met het bericht “Controleer parkeerrem” en soms het

waarschuwingslampje .
Raadpleeg snel een merkdealer.

- Bij een storing van de automatische parkeerrem verschijnt het waarschuwingslampje **STOP**, samen met het bericht “Storing remsysteem”, een geluidssignaal en soms het waarschuwingslampje



U moet direct stoppen zonder het overige verkeer in gevaar te brengen.



Daarom moet u de auto blokkeren door de eerste versnelling (handgeschakelde versnellingsbak) of stand **P** in te schakelen (automatische versnellingsbak). Als de helling erg steil is, legt u blokken voor de wielen.



©

QR code “Elektronische parkeerrem” C

Gebruik de QR code om een online video te bekijken.

Opmerking: deze video is geen vervanging voor de gebruikershandleiding van de auto.

TIPS VOOR HET RIJDEN, ECO-MODUS (1/4)

Het brandstofverbruik is goedgekeurd overeenkomstig een voorgeschreven standaardmethode. Deze methode is voor alle autofabrikanten hetzelfde en maakt het mogelijk om auto's met elkaar te vergelijken. Het werkelijke verbruik is afhankelijk van de gebruiksomstandigheden van de auto, de uitrustingen en de rijstijl. Raadpleeg voor een optimaal brandstofverbruik onderstaande aanbevelingen.

Afhankelijk van de auto beschikt u over verschillende functies die u kunnen helpen het brandstofverbruik te verminderen:

- de toerenteller;
- Indicatielampje voor overschakelen naar de volgende versnelling;
- stand ECO;
- De functie Stop and Start ➔ 2.9.



Indicatielampje voor overschakelen naar de volgende versnelling 1

Afhankelijk van de auto geeft een waarschuwinglampje op het instrumentenpaneel het beste moment aan om naar een hogere of lagere versnelling te schakelen om het brandstofverbruik zo laag mogelijk te houden:



schakel een hogere versnelling in;



schakel een lagere versnelling in.

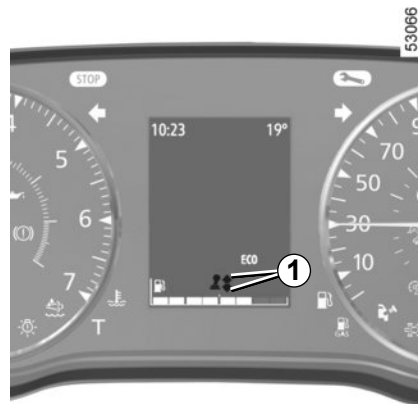

Als u deze indicator regelmatig volgt, daalt het brandstofverbruik van uw auto.

TIPS VOOR HET RIJDEN, ECO-MODUS (2/4)

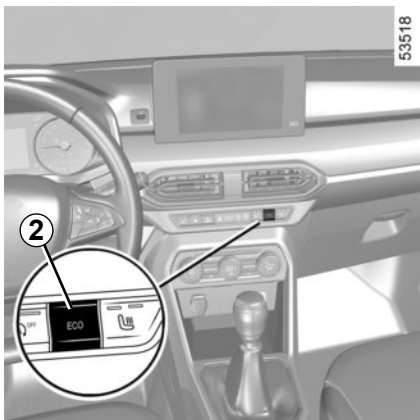

Werkstand ECO

(afhankelijk van de auto)

De ECO-modus is een functie die het brandstofverbruik zo laag mogelijk houdt. Dit heeft invloed op bepaalde rijwerkingen (acceleratie, schakelen, snelheidsregelaar, deceleratie, enz).

De beperkte versnelling leidt tot brandstofbesparing in een stedelijke omgeving.

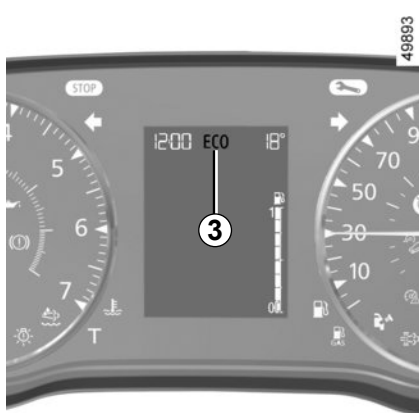

Activeren van de functie

Gebruik schakelaar 2.

Het controlelampje 3 **ECO** verschijnt op het instrumentenpaneel om de inschakeling te bevestigen.

Tijdens het rijden kan de ECO -modus tijdelijk worden verlaten om de motor weer op volle kracht te laten werken.

Druk daartoe het gaspedaal diep in.

De ECO-modus wordt weer ingeschakeld zodra u de druk op het gaspedaal vermindert.

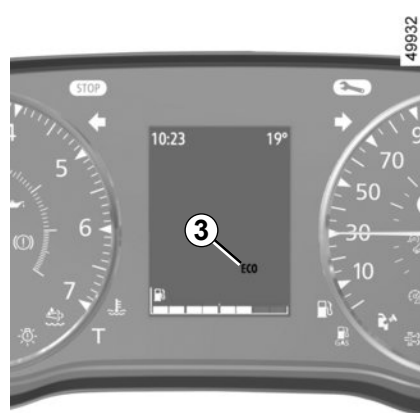

Uitschakelen van de functie

Gebruik schakelaar 2.

Het controlelampje 3 **ECO** op het instrumentenpaneel gaat uit om de uitschakeling te bevestigen.

TIPS VOOR HET RIJDEN, ECO-MODUS (3/4)

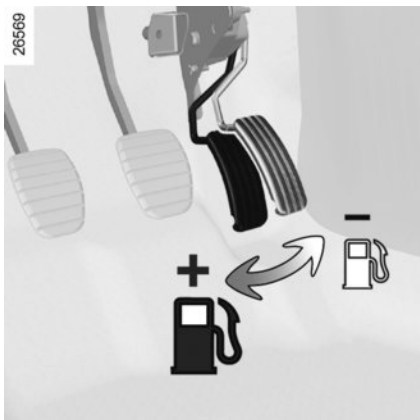

Tips voor het rijden, ECO -rijden

Rijgedrag

- Rijd kalm tot de motor zijn bedrijfstemperatuur heeft bereikt; dit is beter dan warmdraaien bij stilstaande auto.
- Snelheid kost geld.
- Bij een dynamische rijstijl waarbij u vaak en krachtig versnelt en vertraagt, zal de tijdswinst niet opwegen tegen de gemaakte brandstofkosten.

- Laat het toerental van de motor in de lagere versnellingen niet te ver oplopen. Kies indien mogelijk altijd de hoogste versnelling.
- Rijd bij een stoplicht kalm weg.
- Rem zo weinig mogelijk. Regel de snelheid van de auto met het gaspedaal door voor een obstakel of een bocht tijdig gas terug te nemen.
- Geef op een helling geen gas bij maar houd het gaspedaal bij voorkeur in dezelfde stand.
- Bij een moderne auto is het niet nodig bij het schakelen tweemaal te ontkoppelen of voor het stilzetten van de motor nog even gas te geven.
- Diepe plassen, overstromingen:



Rijd niet door als het water op de weg hoger staat dan de onderrand van de velgen.



Hinder bij het rijden

Gebruik aan de bestuurderskant matten die geschikt zijn voor de auto en zet deze vast aan de vooraf geïnstalleerde onderdelen. Controleer regelmatig of ze goed vastzitten. Stapel niet meerdere matten op elkaar.

Gevaar van hakende pedalen.

TIPS VOOR HET RIJDEN, ECO-MODUS (4/4)

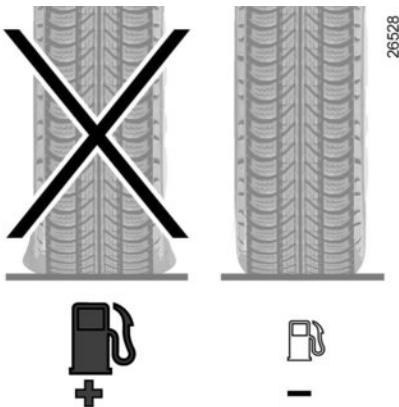

Banden

- Door een te lage bandenspanning neemt het verbruik toe.
- Om het brandstofverbruik te optimaliseren, stelt u de hoogste bandenspanning in of de aanbevolen spanning die op de rand van het bestuurdersportier wordt weergegeven. ➔ 4.12.
- Indien banden worden gemonteerd die niet zijn voorgeschreven, kan het verbruik stijgen.

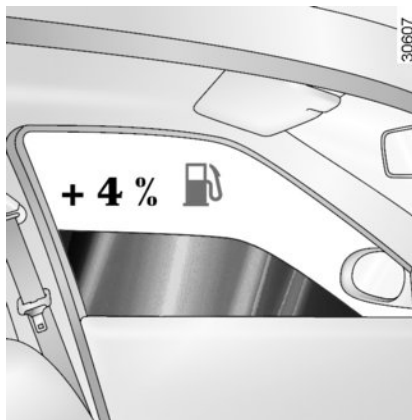

Tips voor het gebruik

- Gebruik bij voorkeur de ECO-modus.
- Ook het opwekken van elektriciteit kost brandstof. Schakel alleen die verbruikers in die u nodig hebt. **Maar** veiligheid voor alles: Rijd met dimlicht zodra het zicht minder wordt (zien en gezien worden).
- Gebruik de ventilatie-openingen. Bij 100 km/u verhogen opestaande ruiten het verbruik met 4%.
- Vul de tank niet tot aan de rand, dit voorkomt overstromen.

- **Voor auto's met airconditioning** is een hoger brandstofverbruik normaal (vooral in stadsverkeer) als de airconditioning aanstaat. Voor auto's met een airconditioning zonder automatische werkstand, zet het systeem uit, als u het niet meer nodig hebt.

Tips voor zuinig rijden en minder luchtverontreiniging:

- Open bij zeer warm weer of als de auto in de zon heeft gestaan enkele minuten de portieren voordat u start, zodat de hete lucht uit de auto kan ontsnappen.
- Rijd niet met een leeg imperiaal op uw auto.
 - Gebruik een aanhangwagen voor het vervoer van grote voorwerpen.
 - Gebruik een goedgekeurde dakspoiler als u met een caravan op reis gaat en stel de spoiler in de juiste stand af.
 - Gebruik uw auto zo weinig mogelijk op korte afstanden. De motor komt dan niet op temperatuur.

TIPS VOOR ONDERHOUD EN MINDER LUCHTVERONTREINIGING

Uw auto voldoet aan de eisen voor recycling aan het einde van de gebruiksduur, die van kracht werden in 2015.

Bepaalde onderdelen van uw auto zijn daarom ontwikkeld met het oog op hun later recycling.

Deze onderdelen zijn gemakkelijk te demonteren om opgehaald en behandeld te worden door gespecialiseerde recyclingbedrijven.

Door zijn ontwerp, door de fabrieksafstellingen en door zijn matig verbruik is uw auto in overeenstemming met de wettelijke bepalingen over luchtverontreiniging in ons land. Hij produceert zo weinig mogelijk schadelijke uitlaatgassen en rijdt zo zuinig mogelijk. Maar de luchtverontreiniging en het verbruik van uw auto hangen ook van u af. Let op dat hij goed wordt onderhouden en goed wordt gebruikt.

Onderhoud

Overtreding van de bepalingen inzake luchtverontreiniging is strafbaar.

Voor een goede werking van het uitlaatsysteem en het handhaven van de emissiewaarden mogen er alleen originele door de fabrikant voorgeschreven onderdelen gebruikt worden voor het brandstof- en uitlaatsysteem van uw auto.

Laat uw auto controleren en afstellen door een merkdealer, in overeenstemming met de instructies in het onderhoudsprogramma van uw auto: de merkdealer beschikt over alle gereedschappen om de oorspronkelijke afstellingen van uw auto te garanderen.

Afstelling van de motor

- **Bougies:** voor het verkrijgen van de optimale omstandigheden waarbij een laag verbruik, een hoog rendement en goede prestaties samengaan, is het belangrijk dat de door ons voorgeschreven bougies worden gebruikt. Laat steeds bougies van het juiste merk en type met de juiste elektrodenafstand monteren. Raadpleeg hiervoor een merkdealer.

- **Luchtfilter, brandstoffilter:** een vervuild filterelement vermindert het rendement. Laat het vervangen.
- **Oplichten en stationair toerental:** geen afstelling nodig.

Controle van de uitlaatgassen

Het controlesysteem van de uitlaatgassen waarschuwt bij een storing in de werking van de katalysator.

Een dergelijke storing kan leiden tot een verhoogde uitstoot van schadelijke uitlaatgassen en schade aan mechanische organen.



Dit waarschuwingslampje op het instrumentenpaneel geeft eventuele storingen van het systeem aan:

Dit gaat branden bij het aanzetten van het contact, en dooft bij het starten van de motor.

- Als het continu brandt, moet u zo snel mogelijk een merkdealer raadplegen;
- als het knippert, moet u vaart verminderen tot het knipperen ophoudt. Raadpleeg zo spoedig mogelijk een merkdealer.



➔ 2.13

MILIEU

Uw auto is ontwikkeld met een zo groot mogelijke aandacht voor het **milieu** gedurende zijn gehele bestaan: bij zijn fabricage, tijdens zijn gebruik en ten slotte als hij gesloopt wordt.

Fabricage

De fabricage van uw auto vindt plaats in een fabriek die stappen onderneemt tot vermindering van de milieueffecten op de leefomgeving en de natuur (vermindering van wateren energieverbruik, lichten geluidsoverlast, wateren luchtverontreiniging, scheiden van afval en terugwinnen van materialen uit afvalstoffen).

Emissies

Voor de gebruiksfase van de auto, is hij zo ontworpen dat hij minder broeikasgassen (CO₂) uitstoot, en dus minder verbruikt (bijv.: 140 g/km komt overeen met 5,3 l/100 km voor een dieselmotor).

Bovendien zijn de auto's uitgerust met systemen, zoals een katalysator, een lambda sonde om de uitlaatgassen te reinigen. Een filter met actieve koolstof voorkomt dat de uit de tank afkomstige benzinedamp in de atmosfeer terecht komt.

Bij sommige auto's met een dieselmotor is dit systeem aangevuld met een roetfilter waardoor de uitstoot van roetdeeltjes verminderd wordt.

Denk zelf ook aan het milieu

- Gebruikte en vervangen onderdelen na een door u zelf uitgevoerde onderhoudsbeurt aan uw auto (accu, oliefilter, luchtfilter, batterijen, enz.) en olieblikken (leeg of gevuld met oude olie) moeten bij daarvoor bestemde depots voor klein chemisch afval ingeleverd worden.

- De auto moet aan het eind van zijn bestaan door een gespecialiseerd bedrijf worden gesloopt om te worden gerecycled.
- Houd u aan de lokale voorschriften.

Kringloop

Uw auto is voor 85% recycleerbaar en voor 95% herbruikbaar.

Om deze doelstellingen te behalen, is een groot aantal onderdelen van de auto ontworpen om gerecycled te worden. De constructie en de materialen zijn zodanig ontworpen dat de demontage van deze componenten en hun herverwerking in specifieke bedrijven wordt vergemakkelijkt.

Om het gebruik van grondstoffen terug te dringen, bevat de auto veel onderdelen van gerecycleerde kunststoffen en duurzame materialen (materialen van planten of dieren, zoals katoen en wol).

WAARSCHUWING BIJ VERLIES VAN BANDENSPIJNING (1/6)

43592

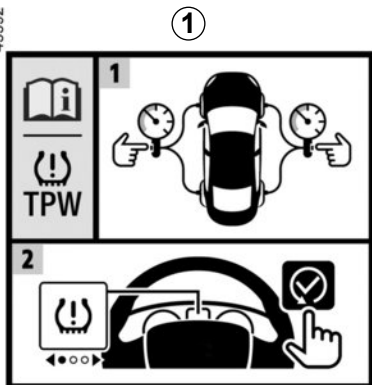

Wanneer de auto ermee is uitgerust, waarschuwt dit systeem voor verlies van spanning in een of meerdere banden.

Het systeem kan worden geïdentificeerd door het label **1** in de auto.

56689

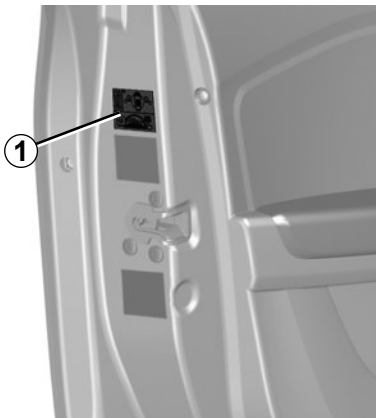

De werking van het systeem

Dit systeem detecteert een verlies van spanning in een van de banden door tijdens het rijden de snelheid van de banden te meten.

Het controlelampje  **2** op het dashboard licht op om de bestuurder te waarschuwen dat de druk te laag is (lage bandenspanning, lekke band enz.).

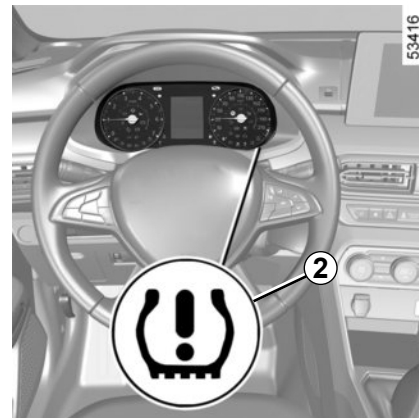

53416

WAARSCHUWING BIJ VERLIES VAN BANDENSPIJNING (2/6)

Werkingsvoorwaarden

Het systeem moet worden gereset met de bandenspanning die op het bandenspanningsetiket wordt vermeld. ➔ 4.12 anders is er kans dat het geen betrouwbare waarschuwing geeft bij een aanzienlijk verlies van bandenspanning.

Resetten moet altijd gebeuren na controle van de bandenspanning in de vier banden als deze koud zijn.

In de volgende situaties bestaat het risico dat het systeem te traag of niet correct werkt:

- systeem niet gereset na het oppompen van de banden of na elke andere verrichting aan de wielen
- systeem slecht gereset: andere bandenspanning dan de aanbevolen bandenspanning

- aanzienlijke wijziging van de belading of verdeling van de belading aan één kant van de auto
- sportief rijden en aanzienlijk versnellen
- rijden op een besneeuwd of glad wegdek
- rijden met sneeuwkettingen;
- monteren van maar één nieuwe band;
- gebruik van banden die niet door de merkdealer goedgekeurd zijn

Een plots verlies van bandenspanning (klapband ...) kan mogelijk niet door het systeem worden opgespoord.

De referentiewaarde voor de bandenspanning opnieuw instellen

Deze gebeurt:

- na elke keer opnieuw op spanning brengen of resetten van de bandenspanning;
- na het verwisselen van een wiel
- na het wisselen van de wielen.

De bandenspanning moet afgestemd zijn op het huidige gebruik van de auto (onbelast, belast, rijden op de autosnelweg ...).



Deze functie is een extra hulp tijdens het rijden. Deze functie neemt niet de taak van de bestuurder over. De bestuurder moet altijd opletten en blijft verantwoordelijk. Controleer de bandenspanning, inclusief het reservewiel, één keer per maand.

WAARSCHUWING BIJ VERLIES VAN BANDENSPANNING (3/6)

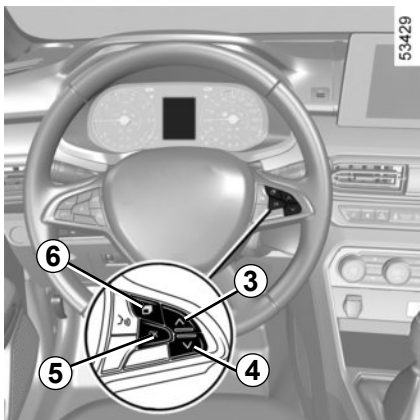

Resetprocedure

Contact aan, **auto staat stil:**

- Druk zo vaak als nodig is op de schakelaar **6** om het tabblad Auto  weer te geven.
- druk kort op de schakelaar **3** of **4** om naar de pagina "Bandendruk init. lang drukken" te gaan;
- Druk op de schakelaar **5** OK en houd deze ingedrukt om de reset te starten.

Houd de schakelaar **5** ingedrukt totdat het bericht "Operatie uitgevoerd" verschijnt. U kunt nu rijden.

Als de auto is uitgerust met een navigatiesysteem, kan de resetprocedure ook worden uitgevoerd via het multimedia-scherm: raadpleeg de instructies van de apparatuur.

WAARSCHUWING BIJ VERLIES VAN BANDENSPANNING (4/6)

De onderstaande tabel toont de mogelijke berichten voor de bandenresetprocedure.

Treeplank	Boodschappen	Interpretatie
–	Bandendruk init. bij stilstand	Het bericht verschijnt onderweg. Als u de spanning van de vier banden wilt resetten, stop dan de auto.
1	Bandendruk init. lang drukken	Houd de schakelaar 5 OK ingedrukt om de spanning van de vier banden te resetten terwijl de auto stilstaat, schakel over naar resetten totdat het bericht "Als druk OK is ingedrukt houden" verschijnt.
2	Als druk OK is ingedrukt houden	Het bericht knippert om aan te geven dat het systeem de resetprocedure heeft geregistreerd. Als alle vier de banden correct zijn afgesteld, conform de bandenspanningswaarden op het bandenspanningsetiket: ➔ 4.12 houd de schakelaar 5 OK ingedrukt totdat het bericht "Operatie uigevoerd" verschijnt.
3	Operatie uigevoerd	De resetprocedure is succesvol afgerond. U kunt nu rijden.

WAARSCHUWING BIJ VERLIES VAN BANDENSPANNING (5/6)

Corrigeren van de bandenspanning

De spanningen van de vier banden moeten koud worden ingesteld (raadpleeg het label op de zijkant van het bestuurdersportier).

Indien u de bandenspanning niet bij **koude** banden kunt controleren, moet u de opgegeven waarden met **0,2 tot 0,3 bar (3 PSI)** verhogen.

Verlaag nooit de spanning van een warme band.

Elke keer dat de banden worden opgepompt of de bandenspanning wordt gecorrigeerd, moet de referentiewaarde voor de bandenspanning opnieuw worden ingesteld.

Vervangen van wielen/banden

Gebruik alleen apparatuur die door de merkdealer is goedgekeurd. Anders loopt u het risico dat het systeem met vertraging wordt ingeschakeld of slecht werkt. ➔ 5.14.

Elke keer dat een wiel/band wordt verwisseld, moet de bandenspanning worden gecorrigeerd en moet de referentiewaarde voor de bandenspanning worden gereset.

Reservewiel

Zodra het aanwezige reservewiel op de auto is gemonteerd, moet de bandenspanning worden gecorrigeerd en moet de referentiewaarde voor de bandenspanning opnieuw worden ingesteld.

Spuitbussen voor bandenreparatie en pompset

Gebruik alleen apparatuur die door de merkdealer is goedgekeurd. Anders loopt u het risico dat het systeem met vertraging wordt ingeschakeld of slecht werkt. ➔ 5.5. Nadat de pompset voor de banden is gebruikt, corrigeert u de bandenspanning en reset u de referentiewaarde voor de bandenspanning.

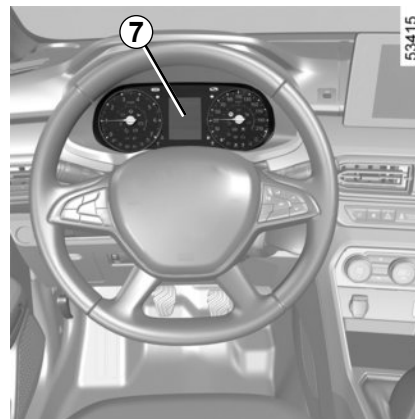





Bandenspanningsstoringen

De tabel op de volgende pagina vermeldt de waarschuwingsberichten die op het instrumentenpaneel **7** verschijnen wanneer het systeem een bandenspanningsstoring detecteert.

WAARSCHUWING BIJ VERLIES VAN BANDENSPANNING (6/6)

De informatie op het instrumentenpaneel duidt op mogelijke bandenspanningsstoringen (bijv. een leeggelopen of lekke band).

Controleen waarschuwingslampjes	Boodschappen	Interpretatie
	Banden oppompen en initialiseren	Dit geeft aan dat er een te lage bandenspanning of lekke band is gedetecteerd. Controleer en stel de spanning van de vier banden in koude toestand in en reset het systeem.
	Bandendruk aan- passen en init.	Dit geeft aan dat de reset niet is gelukt. Controleer de bandenspanning en stel deze opnieuw af voordat u de resetprocedure opnieuw start.
	Bandendruk aan- passen en init.	Dit geeft aan dat de laatste systeemreset meer dan 6 maanden of ongeveer 10.000 km geleden is uitgevoerd. Controleer de bandenspanning en stel deze opnieuw af voordat u opnieuw een resetprocedure start.
	Controleer TPW	Dit duidt op een storing in het systeem. Ga naar een merkdealer.
	TPW niet beschikbaar	Dit geeft aan dat een reservewiel voor noodgevallen met een andere maat dan de andere vier wielen op het voertuig is gemonteerd. Het systeem blijft niet beschikbaar totdat een wiel van dezelfde maat als de andere wielen is gemonteerd en de resetprocedure is uitgevoerd.

HULP- EN CORRECTIESYSTEMEN TIJDENS HET RIJDEN (1/3)

Afhankelijk van de auto, kunnen deze bestaan uit:

- het **ABS (antiblokkeersysteem van de wielen)**;
- het **stabiliteitsprogramma ESC met onderstuurcontrole en tractiecontrole**;
- de **noodstopbekrachtiging**;
- **hulp bij het wegrijden op een helling**.



Deze functies zijn extra hulpmiddelen in kritieke situaties waarbij het rijgedrag van de auto aangepast wordt.

Deze functies kunnen de taak van de bestuurder niet overnemen. **De limieten van de auto worden hiermee niet verlegd en vormen ook geen reden om harder te gaan rijden.** Deze functies kunnen dus in geen geval de oplettendheid of de verantwoordelijkheid van de bestuurder overnemen - de bestuurder moet altijd alert zijn op plotselinge gebeurtenissen die zich tijdens het rijden kunnen voordoen.

ABS (antiblokkeersysteem van de wielen)

Bij krachtig remmen, voorkomt het ABS het blokkeren van de wielen, waardoor de remweg beheersbaar en de auto bestuurbaar blijft.

In deze situatie zijn uitwijkmanoeuvres tijdens het remmen mogelijk. Bovendien verbetert dit systeem de remweg, met name op een weg met weinig grip (natte weg, enz.). U voelt het in werking komen van het systeem aan het trillen van het rempedaal. Het ABS kan echter nooit de natuurkundige eigenschappen van de grip tussen de banden en het wegdek verbeteren. Blijf **altijd** de gebruikelijke voorzichtigheid in acht houden (afstand bewaren enz.).

Bij krachtig remmen kunt u het rempedaal **diep ingedrukt houden**. Het is niet nodig "pompend" te remmen. Het ABS regelt de kracht in het remsysteem.

Storingen:

-  en  worden verlicht op het instrumentenpaneel en de berichten "Controleer ABS", "Controleer remsysteem" en "Controleer ESC" worden getoond: dit geeft aan dat ABS, ESC en de noodstopbekrachtiging zijn uitgeschakeld. **Het remmen blijft mogelijk**;
-  ,  ,  en  verschijnen op het instrumentenpaneel, samen met het bericht "Storing remsysteem": **dit wijst op een storing in het remsysteem**.

Raadpleeg in beide gevallen een merkdealer.



Het remsysteem werkt nog gedeeltelijk. Maar **het is gevaarlijk om krachtig te remmen**. U moet direct stoppen zonder het overige verkeer in gevaar te brengen. Roep de hulp in van een merkdealer.

HULP- EN CORRECTIESYSTEMEN TIJDENS HET RIJDEN (2/3)

Elektronisch stabiliteitsprogramma ESC met onderstuurcontrole en tractiecontrole

Elektronisch stabiliteitsprogramma ESC

Dit systeem helpt u de controle over de auto te behouden in kritieke rijsituaties (uitwijken voor een obstakel, verlies van grip op de weg in een bocht, enz.).

De werking van het systeem

Een opname-element in het stuurwiel registreert de richting waarin de bestuurder de auto wil laten rijden.

Andere opname-elementen in de auto registreren de werkelijke verplaatsingsrichting.

Het systeem vergelijkt de door de bestuurder gegeven bevelen en gekozen richting met de werkelijke verplaatsingsrichting van de auto en corrigeert deze laatste door, indien nodig, op bepaalde wielen te remmen en/of het motorvermogen aan te passen. Als het systeem wordt geactiveerd, knippert het

waarschuwinglampje  op het instrumentenpaneel.

Onderstuurcontrole

Dit verbetert de werking van het ESC bij sterk onderstuur van de auto (als de voorwielen hun grip verliezen).

Tractiecontrole

Dit systeem helpt het slippen van de aangedreven wielen te beperken en de auto bij het weggrijden, accelereren of decelereren te controleren.

De werking van het systeem



Met behulp van opname-elementen bij de wielen, meet en vergelijkt het systeem constant de snelheid van de aangedreven wielen en remt het deze af als ze doorslippen. Als een wiel neigt naar doorslippen, zorgt het systeem voor het afremmen van het betreffende wiel, totdat de snelheid van het wiel overeenkomt met de grip op de weg.

Het systeem reageert ook door het toeren-tal van de motor aan te passen aan de hoeveelheid grip onder de wielen, onafhankelijk van de mate waarin het gaspedaal wordt ingedrukt.

In sommige situaties (rijden op een heel zachte ondergrond: bv. sneeuw, modder of rijden met sneeuwkettingen), kan het systeem de kracht van de motor verminderen om het doorslippen te beperken.

storingen

Als het systeem een storing detecteert, verschijnt het bericht "Controleer ESC" op het instrumentenpaneel en lichten de waarschu-

wingslampjes  en  op. In dit geval zijn het ESC en de tractiecontrole uitgeschakeld.

Ga naar een merkdealer.

HULP- EN CORRECTIESYSTEMEN TIJDENS HET RIJDEN (3/3)

Noodstopbekrachtiging

Dit systeem is een aanvulling op het ABS dat zorgt voor het verminderen van de remweg van de auto.

De werking van het systeem

Het systeem herkent wanneer een noodstop wordt uitgevoerd. In zo'n noodsituatie ont-wikkelt de rembekrachtiging zijn maximale kracht en kan de regeling door het ABS in werking komen.

Het ABS-remsysteem blijft werken zolang het rempedaal ingedrukt is.

Oplichten van de alarmknipperlichten

Afhankelijk van de auto, kunnen deze bij krachtig afremmen gaan branden.

Hulp bij wegrijden op een helling

Afhankelijk van de helling van de weg helpt dit systeem de bestuurder bij het wegrijden op een helling. Het voorkomt dat de auto, naargelang de helling, achteruit rolt door automatisch de remmen vast te zetten als de bestuurder het rempedaal loslaat om het gaspedaal te bedienen.

Werking van het systeem

Het werkt alleen als de versnellingshendel niet in de neutrale stand staat (niet in **N** of **P** voor een automatische transmissie) en als de auto geheel stil staat (rempedaal ingedrukt).

Het systeem houdt de auto ongeveer **2 seconden** stil. Daarna komen de remmen vrij (de auto rijdt naargelang de helling).



Het systeem van de hulp bij het wegrijden op een helling kan niet in alle gevallen totaal verhinderen dat de achteruit rijdt (zeer steile helling, enz.).

De bestuurder kan altijd het rempedaal bedienen om het achteruitrijden van de auto te verhinderen.

De hulp bij het wegrijden op een helling mag niet gebruikt worden om de auto langdurig stil te houden: gebruik het rempedaal.

Deze functie is niet bedoeld om de auto permanent te laten stilstaan.

Gebruik indien nodig het rempedaal om de auto te stoppen.

De bestuurder moet bijzonder voorzichtig rijden op een glad oppervlak of bij weinig grip.

Gevaar van ernstige verwondingen.

DODEHOEKWAARSCHUWING (1/5)

49763

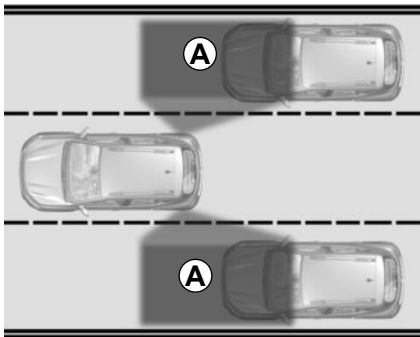

Dit systeem waarschuwt de bestuurder als er zich een auto in het detectiegebied bevindt **A**.

Dit systeem schakelt in als de auto rijdt met een snelheid die tussen ongeveer 30 km/u en 140 km/u bedraagt.

Deze functie maakt gebruik van de **1**-sensoren die aan beide zijden in de voor- en achterbumpers zijn geïnstalleerd.

49865

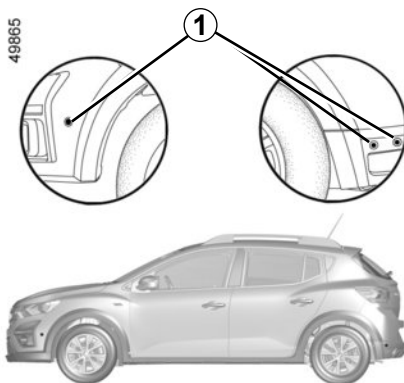

Bijzonderheid

Zorg ervoor dat de sensoren niet bedekt zijn (vuil, modder, sneeuw, ...).

Indien een van de sensoren bedekt is, verschijnt de boodschap "Dode hoek assist reinig sensor" op het instrumentenpaneel. Reinig de sensoren.



Deze functie is een extra hulp die aangeeft dat er zich een auto in de dode hoek van uw auto bevindt.

Ze kan dus in geen geval de oplettenheid of de verantwoordelijkheid van de bestuurder overnemen.

De bestuurder moet altijd op zijn hoede blijven voor plotselinge gebeurtenissen tijdens het rijden: let dus altijd op of er tijdens een manoeuvre een bewegend obstakel is (zoals een dier, kind, kinderwagen of fiets) of een klein of smal object zoals een steen of een paaltje in uw blinde hoek.

DODEHOEKWAARSCHUWING (2/5)



Inschakelen/uitschakelen

Selecteer op het multimediascherm **2**, met stilstaande auto en draaiende motor, het menu "INSTELLINGEN", het tabblad "VOERTUIG", het menu "Rijondersteun", "Dode hoek" en dan ON of OFF.

De detectiecapaciteit van het systeem volgt een standaardrijvakbreedte. Als u in een smalle rijstrook rijdt, kan het systeem auto's in andere rijstroken detecteren.

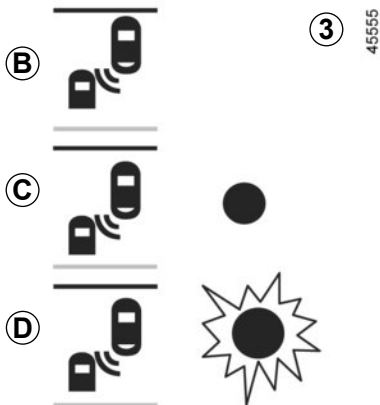

Indicator 3

Op elke binnenspiegel **4** bevindt zich een indicator **3**.

Opmerking: reinig de buitenspiegels **4** regelmatig zodat de richtingaanwijzers **3** zichtbaar blijven.

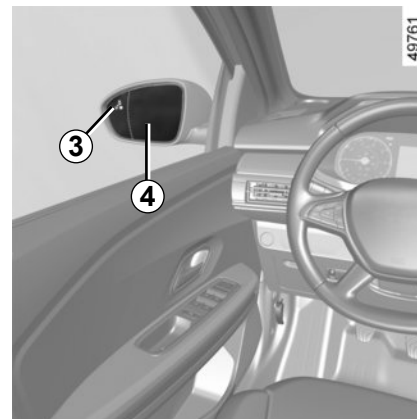

Werking

Deze functie geeft een waarschuwing:

- als de auto tussen 30 km/u en 140 km/u rijdt;
- als er zich een auto in de dodehoekzone bevindt die zich in dezelfde richting verplaatst als uw auto.

Als de auto een andere auto inhaalt, wordt de indicator **3** enkel ingeschakeld als de ingehaalde auto zich langer dan een seconde in de dode hoek bevindt.

DODEHOEKWAARSCHUWING (3/5)

Display B

De functie is ingeschakeld en detecteert geen enkele andere auto.

Display C

Eerste waarschuwing: de indicator **3** geeft aan dat er zich een auto in de dode hoek bevindt.

Display D

De richtingaanwijzer is ingeschakeld, de indicator **3** knippert wanneer de functie een auto detecteert in de dodehoekzone van de richting waarin u het stuur draait. Als u de richtingaanwijzer uitschakelt, schakelt de indicator terug naar de eerste waarschuwing (display C).



Vanwege de sensoren in de bumpers moet elke handeling (reparatie, vervanging, bijwerking van de lak, ...) worden uitgevoerd door een gekwalificeerde monteur.

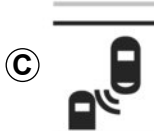

3

45555

Omstandigheden waarin de dodehoekwaarschuwing niet werkt

- Als het voorwerp niet beweegt;
- als er veel verkeer is;
- in een bocht;
- als de sensoren voorin en achterin tegelijkertijd een voorwerp opmerken (bijvoorbeeld een lange vrachtwagen).

–...

Storingen

Als het systeem een storing detecteert, verschijnt het bericht "Controleer Dode hoek assist" op het instrumentenpaneel. Roep de hulp in van een merkdealer.

Opmerking: bij het starten van de motor knippert de indicator **3**, display **B**, 3 keer. Dit is normaal.



- De detectiecapaciteit van het systeem volgt een standaardrijvakbreedte. Als u op een breed rijvak rijdt, kan het systeem geen auto's detecteren in de dode hoek.
- In geval van blootstelling aan sterke elektromagnetische golven (zoals onder hoogspanningslijnen) of in erg slechte weersomstandigheden (hevige regen, sneeuw, enz.) kan het systeem tijdelijk niet goed werken. Let op de rijomstandigheden.

Kans op ongevallen.

DODEHOEKWAARSCHUWING (4/5)



Deze functie is een extra hulp tijdens het rijden. Deze functie kan in geen geval de waakzaamheid en verantwoordelijkheid van de bestuurder vervangen; deze moet altijd de controle over zijn auto behouden.

De bestuurder moet zijn snelheid altijd aanpassen aan het verkeer, ongeacht de aanwijzingen van het systeem.

Het systeem mag in geen geval worden vergeleken met een hindernissensensor of een antibotsingssysteem.

Werkzaamheden/repatries van het systeem

- In geval van een botsing kan de uitlijning van de radar worden gewijzigd, waardoor deze niet meer naar behoren werkt. Schakel de functie uit en neem contact op met een merkdealer.
- Alle werkzaamheden in de buurt van de radars (repatries, vervangingen, enz.) moeten door een vakman/vakvrouw worden uitgevoerd. Enkel een merkdealer mag aan het systeem werken.

Storingen van het systeem

Bepaalde omstandigheden kunnen het systeem storen of de correcte werking ervan verhinderen, zoals:

- Complexe omgeving (metalen bruggen, tunnels, wegen met obstakels aan de zijkant, enz.);
- slechte weersomstandigheden (sneeuw, hagel, ijzel ...).

Risico van vals alarm of afwezigheid van waarschuwingen

Als het systeem abnormaal werkt, schakelt u dit uit en raadpleegt u een merkdealer.



Beperkingen voor de werking van het systeem

- De radarzone moet schoon blijven en mag niet worden gewijzigd, om de goede werking van het systeem te waarborgen.
- Kleine voorwerpen die dichtbij de auto bewegen (motoren, fietsen, voetgangers, enz.) worden mogelijk niet door het systeem herkend.
- Als de auto bochten inrijdt, worden auto's op aangrenzende rijstroken tijdelijk mogelijk niet meer gedetecteerd.
- Het systeem geeft geen waarschuwing als de radars links en rechts tegelijk auto's detecteren die met eenzelfde snelheid rijden (bijv. verkeer op een driebaansweg).
- Het systeem reageert mogelijk niet als er sprake is van een significant snelheidsverschil met andere auto's.
- Als de auto door een lang voertuig wordt ingehaald (bijv. een vrachtwagen die inhaalt met een soortgelijke snelheid als de auto) onderbreekt het systeem mogelijk de waarschuwing vóór het einde van het manoeuvre.
- De auto rijdt op een bochtige weg.

Uitschakelen van de functie

Schakel de functie uit in deze gevallen:

- Het radargebied is beschadigd (achterbumper);
- de auto is uitgerust met een trekhaak.

ACTIEVE NOODSTOP (1/10)

49764



Met behulp van de radargegevens **1** berekent het systeem de afstand tot:

- de voorligger op dezelfde rijstrook;
- of
- voertuigen die in een tegengestelde richting rijden op een kruispunt.

Het systeem informeert de bestuurder als er een risico bestaat op een frontale botsing om de juiste noodmanoeuvres mogelijk te maken (het rempedaal indrukken en/of het stuurwiel draaien).

Afhankelijk van het reactievermogen van de bestuurder kan het systeem helpen bij het remmen om schade te beperken of een botsing te voorkomen.

Plaats van de radar 1

Zorg ervoor dat het radargebied niet wordt geblokkeerd (door vuil, modder, sneeuw of een slecht gemonteerde nummerplaat voor) of wordt geraakt, gewijzigd (bijv. met autolak) of afgedekt door accessoires aan de voorzijde van het voertuig (bijv. op de grille of het logo, enz.).

Met dit systeem wordt de auto maximaal afgeremd totdat deze zo nodig volledig stilstaat.

Gebruik om veiligheidsredenen altijd de autogordel tijdens het rijden en controleer of alles goed vastzit, zodat de inzittenden niet kunnen worden geraakt door loszittende voorwerpen.



Deze functie is een extra hulp tijdens het rijden. Deze functie kan in geen geval de waakzaamheid en verantwoordelijkheid van de bestuurder vervangen; deze moet altijd de controle over zijn auto behouden.

ACTIEVE NOODSTOP (2/10)

Werkzaamheden

Detectie van auto's

Als uw snelheid tussen ongeveer 7 en 170 km/u ligt en er kans is op een botsing met uw voorligger, gebeurt het volgende:

- u wordt **gewaarschuwd voor het risico op een botsing**:

Het rode waarschuwingslampje  verschijnt op het instrumentenpaneel, vergezeld van een geluidssignaal en, afhankelijk van het voertuig, het bericht: **2** "Remmen".

Als de bestuurder het rempedaal indrukt en het systeem nog altijd een risico op een botsing detecteert, wordt sterker afgeremd.

- **kan remmen activeren**: als de bestuurder niet reageert op de waarschuwing en een botsing onvermijdelijk wordt.



Als de auto stopt als gevolg van de actieve noodstop moet de bestuurder de auto stilzetten door het rempedaal in te drukken.

Let op: als de bestuurder gebruikmaakt van bedieningselementen van de auto (stuurwiel, pedalen enz.) kan het systeem sommige operaties vertragen of niet activeren.

In geval van noodmanoeuvre kunt u op elk moment stoppen met remmen door:

- door het gaspedaal kort in te drukken;
- of
- aan het stuur te draaien als uitwijkmanoeuvre bij een botsing.

ACTIEVE NOODSTOP (3/10)

Speciale waarschuwingfuncties

Afhankelijk van de snelheid kunnen de waarschuwing en het remmen gelijktijdig geactiveerd worden.

Speciale functies van stilstaande auto's

Stilstaande auto's worden gedetecteerd als uw auto met een snelheid van ongeveer tussen de 7 km/u en 80 km/u rijdt. Het systeem is niet ingeschakeld en geeft geen waarschuwing af als u harder dan ongeveer 80 km/u rijdt.

Bijzonderheden van tegenliggers op een kruispunt

Wanneer u op een kruispunt van richting wilt veranderen (bijv. **A**), worden tegenliggers met een snelheid van ongeveer 30 tot 55 km/u door het systeem gedetecteerd wanneer:

- uw voertuig met een snelheid van ongeveer 7 tot 25 km/u rijdt;
- u de richtingaanwijzer hebt aangezet.

Het systeem is verder niet actief en geeft geen waarschuwing.

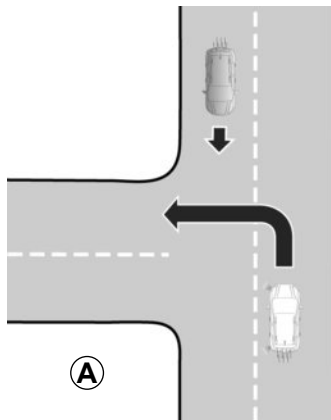

53577

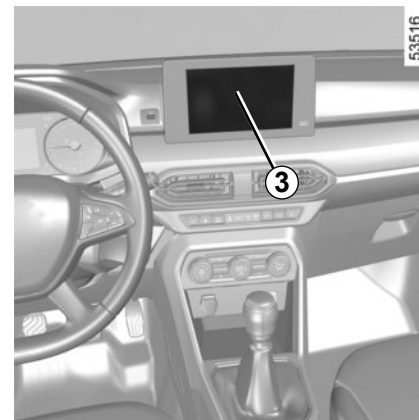

53516

Inschakelen, uitschakelen van het systeem

Auto's met een mediascherm 3

Raadpleeg de multimedia-instructies.

ACTIEVE NOODSTOP (4/10)

Auto's zonder een multimediascherm
(systeem A of B, afhankelijk van voertuig)

Systeem A

- Zet de auto stil en druk zo vaak als nodig op de schakelaar **4** om het tabblad "VOERTUIG" weer te geven.
- Druk herhaaldelijk op **5** of **6** om het menu "INSTELLINGEN" weer te geven. Druk op de schakelaar **7 OK**;
- Druk herhaaldelijk op **5** of **6** om het menu "RIJHULPSYSTEMEN" weer te geven. Druk op de schakelaar **7 OK**;
- Druk herhaaldelijk op **5** of **6** tot u het menu "Actief remmen" bereikt; druk dan op **7 OK**.

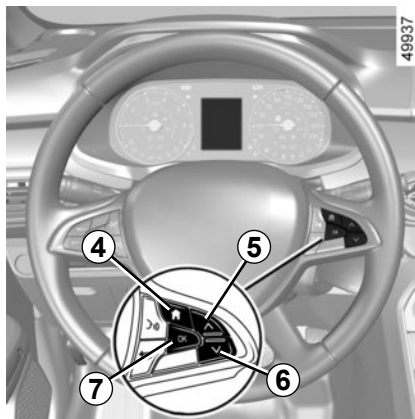

Druk nogmaals op de schakelaar **7 OK** om de functie in of uit te schakelen:

- functie ingeschakeld
- functie uitgeschakeld

Als het systeem wordt uitgeschakeld, gaat het waarschuwingslampje  op het instrumentenpaneel oranje branden.

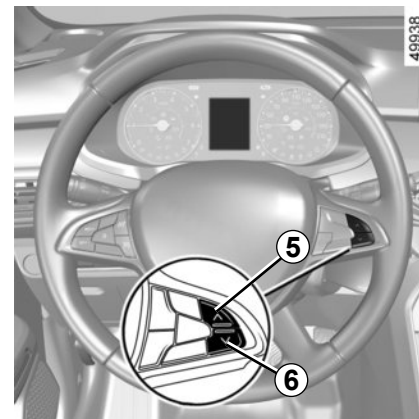

Systeem B

- Druk bij stilstaande auto meerdere keren op de bedieningselementen **5** of **6** om naar het tabblad  te gaan;
- de functie kan worden in- en uitgeschakeld door een van de bedieningselementen **5** of **6** ingedrukt te houden.

Als het systeem wordt uitgeschakeld, gaat het waarschuwingslampje  op het instrumentenpaneel oranje branden.

Het systeem wordt opnieuw ingeschakeld telkens het contact wordt aangezet.

ACTIEVE NOODSTOP (5/10)

Tijdelijk niet beschikbaar

Wanneer het systeem een tijdelijke niet-beschikbaarheid detecteert, gaat het oranje waarschuwingslampje  op het instrumentenpaneel met, afhankelijk van het voertuig, het volgende bericht: "Radar voor geen zicht".

De mogelijke oorzaken zijn:

- het systeem is tijdelijk onderbroken (bijv. de grille aan de voorkant is verstopt met vuil, modder, sneeuw enz.). In dat geval parkeert u de auto en zet u de motor uit. Reinig de grille aan de voorkant. Wanneer de motor weer start, worden de knipperlichten en, afhankelijk van het voertuig, het bericht uitgeschakeld.

Als dit niet het geval is, heeft dit mogelijk een andere oorzaak. Neem contact op met een merkdealer.

storingen

 en  worden oranje weergegeven op het instrumentenpaneel en, afhankelijk van het voertuig, gaat er een oranje

indicatielampje  branden vergezeld van het bericht: "Controleer radar voor" of "Controleer camera/radar". Dit geeft aan dat het systeem een bedrijfsstoring heeft gedetecteerd. Ga naar een merkdealer.

Het systeem wordt opnieuw ingeschakeld telkens het contact wordt aangezet.

ACTIEVE NOODSTOP (6/10)

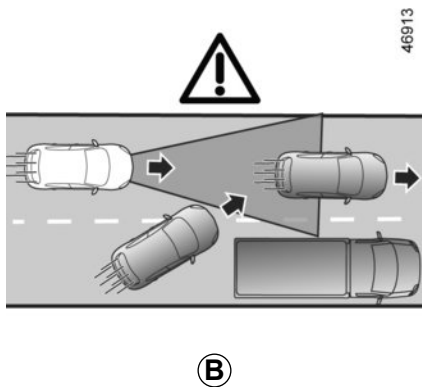

Beperkingen van de werking van het systeem

Autodetectie

Een auto die in uw rijstrook komt (bijv. **B**), wordt pas door het systeem geregistreerd als deze in de detectiezones van de radar komt.

Het systeem kan de auto geleidelijk afremmen.

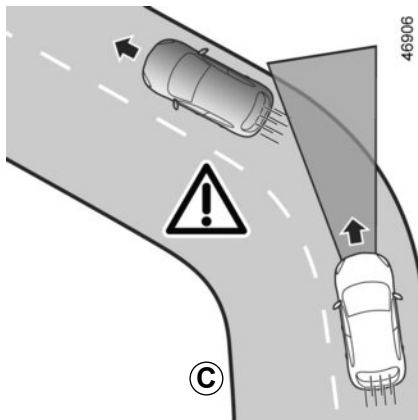

Detectie in een bocht

Als u een bocht inrijdt, is de radar wellicht tijdelijk niet in staat een voorligger te detecteren (bijv. **C**).

Als u een bocht uitrijdt, kan de detectie van voorliggers verstoord of vertraagd worden.

Het systeem kan de auto geleidelijk afremmen.

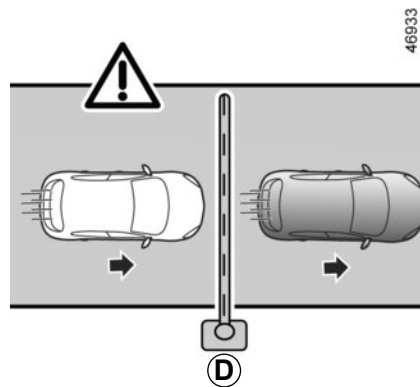

Geen detectie van vaste obstakels en kleine objecten

Wat niet door het systeem wordt gedetecteerd:

- voetgangers, fietsers, scooters, enz.;
- dieren;
- vaste obstakels (tolpoorten, muren, enz.). (bijv. **D**).

Deze worden niet herkend door het systeem. Ze kunnen geen alarm of reactie van het systeem activeren.

ACTIEVE NOODSTOP (7/10)

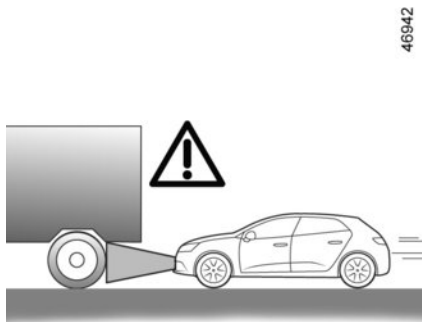

(E)

Auto's die verborgen zijn door hoogteverschillen in de weg

Het systeem registreert geen auto's die op een helling omhoog of omlaag rijden wanneer ze verborgen worden door het terrein, of wanneer ze zich buiten de detectiezones van de radar bevinden.

Voertuigen buiten de detectiezones van de radar

Het systeem reageert laat of helemaal niet als de auto's zich buiten de detectiezones van de radar bevinden, met name in deze gevallen:

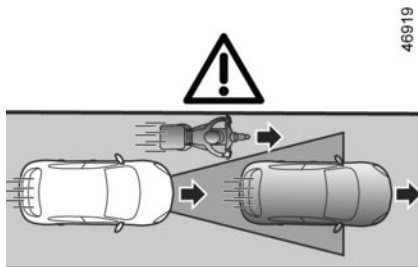

(F)

- voertuigen die voorwerpen transporteren die langer zijn dan de lijn;
- het gedeelte van een lang voertuig (bijv. **E**) dat buiten de radardetectiezone valt (bouwmachines, sleepwagens die landbouwmachines verslepen, enz.);
- voertuigen die niet in het midden van de rijstrook rijden;
- smalle voertuigen die zeer dichtbij zijn (bijv. **F**).



Actieve noodstop

Deze functie is een extra hulp tijdens het rijden. Deze functie kan in geen geval de waakzaamheid en verantwoordelijkheid van de bestuurder vervangen; deze moet altijd de controle over zijn auto behouden. De activering van deze functie wordt mogelijk vertraagd of niet uitgevoerd als de bestuurder een actie uitvoert (op het stuurwiel, de pedalen, enz.).

Het systeem wordt mogelijk niet ingeschakeld:

- met de versnellingshendel in de achteruitrijstand;
- wanneer de handrem is ingeschakeld;
- Als het elektronische stabiliteitsprogramma (ESC) is gestart.

Werkzaamheden/reparaties van het systeem

- Een botsing kan gevolgen hebben voor de afstemming van de radar, wat van invloed is op de werking ervan. Schakel de functie uit en neem contact op met een merkdealer.
- Alle werkzaamheden in de buurt van de radar (reparaties, vervangingen, enzovoort) moeten worden uitgevoerd door een vakman.

Enkel een merkdealer mag aan het systeem werken.



Storingen van het systeem

Bepaalde omstandigheden kunnen het systeem storen of de correcte werking ervan verhinderen, zoals:

- een complexe omgeving (metalen brug, tunnel enzovoort);
- slechte weersomstandigheden (sneeuw, hagel, ijzel enzovoort);
- obstructie van de radarzone (vuil, ijs, sneeuw, condens, enz.);
- ...

In deze omstandigheden kan het zijn dat het systeem niet reageert of per ongeluk remt.

Beperkingen voor de werking van het systeem

- Elke keer dat de auto wordt gestart, voert het systeem een kalibratie uit overeenkomstig de omgeving van de auto en kan het maximaal drie minuten niet actief zijn;
- Een tegenligger veroorzaakt geen waarschuwing of actie van het systeem als niet wordt voldaan aan de voorwaarden in de paragraaf "Bijzonderheden van tegenliggers op een kruispunt" (zie vorige pagina's);
- De radarzone moet schoon blijven en mag niet worden gemanipuleerd om de juiste werking van het systeem te garanderen;
- Het systeem reageert mogelijk niet zo goed op kleine voertuigen zoals motorfietsen als op andere voertuigen;
- Het systeem werkt mogelijk niet optimaal bij een glad wegdek (regen, sneeuw, ijzel enz.);
- ...

In deze omstandigheden kan het zijn dat het systeem niet reageert of per ongeluk remt.

ACTIEVE NOODSTOP (10/10)



Uitschakelen van de functie

Schakel de functie uit in deze gevallen:

- de knipperlichten niet werken;
- De voorkant van de auto is beschadigd (impact, krassen op de radar enz.);
- De auto wordt gesleept (bij pech);
- U rijdt niet op een geasfalteerde weg.

Als het systeem abnormaal werkt, schakelt u dit uit en raadpleegt u een merkdealer.

Onderbreking van de functie

U kunt het actief remmen op elk moment onderbreken door het gaspedaal kort in te drukken of aan het stuur te draaien om uit te wijken om een botsing te voorkomen.

SNELHEIDSBEGRENZER (1/4)

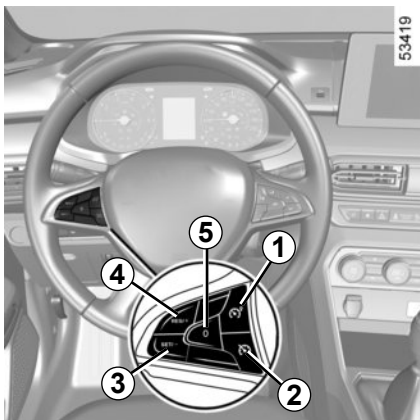

De snelheidsbegrenzer is een functie die u helpt om een door u gekozen **maximumsnelheid** niet te overschrijden.

Bediening

- 1 Schakelaar Snelheidsbegrenzer aan/uit.
- 2 Schakelaar Snelheidsregelaar aan/uit.
- 3 Schakelaar om de maximumsnelheid te activeren en te verlagen (SET/-).
- 4 Schakelaar om de maximumsnelheid te activeren en te verhogen of om de opgeslagen maximumsnelheid in te stellen (RES/+).
- 5 Uitschakelen van de functie (de ingestelde maximumsnelheid blijft in het geheugen) (0).

SNELHEIDSBEGRENZER (2/4)

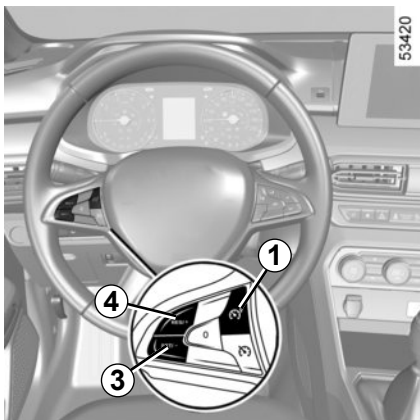

Het rijden

Wanneer een maximumsnelheid is ingesteld maar nog niet is bereikt, gaat het rijden zoals bij een auto zonder de functie snelheidsbegrenzer.

Zodra u de ingestelde snelheid bereikt, overschrijdt de auto de ingestelde snelheid niet, ook niet als u het gaspedaal verder indrukt, behalve indien nodig (raadpleeg de paragraaf "Overschrijding van de maximumsnelheid").



Inschakelen

Gebruik schakelaar **1**. Het waarschuwingslampje **6** brandt grijs of, afhankelijk van de auto, **7** oranje. Het bericht "Begrenzer Ingeschakeld" of, afhankelijk van de auto, het waarschuwingslampje **LIMIT** verschijnt op het instrumentenpaneel met streepjes om aan te geven dat de maximumsnelheidsfunctie is ingeschakeld en wacht op het opslaan van een maximumsnelheid.



Als u de huidige snelheid wilt opslaan, drukt u op de schakelaar **4** (RES/+) of de schakelaar **3** (SET/-): de streepjes worden door de maximumsnelheid vervangen. Afhankelijk van de auto brandt het waarschuwingslampje **6** wit.

De minimum te registreren snelheid is 30 km/u.

SNELHEIDSBEGRENZER (3/4)



Verandering van de ingestelde maximumsnelheid

U kunt de ingestelde maximum snelheid veranderen door (het achter elkaar indrukken of het lang ingedrukt houden) van:

- de schakelaar **4** (RES/+) om de snelheid te verhogen;
- de schakelaar **3** (SET/-) om de snelheid te verlagen.

Overschrijden van de ingestelde snelheid

Het blijft altijd mogelijk de ingestelde maximum snelheid te overschrijden door: **zo snel en diep mogelijk** het gaspedaal in te drukken (voorbij het “zware punt”)

Gedurende het overschrijden knippert de maximumsnelheid op het instrumentenpaneel. Laat vervolgens het gaspedaal los: de functie snelheidsbegrenzer treedt weer in werking zodra u langzamer rijdt dan de in het geheugen opgeslagen snelheid.

Onmogelijkheid om de ingestelde maximum snelheid vast te houden

Tijdens een steile afdaling kan het systeem de maximumsnelheid wellicht niet aanhouden; in dat geval knippert de ingestelde snelheid op het instrumentenpaneel en hoort u een geluidssignaal met een regelmatig interval.



Als de functie snelheidsbegrenzer (na verschillende pogingen om deze in te schakelen) niet beschikbaar is, neemt u contact op met een merkdealer.

SNELHEIDSBEGRENZER (4/4)

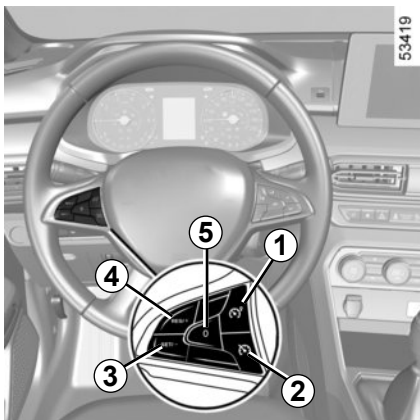

Onderbreken van de functie

De werking van de snelheidsbegrenzer wordt opgeschort als u drukt op de schakelaar **5** (0). De maximumsnelheid wordt opgeslagen en op het instrumentenpaneel grijs weergegeven.

Opnieuw inschakelen van de maximumsnelheid

Als een snelheid is opgeslagen, kunt u deze oproepen door op de schakelaar **4** te drukken.



Als de functie snelheidsbegrenzer in de modus stand-by is gezet, drukt u op de schakelaar **3** om de functie weer te activeren zonder de opgeslagen snelheid te gebruiken: de actuele snelheid van de auto wordt gebruikt.



Uitschakelen van de functie

De functie snelheidsbegrenzer wordt onderbroken:

- als u op de schakelaar **1** drukt. In dit geval wordt er geen snelheid meer in het geheugen opgeslagen;
- als u op de schakelaar **2** drukt. In dit geval wordt de snelheidsregelaar geselecteerd en er is geen opgeslagen snelheid.

Het waarschuwingslampje **6** of, afhankelijk van de auto, het oranje waarschuwingslampje **7** op het instrumentenpaneel gaat uit. Dit betekent dat deze functie is uitgeschakeld.

SNELHEIDSREGELAAR (1/5)

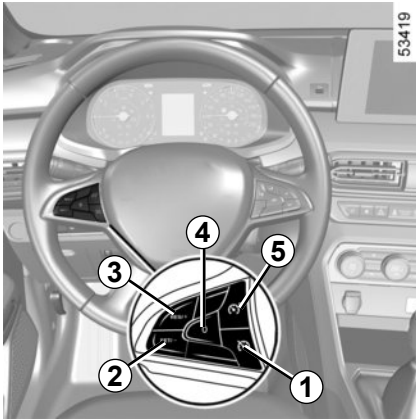

De snelheidsregelaar is een functie die u helpt de door u gekozen rijsnelheid op een constante waarde vast te houden, dit wordt de **ingestelde snelheid** genoemd.

Vanaf 30 km/u kunt u de snelheid traploos instellen.

Bediening

- 1 Schakelaar Snelheidsregelaar aan/uit.
- 2 Schakelaar om de ingestelde snelheid (SET/-) te activeren en te verlagen.
- 3 Schakelaar om de ingestelde snelheid te activeren en te verhogen of om de ingestelde snelheid (RES/+) uit het geheugen op te roepen.
- 4 Uitschakelen van de functie (de ingestelde snelheid blijft in het geheugen) (0).
- 5 Schakelaar Snelheidsbegrenzer aan/uit.



Deze functie is een extra hulp tijdens het rijden. Deze functie neemt niet de taak van de bestuurder over.

U moet zich ten allen tijde houden aan de voorgeschreven snelheid en blijven opletten (u moet altijd klaar zijn om te remmen in alle omstandigheden), de snelheidsregelaar ontslaat de bestuurder niet van zijn verantwoordelijkheid.

De snelheidsregelaar moet niet gebruikt worden in druk verkeer, op een bochtige of gladde weg (ijzel, aquaplaning, kiezelsteentjes) en als de weersomstandigheden ongunstig zijn (mist, regen, zijwind, enz.).

Kans op ongevallen.

SNELHEIDSREGELAAR (2/5)

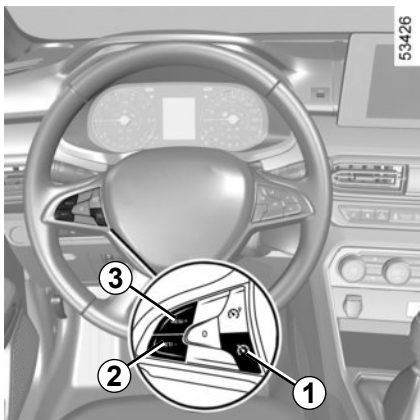

Inschakelen

Gebruik schakelaar 1.

Het waarschuwingslampje 6 brandt grijs of 7 licht groen op, afhankelijk van de auto.

Het bericht "Regelaar Ingeschakeld" of, afhankelijk van de auto, het waarschuwingslampje **CRUISE** verschijnt op het instrumentenpaneel met streepjes om aan te geven dat de snelheidsregelaar is ingeschakeld en wacht op het opslaan van een snelheid.

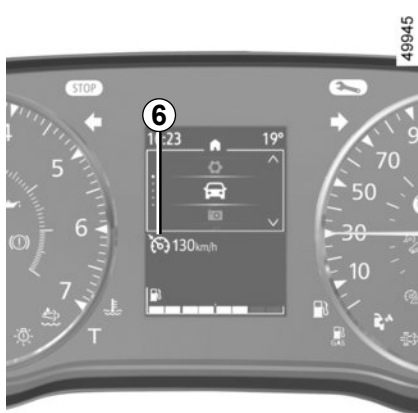

Instellen van de snelheid

Druk, terwijl de auto rijdt met een constante snelheid hoger dan ongeveer 30 km/u, op de schakelaar 2 (SET/-) of de schakelaar 3 (RES/+): de functie wordt ingeschakeld en de huidige snelheid wordt gebruikt.

De streepjes worden vervangen door de ingestelde snelheid. De kruissnelheid is wit verlicht evenals het waarschuwingslampje 6. Afhankelijk van de auto worden eventueel het waarschuwingslampje **CRUISE** en het waarschuwingslampje 8 groen verlicht in aanvulling op het waarschuwingslampje 7.

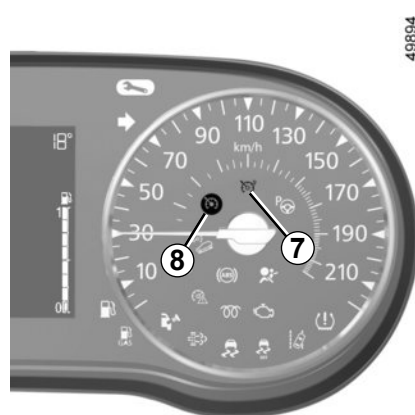

Als u de functie probeert in te schakelen wanneer u minder dan 30 km/u rijdt, verschijnt, afhankelijk van de auto, de boodschap "Snelh. ongeldig" en blijft de functie uitgeschakeld.

Het rijden

Als een snelheid in het geheugen is vastgelegd en de functie snelheidsregelaar is ingeschakeld, kunt u uw voet van het gaspedaal nemen.



Let op: u moet de voeten dicht bij de pedalen te houden om te kunnen ingrijpen bij noodsituaties.

SNELHEIDSREGELAAR (3/5)

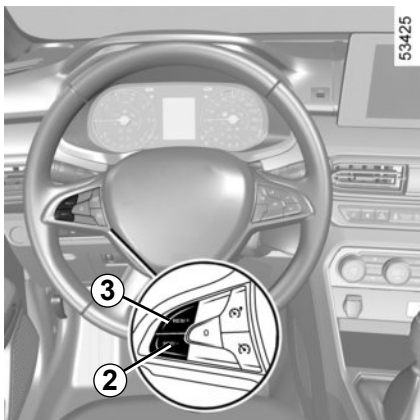

Veranderen van de ingestelde snelheid

U kunt de ingestelde snelheid veranderen door een aantal keren te drukken op:

- de schakelaar **2** (SET/-) om de snelheid te verlagen;
- de schakelaar **3** (RES/+) om de snelheid te verhogen.

Opmerking: Druk op een van de schakelaars en houd deze ingedrukt om de snelheid trapsgewijs te wijzigen.

Sneller rijden dan de gekozen snelheid

U kunt de snelheid van de auto altijd verhogen door het gaspedaal in te drukken. Zo lang u te snel rijdt, knippert de ingestelde snelheid op het instrumentenpaneel om u te waarschuwen.

Laat daarna het gaspedaal los: na enkele secondes gaat uw auto automatisch weer met de oorspronkelijk ingestelde snelheid rijden.

Onmogelijkheid om de ingestelde snelheid vast te houden

Als u een steile helling afrijdt, kan het systeem de kruissnelheid niet handhaven: de opgeslagen snelheid knippert op het instrumentenpaneel.



Als de functie snelheidsregelaar niet meer beschikbaar is (na verschillende pogingen om deze te activeren), neemt u contact op met een erkende dealer.

Snelheidsregelaar met vastgehouden kruissnelheid tijdens het schakelen:

Deze functie handhaaft de ingestelde snelheid voor en na het schakelen, zonder dat de bestuurder iets hoeft te doen.

SNELHEIDSREGELAAR (4/5)



Onderbreken van de functie

De functie wordt uitgeschakeld als u drukt op:

- de schakelaar **4** (0);
- het rempedaal;
- het koppelingspedaal voor een langere periode of bij langdurige neutrale stand, op voertuigen met een handgeschakelde versnellingsbak;
- schakelen naar neutralstand op voertuigen met een automatische versnellingsbak.

De ingestelde snelheid wordt opgeslagen en op het instrumentenpaneel grijs weergegeven.

Afhankelijk van de auto verdwijnt het waarschuwingsslampje **8** om stand-by te bevestigen.

Oproepen van de ingestelde snelheid

Als een snelheid in het geheugen is opgeslagen, kan deze worden opgeroepen, als de omstandigheden dat toelaten (verkeersdrukke, staat van het wegdek, weersomstandigheden, enz.). Druk op de schakelaar **3** (RES/+) als de snelheid van de auto hoger is dan 30 km/u.

Als de snelheid wordt opgehaald, wordt de activering van de kruissnelheid in het wit bevestigd op het display. Afhankelijk van de auto verschijnt het waarschuwingsslampje **8**.

NB: als de eerder opgeslagen snelheid veel hoger is dan de actuele snelheid, trekt de auto snel op naar deze hogere snelheid.

Als de regelaar stand-by is, komt de regelaarfunctie weer in werking door een druk op de schakelaar **2** (SET/-), ongeacht de snelheid die in het geheugen is opgeslagen; de actuele snelheid van de auto wordt gebruikt.



SNELHEIDSREGELAAR (5/5)

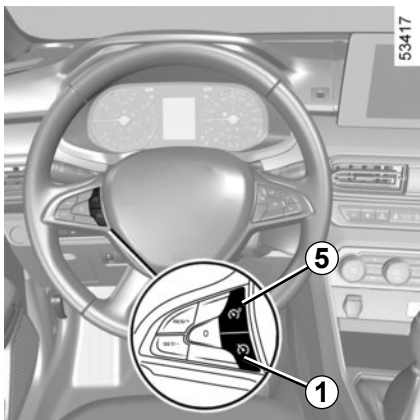

Uitschakelen van de functie

De functie snelheidsregelaar wordt onderbroken:

- als u op de schakelaar **1** drukt. In dit geval wordt er geen snelheid meer in het geheugen opgeslagen;
- als u op de schakelaar **5** drukt. In dat geval wordt de snelheidsbegrenzer geselecteerd en is er geen opgeslagen snelheid.

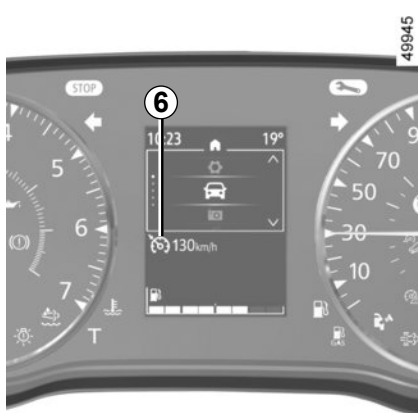

Ter bevestiging van het uitschakelen van de functie, verdwijnt het waarschuwingslampje **6** of, afhankelijk van de auto, verdwijnen de groene waarschuwingslampjes **7** en **8** van het instrumentenpaneel.

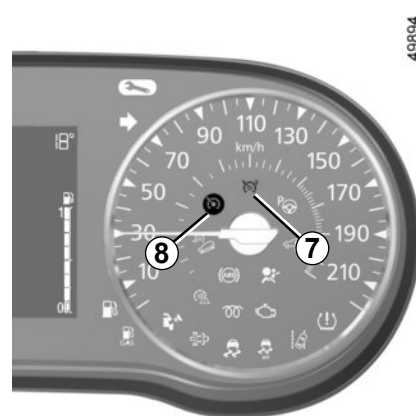

Het onderbreken of uitschakelen van de snelheidsregelaar brengt geen snelle snelheidsvermindering met zich mee: u moet remmen door het rempedaal in te drukken.

PARKEERHULP (1/6)

System A

De werking van het systeem

Ultrasoonsensoren, die worden aangegeven met pijlen **1**, zijn in de achterbumper gemonteerd om de afstand tussen de auto en een obstakel te meten wanneer de auto achteruitrijdt.

Deze meting vertaalt zich in geluidssignalen waarvan de frequentie toeneemt naarmate het obstakel dichterbij komt, totdat het een continu geluid wordt als het obstakel ongeveer 30 cm van de auto verwijderd is. Stop zodra dit op veilige wijze kan.

Tijdens het achteruit rijden, klinkt er een geluidssignaal. Als het geluidssignaal lang duurt (drie seconden), duidt dit op een storing.

Het systeem houdt geen rekening met sleep- of draagsystemen die niet door het systeem worden herkend.



49812

Locatie van de ultrasoonsensoren 1

Zorg ervoor dat de ultrasoonsensoren, aangeduid door de pijlen **1**, niet worden afgedekt (door vuil, modder, sneeuw, een slecht gemonteerde kentekenplaat), geraakt, aangepast (inclusief lakwerk) of belemmerd door een accessoire aan de voorkant of (afhankelijk van het voertuig) de achterkant of zijkanten van uw voertuig.



Deze functie is een extra hulp die door middel van geluidssignalen de afstand tussen de auto en een obstakel aangeeft tijdens het achteruitrijden.

Deze functie kan nooit de oplettendheid en verantwoordelijkheid van de bestuurder vervangen bij het achteruit manoeuvreren.

De bestuurder moet altijd op zijn hoede blijven voor plotselinge gebeurtenissen tijdens het rijden: let dus altijd op of er zich bij het manoeuvreren geen kleine, smalle obstakels (zoals een kind, dier, kinderwagen, fiets, steen, paaltje, enz.) in uw blinde hoek bevinden.

PARKEERHULP (2/6)

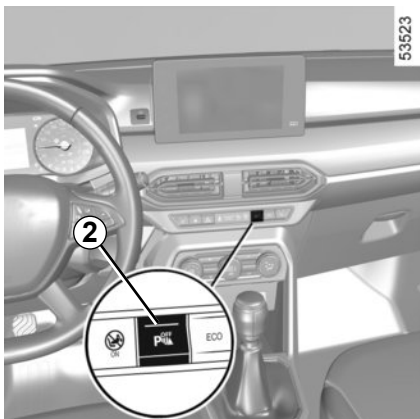

Uitschakelen van het systeem

U kunt het systeem deactiveren door op de schakelaar **2** te drukken, of afhankelijk van het voertuig, op de schakelaar **3**.

Het waarschuwingslampje boven schakelaar **2** of **3** blijft branden.

Het op die manier uitgeschakelde systeem kan weer ingeschakeld worden door de schakelaar opnieuw in te drukken.

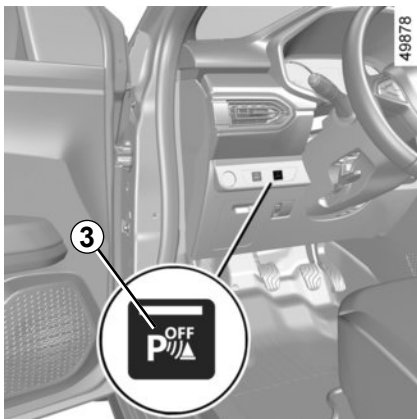

Parkeerhulp handmatig uitschakelen

Als een trekhaak of een aanhanger- of laadsysteem vóór de ultrasoon detectoren zit, moet u het systeem uitschakelen.

storingen

Als het systeem een storing ontdekt, klinkt gedurende ongeveer drie seconden een geluidssignaal om u te waarschuwen. Ga naar een merkdealer.

Radiostoringen

De werking van het systeem kan worden verstoord door omgevingsfactoren, zoals externe objecten of het gebruik van apparaten die werken met ultrasoonsensoren.



Bij het manoeuvreren kan de auto aan de onderkant ergens tegenaan rijden (bijvoorbeeld: contact met een paaltje, een trottoir of ander stadsmeubilair) en daardoor schade oplopen (bijvoorbeeld: vervorming van een as enz.).

Om ieder risico van een ongeluk te voorkomen, moet u uw auto door een merkdealer laten controleren.

PARKEERHULP (3/6)

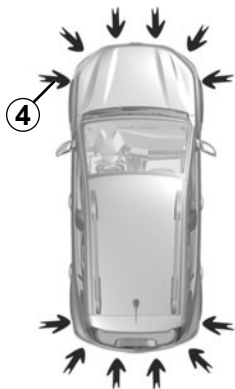

49772

Systeem B

De werking van het systeem

Ultrasoon sensoren, die met pijlen 4 worden aangegeven, zijn in de bumpers gemonteerd om de afstand tussen de auto en een obstakel te meten.

Het systeem detecteert obstakels vóór en achter de auto, afhankelijk van het voertuig.

Het systeem van de parkeerhulp wordt pas ingeschakeld als de auto langzamer dan ongeveer 10 km/uur rijdt.

Het systeem houdt geen rekening met sleep- of draagsystemen die niet door het systeem worden herkend.

Deze meting vertaalt zich in geluidssignalen waarvan de frequentie toeneemt naarmate het obstakel dichterbij komt, totdat het een continu geluid wordt wanneer het obstakel ongeveer 20 à 30 cm van de auto verwijderd is.

Locatie van de ultrasoonsensoren 4

Zorg ervoor dat de ultrasoonsensoren, aangeduid door de pijlen 4, niet worden afgedekt (door vuil, modder, sneeuw, een slecht gemonteerde kentekenplaat), geraakt, aangepast (inclusief lakwerk) of belemmerd door een accessoire aan de voorkant of (afhankelijk van het voertuig) de achterkant of zijkanten van uw voertuig.



Deze functie is een extra hulp die door middel van geluidssignalen de afstand tussen de auto en een obstakel aangeeft tijdens het achteruitrijden.

Deze functie kan nooit de oplettendheid en verantwoordelijkheid van de bestuurder vervangen bij het achteruit manoeuvreren.

De bestuurder moet altijd op zijn hoede blijven voor plotselinge gebeurtenissen tijdens het rijden: let dus altijd op of er zich bij het manoeuvreren geen kleine, smalle obstakels (zoals een kind, dier, kinderwagen, fiets, steen, paaltje, enz.) in uw blinde hoek bevinden.

PARKEERHULP (4/6)

5



48813

Opmerking: het display 5 toont de omgeving van de auto en geeft geluidssignalen.



Bij het manoeuvreren kan de auto aan de onderkant ergens tegenaan rijden (bijvoorbeeld contact met een paaltje, een trottoir of ander stadsmeubilair) en daardoor beschadigd raken (bijvoorbeeld vervorming van een as).

Om ieder risico van een ongeluk te voorkomen, moet u uw auto door een merkdealer laten controleren.

6



48814

Werking

Het systeem detecteert de meeste obstakels vóór en achter de auto.

De frequentie van het geluidssignaal stijgt naargelang de afstand van het obstakel korter wordt, tot één onafgebroken piepgeluid op ongeveer 30 cm vanaf het obstakel vóór of achter de auto. De groene, oranje (of gele (afhankelijk van de auto)) en rode zones verschijnen op het display 6.

Opmerking: als de rijrichting verandert tijdens een manoeuvre, wordt het risico op een botsing met een obstakel mogelijk te laat gesignaleerd.

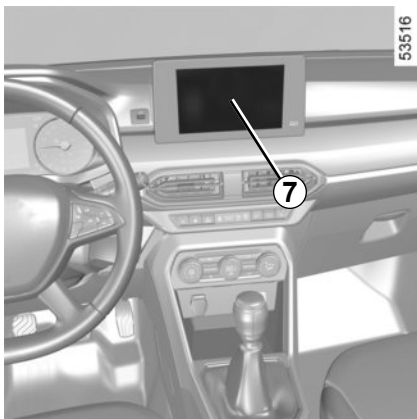

Inschakelen/uitschakelen

Auto's met een multimediascherm 7

Zie de gebruiksaanwijzing van het mediasysteem voor het in- en uitschakelen van de verschillende detectiezones van de ultrasoon detectors via het multimediascherm.

Selecteer "ON" of "OFF".

Afstellen

Auto's met een multimediascherm 7

Afhankelijk van de auto kunt u met draaiende motor sommige parameters instellen via het multimediascherm 7. Raadpleeg de gebruiksaanwijzing van het mediasysteem voor meer informatie.

Geluidsvolume van de parkeerhulp

Regel het volume van de parkeerhulp door op + of - te drukken.

Geluid van het systeem

Hiermee kunt u het geluid van het systeem kiezen.

Het geluid van het systeem uitschakelen

Schakel het geluid van de parkeerhulp in of uit.

Opmerking: als u het geluid uitschakelt, wordt u niet meer gewaarschuwd met een geluidssignaal wanneer u een obstakel nadert.

Als de auto rijdt met een snelheid van minder dan ongeveer 10 km/u, kunnen sommige geluidsbronnen (motorfiets, vrachtwagen, drillboor, enz.) het piepsignaal van de parkeerhulp opwekken.



Bij het manoeuvreren kan de auto aan de onderkant ergens tegenaan rijden (bijvoorbeeld contact met een paaltje, een trottoir of ander stadsmeubilair) en daardoor beschadigd raken (bijvoorbeeld vervorming van een as).

Om ieder risico van een ongeluk te voorkomen, moet u uw auto door een merkdealer laten controleren.

PARKEERHULP (6/6)

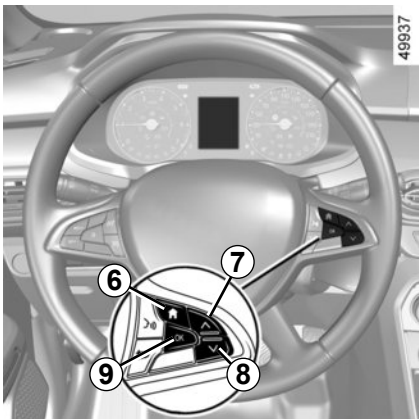

Auto's zonder een multimediascherm

- Zet de auto stil en druk zo vaak als nodig op de schakelaar **6** om het tabblad “VOERTUIG” weer te geven;
- Druk herhaaldelijk op **7** of **8** om het menu “INSTELLINGEN” weer te geven. Druk op de schakelaar **9** OK;
- Druk herhaaldelijk op **7** of **8** om het menu “PARKEER ASSIST.” weer te geven. Druk op de schakelaar **9** OK;

- selecteer “VOLUME TOON” om het volume van de parkeerhulp aan te passen met behulp van de knoppen **7** of **8**.

Parkeerhulp handmatig uitschakelen

Schakel de functie uit in deze gevallen:

- als er vóór de ultrasone detectoren een trekhaak of een aanhanger- of laadsysteem zit dat niet door het systeem wordt herkend;
- bij schade aan de ultrasone sensoren.

Automatisch uitschakelen van de parkeerhulp

Het systeem schakelt uit:

- als de auto sneller rijdt dan ongeveer 10 km/u;
- naargelang van de auto, als de auto langer dan ongeveer vijf secondes stilstaat en er een obstakel is gedetecteerd (bijvoorbeeld in een file, enz.);

- in de neutrale stand (handgeschakelde versnellingsbak) of in stand **N** of **P** (automatische transmissie);
- wanneer een bedieningsfout wordt gedetecteerd.

storingen

Als het systeem een storing in de werking detecteert, klinkt elke keer bij het inschakelen van de achteruitversnelling gedurende ongeveer drie seconden een piepgeluid en verschijnt het bericht “Controleer Easy Park Assist” op het instrumentenpaneel. Ga naar een merkdealer.

Radiostoringen

De werking van het systeem kan worden verstoord door omgevingsfactoren, zoals externe objecten of het gebruik van apparaten die werken met ultrasoonsensoren.

ACHTERUITRIJCAMERA (1/2)

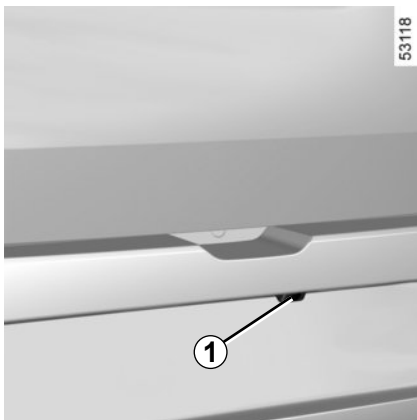

Werking

Wanneer de achteruitversnelling is ingeschakeld, geeft de camera **1** naast de nummerplaatverlichting een beeld van de omgeving achter de auto. Dit verschijnt op het multimediadisplay **2** samen met, afhankelijk van de auto, een of twee tekeningen: **3** en **4** (los en vast).

Dit systeem gebruikt verschillende geleidelijnen: bewegend voor de verplaatsingsrichting en vast voor de afstand. Als de rode zone bereikt is, gebruikt u de afbeelding van de bumper om nauwkeurig te stoppen.

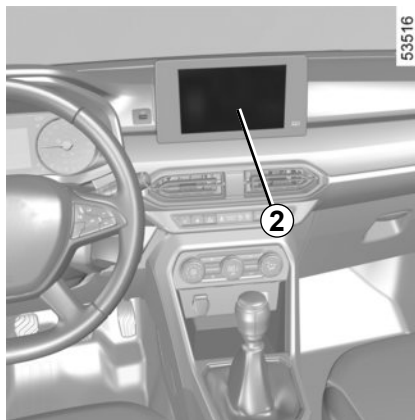

Vaste tekening 3

De vaste tekening bestaat uit gekleurde merktekens **A**, **B** en **C** die de afstand achter de auto aangeven:

- **A** (rood) op ongeveer 30 centimeter van de auto;
- **B** (geel) op ongeveer 70 centimeter van de auto;
- **C** (groen) op ongeveer 150 centimeter van de auto.

De tekening blijft staan en geeft de verplaatsingsrichting van de auto aan als de wielen in lijn zijn met de auto.

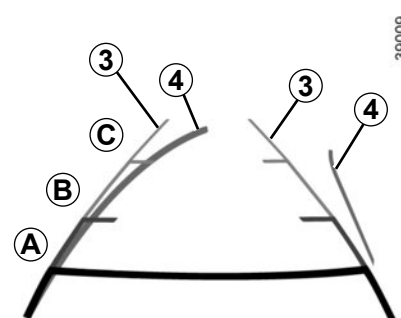

Bewegende tekening 4

Deze wordt in het blauw getoond op het multimediadisplein **2**. Hij geeft de verplaatsingsrichting van de auto aan afhankelijk van de stand van het stuurwiel.

Bijzonderheid

Zorg ervoor dat de camera niet bedekt is (vuil, modder, sneeuw, condens, enz.).

ACHTERUITRIJCAMERA (2/2)

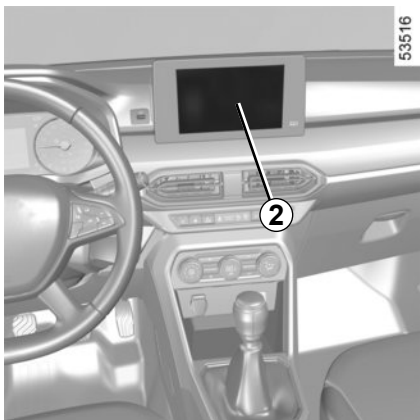

Instellingen

Met stilstaande auto en draaiende motor kunt u op het multimediascherm 2 de geleidelijnen toevoegen of verwijderen en de instellingen voor het camerabeeld regelen (helderheid, contrast enz.). Raadpleeg de gebruiksaanwijzing van het multimediasysteem voor meer informatie.

Het scherm geeft een omgekeerd beeld, zoals in een spiegel.

De tekeningen zijn weergaven die op een vlakke ondergrond worden geprojecteerd. Deze informatie is niet geldig als deze wordt weergegeven op een verticaal object of een object op de grond.

De voorwerpen die op de rand van het scherm verschijnen kunnen vervormd zijn.

In geval van te veel licht (sneeuw, auto in de zon, enz.) kan het zicht van de camera gestoord zijn.

Als de bagageklep geopend of niet goed gesloten is, verschijnt het bericht "Achterklep open".



Deze functie is een (extra) hulpmiddel. De bestuurder moet altijd opletten en blijft verantwoordelijk.

De bestuurder moet altijd op zijn hoede blijven voor plotselinge gebeurtenissen tijdens het rijden: let dus altijd op of er zich bij het manoeuvreren geen kleine, smalle obstakels (zoals een kind, dier, kinderwagen, fiets, steen, paaltje, enz.) in uw blinde hoek bevinden.

AUTOMATISCHE TRANSMISSIE (1/3)



Selecteurhendel 1

- P:** parkeren
R: achteruitrijden
N: neutraal
D: automatische werking
L: stand "Low"

De weergave **4** op het instrumentenpaneel geeft gekozen stand van de versnellingshendel **1** aan.

Opmerking: druk op de knop **2** voor:

- verlaten van stand **P**;
- schakelen van stand **D**; **L** of **N** naar **R** of **P**;
- schakelen van stand **D** naar **L**.

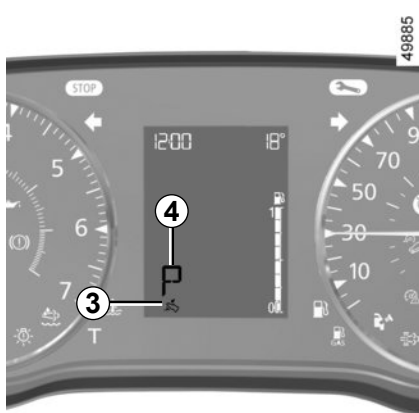

Starten

Als de selecteurhendel **1** in de stand **P** staat, trapt u het rempedaal in en start u vervolgens de motor.

Om de selecteurhendel uit stand **P** te verplaatsen, moet u het rempedaal indrukken voordat u de ontgrendelknop **2** indrukt.

Houd uw voet op het rempedaal (het lampje **3** op het display dooft) als u de stand **P** verlaat.

Schakel **D** of **R** alleen in als de auto stilstaat, het rempedaal is ingedrukt en het gaspedaal niet is ingedrukt.

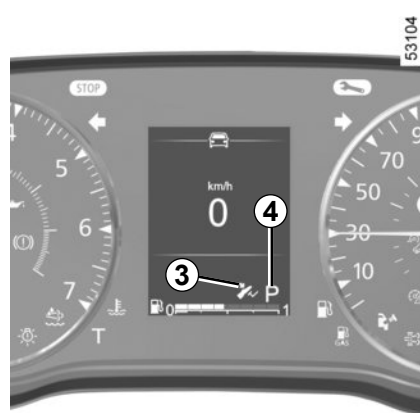

AUTOMATISCHE TRANSMISSIE (2/3)

Stand automatisch

Zet de hendel **1** in stand **D**.

U hoeft de selecteurhendel niet meer te verplaatsen. Er wordt automatisch geschakeld in overeenstemming met de belasting van de auto, de hoeveelheid gas die u geeft en de helling van de weg.

Zuinig rijden

Laat de selecteurhendel voor normaal gebruik in stand **D** staan. Als het gaspedaal iets wordt ingedrukt, schakelt de transmissie bij een lage snelheid naar de volgende versnelling.

Accelereren en inhalen

Druk het gaspedaal snel en diep in (voorbij het zware punt van het pedaal).

Hierdoor wordt, binnen de mogelijkheden van de motor, teruggeschakeld naar de optimale versnelling.

Bijzondere gevallen

In sommige gevallen (zoals ter bescherming van de motor, bij werking van het elektronisch stabiliteitsprogramma: **ESC**, enz.) wordt automatisch de juiste versnelling gekozen.

Ook kan, om verkeerde manoeuvres te voorkomen, het schakelen door het systeem geweigerd worden. In dit geval knippert de aanduiding van de versnelling enkele seconden om u te waarschuwen.

Laat om op een helling stil te blijven staan uw voet niet op het gaspedaal rusten.

Risico van oververhitting van de automatische versnellingsbak.



Controleer of het controlelampje **P** op het instrumentenpaneel wordt geactiveerd, voordat u de auto verlaat.

Risico dat de auto wegrolt.

Bijzondere omstandigheden

Als het wegtype of de weersomstandigheden (steile hellingen, steile afdalingen, diepe sneeuw, zand of modder) het lastig maken om in de automatische modus te blijven rijden, wordt afhankelijk van de auto aanbevolen om over te schakelen naar de stand "Low". U kunt dan met minder dan 50 km/u rijden op oppervlakken met weinig grip (sneeuw, modder enz.), een helling oprijden of remmen op de motor tijdens een afdaling. Daartoe zet u de hendel in stand **L**.

Opmerking: in de modus "Low" varieert het toerental van de motor continu en zijn de acceleraties meer lineair.

Om te voorkomen dat de motor afslaat in zeer koud weer, wacht u best enkele seconden voordat u stand **P** of **N** verlaat en de hendel in stand **D**, **R** of **L** zet.

AUTOMATISCHE TRANSMISSIE (3/3)

Parkeren van de auto

Als de auto stilstaat, houdt u het rempedaal ingedrukt en zet u de selecteurhendel in stand **P** (parkeren): de transmissie staat in neutraal en de voorwielen zijn mechanisch geblokkeerd.

Controleer of de elektronische parkeerrem is vastgezet.



Om veiligheidsredenen mag u nooit het contact uitzetten voordat de auto compleet stilstaat.



Bij het manoeuvreren kan de auto aan de onderkant ergens tegenaan rijden (bijvoorbeeld contact met een paaltje, een trottoir of ander stadsmeubilair) en daardoor beschadigd raken (bijvoorbeeld vervorming van een as).

Om ieder risico van een ongeluk te voorkomen, moet u uw auto door een merkdealer laten controleren.

Onderhoudsintervallen

Raadpleeg het onderhoudsdocument voor uw auto of een geautoriseerde dealer om na te gaan of periodiek onderhoud noodzakelijk is voor de automatische transmissie.

Als de transmissie geen onderhoud nodig heeft, hoeft geen olie te worden bijgevuld.

storingen

- als **tijdens het rijden** het bericht “Controleer auto.transmissie” verschijnt op het instrumentenpaneel, duidt dit op een defect.

Raadpleeg zo spoedig mogelijk een merkdealer;

- als **tijdens het rijden** het bericht “Oververhitting auto.transmissie” verschijnt op het instrumentenpaneel, stop dan zo snel mogelijk om de versnellingsbak te laten afkoelen en wacht totdat het bericht verdwenen is.

- **Storingen oplossen bij een auto met een automatische transmissie** ➔ 5.51.

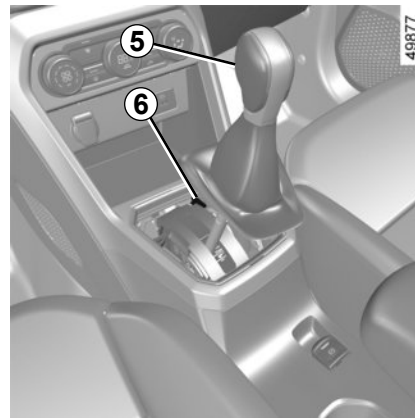

Als bij het wegrijden de hendel vastzit in de stand **P** wanneer u het rempedaal intrapt (bijv. accustoming), kunt u de hendel handmatig ontgrendelen om de blokkering van de aangedreven wielen ongedaan te maken. Om dit te doen, maakt u de onderkant van de stofhoes los en drukt u tegelijkertijd op de druktoets **6** en op knop **5** op de hendel om deze te ontgrendelen en naar stand **N** te gaan.

Raadpleeg zo spoedig mogelijk een merkdealer.

NOODOPROEP (1/3)

Als de auto hiermee is uitgerust, worden de hulpdiensten via de noodoproepfunctie automatisch of handmatig verwittigd (kosteloos) bij een ongeval of als u onwel wordt, zodat ze zo snel mogelijk kunnen komen.

Als u de functie voor noodoproep gebruikt om te melden dat u een ongeval hebt gezien, houdt dit in dat u stopt zodra de verkeersomstandigheden dit toestaan, zodat de hulpdiensten uw auto kunnen vinden en daarmee de locatie van het gemelde ongeval.

Houd u altijd aan de ter plaatse geldende wetgeving.

Gebruik de noodoproep alleen in een noodgeval, als u betrokken bent bij een ongeval of als u getuige bent van een ongeval of in fysieke nood bent.



In geval van een ongeluk blijft u, als de plaats en het verkeer dit toestaan, dicht bij de auto om eventuele oproepen van het callcenter snel te kunnen beantwoorden.

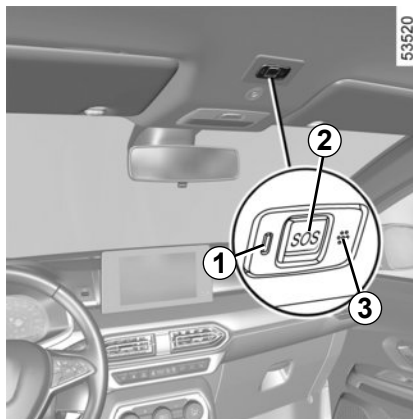

1 Waarschuwingslampje werking systeem:

- groen: in werking (netwerk beschikbaar);
- uit: niet in werking (netwerk niet beschikbaar);
- rood: in werking storing;
- groen knipperend: bellen.

2 Knop SOS;

3 Microfoon;

4 Luidspreker.

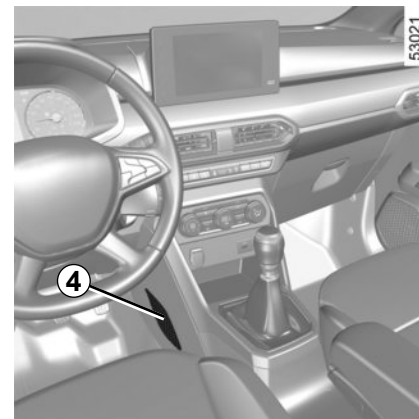

Een oproep gebeurt altijd als volgt:

- de noodoproep wordt ingesteld;
- verstuurt gegevens over het incident (constructeursplaatje van de auto, tijd van het gesprek, laatste locaties, richting van de auto);
- gesproken communicatie met de hulpdiensten;
- indien nodig wordt een hulpdienst gebeld.

De noodoproep heeft twee modi:

- automatische modus;
- Handmatige modus.

NOODOPROEP (2/3)

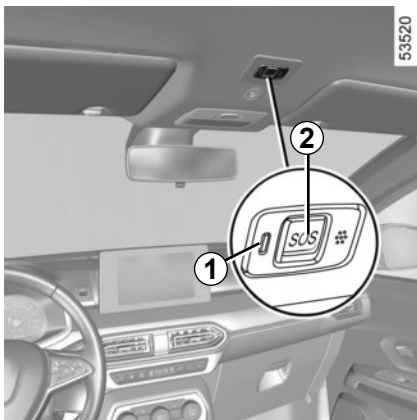

Automatische modus

De noodoproep wordt automatisch gedaan als de beschermende uitrusting (gordelspanners, airbag, enz.) werd geactiveerd vanwege een ongeval.

Handmatige modus

De noodoproep wordt uitgevoerd door:

- de **2**-knop in te drukken en ten minste 3 seconden ingedrukt te houden;

of

- de **2**-knop vijf keer binnen tien seconden in te drukken.

In geval van onbedoelde activering kunt u de oproep annuleren door 2 seconden lang te drukken op de **2**-knop voordat de verbinding met het callcenter tot stand komt.

Zodra de oproep is ingesteld, kan alleen het callcenter de oproep beëindigen.

Testmodus

(afhankelijk van lokale wetgeving)

De testmodus is gereserveerd voor goedgekeurde dealers, om te controleren of de noodoproepfunctie goed werkt.

De testmodus activeren:

- Druk drie keer kort op toets **2**.
- Wacht ongeveer 15 seconden.
- Druk drie keer kort op toets **2**.

De testmodus wordt automatisch afgesloten.

NOODOPROEP (3/3)



Storingen

In sommige gevallen werkt de noodoproep niet (bijvoorbeeld bij een zwakke accu).

Als het systeem een storing detecteert, wordt het waarschuwingslampje **1** gedurende meer dan 30 minuten rood; raadpleeg zo snel mogelijk een merkdealer.

Het systeem werkt met een speciale accu. De accu gaat ongeveer 4 jaar mee (het controlelampje **1** wordt rood om u te informeren).
Raadpleeg een merkdealer.



Voor uw veiligheid en een goede werking van het systeem, moeten alle werkzaamheden aan de accu (uitbouwen, loskoppelen enz.) worden uitgevoerd door een gespecialiseerd vakman.

Kans op brandwonden door elektrische schokken.

U moet zich verplicht houden aan de vervangingsintervallen die worden aangegeven in het onderhoudsboekje zonder deze te overschrijden.

De accu is van een speciaal type. Zorg dat deze wordt vervangen door een van hetzelfde type.

Roep de hulp in van een merkdealer.

Zonder de functie noodoproep is het systeem niet te volgen en zal niet constant worden bewaakt. Gegevens worden voortdurend en automatisch gewist en het systeem slaat alleen de laatste drie locaties van de auto op.

Gegevens worden alleen verzonden in geval van een noodoproep. Gegevens die worden verzonden naar het callcenter worden behandeld overeenkomstig de privacywetgeving die van toepassing is in het land waarin u zich bevindt. Het systeem slaat de activiteitengeschiedenis maar voor 13 uur op.

De eigenaar van de auto heeft het recht zijn gegevens in te zien. Hij heeft het recht de gegevens te laten corrigeren, verwijderen of blokkeren.

Hoofdstuk 3: uw comfort

Ventilatioorosters	3.2
Verwarming, handbediende airconditioning	3.5
Automatische airconditioning	3.11
Airconditioning: informatie en tips voor het gebruik	3.16
Multimedia-uitrusting	3.18
Elektrische ruiten	3.22
Elektrisch bediend open dak	3.25
Zonneklep, handgreep	3.27
Binnenverlichting	3.28
Opbergruimte, indeling interieur	3.31
Accessoireaansluiting	3.35
Hoofdsteun achter	3.36
Achterbank: gebruiksmogelijkheden	3.37
tweede rij	3.38
derde rij	3.40
de stoelen hergroeperen	3.46
Bagageruimte	3.49
Opbergruimtes, indeling bagageruimte	3.51
Tafeltje	3.54
Bagage-afdekplaat	3.55
Vervoer van bagage	3.56
Bagagebevestigingsnet	3.58
Vervoer van voorwerpen: trekken, trekhaak	3.59
Dakdragers	3.60

VENTILATIEROOSTERS (1/3)

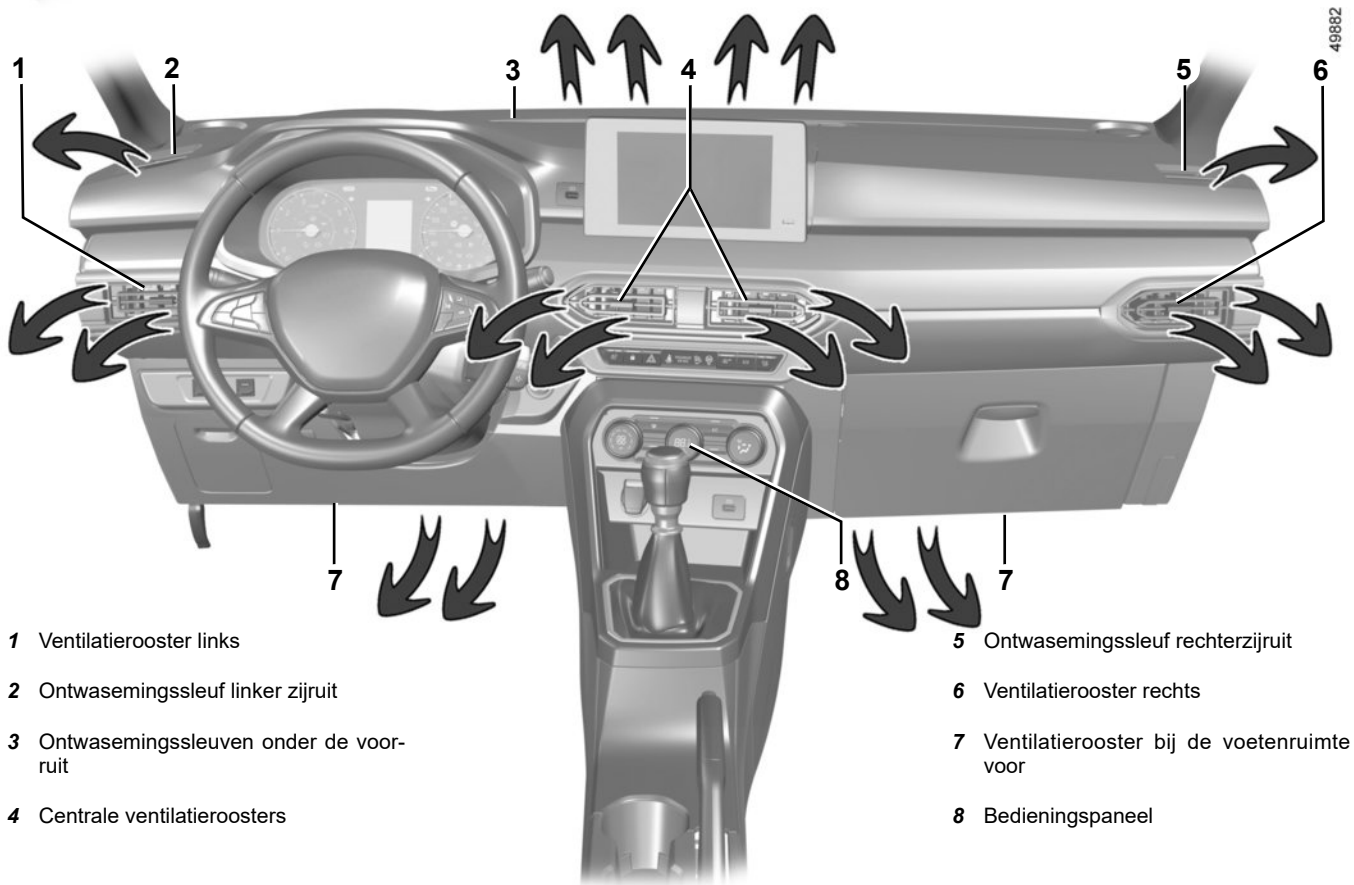

1 Ventilatie-rooster links

2 Ontwasemings-sleuf linker zijruit

3 Ontwasemings-sleuven onder de voor-ruit

4 Centrale ventilatie-roosters

5 Ontwasemings-sleuf rechterzijruit

6 Ventilatie-rooster rechts

7 Ventilatie-rooster bij de voetenruimte voor

8 Bedienings-paneel

VENTILATIEROOSTERS (2/3)

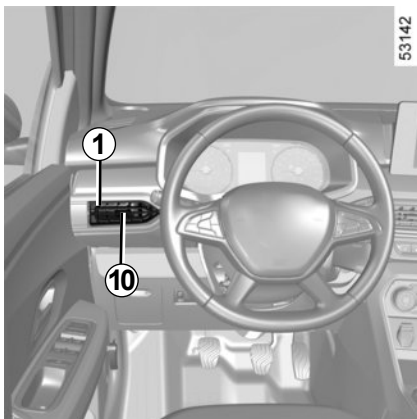

Ventilatie­roosters midden 4 en zijkant 1 en 6

Hoeveelheid lucht

Ventilatie­rooster 1

Om te openen: de cursor **10** naar rechts brengen.

Om te sluiten: de cursor **10** zo ver mogelijk naar links brengen.

Ventilatie­rooster 6

Om te openen: de cursor **10** naar links brengen.

Om te sluiten: de cursor **10** zo ver mogelijk naar rechts brengen.

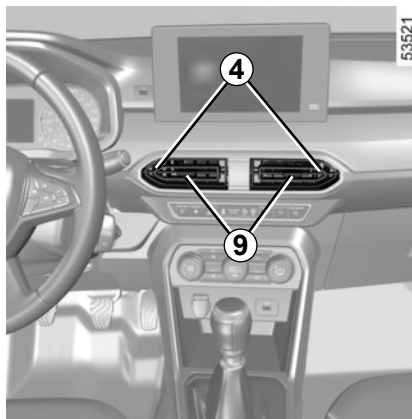

Richting

Ventilatie­roosters 4

Draai de knop **9** naar de gewenste stand.



Stop niets in het ventilatie­circuit van de auto (bijvoorbeeld in geval van stank, enz.).

Risico van schade of brand.

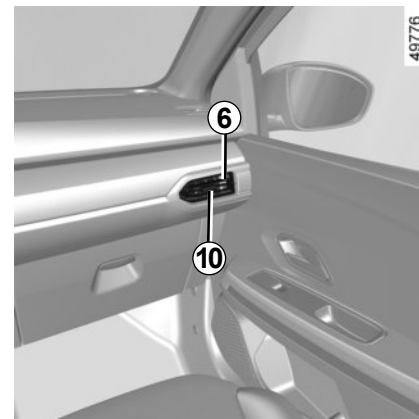

Bevestig geen voorwerpen op de ventilatie­roosters (bijv. telefoonhouder).

Risico van beschadiging.

Gebruik, in geval van stankoverlast in de auto, alleen speciaal hiervoor bestemde middelen. Raadpleeg een merkdealer.

VENTILATIEROOSTERS (3/3)

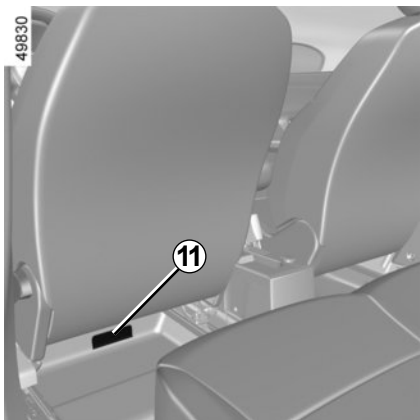

Plaatsen achter
(afhankelijk van de auto)

Ventilatieroosters voeten **11**.



Stop niets in het ventilatiecircuit van de auto (bijvoorbeeld in geval van stank, enz.).

Risico van schade of brand.

HANDBEDIENDE VERWARMING, VENTILATIE, AIRCONDITIONING (1/6)

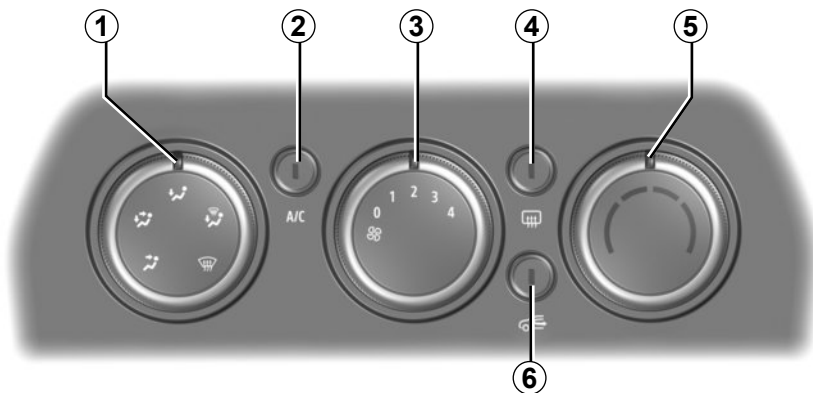

48934

Stelsysteem A

Bedieningsknoppen

De aanwezigheid van de bedieningsknoppen hangt van de uitrusting van de auto af.

- 1 Verdeling van de lucht.
- 2 In- en uitschakelen van de airconditioning.
- 3 Regeling van de ventilatiesnelheid.
- 4 Ontdooien/ontwasemen van de achterruit en, afhankelijk van de auto, van de spiegels.

5 Regeling van de temperatuur van de lucht.

6 Inschakelen van de afsluiting van de buitenlucht/luchtkringloop.

Informatie en tips voor het gebruik.

➔ 3.16

Regelen van de temperatuur

Draai de knop 5 afhankelijk van de gewenste temperatuur. Hoe verder de aanwijzer in het rode gedeelte staat, hoe hoger de temperatuur.

Regeling van de ventilatiesnelheid.

Draai de knop 3 van 0 naar 4. Hoe verder u de knop rechtsom draait, hoe meer lucht er wordt verplaatst. Om te voorkomen dat er lucht in de passagiersruimte komt, zet u de knop 3 op 0.

Het systeem is gestopt: de ventilatiesnelheid van de lucht in het interieur is nul (stilstaande auto), als de auto rijdt kunt u echter een geringe luchtstroom voelen.

Door langdurig gebruik van deze schakelaar in stand 0 kunnen de zijruiten en de voorruit beslaan en kan de atmosfeer in het interieur minder aangenaam worden doordat er geen luchtverversing is.

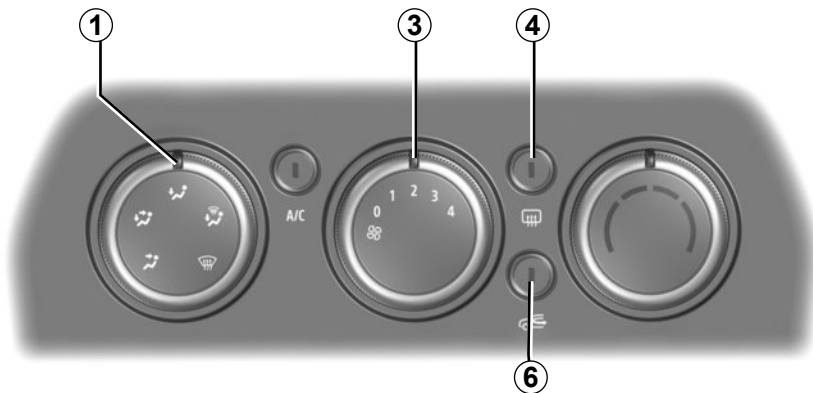

Inschakeling van de afsluiting van de buitenlucht/luchtkringloop .

Er gaat een waarschuwingslampje branden op de toets **6** ter bevestiging van de werking.

In deze stand wordt de lucht vanuit het interieur aangezogen en zonder toevoeging van buitenlucht teruggevoerd in de auto.

De kringloopstand kan gebruikt worden:

- om het interieur af te sluiten van de buitenlucht (als u in een gebied met verontreinigde lucht rijdt);
- om sneller de gewenste temperatuur in het interieur te bereiken.

Door langdurig gebruik van de luchtkringloop kunnen de zijruiten en de voorruit beslaan en kan de atmosfeer in het interieur minder aangenaam worden doordat er geen luchtverversing is. Druk daarom nogmaals op de toets **6** om de toevoer van buitenlucht te herstellen zodra de omstandigheden dat toelaten.

Snel ontwaseming

Zet de knoppen **1**, **3** en **6** in de stand voor:

- : ontwasemen.
- maximale ventilatie;
- buitenlucht.

Het gebruik van de airconditioning versnelt het ontwasemen.

Achterruitverwarming

Druk bij **draaiende motor** op de toets **4** (het controlelampje brandt).

Hiermee worden de achterruit en, afhankelijk van de auto, de buitenspiegels elektrisch verwarmd.

Afhankelijk van de auto, wordt de werking onderbroken:

- automatisch na een door het systeem bepaalde tijdsduur (controlelampje gaat uit);
- door de toets **4** opnieuw in te drukken (het controlelampje gaat uit).

HANDBEDIENDE VERWARMING, VENTILATIE, AIRCONDITIONING (3/6)

48934

In- en uitschakelen van de airconditioning

De toets **2** zorgt voor het inschakelen (controlelampje brandt) of het uitschakelen (controlelampje is uit) van de airconditioning.

Het systeem werkt niet als knop **3** in stand 0 staat.

Door het inschakelen van de airconditioning:

- gaat de temperatuur omlaag in het interieur;
- ontwasemen de ruiten snel.

De airconditioning werkt niet bij lage buitentemperaturen.

Verdeling van de lucht in het interieur

Draai de schakelaar **1** om uw verdeling te kiezen.



De lucht wordt naar de ventilatie-roosters in het dashboard gevoerd.



De lucht wordt naar alle ventilatie-roosters in het dashboard en de voetenruimtes gevoerd.



De lucht wordt vooral naar de voetenruimtes gevoerd.



De lucht wordt naar de roosters van de zijruiten voorin, de ontwasemingskleuven onder de voorruit en naar de voetenruimtes gevoerd.



De lucht wordt naar de uitstroomkleuven onder de voorruit en de voorste zijruiten gevoerd.

Door het gebruik van de airconditioning neemt het brandstofverbruik toe (gebruik de airconditioning daarom niet als het niet nodig is).

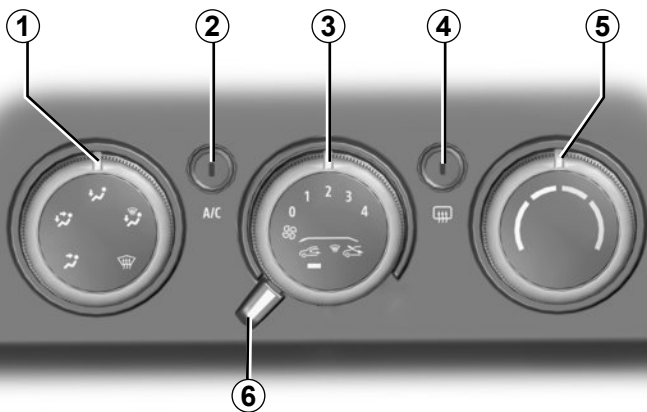

Stelsysteem B

Bedieningsknoppen

De aanwezigheid van de bedieningsknoppen hangt van de uitrusting van de auto af.

- 1 Verdeling van de lucht.
- 2 In- en uitschakelen van de airconditioning.
- 3 Regeling van de ventilatiesnelheid.
- 4 Ontdooien/ontwasemen van de achterruit en, afhankelijk van de auto, van de spiegels.

- 5 Regeling van de temperatuur van de lucht.
- 6 Inschakelen van de afsluiting van de buitenlucht/luchtkringloop.

Informatie en tips voor het gebruik.

➔ 3.16

Regelen van de temperatuur

Draai de knop 5 afhankelijk van de gewenste temperatuur. Hoe verder de aanwijzer in het rode gedeelte staat, hoe hoger de temperatuur.

Regeling van de ventilatiesnelheid.

Draai de knop 3 van 0 naar 4. Hoe verder u de knop rechtsom draait, hoe meer lucht er wordt verplaatst. Om te voorkomen dat er lucht in de passagiersruimte komt, zet u de knop 3 op 0.

Het systeem is gestopt: de ventilatiesnelheid van de lucht in het interieur is nul (stilstaande auto), als de auto rijdt kunt u echter een geringe luchtstroom voelen.

Door langdurig gebruik van deze schakelaar in stand 0 kunnen de zijruiten en de voorruit beslaan en kan de atmosfeer in het interieur minder aangenaam worden doordat er geen luchtverversing is.

HANDBEDIENDE VERWARMING, VENTILATIE, AIRCONDITIONING (5/6)

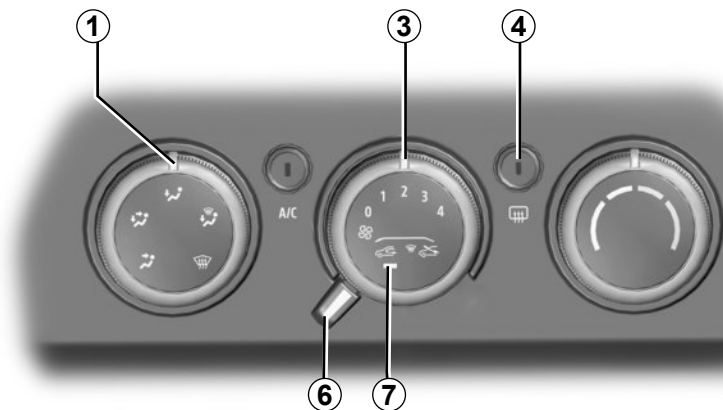

Inschakeling van de afsluiting van de buitenlucht/ luchtkringloop .

Het waarschuwingslampje 7 verschijnt op om de werking te bevestigen.

In deze stand wordt de lucht vanuit het interieur aangezogen en zonder toevoeging van buitenlucht teruggevoerd in de auto.

De kringloopstand kan gebruikt worden:

- om het interieur af te sluiten van de buitenlucht (als u in een gebied met verontreinigde lucht rijdt);
- om sneller de gewenste temperatuur in het interieur te bereiken.

Door langdurig gebruik van de luchtkringloop kunnen de zijruiten en de voorruit beslaan en kan de atmosfeer in het interieur minder aangenaam worden doordat er geen luchtverversing is.

Daarom adviseren wij om de normale werking (toevoer van buitenlucht) te herstellen door de knop (6) naar rechts te draaien als de lucht niet meer gerecycleerd hoeft te worden.

56690

Snel ontwaseming

Zet de knoppen 1, 3 en 6 in de stand voor:

- : ontwasemen.
- maximale ventilatie;
- buitenlucht.

Het gebruik van de airconditioning zorgt voor een snellere ontwaseming.

Achterruitverwarming

Druk bij draaiende motor op de toets 4 (het controlelampje brandt).

Met deze functie worden, afhankelijk van de auto, de achterraut en de buitenspiegels elektrisch verwarmd.

Afhankelijk van de auto, wordt de werking onderbroken:

- automatisch na een door het systeem bepaalde tijdsduur (controlelampje gaat uit);
- door de toets 4 opnieuw in te drukken (het controlelampje gaat uit).

HANDBEDIENDE VERWARMING, VENTILATIE, AIRCONDITIONING (6/6)

56690

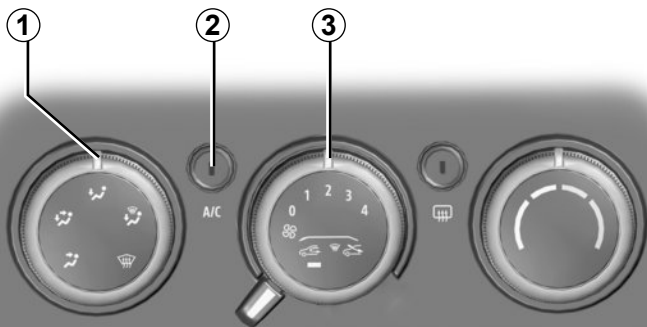

Verdeling van de lucht in het interieur

Draai de schakelaar **1** om uw verdeling te kiezen.



De lucht wordt naar de ventilatie-roosters in het dashboard gevoerd.



De lucht wordt naar alle ventilatie-roosters in het dashboard en de voetenruimtes gevoerd.



De lucht wordt vooral naar de voetenruimtes gevoerd.



De lucht wordt naar de roosters van de zijruiten voorin, de ontwasemingskleuven onder de voorruit en naar de voetenruimtes gevoerd.



De lucht wordt naar de uitstroomkleuven onder de voorruit en de voorste zijruiten gevoerd.

In- en uitschakelen van de airconditioning

De toets **2** zorgt voor het inschakelen (controlelampje brandt) of het uitschakelen (controlelampje is uit) van de airconditioning.

Het systeem werkt niet als knop **3** in stand 0 staat.

Door het inschakelen van de airconditioning:

- gaat de temperatuur omlaag in het interieur;
- ontwasemen de ruiten snel.

De airconditioning werkt niet bij lage buiten-temperaturen.

Door het gebruik van de airconditioning neemt het brandstofverbruik toe (gebruik de airconditioning daarom niet als het niet nodig is).

THERMOSTATISCHE AIRCONDITIONING (1/5)

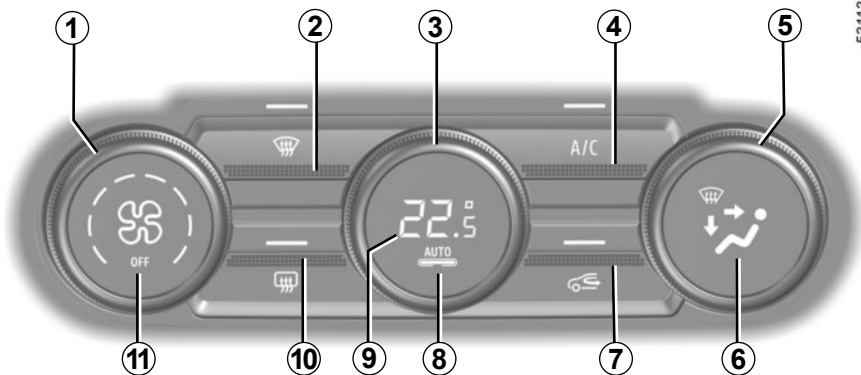

53113

Bedieningsknoppen

(afhankelijk van de auto)

- 1 Regeling van de ventilatiesnelheid.
- 2 Functie "helder zicht".
- 3 Regeling van de temperatuur van de lucht.
- 4 In- en uitschakelen van de airconditioning.
- 5 Regeling van de luchtverdeling in het interieur.
- 6 Luchtverdelingsdisplay.
- 7 Inschakeling van de afsluiting van de buitenlucht/luchtkringloop.

- 8 Inschakelen van de automatische werking.
- 9 Temperatuurdisplay.
- 10 Ontdooien/ontwasemen van de achterruit en, afhankelijk van de auto, van de spiegels.
- 11 Ventilatiesnelheidsdisplay.

Automatische werking

De automatische airconditioning garandeert (met uitzondering van extreme gevallen) een temperatuurcomfort in het interieur en het helder houden van de ruiten, bij een zo optimaal mogelijk brandstofverbruik. Het systeem werkt op de ventilatiesnelheid, de luchtverdeling, de luchtkringloop, het inschakelen of uitschakelen van de airconditioning en de luchttemperatuur.

AUTO: optimaal bereiken van de gewenste temperatuur afhankelijk van de omstandigheden buiten de auto. Druk op de knop **8**. Het controlelampje in de toets **8** licht op.



Regeling van de ventilateursnelheid

Normaal zorgt het systeem automatisch voor de juiste ventilateursnelheid om de ingestelde temperatuur te bereiken en te handhaven.

U kunt altijd de ventilatiesnelheid verhogen of verlagen door aan de knop **1** te draaien.

Regeling van de temperatuur

Draai knop **3** afhankelijk van de gewenste temperatuur.

Opmerking: bij de hoogste en laagste instelling produceert het systeem maximale hete of koude temperatuurniveaus ("Lo" en "Hi").

Het display geeft aan welke temperatuur is ingesteld.

Als na het starten van de auto de aangegeven temperatuur wordt verhoogd of verlaagd, heeft dit geen invloed op de snelheid waarmee de gewenste temperatuur wordt bereikt. Het systeem zorgt altijd voor het optimaal verhogen of verlagen van de temperatuur (de ventilatie start niet direct met de maximale snelheid: deze wordt geleidelijk hoger), dat kan van enkele secondes tot een paar minuten duren.

Onder normale omstandigheden, tenzij dit als hinderlijk wordt ondervonden, moeten de roosters in het dashboard open blijven.

THERMOSTATISCHE AIRCONDITIONING (3/5)

Functie “helder zicht”

Druk op de knop **2**: het bovenstaande controlelampje gaat branden.

Met deze functie worden de voorruit, de zijruiten voor, de achterruit en de buitenspiegels snel ontdooid en ontwasemd (afhankelijk van de auto). Hierdoor worden automatisch de airconditioning en de achterruitverwarming ingeschakeld.

Druk op de knop **2** om de achterruitverwarming uit te schakelen. Het bovenstaande controlelampje gaat uit.

Druk op de toets **2** of **8** om deze functie te **verlaten** of pas de ventilatiesnelheid aan door de schakelaar **1** te draaien.

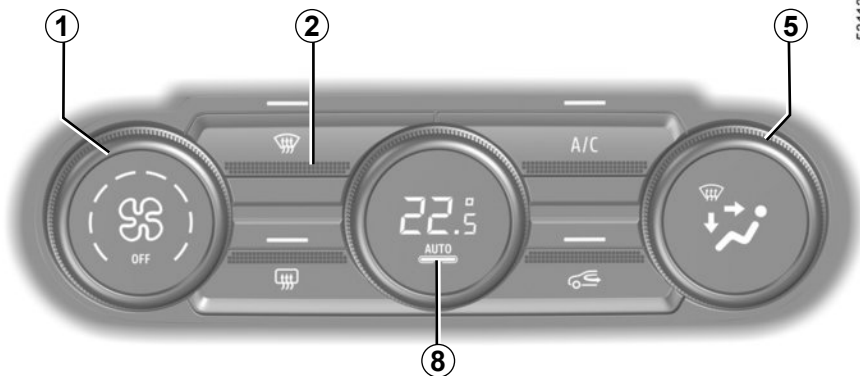

53113

Wijzigen van de verdeling van de lucht in het interieur

Draai de knop **5** volgens de gewenste luchtverdeling. Het controlelampje in de toets waarop u hebt gedrukt, licht op.

Het is mogelijk om twee standen te combineren.



De lucht wordt naar de uitstroom-sleuven onder de voorruit en de voorste zijruiten gevoerd.



De lucht wordt naar de roosters van de zijruiten voorin, de ontwasemings-sleuven onder de voorruit en naar de voetenruimtes gevoerd.



De lucht wordt voornamelijk naar de voetenruimtes gevoerd.



De lucht wordt naar de ventilatie-roosters in het dashboard en de voetenruimtes gevoerd.



De lucht wordt naar de ventilatie-roosters in het dashboard gevoerd.

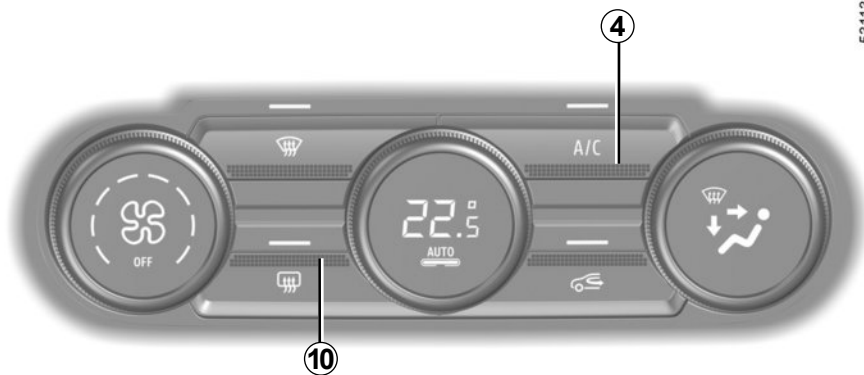

In- en uitschakelen van de airconditioning

Normaal schakelt het systeem automatisch de airconditioning in of uit, afhankelijk van de weersomstandigheden.

Druk op de schakelaar **4** om activering af te dwingen (het bovenstaande waarschuwingslampje gaat branden) of de airconditioning te stoppen (het bovenstaande waarschuwingslampje gaat uit).

Sommige toetsen hebben een ingebouwd controlelampje dat de staat van de functie aangeeft.

Achterrautverwarming

Druk op de knop **10**: het bovenstaande controlelampje gaat branden. De achterraut wordt nu snel ontwasemd en de elektrische buitenspiegels worden verwarmd (afhankelijk van de uitvoering).

U schakelt deze functie uit door opnieuw op de toets **10** te drukken. De verwarming schakelt na enige tijd automatisch uit.

THERMOSTATISCHE AIRCONDITIONING (5/5)

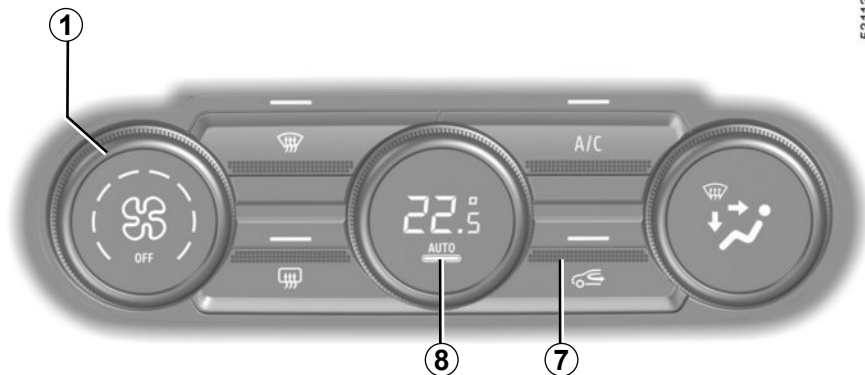

53113

Luchtkringloop (afsluiten van de buitenlucht)

Deze functie wordt automatisch geregeld, maar u kunt ze handmatig inschakelen. In dit geval wordt de werking bevestigd door een waarschuwingslampje boven de knop 7.

Het ontwasemen/ontdooien heeft altijd voorrang boven de luchtkringloop.

NB:

- in de kringloopstand wordt de lucht aangevoerd vanuit de auto en zonder bijmenging van buitenlucht teruggevoerd in het interieur van de auto;
- De lucht circuleert in de auto zonder bijmenging van buitenlucht (als u in een gebied met verontreinigde lucht rijdt enz.);
- om sneller de gewenste temperatuur te bereiken.

Handbediening

Druk op de knop 7: het bovenstaande controlelampje gaat branden.

Bij langdurig gebruik van deze stand kunnen de ruiten aan de binnenkant beslaan of weer aanvriezen. Ook zal het in de auto, door gebrek aan frisse lucht, kunnen gaan stinken.

Het wordt daarom aangeraden om terug te gaan naar de automatische werkingsstand door op de toets 7 te drukken zodra de luchtkringloop niet langer nodig is.

Om deze functie uit te schakelen, drukt u opnieuw op de toets 7.

Uitschakelen van het systeem

Draai de knop 1 naar "OFF" om het systeem te stoppen. U schakelt het systeem weer in door de knop 1 te draaien en de ventilatiesnelheid in te stellen of door op de toets 8 te drukken.

Door het gebruik van de airconditioning neemt het brandstofverbruik toe (gebruik de airconditioning daarom niet als het niet nodig is).

AIRCONDITIONING: informatie en bedieningsinstructies (1/2)

Tips voor het gebruik

In sommige gevallen, (airconditioning uit, luchtkringloop in werking, ventilatiesnelheid nul of laag, enz.) kunnen de ruiten van de auto beslaan.

Gebruik bij condensvorming de functie **Helder zicht** om dit te verwijderen. Om te voorkomen dat de condensatie opnieuw optreedt, blijft de airconditioning in werking nadat de functie **Helder zicht** is uitgeschakeld.



Stop niets in het ventilatiecircuit van de auto (bijvoorbeeld in geval van stank enz.).

Risico van explosie of brand.

Onderhoud

Raadpleeg voor de controle-intervallen het onderhoudsdocument van uw auto.

Verbruik

Het is normaal dat het brandstofverbruik hoger is (vooral in stadsverkeer) als u de airconditioning gebruikt.

Voor auto's met een airconditioning zonder automatische werkstand, zet het systeem uit, als u het niet meer nodig hebt.

Tips voor zuinig rijden en minder luchtverontreiniging

Rijd met open ventilatierooster en gesloten ruiten.

Open bij zeer warm weer of als de auto in de zon heeft gestaan enkele minuten de portieren voordat u start, zodat de hete lucht uit de auto kan ontsnappen.

Gebruik de airconditioning regelmatig, ook bij koud weer; laat de airco ten minste eenmaal per maand gedurende ongeveer 5 minuten draaien.

Storingen

Raadpleeg bij een storing altijd een merkdealer.

– Minder goede werking van ontdoeien, ontwasemen of airconditioning.

Dit kan het gevolg zijn van een vervuild patroon van het interieurfilter.

– Geen gekoelde lucht.

Controleer of alle bedieningsorganen in de juiste stand staan en de zekeringen goed zijn. Als dit niet zo is moet u het systeem stoppen.

Water onder de auto

Maak u zich niet ongerust als er condenswater onder de auto druppelt, dit is normaal na langdurig gebruik van de airconditioning.



Maak nooit de slangen van de airconditioning los. Dit is gevaarlijk voor de ogen en de huid.

AIRCONDITIONING: informatie en bedieningsinstructies (2/2)

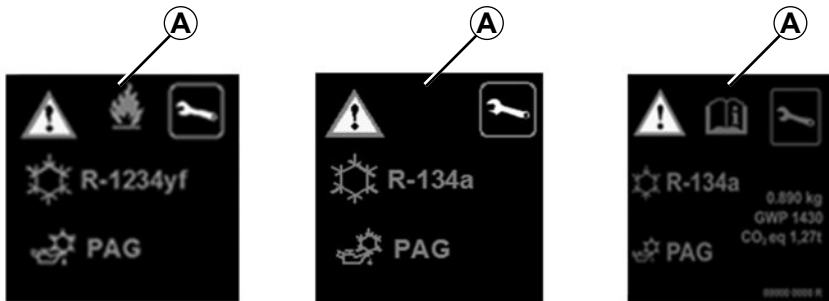

Het koelvloeistofcircuit (waarvan sommige componenten hermetisch zijn afgesloten) kan fluorhoudende broeikasgassen bevatten.

Afhankelijk van het voertuig, u kunt de volgende informatie vinden op sticker **A** in de motorruimte.

De aanwezigheid en de plaats van de informatie op sticker **A** zijn afhankelijk van de auto.



Maak het airconditionings-systeem nooit open. Dit is gevaarlijk voor de ogen en de huid.



Voordat u iets doet onder de motorkap, moet u altijd het contact uitzetten. ➔ 2.3 of ➔ 2.5.



Type airconditioningsvloeistof



Type olie in de slangen van de airconditioning



Ontvlambaar product



Raadpleeg het instructieboekje



Onderhoud

x,xxx kg

Hoeveelheid airconditioningsvloeistof aanwezig in de auto.

GWP xxxxx

Global Warming Potential oftewel aardopwarmingsvermogen (CO₂-equivalent).

CO₂-equivalent
x,xx t

Hoeveelheid in gewicht en CO₂-equivalent.

MULTIMEDIA-UITRUSTING (1/4)

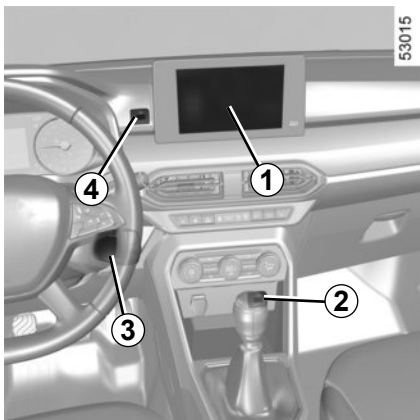

De aanwezigheid en de plaats van deze uitrustingen zijn afhankelijk van de multimedia uitrusting van de auto.

- 1 Multimediascherm.
- 2 Laadcontact.
- 3 Stuurkolombediening.
- 4 Multimedia-aansluiting.
- 5 Microfoon.



Gebruik van de telefoon

Houd u altijd aan de wettelijke voorschriften met betrekking tot het gebruik van dit apparaat.

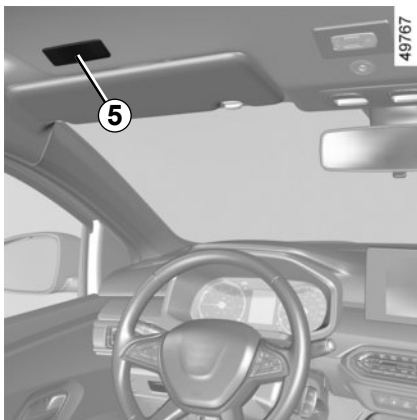

Geïntegreerde bediening van handsfree telefoon

Gebruik de microfoon 5 en de bediening onder het stuurwiel 3.



Sluit alleen accessoires aan met een vermogen van maximaal 12 watt.

Risico op brand.

Oplaadaansluiting 2

U kunt via de USB-poort accessoires opladen die door onze technische dienst zijn goedgekeurd, met een maximumvermogen van 12 watt (5 V) per poort.

Multimedia aansluiting 4

U kunt de USB-aansluiting om toegang te krijgen tot de multimedia-inhoud van uw accessoires.

De verschillende bronnen kunnen worden geselecteerd op het multimediascherm en via de bediening onder het stuur.

Raadpleeg voor de werking van dit systeem de gebruiksaanwijzing.

MULTIMEDIA-UITRUSTING (2/4)

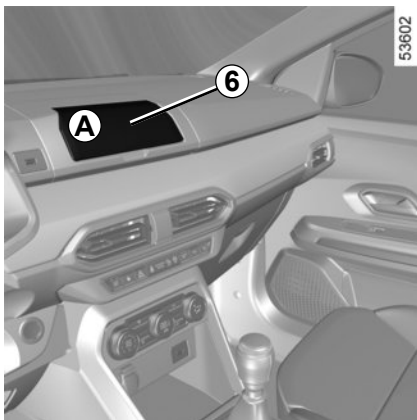

Steun van de telefoon A

Op voertuigen die hiermee zijn uitgerust, tilt u de klep **6** op. Plaats de telefoon **9** horizontaal in de houder **7** en laat de klep **6** zakken terwijl u de telefoon op zijn plaats in de houder **8** houdt.



Voer deze verstellingen uitsluitend uit als de auto stilstaat.

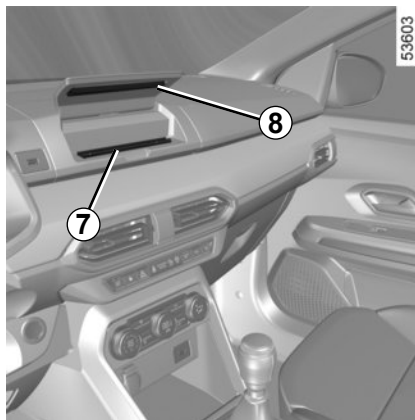

Zorg ervoor dat de telefoon stevig op zijn plek wordt gehouden tussen de houders **7** en **8** voor gebruik.



Zorg ervoor dat de telefoon stevig op zijn plaats wordt gehouden in de telefoonhouder zodat deze niet tijdens plotseling afslaan of remmen op de inzittenden terecht komt.

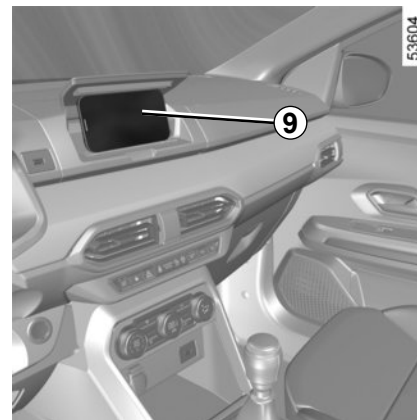

Gebruik van de telefoon

Houd u altijd aan de wettelijke voorschriften met betrekking tot het gebruik van dit apparaat.

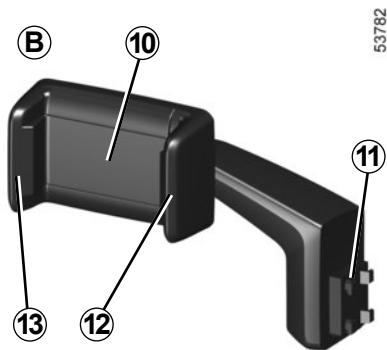

Afneembare telefoonhouder B

Op voertuigen waarop de afneembare telefoonhouder B kan worden geplaatst, volgt u deze instructies:

- verwijder het kapje 14 (beweging C);
- bevestig de voet 11 van de telefoonhouder op het onderdeel 15 (beweging D);
- trek de klem 12 naar rechts;

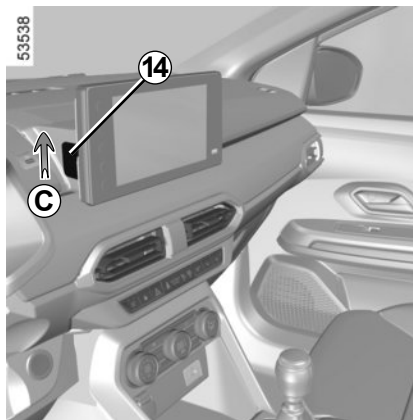

- plaats de telefoon in de telefoonhouder 10 door op de vaste klem te drukken 13, en laat vervolgens de klem los 12 zodat de telefoon stevig tussen de klemmen wordt gehouden 12 en 13.

Om de afneembare telefoonhouder te verwijderen B, gaat u in omgekeerde volgorde te werk.

NB: U kunt de kanteling van de telefoonhouder handmatig instellen 10 naar de gewenste stand.

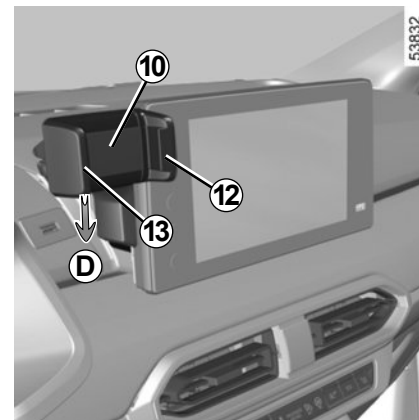
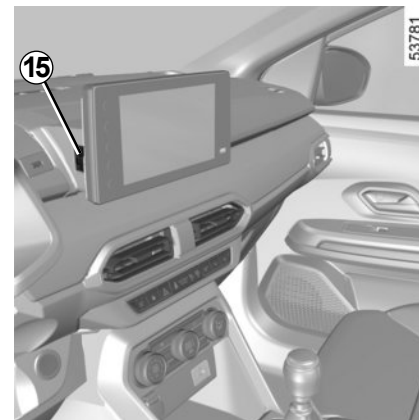



Zorg ervoor dat de voet van de telefoonhouder correct is bevestigd, en dat de telefoon stevig op zijn plaats wordt gehouden in de telefoonhouder, zodat deze niet op de inzittenden terecht komt bij plotseling afslaan of remmen.



Voer deze verstellingen uitsluitend uit als de auto stilstaat.



Gebruik van de telefoon

Houd u altijd aan de wettelijke voorschriften met betrekking tot het gebruik van dit apparaat.

ELEKTRISCHE RUITBEDIENING (1/3)

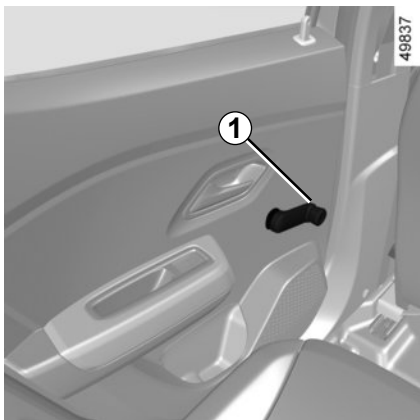

Handbediende portierruiten achter

Draai aan de slinger **1** om de ruit tot de gewenste hoogte omlaag of omhoog te laten gaan.

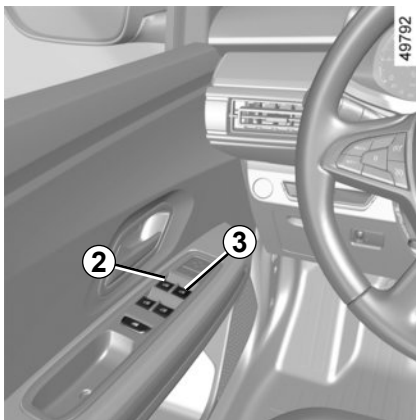

Elektrische ruitbediening voor

De elektrische ruitbediening werkt met het contact aan.

Vanaf de bestuurdersplaats

Druk of trek aan de schakelaar van een ruit om hem omhoog of omlaag te zetten tot de gewenste hoogte.

2 voor de bestuurderskant.

3 voor de passagierskant voor.

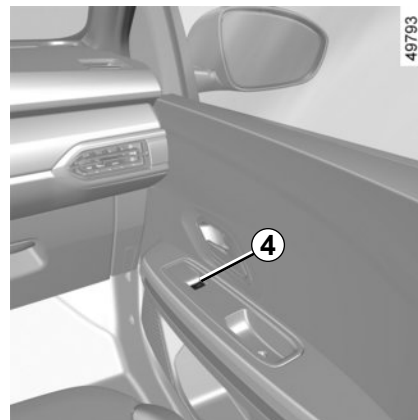

Vanaf de passagiersplaats voor

Gebruik schakelaar **4**.

Leg nooit iets op de bovenkant van een halfgeopende ruit: risico van beschadiging van de ruitbediening.

ELEKTRISCHE RUITBEDIENING (2/3)

Werking van de sneltoets

Dit is een aanvulling op de elektrische ruitbediening die hiervoor is beschreven.

Druk of trek kort en krachtig aan de schakelaar van een ruit: de ruit gaat geheel omlaag of omhoog. Een actie op de schakelaar stopt de werking van de ruit.

De elektrische ruitbediening werkt niet.

De sneltoets van de elektrische ruitbediening is voorzien van hittebescherming: als u de ruitschakelaar meer dan zestien keer na elkaar indrukt, gaat deze in de beveiligde modus (de ruit wordt vergrendeld).

Wat kunt u doen:

- Gebruik de elektrische ruitschakelaar kort en met tussenpozen van ongeveer 30 seconden.
- Bij draaiende motor wordt de ruit ontgrendeld nadat de schakelaar van de elektrische ruitbediening circa 20 minuten niet is gebruikt.

Opmerking: Als de ruit tijdens het sluiten op weerstand stuit (bijvoorbeeld een tak), stopt de ruit en schuift deze daarna enkele centimeters terug.

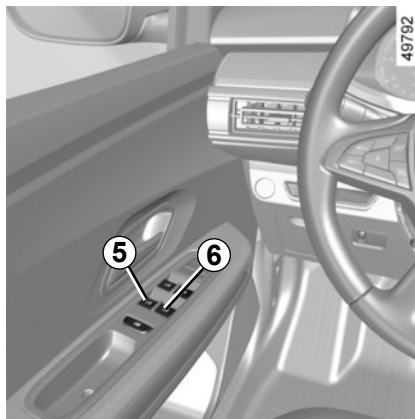

Elektrische ruitbediening achter

Vanaf de bestuurdersplaats

Contact aan, druk op de onderkant van de schakelaar **5** of **6** om de ruit omlaag te laten gaan of op de bovenkant van de schakelaar **5** of **6** om hem tot de gewenste hoogte omhoog te brengen.

Let op: de achterruiten kunnen niet helemaal omlaag.

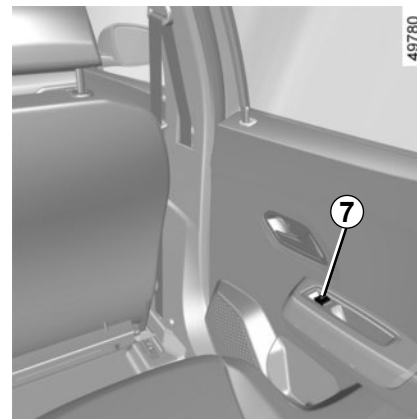

Vanaf de passagiersplaats achter

Gebruik schakelaar **7**.



Wanneer u de ruiten sluit, moet u erop letten dat er geen enkel lichaamsdeel (arm, hand, enz.) uit het voertuig steekt.

Gevaar van ernstige verwondingen.

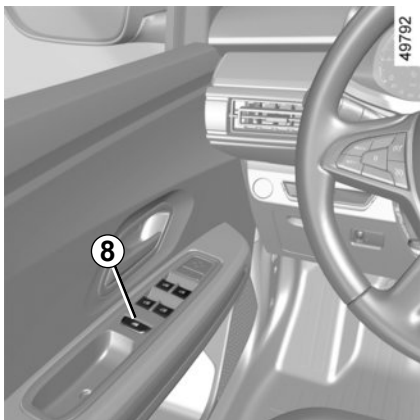

Vergrendeling en ontgrendeling van de ruitbediening achter

Druk op de bovenkant van de schakelaar **8** om de werking van de ruitbediening achter te vergrendelen of op de onderkant van de schakelaar **8** om hem te ontgrendelen.



Wanneer u de ruiten sluit, moet u erop letten dat er geen enkel lichaamsdeel (arm, hand, enz.) uit het voertuig steekt.

Gevaar van ernstige verwondingen.



Veiligheid inzittenden achter

De bestuurder kan de werking van de ruitbediening achter uitschakelen door schakelaar **8** in te drukken.

Verantwoordelijkheid van de bestuurder

Laat uw voertuig nooit achter met de binnenin, en laat nooit een kind, een niet-autonome volwassene of een dier achter, zelfs niet eventjes.

Zij kunnen zichzelf of anderen in gevaar brengen door de motor te starten of apparatuur te bedienen zoals de versnellingshendel of de ruitbediening.

In geval van beknelling van een lichaamsdeel draait u direct de bewegingsrichting van de ruit om door te drukken op de betreffende schakelaar.

Gevaar van ernstige verwondingen.

ELEKTRISCH OPEN DAK (1/2)

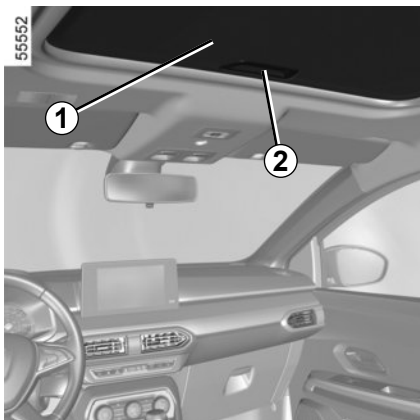

Verschuiven van het gordijn 1

- **Openen:** druk de handgreep 2 naar achteren om het gordijn naar de gewenste stand te verplaatsen;
- **u sluit het gordijn:** trek de handgreep 2 naar voren om het gordijn naar de gewenste stand te verplaatsen.

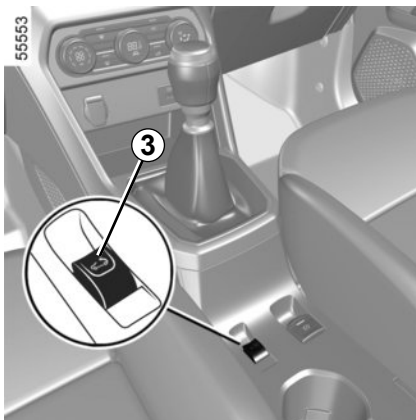

Verschuiven van het open dak

- **Om te openen:** druk op de knop 3 totdat het schuifdak voldoende is geopend;
- **Om te sluiten:** trek aan de knop 3.



Verantwoordelijkheid van de bestuurder

Laat nooit, zelfs niet eventjes, een kind, een volwassene met een beperking of een dier in de auto achter als u deze verlaat.

Het kan zichzelf of anderen in gevaar brengen door de motor te starten, door organen te bedienen zoals bijvoorbeeld de ruitbediening, of de portieren te vergrendelen.

In geval van beknelling, draait u direct de bewegingsrichting om door te trekken aan de knop 3.

Gevaar van ernstige verwondingen.

ELEKTRISCH OPEN DAK (2/2)

Voorzorgsmaatregelen voor het gebruik

– Auto met beladen dakdragers.

Open het dak niet als het dak beladen is.

Controleer voor het gebruik van het open dak, de accessoires (fietsdrager, dakkoffer, enz.) op de dakdragers: deze moeten op de juiste wijze zijn bevestigd en goed vastzitten en mogen de beweging van het open dak niet hinderen.

Laat u door een erkende dealer informeren over de verschillende toepassingsmogelijkheden.

- **Controleer** of het schuifdak goed is gesloten wanneer u uw voertuig verlaat;
- **reinig** het afdichtrubber eens per drie maanden met een door onze technische diensten goedgekeurd product;
- **open het dak niet** direct na een wasbeurt of een regenbui.

storingen

Als het dak niet wil sluiten, raadpleeg dan een merkdealer.



Wanneer u het dak sluit, moet u erop letten dat er geen enkel lichaamsdeel (arm, hand enzovoort) uit de auto steekt.

Gevaar van ernstige verwondingen.

ZONNEKLEP, HANDGREEP



Zonneklep 1 en 2

Zet de zonneklep **1** of **2** omlaag tegen de voorruit of maak deze los en draai deze tegen de zijruit.

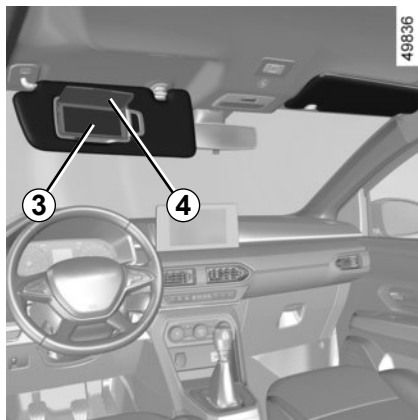

Make-up spiegels 3

Afhankelijk van de auto zijn de zonnekleppen uitgerust met een make-upspiegel.

Til het deksel **4** omhoog.

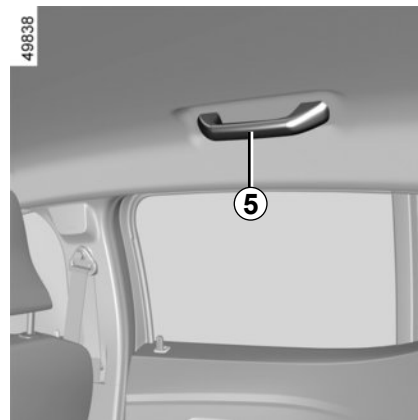

Handgreep voor en, afhankelijk van het voertuig, achter 5

Hieraan kan men zich vasthouden tijdens het rijden.

Gebruik deze niet om u aan vast te houden bij het in- of uitstappen.

BINNENVERLICHTING (1/3)



Binnenlicht

Druk op de **1** schakelaar of, afhankelijk van de auto, op de **2**, **3** of **4** schakelaar om het volgende in te schakelen:

- een constant brandende verlichting;
- een verlichting die gaat branden als één van de voorportieren of, afhankelijk van de auto, één van de vier portieren wordt geopend. De binnenverlichting gaat alleen uit als de portieren, waarop de verlichting reageert, goed gesloten zijn;
- een niet brandende verlichting.

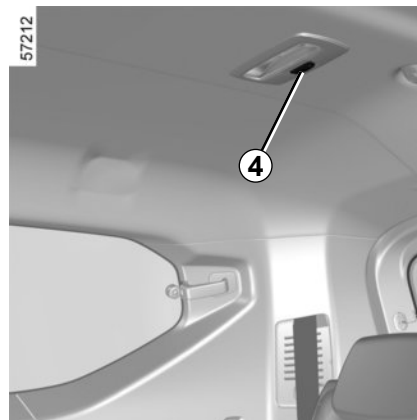
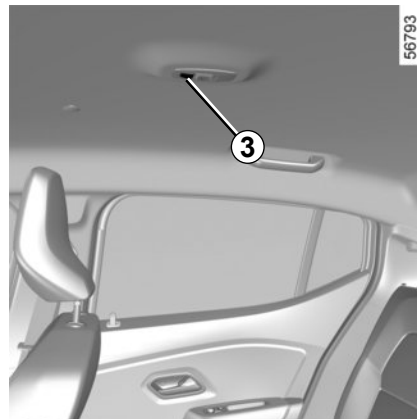

BINNENVERLICHTING (2/3)

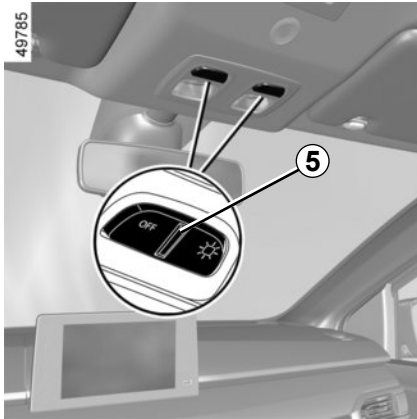

Leesspots

(afhankelijk van de auto)

Met schakelaar **5**, kunt u kiezen voor:

- een constant brandende verlichting;
- een verlichting die gaat branden als één van de voorportieren of, afhankelijk van de auto, één van de vier portieren wordt geopend. De binnenverlichting gaat alleen uit als de portieren, waarop de verlichting reageert, goed gesloten zijn;
- een niet brandende verlichting.

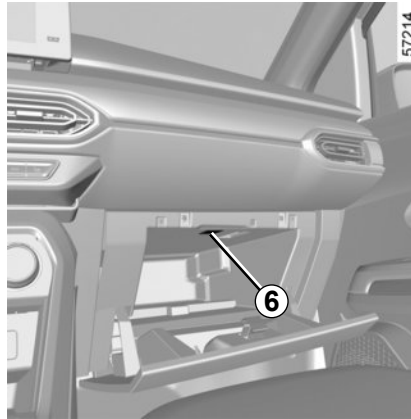

Verlichting dashboardkastje **6**

(afhankelijk van de auto)

Het lampje **6** gaat branden bij het openen van de klep.

BINNENVERLICHTING (3/3)

48834

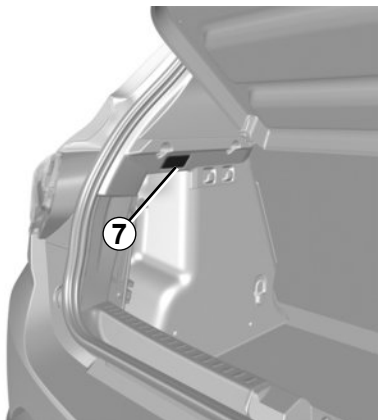

Verlichting bagageruimte 7

(afhankelijk van de auto)

Het lampje 7 gaat branden bij het openen van de bagageruimte.

53077

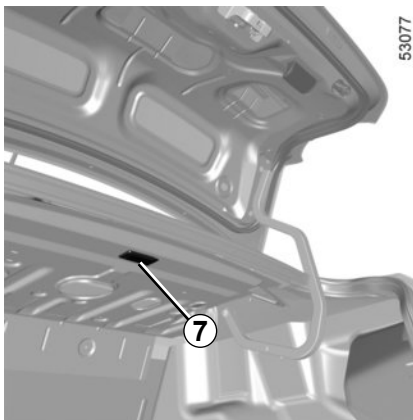

57213

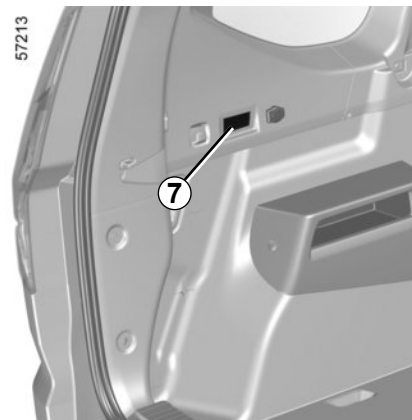

Automatische werking van de binnenverlichting

(afhankelijk van de auto)

- als de portieren worden ontgrendeld met de afstandsbediening gaat de binnenverlichting ongeveer 30 secondes branden;
- als een portier open blijft staan (of niet goed is gesloten), gaat de binnenverlichting uit na ongeveer 1 tot 3 minuten.
- als alle portieren zijn gesloten gaat de binnenverlichting geleidelijk uit als het contact wordt aangezet.

OPBERGRUIMTES, INDELING INTERIEUR (1/4)

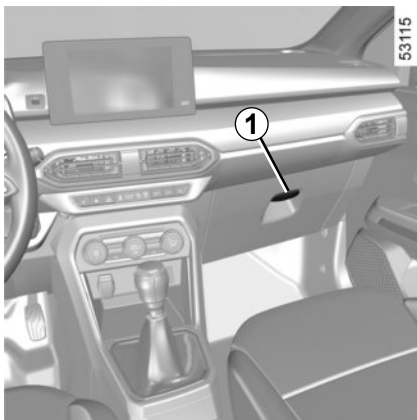

Dashboordkastje

Om deze te openen, trekt u aan de handgreep **1**.

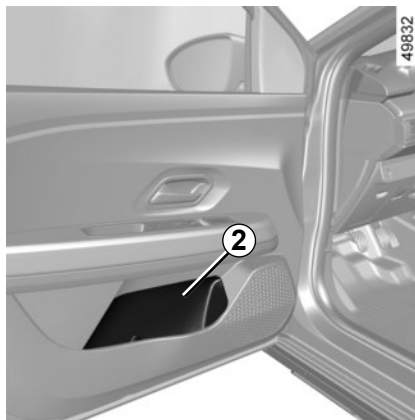

Opbergruimte in portier 2

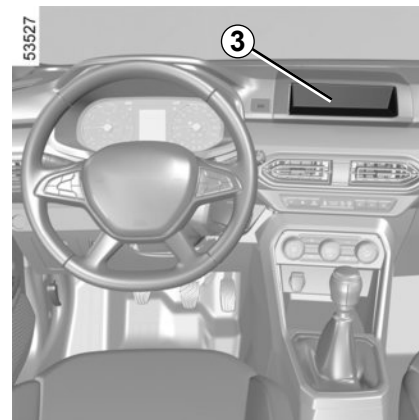

Bovenste opbergruimte van dashboard **3**

(afhankelijk van de auto)



Let op dat er geen harde, zware of scherpe voorwerpen in de "open" bergruimtes geplaatst zijn, zodat zij tegen de inzittenden geslingerd kunnen worden bij het rijden door een bocht, bij plotseling remmen of bij een botsing.

OPBERGRUIMTES, INDELING INTERIEUR (2/4)

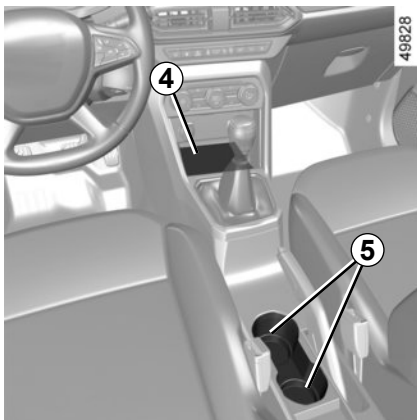

Opbergruimte 4

Plaats voor asbak 5



Armsteun voor 6

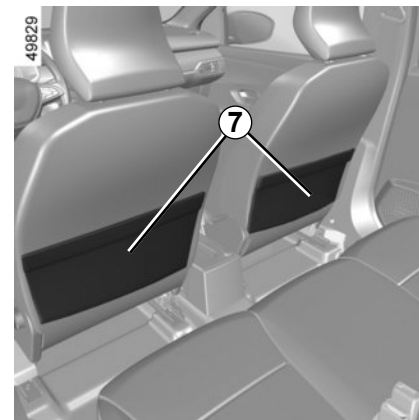

Opbergvakken 7 in voorstoelen
(afhankelijk van de auto)



Laat geen spullen op de vloer (bij de bestuurder) liggen. In geval van plotseling remmen zouden deze onder de pedalen terecht kunnen komen, waardoor de bestuurder deze niet meer goed kan bedienen.

OPBERGRUIMTES, INDELING INTERIEUR (3/4)

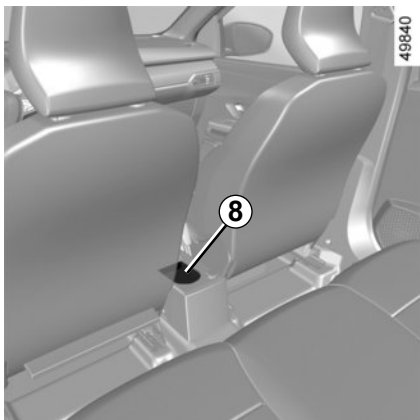

Plaats voor beker 8

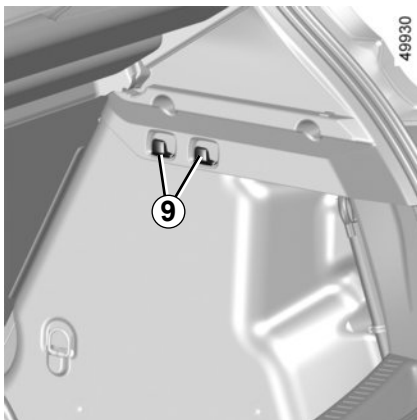

Tassenhaak 9

Maximum gewicht per haak: 5 kg.

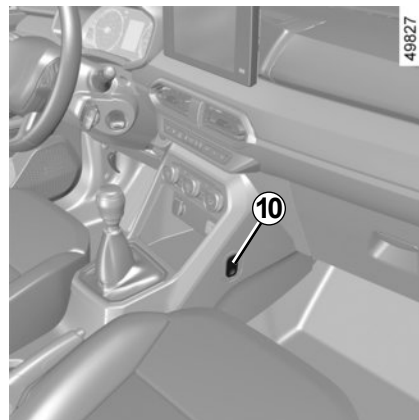

Tassenhaak 10

Maximum gewicht per haak: 3 kg.



Let op dat er geen harde, zware of scherpe voorwerpen in de "open" bergruimtes geplaatst zijn, zodat zij tegen de inzittenden geslingerd kunnen worden bij het rijden door een bocht, bij plotseling remmen of bij een botsing.



Laat geen spullen op de vloer (bij de bestuurder) liggen. In geval van plotseling remmen zouden deze onder de pedalen terecht kunnen komen, waardoor de bestuurder deze niet meer goed kan bedienen.

OPBERGRUIMTES, INDELING INTERIEUR (4/4)

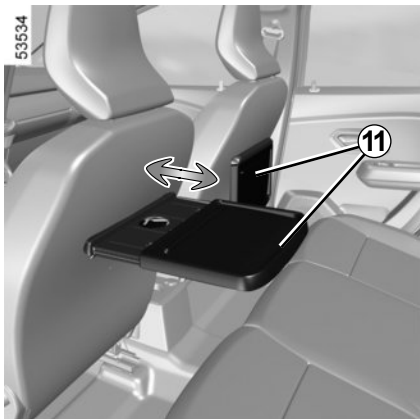

Tafeltjes achter **11**

(afhankelijk van de auto)

Zet het tafeltje in de horizontale stand.

Gebruik de tafeltjes **11** alleen als de auto stilstaat.

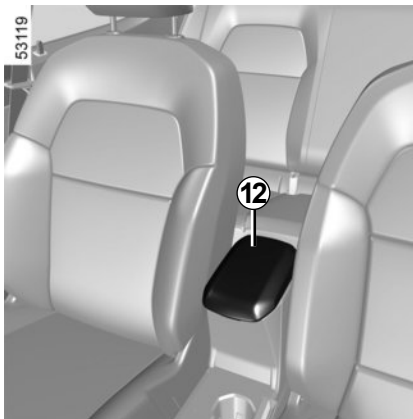

Opbergruimte in middelste armsteun **12**

(afhankelijk van de auto)

Zet het deksel van de armsteun omhoog **12** door middel van de handgreep **13**.

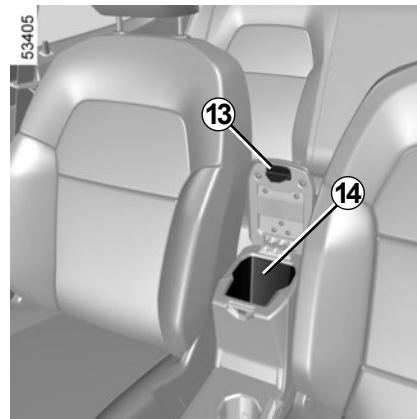

ASBAK, AANSTEKER, ACCESSOIREAANSLUITING

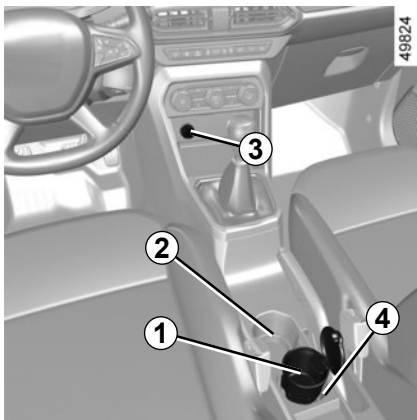

Asbak 1

Deze kan zich bevinden op een van de plaatsen **2** of **4**.

Openen: trek het deksel omhoog.

U kunt de asbak legen door het geheel naar u toe te trekken zodat de asbak vrijkomt.

Als uw auto geen aansteker en asbak heeft, kan uw merkdealer u deze leveren.

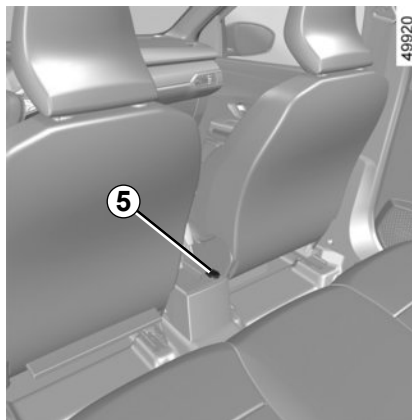

Aansteker 3

Als het contact aan staat, drukt u de aansteker **3** in. Zodra hij heet is komt hij met een klikje terug. Trek hem los. Plaats hem na gebruik in de houder zonder hem er helemaal in te drukken.

Accessoireaansluitingen 3 en 5 of 6

De aansluitingen zijn bedoeld voor de aansluiting van accessoires die zijn goedgekeurd door onze technische dienst.

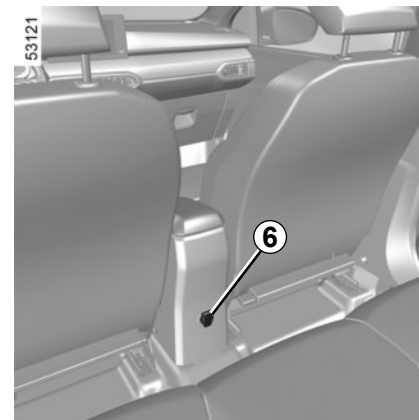

Sluit alleen accessoires aan met een vermogen van maximaal 120 watt (12 V).

Als verschillende accessoireaansluitingen tegelijk worden gebruikt, mag het totale vermogen van de aangesloten accessoires niet meer zijn dan 180 watt.

Risico van brand.

HOOFDSTEUN ACHTER

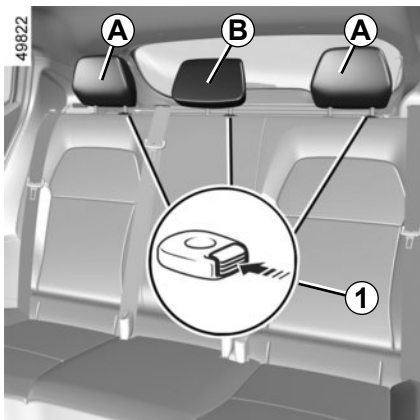

Verwijderen van de hoofdsteunen A of B

Zet de hoofdsteun geheel omhoog, druk daarna op de knop **1** en verwijder de hoofdsteun.

Afstellen van de hoogte van de hoofdsteun B

(afhankelijk van de auto)

Druk op de knop **1** en schuif tegelijkertijd de hoofdsteun naar de gewenste hoogte.

Het terugplaatsen van de hoofdsteunen A of B

Plaats de poten van de hoofdsteun in de geleiders, druk op de knop **1** en laat de hoofdsteun zakken hij goed vastzit.

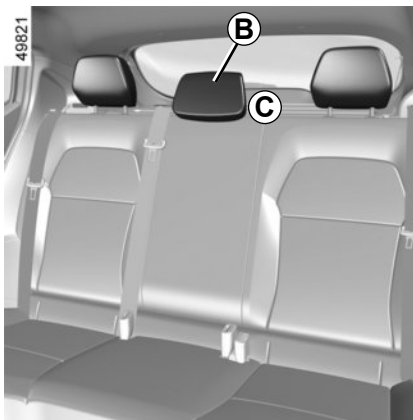

Gebruiksstand van de hoofdsteun B

(afhankelijk van de auto)

Trek de hoofdsteun zoveel mogelijk omhoog en druk hem daarna naar beneden tot hij blokkeert.

Opbergstand van de hoofdsteun B

(afhankelijk van de auto)

Druk op de knop **1** in en laat de hoofdsteun helemaal zakken.

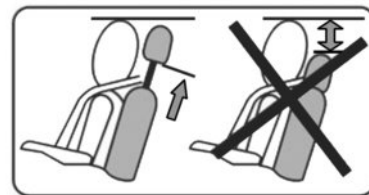

De hoofdsteun in de onderste stand (stand C) is een opbergstand: als er een passagier op de stoel zit, is deze stand niet toegestaan.



De hoofdsteun is een veiligheidsorgaan, dat altijd op zijn plaats moet zitten en goed moet zijn afgesteld. Hij geeft een maximale beveiliging als de bovenkant van de hoofdsteun op gelijke hoogte is met de kruin.

ACHTERBANK: gebruiksmogelijkheden

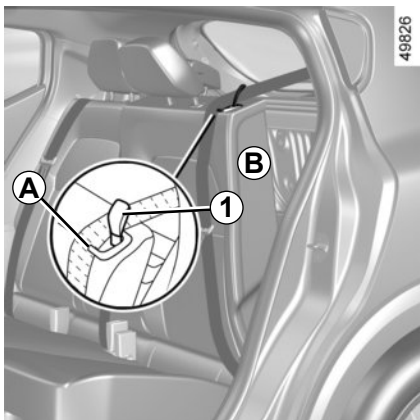

Rugleuning neerklappen

Schuif de voorstoelen voldoende naar voren. Zet de middelste hoofdsteun zo laag mogelijk.

Plaats de autogordels in hun houder **A**.

Trek aan het lipje **1** en laat de rugleuning zakken **B**.

Voor dat u iets aan de rugleuning doet, plaats u de autogordel in de gordelgeleider **A** zodat de gordel niet kan beschadigen.

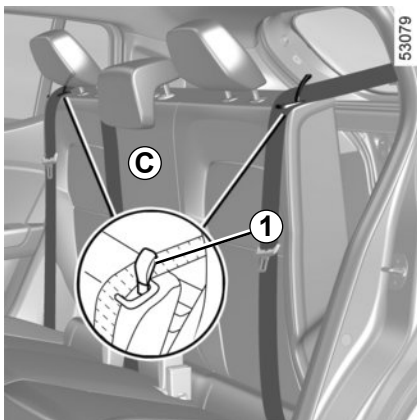

Afhankelijk van het voertuig moet u, om de achterbank **C** te ontgrendelen, tegelijk aan de lipjes **1** trekken om deze van binnenuit te ontgrendelen.

Voor het terugplaatsen van de rugleuning, gaat u in omgekeerde volgorde te werk.

Zet de rugleuning weer omhoog en klik deze vast tegen zijn steun.



Voer deze verstellingen uitsluitend uit als de auto stilstaat.



Controleer na het terugkanten van de rugleuning of deze weer goed is vergrendeld.

Als u stoelhoezen gebruikt, moet u opletten dat deze de vergrendeling van de rugleuning niet belemmeren. Let op de juiste stand van de autogordels. Plaats de hoofdsteunen terug.



Zorg dat tijdens het bewegen van de achterstoelen, er niets het verankeren kan hinderen (lichaamsdeel, dier, steentje, doek, speelgoed, enz.).

FUNCTIONALITEIT VAN ZITPLAATSEN ACHTER: tweede rij (1/2)

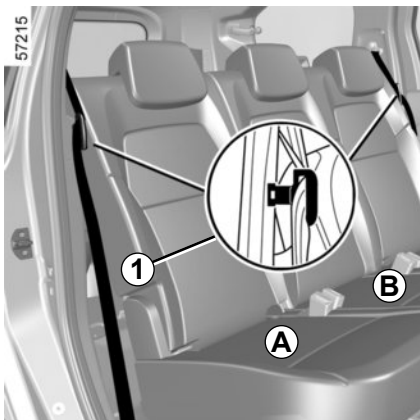

Voor het neerklappen van de stoel A of de achterbank B

- Zet de voorstoelen naar voren;
- Steek de gesp van de achtergordel in de houder 1.
- Zet de hoofdsteunen omlaag ➔ 3.36 ;
- Trek aan het lipje 2;
- laat de rugleuning op het zitkussen zakken;
- zet de stoel omhoog tot hij verticaal staat.

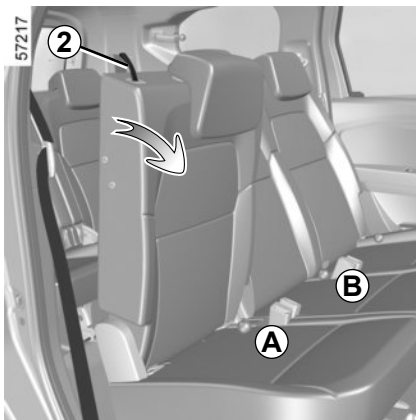

Controleer bij het bewegen van de stoel, of de verankeringspunten schoon zijn (vrij van steentjes, doeken, speelgoed, enz.).



Controleer de plaats en werking van de autogordels achterin na het kantelen van de achterbank.



De stoel A of de bank B terugzetten

- Laat de bank zakken tot hij vergrendelt;
- zet de rugleuningen omhoog;
- controleer of de zittingen en de rugleuningen goed vergrendeld worden.



Voer deze verstellingen uitsluitend uit als de auto stilstaat.

FUNCTIONALITEIT VAN ZITPLAATSEN ACHTER: tweede rij (2/2)

Beperking voor het gebruik



Wanneer op een van de achterstoelen van de tweede rij een passagier zit, is het verboden om te rijden terwijl de andere stoel van de tweede rij neergeklapt is.

Verwondingsgevaar.



Controleer, om elk risico van verwondingen te voorkomen, of niemand zich in de buurt van de bewegende delen bevindt.



Let op dat de rugleuning van de stoel goed vergrendeld wordt. Verwijder indien nodig de belemmering aan de achterkant. Herhaal deze handelingen tot de stoel goed is vergrendeld.



Controleer na het terugkanten van de rugleuning of deze weer goed is vergrendeld. **Let op bij het gebruik van een stoelhoes**, dat deze de vergrendeling van de rugleuning niet belemmert. Let op de juiste stand van de autogordels. Plaats de hoofdsteunen terug.

FUNCTIONALITEIT VAN ZITPLAATSEN ACHTER: derde rij (1/6)

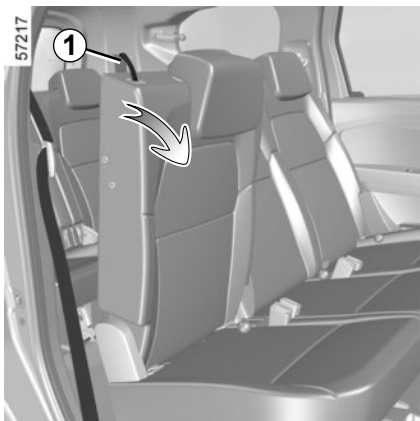

Toegang tot de achterstoelen van de derde rij

- Trek vanaf de tweede rij aan het lipje **1**;
- klap de rugleuning op de zitting;
- zet de stoel omhoog tot hij verticaal staat.

Om de stoel weer in zijn oorspronkelijke stand te zetten, gaat u in omgekeerde volgorde te werk.



Controleer, om elk risico van verwondingen te voorkomen, of niemand zich in de buurt van de bewegende delen bevindt.



Let op dat de rugleuning van de stoel goed vergrendeld wordt. Verwijder indien nodig de belemmering aan de achterkant. Herhaal deze handelingen tot de stoel goed is vergrendeld.



Controleer na het terugkanten van de rugleuning of deze weer goed is vergrendeld. **Let op bij het gebruik van een stoelhoes**, dat deze de vergrendeling van de rugleuning niet belemmert. Let op de juiste stand van de autogordels. Plaats de hoofdsteunen terug.

FUNCTIONALITEIT VAN ZITPLAATSEN ACHTER: derde rij (2/6)

35041

Gebruiksbeperkingen



Wanneer er een passagier op een stoel van de derde rij zit, is het niet toegestaan om te rijden met de rugleuning van een stoel van de tweede rij neergeklapt.

De sticker **A** in de auto herinnert u hieraan.

Verwondingsgevaar

B

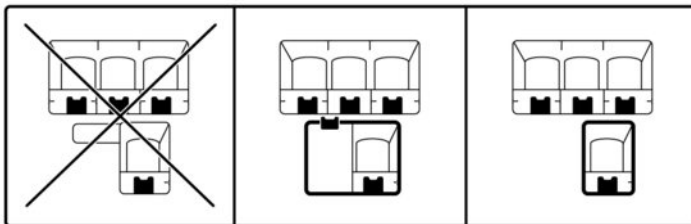

43154



Wanneer er een passagier op een stoel van de derde rij zit, is het niet toegestaan om te rijden met de rugleuning van de andere stoel van de derde rij neergeklapt.

De sticker **B** in de auto herinnert u hieraan.

Verwondingsgevaar

FUNCTIONALITEIT VAN ZITPLAATSEN ACHTER: derde rij (3/6)

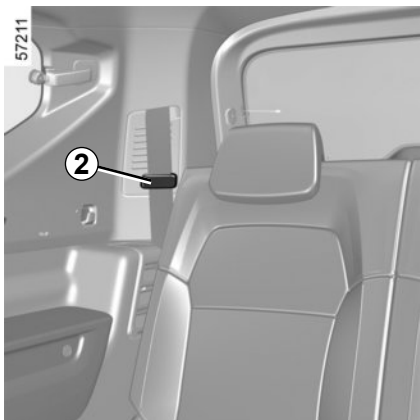

Voor het vervoeren van grote voorwerpen kunnen de achterstoelen worden neergeklapt of verwijderd.

Zorg dat elke riem **4** goed vastzit in de ring **5**.

Risico van beschadiging.



Voer deze verstellingen uitsluitend uit als de auto stilstaat.

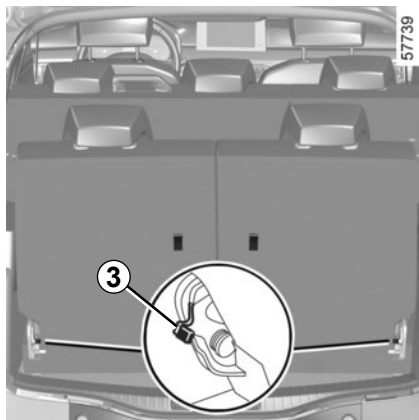

Wegklappen van de stoelen

- Controleer of de autogordels goed in de haakjes **2** zitten;
- zet de hoofdstoelen omlaag ➔ 3.36 ;
- Ontgrendel de hendels **3**, druk op het midden van de rugleuningen en klap ze op de zitting;
- trek aan de riemen **4** om de bank te ontgrendelen en zet de zitting omhoog tot deze verticaal staat.

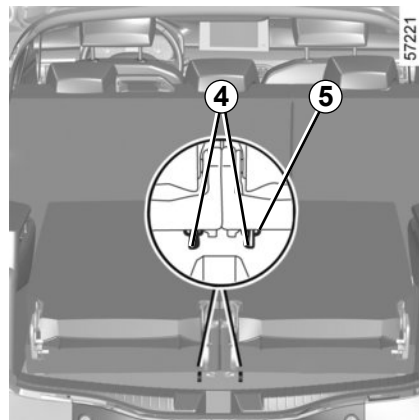

FUNCTIONALITEIT VAN ZITPLAATSEN ACHTER: derde rij (4/6)

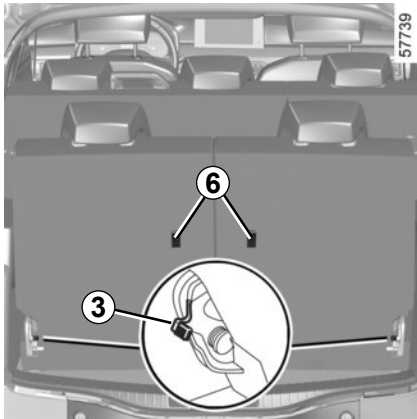

Terugplaatsen van de stoelen

- Controleer of de autogordels goed in de haakjes **2** zitten;
- Laat de zitting zakken tot deze vergrendelt.
- ontgrendel de hendels **3** door op de bovenkant van elke rugleuning te drukken en de rugleuningen overeind te zetten door aan de riemen **6** te trekken;
- controleer of de zitting en de rugleuningen goed vergrendeld zijn.



Er mogen geen mensen of dieren op de achterstoelen van de derde rij zitten als de bagaafdekplaat niet verwijderd is.



Controleer de plaats en werking van de autogordels achterin na het kantelen van de achterbank.



Controleer bij het bewegen van de stoel, of de verankeringspunten schoon zijn (vrij van steentjes, doeken, speelgoed, enz.).

FUNCTIONALITEIT VAN ZITPLAATSEN ACHTER: derde rij (5/6)

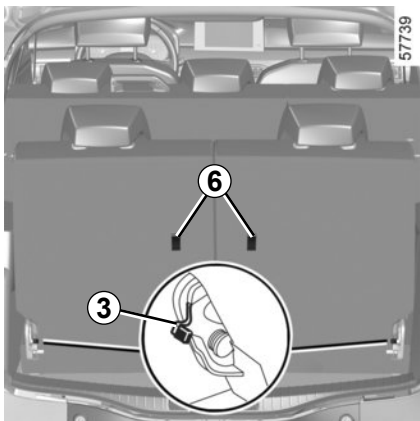

De stoelen verwijderen

- Controleer of de autogordels goed in de haakjes **2** zitten;
- **klap de achterstoelen van de tweede rij neer** ➔ 3.38 ;
- zet de hoofdsteunen omlaag ➔ 3.36 ;

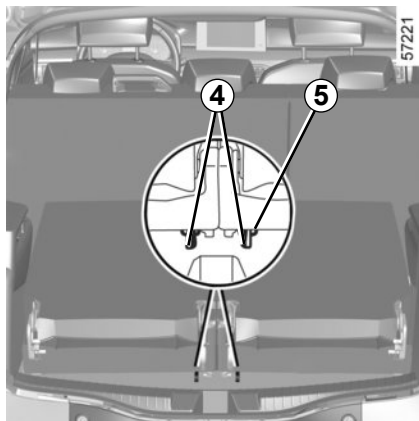

- Ontgrendel de hendels **3**, druk op het midden van de rugleuningen en klap ze op de zitting.
- trek aan de riemen **4** om de bank te ontgrendelen en zet de zitting omhoog tot deze verticaal staat;

Zorg dat elke riem **4** goed vastzit in de ring **5**.

Risico van beschadiging.

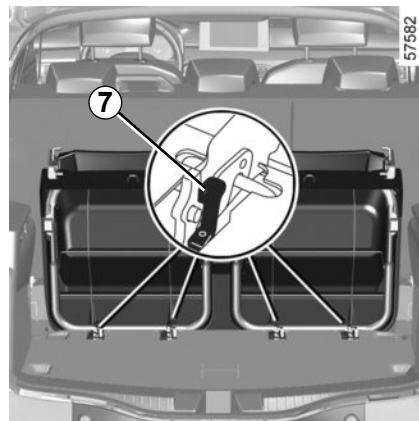

- ontgrendel de hendels **7**;
- til de stoelen op om ze te verwijderen via de achterportieren of om ze te hergroeperen met de tweede rij ➔ 3.46 .

FUNCTIONALITEIT VAN ZITPLAATSEN ACHTER: derde rij (6/6)

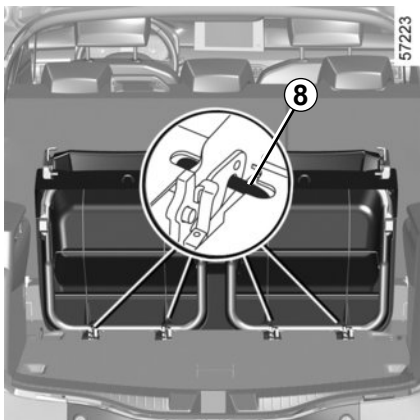

De stoelen installeren

- Controleer of de autogordels goed in de haakjes **2** zitten;
- **Klap de achterstoelen van de tweede rij neer** ➔ 3.38 ;
- Plaats de stoelen terug tegen de haken op de vloer **8** via de achterportieren;
- Laat de zitting zakken tot deze vergrendelt;

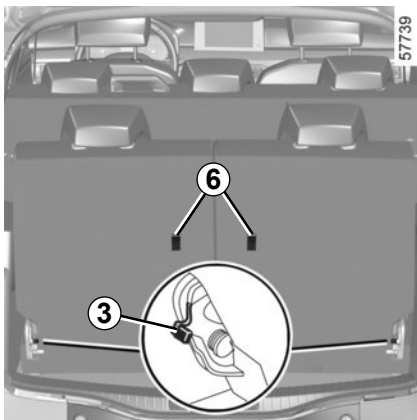

- Ontgrendel de hendels **3** door op de bovenkant van elke rugleuning te drukken en de rugleuningen overeind te zetten door aan de riemen **6** te trekken;
- Controleer of de zitting en de rugleuningen goed vergrendeld zijn.



Controleer bij het bewegen van de stoel, of de verankeringspunten schoon zijn (vrij van steentjes, doeken, speelgoed, enz.).



Controleer de plaats en werking van de autogordels achterin na het kantelen van de achterbank.

GEBRUIKSMOGLIJKHEDEN VAN DE ACHTERSTOELEN: de stoelen hergroeperen (1/3)

35040

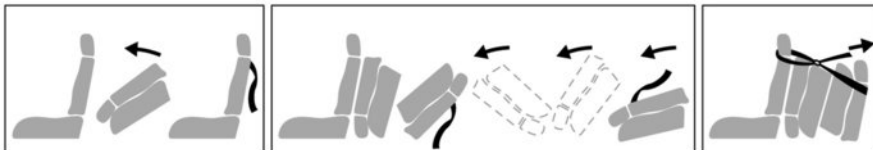

De twee rijen achterstoelen kunnen gehegroepeerd worden om een maximaal laadoppervlak achterin de auto te creëren.

Raadpleeg de volgende bladzijden voor meer informatie.



Voer deze verstellingen uitsluitend uit als de auto stilstaat.

De achterbank van de derde rij is erg zwaar. Let er voor uw veiligheid op dat u voorzichtig manoeuvreert.

GEBRUIKSMOGLIJKHEDEN VAN DE ACHTERSTOELEN: de stoelen hergroeperen (2/3)

De twee rijen achterstoelen hergroeperen

Klap de achterstoelen van de tweede rij neer
➔ 3.38.

Verwijder de achterstoelen van de derde rij
➔ 3.40.

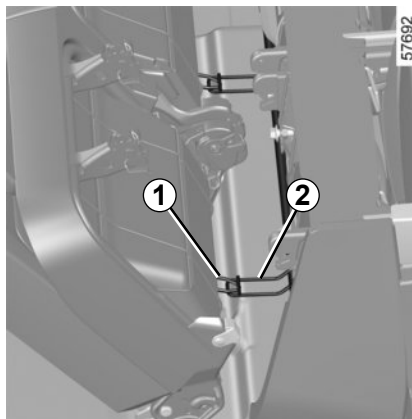

Draai de derde zitrij achter (stoel naar voren en hoofdsteun omhoog). Plaats ze tegen de achterstoelen van de tweede rij met de haak **1** op de haak **2**.

Klap de achterstoelen van de derde rij tegen de achterstoelen van de tweede rij.

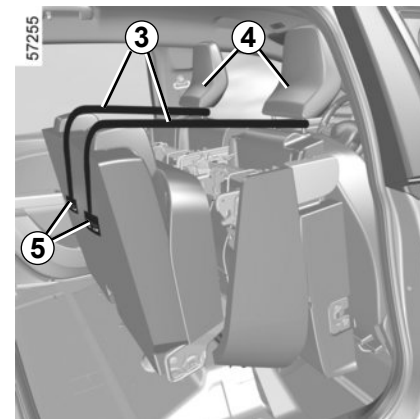

Haal de verstelbare bevestigingsbanden **3** uit de opbergvakken **5** en leid ze langs de stangen van de hoofdsteunen voorin **4**.

Span de bevestigingsbanden **3** aan om het geheel vast te zetten.



Voer deze verstellingen uitsluitend uit als de auto stilstaat.

De achterbank van de derde rij is erg zwaar. Ga er voor uw veiligheid voorzichtig mee om.

GEBRUIKSMOGLIJKHEDEN VAN DE ACHTERSTOLEN: de stoelen hergroeperen (3/3)

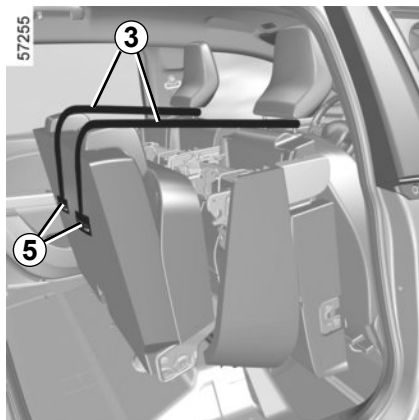

De stoelen anders plaatsen

Haal de bevestigingsbanden **3** los, verwijder ze van de hoofdsteunen voorin en stop ze terug in de opbergvakken **5**.

Til de achterstoelen van de derde rij op en verwijder ze.

Plaats de achterstoelen van de derde rij terug (zitting onder en hoofdsteen boven) en schuif ze naar achteren.

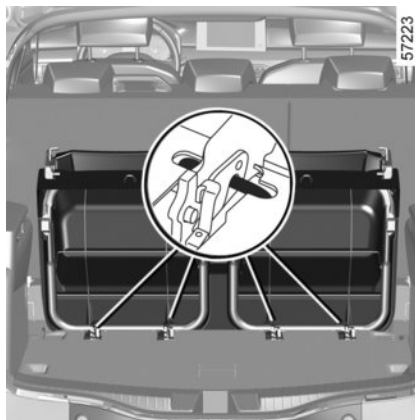

Plaats de achterstoelen van de derde rij terug ➔ 3.40.

Verander de positie van de achterstoelen van de tweede rij ➔ 3.38.

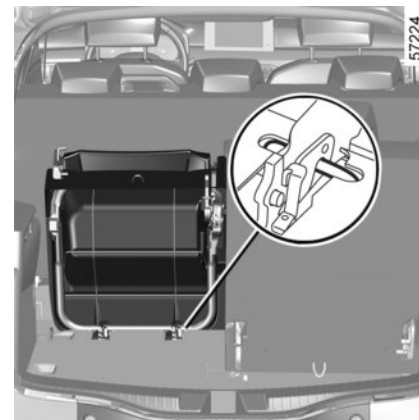

Voer deze verstellingen uitsluitend uit als de auto stilstaat.

De achterbank van de derde rij is erg zwaar. Ga er voor uw veiligheid voorzichtig mee om.

BAGAGERUIMTE (1/2)



Afhankelijk van de auto kan de achterklep op diverse manieren worden bediend:

- met de elektrische portiervergrendeling;
- met de handmatige vergrendeling.

Openen Elektrisch

Druk met de deuren ontgrendeld op de knop **1** of, afhankelijk van de auto, op de knop **2** (op de sleutel of kaart) en de achterklep gaat automatisch open.

Opmerking: voordat u de achterklep opent, moet u controleren of hiervoor genoeg ruimte is om de auto heen.

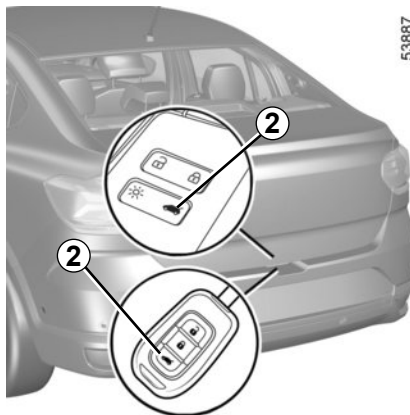

Opmerking: Bij zeer koud weer werkt het automatisch openen mogelijk niet als de afDICHTrubbers van de achterklep vastgevroren zijn.

Let erop dat tijdens het openen/sluiten van de achterklep niets de beweging belemmert.



Uit veiligheidsoverwegingen mag u de deur alleen openen of sluiten als de auto stilstaat.
Verwondingsgevaar.

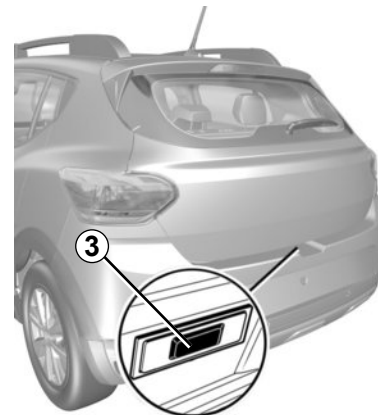

Druk met de deuren ontgrendeld op de knop **3** en til de achterklep op om deze te openen.



Controleer bij het openen/sluiten van de achterklep of niemand zich in de buurt van de bewegende delen bevindt.

Verwondingsgevaar.

BAGAGERUIMTE (2/2)

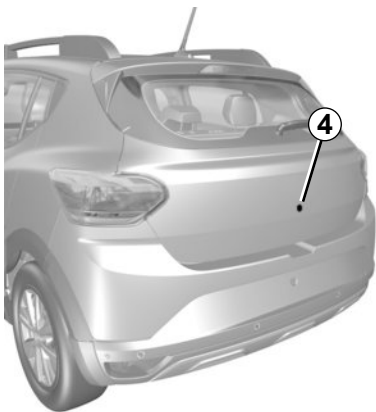

53001

Met de hand

Van buitenaf

Steek de sleutel in het slot van de achterklep 4, draai deze om en open de achterklep.

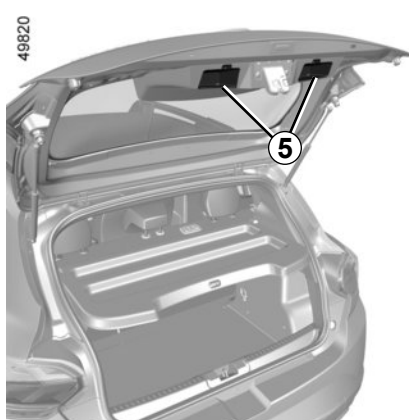

49820

Sluiten

Trek de achterklep omlaag, waarbij u gebruik kunt maken van de handgreep 5 in de klep, indien de auto ermee is uitgerust.

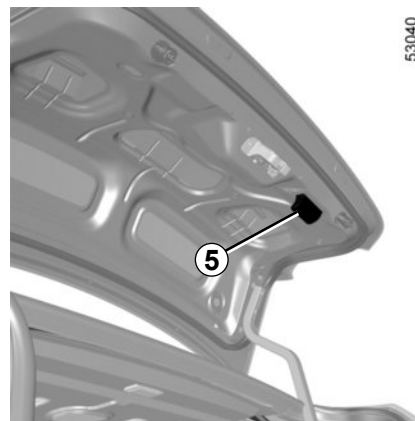

53040



Het aansluiten van een drager (fietsdrager, bagagekoffer, enz.) die rust op de achterklep is verboden. Om een drager te installeren op uw auto, neemt u contact op met een merkdealer.

OPBERGRUIMTES, INDELING BAGAGERUIMTE (1/3)

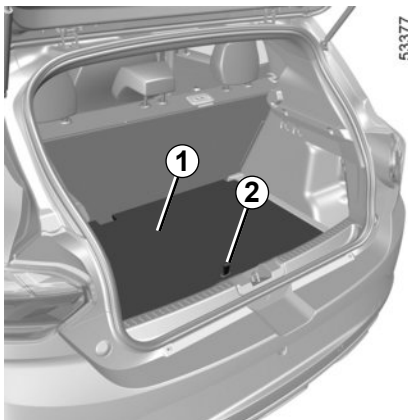

Losse bodemplaat 1

Stand vlakke vloer

Op deze manier kan de rugleuning van de achterstoel naar voren worden gekanteld om een vlakke vloer te krijgen en de bagageruimte in twee afzonderlijke ruimtes in te delen.

De losse bodemplaat is geplaatst op de rail 3.

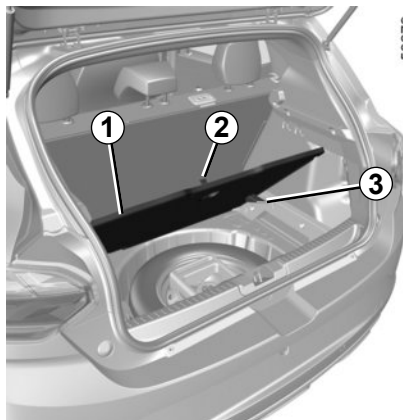

Tussenstand

In vergrendelde stand kan dit worden gebruikt om toegang te krijgen tot het reserve wiel onder de vloer.

- Haal de losse bodemplaat 1 weg met hulp van het lipje 2;
- plaats deze in de bagageruimte, geleid door de 3 rails.

Toegelaten belasting op de losse bodemplaat: 100 kg gelijkmatig verdeeld.

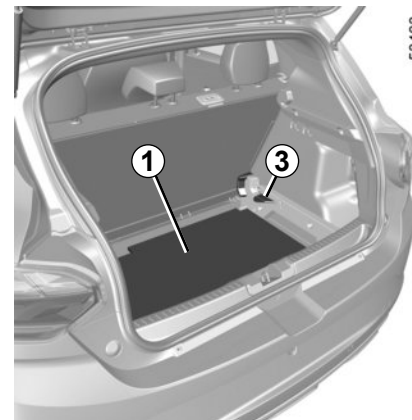

Opbergstand

Op deze manier wordt het volume van de bagageruimte groter.

- Haal de losse bodemplaat 1 weg met hulp van het lipje 2;
- plaats deze in de bagageruimte onder de rail 3.

OPBERGRUIMTES, INDELING BAGAGERUIMTE (2/3)

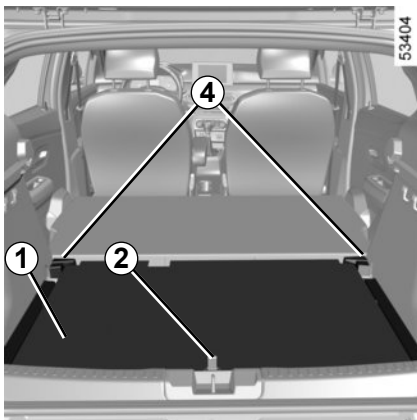

Gekantelde stand

Til de losse bodemplaat **1** op met behulp van het lipje **2** en leg deze op de nokken **4**.

Maximale massa op de beweegbare vloer in gekantelde stand: 80 kg, gelijkmatig verdeeld.

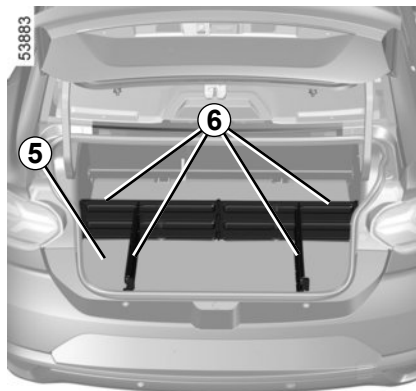

Indeling van de bagageruimte

(afhankelijk van de auto)

De bagageruimte kan worden aangepast zodat er afzonderlijke opbergruimtes worden verkregen.

Voor het uit elkaar halen en monteren van de componenten **6** raadpleegt u de gebruiksaanwijzing van de uitrusting.

Bewaar dit montagevoorschrift bij dit instructieboekje.

Opmerking:

- zorg er bij het monteren **6** van componenten voor dat de mat van de bagageruimte **5** goed wordt geplaatst;
- gebruik na het demonteren de opbergzak om de onderdelen in op te bergen **6**.

Maximaal toelaatbare lading in de bagageruimte: 16 kg gelijkmatig verdeeld over de compartimenten.

OPBERGRUIMTES, INDELING BAGAGERUIMTE (3/3)



Bevestigingshaken

De ankerpunten **7** of, afhankelijk van het voertuig **8**, kunnen in de bagageruimte worden gebruikt om de lading vast te zetten.

Plaats de te vervoeren voorwerpen altijd zo dat de zwaarste tegen de rugleuning van de achterbank steunen.

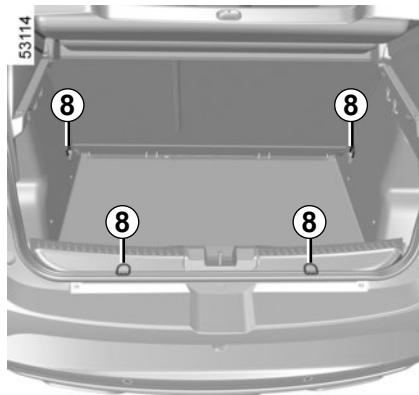

De zwaarste voorwerpen plaatst u zo laag mogelijk op de laadvloer. Zet de lading indien mogelijk vast aan de bevestigingshaken (indien aanwezig) op de vloer van de laadruimte. De lading moet zo geplaatst zijn dat niets naar voren op de passagiers geslingerd kan worden in geval dat de bestuurder plotseling moet remmen. Maak de autogordels van de zitplaatsen achter vast, ook als deze niet bezet zijn.

HOEDENPLANK

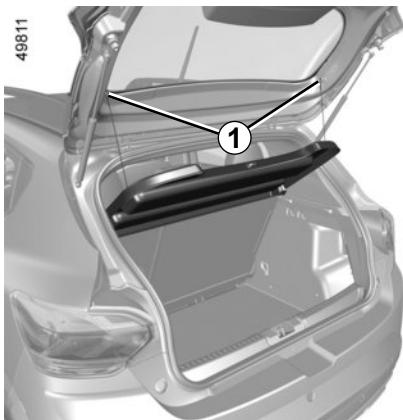

Vijfdeurs uitvoering

Verwijderen

Maak de twee koordjes **1** los (aan de kant van de achterklep).

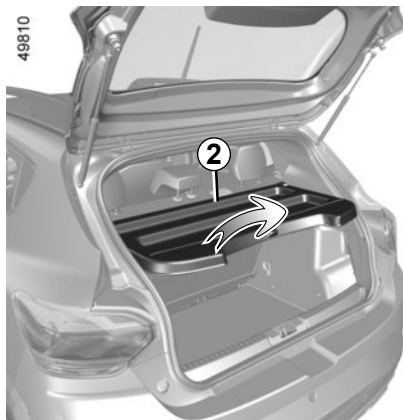

Til vervolgens de hoedenplank **2** iets op en trek hem naar u toe.

Bij het terugplaatsen gaat u in omgekeerde volgorde te werk.

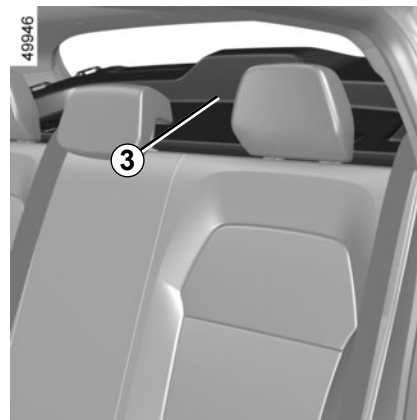

Vierdeurs uitvoering



Zet geen bagage en vooral geen zware of harde voorwerpen op de plaat **2** of **3**. Bij plotseling remmen of in geval van een ongeluk kunnen rondslingerende spullen de inzittenden in gevaar brengen.

BAGAGE-AFDEKPLAAT

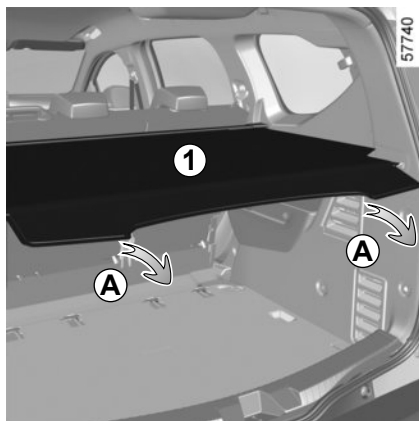

Oprollen van de bagageafdekplaat 1

Trek de bagageafdekplaat **1** voorzichtig naar u toe, terwijl u de uiteinden vasthoudt (beweging **A**), om de pennen los te maken van hun bevestigingspunten aan weerszijden van de bagageruimte.

Gebruik de uiteinden om de bagageafdekplaat te geleiden terwijl deze oprolt.

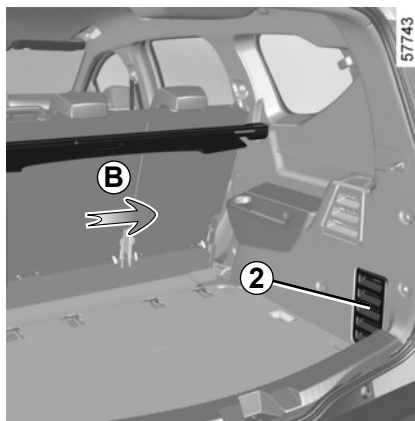

De bagageafdekplaat verwijderen/terugplaatsen

Duw de bagageafdekplaat naar rechts (beweging **B**) en til de linkerkant van het oprolmechanisme op.

Bij het inbouwen van de bagageafdekplaat, plaats u hem eerst aan de rechterkant en duwt u hem daarna naar rechts en laat u de linkerkant van het oprolmechanisme in zijn houder zakken.



Er mogen geen mensen of dieren op de achterstoelen van de derde rij zitten als de bagageafdekplaat niet verwijderd is.

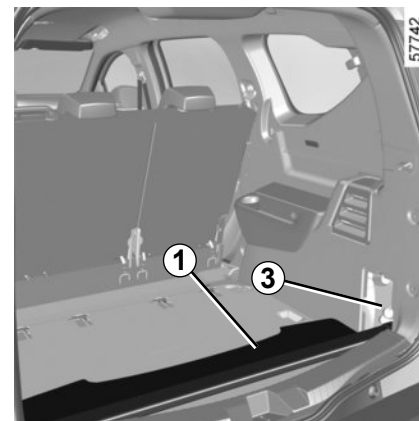

Opbergen van de bagageafdekking

U kunt de bagageafdekplaat **1** direct op de vloer opbergen.

Verwijder hiervoor de afdekplaat **2** en plaats de linkerkant van de bagageafdekplaat gevouwen **1** in de behuizing **3**.



Plaats geen voorwerpen en vooral geen zware of harde voorwerpen op de bagageafdekplaat. Bij plotseling remmen of in geval van een ongeluk kunnen rondslingerende spullen de inzittenden in gevaar brengen.

VOORWERPEN VERVOEREN IN DE BAGAGERUIMTE (1/2)

Let er bij het vervoer op dat de voorwerpen met hun langste zijde steunen tegen ofwel:

- de rugleuningen van de achterbank bij normale ladingen (voorbeeld **A**);



- de voorstoelen wanneer de rugleuningen van de achterstoelen zijn neergeklapt ➔ 3.37 (bijv. **B**).



De zwaarste voorwerpen plaatst u zo laag mogelijk op de laadvloer.

Plaats de te vervoeren voorwerpen altijd zo dat de zwaarste tegen de rugleuning van de achterbank steunen.

VOORWERPEN VERVOEREN IN DE BAGAGERUIMTE (2/2)

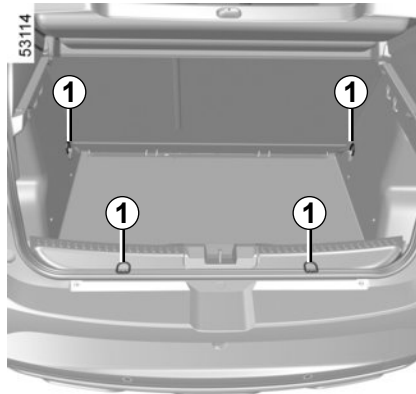
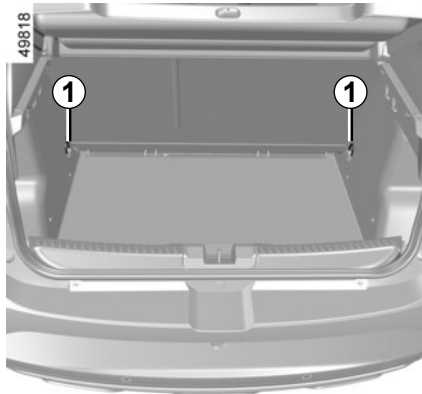

De zwaarste voorwerpen plaatst u zo laag mogelijk op de laadvloer. Zet de lading indien mogelijk vast aan de bevestigingspunten **1** (indien aanwezig) op de vloer van de laadruimte. De lading moet zo geplaatst zijn dat niets naar voren op de passagiers geslingerd kan worden als de bestuurder plotseling moet remmen. Maak de autogordels van de zitplaatsen achter vast, ook als deze niet bezet zijn.

VERVOER VAN VOORWERPEN: Scheidingsnet

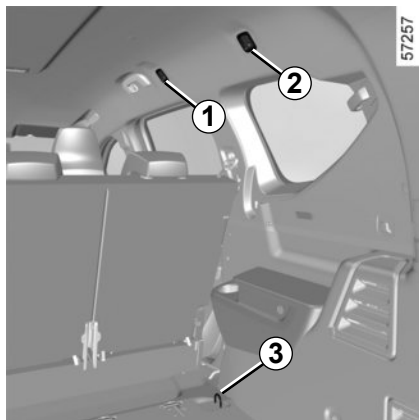

Bij de auto's die hiermee uitgerust zijn, gebruikt u het scheidingsnet bij het vervoeren van dieren of bagage, om deze af te scheiden van de passagiers.

Het wordt achter de achterbank van de tweede rij of achter de bestuurders- en passagiersstoel geïnstalleerd.



Het bagagescheidingsnet mag niet gebruikt worden voor het tegenhouden of bevestigen van voorwerpen.

Risico van verwonding.

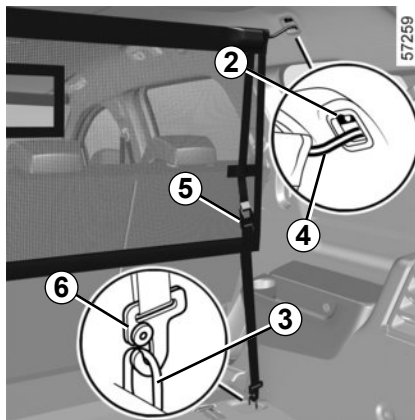

Aanbrengen van het scheidingsnet achter de achterstoelen van de tweede rij

Aan beide kanten in de auto:

- til het kapje **2** omhoog om bij de verankeringspunten voor de bevestiging aan de bovenkant van het net te komen;
- steek het bovenste stangetje van het net **4** in de verankeringspunten;
- bevestig de twee haken **6** van de banden **5** van het net aan de verankeringspunten **3**;
- stel de band **5** van het net zo af, dat het goed strak staat.

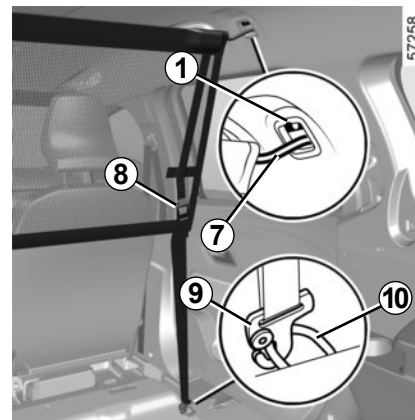

Aanbrengen van het scheidingsnet achter de voorstoelen

Aan beide kanten in de auto:

- til het kapje **1** omhoog om bij de verankeringspunten voor de bevestiging aan de bovenkant van het net te komen;
- steek het bovenste stangetje van het net **7** in de verankeringspunten;
- bevestig de twee haken **9** van de banden **8** van het net aan de verankeringspunten **10**;
- stel de band **8** van het net zo af, dat het goed strak staat.

VERVOER VAN VOORWERPEN: trekken, trekhaak

Toegestane kogeldruk, maximaal toegelaten massa's met geremde en ongeremde aanhangwagens: ➔ 6.10.

Keuze en monteren van een trekhaak

Maximale massa van de trekhaak: 23 kg.

Montage moet gebeuren volgens de montagevoorschriften van de fabrikant.

Het is raadzaam deze voorschriften bij uw instructieboekje te bewaren.

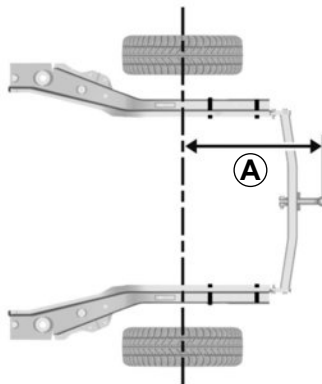

33243

Vierdeursuitvoering:

A = 1053 mm maximum

Vijfdeursuitvoering:

A = 790 mm maximum

Break-uitvoering:

A = 944 mm maximum

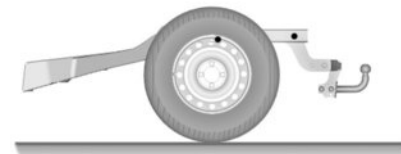

33244

Een sleepuitrusting mag de verlichting of de kentekenplaat niet belemmeren wanneer deze niet in gebruik is. Sleepuitrustingen (kogel, trekhaak, enz.) die zonder gereedschap kunnen worden verwijderd, en intrekbare voorwerpen moeten worden verwijderd of verplaatst wanneer ze niet in gebruik zijn.

In alle gevallen moet u zich houden aan de voorschriften van het land waarin u zich bevindt.

DAKDRAGERS (1/4)

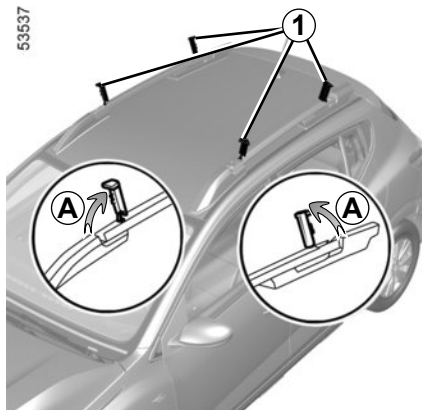

Modulaire dakdragers

Als het voertuig ermee is uitgerust, kunt u met dit apparaat de dakdragers in lengterichting of dwarsstand plaatsen.

Om de stangen dwars te plaatsen

- Maak de draaikappen **1** los en zet ze verticaal (beweging **A**);
- draai de bouten los **2** met behulp van de momentsleutel **7** (zie volgende pagina's) in het handschoenenkastje;

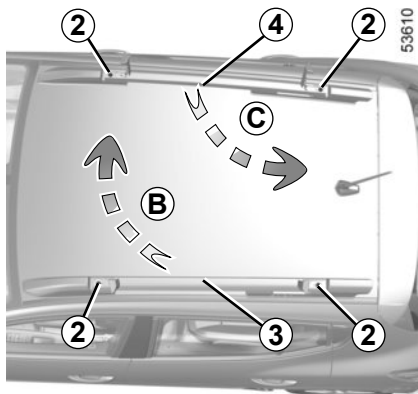

- zet de dragers hoger **3** en **4** en plaats ze dwars **5**. U doet dit door de drager **3** (beweging **B**) in de voorste stand en de drager **4** (beweging **C**) in de achterste stand te zetten.

Opmerking: zorg dat dragers **3** en **4** correct zijn gepositioneerd volgens de richting zoals aangegeven op elke markering **6** op de vastelingen aan elk uiteinde van de dragers.

Max. dakbelasting ➔ 6.10.

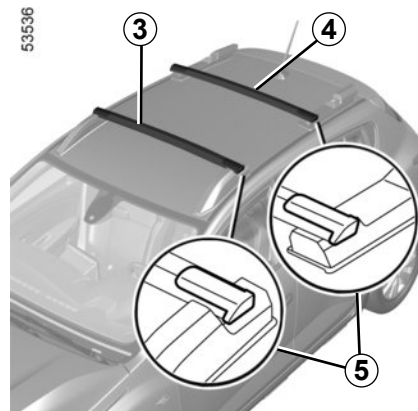
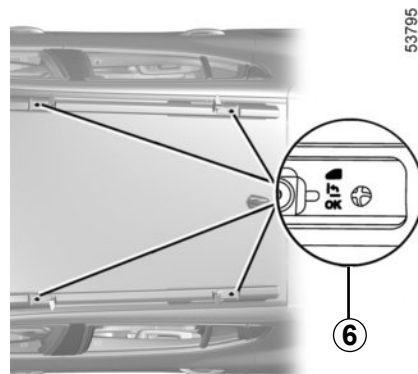

DAKDRAGERS (2/4)

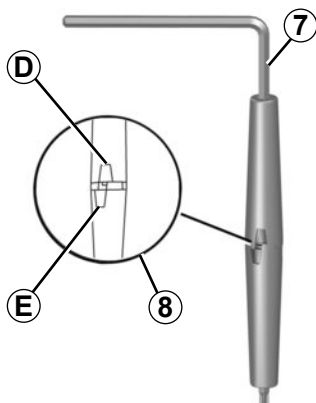

53609

- gebruik het **7** gereedschap om de bouten aan te halen **2**: markeringen **D** en **E** op het gereedschap moeten niet samenvallen (markering **8**);
- haal de bouten **2** zover mogelijk aan met behulp van het gereedschap **7** totdat de markeringen **D** en **E** op het gereedschap **7** samenvallen (markering **9**);
- klik de draaikappen **1** weer vast.

Opmerking: dragers **3** en **4** zijn niet onderling uitwisselbaar.

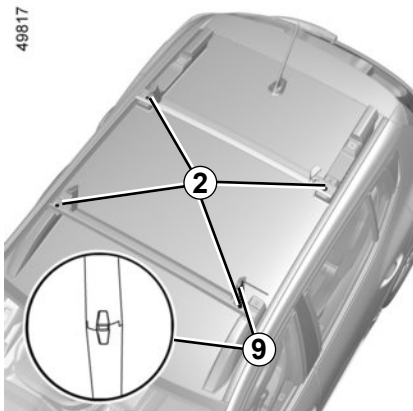

48817

Het is streng verboden de dakdragers dwars te hebben staan (stand voor het dragen) wanneer de auto door een wasstraat gaat met draaiende borstels.



Controleer of de twee modulaire dakdragers correct zijn geplaatst en vergrendeld zijn.

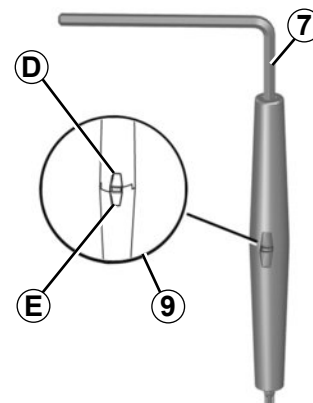

53608

Dakdragers in de dwarsstand

De maximale snelheid moet worden beperkt tot 130 km/u.

DAKDRAGERS (3/4)

Wanneer u de dragers niet in dwarsgeplaatst gebruikt, plaatst u de dragers in de lengterichting om het brandstofverbruik te optimaliseren en rijwind te voorkomen.

Neem in geval van verlies contact op met een erkende dealer voor de bouten **2** en gereedschap **7**.



De modulaire dakdragers zijn oorspronkelijk gemonteerd en goedgekeurd door onze Technische afdeling.

Ze worden geleverd met bouten **2** en gereedschap **7**. Deze mogen alleen worden gebruikt om de dakdragers aan de auto te bevestigen.



Controleer of de objecten en/of accessoires (fietsenrek, dak-koffer enz.) op de modulaire dakdragers correct zijn gepositioneerd, gelijkmatig zijn verdeeld en geborgd zijn.



F

QR code “Modulaire dakdragers” F

Gebruik de QR code om een online video te bekijken.

Opmerking: deze video is geen vervanging voor de gebruikershandleiding van de auto.

DAKDRAGERS (4/4)

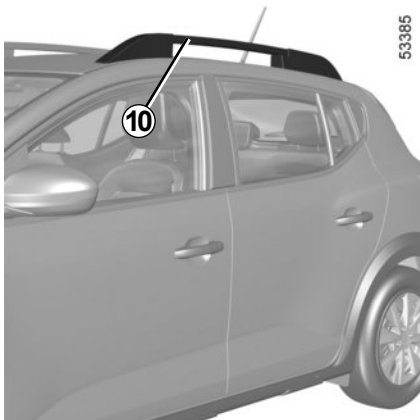

Dakdragers in lengterichting

Indien de auto ermee is uitgerust kunt u bagage of extra uitrusting (fietsdrager, ski-drager ...) vervoeren:

- Op een dakimperiaal;
- op dwarse dakdragers die op de overlangse dakdragers **10** zijn bevestigd;
- rechtstreeks op de overlangse dakdragers.

Het is verboden om dakdragers in lengterichting te monteren op auto's die hier niet origineel mee zijn uitgerust.

Raadpleeg uw merkdealer voor het kiezen van de uitrusting die aangepast is aan uw auto. Montage moet gebeuren volgens de montagevoorschriften van de fabrikant.

Het is raadzaam deze voorschriften bij uw instructieboekje te bewaren.

Max. dakbelasting ➔ 6.10.

Voorzorgsmaatregelen voor het gebruik

Gebruik van de achterklep

Controleer voor het gebruik van de achterklep, de voorwerpen en/of accessoires (fietsdrager, dakkoffer, enz.) op de dakdragers: deze moeten op de juiste wijze zijn bevestigd en goed vastzitten en mogen de beweging van de achterklep niet hinderen.



Het aansluiten van een drager (fietsdrager, bagagekoffer, enz.) die rust op de achterklep is verboden. Om een drager te installeren op uw auto, neemt u contact op met een merkdealer.



Hoofdstuk 4: Onderhoud

Motorkap	4.2
Oliepeil van de motor: algemeen	4.4
Motoroliepeil: olie vullen, bijvullen en verversen	4.5
Peilen:	4.8
Remvloeistofpeil	4.8
Koelvloeistof	4.9
Ruitensproeierreservoir	4.10
Filters	4.11
Uw bandenspanning	4.12
Accu	4.14
Onderhoud van de carrosserie	4.16
Onderhoud van de bekleding	4.19

MOTORKAP (1/2)

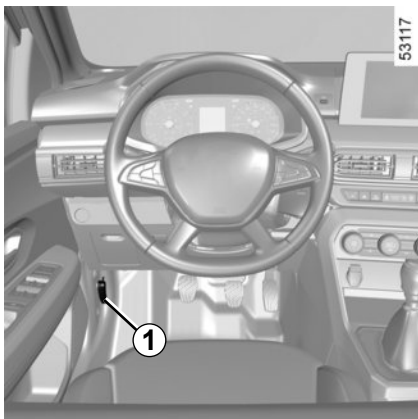

Om de motorkap te openen, opent u een portier en trek u aan de **1**-hendel aan de linkerkant van het dashboard.

Ontgrendelen van de veiligheidshaak van de motorkap

Om de motorkap te ontgrendelen, tilt u deze iets op en drukt u het lipje **4** in de richting van de pijl **A** om de haak **2** vrij te maken.



Voordat u iets doet onder de motorkap, moet u altijd het contact uitzetten. ➔ 2.3 ➔ 2.5.

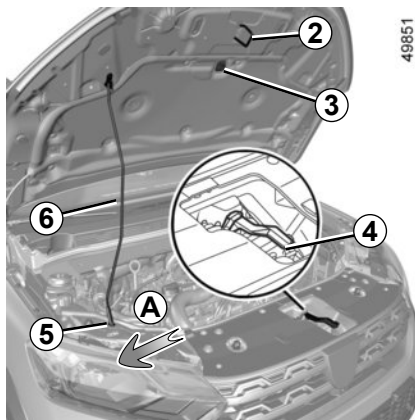

Motorkap openen

Til de motorkap op en maak de steun **6** los uit de houder **3**. Voor uw eigen veiligheid is het heel belangrijk dat u de steun in de uitsparing **5** plaatst.

Sluiten van de motorkap

Controleer of er geen gereedschap of andere voorwerpen in de motorruimte zijn achtergebleven.

Om de motorkap te sluiten houdt u deze in het midden vast, plaatst u de steun **6** weer in de klem **3** en laat u vervolgens de kap naar beneden zakken om deze op een hoogte van 30 cm te laten dichtvallen. De kap sluit vanzelf door zijn eigen gewicht.



Let op bij werkzaamheden dicht bij de motor, deze kan nog warm zijn. Bovendien kan de ventilatormotor onverwacht gaan draaien. Het waarschu-

wingslampje  in de motorruimte herinnert u hieraan.

Risico van verwonding.



Controleer bij werkzaamheden onder de motorkap of de schakelaar van de ruitenwisser in de stand uit staat.

Risico van verwonding.



Druk niet op de motorkap: risico van ongewenst sluiten van de motorkap.

MOTORKAP (2/2)



Controleer de vergrendeling van de kap.
Controleer of er niets de vergrendeling belemmert (steentje, doek enz.).



Schakel altijd de functie Stop and Start uit voordat u werkzaamheden in de motorruimte uitvoert.



Controleer na werkzaamheden onder de motorruimte, altijd of er niets is vergeten (lap, gereedschap, enz.).

Deze kunnen de motor beschadigen of brand veroorzaken.



Bij een botsing, zelfs een lichte, tegen de grille of de motorkap moet u zo snel mogelijk het vergrendelingssysteem van de motorkap laten controleren door een merkdealer.

OLIEPEIL VAN DE MOTOR: algemeen

Iedere motor verbruikt wat olie voor het smeren en koelen van de bewegende delen in de motor. Het is daarom normaal dat u tussen twee onderhoudsbeurten olie moet bijvullen.

Indien u na de inrijperiode echter meer dan 0,5 liter olie per 1000 km moet bijvullen, dient u dit aan een merkdealer te melden.

Controleer het oliepeil regelmatig en in ieder geval voor elke grote reis: vul indien nodig tijdig olie bij om ernstige schade aan de motor te voorkomen.

Aflezten van het oliepeil

De auto moet horizontaal staan en de motor mag geruime tijd niet hebben gedraaid.

Voor het exacte oliepeil en het controleren of het maximumpeil niet overschreden is (risico op schade aan motor), moet u de peilstaaf gebruiken.

Het display van het instrumentenpaneel waarschuwt uitsluitend als het oliepeil minimaal is.

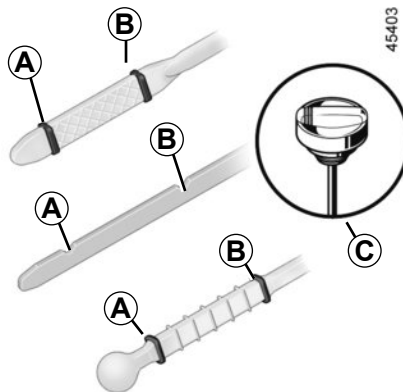

- Haal de peilstaaf eruit en veeg hem af met een droge en niet pluizende doek;
- steek de peilstaaf weer zo diep mogelijk in zijn houder, (als de motor een “peildop” C heeft, draait u deze geheel vast);
- haal de peilstaaf weer uit de motor;
- lees het peil af: dit mag nooit lager zijn dan het “minimumpeil” A en nooit hoger zijn dan het “maximumpeil” B.

Als u het peil heeft gelezen, moet u de peilstaaf tegen de aanslag terugplaatsen of de peildop geheel vastdraaien.



Gebruik een trechter of bescherm het gedeelte rond te vulopening om te voorkomen dat er motorolie op een warm gedeelte van de motorruimte of een gevoelig onderdeel (d.z.w. elektrische onderdelen) terecht komt.

Risico op brand.



Overschrijding van het maximumpeil van de motorolie

Het maximumpeil B mag nooit worden overschreden: hierdoor bestaat het gevaar dat de motor en het anti-verontreinigingssysteem beschadigd worden. Als het peil boven het maximum is, **start de motor dan niet** en roep de hulp in van een merkdealer.



Voordat u iets doet onder de motorkap, moet u het contact afzetten. ➔ 2.3 of ➔ 2.5.

OLIEPEIL VAN DE MOTOR: (bij)vullen, aftappen (1/3)

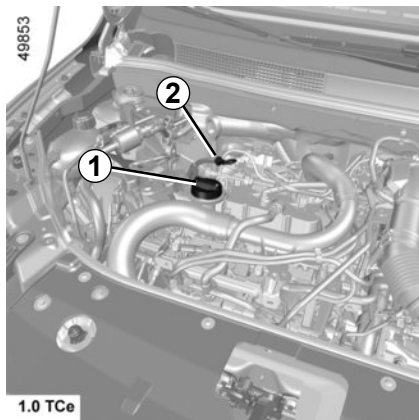

(Bij)vullen

De auto moet horizontaal staan en de motor moet koud zijn (bijvoorbeeld voordat u 's morgens wegrijdt).



Voordat u iets doet onder de motorkap, moet u het contact afzetten. ➔ 2.3 of ➔ 2.5.

Vul nooit bij tot boven het **maximum-peil** en vergeet niet de dop **1** en de peilstaaf **2** weer terug te plaatsen.

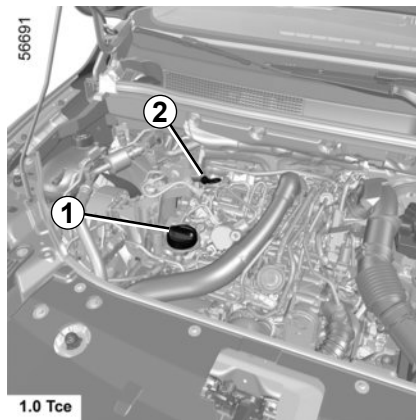

- Draai de dop **1** los;
- vul bij (afhankelijk van de motor is het verschil tussen het hoogste en het laagste peil op de peilstaaf **2** ongeveer 1,5 tot 2 liter);
- wacht 20 minuten om de olie naar beneden te laten zakken in de motor;
- controleer het peil met de peilstaaf **2** zoals hiervoor is beschreven.

Als u het peil heeft gelezen, moet u de peilstaaf tegen de aanslag terugplaatsen of de peildop geheel vastdraaien.

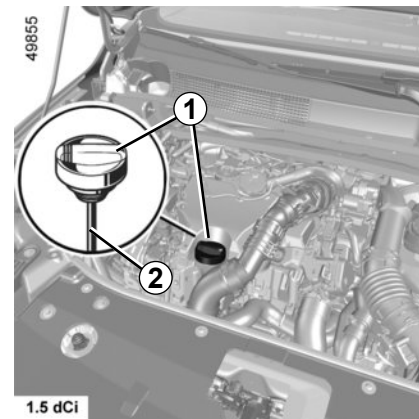
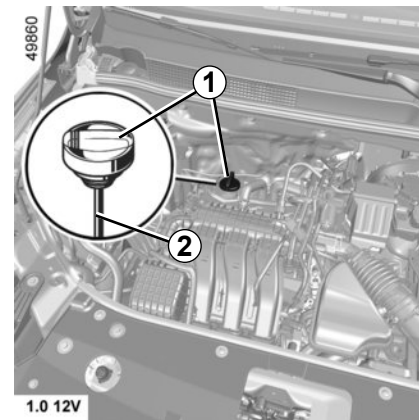

OLIEPEIL VAN DE MOTOR: (bij)vullen, aftappen (2/3)

Motorolie verversen

Interval: raadpleeg het onderhoudsdocument van uw auto.

Inhoud bij verversen

Raadpleeg het onderhoudsdocument van uw auto of neem contact op met een merkdealer.

Controleer het motoroliepeil altijd met behulp van de peilstaaf zoals hiervoor is uitgelegd (het mag nooit lager dan het minimumpeil of hoger dan het maximumpeil van de peilstaaf zijn).

Soort motorolie

Raadpleeg het onderhoudsdocument van uw auto.



Overschrijding van het maximumpeil van de motorolie

Het maximumpeil mag nooit worden overschreden: dit kan leiden tot schade aan de motor en het antiluchtverontreinigingssysteem.

Als het peil boven het maximum is, **start de motor dan niet** en roep de hulp in van een merkdealer.



Olie bijvullen of oliepeil controleren: wees voorzichtig bij het bijvullen of controleren van het oliepeil; zorg dat er geen olie op de motoronderdelen druppelt.

Vergeet niet de dop goed te sluiten en de peilstaaf terug te plaatsen om te voorkomen dat er olie op hete motoronderdelen spat.

Risico op brand.



Motorolie bijvullen

Gebruik een trechter of bescherm het gedeelte rond te vulopening om te voorkomen dat er motorolie op een warm gedeelte van de motorruimte of een gevoelig onderdeel (d.z.w. elektrische onderdelen) terecht komt.

Risico op brand.

Als het peil abnormaal of herhaaldelijk daalt, moet u een merkdealer raadplegen



Olie aftappen: let op bij het aftappen van hete olie dat u zich er niet aan brandt.

OLIEPEIL VAN DE MOTOR: (bij)vullen, aftappen (3/3)



Schakel altijd de functie Stop and Start uit voordat u werkzaamheden in de motorruimte uitvoert.



Laat de motor nooit in een afgesloten ruimte draaien: uitlaatgassen zijn giftig.



Controleer bij werkzaamheden onder de motorkap of de schakelaar van de ruitenwisser in de stand uit staat.

Risico van verwonding.



Let op bij werkzaamheden dicht bij de motor, deze kan nog warm zijn. Bovendien kan de ventilatormotor onverwacht gaan draaien. Het waarschu-

wingslampje  in de motorruimte herinnert u hieraan.

Risico van verwonding.

PEILEN (1/3)

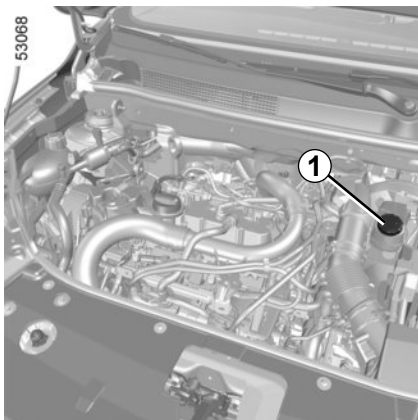

Remvloeistof

Controleer regelmatig het peil van de remvloeistof en zeker als u bij het remmen een verschil, hoe gering ook, opmerkt.

Controle van het peil moet bij stilstaande motor en op horizontale ondergrond plaatsvinden.



Voordat u iets doet onder de motorkap, moet u het contact afzetten. ➔ 2.3 of ➔ 2.5.

Peil

Het peil daalt normaal tegelijk met de slijtage van de remvoeringen maar mag nooit onder het merkteken “MINI” komen dat op het remvloeistofreservoir **1** aangegeven is.

Als u zelf de slijtage van de remblokken en schijven wilt controleren, vraag dan bij uw dealer naar de brochure met de controlemethode of raadpleeg de website van de fabrikant.

Bijvullen

Na werkzaamheden aan het hydraulische circuit moet de remvloeistof worden vervangen door een deskundige.

Gebruik hiervoor uitsluitend door onze technische dienst goedgekeurde remvloeistof uit een verzegelde verpakking.

Interval voor het vervangen

Raadpleeg het onderhoudsdocument van uw auto.

Als het peil abnormaal of herhaaldelijk daalt, moet u een merkdealer raadplegen

Controleer bij werkzaamheden onder de motorkap of de schakelaar van de ruitenwisser in de stand uit staat.

Risico van verwonding.



Schakel altijd de functie Stop and Start uit voordat u werkzaamheden in de motorruimte uitvoert.

PEILEN (2/3)

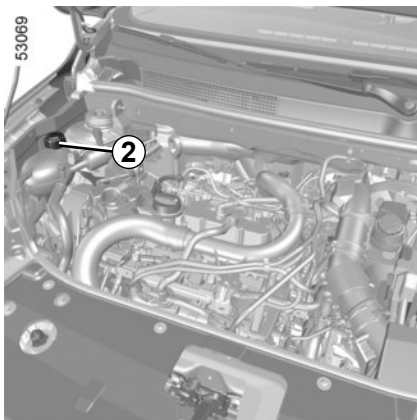

Koelvloeistof

Bij stilstaande motor en op horizontale ondergrond, moet het peil **bij koude motor** liggen tussen de merktekens "MINI" en "MAXI" aangegeven op het koelvloeistofreservoir **2**.

Vul **bij koude motor** bij, voordat het peil beneden het "MINI"-merkteken is gedaald.

Regelmatige controle van het peil

Controleer regelmatig het peil van de koelvloeistof. De motor kan ernstig beschadigd worden door een gebrek aan koelvloeistof.

Vul uitsluitend bij met door onze technische dienst goedgekeurde producten die zorgen voor:

- een bescherming tegen bevriezen;
- een bescherming tegen corrosie van het koelcircuit.

Interval voor het vervangen

Raadpleeg het onderhoudsdocument van uw auto.

Als het peil abnormaal of herhaaldelijk daalt, moet u een merkdealer raadplegen



Zolang de motor warm is, mogen er geen werkzaamheden aan de motor en het koelsysteem worden uitgevoerd.

Risico van brandwonden.



Let op bij werkzaamheden dicht bij de motor, deze kan nog warm zijn. Bovendien kan de ventilatormotor onverwacht gaan draaien. Het waarschu-

wingslampje  in de motorruimte herinnert u hieraan.

Risico van verwonding.

PEILEN (3/3)

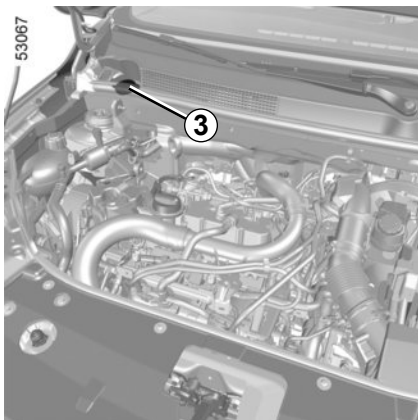

Ruitensproeier

Vullen

Stilstaande motor, open de dop 3. Vul bij tot u de vloeistof ziet en plaats de dop terug.

Dit reservoir voedt de ruitensproeiers voor en achter, als de auto hiermee uitgerust is.

Opmerking: controleer regelmatig het peil van het reservoir en vul dit bij voordat u begint aan een rit.



Controleer bij werkzaamheden onder de motorkap of de schakelaar van de ruitensproeier in de stand uit staat.

Risico van verwonding.

Vloeistof: speciaal product voor ruitensproeiers (in de winter speciale antivries).

Sproeiers: De sproeiers van de voorruit kunt u met een naald in de juiste stand richten.



Schakel altijd de functie Stop and Start uit voordat u werkzaamheden in de motorruimte uitvoert.



Let op bij werkzaamheden dicht bij de motor, deze kan nog warm zijn. Bovendien kan de ventilatormotor onverwacht gaan draaien. Het waarschuwingslampje  in de motorruimte herinnert u hieraan.

Risico van verwonding.

FILTERS

Het vervangen van de filters (luchtfilter, interieurfilter, brandstoffilter) maakt deel uit van het onderhoudsprogramma van uw auto.

Interval voor het vervangen van de filters: raadpleeg het onderhoudsdocument van uw auto.

Interieurfilter

Als uw auto niet standaard uitgerust is met een interieurfilter, is het mogelijk er een later te installeren.

Ga naar een merkdealer.



Schakel altijd de functie Stop and Start uit voordat u werkzaamheden in de motorruimte uitvoert.



Controleer bij werkzaamheden onder de motorkap of de schakelaar van de ruitenwisser in de stand uit staat.

Risico van verwonding.



Let op bij werkzaamheden dicht bij de motor, deze kan nog warm zijn. Bovendien kan de ventilatormotor onverwacht gaan draaien. Het waarschu-

wingslampje  in de motorruimte herinnert u hieraan.

Risico van verwonding.

BANDENSPANNING (1/2)

56692

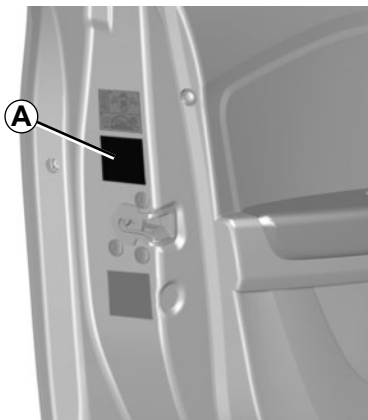

Sticker A

Open het bestuurdersportier om het te lezen.

De bandenspanning dient bij koude banden te worden gecontroleerd.

Indien u de bandenspanning niet bij **koude** banden kunt controleren, moet u de opgegeven waarden met **0,2 tot 0,3 bar (3 PSI)** verhogen. **Verlaag nooit de spanning van een warme band.**

Auto met waarschuwing bij verlies van bandenspanning

Bij een te lage bandenspanning (lekken, te lage bandenspanning enz.) verschijnt het



waarschuwinglampje op het instrumentenpaneel. ➔ 2.32.



Auto's gebruikt bij maximale belasting (maximaal toegelaten totaal massa) en met een aanhangwagen

De maximumsnelheid is beperkte tot **100 km/uur** en de bandenspanning moet worden verhoogd met **0,2 bar**. ➔ 6.10.

Kans op klapband.

49929

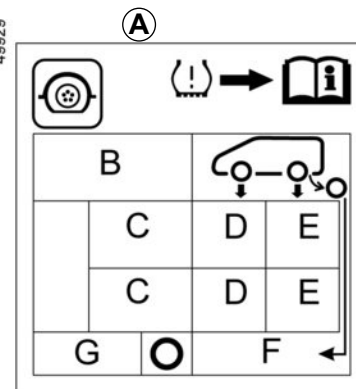

De aanwezigheid en de plaats van de informatie op de sticker zijn afhankelijk van de auto.

B: bandenmaat van de auto.

C: voorziene rijsnelheid.

D: bandenspanning voor.

E: bandenspanning achter.

F: bandenspanning van het reservewiel.

G: bandenmaat van het reservewiel.

BANDENSPANNING (2/2)

De veiligheid van de banden en de montagevoorschriften van de ketting: voor informatie over het onderhoud en, afhankelijk van de uitvoering van de auto, het gebruik van sneeuwkettingen. ➔ 5.14.



Voor uw veiligheid en voor de naleving van de geldende wetgeving.

Als de banden moeten worden vervangen, dan mag dit alleen gebeuren met even grote banden van hetzelfde merk, hetzelfde type en dezelfde structuur op eenzelfde profiel.

Deze moeten: ten minste hetzelfde laadvermogen en dezelfde maximumsnelheid als de oorspronkelijke banden hebben, ofwel voldoen aan de door de merkdealer gestelde eisen.

Indien u deze instructies niet respecteert, kunt u uw veiligheid in gevaar brengen en is uw auto mogelijk niet conform de voorschriften.

Risico op verlies van controle over de auto.

ACCU (1/2)

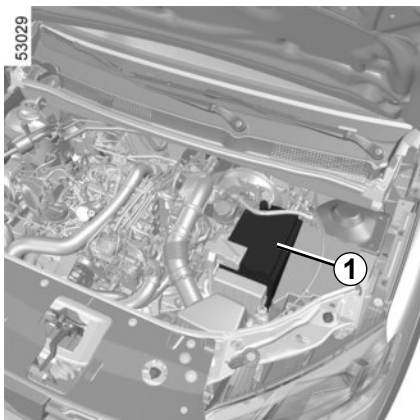

De accu **1** is onderhoudsvrij. **U mag de accu niet openen of er vloeistof aan toevoegen.**



De accu bevat zwavelzuur. Vermijd daarom contact met de ogen, de huid of kleding. Bij onverhoopt contact spoelen met veel water, raadpleeg, indien nodig, een arts.

Houd open vuur, gloeiende voorwerpen en vonken verwijderd van de accu: explosiegevaar.

Afhankelijk van de auto, controleert een systeem continu de capaciteit van de accu. Als deze afneemt, verschijnt het bericht “Spaarstand accu” op het instrumentenpaneel, gevolgd door “Accu zwak start de motor”. Start in dat geval de motor, rijd met de auto of wacht tot de melding van het instrumentenpaneel verdwijnt.

Let op: het bericht “Spaarstand accu” kan verschijnen na 5 tot 30 minuten gebruik terwijl de motor uit is, om de gebruiker te waarschuwen dat de stroomverbruikende functies (binnenverlichting, radio, navigatie, ventilatie, accessoirevoeding enz.) automatisch kunnen worden uitgeschakeld.

De capaciteit van uw accu kan verminderen, vooral als u uw auto gebruikt:

- voor korte ritten;
- in stadsverkeer;
- als de temperatuur daalt;
- bij langdurig gebruik van stroomverbruikers (radio enz.) bij stilstaande auto.





Voordat u iets doet onder de motorkap, moet u altijd het contact uitzetten. ➔ 2.3 of ➔ 2.5.

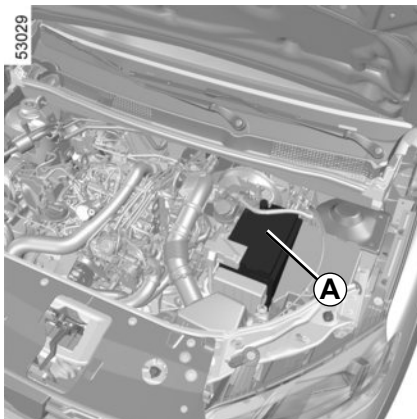

Schakel altijd de functie Stop and Start uit voordat u werkzaamheden in de motorruimte uitvoert.

ACCU (2/2)



Let op bij werkzaamheden dicht bij de motor, deze kan nog warm zijn. Bovendien kan de ventilatormotor onverwacht gaan draaien. Het waarschuwingslampje  in de motorruimte herinnert u hieraan.

Risico van verwonding.

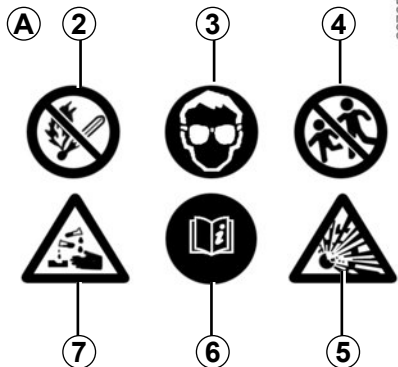

Sticker A

Houd u aan de indicaties op de accu:

- 2 open vuur en roken verboden;
- 3 oogbescherming verplicht;
- 4 op afstand van kinderen houden;
- 5 explosieve stoffen;
- 6 raadpleeg de handleiding;
- 7 corrosieve stoffen.

Vervangen van het batterijtje



Teneinde uw veiligheid en een goede werking van de elektrische uitrustingen van de auto te waarborgen (lampen, ruitenswisser, remschakelaar), moet elk onderhoud aan de accu (demontering, loskoppeling...) verplicht worden uitgevoerd door een gespecialiseerd vakman.

Kans op brandwonden door elektrische schokken.

U moet zich verplicht houden aan de vervangingsintervallen die worden aangegeven in het onderhoudsboekje zonder deze te overschrijden.

De accu is van een speciaal type. Zorg dat deze wordt vervangen door een van hetzelfde type.

Roep de hulp in van een merkdealer.

ONDERHOUD VAN DE CARROSSERIE (1/3)

Een goed onderhouden auto gaat langer mee. Daarom wordt aangeraden de buitenkant van de auto regelmatig te onderhouden.

Uw auto is op doelmatige wijze tegen roestvorming beschermd. Toch staat hij bloot aan de invloed van verschillende parameters.

Agressieve stoffen in de lucht

- luchtverontreiniging in steden en in industriegebieden;
- zilte lucht langs de kust, vooral bij warm weer;
- wisselende klimaatinvloeden en veranderingen in de vochtigheidsgraad (wegen-zout in de winter, water waarmee de weg wordt schoongespoeld enz.).

Kleine beschadigingen in het dagelijks gebruik

Schurende stoffen

Stof in de lucht, zand, modder, opspattende steentjes, enz.

Er zijn een aantal maatregelen nodig om de hierboven genoemde gevaren te bestrijden.

Wat u moet doen

Was uw auto regelmatig, **met de motor uit**, met door onze technische diensten geselecteerde shampoos (nooit met schuurmiddelen). Spuit vooraf rijkelijk met een waterstraal het volgende af:

- de aanslag door luchtverontreiniging, bloeiende bomen (linden bijvoorbeeld);
- modder uit de wielkuipen en onder de bodemplaat die anders lange tijd het vocht kunnen vasthouden;
- de **uitwerpselen van vogels**, die een chemische reactie met de lak veroorzaken waardoor **deze snel kan ontkleuren en zelfs kan loslaten**;
Deze vlekken **moet** u direct wegwassen, want zij kunnen later niet meer door poetsen worden verwijderd;
- zout, dat vooral in de wielkuipen en onder de bodemplaat achterblijft na te hebben gereden op wegen waar gestrooid is.

Ontdoe de auto regelmatig van plantenresten (hars, bladeren enz.).

Houd rekening met lokale voorschriften inzake het wassen van een auto (bv. niet op de openbare weg).

Houd bij het rijden op pas geasfalteerde wegen afstand van de andere auto's om beschadiging van lak en ruiten door opspattend grind te voorkomen.

Kleine beschadigingen van de lak moet u snel herstellen of laten herstellen zodat roest ook daar geen kans krijgt.

Laat uw merkdealer regelmatig de carrosserie inspecteren als de auto een plaatwerkgarantie heeft. Raadpleeg het onderhoudsdocument.

Bewegende delen of mechanische organen moeten na reiniging altijd met een door onze technische dienst goedgekeurd product opnieuw worden beschermd.

Bij de merkdealer vindt u een uitgebreid gamma speciale onderhoudsproducten.

ONDERHOUD VAN DE CARROSSERIE (2/3)

Wat u niet moet doen

De auto wassen in felle zon of als het vriest.

Vuil of insectenresten wegkrabben, zonder ze eerst met water los te weken.

De auto verwaarlozen zodat vuil zich kan ophopen.

Kleine beschadigingen niet (laten) bijwerken.

Vlekken of aanslag verwijderen met oplosmiddelen die niet door onze technische diensten zijn geselecteerd. De lak kan hierdoor worden aangetast.

Vaak door sneeuw en modder rijden zonder de auto te wassen, met name de wielkappen en de bodemplaat.



Ontvetten of reinigen met behulp van een hogedrukreiniger of sproeiproducten die niet door onze technische dienst zijn goedgekeurd.

- mechanische delen (bijv. de motorruimte);
- de wielen (bijv. remsysteemcomponenten zoals remklauwen);
- onderkant carrosserie;
- scharnierende delen (bijv. aan de portieren);
- gelakte plastic delen aan de buitenkant (bijv. bumpers).

Hierdoor kunnen oxidatie of storingen ontstaan.

ONDERHOUD VAN DE CARROSSERIE (3/3)

Bijzonderheid van auto's met matte lak

Voor dit type lak moeten bepaalde voorzorgsmaatregelen worden genomen.

Wat u moet doen

De auto overvloedig met de hand met water wassen en daarbij een zachte doek, spons, enz. gebruiken.

Wat u niet moet doen

Producten op basis van was gebruiken (opwrijven).

Te hard wrijven.

De auto wassen in een wasstraat.

Stickers op de lak plakken (risico op achterblijvende resten).



De auto reinigen met een hogedrukreiniger.

Rijden door een wasstraat

Zet de schakelaar van de ruitenwisser terug in de ruststand. ➔ 1.110. Controleer de bevestiging van de uitrusting aan de buitenkant, extra lampen, achteruitkijkspiegels en zet de ruitenwisserbladen vast met tape.

Verwijder de spriet van de radioantenne indien uw auto hiermee is uitgerust.

Denk eraan na het wassen het tape te verwijderen en de antenne terug te plaatsen.

Reinigen van de koplampen, de opname-elementen en de camera's

Veeg deze schoon met een zachte doek of poetskatoen.

Als dit onvoldoende is, bevochtig deze dan met wat zeepsop en veeg deze af met een zachte doek of poetskatoen.

Veeg de ruit tenslotte voorzichtig af met een droge zachte doek.

Gebruik geen reinigingsmiddelen op alcoholbasis of gereedschap zoals ijskrabbers.

ONDERHOUD VAN DE BINNENBEKLEDING (1/2)

Een goed onderhouden auto gaat langer mee. Daarom wordt aangeraden de binnenkant van de auto regelmatig te onderhouden.

Een vlek moet altijd snel behandeld worden.

Reinig de bekleding (ongeacht het soort vlek) met koud of **lauwwarm zeepsop op basis van natuurlijke zeep**.

Gebruik geen detergents (afwasmiddel, producten in poedervorm, producten op alcoholbasis enz.).

Gebruik een zachte doek.

Spoel en absorbeer het overschot.

Multimediascherm

Onderhoud van het scherm kan afhankelijk zijn van het type multimedia-apparaat. Raadpleeg de gebruiksaanwijzing van het mediasysteem voor meer informatie.

Ruiten van instrumenten

(bv. van het dashboard, het klokje, de buinthermometer, het radiopaneel ...)

Veeg deze schoon met een zachte doek of poetskatoen.

Als dat onvoldoende is, gebruik dan een in zeepsop gedrenkte doek (of poetskatoen) en veeg de ruit voorzichtig na met een andere vochtige doek of poetskatoen.

Veeg de ruit tenslotte **voorzichtig** af met een droge zachte doek.

Gebruik geen producten met alcohol en/of spuit vloeistoffen in dit gebied.

Autogordels

Deze moeten goed schoon worden gehouden.

Gebruik producten die door de merkdealer worden geleverd of lauw zeepsop en een spons; veeg de gordels met een doek droog.

Er mogen geen wasmiddelen of kleurstoffen worden gebruikt.

Textiel (stoelen, deurbekleding ...)

Stofzuig het textiel **regelmatig**.

Vloeistofvlekken

Gebruik zeepsop.

Absorbeer de vlek of duw er lichtjes op (nooit wrijven) met een zachte doek. Spoel daarna het restant af en absorbeer dit.

Vlekken van vaste of halfvaste substanties

Verwijder restanten van vaste of halfvaste substanties **onmiddellijk** met behulp van een spatel (ga daarbij vanaf de randen naar het midden van de vlek om te voorkomen dat deze wordt uitgesmeerd).

Reinig zoals aangegeven voor vloeistofvlekken.

Snoep en kauwgom verwijderen

Leg een ijsblokje op de vlek om deze te laten uitharden en ga daarna te werk zoals aangegeven voor vaste vlekken.

Raadpleeg de merkdealer voor advies over het onderhoud van het interieur en/of bij een onbevredigend resultaat.

ONDERHOUD VAN DE BINNENBEKLEDING (2/2)

Verwijderen/terugplaatsen van oorspronkelijk in de auto aangebrachte afneembare uitrusting

Als u afneembare uitrusting moet verwijderen om het interieur schoon te maken (bijvoorbeeld matten), moet u altijd zorgen dat u ze correct en aan de goede kant terugplaatst (de bestuursmat moet aan de kant van de bestuurder worden teruggeplaatst) en vastzet met de elementen die bij de uitrusting zijn geleverd (de bestuurdersmat bijvoorbeeld, moet altijd worden vastgezet met behulp van de voorgeïnstalleerde bevestigingselementen).

Controleer altijd, terwijl de auto nog stilstaat, of niets de besturing hindert (obstakel onder de pedalen, een hak die achter de mat blijft hangen, enzovoort).

Wat u niet moet doen

Plaats geen voorwerpen zoals deodorant, parfum, enz. bij de ventilatioosters; deze kunnen de bekleding van het dashboard aantasten.



Gebruik van een hogedrukreiniger of sproeiproducten in het interieur van de auto:

als geen bijzondere voorzorgsmaatregelen worden genomen, bestaat het gevaar dat elektrische en elektronische componenten in de auto defect raken.

Hoofdstuk 5: Praktische tips

Lekke band, reservewiel	5.2
Pompset voor de banden	5.5
De gereedschappen	5.9
Wieldoppen, wiel	5.11
Verwisselen van een wiel	5.12
Banden (veiligheid, wielen, wintergebruik)	5.14
Vervangen van een lamp	5.17
Koplampen	5.17
Achterlichten en richtingaanwijzers	5.22
Binnenverlichting	5.34
Zekeringen	5.40
Sleutel met afstandsbediening: batterij	5.43
Kaart: batterij	5.45
Accu: storing	5.47
Ruitenwisserbladen: vervanging	5.49
Slepen: pech	5.51
Radio inbouwen	5.54
Toebehoren	5.55
Storingen	5.56

LEKKE BAND, RESERVEWIEL (1/3)

In geval van een lekke band

Afhankelijk van de auto hebt u de beschikking over een reservewiel of een bandenoppompsset. ➔ 5.5.

Auto met waarschuwing bij verlies van bandenspanning

Bij een te lage bandenspanning (lekkage, niet goed opgepompt, enz.) verschijnt het

waarschuwingsslampje  op het instrumentenpaneel. ➔ 2.32.

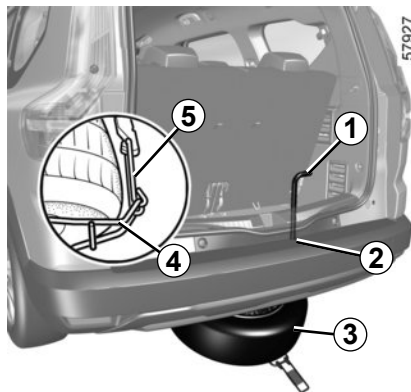

Reservewiel

Break uitvoering

Hij ligt in de beugel 4 onder de auto.

Ga als volgt te werk om het reservewiel uit de auto te halen 3:

- Open de bagageruimte;
- Draai de bout 2 los met de wielsleutel 1 ➔ 5.9;
- Maak de beugel 4 los met behulp van de hendel 5;
- Maak het reservewiel vrij 3.



Raak de uitlaat niet aan: **risico op brandwonden.**

Ga als volgt te werk om het wiel 3 op te bergen in het subframe:

- Plaats de lekke band in het subframe 4;
- om de houder 4 weer op zijn plaats te zetten, gaat u in omgekeerde volgorde te werk en draait u de schroef vast met de wielsleutel 1 om het geheel weer te monteren;
- controleer de vergrendeling.



Laat nooit gereedschap in de auto rondslingeren. Dit is gevaarlijk als u plotseling moet remmen. Zorg dat het gereedschap na gebruik wordt teruggeplaatst in de houders, **anders ontstaat er letselgevaar.**

Als het reservewiel is geleverd met bouten, mag u deze bouten uitsluitend voor het reservewiel gebruiken.

Gebruik de krik alleen voor het verwisselen van een wiel. De krik mag nooit als steun bij werkzaamheden onder de auto worden gebruikt.

LEKKE BAND, RESERVEWIEL (2/3)

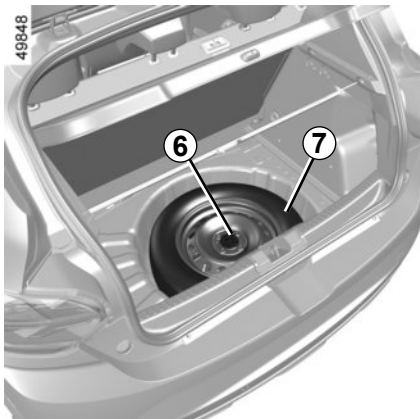

RESERVEWIEL (vervolg)

Het reservewiel bevindt zich in de bagageruimte.

Vierdeursuitvoeringen

Om erbij te kunnen komen:

- open de bagageruimte;
- verwijder, afhankelijk van de auto, de componenten voor het bagageafdekcompartment ➔ 3.51;
- til de mat van de bagageruimte op;
- draai de centrale bevestiging los **6**;
- maak het reservewiel los **7**.

Vijfdeursuitvoering

Om erbij te kunnen komen:

- open de bagageruimte;
- verwijder de bagageafdekking of vouw deze helemaal terug;
- plaats, afhankelijk van de auto, de losse bodemplaat in de tussenstand ➔ 3.51;
- zet, afhankelijk van de auto, de mat van de bagageruimte in verticale positie tegen de teruggevouwen bagageafdekplaat;
- draai de centrale bevestiging los **6**;
- maak het reservewiel los **7**.



Laat nooit gereedschap in de auto rondslingeren. Dit is gevaarlijk als u plotseling moet remmen. Zorg dat het gereedschap na gebruik wordt teruggeplaatst in de houders, **anders ontstaat er letselgevaar**.

Als het reservewiel is geleverd met bouten, mag u deze bouten uitsluitend voor het reservewiel gebruiken.

Gebruik de krik alleen voor het verwisselen van een wiel. De krik mag nooit als steun bij werkzaamheden onder de auto worden gebruikt.

LEKKE BAND, RESERVEWIEL (3/3)



Laat het reservewiel regelmatig door uw dealer controleren. Na verloop van tijd kan het door veroudering onbruikbaar worden.

Auto met een reservewiel dat afwijkt van de andere vier wielen:

- Monteer nooit meer dan één reservewiel op een auto.
- Doordat het reservewiel een kleinere diameter heeft dan het oorspronkelijke wiel, is de bodemhoogte van de auto kleiner geworden.
- Vervang zo snel mogelijk het reservewiel door een wiel dat identiek is aan het originele wiel.
- Bij tijdelijke gebruik van dit reservewiel, mag de rijsnelheid niet hoger zijn dan de snelheid die op de sticker op het wiel aangegeven staat.
- De montage van dit wiel kan het rijgedrag van uw auto veranderen. Voorkom snel optrekken en krachtig remmen en verminder uw snelheid in bochten.
- Als u sneeuwkettingen moet gebruiken, monteer dan het reservewiel op de achteras en controleer de bandenspanning.



Als u de auto stilzet in de berm van de weg, moet u de andere weggebruikers waarschuwen door middel van de gevarendriehoek of op een andere wijze, volgens de regels van het land waar u bent.

POMPSET VOOR DE BANDEN (1/4)

32788



De set repareert beschadigde banden waarvan het loopvlak **A** beschadigd is door een voorwerp van minder dan 4 millimeter. Hij repareert niet alle typen lekken, zoals sneden van meer dan 4 millimeter, sneden aan de zijkant **B** van de band, enz.

Controleer ook of de velg in goede staat is.

Verwijder niet het voorwerp dat de oorzaak is van de lekkage als dit nog in de band zit.



Gebruik de pompset niet als de band beschadigd is door het rijden met een lekke band.

Controleer dus zorgvuldig de zijkant van de banden voor het repareren.

Bovendien kan het rijden met zachte of zelfs platte (of lekke) banden de veiligheid in gevaar brengen en niet te repareren blijken.

Deze reparatie is tijdelijk

Een lekke band moet zo snel mogelijk worden gerepareerd en vóór terugplaatsing door een deskundige worden onderzocht.

Voor het vervangen van een band die met behulp van deze set gerepareerd is, moet u de specialist op de hoogte brengen.

Tijdens het rijden kan een trilling gevoeld worden door de aanwezigheid van het product in de band.



De set is uitsluitend bestemd en goedgekeurd voor het oppompen van banden van een auto die met deze set uitgerust

is.

In geen geval mag de set gebruikt worden voor het oppompen van banden van een andere auto of enig ander oppompbaar voorwerp (zwemband, boot, enz.).

Voorkom dat de huid in contact komt met de vloeistof tijdens de reparatiehandelingen. Als toch druppeltjes ontsnappen, moet u deze overvloedig afspoelen.

Houd de reparatieset uit de buurt van kinderen.

Gooi het lege reservoir niet in de natuur. Lever het in bij uw merkdealer of bij een depot voor klein chemisch afval.

Het reservoir heeft een beperkte houdbaarheid die is aangegeven op zijn etiket. Controleer de houdbaarheidsdatum.

Ga bij een merkdealer langs om de pompslang en het reservoir met het reparatieproduct te laten vervangen.

POMPSET VOOR DE BANDEN (2/4)

35749

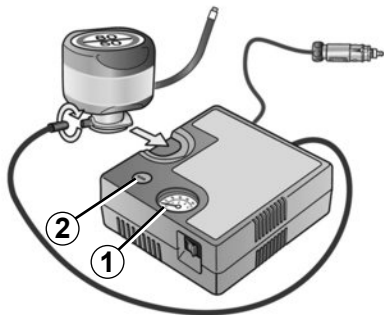

Gebruik, afhankelijk van de auto, in geval van een lekke band, de set die is opgeborgen in de bagageruimte of onder de mat van de bagageruimte.

De afbeelding komt wellicht niet overeen met de set die is geleverd bij de auto.



Voordat u de set gebruikt zet u de auto aan de kant van de weg, ver genoeg van het verkeer, schakelt u de alarmknipperlichten in, zet u de handrem vast, laat u alle inzittenden uit de auto stappen en zorgt u dat deze zich op veilige afstand van het verkeer bevinden.

Auto met waarschuwing bij verlies van bandenspanning

Bij een te lage bandenspanning (lekken, te lage bandenspanning enz.) verschijnt het



waarschuwinglampje op het instrumentenpaneel. ➔ 2.32.

Draaiende motor, parkeerrem aangetrokken:

- Ontkoppel alle accessoires die eerder waren aangesloten op de accessoireaansluitingen van het voertuig;
- **raadpleeg de info op de pompsetcompressor** in de bagageruimte van de auto en volg de instructies;
- pomp de band op tot de voorgeschreven spanning ➔ 4.12;
- stop het pompen na maximaal **15** minuten en controleer de spanning (op de manometer **1**).

Opmerking: terwijl de fles leegloopt (ongeveer 30 seconden), geeft de manometer **1** kort een druk tot **6** bar aan, daarna daalt de spanning.

- Corrigeer de spanning: voor meer spanning, ga door met oppompen met de set. U verlaagt de spanning door op de knop **2** te drukken.

Indien er na 15 minuten geen druk van minimaal 1,8 bar is bereikt, is reparatie niet mogelijk. Rijd niet met de auto. Raadpleeg een merkdealer.



Als u de auto heeft stilgezet in de berm van de weg, moet u de andere weggebruikers waarschuwen door middel van de gevarendriehoek of op een andere, in het land waar u bent, voorgeschreven manier.

POMPSET VOOR DE BANDEN (3/4)

35749

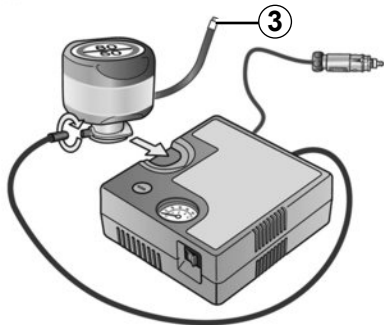

Als de band correct is opgepompt, verwijdt u de set: schroef de pompaansluiting los van de fles 3 om spatten te voorkomen, en bewaar de fles in een plastic verpakking om te voorkomen dat het product gaat lekken.



Laat geen voorwerpen bij de voeten van de bestuurder liggen. In geval van plotseling remmen zouden deze voorwerpen onder de pedalen terecht kunnen komen, waardoor de bestuurder deze niet meer goed zou kunnen bedienen.

- Plak het etiket met de rijvoorschriften (onderaan op de fles) op een voor de bestuurder zichtbare plaats op het dashboard.
- Berg de set op.
- Als de band na de eerste keer oppompen nog steeds lek is, moet er worden gereden om het gat te vullen.
- Ga direct rijden en rijd met een snelheid van 20 tot 60 km/u om het product gelijkmatig in de band te verdelen. Stop na een afstand van 3 kilometer om de spanning te controleren.
- Als de spanning hoger is dan 1,3 bar maar lager dan de voorgeschreven spanning (raadpleeg de sticker op de rand van het bestuurdersportier), corrigeer deze dan. Of neem contact op met een merkdealer: de band kan niet worden gerepareerd.

POMPSET VOOR DE BANDEN (4/4)

Vorzorgsmaatregel bij het gebruik van de set

de set mag niet langer dan 15 minuten aangesloten gebruikt worden.

De fles moet na het eerste gebruik worden vervangen, ook al zit er nog vloeistof in.



Let op, als een ventieldopje ontbreekt of niet goed vastgezet is, kan er lucht uit de banden ontsnappen en de bandenspanning afnemen.

Zorg altijd dat de ventieldopjes gelijk zijn aan de originele en dat ze helemaal vastgezet zijn.



Na een reparatie met behulp van de set, mag u niet meer dan 200 km rijden. Verminder bovendien uw snelheid en rijd in elk geval niet sneller dan 80 km/u. Het etiket dat u op een zichtbare plaats op het dashboard moet plakken, herinnert u hieraan.

Afhankelijk van het land of de plaatselijke voorschriften, moet een met de pompset gerepareerde band worden vervangen.



©

QR code “Pompset voor de banden” C

Gebruik de QR code om een online video te bekijken.

Opmerking: deze video is geen vervanging voor de gebruikershandleiding van de auto.

GEREEDSCHAP (1/2)

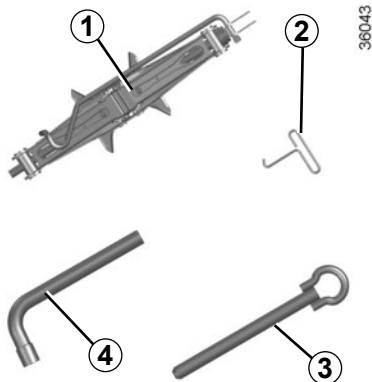

Toegang tot het gereedschap

De aanwezigheid van gereedschappen is afhankelijk van de auto.

Krik 1

Om de krik te gebruiken, draait u de moer **5** los. Voordat u de krik terugplaatst in zijn houder, brengt u hem weer in de oorspronkelijke stand. Draai de moer **5** vast om de krik vast te maken.



Laat nooit gereedschap in de auto rondslingeren. Dit is gevaarlijk als u plotseling moet remmen. Let op dat het gereedschap na gebruik in hun houders wordt teruggeplaatst: verwondingsgevaar.

Als er bouten zijn geleverd bij het reservewiel, moet u deze gebruiken, en mag u deze alleen voor het reservewiel gebruiken; raadpleeg de sticker op het reservewiel.

Gebruik de krik alleen voor het verwisselen van een wiel. De krik mag nooit als steun bij werkzaamheden onder de auto worden gebruikt.

GEREEDSCHAP (2/2)

48849

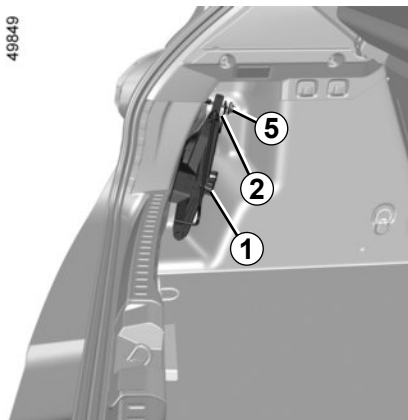

Wieldop gereedschap 2

Voor het verwijderen van de wieldoppen.

53046

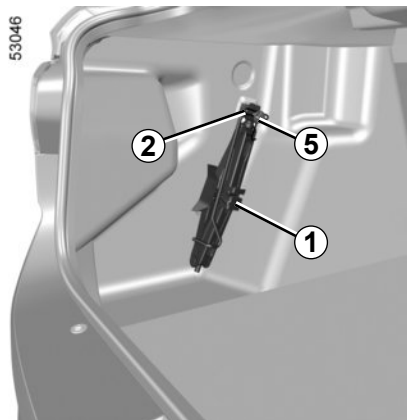

Sleepoog 3

→ 5.51

Wielmoersleutel 4

Hiermee draait u de wielbouten en het sleepoog 3 los en zet u deze weer vast.

48850

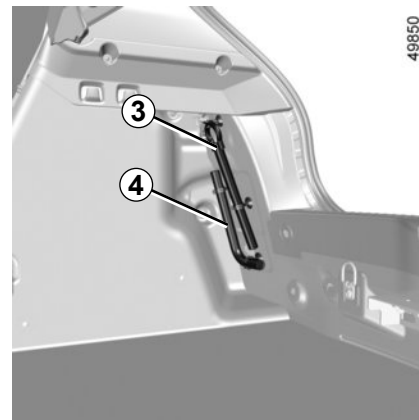

53047

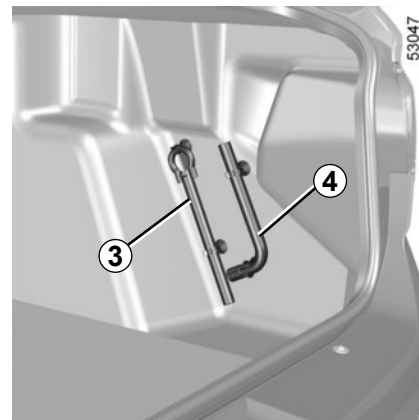

WIELDOPPEN, VELGEN

49863



Centrale wioldop met zichtbare wielbouten

(wioldop model 1)

De bouten zijn rechtstreeks toegankelijk.

49864

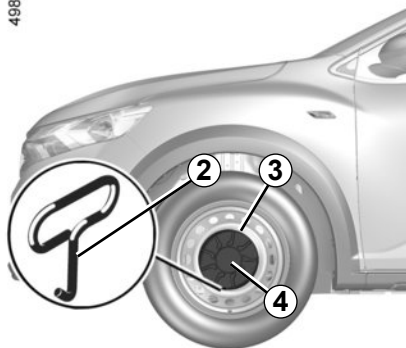

Centrale wioldop met onzichtbare wielbouten

(wioldop model 4)

Verwijder deze met behulp van de wioldop-sleutel 2, door de sleutel in de uitsparing van het bestemde uitsparing 3 te plaatsen.

Om hem terug te plaatsen, draait u hem ten opzichte van de velg en zet u hem vast.

49844

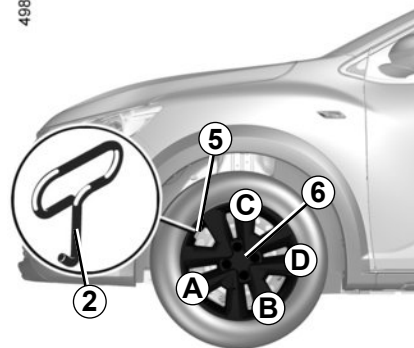

Wioldop met zichtbare wielbouten

(wioldop model 6)

Verwijder deze met behulp van wioldopsleutel 2, door de sleutel in de uitsparing van het ventiel 5 te plaatsen.

Om hem weer terug te plaatsen, richt u hem ten opzichte van ventiel 5. Duw de haakjes er in, te beginnen met kant A daarna B en C, en eindigt met de kant tegenover het ventiel D.



Laat nooit gereedschap in de auto rondslingeren. Dit is gevaarlijk als u plotseling moet remmen. Let op dat het gereedschap na gebruik in hun houders wordt teruggeplaatst: verwondingsgevaar.

Als wielbouten zijn meegeleverd, gebruik deze bouten dan alleen voor het reservewiel: raadpleeg de sticker op het reservewiel.

Gebruik de krik alleen voor het verwisselen van een wiel. De krik mag nooit als steun bij werkzaamheden onder de auto worden gebruikt.

VERWISSELEN VAN EEN WIEL (1/2)

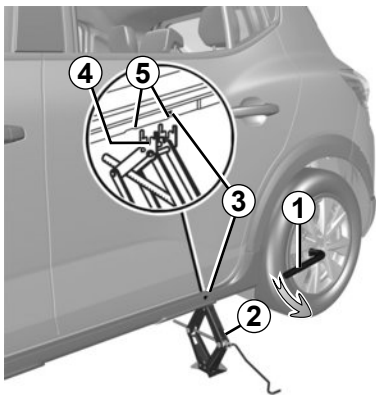

55314

Auto met krik en wielmoersleutel

Verwijder de wioldop (indien van toepassing).

Draai de wielbouten iets los met de wielmoersleutel 1. Plaats deze zo dat u deze naar beneden kan drukken.

Houd de krik 2 horizontaal. De kop van de krik **moet** in lijn liggen met de dorpel die het dichtst bij het betrokken wiel zit, zoals aangeduid met de pijl 3.

Starten de krik met de hand door de 4 steunplaats van de krik in de iets ingesproongen gleuf onder de auto, tussen de twee tanden 5 en in de richting van de pijl 3 te plaatsen.

Ga door met vastzetten om de onderkant van de krik goed neer te zetten (hij moet verticaal onder de auto staan en in één lijn staan met de kop van de krik).

Draai de zwengel een paar slagen zodat het wiel vrijkomt van de grond.



Schakel de alarmknipperlichten in.

Parkeer de auto op veilige afstand van het verkeer op een horizontale, stroeve en stevige ondergrond.

Zet de parkeerrem vast en schakel een versnelling in (eerste of achteruit, of **P** bij een automatische transmissie).

Laat alle inzittenden uitstappen en houd hen op veilige afstand van het verkeer.



Als u de auto heeft stilgezet in de berm van de weg, moet u de andere weggebruikers waarschuwen door middel van de gevarendriehoek of op een andere, in het land waar u bent, voorgeschreven manier.



Om verwondingen of schade aan de auto te voorkomen, draai de krik uit tot het te vervangen wiel zich op maximum 3 centimeter van de grond bevindt.

VERWISSELEN VAN EEN WIEL (2/2)

Draai de wielbouten geheel los en neem het wiel van de naaf.

Plaats het reservewiel op de naaf en draai het wiel rond tot de gaten voor de wielbouten samenvallen.

Als het reservewiel eigen bouten heeft, mag u deze bouten uitsluitend gebruiken voor het reservewiel.

Controleer of het wiel goed tegen de naaf is gedrukt, zet de bouten vast en laat de krik zakken.

Als het wiel op de grond rust, zet u de bouten goed vast, en moet u het vastzetten en de bandenspanning van het reservewiel zo snel mogelijk laten controleren.

Antidiefstalbouten

Als u antidiefstalbouten gebruikt, kijkt u naar de tekening aan de binnenkant van de wioldop om te zien waar u de bouten moet aanbrengen (risico dat de wioldop niet gemonteerd kan worden).

Auto met waarschuwing bij verlies van bandenspanning

Bij een te lage bandenspanning (lekken, te lage bandenspanning enz.) verschijnt het



waarschuingslampje op het instrumentenpaneel. ➔ 2.32.



Als u merkt dat een band lek is moet u direct stoppen en het reservewiel monteren. Een lekke band moet zo snel mogelijk worden gerepareerd en vóór terugplaatsing door een deskundige worden onderzocht.



Laat nooit gereedschap in de auto rondslingeren. Dit is gevaarlijk als u plotseling moet remmen. Let op dat het gereedschap na gebruik in hun houders wordt teruggeplaatst: verwondingsgevaar. Als er bouten zijn geleverd bij het reservewiel, moet u deze gebruiken, en mag u deze alleen voor het reservewiel gebruiken; raadpleeg de sticker op het reservewiel. Gebruik de krik alleen voor het verwisselen van een wiel. De krik mag nooit als steun bij werkzaamheden onder de auto worden gebruikt.

BANDEN (1/3)

Veiligheid van de banden - wielen

De banden vormen de enige verbinding tussen de auto en het wegdek, het is daarom van het grootste belang dat zij in goede staat verkeren.

Houd u strikt aan de wettelijke voorschriften op dit gebied.



Onderhoud van de banden

De banden moeten in goede staat verkeren en voldoende profiel hebben; de merken die door onze technische dienst zijn goedgekeurd, zijn voorzien van slijtagecontrolestiften **1**, die **op regelmatige afstanden over de omtrek van het loopvlak zijn verdeeld**.

Als het loopvlak van een band tot aan deze stiften is weggesleten, **worden de stiften zichtbaar 2**: het is dan **nodig** om deze band te vervangen omdat er dan nog slechts **1,6 mm profiel overblijft waardoor de band op een natte weg onvoldoende grip heeft**.

Ook door overbelasting, door het langdurig snel rijden bij hoge buitentemperaturen en door het regelmatig rijden op slechte wegen, kunnen de banden worden beschadigd, waardoor de veiligheid in gevaar komt.



Bestuurdersfouten, zoals “rijden tegen een stoeprand”, kunnen de banden en de velgen beschadigen, en de voorwielen of achterwielen ontregelen.

Laat in dat geval hun staat door een merkdealer controleren.

BANDEN (2/3)

Bandenspanning

Houd u aan de bandenspanningen (inclusief het reservewiel), controleer de bandenspanningen ten minste eenmaal per maand en zeker voor een lange rit (raadpleeg de sticker op de zijkant van het bestuurdersportier).



Te lage bandenspanning leidt tot vroegtijdige slijtage en abnormaal hete banden. Dit zijn factoren die de veiligheid ernstig kunnen beïnvloeden en kunnen leiden tot:

- slechte wegligging;
- risico van een klapband of het loslaten van het loopvlak.

De bandenspanning is afhankelijk van de belasting en de snelheid. Pas de bandenspanning aan de gebruiksomstandigheden aan (raadpleeg de sticker op de zijkant van het bestuurdersportier).

Controleer de spanning bij koude banden, houd geen rekening met een hogere waarde bij warm weer of na een snel gereden rit.

Als u de bandenspanning niet bij **koude banden kunt controleren**, moet u de opgegeven waarden met **0,2 tot 0,3 bar (of 3 PSI)** verhogen.

Verlaag nooit de spanning van een warme band.



Let op, als een ventieldopje ontbreekt of niet goed vastgezet is, kan er lucht uit de banden ontsnappen en de bandenspanning afnemen.

Zorg altijd dat de ventieldopjes gelijk zijn aan de originele en dat ze helemaal vastgezet zijn.

Auto met waarschuwing bij verlies van bandenspanning

Bij een te lage bandenspanning (lekkage, niet goed opgepompt, enz.) verschijnt het

waarschuwingslampje  op het instrumentenpaneel. ➔ 2.32.

Het kruisen van de wielen

Wij raden u af de wielen onderling van plaats te verwisselen.

Reservewiel ➔ 5.2 ➔ 5.12

BANDEN (3/3)

Vervangen van de banden



Voor uw veiligheid en voor de naleving van de geldende wetgeving.

Als de banden vervangen moeten worden, mag dit alleen gebeuren door even grote banden van hetzelfde merk, met dezelfde eigenschappen en met hetzelfde profiel.

Moeten ze: ten minste hetzelfde laadvermogen en dezelfde maximumsnelheid als de oorspronkelijke banden hebben, ofwel voldoen aan de door de merkdealer gestelde eisen.

Indien u deze instructies niet respecteert, kunt u uw veiligheid in gevaar brengen en is uw auto mogelijk niet conform de voorschriften.

Risico op verlies van de controle over de auto.

De banden in de winter

Sneeuwkettingen

Sneeuwkettingen mogen uitsluitend rond de voorwielen worden gelegd.

Als een te grote bandenmaat is gemonteerd, kunnen er **geen sneeuwkettingen** worden gemonteerd.



Het gebruik van sneeuwkettingen is alleen mogelijk in combinatie met even grote banden als die welke **oorspronkelijk** zijn gemonteerd op uw auto.

Op de wielen kunnen alleen specifieke sneeuwkettingen gemonteerd worden. Raadpleeg een merkdealer.

Winterbanden

Indien u speciale “winterbanden” laat monteren, raden wij u aan deze banden op **alle vier wielen** te monteren.

Let op: deze banden hebben soms een pijl met de draairichting en een indicatie van de maximumsnelheid die lager kan liggen dan de topsnelheid van uw auto.

Spijkerbanden

Het gebruik van spijkerbanden is slechts onder bepaalde omstandigheden toegestaan.

Houd u aan de ter plaatse geldende voorschriften, en rijd met spijkerbanden niet sneller dan de daarmee toegelaten maximumsnelheid.

Indien u voor spijkerbanden kiest, moeten zij in ieder geval links en rechts voor worden gemonteerd.

Wij raden u in ieder geval aan een merkdealer te raadplegen. Hij weet als geen ander welke voorzieningen het beste bij uw auto passen.

LAMPEN VOOR: vervangen van een lamp (1/5)

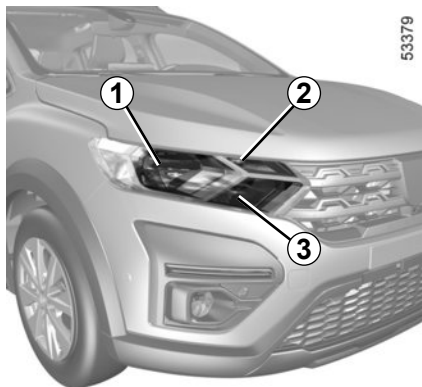

U kunt de hierna beschreven lampen vervangen. Wij raden u echter aan ze door een merkdealer te laten vervangen als het u moeilijk lijkt.

Dimlichten 1

Verwijder de kap **A**.

Ontkoppel de stekker **4**, verwijder het geheel uit de houder en neem de lamp eruit.

Lamptype: H7.

Laat na het vervangen van de lamp de lichten door een vakman afstellen.

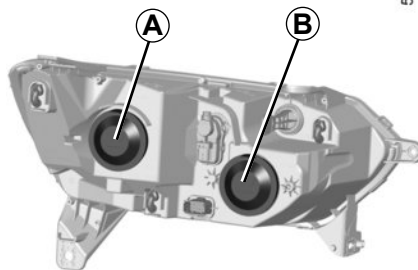

Richtingaanwijzers 2

Draai de lamphouder **5** een kwart slag om bij de lamp te komen.

Lamptype: PY21W.

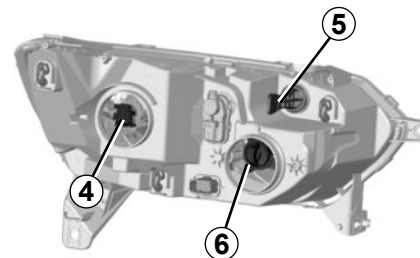

Dagrijsverlichting/ markeringslichten, grootlicht 3

Verwijder de kap **B**.

Ontkoppel de stekker **6**, verwijder het geheel uit de houder en neem de lamp eruit.

Lamptype: H15.

Raak het lampglas niet aan. Houd de lamp vast aan de metalen voet.



De lampen staan onder druk en kunnen openbarsten bij het vervangen.

Risico van verwonding.

LAMPEN VOOR: vervangen van een lamp (2/5)

Gebruik **uitsluitend** anti-U.V. 55/15W lampen om de plastic ruit van de koplampen niet te beschadigen.

Noteer vóór de demontage de juiste stand van de lamp, om het weer correct te kunnen monteren.

Vergeet niet, na het vervangen van de lamp, de kap terug te plaatsen.



Let op bij werkzaamheden dicht bij de motor, deze kan nog warm zijn. Bovendien kan de ventilatormotor onverwacht gaan draaien. Het waarschu-

wingslampje  in de motorruimte herinnert u hieraan.

Risico van verwonding.

Zorg dat u altijd een doos met reserve-lampen en -zekeringen in de auto heeft, deze is verkrijgbaar bij een merkdealer.



Wijzig niet zelf de bedrading van de auto want door een verkeerde aansluiting kan de elektrische installatie worden beschadigd (bedrading, organen en in het bijzonder de dynamo). Laat eventuele veranderingen door een merkdealer uitvoeren. Hij beschikt over de noodzakelijke onderdelen.

LAMPEN VOOR: vervangen van een lamp (3/5)

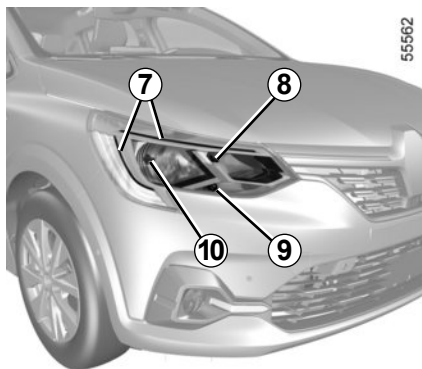

U kunt de hierna beschreven lampen vervangen. Wij raden u echter aan ze door een merkdealer te laten vervangen als het u moeilijk lijkt.

LED dagrijverlichting en markeringslichten 7

Raadpleeg een merkdealer.

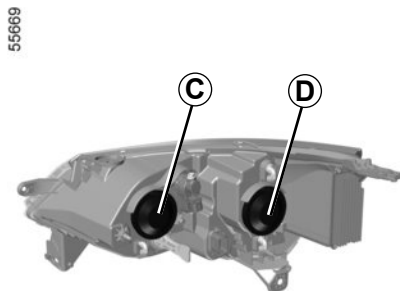

Grootlichten 8

Verwijder de kap **C**.

Ontkoppel de stekker **11**, verwijder het geheel uit de houder en neem de lamp eruit.

Lamptype: H7.

Raak het lampglas niet aan. Houd de lamp vast aan de metalen voet.



De lampen staan onder druk en kunnen openbarsten bij het vervangen.

Risico van verwonding.

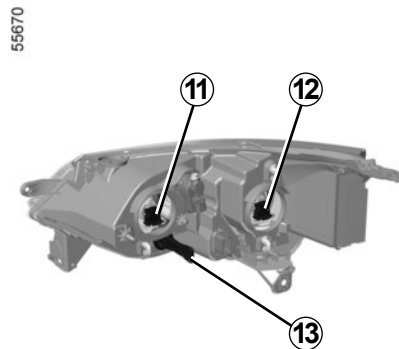

Richtingaanwijzers 9

Draai de lamphouder **13** een kwart slag om bij de lamp te komen.

Lamptype: PY21W.

Dimlichten 10

Verwijder de kap **D**.

Ontkoppel de stekker **12**, verwijder het geheel uit de houder en neem de lamp eruit.

Lamptype: H7.

Laat na het vervangen van de lamp de lichten door een vakman afstellen.

LAMPEN VOOR: vervangen van een lamp (4/5)

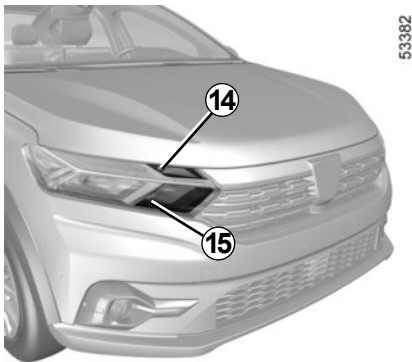

U kunt de hierna beschreven lampen vervangen. Wij raden u echter aan ze door een merkdealer te laten vervangen als het u moeilijk lijkt.

Richtingaanwijzers 14

Draai de lamphouder 16 een kwart slag om bij de lamp te komen.

Lamptype: PY21W.

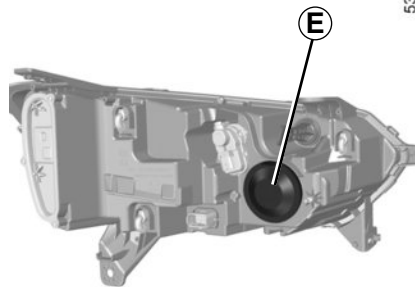

Grootlichten 15

Verwijder de kap E.

Ontkoppel de stekker 17, verwijder het geheel uit de houder en neem de lamp eruit.

Lamptype: H7.

Gebruik **uitsluitend** anti-U.V. 55W lampen om de plastic ruit van de koplampen niet te beschadigen.

Raak het lampglas niet aan. Houd de lamp vast aan de metalen voet.

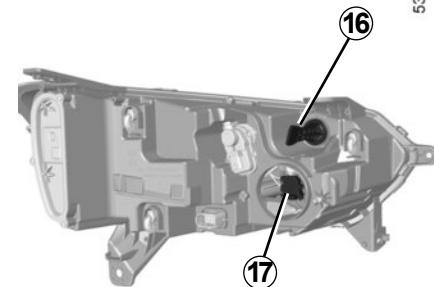

Noteer vóór de demontage de juiste stand van de lamp, om het weer correct te kunnen monteren.

Vergeet niet, na het vervangen van de lamp, de kap terug te plaatsen.

LAMPEN VOOR: vervangen van een lamp (5/5)

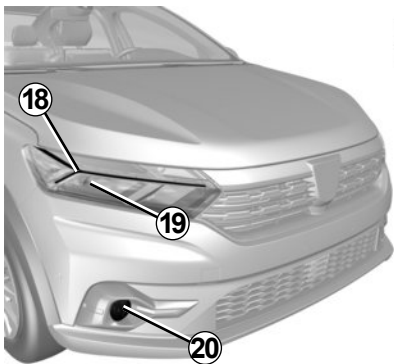

53036

LED dagrijverlichting en markeringslichten 18

Raadpleeg een merkdealer.

LED Dimlicht 19

(afhankelijk van de auto)

Raadpleeg een merkdealer.

Mistlichten voor 20

Raadpleeg een merkdealer.

Lamptype: H16LL.

Extra lampen

Vraag uw merkdealer om advies als u mistlichten op uw auto wilt monteren.



Wijzig niet zelf de bedrading van de auto want door een verkeerde aansluiting kan de elektrische installatie worden beschadigd (bedrading, organen en in het bijzonder de dynamo). Laat eventuele veranderingen door een merkdealer uitvoeren. Hij beschikt over de noodzakelijke onderdelen.



De lampen staan onder druk en kunnen openbarsten bij het vervangen.

Risico van verwonding.

Zorg dat u altijd een doos met reserve-lampen en -zekeringen in de auto heeft, deze is verkrijgbaar bij een merkdealer.



Let op bij werkzaamheden dicht bij de motor, deze kan nog warm zijn. Bovendien kan de ventilatormotor onverwacht gaan draaien. Het waarschu-

wingslampje  in de motorruimte herinnert u hieraan.

Risico van verwonding.

ACHTERLICHTEN EN MARKERINGSLICHTEN: (lampen vervangen) (1/12)

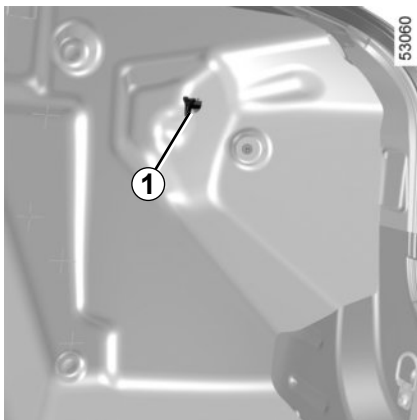

Vierdeursuitvoeringen

Zijlichten/remlichten, richtingaanwijzers en achteruitrijlichten

Draai de bout los **1** en verwijder vervolgens het achterlichthuis vanaf de buitenkant van het voertuig.



De lampen staan onder druk en kunnen openbarsten bij het vervangen.

Risico van verwonding.

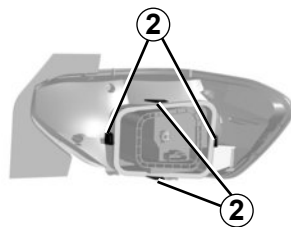

Trek aan de lipjes **2** om de lamphouders los te klikken.

Ga bij het monteren te werk in omgekeerde volgorde en let op dat de bedrading niet wordt beschadigd.

Controleer of de lipjes goed vergrendeld zijn.

Zorg dat u altijd een doos met reserve-lampen en -zekeringen in de auto heeft, deze is verkrijgbaar bij een merkdealer.

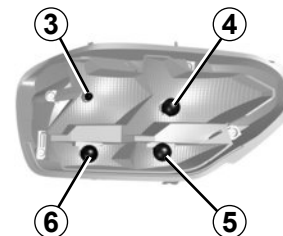

3 Markeringslicht

Lamptype 3: W5W.

4 Markerings-/remlicht

Lamptype 4: P21/5W.

5 Achteruitrijlicht

Lamptype 5: P21W.

6 Richtingaanwijzer

Lamptype 6: PY21W.

ACHTERLICHTEN EN MARKERINGSLICHTEN: (lampen vervangen) (2/12)

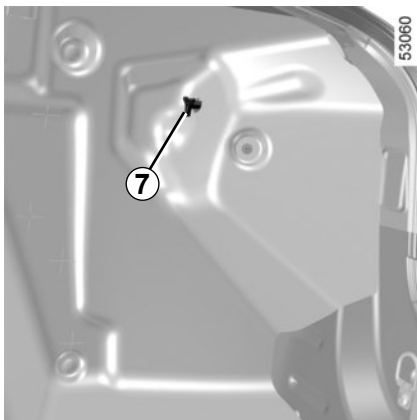

Vierdeursuitvoeringen

(vervolg)

Zijlichten/remlichten, richtingaanwijzers en achteruitrijlichten

(afhankelijk van de auto)

Draai de bout los **7** en verwijder vervolgens het achterlichthuis vanaf de buitenkant van het voertuig.



De lampen staan onder druk en kunnen openbarsten bij het vervangen.

Risico van verwonding.

55598

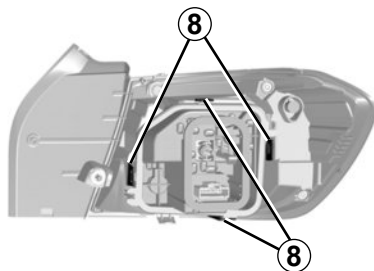

Trek aan de lipjes **8** om de lamphouders los te klikken.

Ga bij het monteren te werk in omgekeerde volgorde en let op dat de bedrading niet wordt beschadigd.

Controleer of de lipjes goed vergrendeld zijn.

Zorg dat u altijd een doos met reserve-lampen en -zekeringen in de auto heeft, deze is verkrijgbaar bij een merkdealer.

55585

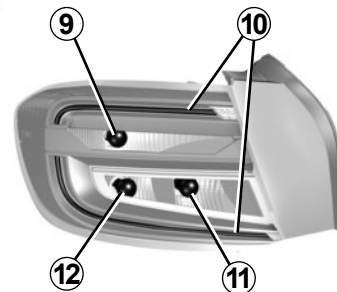

9 Remlicht of, afhankelijk van de auto, markeringslicht/remlicht

Lamptype 9: P21/5W.

10 LED markeringslicht

(afhankelijk van de auto)

Ga naar een merkdealer.

11 Achteruitrijlicht

Lamptype 11: P21W.

12 Richtingaanwijzer

Lamptype 12: PY21W.

ACHTERLICHTEN EN MARKERINGSLICHTEN: (lampen vervangen) (3/12)

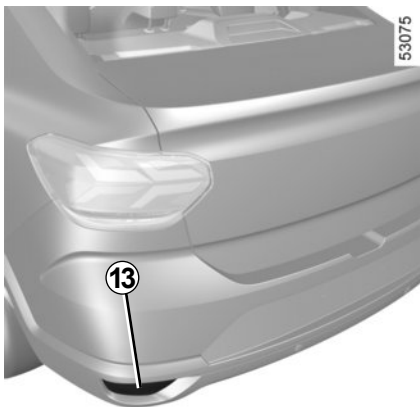

Mistachterlicht 13

Raadpleeg een merkdealer aangezien de schildbumper achteraan gedemonteerd moet worden.

Lamptype 13: P21W.



De lampen staan onder druk en kunnen openbarsten bij het vervangen.

Risico van verwonding.

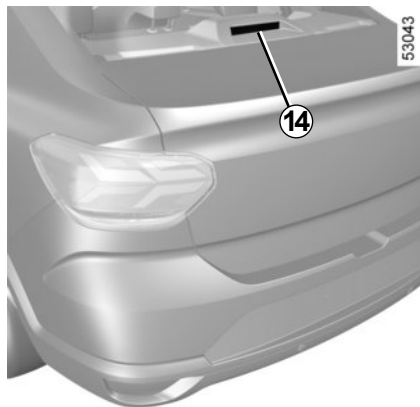

Derde remlicht 14

De lamp 15 van het derde remlicht 14 is toegankelijk via de bagageruimte.

Lamptype 15: W16W.

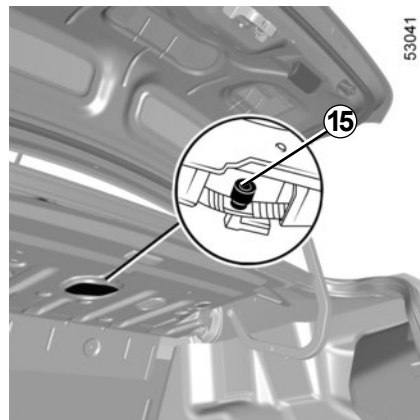

Zorg dat u altijd een doos met reserve-lampen en -zekeringen in de auto heeft, deze is verkrijgbaar bij een merkdealer.

ACHTERLICHTEN EN MARKERINGSLICHTEN: (lampen vervangen) (4/12)

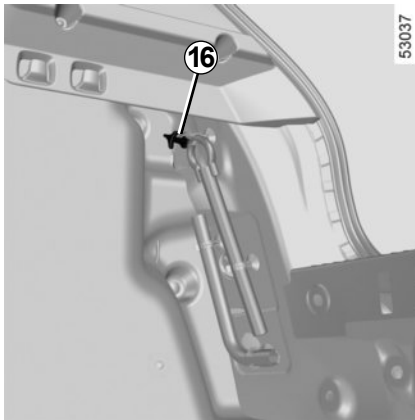

Vijfdeursuitvoering

Zijlichten/remlichten, richtingaanwijzers en achteruitrijlichten

Draai de bout los **16** en verwijder vervolgens het achterlichthuis vanaf de buitenkant van het voertuig.



De lampen staan onder druk en kunnen openbarsten bij het vervangen.

Risico van verwonding.

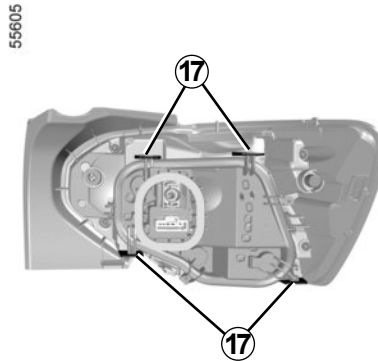

Trek aan de lipjes **17** om de lamphouders los te klikken.

Ga bij het monteren te werk in omgekeerde volgorde en let op dat de bedrading niet wordt beschadigd.

Controleer of de lipjes goed vergrendeld zijn.

Zorg dat u altijd een doos met reserve-lampen en -zekeringen in de auto heeft, deze is verkrijgbaar bij een merkdealer.

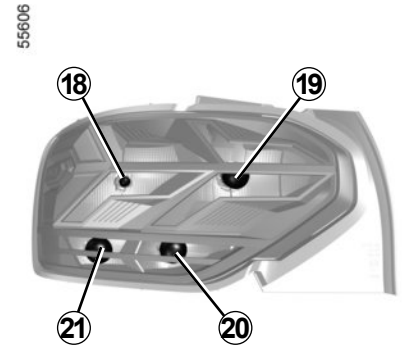

18 Markeringslicht

Lamptype **18**: W5W.

19 Markerings-/remlicht

Lamptype **19**: P21/5W.

20 Achteruitrijlicht

Lamptype **20**: P21W.

21 Richtingaanwijzer

Lamptype **21**: PY21W.

ACHTERLICHTEN EN MARKERINGSLICHTEN: (lampen vervangen) (5/12)

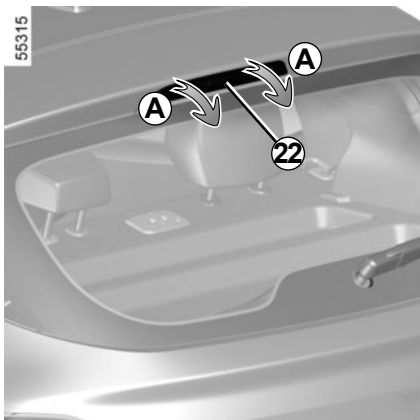

Derde remlicht 22

Gebruik een platte schroevendraaier of een vergelijkbaar gereedschap om het remlicht voorzichtig los te maken **22** terwijl u op het bovenoppervlak van het remlicht drukt (beweging **A**). Maak de stekker van het remlicht los.



De lampen staan onder druk en kunnen openbarsten bij het vervangen.

Risico van verwonding.



Ga naar de lamp **23**.

Lamptype **23: W16W**.

Zet het remlicht op de spoiler om het terug te plaatsen.

Druk op de bovenrand van het onderdeel (beweging **B**), en duw vervolgens op het oppervlak van de lamp bij de gedeelten waar de clips zitten totdat de lamp klikt (beweging **C**).

Vanwege de moeilijke bereikbaarheid **raden wij aan deze lampen te laten vervangen door een erkende dealer.**

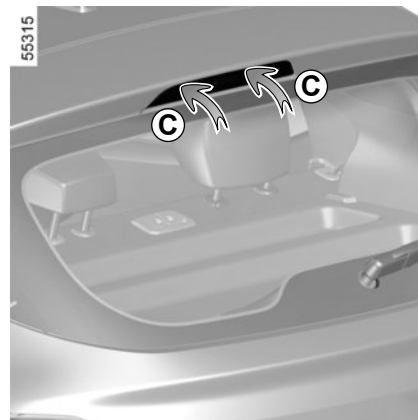
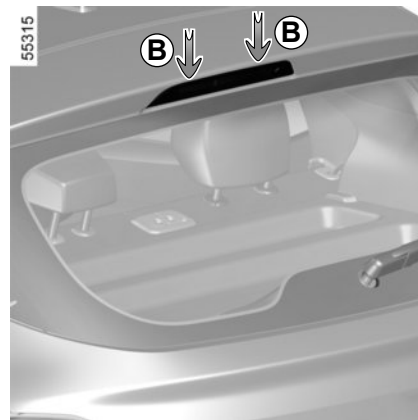

ACHTERLICHTEN EN MARKERINGSLICHTEN: (lampen vervangen) (6/12)



53076

Mistachterlicht 24

Ga naar de lamphouder onder de achterbumper en draai deze los naar het midden van de auto toe; verwijder de lamp.

Lamptype 24: P21W.



Raak de uitlaat niet aan.
Risico van brandwonden.

Bij het monteren

Ga bij het monteren te werk in omgekeerde volgorde en let op dat de bedrading niet wordt beschadigd.

Controleer na het terugplaatsen van de lamp of deze goed is vergrendeld.

Vanwege de moeilijke bereikbaarheid **raden wij aan deze lampen te laten vervangen door een erkende dealer.**

Zorg dat u altijd een doos met reserve-lampen en -zekeringen in de auto heeft, deze is verkrijgbaar bij een merkdealer.



De lampen staan onder druk en kunnen openbarsten bij het vervangen.

Verwondingsgevaar.



Wijzig niet zelf de bedrading van de auto want door een verkeerde aansluiting kan de elektrische installatie worden beschadigd (bedrading, organen en in het bijzonder de dynamo). Laat eventuele veranderingen door een merkdealer uitvoeren. Hij beschikt over de noodzakelijke onderdelen.

ACHTERLICHTEN EN MARKERINGSLICHTEN: (lampen vervangen) (7/12)

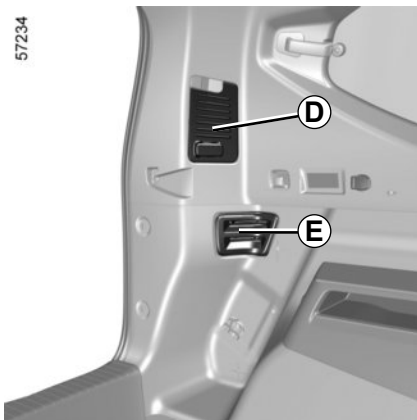

Break uitvoering

Zijlichten/mistlampen, richtingaanwijzers, remlichten en achteruitrijlichten
(afhankelijk van de auto)

Open de achterklep en verwijder afdekkingen **D** en **E**.



De lampen staan onder druk en kunnen openbarsten bij het vervangen.

Risico van verwonding.

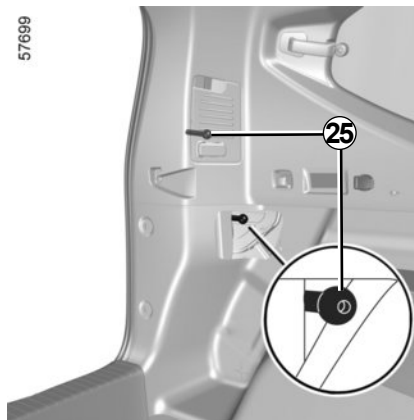

Maak de bouten los **25** en **26** (met behulp van een schroevendraaier of soortgelijk gereedschap), verwijder vervolgens de achterlichten vanaf de buitenkant van de auto.

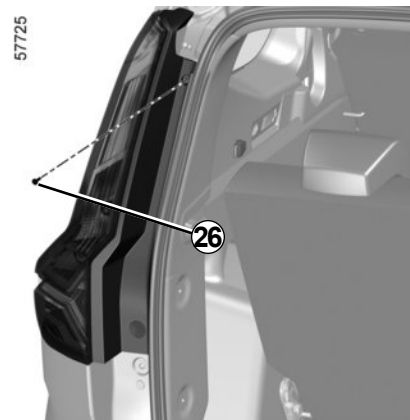

ACHTERLICHTEN EN MARKERINGSLICHTEN: (lampen vervangen) (8/12)

57235

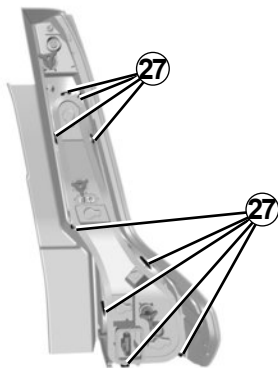

Zijlichten/mistlampen, richtingaanwijzers, remlichten en achteruitrijlichten
(vervolg)

Trek aan de lipjes **27** om de lamphouders los te klikken.

Bij het monteren gaat u in omgekeerde volgorde te werk.

Controleer of de lipjes goed vergrendeld zijn.

Zorg dat u altijd een doos met reserve-lampen en -zekeringen in de auto heeft, deze is verkrijgbaar bij een merkdealer.

57233

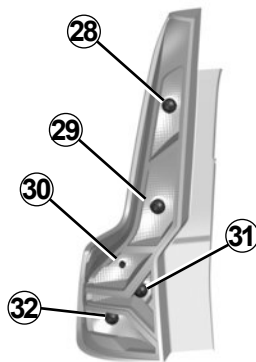

28 Richtingaanwijzer

Lamptype 28: P21W.

29 Remlichten

Lamptype 29: P21W.

30 Markeringslicht

Lamptype 30: P21/5W.

31 Achteruitrijlicht
(afhankelijk van de auto)

Lamptype 31: P21W.

32 Zijlicht/mistlamp

Lamptype 32: P21/5W.

ACHTERLICHTEN EN MARKERINGSLICHTEN: (lampen vervangen) (9/12)

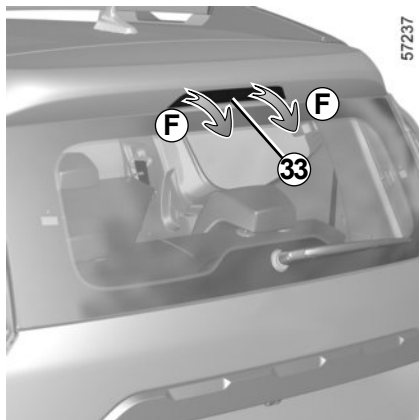

Derde remlicht 33

Gebruik een platte schroevendraaier of een vergelijkbaar gereedschap om het remlicht voorzichtig los te maken **33** terwijl u op het bovenoppervlak van het remlicht drukt (beweging **F**). Maak de stekker van het remlicht los.



De lampen staan onder druk en kunnen openbarsten bij het vervangen.

Risico van verwonding.

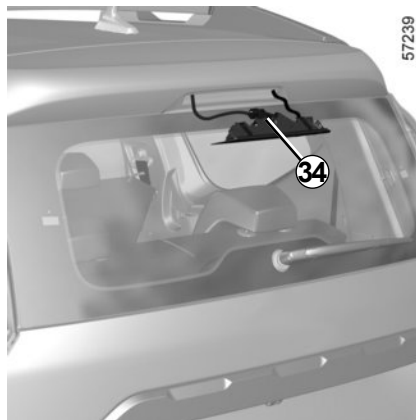

Ga naar de lamp **34**.

Lamptype 34: W16W.

Zet het remlicht op de spoiler om het terug te plaatsen.

Druk op de bovenrand van het onderdeel (beweging **G**), en duw vervolgens op het oppervlak van de lamp bij de gedeelten waar de clips zitten totdat de lamp klikt (beweging **H**).

Vanwege de moeilijke bereikbaarheid **raden wij aan deze lampen te laten vervangen door een erkende dealer.**

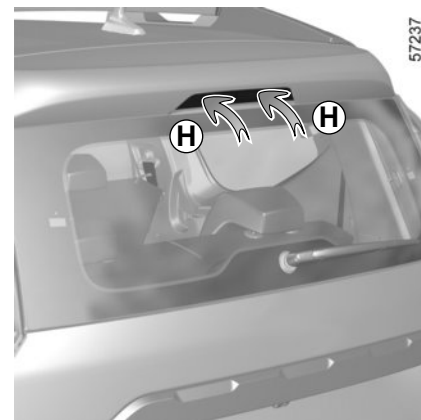

ACHTERLICHTEN EN MARKERINGSLICHTEN: (lampen vervangen) (10/12)



Mistachterlicht 35

Ga naar de lamphouder onder de achterbumper en draai deze los naar het midden van de auto toe; verwijder de lamp.

Lamptype 35: P21W.



Raak de uitlaat niet aan.
Risico van brandwonden.

Bij het monteren

Ga bij het monteren te werk in omgekeerde volgorde en let op dat de bedrading niet wordt beschadigd.

Controleer na het terugplaatsen van de lamp of deze goed is vergrendeld.

Vanwege de moeilijke bereikbaarheid **raden wij aan deze lampen te laten vervangen door een erkende dealer.**

Zorg dat u altijd een doos met reserve-lampen en -zekeringen in de auto heeft, deze is verkrijgbaar bij een merkdealer.



De lampen staan onder druk en kunnen openbarsten bij het vervangen.

Verwondingsgevaar.



Wijzig niet zelf de bedrading van de auto want door een verkeerde aansluiting kan de elektrische installatie worden beschadigd (bedrading, organen en in het bijzonder de dynamo). Laat eventuele veranderingen door een merkdealer uitvoeren. Hij beschikt over de noodzakelijke onderdelen.

ACHTERLICHTEN EN MARKERINGSLICHTEN: (lampen vervangen) (11/12)

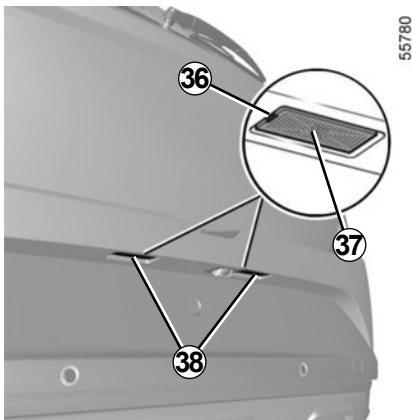

Estate-versie 4-deurs en 5-deurs

Kentekenverlichting 38

Maak het lamphuis 38 los door het lipje 36 met behulp van een platte schroevendraaier in te drukken.

Verwijder de lichtkap 37 en trek de lamp uit het lamphuis 39.

Lamptype: W5W.

LED kentekenverlichting 38

(afhankelijk van de auto)

Ga naar een merkdealer.

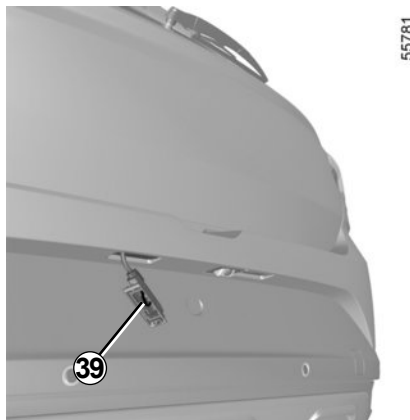

Zorg dat u altijd een doos met reserve-lampen en -zekeringen in de auto heeft, deze is verkrijgbaar bij een merkdealer.



De lampen staan onder druk en kunnen openbarsten bij het vervangen.

Risico van verwonding.

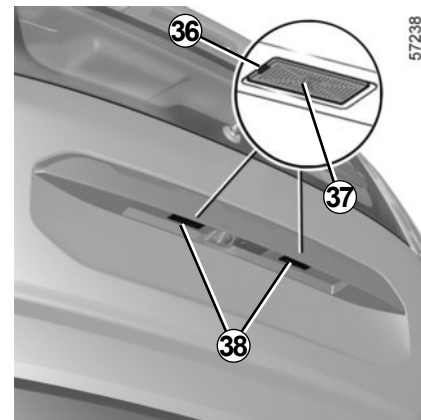

ACHTERLICHTEN EN MARKERINGSLICHTEN: (lampen vervangen) (12/12)

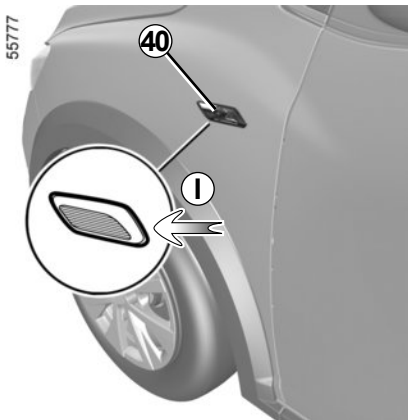

Zijknipperlichten 40

Wip het zijknipperlicht **40** los met behulp van een platte schroevendraaier bij **I** om het zijknipperlicht naar buiten te kantelen.

Draai de lamphouder **41** een kwart slag (beweging **J**) en verwijder de lamp **42** (beweging **K**).

Lamptype: WY5W.

Vervang de lamp en plaats het zijknipperlicht terug.

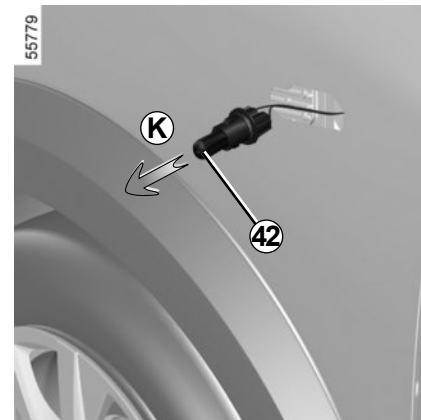
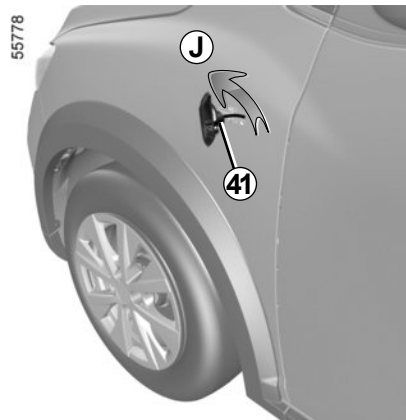

Zorg dat u altijd een doos met reserve-lampen en -zekeringen in de auto heeft, deze is verkrijgbaar bij een merkdealer.



De lampen staan onder druk en kunnen openbarsten bij het vervangen.

Verwondingsgevaar.

BINNENVERLICHTING: lampen vervangen (1/6)

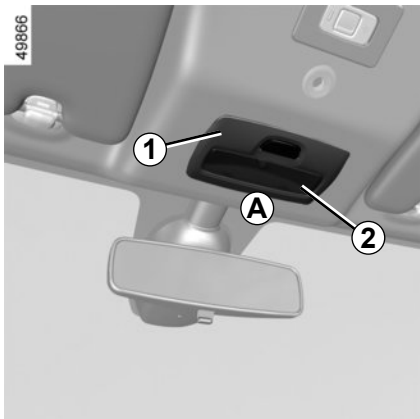

Plafondverlichting voor 1

- Maak de lichtkap los 2 met een platte schroevendraaier, in de stand A;
- maak de lamphouder los en verwijder deze 3 met behulp van de nokken 4;
- maak de betreffende lamp vrij.

Lamptype 5: W5W.

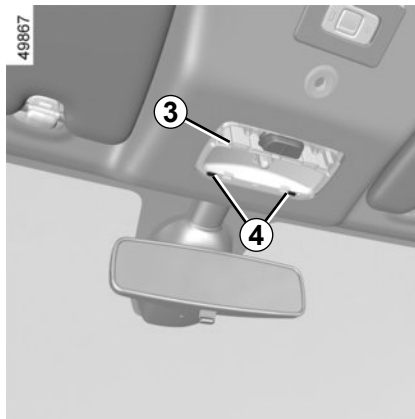

Bij het monteren

- Klem de lichtkap 2 op de lamphouder 3;
- klik de interieurverlichting erin 1 totdat het geheel vastklikt;
- zorg dat de interieurverlichting goed op zijn plaats zit en vergrendeld is.



De lampen staan onder druk en kunnen openbarsten bij het vervangen.

Risico van verwonding.

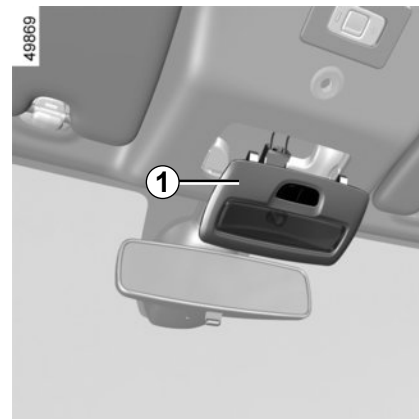
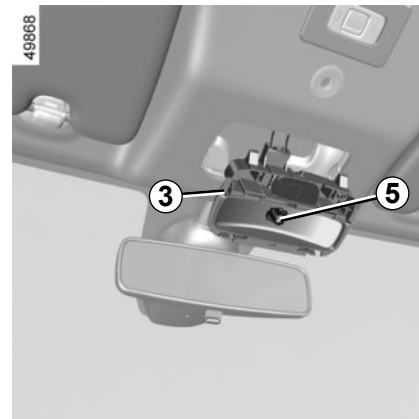

BINNENVERLICHTING: lampen vervangen (2/6)

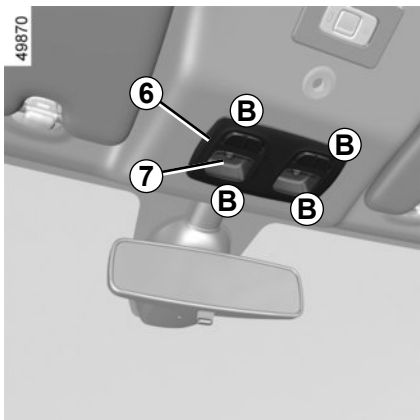

Kaartleeslampjes voorin 6

(afhankelijk van de auto)

- Maak de lichtkap los 7 met een platte schroevendraaier, in de stand **B**;
- maak de lamphouder los en verwijder deze 8 met behulp van de nokken 9;
- maak de betreffende lamp vrij.

Lamptype 10: W5W.

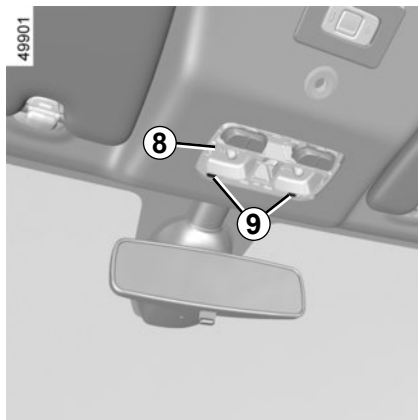

Bij het monteren

- Klem de lichtkap 7 op de lamphouder 8;
- klik het leeslampjesblok erin 6 totdat het geheel vastklikt;
- zorg dat het leeslampjesblok goed op zijn plaats zit en vergrendeld is.

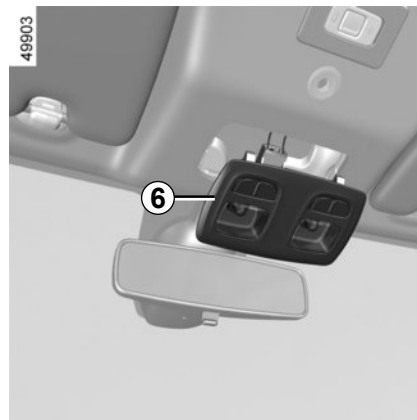
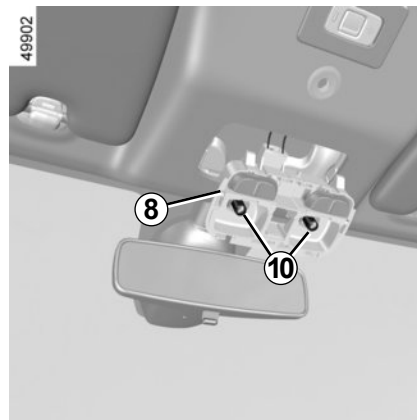

BINNENVERLICHTING: lampen vervangen (3/6)

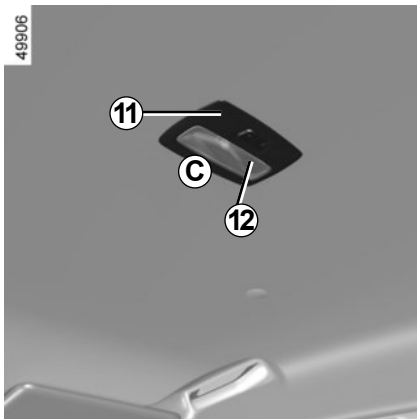

Leeslampje achter 11

(afhankelijk van de auto)

- Maak de lichtkap los **12** met een platte schroevendraaier, in de stand **C**;
- maak de lamphouder los en verwijder deze **13** met behulp van de nokken **14**;
- maak de betreffende lamp vrij.

Lamptype **15: W5W**.

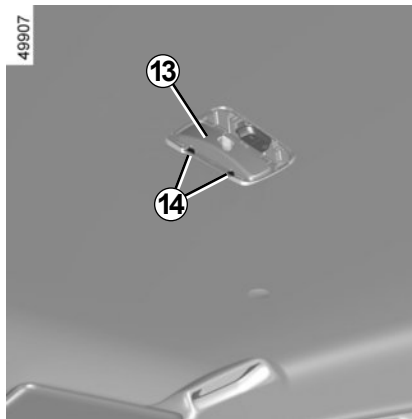

Bij het monteren

- Klem de lichtkap **12** op de lamphouder **13**;
- klik het leeslampjesblok erin **11** totdat het geheel vastklikt;
- zorg dat het leeslampjesblok goed op zijn plaats zit en vergrendeld is.



De lampen staan onder druk en kunnen openbarsten bij het vervangen.

Risico van verwonding.

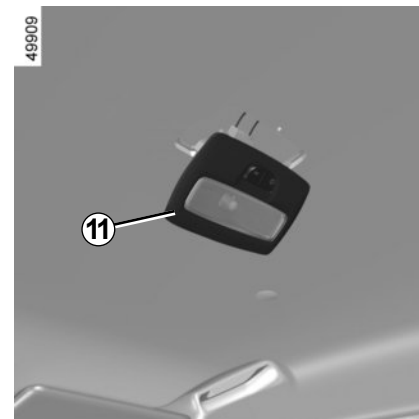
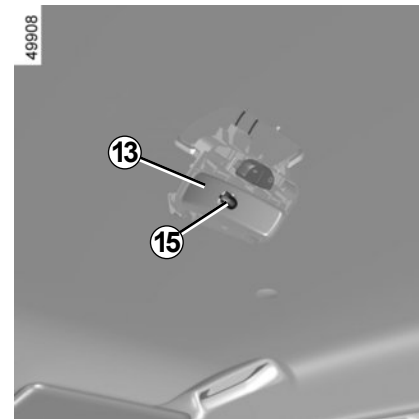

BINNENVERLICHTING: lampen vervangen (4/6)

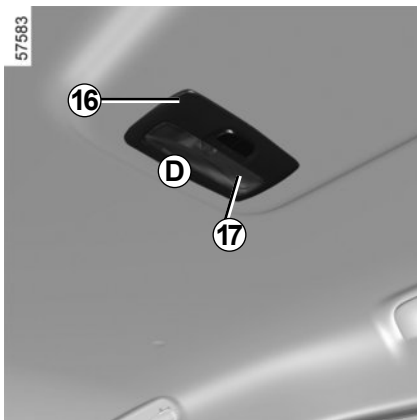

Binnenlicht achter 16

(afhankelijk van de auto)

- Maak de lichtkap los 17 met een platte schroevendraaier, in de stand **D**;
- maak de lamphouder los en verwijder deze 18 met behulp van de nokken 19;
- maak de betreffende lamp vrij.

Lamptype 20: W5W.

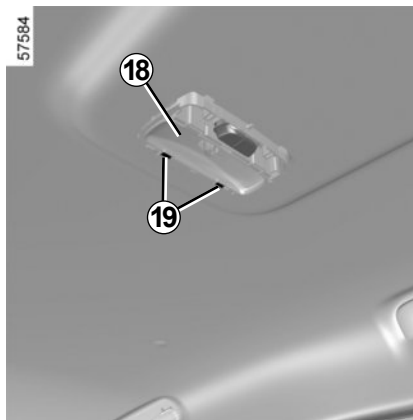

Bij het monteren

- Klem de lichtkap 17 op de lamphouder 18;
- klik op achterlichtunit 16 totdat u de klik hoort;
- zorg dat het leeslampjesblok goed op zijn plaats zit en vergrendeld is.

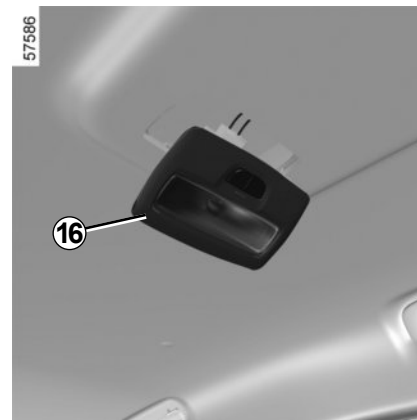
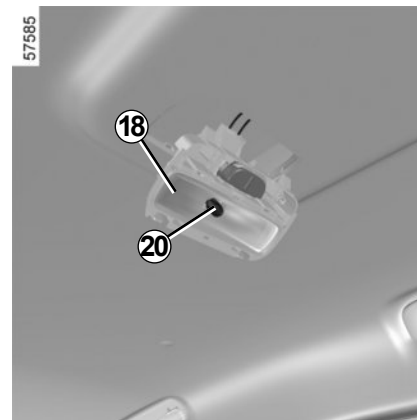

De lampen staan onder druk en kunnen openbarsten bij het vervangen.

Risico van verwonding.

BINNENVERLICHTING: lampen vervangen (5/6)

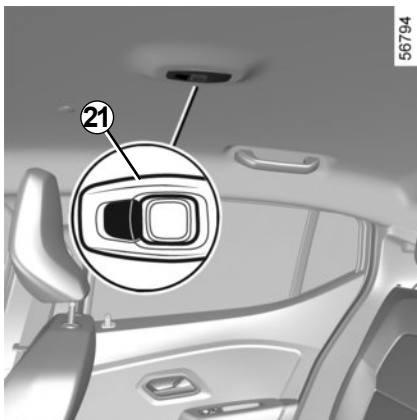

Binnenlicht achter **21**

(afhankelijk van de auto)

Maak het binnenlicht achter **21** los met een platte schroevendraaier of iets dergelijks, door op het lipje aan de zijkant te drukken voor toegang tot het lampje.

Lamptype 21: W5W.

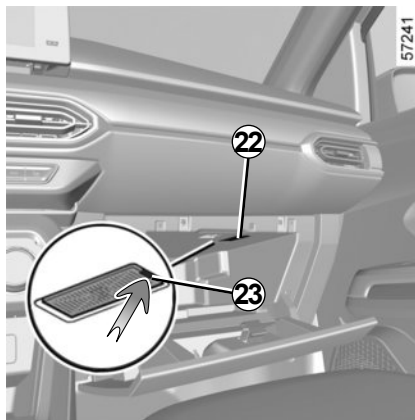

Verlichting dashboardkastje **22**

(afhankelijk van de auto)

Maak de lamp **22** los door op het lipje **23** te drukken met een plat voorwerp, bijv. een schroevendraaier, om de lamp naar de binnenkant van de houder te kantelen.

Maak de stekker los.

Lamptype 22: W5W.

BINNENVERLICHTING: lampen vervangen (6/6)

49904

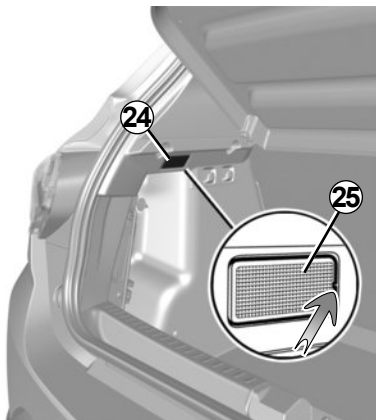

Verlichting bagageruimte 24

Maak het binnenlicht 24 los met behulp van een platte schroevendraaier door op het lipje 25 te drukken om het binnenlicht naar de binnenkant van de bagageruimte te kantelen.

Maak de stekker los.

Maak de kap 26 los om bij de lamp 27 te kunnen komen.

Lamptype 27: W5W.



De lampen staan onder druk en kunnen openbarsten bij het vervangen.

Risico van verwonding.

53061

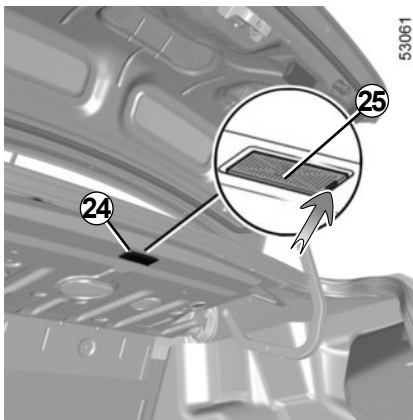

57242

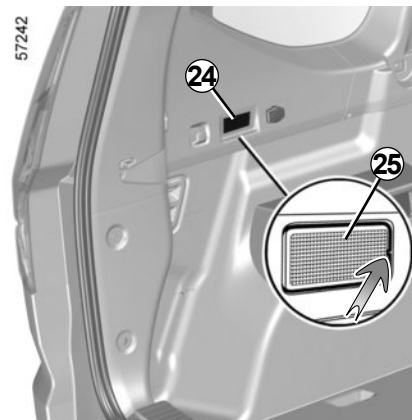

41352

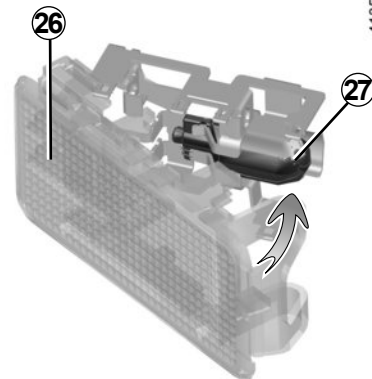

ZEKERINGEN (1/3)

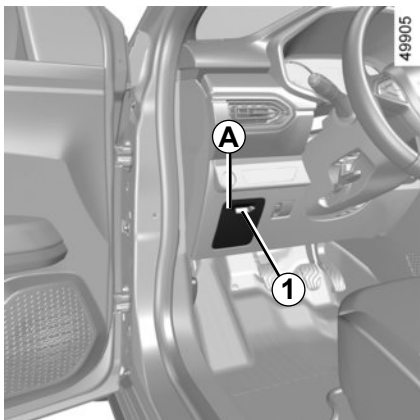

Zekeringkastje

Controleer de staat van de zekeringen als een elektrisch apparaat niet werkt.

Maak de klep **A** los met behulp van de groef **1** of, afhankelijk van de auto, maak de klep **B** los met behulp van de groef **2**.

Raadpleeg de sticker met de verklaring van de zekeringen op de achterkant van de klep **A** of **B** en op de volgende bladzijden.

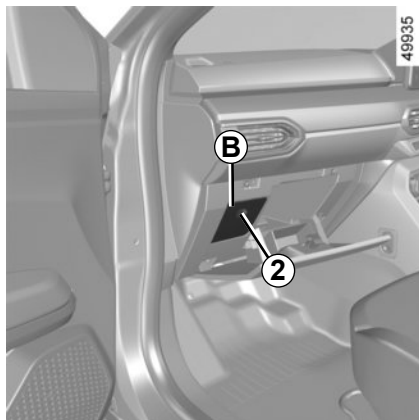

Tangetje 3

Trek de zekering los met behulp van het tangetje **3**, dat zich op de achterkant van klep **A** of **B** bevindt.

U kunt de zekering uit het tangetje schuiven.

Gebruik niet de ongebruikte plaatsen op de zekeringplaat om reservezekeringen in te steken.

Zorg dat u altijd een doos met reserve-lampen en -zekeringen in de auto heeft, deze is verkrijgbaar bij een merkdealer.

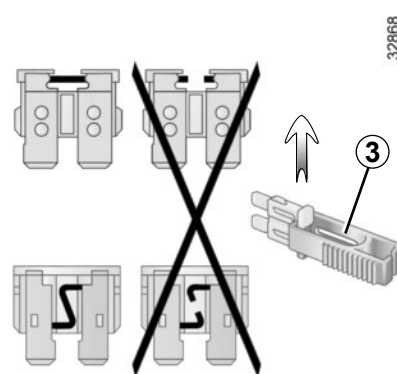

Controleer de betreffende zekering en **vervang hem**, indien nodig, **door een zekering met hetzelfde amperage als de oorspronkelijke zekering**.

Door een te sterke zekering kan de bedrading te heet worden en kan brand ontstaan als een elektrisch orgaan door een storing te veel stroom verbruikt.

ZEKERINGEN (2/3)

De LPG-zekering in het zekeringkastje A of B

LPG-zekering: stroomonderbreking LPG-motor of stroomonderbreking LPG-motor en brandstof.



Let op bij werkzaamheden dicht bij de motor, deze kan nog warm zijn. Bovendien kan de ventilatormotor onverwacht gaan draaien. Het waarschuwingslampje  in de motorruimte herinnert u hieraan.

Risico van verwonding.

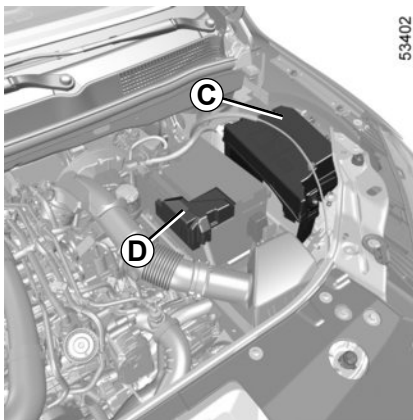

Zekeringen C en D in de motorruimte

Bepaalde functies worden beschermd door zekeringen in de eenheden C en D van de motorruimte.

Vanwege de moeilijke bereikbaarheid, **adviseren wij het vervangen van deze zekeringen over te laten aan een merkdealer.**



Voordat u iets doet onder de motorkap, moet u altijd het contact uitzetten. ➔ 2.3 ➔ 2.5



Schakel altijd de functie Stop and Start uit voordat u werkzaamheden in de motorruimte uitvoert.















Controleer bij werkzaamheden onder de motorkap of de schakelaar van de ruitenwisser in de stand uit staat.

Risico van verwonding.

ZEKERINGEN (3/3)

Bestemming van de zekeringen

(de aanwezigheid van de zekeringen hangt van het uitrustingsniveau van de auto af)

Symbol	Bestemming
	Geluidssignaal
	Ruitbediening voor, elektrische ruiten voor
	Elektrische ruitbediening achter
	Remlichten, UCH
	Binnenlicht, verlichting bagageruimte
	Multimedia aansluiting
	Aansluiting trekhaak
	Ruitensproeierpomp, bedieningselementen stuurkolom
	Controlelampje richtingaanwijzers, UCH
	Aansteker, accessoireaansluiting
	Verwarmde achteruitkijkspiegels
	Bediening elektrische spiegels
	LPG

Raadpleeg de sticker met de verklaring van de zekeringen in de opbergruimte.

Bepaalde zekeringen mogen alleen worden vervangen door een vakman. Deze zekeringen staan niet aangegeven op de sticker.

U mag enkel werkzaamheden uitvoeren aan de zekeringen die zijn aangegeven op de sticker.

AFSTANDSBEDIENING: accu (1/2)

53103



Vervangen van het batterijtje

Open het deksel via gleuf **1** met behulp van een platte schroevendraaier en vervang de batterij **2**; let daarbij op het type batterij en de juiste polariteit (+ en -) die op de onderkant van het deksel zijn aangegeven.



Als deze vervangen moeten worden, moet u hetzelfde of een gelijkwaardig accutype gebruiken (raadpleeg een merkdealer).

43860

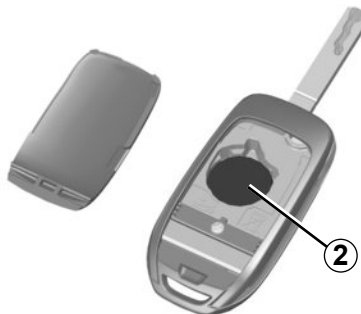

Opmerking: zorg dat u het elektronisch circuit niet aanraakt bij het vervangen van de accu.

Controleer bij het monteren, of het deksel goed vastzit en de schroef goed is vastgezet.

De batterijtjes zijn verkrijgbaar bij een merkdealer, de levensduur is ongeveer twee jaar.

Let op dat er geen inkt op het batterijtje zit: risico van slecht elektrisch contact.

storingen

Als de accu om een juiste werking te kunnen garanderen, kunt u nog steeds de auto starten en vergrendelen/ontgrendelen ➔ 1.13.

AFSTANDSBEDIENING: accu (2/2)

26913



Voorzorgen met betrekking tot batterijen:

- Houd (nieuwe of oude) batterijen buiten het bereik van kinderen.
- batterijen niet inslikken;

Risico van chemische brandwonden die dodelijk kunnen zijn.

- Indien er batterijtjes zijn ingeslikt of in het lichaam ingebracht, moet zo snel mogelijk een arts worden geraadpleegd.



Bij het vervangen:

- Controleer of de batterijtjes goed zijn geplaatst.

Risico van explosie.

- Als de klep niet goed sluit: niet gebruiken en buiten bereik van kinderen houden.

Gooi lege batterijen niet weg, maar lever ze in bij een inzamelpunt voor lege batterijen.

KAART: batterij (1/2)

40303



Vervangen van het batterijtje

Als het bericht “Batterij kaart bijna leeg” verschijnt op het instrumentenpaneel, vervangt u het batterijtje in de kaart:

- schuif de behuizing achter **1** omlaag terwijl u op de zone **A** drukt;
- verwijder het afdekkapje **2** van het batterijtje;
- verwijder het batterijtje door op één kant ervan te drukken en het aan de andere kant op te tillen;
- plaats dit terug volgens de richting en sjabloon aangegeven in het deksel.

43532

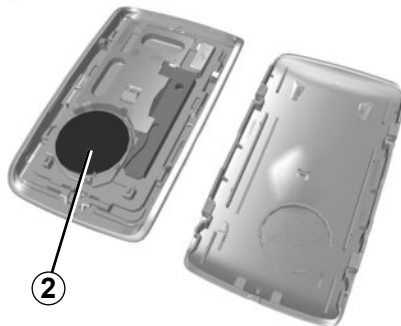

Ga bij het monteren te werk in omgekeerde volgorde, druk daarna vier keer, in de nabijheid van de auto, op één van de knoppen van de card: de boodschap verdwijnt als weer gestart wordt.

Zorg dat het deksel goed vastzit.

Opmerking: kom bij het vervangen van het batterijtje niet aan het elektronische circuit en de contacten in de kaart.

storingen

Als de accu om een juiste werking te kunnen garanderen, kunt u nog steeds de auto starten en vergrendelen/ontgrendelen ➔ 1.13.



Bij het vervangen:

- Controleer of de batterijtjes goed zijn geplaatst.

Risico van explosie.

- Als de klep niet goed sluit: niet gebruiken en buiten bereik van kinderen houden.



Als deze vervangen moet worden, moet u hetzelfde of een gelijkwaardig batterijtype gebruiken (raadpleeg een merkdealer).

KAART: batterij (2/2)



Voorzorgen met betrekking tot batterijen:

- Houd (nieuwe of oude) batterijen buiten het bereik van kinderen.
- batterijen niet inslikken;

Risico van chemische brandwonden die dodelijk kunnen zijn.

- Indien er batterijtjes zijn ingeslikt of in het lichaam ingebracht, moet zo snel mogelijk een arts worden geraadpleegd.

De batterijtjes zijn verkrijgbaar bij een merkdealer, de levensduur is ongeveer twee jaar. Let op dat er geen inkt op het batterijtje zit: risico van slecht elektrisch contact.

26613



Gooi lege batterijen niet weg, maar lever ze in bij een inzamelpunt voor lege batterijen.

ACCU: storing (1/2)

Om vonkvorming te voorkomen:

- Controleer of alle stroomverbruikers (binnenlichten, enz.) zijn uitgeschakeld voordat u de accuklemmen losmaakt of aansluit;
- schakel de acculader uit voordat u deze op de accu aansluit of ervan losmaakt;
- leg geen metalen of andere geleidende voorwerpen, die kortsluiting tussen de accupolen kunnen veroorzaken, op de accu;
- wacht minstens één minuut na het afzetten van de motor voordat u de accukabels losmaakt;
- zet de accukabels na het weer monteren goed vast.



Voordat u iets doet onder de motorkap, moet u altijd het contact uitzetten. ➔ 2.3 of ➔ 2.5.

Aansluiting van een acculader

De acculader moet geschikt zijn voor een accu met een nominale spanning van 12 volt.

Maak de accukabels nooit los als de motor draait. **Houd u aan de voorschriften van de fabrikant van de acculader.**



Voor sommige accu's gelden bijzonderheden voor het opladen, raadpleeg uw merkdealer hierover. Voorkom elk risico op een vonk die onmiddellijk een explosie tot gevolg zou kunnen hebben. Zorg dat het opladen in een goed geventileerde ruimte plaatsvindt.

Risico van ernstig letsel.



De accu bevat zwavelzuur. Vermijd daarom contact met de ogen, de huid of kleding. Bij onverhoopt contact spoelen met veel water, raadpleeg, indien nodig, een arts.

Houd open vuur, gloeiende voorwerpen en vonken verwijderd van de accu: explosiegevaar.

Let op bij werkzaamheden dicht bij de motor, deze kan nog warm zijn. Bovendien kan de ventilatormotor onverwacht gaan draaien.

Risico van verwonding.

ACCU: storting (2/2)

Starten met starthulpkabels

Als u voor het starten de accu van een andere auto moet gebruiken, koop dan de startkabels (met groot oppervlak) bij een merkdealer of controleer, als u reeds startkabels heeft, of deze in goede staat verke- ren.

Beide accu's moeten dezelfde spanning hebben: 12 volt. De hulpaccu moet minstens de capaciteit (ampère-uur, Ah) hebben van de ontladen accu.

Let erop dat de auto's elkaar niet raken (kortsluitingsgevaar als u de pluspolen met elkaar verbindt) en dat de ontladen accu goed aangesloten is. Zet het contact af van uw auto.

Laat de motor van de hulpauto met een mid- delmatig toerental draaien.



Sluit de positieve kabel (+) **A** aan op de plus- pool (+) **1** van de ontladen accu en daarna op de pluspool (+) **2** van de hulpaccu.

Sluit de negatieve kabel (-) **B** aan op de minpool (-) **3** van de hulpaccu en daarna op de minpool (-) **4** van de ontladen accu.

Start de motor op de normale wijze. Maak, zodra deze draait, de kabels **A** en **B** in om- gekeerde volgorde (**4-3-2-1**) los.

Afhankelijk van de auto is bij een ac- custoring (accu losgekoppeld of leeg, enz.) een reset van de stuurbevrachti- ging vereist. ➔ 1.102.



Controleer of de kabels **A** en **B** elkaar ner- gens raken en of de positieve kabel **A** geen me- talen delen van de hulpauto raakt.

Risico van ernstig letsel en/of beschadi- ging van de auto.

RUITENWISSERBLADEN: vervanging (1/2)

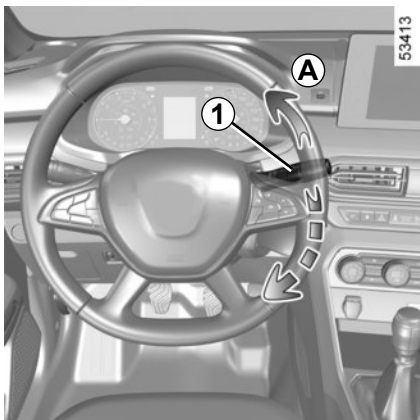

Ruitenwischerbladen voorruit 2 vervangen

Zet de ruitenwissers in de onderhoudsstand **B** voordat u ze vervangt.

Met contact aan of draaiende motor:

- stel de schakelaar in **1** op stand **A** twee keer achter elkaar (één wisbeweging): de ruitenwischerbladen stoppen in stand **B** weg van de motorkap;
- til de ruitenwischerarm **3** op;
- zet de **4** tab lager en verwijder het blad **2**.

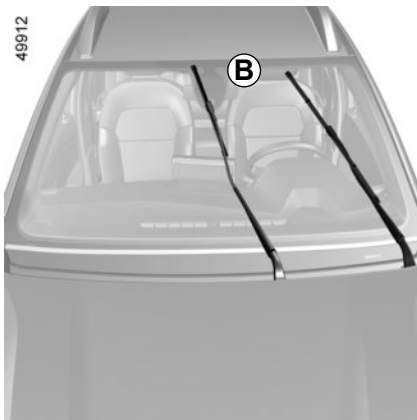

Bij het monteren

Om het ruitenwischerblad **2** terug te plaatsen, klemt u deze in de houder in de arm **3** tot u een klik hoort. Controleer of het blad goed is vergrendeld.

Om de ruitenwischerbladen terug te zetten in de onderste stand terug moet u controleren of de ruitenwischerbladen zijn neergeklapt op de voorruit. Zet vervolgens de **1** schakelaar in stand **A** (één wisbeweging): de ruitenwischerbladen klappen dan in de motorkap bij het aanzetten van het contact.

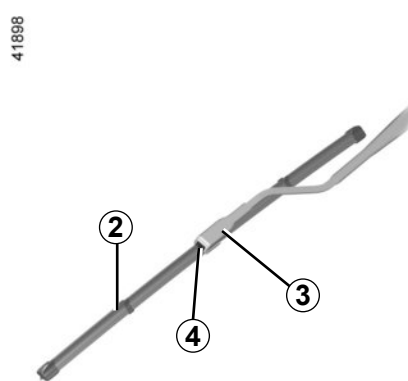

Let op de staat van de ruitenwischerbladen. Hun levensduur hangt van u af:

- reinig de bladen, de voorruit en de achterruit regelmatig met water met zeep;
- gebruik ze niet als de voorruit of achterruit droog zijn;
- maak ze los van de voorruit of achterruit als ze lang niet gebruikt zijn.

RUITENWISSERBLADEN: vervanging (2/2)

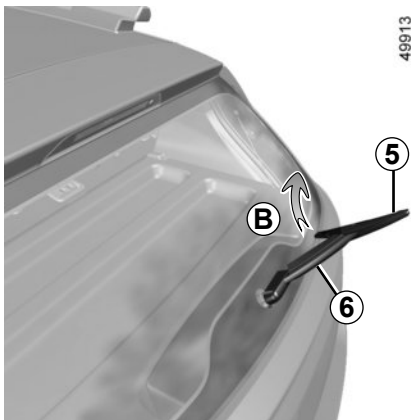

Ruitenwischerblad achter 5

Met de schakelaar in ruststand (uitgeschakeld):

- til de ruitenwischerarm **6** op;
- Kantel het blad horizontaal **5** (beweging **B**) tot het losklikt;
- verwijder het blad door er aan te trekken.

Bij het monteren

Monteer het ruitenwischerblad in omgekeerde volgorde van losmaken. Controleer of het blad goed is vergrendeld.

Let op de staat van de ruitenwischerbladen.

- reinig de bladen, de voorruit en de achterraut regelmatig met water met zeep;
- gebruik ze niet als de voorruit of achterraut droog zijn;
- maak ze los van de voorruit of achterraut als ze lang niet gebruikt zijn.



– Controleer als het vriest, voordat u wegrijdt, of de ruitenwischerbladen niet aan de ruit zijn vastgevroren. De wissermotor kan hierdoor te warm worden.

- Let op de staat van de ruitenwischerbladen. Zodra hun werking afneemt moet u ze vervangen, ongeveer eens per jaar.

Bij het vervangen van het blad, let bij het verwijderen van het blad op, dat u hem niet op de ruit laat vallen: u zou de ruit kunnen breken.



Voordat u het blad van de achterste ruitenwischer vervangt, moet u nagaan of de schakelaar in ruststand staat (uitgeschakeld is).

Verwondingsgevaar.

SLEPEN: pech (1/3)

Plaats vóór u gaat slepen de versnellingsbak altijd in de stand Neutraal (stand **N** bij auto's uitgerust met een automatische transmissie), ontgrendel de stuurkolom en zet vervolgens de parkeerrem los.

Stuurkolomontgrendeling

Afhankelijk van de auto steekt u de sleutel in het contact en zet deze in de stand "Aan", of drukt u, met de kaart in het interieur, circa **twee seconden** op de startknop.

Zet de hendel terug in neutraal (stand **N** voor een auto met automatische transmissie).

De stuurkolom ontgrendelt, de accessoires liggen tegen voeding: en u kunt de verlichting gebruiken (remlichten, richtingaanwijzers, enz.). In het donker moet de auto verlicht zijn.

Druk, afhankelijk van de auto, na het slepen twee keer kort op de startknop van de motor (risico van het ontladen van de accu).

Houd u altijd aan de wettelijke bepalingen inzake het slepen. Als u de sleepauto bestuurt, let dan op het toegestane sleepgewicht voor uw auto. ➔ 6.10.

Slepen van een auto met een automatische transmissie, mechanische hefboom

Vervoer de auto op een plateau of sleep hem met beide voorwielen van de grond.

In uitzonderlijke omstandigheden kunt u de auto verslepen met de vier wielen op de grond, uitsluitend vooruit rijdend met de versnellingshendel in neutrale stand **N**, over een afstand van maximaal 80 km en met een maximale snelheid van 25 km/u.

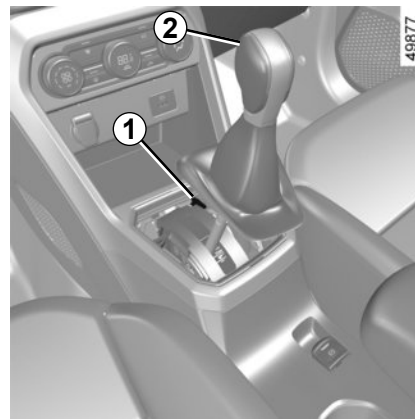

Als bij het wegrijden de hendel vastzit in de stand **P** wanneer u het rempedaal intrapt (bijv. accustoming), kunt u de hendel handmatig ontgrendelen om de blokkering van de aangedreven wielen ongedaan te maken. Om dit te doen, maakt u de onderkant van de stofhoes los en drukt u tegelijkertijd op de druktoets **1** en op knop **2** op de hendel om deze te ontgrendelen en naar stand **N** te gaan.

Raadpleeg zo spoedig mogelijk een merkdealer.



Laat de kaart in de auto tijdens het slepen.

Risico van blokkeren van de stuurkolom.

SLEPEN: pech (2/3)

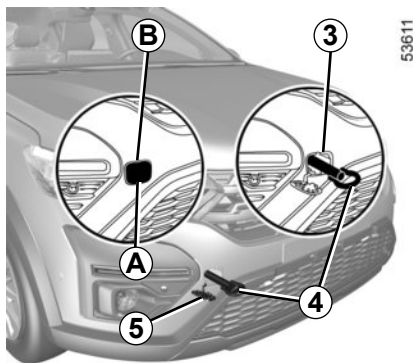

Gebruik uitsluitend de sleeppunten voor 3 en achter 7 (en nooit de aandrijfassen of enig ander deel van de auto). Deze sleeppunten mogen alleen voor slepen worden gebruikt. Ze mogen nooit worden gebruikt om de auto direct of indirect op te tillen.



Bij stilstaande motor werken de stuur- en rembekrachtiging niet meer.

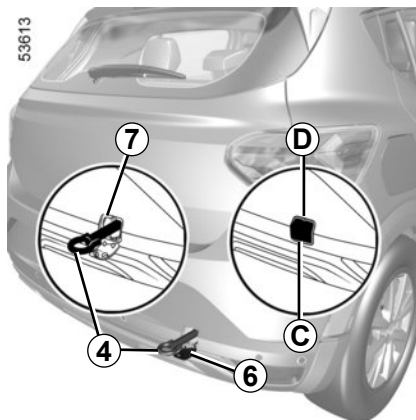

Toegang tot de sleeppunten

Sleeppunt voor
(afhankelijk van de auto)

Druk op zone **A** om het bovenste deel van de klep te verwijderen, en steek dan een plat mes in de zone **B** om de klep open te wrikken 5.

Sleeppunt achter
(afhankelijk van de auto)

Druk op zone **C** om het bovenste deel van de klep te verwijderen, en steek dan een plat mes in de zone **D** om de klep open te wrikken 6.



Zorg ervoor dat het sleepoog correct met bouten is bevestigd.

Risico om het gesleepte object te verliezen.



– Gebruik een starre sleepstang. Indien u een touw of kabel gebruikt bij het slepen (als dit wettelijk toegestaan is), moet de auto die gesleept wordt nog kunnen remmen.

- De auto die gesleept wordt, moet te allen tijde bestuurbaar zijn.
- Accelereer en rem gelijkmatig en zonder schokken om te voorkomen dat de auto beschadigen.
- In alle gevallen, is het raadzaam om **25 km/u** niet te overschrijden.



Laat nooit gereedschap in de auto rondslingeren. Dit is gevaarlijk als u plotseling moet remmen.

SLEPEN: pech (3/3)

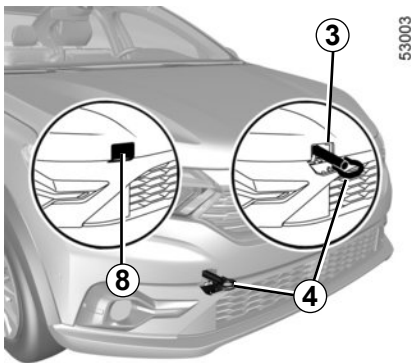

Toegang tot de sleeppunten (vervolg)

Sleeppunt voor (afhankelijk van de auto)

Maak het kapje **8** los door een plat gereedschap onder het kapje te steken.

Sleeppunt achter (afhankelijk van de auto)

Druk op de zones **E** en **F** tegelijkertijd om de klep te openen **9**.

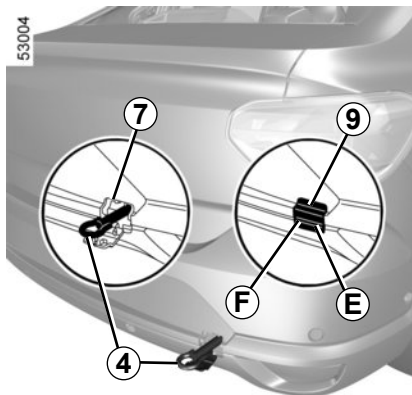

Zet de sleephaak 4 helemaal vast: eerst zo ver mogelijk met de hand en vervolgens met de wielsleutel tot hij vergrendelt.

Gebruik alleen het sleepoog **4** en de wielmoersleutel ➔ 5.9.



Zorg ervoor dat het sleepoog correct met bouten is bevestigd.

Risico om het gesleepte object te verliezen.



Bij stilstaande motor werken de stuur- en rembekrachtiging niet meer.



Laat nooit gereedschap in de auto rondslingeren. Dit is gevaarlijk als u plotseling moet remmen.



– Gebruik een starre sleepstang. Indien u een touw of kabel gebruikt bij het slepen (als dit wettelijk toegestaan is),

moet de auto die gesleept wordt nog kunnen remmen.

- De auto die gesleept wordt, moet te allen tijde bestuurbaar zijn.
- Accelereer en rem gelijkmatig en zonder schokken om te voorkomen dat de auto beschadigen.
- In alle gevallen, is het raadzaam om **25 km/u** niet te overschrijden.

RADIO INBOUWEN

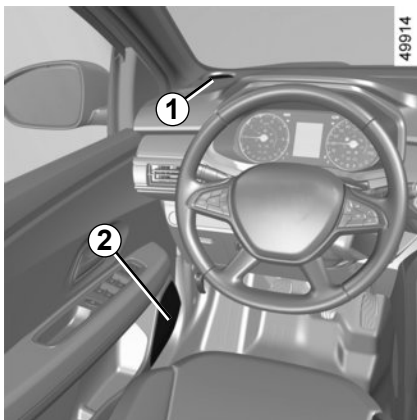

Als uw auto geen radio heeft, is deze wel hiervoor voorbereid met plaatsen voor:

- luidsprekers voor, **1** en **2**;
- luidsprekers achter **3**.

Raadpleeg een merkdealer voor het installeren van uitrusting.

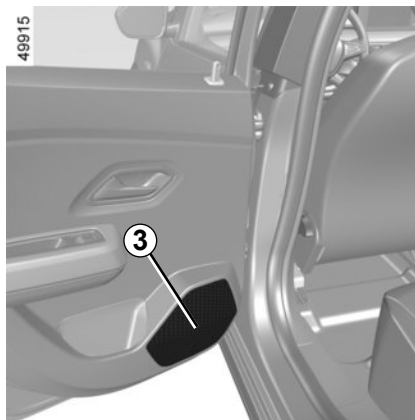

- Volg altijd nauwgezet de inbouwvoorschriften van de uitrusting op.
- De benodigde steunen en verbindingkabels die de merkdealer u kan leveren, verschillen per type auto en per type radio. Raadpleeg een merkdealer voor hun onderdeelnummers.
- Wijzig niet zelf de bedrading van de auto of van de autoradio want door een verkeerde aansluiting kan de elektrische installatie worden beschadigd (bedrading, organen en in het bijzonder de dynamo). Laat eventuele veranderingen door een merkdealer uitvoeren.



Elektrische en elektronische accessoires

Controleer vóór het installeren van een dergelijk accessoire (bij zenders/ontvangers vooral: frequentieband, vermogen, plaats van de antenne enz.) of dat geschikt is voor uw auto. Vraag advies aan een merkdealer.

Sluit alleen accessoires aan met een vermogen van maximaal 120 watt. **Risico van brand.** Als verschillende accessoireaansluitingen tegelijk worden gebruikt, mag het totale vermogen van de aangesloten accessoires niet meer zijn dan 180 watt.

Wijzig niet zelf de bedrading van de auto want door een verkeerde aansluiting kunnen de elektrische installatie en/of de erop aangesloten organen worden beschadigd. Laat eventuele veranderingen door een merkdealer uitvoeren.

In geval van achteraf inbouwen van een elektrische uitrusting, moet u goed in de gaten houden dat de installatie wel is beschermd door een zekering. Noteer de sterkte van deze zekering en de plaats waar hij zich bevindt.

De diagnoseaansluiting gebruiken

Het gebruik van elektronische accessoires op de diagnoseaansluiting kan ernstige storing van de elektronische systemen van de auto veroorzaken. Voor uw veiligheid is het raadzaam alleen door de fabrikant goedgekeurde elektronische accessoires te gebruiken, raadpleeg een merkdealer. **Risico van ernstig ongeval.**

Gebruik van zenders/ontvangers (telefoons, 27 Mc apparatuur, enz.)

Telefoons en 27 Mc-apparatuur met een ingebouwde antenne kunnen de werking beïnvloeden van elektronische systemen in de auto. Gebruik dergelijke apparaten daarom met een buitenantenne. **Houd u altijd aan de wettelijke voorschriften met betrekking tot het gebruik van deze apparaten.**

Achteraf inbouwen van accessoires

Als u accessoires op de auto wilt installeren: raadpleeg een merkdealer. Om zeker te zijn dat uw auto goed werkt en om elk risico te vermijden dat uw veiligheid kan aantasten, raden wij u aan om door de constructeur goedgekeurde accessoires te gebruiken: deze zijn aan uw auto aangepast en alleen deze worden door de constructeur gegarandeerd.

Als u een antidiefstalstang gebruikt, bevestig deze dan uitsluitend op het rempedaal.

Hinder bij het rijden

Aan de bestuurderskant mogen alleen voor de auto geschikte matten worden gebruikt, die moeten worden vastgezet aan de vooraf geïnstalleerde onderdelen. Controleer regelmatig of ze goed vastzitten. Stapel niet meerdere matten op elkaar. **Gevaar van hakende pedalen.**

STORINGEN (1/8)

Gebruik van de kaart

De kaart kan geen portieren ontgrendelen of vergrendelen.

MOGELIJKE OORZAKEN

Batterij van de card leeg.

Gebruik van apparaten die op dezelfde frequentie als de card werken (mobiele telefoon, enz.).

De auto bevindt zich in een sterk elektromagnetisch veld.

Accu van de auto ontladen.

De boodschap "Plaats de kaart in zone + START" verschijnt op het instrumentenpaneel.

De motor van de auto is gestart.

WAT TE DOEN

Vervang de batterij. U kunt nog steeds uw auto vergrendelen/ontgrendelen en starten. ➔ 1.13 en ➔ 2.3 of ➔ 2.5.

Gebruik deze apparaten niet langer of gebruik de sleutel. ➔ 1.13.

Gebruik de sleutel die in de card is geïntegreerd ➔ 1.13.

Plaats de card in de daarvoor bestemde positie ➔ 2.5 en druk vervolgens op de op START-toets.

Als de motor draait, werkt het vergrendelen/ontgrendelen van de card niet. Zet het contact uit.

STORINGEN (2/8)

Onderstaande aanwijzingen helpen u eventuele storingen snel, maar voorlopig, te verhelpen. Laat de auto echter wel zo spoedig mogelijk door een merkdealer nakijken.

Gebruik van de kaart	MOGELIJKE OORZAKEN	WAT TE DOEN
De kaart kan geen portieren ontgrendelen of vergrendelen.	Desynchronisatie van de kaart.	Ontgrendel het bestuurdersportier door de sleutel die in de kaart zit, in het portierslot te steken; ➔ 1.13 plaats de kaart in de daarvoor bestemde positie ➔ 2.5 en druk op START om de kaart te synchroniseren.

STORINGEN (3/8)

Onderstaande aanwijzingen helpen u eventuele storingen snel, maar voorlopig, te verhelpen. Laat de auto echter wel zo spoedig mogelijk door een merkdealer nakijken.

Gebruik van de afstandsbediening	MOGELIJKE OORZAKEN	WAT TE DOEN
De afstandsbediening werkt niet voor het ontgrendelen of vergrendelen van de portieren.	Batterij van de afstandsbediening leeg.	Gebruik de sleutel.
	Gebruik van apparaten die op dezelfde frequentie als de afstandsbediening werken (mobiele telefoon, enz.).	Gebruik deze apparaten niet of gebruik de sleutel.
	De auto bevindt zich in een sterk elektromagnetisch veld. Accu ontladen.	Vervang de batterij. U kunt nog steeds uw auto vergrendelen/ontgrendelen en starten. ➔ 1.13 en ➔ 2.3 of ➔ 2.5.
	De motor van de auto is gestart.	Als de motor draait, werkt het vergrendelen/ontgrendelen met de sleutel niet. Zet het contact uit.
	Desynchronisatie van de afstandsbediening.	Ontgrendel het bestuurdersportier door de sleutel in het portierslot te steken en start vervolgens de motor om de afstandsbediening te synchroniseren.

STORINGEN (4/8)

U schakelt de startmotor in	MOGELIJKE OORZAKEN	WAT TE DOEN
De controlelampjes op het instrumentenpaneel gaan zwakker of niet branden, de startmotor draait niet.	Accuklemmen niet goed vastgezet, los of geoxideerd.	Vastzetten, aansluiten of reinigen indien geoxideerd.
	Accu ontladen of defect.	Sluit een andere accu aan op de ontladen accu. ➔ 5.47 of vervang de accu indien nodig. Duw de auto niet aan als de stuurkolom is vergrendeld.
	Circuit defect.	Raadpleeg een merkdealer.
De motor wil niet starten.	De voorwaarden voor het starten zijn niet vervuld.	➔ 2.3 of ➔ 2.5.
	De handsfree-kaart werkt niet.	Plaats de kaart in de hiervoor bestemde uitsparing in het middenconsole. ➔ 2.3 of ➔ 2.5.
Hoog stationair toerental bij stilstaande auto en koude motor.	Bij een benzinemotor is dit is meestal geen storing. Het kan worden veroorzaakt door de stijgende temperatuur van de motor.	Het stationair toerental van de motor moet na ongeveer een minuut zakken. Zo niet dan is er mogelijk een andere oorzaak. Roep de hulp in van een merkdealer.
De motor weigert te stoppen.	Card niet gedetecteerd.	Plaats de kaart in de hiervoor bestemde uitsparing in het middenconsole. Druk lang op de startknop.
	Elektronische storing.	Druk 3 keer snel op de startknop of houd deze ingedrukt.
De stuurkolom blijft vergrendeld.	Stuurwiel geblokkeerd.	Beweeg het stuurwiel terwijl u de startknop van de motor indrukt (of, afhankelijk van de auto, de contactsleutel gebruikt) ➔ 2.3.
	Elektrische installatie defect.	Raadpleeg een merkdealer.

STORINGEN (5/8)

Tijdens het rijden	MOGELIJKE OORZAKEN	WAT TE DOEN
Trillingen.	Banden te zacht, beschadigd of uit balans.	Controleer de bandenspanning, als deze goed is, laat dan de banden door een merkdealer nakijken.
Witte rook uit de uitlaat.	<p>Bij een dieselmotor hoeft dit geen storing te zijn, de rook kan ontstaan door de regeneratie van het roetfilter.</p> <p>Bij een benzinemotor is dit is meestal geen storing. Afhankelijk van de weersomstandigheden (koud, vochtig enz.), kan er bij sterk accelereren rook ontstaan.</p>	<p>➔ 2.15.</p> <p>Laat het toerental zakken en vermijd plots accelereren, zodat de rook geleidelijk verdwijnt. Zo niet dan is er mogelijk een andere oorzaak. Ga naar een merkdealer.</p>
Rook onder de motorkap.	Kortsluiting of lekkage van het koelcircuit.	Stop, zet het contact uit, ga bij de auto vandaan en roep de hulp in van een merkdealer.
Het waarschuwingslampje voor de oliedruk gaat branden:		
in een bocht of tijdens het remmen	Het peil is te laag.	Motorolie bijvullen ➔ 4.5.
dooft langzaam of blijft branden bij gas geven.	Te lage oliedruk.	Stop en roep de hulp in van een merkdealer.

STORINGEN (6/8)

Tijdens het rijden	MOGELIJKE OORZAKEN	WAT TE DOEN
Het sturen gaat zwaar.	Oververhitting van de bekrachting.	Rijd voorzichtig bij lage snelheid, let op de kracht die u moet zetten op het stuurwiel om de wielen te draaien.
	Probleem met de elektrische bekrachtigingsmotor. Storing in het hulpsysteem.	Raadpleeg een merkdealer.
De motor wordt te warm. De koelvloeistoftemperatuurmeter staat in de gevaarzone en het waarschuwingslampje STOP brandt.	Koelventilateur defect.	Stop de auto, stop de motor en roep de hulp in van een merkdealer.
	Koelvloeistoflekkage.	Controleer het koelvloeistofreservoir: er moet vloeistof in zitten. Als het leeg is, raadpleeg dan zo snel mogelijk een merkdealer.
De vloeistof in het expansievat borrelt.	Mechanische storing: koppakking opgeblazen.	Zet de motor stil. Roep de hulp in van een merkdealer.



Radiator: als er veel te weinig koelvloeistof is, mag deze niet worden bijgevuld met koude koelvloeistof wanneer de motor erg heet is. Na elke reparatie waarbij het koelsysteem geheel of gedeeltelijk is afgetapt, moet dit met nieuwe koelvloeistof worden bijgevuld. Gebruik hiervoor alleen door onze technische diensten goedgekeurde koelvloeistof.

STORINGEN (7/8)

Elektrische organen	MOGELIJKE OORZAKEN	WAT TE DOEN
De ruitenwisser werkt niet.	Ruitenwisserbladen kleven.	Maak de wisserbladen los van de ruit.
	Elektrische installatie defect.	Raadpleeg een merkdealer.
	Zekering beschadigd.	Vervang de zekering of laat deze vervangen. ➔ 5.40.
De ruitenwisser stopt niet.	Elektrische verstelling defect.	Raadpleeg een merkdealer.
Knipperfrequentie te hoog.	Lamp achter doorgebrand.	➔ 5.22
De knipperlichten werken niet.	Elektrische installatie of schakelaar defect.	Raadpleeg een merkdealer.
	Zekering beschadigd.	Vervang de zekering of laat deze vervangen. ➔ 5.40.
De koplampen schakelen niet in of niet uit.	Elektrische installatie of schakelaar defect.	Raadpleeg een merkdealer.
	Zekering beschadigd.	Vervang de zekering of laat deze vervangen. ➔ 5.40.

STORINGEN (8/8)

Elektrische organen	MOGELIJKE OORZAKEN	WAT TE DOEN
<p>Condens in de koplampen of achterlichten.</p>	<p>Condens is een normaal verschijnsel dat door variaties in temperatuur en vochtigheid kan worden veroorzaakt.</p> <p>In dat geval verdwijnen de sporen geleidelijk aan als de lichten branden.</p>	
<p>Het waarschuwingslampje van het niet dragen van de autogordels vooraan brandt niet in overeenstemming met het vastmaken van de autogordels.</p>	<p>Een voorwerp tussen de vloer en de stoel hindert de werking van het opname-element.</p>	<p>Verwijder elk voorwerp onder de stoelen vooraan.</p>

Hoofdstuk 6: Technische gegevens

Identificatieplaatjes auto	6.2
Technische informatie voor de hulpdiensten	6.3
Identificatie van de motor	6.4
Afmetingen	6.5
Gegevens van de motor	6.8
Massa's	6.10
Aanhangwagengewichten	6.10
Onderdelen en reparaties	6.13
Onderhoudscoupons	6.14
Plaatwerkcontrole	6.20

IDENTIFICATIEPLAATJES AUTO

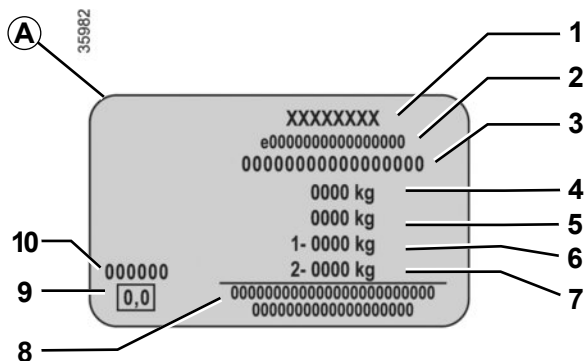
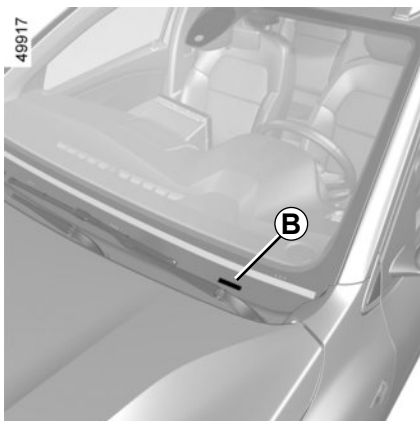

De gegevens op het constructeursplaatje moeten bij eventuele klachten en bij het bestellen van onderdelen altijd worden vermeld.

De aanwezigheid en de plaats van de informatie zijn afhankelijk van de auto.

Constructeursplaatje A

- 1 Naam van de fabrikant.
- 2 Nummer van communautair ontwerp of registratienummer.
- 3 Identificatienummer.

Afhankelijk van de auto wordt deze informatie herhaald op de markering B.

- 4 MMAC (max. toegelaten totaal massa).
- 5 Max. toegelaten treinmassa: auto met aanhanger.
- 6 MMTA (max. toegelaten massa) gemeten onder de vooras.
- 7 Max. toegelaten massa gemeten onder de achteras.
- 8 Gereserveerd voor zakelijke of aanvullende inschrijvingen.
- 9 Niet in gebruik.
- 10 Laknummer (kleurcode).

TECHNISCHE INFORMATIE VOOR DE HULPDIENSTEN

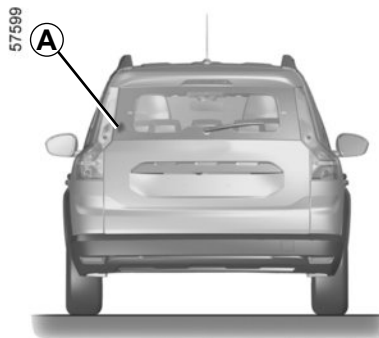

De QR Code op het label **A** geeft hulpverleners via een tablet of smartphone direct toegang tot de technische voertuiginformatie die ze nodig hebben bij een ongeval.

Zorg dat het label **A** altijd aanwezig en zichtbaar is, zowel op de voorruit als de achterruit.

Elke wijziging of beschadiging maakt toegang tot de informatie onmogelijk.

MOTOR-ID

33293

A

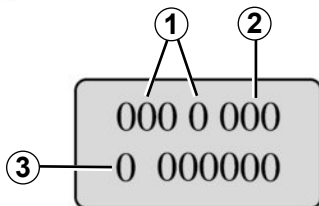

De motoridentificatiegegevens in zone A moeten bij correspondentie en bij het bestellen van onderdelen altijd worden vermeld.

(de plaats is afhankelijk van het motortype)

- 1 Type van de motor.
- 2 Indicenummer van de motor.
- 3 Serienummer van de motor.

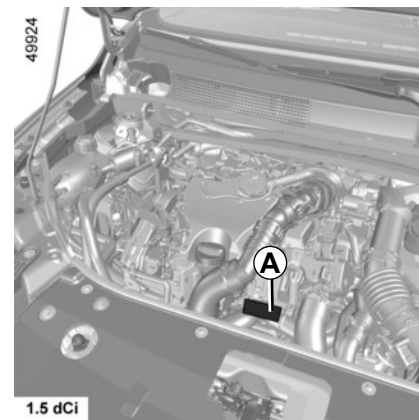
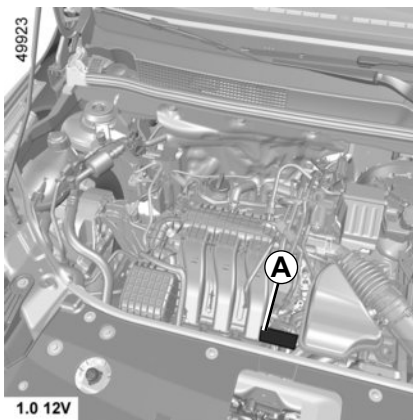
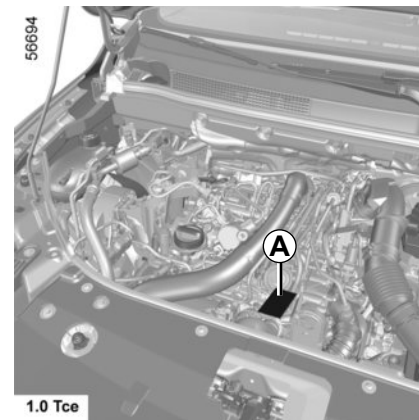
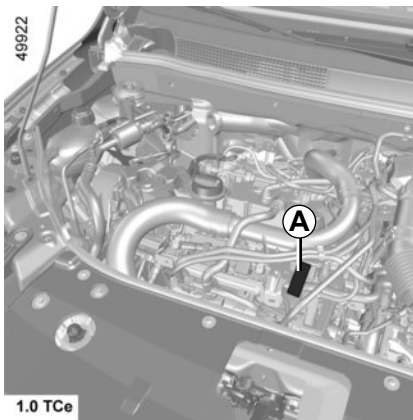

AFMETINGEN (in meter) (1/3)

57597

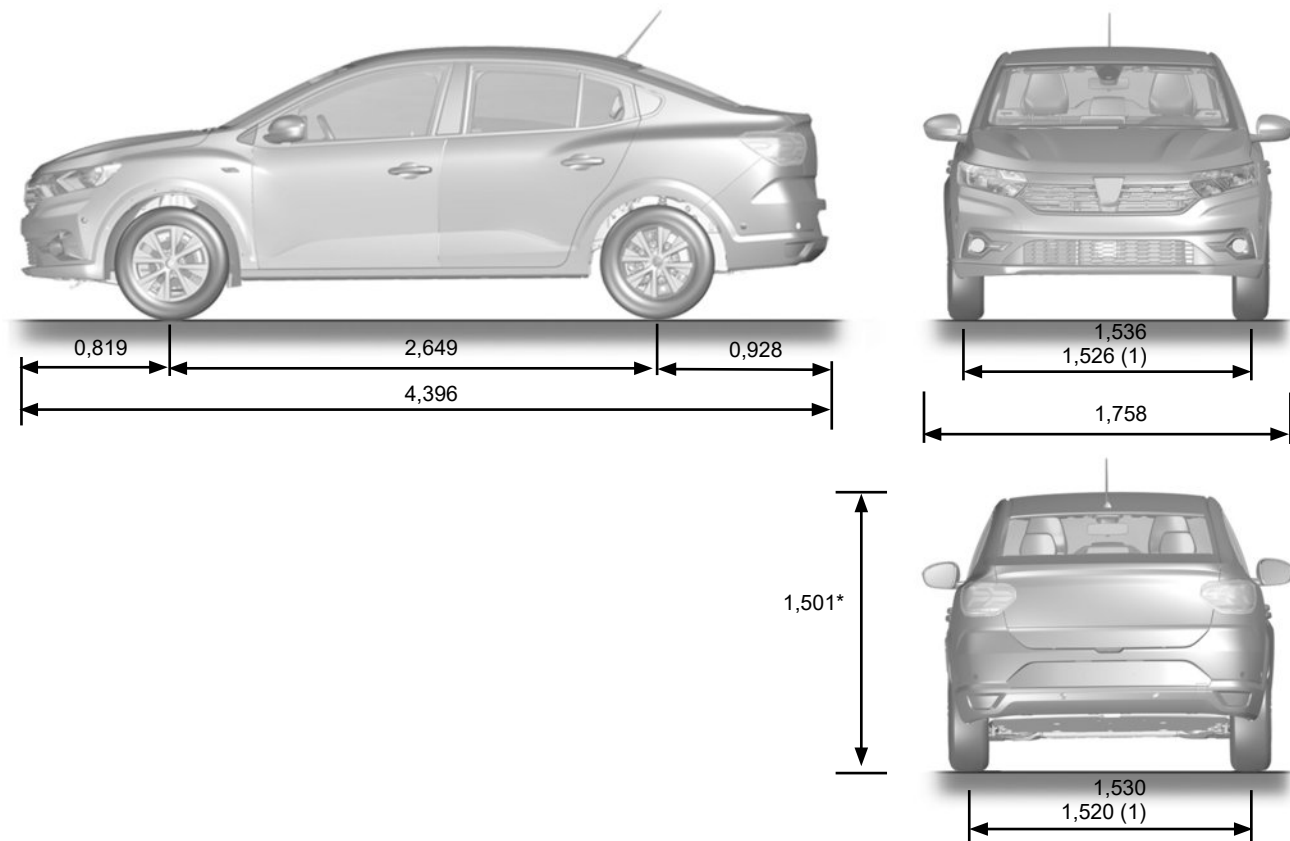

(1) Afhankelijk van de auto

* Onbelast

AFMETINGEN (in meter) (2/3)

49925

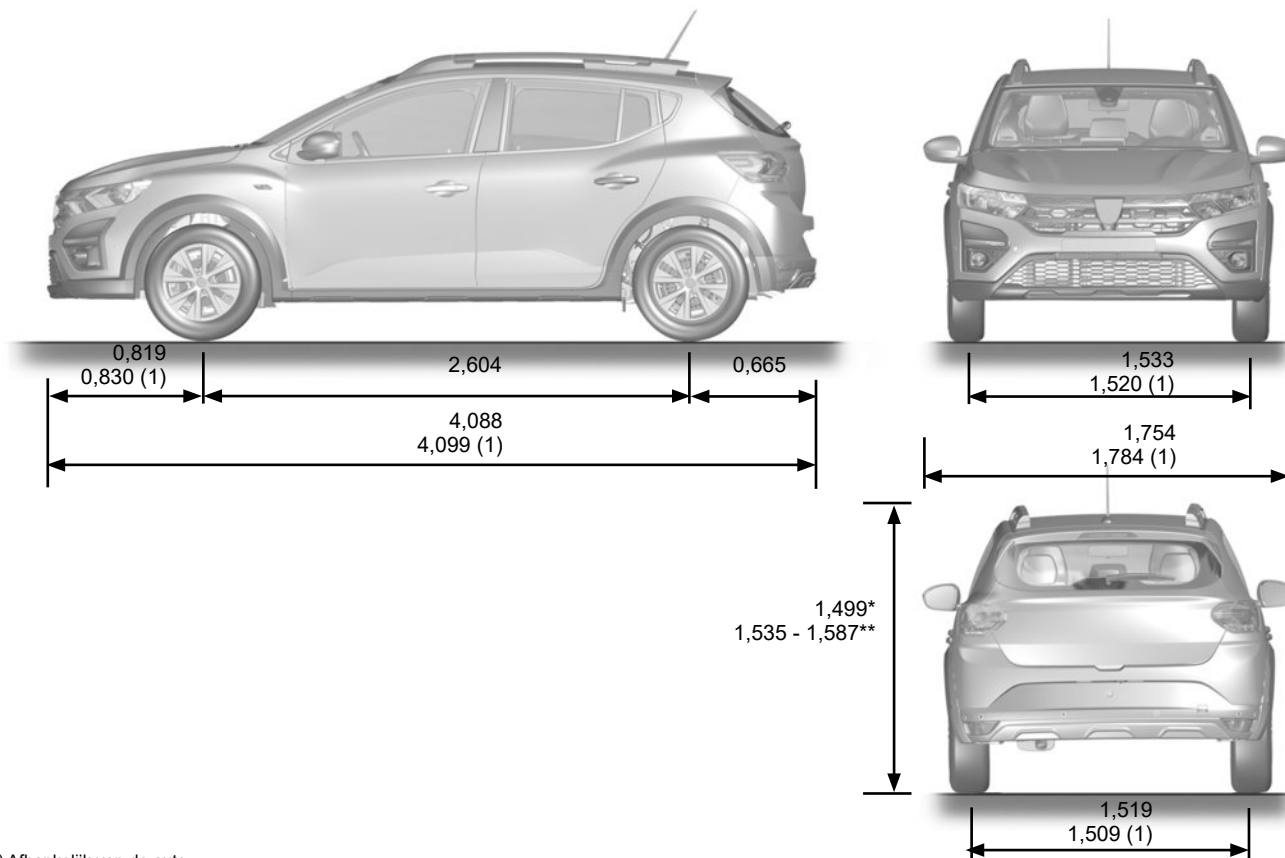

(1) Afhankelijk van de auto

* Onbelast

** Onbelast, met of zonder dakdragers

AFMETINGEN (in meter) (3/3)

57243

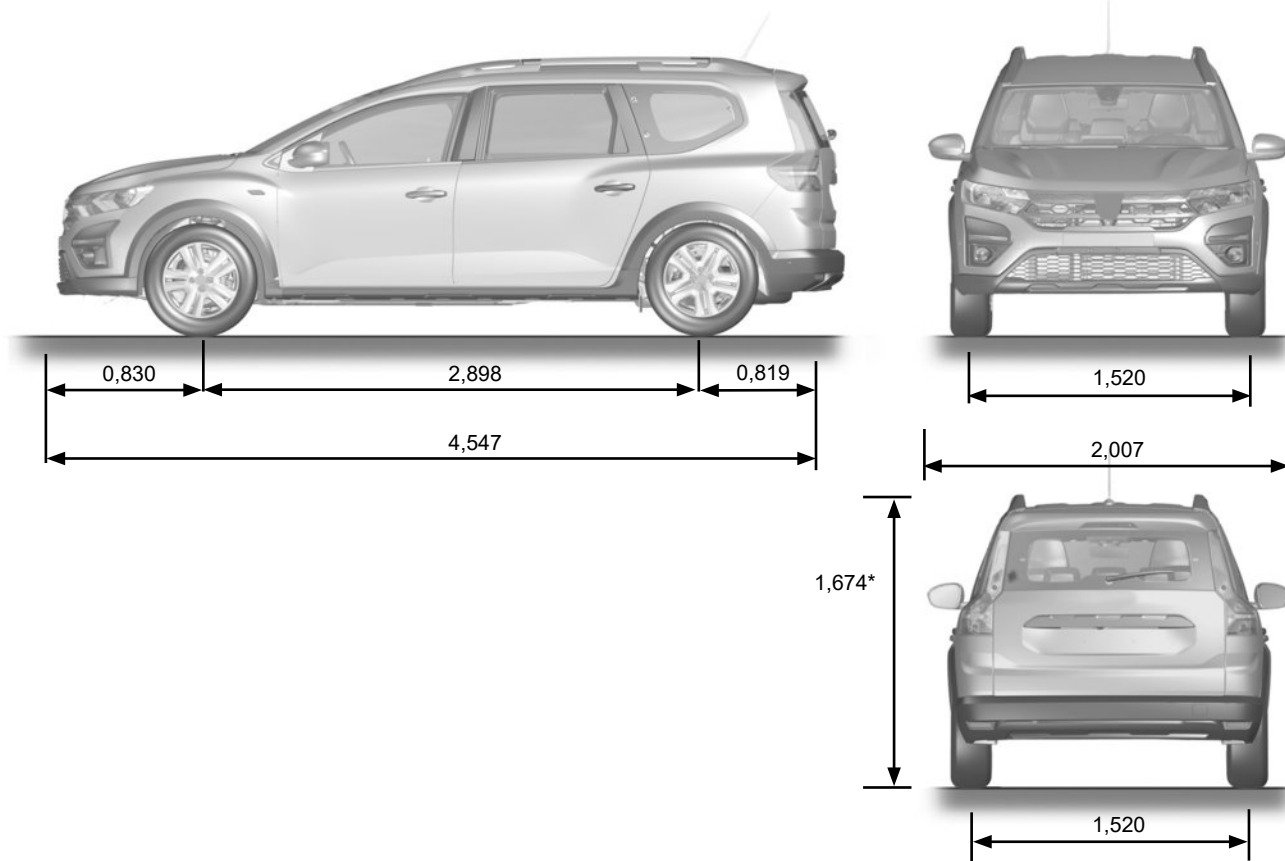





* Onbelast

MOTORGEGEVENS (1/2)

Uitvoeringen	1.0 12V	1.0 TCe		1.5 dCi
Type van de motor (zie motorplaatje)	B4D	H4Dt	H5D	K9K Turbo
Cilinderinhoud (cm ³)	999			1 461
Soort brandstof Octaangetal	<p>Benzine</p> <p>Ongelode benzine met het voorgeschreven octaangetal zoals aangegeven op de sticker in de tankdopklep. ➔ 1.117</p>			<p>Dieselolie</p> <p>De sticker in de tankdopklep geeft aan welke brandstoffen toegestaan zijn.</p>
Bougies	<p>Gebruik uitsluitend de voor uw motor voorgeschreven bougietypen</p> <p>Het type staat aangegeven op een sticker in de motorruimte, raadpleeg anders uw merkdealer.</p> <p>Montage van een niet voorgeschreven bougietype kan tot ernstige motorschade leiden.</p>			-

MOTORGEGEVENS (2/2)

Uitvoeringen	1.0 12V	1.0 TCe		1.5 dCi
Type van de motor (zie motorplaatje)	B4D	H4Dt	H5D	K9K
Cilinderinhoud (cm ³)	999			1 461
<p>Brandstof die voldoet aan de Europese norm en die compatibel is met de motoren van auto's verkocht in Europa (neem voor andere gevallen contact op met een merkdealer).</p>	<div data-bbox="379 445 500 564" style="display: inline-block; text-align: center;">  <p>E5</p> </div> <p>Loodvrije benzine die voldoet aan de norm EN 228 bevat tot 5% ethanol.</p> <div data-bbox="379 734 500 853" style="display: inline-block; text-align: center;">  <p>E10</p> </div> <p>Loodvrije benzine die voldoet aan de norm EN 228 bevat tot 10% ethanol.</p>			<div data-bbox="919 325 1037 444" style="display: inline-block; text-align: center;">  <p>B7</p> </div> <p>Dieselbrandstof die voldoet aan de norm EN 590 bevat tot 7% methylester vetzuur.</p> <div data-bbox="919 572 1037 691" style="display: inline-block; text-align: center;">  <p>B10</p> </div> <p>Dieselbrandstof die voldoet aan de norm EN 16734 bevat tot 10% methylester vetzuur.</p> <div data-bbox="919 812 1037 930" style="display: inline-block; text-align: center;">  <p>XTL</p> </div> <p>Dieselbrandstof die voldoet aan de norm EN 15940 bevat tot 7% methylester.</p>

MASSA'S (in kg) (1/3)

De aangegeven gewichten zijn van de basisuitvoering zonder opties: zij variëren naargelang de uitrusting van uw auto. Raadpleeg een erkende dealer.

Vierdeursuitvoeringen	
Max. toegelaten totaal massa (MMAC) Max. toegelaten massa (MMTA) Max. toegelaten treinmassa (MTR)	Gewichten aangeduid op het constructeursplaatje. ➔ 6.2
Massa aanhanger geremd*	wordt verkregen door berekening: MTR - MMAC
Massa aanhanger ongeremd*	545 kg
Maximale kogeldruk op trekhaak*	75 kg
Toegelaten dakbelasting op dragers	80 kg (met inbegrip van de dragende delen)

* Aanhangwagengewicht (trekken van een caravan, boot, enz.).

Het trekken van een aanhangwagen is verboden wanneer de berekening $MTR - MMAC$ gelijk is aan nul of wanneer de op het constructeursplaatje aangegeven maximaal toegelaten treinmassa (MTR) gelijk is aan nul (of niet wordt aangegeven).

- Respecteer de in het land geldende wettelijke sleepvoorschriften. Laat uw merkdealer een trekhaak monteren en de bedrading van de auto aanpassen.
- In geval van een auto met aanhanger, **mag de max. toegelaten treinmassa (auto + aanhanger) nooit overschreden worden**. Toch is toegestaan:
 - een overschrijding van de max. toegelaten massa (MMTA) gemeten onder de achteras tot 15 %,
 - een overschrijding van de max. toegelaten totaal massa (MMAC) tot 10 % of 100 kg (tot de eerste van deze twee waarden is bereikt). In beide gevallen is de maximumsnelheid van het geheel 100 km/u en moet de bandenspanning worden verhoogd met 0,2 bar (3 PSI).
- Het motorvermogen neemt af naarmate u hoger in de bergen rijdt. Wij adviseren u de maximale belasting met 10% per 1000 meter stijging te verminderen.

MASSA'S (in kg) (2/3)

De aangegeven gewichten zijn van de basisuitvoering zonder opties: zij variëren naargelang de uitrusting van uw auto. Raadpleeg een erkende dealer.

Vijfdeursuitvoeringen	
Max. toegelaten totaal massa (MMAC) Max. toegelaten massa (MMTA) Max. toegelaten trein massa (MTR)	Gewichten aangeduid op het constructeursplaatje. ➔ 6.2
Massa aanhanger geremd*	wordt verkregen door berekening: MTR - MMAC
Massa aanhanger ongeremd*	540 kg
Maximale kogeldruk op trekhaak*	75 kg
Toegelaten dakbelasting op dragers	80 kg (met inbegrip van de dragende delen)

* Aanhangwagengewicht (trekken van een caravan, boot, enz.).

Het trekken van een aanhangwagen is verboden wanneer de berekening $MTR - MMAC$ gelijk is aan nul of wanneer de op het constructeursplaatje aangegeven maximaal toegelaten trein massa (MTR) gelijk is aan nul (of niet wordt aangegeven).

- Respecteer de in het land geldende wettelijke sleepvoorschriften. Laat uw merkdealer een trekhaak monteren en de bedrading van de auto aanpassen.
- In geval van een auto met aanhanger, **mag de max. toegelaten trein massa (auto + aanhanger) nooit overschreden worden**. Toch is toegestaan:
 - een overschrijding van de max. toegelaten massa (MMTA) gemeten onder de achteras tot 15 %,
 - een overschrijding van de max. toegelaten totaal massa (MMAC) tot 10 % of 100 kg (tot de eerste van deze twee waarden is bereikt).
In beide gevallen is de maximumsnelheid van het geheel 100 km/u en moet de bandenspanning worden verhoogd met 0,2 bar (3 PSI).
- Het motorvermogen neemt af naarmate u hoger in de bergen rijdt. Wij adviseren u de maximale belasting met 10% per 1000 meter stijging te verminderen.

MASSA'S (in kg) (3/3)

De aangegeven gewichten zijn van de basisuitvoering zonder opties: zij variëren naargelang de uitrusting van uw auto. Raadpleeg een erkende dealer.

Break uitvoering	
Max. toegelaten totaal massa (MMAC) Max. toegelaten massa (MMTA) Max. toegelaten trein massa (MTR)	Gewichten aangeduid op het constructeursplaatje. ➔ 6.2
Massa aanhanger geremd*	wordt verkregen door berekening: MTR - MMAC
Massa aanhanger ongeremd*	625 kg
Maximale kogeldruk op trekhaak*	75 kg
Toegelaten dakbelasting op dragers	80 kg (met inbegrip van de dragende delen)

* Aanhangwagengewicht (trekken van een caravan, boot, enz.).

Het trekken van een aanhangwagen is verboden wanneer de berekening $MTR - MMAC$ gelijk is aan nul of wanneer de op het constructeursplaatje aangegeven maximaal toegelaten trein massa (MTR) gelijk is aan nul (of niet wordt aangegeven).

- Respecteer de in het land geldende wettelijke sleepvoorschriften. Laat uw merkdealer een trekhaak monteren en de bedrading van de auto aanpassen.
- In geval van een auto met aanhanger, **mag de max. toegelaten trein massa (auto + aanhanger) nooit overschreden worden**. Toch is toegestaan:
 - een overschrijding van de max. toegelaten massa (MMTA) gemeten onder de achteras tot 15 %,
 - een overschrijding van de max. toegelaten totaal massa (MMAC) tot 10 % of 100 kg (tot de eerste van deze twee waarden is bereikt).In beide gevallen is de maximumsnelheid van het geheel 100 km/u en moet de bandenspanning worden verhoogd met 0,2 bar (3 PSI).
- Het motorvermogen neemt af naarmate u hoger in de bergen rijdt. Wij adviseren u de maximale belasting met 10% per 1000 meter stijging te verminderen.

ONDERDELEN EN REPARATIES

De originele onderdelen worden met de grootste zorg ontwikkeld en gecontroleerd. Zij voldoen dan ook aan dezelfde kwaliteitsnormen als de onderdelen die in de fabriek worden gebruikt.

Door het gebruik van de originele onderdelen houdt u de prestaties van uw auto optimaal. Bovendien zijn reparaties die uitgevoerd zijn door een merkdealer met originele onderdelen gegarandeerd volgens de voorwaarden die achter op de reparatieopdracht staan.

ONDERHOUDSCOUPONS (1/6)

VIN:

Datum: Km:		Factuurnr.:	Toelichting/diversen
Type werkzaamheden: Onderhoudsbeurt <input type="checkbox"/> <input type="checkbox"/>	Stempel		
Plaatwerkcontrole: OK <input type="checkbox"/> Niet OK* <input type="checkbox"/> *Zie specifieke bladzijde			

Datum: Km:		Factuurnr.:	Toelichting/diversen
Type werkzaamheden: Onderhoudsbeurt <input type="checkbox"/> <input type="checkbox"/>	Stempel		
Plaatwerkcontrole: OK <input type="checkbox"/> Niet OK* <input type="checkbox"/> *Zie specifieke bladzijde			

Datum: Km:		Factuurnr.:	Toelichting/diversen
Type werkzaamheden: Onderhoudsbeurt <input type="checkbox"/> <input type="checkbox"/>	Stempel		
Plaatwerkcontrole: OK <input type="checkbox"/> Niet OK* <input type="checkbox"/> *Zie specifieke bladzijde			

ONDERHOUDSCOUPONS (3/6)

VIN:

Datum: Km:		Factuurnr.:	Toelichting/diversen
Type werkzaamheden: Onderhoudsbeurt <input type="checkbox"/> <input type="checkbox"/>	Stempel		
Plaatwerkcontrole: OK <input type="checkbox"/> Niet OK* <input type="checkbox"/> *Zie specifieke bladzijde			

Datum: Km:		Factuurnr.:	Toelichting/diversen
Type werkzaamheden: Onderhoudsbeurt <input type="checkbox"/> <input type="checkbox"/>	Stempel		
Plaatwerkcontrole: OK <input type="checkbox"/> Niet OK* <input type="checkbox"/> *Zie specifieke bladzijde			

Datum: Km:		Factuurnr.:	Toelichting/diversen
Type werkzaamheden: Onderhoudsbeurt <input type="checkbox"/> <input type="checkbox"/>	Stempel		
Plaatwerkcontrole: OK <input type="checkbox"/> Niet OK* <input type="checkbox"/> *Zie specifieke bladzijde			

ONDERHOUDSCOUPONS (4/6)

VIN:

Datum: Km:		Factuurnr.:	Toelichting/diversen
Type werkzaamheden: Onderhoudsbeurt <input type="checkbox"/> <input type="checkbox"/>	Stempel		
Plaatwerkcontrole: OK <input type="checkbox"/> Niet OK* <input type="checkbox"/> *Zie specifieke bladzijde			

Datum: Km:		Factuurnr.:	Toelichting/diversen
Type werkzaamheden: Onderhoudsbeurt <input type="checkbox"/> <input type="checkbox"/>	Stempel		
Plaatwerkcontrole: OK <input type="checkbox"/> Niet OK* <input type="checkbox"/> *Zie specifieke bladzijde			

Datum: Km:		Factuurnr.:	Toelichting/diversen
Type werkzaamheden: Onderhoudsbeurt <input type="checkbox"/> <input type="checkbox"/>	Stempel		
Plaatwerkcontrole: OK <input type="checkbox"/> Niet OK* <input type="checkbox"/> *Zie specifieke bladzijde			

ONDERHOUDSCOUPONS (5/6)

VIN:

Datum: Km:		Factuurnr.:	Toelichting/diversen
Type werkzaamheden: Onderhoudsbeurt <input type="checkbox"/> <input type="checkbox"/>		Stempel	
Plaatwerkcontrole: OK <input type="checkbox"/> Niet OK* <input type="checkbox"/> *Zie specifieke bladzijde			

Datum: Km:		Factuurnr.:	Toelichting/diversen
Type werkzaamheden: Onderhoudsbeurt <input type="checkbox"/> <input type="checkbox"/>		Stempel	
Plaatwerkcontrole: OK <input type="checkbox"/> Niet OK* <input type="checkbox"/> *Zie specifieke bladzijde			

Datum: Km:		Factuurnr.:	Toelichting/diversen
Type werkzaamheden: Onderhoudsbeurt <input type="checkbox"/> <input type="checkbox"/>		Stempel	
Plaatwerkcontrole: OK <input type="checkbox"/> Niet OK* <input type="checkbox"/> *Zie specifieke bladzijde			

ONDERHOUDSCOUPONS (6/6)

VIN:

Datum: Km:		Factuurnr.:	Toelichting/diversen
Type werkzaamheden:		Stempel	
Onderhoudsbeurt <input type="checkbox"/>			
..... <input type="checkbox"/>			
Plaatwerkcontrole:			
OK <input type="checkbox"/> Niet OK* <input type="checkbox"/>			
*Zie specifieke bladzijde			
Datum: Km:		Factuurnr.:	Toelichting/diversen
Type werkzaamheden:		Stempel	
Onderhoudsbeurt <input type="checkbox"/>			
..... <input type="checkbox"/>			
Plaatwerkcontrole:			
OK <input type="checkbox"/> Niet OK* <input type="checkbox"/>			
*Zie specifieke bladzijde			
Datum: Km:		Factuurnr.:	Toelichting/diversen
Type werkzaamheden:		Stempel	
Onderhoudsbeurt <input type="checkbox"/>			
..... <input type="checkbox"/>			
Plaatwerkcontrole:			
OK <input type="checkbox"/> Niet OK* <input type="checkbox"/>			
*Zie specifieke bladzijde			

PLAATWERKCONTROLE (1/6)

De garantie blijft alleen van kracht na de reparatie die hieronder staat aangegeven.

VIN :

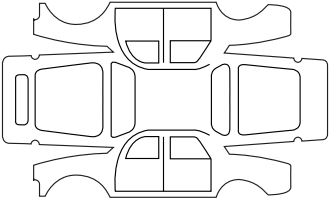
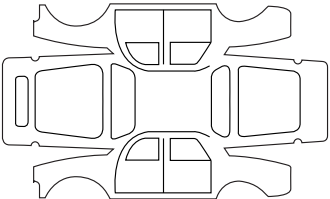
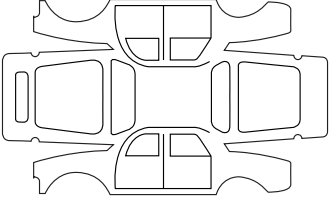
Uit te voeren plaatwerkreparatie:		Stempel
Datum reparatie:		
Reparatie nodig van:		Stempel
Datum reparatie:		
Reparatie nodig van:		Stempel
Datum reparatie:		

PLAATWERKCONTROLE (2/6)

De garantie blijft alleen van kracht na de reparatie die hieronder staat aangegeven.

VIN :

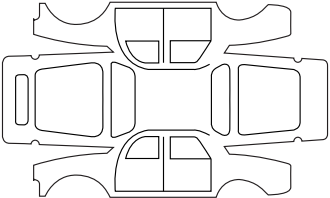
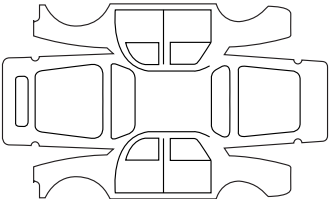
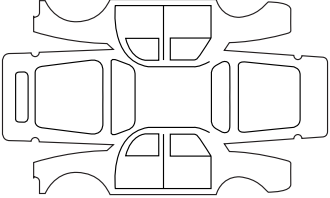
Uit te voeren plaatwerkreparatie:		Stempel
Datum reparatie:		
Reparatie nodig van:		Stempel
Datum reparatie:		
Reparatie nodig van:		Stempel
Datum reparatie:		

PLAATWERKCONTROLE (3/6)

De garantie blijft alleen van kracht na de reparatie die hieronder staat aangegeven.

VIN :

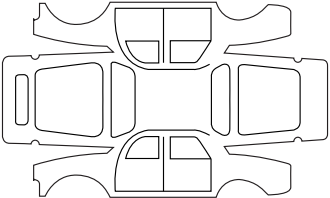
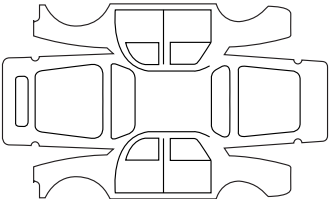
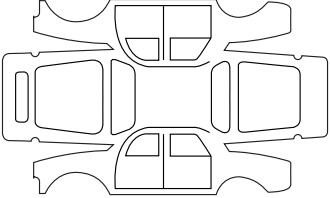
Uit te voeren plaatwerkreparatie:		Stempel
Datum reparatie:		
Reparatie nodig van:		Stempel
Datum reparatie:		
Reparatie nodig van:		Stempel
Datum reparatie:		

PLAATWERKCONTROLE (4/6)

De garantie blijft alleen van kracht na de reparatie die hieronder staat aangegeven.

VIN :

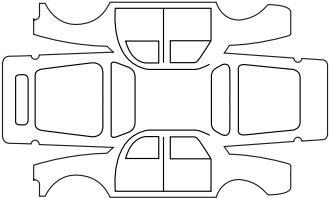
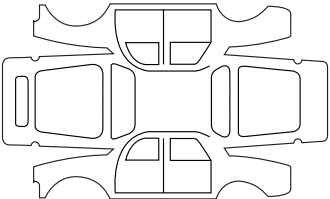
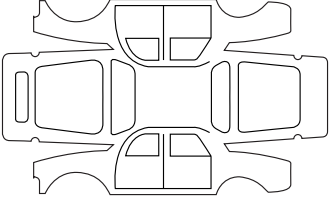
Uit te voeren plaatwerkreparatie:		Stempel
Datum reparatie:		
Reparatie nodig van:		Stempel
Datum reparatie:		
Reparatie nodig van:		Stempel
Datum reparatie:		

PLAATWERKCONTROLE (5/6)

De garantie blijft alleen van kracht na de reparatie die hieronder staat aangegeven.

VIN :

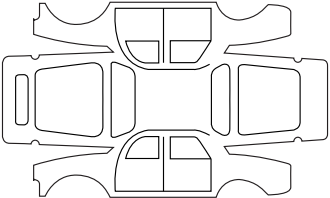
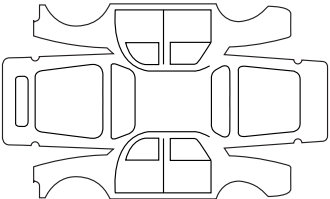
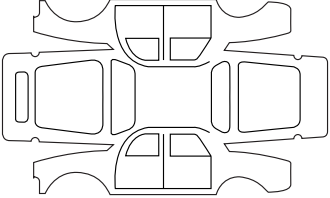
Uit te voeren plaatwerkreparatie:		Stempel
Datum reparatie:		
Reparatie nodig van:		Stempel
Datum reparatie:		
Reparatie nodig van:		Stempel
Datum reparatie:		

PLAATWERKCONTROLE (6/6)

De garantie blijft alleen van kracht na de reparatie die hieronder staat aangegeven.

VIN :

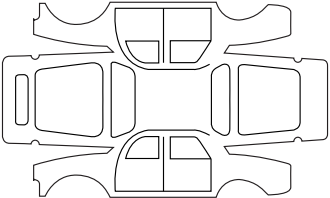
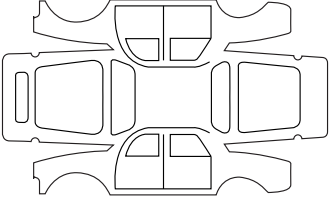
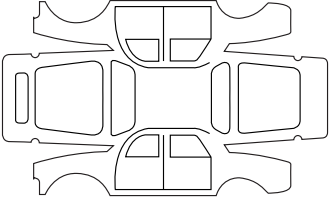
Uit te voeren plaatwerkreparatie:		Stempel
Datum reparatie:		
Reparatie nodig van:		Stempel
Datum reparatie:		
Reparatie nodig van:		Stempel
Datum reparatie:		

ALFABETISCHE INHOUDSOPGAVE (1/5)

A

aan/uit knop van de motor	2.5 → 2.8
aanhangwagen	6.10 → 6.12
aansteker	3.35
aanvullende bevestigingsmiddelen bij de autogordels achterin	1.34
aanvullende bevestigingsmiddelen	1.36
aanvullende bevestigingsmiddelen bij de gordels	1.28 → 1.36
aanvullende veiligheidsvoorzieningen voorin	1.28 → 1.33
aanwijzers:	
richtingaanwijzers	1.107
accessoiraansluiting	3.35
accessoires	5.55
accu	0.14, 4.14 – 4.15
achterbank	
gebruiksmogelijkheden	3.37 → 3.48
achterbank	1.25, 3.37 → 3.48
achterklep	3.49 – 3.50
achteruitrijcamera	2.71 – 2.72
achteruitrijradar	2.65 → 2.70
achteruitversnelling	
inschakelen	2.21
actieve noodstop	2.46 → 2.55
afstandsbediening van de elektrische portiervergrendeling	1.4
afstandsbediening van de portiervergrendeling	
batterijtjes	5.43 – 5.44
afstandsbediening van de vergrendeling	1.2 – 1.3
Afstellen	1.97 → 1.99
afstellen van de juiste zithouding	1.22 → 1.27
airbag	
uitschakeling passagiersairbag voor	1.61
airbag	1.28 → 1.36, 1.45 → 1.60
airbags	0.10
airconditioning	3.5 → 3.17
alarmknipperlichten	1.107
antiblokkeersysteem: ABS	2.38 → 2.40
anticorrosiebescherming	4.16
antiluchtverontreiniging	
tips	2.30
armsteun	3.31 → 3.34

asbakken	3.35
autogordels	0.10, 1.22 → 1.33, 1.35 – 1.36, 1.45 → 1.60, 4.19
automatische parkeerrem	2.22 → 2.25
automatische portiervergrendeling tijdens het rijden	1.19
automatische transmissie (gebruik)	2.25, 2.73 → 2.75

B

bagageafdekplaat	3.55
bagageruimte	3.49 → 3.53
banden	0.2, 2.32 → 2.37, 4.12 – 4.13, 5.14 → 5.16
bandenspanning 0.11 → 0.13, 2.32 → 2.37, 4.12 – 4.13, 5.2 → 5.8, 5.15	
batterij	
pechhulp	5.47 – 5.48
batterijtje (afstandsbediening)	5.43 – 5.44
batterijtjes	5.45
bedieningsorganen	0.8, 1.66 → 1.69, 1.68 → 1.73, 1.72 – 1.73
bestuurdersondersteuning	0.9, 2.41 → 2.72, 2.76 → 2.78
bevestigingsmiddelen voor kinderen	1.37 → 1.60
bevestigingssysteem voor kinderen	1.37 → 1.60
bijzonderheid van de benzinemotor	2.13 – 2.14
bijzonderheid van de dieselmotor	2.15 – 2.16
bijzonderheid van de LPG-versies	2.17 → 2.20
binnenlicht	3.28 → 3.30, 5.34 → 5.39
boodschappen op het instrumentenpaneel	1.82 → 1.96, 2.9 → 2.12, 2.22 → 2.25, 2.32 → 2.37
boordcomputer	1.82 → 1.96, 1.98
brandstof	
kwaliteit	1.118, 6.8 – 6.9
tanken	1.119
tips over brandstof	2.26 → 2.29
verbruik	2.26 → 2.29
brandstof besparen	2.26 → 2.29
brandstoftank	1.117 → 1.121
brandstofverbruik	2.26 → 2.29
buitentemperatuur	1.101

C

caravan trekken	6.10 → 6.12
claxon	1.107
commando's ... 0.8, 1.66 → 1.69, 1.68 → 1.73, 1.72 – 1.73, 2.56 → 2.64	

ALFABETISCHE INHOUDSOPGAVE (2/5)

configuratiemenu.....	1.97 → 1.99
contact aanzetten van de auto.....	2.6
contactslot (schakelaar).....	2.2
controlelampjes.....	1.74 → 1.96

D

dakdragers.....	3.60 → 3.63
dashboard.....	0.8, 1.66 → 1.69, 1.68 → 1.73, 1.72 → 1.73
dashboardkastje.....	3.31
dode hoek: waarschuwing.....	2.41 → 2.45
dodehoekwaarschuwing.....	2.41 → 2.45
dynamische rijcontrole: ESC.....	2.38 → 2.40

E

ECO-rijden.....	1.74 → 1.79, 2.26 → 2.29
ESC: dynamische rijcontrole.....	2.38 → 2.40

F

filter	
brandstof.....	4.11
filter.....	4.11
filter:	
interieur.....	4.11
lucht.....	4.11
roet.....	2.14 → 2.16
functie Stop and Start.....	2.9 → 2.12, 2.22

G

gegevens van de motor.....	6.8 – 6.9
geïntegreerde bediening van handsfree telefoon.....	3.18 → 3.21
geluidssignaal.....	1.17 – 1.18, 1.104
geluidssignaal snelheidsverklikker.....	1.81
gordelspanners.....	1.28, 1.34

H

handgreep.....	3.27
handrem.....	2.21 – 2.22
handsfree kaart: batterij.....	5.45 – 5.46
handsfree kaart: gebruik.....	1.8 → 1.12
hoedenplank.....	3.54

hoofdsteunen.....	1.20, 3.36
hulp bij wegrijden op helling.....	2.38 → 2.40

I

identificatie van de auto.....	0.11 → 0.13
identificatieplaatjes.....	6.2, 6.4
identificatieplaatjes auto.....	0.11 → 0.13
inhoud brandstoftank.....	1.117
inhoud mechanische organen.....	4.4
inrichting.....	3.31 → 3.34
inrijden.....	2.2
instellingen	
configuratiemenu.....	1.97 → 1.99
instrumentenpaneel.....	0.8, 1.74 → 1.96, 1.98 → 1.101, 1.103 → 1.106, 2.9 → 2.12, 2.22 → 2.25, 2.32 → 2.37
interieurbekleding	
onderhoud.....	4.19 – 4.20
Isofix.....	1.40 → 1.44

K

kaart	
noodkaartsleutel.....	1.13 → 1.16
kaart: batterij.....	5.45 – 5.46
kaart: gebruik.....	1.5 → 1.12
kaartleeslampje.....	3.28 → 3.30
katalysator.....	2.13 – 2.14
kinderen.....	0.5, 1.5, 1.11 – 1.12, 1.39, 1.45 → 1.60, 3.22 → 3.24
kinderen (veiligheid).....	1.5, 1.9, 3.25 – 3.26
kinderen vervoeren.....	1.37 → 1.60
kinderveiligheid.....	0.5, 1.2, 1.4, 1.9, 1.11 – 1.12, 1.18, 1.37 → 1.60, 3.22 → 3.26
kinderzitjes.....	1.37 → 1.60
klokje.....	1.100 – 1.101
knipperlichten	
op het instrumentenpaneel.....	2.32 → 2.37
knipperlichten.....	1.107, 5.17, 5.21
koelvloeistof.....	4.9
koplampen	
extra.....	5.21
verstellen.....	1.108 – 1.109

ALFABETISCHE INHOUDSOPGAVE (3/5)

koplampen	1.103 → 1.106, 1.108 – 1.109
kriek	5.9 – 5.10, 5.12 – 5.13

L

lak	
onderhoud	4.16 → 4.18
lampen	
vervangen	5.17 → 5.39
lekke band	0.15, 5.2 → 5.8, 5.12 – 5.13
lichten:	
achteruitrijlichten	5.22 → 5.33
alarmknipperlichten	1.107
dimlichten	1.103, 5.17 → 5.21, 5.21
grootlicht	1.103, 5.17 → 5.21, 5.21
markeringslichten	1.103, 5.17 → 5.21, 5.21
mistlichten	1.104
regeling	1.108 – 1.109
remlichten	5.22 → 5.33
richtingaanwijzers	1.107, 5.17 → 5.21, 5.21
lichtsignaal	1.107
LPG	1.37, 1.86 – 1.87, 1.120 – 1.121, 2.3, 2.5, 2.17 → 2.20, 5.41
luidsprekers	
plaats	5.54

M

massa's	6.10 → 6.12
maten	6.5 → 6.7
menu persoonlijke instellingen van de auto	1.97 → 1.99
meters	2.43
meters:	
instrumentenpaneel	1.82 – 1.83, 2.9 → 2.12, 2.22 → 2.25
milieu	2.31
mistlichten	1.104
motor	
gegevens	6.8 – 6.9
motor op stand-by zetten	2.9 → 2.12
motorkap	4.2 – 4.3
motorolie	4.4 → 4.7
motorolie verversen	4.5 → 4.7
multimedia uitrusting	1.97, 3.18 → 3.21

N

navigatie	3.18 → 3.21
navigatiesysteem	3.18 → 3.21
noodsignaal	2.76 → 2.78
nood sleutel	1.5 → 1.7
noodstopbekrachtiging	2.38 → 2.40
noodstopbekrachtiging: BAS	2.38 → 2.40, 2.46 → 2.55

O

oliepeil van de motor	4.5 → 4.7
onderdelen	6.13
onderhoud	2.30
onderhoud:	
carrosserie	4.16 → 4.18
interieurbekleding	4.19 – 4.20
mechanisch	4.4, 4.8 → 4.10, 6.14 → 6.19
onderhoudscoupons	6.14 → 6.19
ontdooien/ontwasemen voorruit	3.11 → 3.15
ontgrendelen van de portieren	1.13 → 1.16
ontwaseming	
achterraut	3.11 → 3.15
voorruit	3.7, 3.11 → 3.15
opbergruimtes	3.31 → 3.34, 3.51 → 3.53
open dak	3.25 – 3.26
openen van de portieren	1.13 → 1.18
opslag/organisatie	0.5

P

Park Assist	2.65 → 2.72
parkeerhulp	1.98 – 1.99, 2.65 → 2.72
parkeerhulp: Park Assist	2.65 → 2.72
parkeerrem	2.22 → 2.25
pechhulp	0.15
peilen	0.14, 4.4, 4.8 → 4.10
peilstaaf motorolie	4.4 → 4.7
persoonlijke instellingen van de auto	1.97 → 1.99
plaatwerkcontrole	6.20 → 6.25
pompset voor de banden	2.32 → 2.37, 5.2 → 5.8
portieren	1.17 → 1.19, 1.97 – 1.98
portieren / achterklep	1.4 → 1.12

ALFABETISCHE INHOUDSOPGAVE (4/5)

portieren vergrendelen	1.4 → 1.12, 1.17, 1.97 – 1.98
portiervergrendeling	1.13 → 1.17, 1.97 – 1.98
praktische tips	5.17 → 5.21, 5.34 → 5.42

Q

QR-code	1.121, 2.20, 2.25, 3.62, 5.8, 6.3
---------------	-----------------------------------

R

radio	
voorbereiding	5.54
radio	3.18 → 3.21
radio inbouwen	5.54
radiovoorbereiding	5.54
remvloeistof	4.8
reservewiel	5.2 → 5.4, 5.14 → 5.16
reservoir	
ruitensproeier	4.10
rijden	0.9, 1.97 – 1.98, 2.2 → 2.8, 2.13 → 2.16, 2.22 → 2.29, 2.32 → 2.78
rijhulp	0.9, 1.98 – 1.99, 2.41 → 2.72, 2.76 → 2.78
rijpositie	
instellingen	0.5, 1.22 → 1.27
rijtips	2.26 → 2.29
rijverlichting	1.98
ruitbediening	3.22 → 3.24
ruiten	0.2
ruitensproeier	1.114
ruitensproeiers	1.110 → 1.116, 4.10
ruitenswisser	1.110 → 1.116, 1.116
ruitenswisser/-sproeier	
vervangen van de bladen	1.113, 5.49 – 5.50
ruitenswisser/-sproeier	1.97 – 1.98, 1.114, 5.49 – 5.50
ruitenswisserbladen	0.15, 1.111, 1.114

S

schakelen	2.21, 2.73 → 2.75
scheidingsnet	3.58
schermen	
multimediascherm	2.42, 2.49, 2.69, 2.71 – 2.72

schoonmaken:	
binnenkant auto	4.19 – 4.20
selecteurhendel automatische transmissie	2.73 → 2.75
signaal bij verlies van bandenspanning	2.32 → 2.37
signalen verlichting	1.103 → 1.106
sjorringen	1.40 → 1.42
sleepogen	5.9 – 5.10, 5.51 → 5.53
slepen	
pechhulp	5.51 → 5.53
slepen	0.15, 6.10 → 6.12
sleutel/FM-afstandsbediening	
gebruik	1.2, 1.4
sleutels	1.2 → 1.4
sluiten van de portieren	1.13 → 1.18
snelheidsalarm	2.56 → 2.59
snelheidsbegrenzer	2.56 → 2.59
snelheidsregelaar	2.60 → 2.64
snelheidsregelaar/-begrenzer	2.56 → 2.64
soort brandstof	1.118
soort motorolie	4.5 → 4.7
spiegels	0.2, 1.64 – 1.65, 3.27
starten	2.3 – 2.4, 2.73
starten van de motor	2.2 → 2.12
startschakelaar	2.2, 2.22 → 2.25
stilzetten van de motor	2.3 – 2.4, 2.22 → 2.25
stoelen	0.5
stoelverwarming	1.21
storingen	1.19, 1.36, 1.112, 2.12, 2.25, 2.50, 2.70, 2.75, 5.56 → 5.63
stuurbekrachtiging	1.102
stuurwiel	
verstellen	1.102

T

tank	
koelvloeistof	4.9
remvloeistof	4.8
tankdop	1.117
tankdopklep	0.2, 1.117
technische gegevens	6.8 – 6.9, 6.13
telefoon	3.18 → 3.21

ALFABETISCHE INHOUDSOPGAVE (5/5)

temperatuurregeling	3.11 → 3.17
tijd	1.100 – 1.101
tips voor een schoner milieu	2.30
toegang	
auto	0.2
toegestane dakbelasting	6.10 → 6.12
tractiecontrole	2.38 → 2.40
trekken	
trekhaak	3.59

U

uitschakelen passagiersairbag voorin	1.61
--	------

V

veiligheidsvoorzieningen zijkant	1.34 – 1.35
ventilatie	
verwarming	3.5 → 3.10
ventilatie	3.11 → 3.17
ventilatie-roosters	3.2 → 3.4
veranderen van brandstof tijdens het rijden	2.17 → 2.20
vergrendelen	1.23 → 1.27
verhoogd kinderzitje	1.37 – 1.38
verlichting	
binnenkant	3.28 → 3.30, 5.34 → 5.39
buitenkant	0.2, 1.6, 1.103 → 1.106, 5.17 → 5.33
verlichting:	
uitschakelvertraging	1.97 – 1.98
versnellingshendel	2.21, 2.73
verstellen van de koplampen	1.108 – 1.109
verstellen van de voorstoelen	1.21
vervangen van een lamp	5.17 → 5.39
vervoer van voorwerpen	
in de bagageruimte	3.56 – 3.57
verwarming	3.2 → 3.17
verwisselen van een wiel	5.12 – 5.13
voorruitverwarming	3.11 → 3.15
voorstoelen	
verstellen	1.21 – 1.22
voorstoelen	1.21
voorzorgsmaatregelen voor het gebruik	1.110 → 1.114

W

waarneming van voertuigen	2.46 → 2.55
waarneming van voetgangers	2.46 → 2.55
wassen	4.16 → 4.18
wieldoppen	5.11
wieldopsleutel	5.9 – 5.10
wielmoersleutel	5.9 – 5.10, 5.12 – 5.13

Z

zekeringen	0.15, 5.40 → 5.42
zonneklep	3.27

