

Welkom aan boord van uw auto

In dit instructieboekje worden aanwijzingen gegeven voor de bediening en het onderhoud, zodat u:

- uw auto goed leert kennen waardoor u al zijn kwaliteiten, functies en zijn vele mogelijkheden ten volle kunt benutten.
- de werking optimaal kunt houden door eenvoudige maar stipt op te volgen onderhoudsvoorschriften.
- zonder overbodig tijdverlies zelf kleine storingen kunt verhelpen, waarvoor geen specialist nodig is.

Door dit instructieboekje zorgvuldig te bestuderen, wordt u geïnformeerd over de mogelijkheden en de nieuwe technieken die erin zijn toegepast. Als sommige punten nog onduidelijk zijn, willen de technici van onze dealers u graag alle verdere informatie geven.

De volgende symbolen kunnen u helpen:



Deze zijn zichtbaar op de auto en geven aan dat u de handleiding moet raadplegen voor informatie en/of beperkingen op handelingen met betrekking tot de uitrusting van uw auto.



dit duidt overal in het instructieboekje op een risico, een gevaar of een veiligheidsadvies.

Dit instructieboekje is tot stand gekomen aan de hand van de gegevens die op het moment van samenstelling van dit boekje bekend waren. **In dit boekje staan alle mogelijke uitrustingen (standaard of optioneel) van dit model beschreven. De aanwezigheid ervan in de auto is afhankelijk van de uitvoering, de gekozen opties en het land van aflevering. Deze handleiding kan ook informatie bevatten over onderdelen die pas op een later tijdstip zullen worden toegepast. De schema's in de gebruikershandleiding dienen enkel als voorbeelden.**

Wij wensen u een goede reis in uw auto.

Vertaald uit het Frans. Gehele of gedeeltelijke nadruk of vertaling is verboden zonder schriftelijke toestemming van de constructeur van de auto.



I N H O U D

Hoofdstuk

Ken uw auto

1

Rijden

2

Comfort

3

Onderhoud

4

Praktische tips

5

Technische gegevens

6

Alfabetische inhoudsopgave

7



Hoofdstuk 1: Ken uw auto

| | |
|---|------|
| Sleutels, afstandsbediening radio: algemene informatie | 1.2 |
| Vergrendelen, ontgrendelen van de portieren | 1.5 |
| Automatische portiervergrendeling tijdens het rijden | 1.7 |
| Portieren | 1.8 |
| Hoofdsteunen | 1.13 |
| Op de voorplaats(en) | 1.14 |
| Draaibaar scheidingschot | 1.17 |
| Autogordels | 1.18 |
| Aanvullende veiligheidsvoorzieningen voorin | 1.23 |
| Veiligheidsvoorzieningen bescherming zijkant | 1.29 |
| Aanvullende veiligheidsvoorzieningen | 1.30 |
| Kinderveiligheid: algemene informatie | 1.31 |
| Keuze van de bevestiging van het kinderzitje | 1.34 |
| Installatie van het kinderzitje, algemeen | 1.36 |
| Kinderzitjes: bevestiging met de autogordel of met het Isofix-systeem | 1.38 |
| Uitschakelen, inschakelen van de passagiersairbag voorin | 1.48 |
| Stuurwiel | 1.51 |
| Bedieningsorganen stuurinrichting links | 1.52 |
| Controleen waarschuwinglampjes | 1.54 |
| Displays en meters | 1.59 |
| Boordcomputer | 1.61 |
| Spiegels | 1.68 |
| Claxon en lichtsignalen | 1.70 |
| Verlichting en signalisatie aan de buitenkant | 1.71 |
| Afstellen van de koplampen | 1.73 |
| Ruitenwissers/Ruitensproeiers | 1.74 |
| Brandstoftank | 1.76 |
| Reagenstank | 1.80 |

SLEUTELS, FM-AFSTANDSBEDIENING: algemeen (1/2)

40617



Sleutel A

- 1 Gecodeerde contactsleutel, en sleutel van de portieren en de tankdopklep.

Gebruik de sleutel alleen waarvoor deze bedoeld is (en niet bijvoorbeeld als flesopener, enz.).

40616

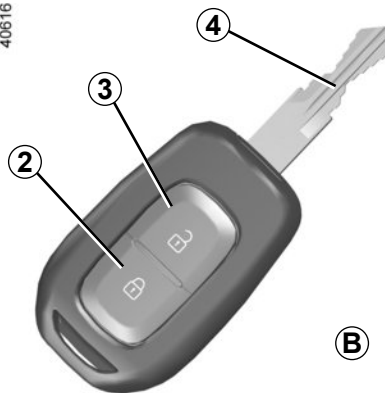

FM-afstandsbediening B

- 2 Vergrendelen van alle portieren.
- 3 Ontgrendelen van alle portieren.
- 4 Gecodeerde contactsleutel, sleutel van het bestuurdersportier en de tankdop.

Advies

Stel de afstandsbediening niet bloot aan warmte, koude of vocht.



Verantwoordelijkheid van de bestuurder tijdens het parkeren of stoppen van de auto

Laat nooit, zelfs niet eventjes, een kind, een afhankelijke volwassene of een dier in de auto achter als u deze verlaat.

Het kan zichzelf of anderen in gevaar brengen door bijvoorbeeld de motor te starten, door organen te bedienen zoals bijvoorbeeld de ruitbediening, of de portieren te vergrendelen.

Bovendien kan bij warm en/of zonnig weer de temperatuur in het interieur heel erg snel oplopen.

LEVENSGEVAAR OF GEVAAR VAN ERNSTIG LETSEL.

SLEUTELS, FM-AFSTANDSBEDIENING: algemeen (2/2)

Bereik van de afstandsbediening

Het bereik wordt beïnvloed door de omgeving. Let op bij het vasthouden van de afstandsbediening dat u niet per ongeluk op de knoppen drukt waardoor de portieren worden vergrendeld of ontgrendeld.

Radiostoringen

Sommige voorwerpen (metalen voorwerpen, mobiele telefoons, enz.) of sterke elektromagnetische stralingen in de omgeving van de sleutel kunnen storingen veroorzaken en het functioneren van het systeem hinderen.

Vervangen, extra sleutel of afstandsbediening nodig

Bij verlies van een sleutel of de afstandsbediening of als u een extra exemplaar wilt hebben, kunt u deze uitsluitend bestellen bij een merkdealer.

Voor het vervangen van een sleutel of afstandsbediening moet u altijd met de auto **en alle sleutels of afstandsbedieningen** naar een merkdealer gaan om het hele systeem te laten resetten. Per auto kunt u maximaal vier sleutels of afstandsbedieningen gebruiken.

Als de sleutel of afstandsbediening niet werkt

Controleer of de batterij goed en van het juiste model is en correct is geplaatst. De batterijen hebben een levensduur van ongeveer twee jaar.

Raadpleeg voor het vervangen de paragraaf "FM-afstandsbediening: batterijtjes" in hoofdstuk 5.

SLEUTELS, FM-AFSTANDSBEDIENING: gebruik

40616



Ontgrendelen van de portieren

Druk op de ontgrendelknop **2**.

Het ontgrendelen ziet u aan het **één keer oplichten** van de knipperlichten en de zijknipperlichten.

NB: als er binnen (ongeveer) 2 minuten na het ontgrendelen geen portier wordt geopend, dan worden de portieren automatisch weer vergrendeld.

Portieren vergrendelen

Druk op de vergrendelknop **1**.

Het vergrendelen ziet u aan het **twee keer oplichten** van de knipperlichten en de zijknipperlichten.

Als een portier (of de achterklep) open staat of niet goed is gesloten, worden de portieren en de achterklep vergrendeld en snel ontgrendeld en knipperen de knipperlichten en de zijknipperlichten niet.

Gebruik de sleutel alleen waarvoor deze bedoeld is (en niet bijvoorbeeld als flesopener, enz.).



Verantwoordelijkheid van de bestuurder tijdens het parkeren of stoppen van de auto

Laat nooit, zelfs niet eventjes, een kind, een afhankelijke volwassene of een dier in de auto achter als u deze verlaat.

Het kan zichzelf of anderen in gevaar brengen door bijvoorbeeld de motor te starten, door organen te bedienen zoals bijvoorbeeld de ruitbediening, of de portieren te vergrendelen.

Bovendien kan bij warm en/of zonnig weer de temperatuur in het interieur heel erg snel oplopen.

LEVENSGEVAAR OF GEVAAR VAN ERNSTIG LETSEL.

VERGRENDELEN EN ONTGRENDELEN VAN DE PORTIEREN (1/2)

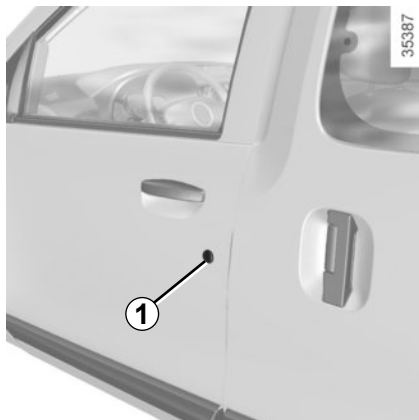

Met de hand

Van buitenaf

U ontgrendelt de portieren door de sleutel in een portierslot **1** te steken en deze te draaien.



Laat de sleutel of de afstandsbediening nooit achter in de auto als u de auto verlaat.

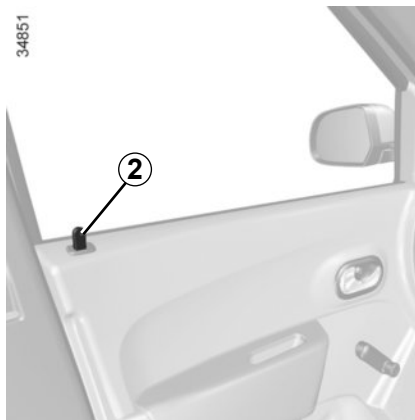

Van binnenuit (afhankelijk van auto)

Druk de knop **2** omlaag om te vergrendelen, trek de knop **2** omhoog om te ontgrendelen.



Verantwoordelijkheid van de bestuurder

Bedenk dat het rijden met vergrendelde portieren een belemmering kan zijn voor hulpverleners in geval van nood.



Handmatig vergrendelen van de portieren (afhankelijk van de auto)

Als de afstandsbediening niet werkt, kunnen de portieren afzonderlijk handmatig worden vergrendeld.

Draai met het portier geopend de schroef **3** (met behulp van het uiteinde van de sleutel) en sluit het portier. Nu is het portier van buitenaf vergrendeld.

Het openen kan alleen van binnenuit gebeuren of met de nood sleutel voor het linker voorportier.

VERGRENDELEN EN ONTGRENDELEN VAN DE PORTIEREN (2/2)



Elektrisch

Hiermee worden gelijktijdig de sloten van de portieren en van de bagageruimte vergrendeld of ontgrendeld.

Vergrendel of ontgrendel de portieren door op de schakelaar **4** te drukken.

Een voorportier dat openstaat kan niet worden vergrendeld.



Laat de sleutel of de afstandsbediening nooit achter in de auto als u de auto verlaat.

Controlelampje van de portiervergrendeling

Wanneer het contact aan is, geeft het controlelampje **4** in de schakelaar aan of de portieren wel of niet vergrendeld zijn:

- lampje brandt, de portieren zijn vergrendeld;
- lampje uit, de portieren zijn ontgrendeld.

Als u de portieren vergrendelt, blijft het controlelampje branden en dooft daarna.

Schuifdeur (kant van tankdopklep)

Afhankelijk van de auto wordt bij het openen van de tankdopklep voorkomen dat de schuifdeur volledig open gaat om te vermijden dat de deur tegen het vulpistool stoot.

Plaats na het tanken de dop terug op de vulhals en sluit de klep. De deur kan weer gebruikt worden.

Vergrendelen van de portieren en kleppen zonder de FM-afstandsbediening

Dit is bijvoorbeeld het geval als een batterijte leeg is, de FM-afstandsbediening tijdelijk niet werkt enz.

Druk **met de motor uit en een portier (of achterklep) geopend** meer dan vijf seconden op de schakelaar **4**.

Bij het sluiten van het portier worden alle portieren en kleppen vergrendeld.

Het ontgrendelen van buitenaf is alleen mogelijk met de FM-afstandsbediening.

AUTOMATISCHE PORTIERVERGREDELING TIJDENS HET RIJDEN



Bedenk eerst of u deze functie wilt gebruiken of niet.

Om te activeren: druk, bij stilstaande auto met draaiende motor, ongeveer 5 seconden op de schakelaar **1** tot u een geluidssignaal hoort. Het in de schakelaar geïntegreerde controlelampje licht op als de portieren vergrendeld zijn.

Om te deactiveren: druk, bij stilstaande auto met draaiende motor, ongeveer 5 seconden op de schakelaar **1** tot u een geluidssignaal hoort.

De werking van het systeem

Na het wegrijden, vergrendelen de portieren automatisch als de auto de snelheid van ongeveer 7 km/u heeft bereikt.

Bij een storing

Als het systeem niet goed werkt (geen automatische vergrendeling) moet u eerst controleren of alle portieren goed zijn gesloten. Als ze goed gesloten zijn en het probleem aanhoudt, raadpleeg dan een merkdealer.

Controleer ook of de vergrendeling niet per ongeluk uitgeschakeld staat.

Raadpleeg in dat geval de inschakelprocedure.



Bedenk dat het rijden met vergrendelde portieren een belemmering kan zijn voor hulpverleners in geval van nood.

DEUREN (1/5)



Met de hand openen van buitenaf

Leg met ontgrendelde portieren (raadpleeg het hoofdstuk "Vergrendelen en ontgrendelen van de portieren" in hoofdstuk 1) uw hand onder de handgreep **1** en trek deze naar u toe.



Uit veiligheidsoverwegingen mag u de deur alleen openen en sluiten als de auto stilstaat.

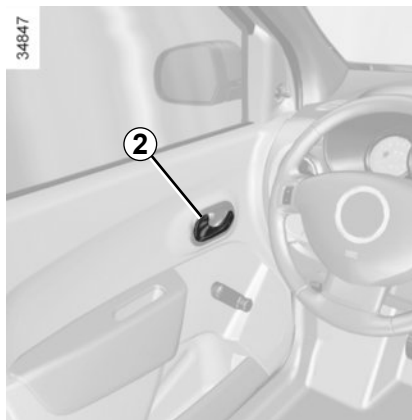

Met de hand openen van binnenuit

Trek met ontgrendelde portieren aan de handgreep **2**.

Waarschuwing portier vergeten te sluiten

Deze waarschuwing wordt voor alle portieren behalve het passagiersportier voorin gegeven (afhankelijk van de uitvoering).

Als terwijl de auto stilstaat, een portier wordt geopend of niet goed wordt gesloten, gaat

het waarschuwingslampje  branden.

Zodra de auto een snelheid van ongeveer 20 km/u bereikt, gaat het waarschuwings-

lampje  branden en klinkt er een geluidssignaal.

Bijzonderheid

Afhankelijk van de auto stoppen de accessoires (radio enz.) met werken zodra de motor wordt uitgeschakeld of de portieren worden vergrendeld, of als het bestuurdersportier wordt geopend.

DEUREN (2/5)

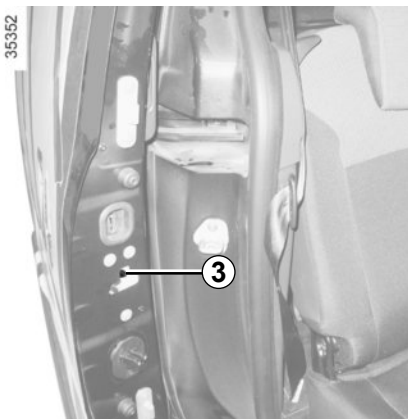

Veiligheid van de kinderen

Een achterportier kan niet van binnenuit worden geopend als u het knopje 3 omzet. Controleer of het portier inderdaad niet van binnenuit geopend kan worden. Herhaal dit bij het andere achterportier.

Waarschuwingssignaal verlichting brandt nog

Als bij het openen van het bestuurdersportier de lichten nog branden terwijl het contact uit is, klinkt een signaal om u hiervoor te waarschuwen.



Schuifdeur

Openen van buitenaf

Ontgrendel het portier en trek daarna aan de portierhandgreep 4 en laat de deur naar de achterkant van de auto glijden tot ze blokkeert. Raadpleeg voor het ontgrendelen van de portieren de paragraaf "Sleutel, FM-afstandsbediening: gebruik" in hoofdstuk 1.

DEUREN (3/5)

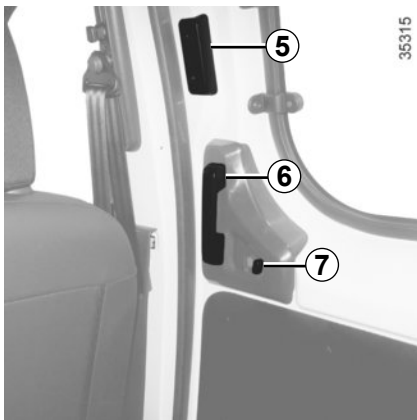

Openen van binnenuit

Trek aan de handgreep **6** en schuif de deur naar de achterkant van de auto tot hij blokkeert.

Schuifdeur (kant van tankdopklep)

Afhankelijk van de auto wordt bij het openen van de tankdopklep voorkomen dat de schuifdeur volledig open gaat. Raadpleeg de paragraaf "Portieren vergrendelen, ontgrendelen" in hoofdstuk 1.

Sluiten van binnenuit

Trek de portierhandgreep **5** naar de voorkant van de auto tot de deur helemaal gesloten is.

Handmatig vergrendelen

Beweeg de knop **7**. Het rode lampje in de knop geeft aan dat het portier is ontgrendeld.



Aanbevelingen bij het gebruik van de schuifdeur

Bij het openen en sluiten van de deur, moeten net als bij elk portier van de auto de volgende voorzorgsmaatregelen in acht worden genomen:

- controleer of er niemand en geen dier of voorwerp tijdens het bewegen tussen de deur komt.
- gebruik voor het open- en dichtschuiven van de deur uitsluitend de handgrepen aan de binnen- en buitenkant van de auto;
- beweeg de deur zowel bij het openen als bij het sluiten niet met geweld;
- zorg dat u, als de auto op een helling staat, de schuifdeur volledig openschuift tot hij blokkeert;
- controleer altijd voordat u wegrijdt of de schuifdeur volledig is gesloten;
- gebruik de onderste steun niet als treeplank.

DEUREN (4/5)

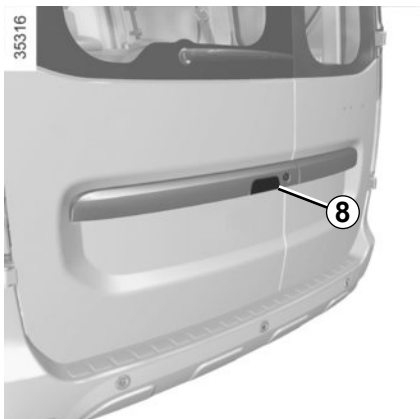

Klapdeuren achter

Openen van de grote deur

Ontgrendel de deur en trek daarna aan de handgreep **8**. Raadpleeg voor het ontgrendelen van de deuren de paragraaf "Sleutel, FM-afstandsbediening: gebruik" in hoofdstuk 1.



Laat bij harde wind de klapdeuren achter niet open. Risico van verwonding.



Openen van de kleine deur

Beweeg de hendel **9** om de kleine deur te openen.



Als u langs de kant van de weg parkeert en de achterklep geopend is, kunnen de achterlichten hierdoor aan het zicht onttrokken worden. U dient dan de andere weggebruikers te waarschuwen met een gevarendriehoek of op andere wijze, volgens de in het land geldende voorschriften.

DEUREN (5/5)

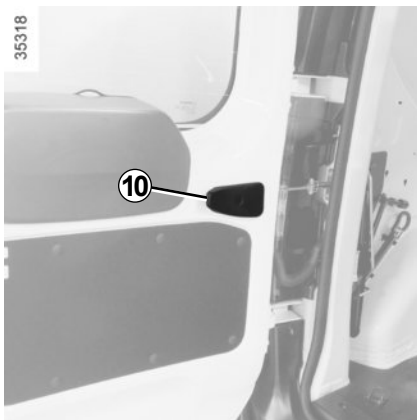

Maximale opening van de deuren

Trek voor elke deur aan de grendel **10** om de deurvanger vrij te maken. Open de deur zo ver mogelijk.

Met de hand sluiten van buitenaf

Sluit eerst de kleine deur en daarna de grote. Sluit elk van de deuren tot ze bijna dicht zijn en sla ze daarna dicht.



Verantwoordelijkheid van de bestuurder tijdens het parkeren of stoppen van de auto

Laat nooit, zelfs niet eventjes, een kind, een afhankelijke volwassene of een dier in de auto achter als u deze verlaat.

Het kan zichzelf of anderen in gevaar brengen door bijvoorbeeld de motor te starten, door organen te bedienen zoals bijvoorbeeld de ruitbediening, of de portieren te vergrendelen.

Bovendien kan bij warm en/of zonnig weer de temperatuur in het interieur heel erg snel oplopen.

LEVENSGEVAAR OF GEVAAR VAN ERNSTIG LETSEL.

HOOFDSTEUNEN VOOR

36522

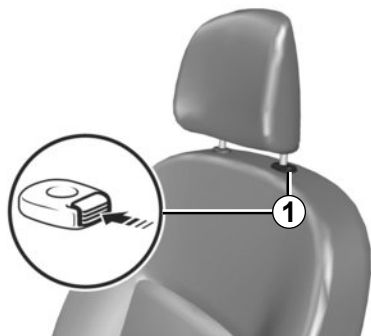

Hoofdsteun hoger zetten

Trek de hoofdsteun tot de gewenste stand omhoog.

Hoofdsteun lager zetten

Druk op de knop **1** en schuif de hoofdsteun omlaag tot de gewenste stand is bereikt.

Hoofdsteun verwijderen

Drukt op de knop **1** en trek de hoofdsteun omhoog tot deze vrijkomt (zet de rugleuning indien nodig schuin naar achter).

Hoofdsteun terugplaatsen

Plaats de poten van de hoofdsteun met de vertanding naar voren gekeerd in de geleiders en schuif hem in de gewenste stand. Controleer de vergrendeling.

26342

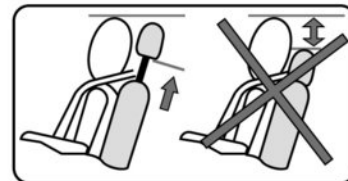

De hoofdsteun is een veiligheidsorgaan, dat altijd op zijn plaats moet zitten en goed moet zijn afgesteld. Hij geeft een maximale beveiliging als de bovenkant van de hoofdsteun op gelijke hoogte is met de kruin.

VOORSTOELEN

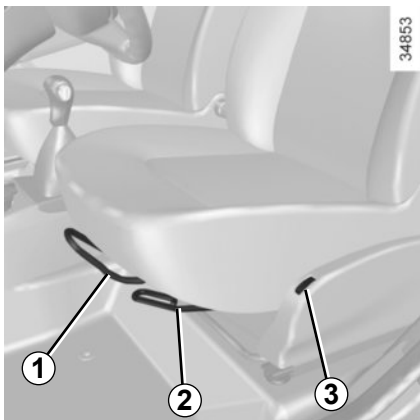

Naar voren of naar achteren schuiven

Trek de stang **1** omhoog om te ontgrendelen.

Laat de stang **1** in de gewenste stand los en controleer of de stoel goed vergrendeld wordt.

Zitting van bestuurdersstoel hoger of lager zetten

Til, afhankelijk van de auto, de handgreep **2** op, stel de zitting af op de gewenste hoogte en laat daarna de handgreep los.

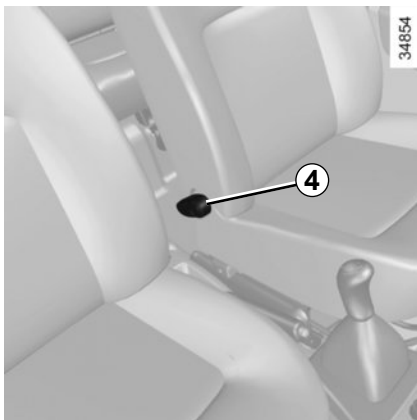

Rugleuning verstellen

Beweeg de hendel **4** tot de rugleuning in de gewenste stand staat.

Stoelverwarming

Afhankelijk van de auto drukt u met het contact aan op de schakelaar **3**.

Het systeem bepaalt met een thermostaat of de verwarming nodig is of niet.

Om de functie uit te schakelen, drukt u opnieuw op de schakelaar **3**.



Voer deze verstellingen uitsluitend uit als de auto stilstaat.

Voor een optimale werking van de autogordels moet u de rugleuningen niet te veel achterover zetten.

Let er op dat de rugleuningen van de stoelen goed vergrendeld zijn.

Laat geen spullen op de vloer (bij de bestuurder) liggen. In geval van plotseling remmen zouden deze onder de pedalen terecht kunnen komen, waardoor de bestuurder deze niet meer goed kan bedienen.

PASSAGIERSSTOEL VOORIN: werking (1/2)



Afhankelijk van de auto kan de passagiersstoel voorin in de tafelbladstand worden gezet, worden neergeklapt of worden verwijderd om grote voorwerpen te kunnen vervoeren.



Tafelbladstand

Afhankelijk van de auto kan de rugleuning aan de passagierskant neergeklapt worden op de zitting en zo als tafelblad gebruikt worden.

- Schuif de stoel zo ver mogelijk naar achteren;
- zet de hoofdsteun zo laag mogelijk;
- houd de rugleuning aan de bovenkant vast voor het omlaag zetten;
- trek aan de hendel **1** en klap de rugleuning naar voren;
- zorg dat er geen voorwerp het bewegen van de stoel hindert.



Voer deze verstellingen uitsluitend uit als de auto stilstaat.

Terugplaatsen van de stoel

Zorg dat er geen voorwerp het bewegen van de stoel hindert.

- Zet de rugleuning omhoog;
- controleer of deze goed is vergrendeld.



Bij de tafelblad stand van de rugleuning van de voorstoel moet u altijd de passagiersairbag voorin uitschakelen (raadpleeg de paragraaf "Inschakelen/uitschakelen van de passagiersairbag voorin" in hoofdstuk 1).

Gevaar van ernstige verwonding in geval van ontplooiën van de airbag door het wegslingeren van voorwerpen die geplaatst zijn op de rugleuning in de tafelblad stand.

PASSAGIERSSTOEL VOORIN: werking (2/2)

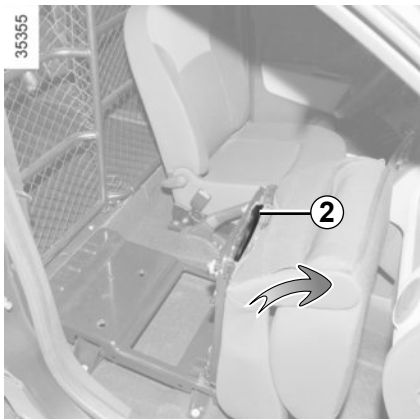

Neerklappen van de stoel

- Zet de stoel in de tafelbladstand;
- zet de hendel **2** omhoog;
- til de zitting op tot deze verticaal staat;
- controleer of de stoel goed vergrendeld is.

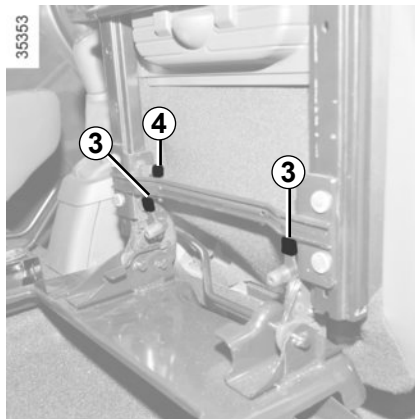

Verwijderen van de stoel

Neergeklapte stoel:

- ontgrendel de hendels **3**;
- trek de stoel omhoog om deze te verwijderen.

Installeren van de stoel

- Plaats de stoel terug tegen de voorste haken;
- sluit de grendel **4**;
- Laat het zitkussen zakken tot het vergrendelt;
- zet de rugleuning omhoog;
- controleer of de stoel goed vergrendeld is.



Voer deze verstellingen uitsluitend uit als de auto stilstaat.



Controleer, om elk risico van verwondingen te voorkomen, of niemand zich in de buurt van de bewegende delen bevindt. Bij het bewegen van de stoel, moet u er voor zorgen dat niets de bewegende delen en hun vergrendeling hindert.



Bij de tafelblad stand van de rugleuning van de voorstoel moet u altijd de passagiers-airbag voorin uitschakelen (raadpleeg de paragraaf "Inschakelen/uitschakelen van de passagiersairbag voorin" in hoofdstuk 1).

Gevaar van ernstige verwonding in geval van ontplooiën van de airbag door het wegslingeren van voorwerpen die geplaatst zijn op de rugleuning in de tafelblad stand.

DRAAIBARE SCHEIDINGSSCHOT

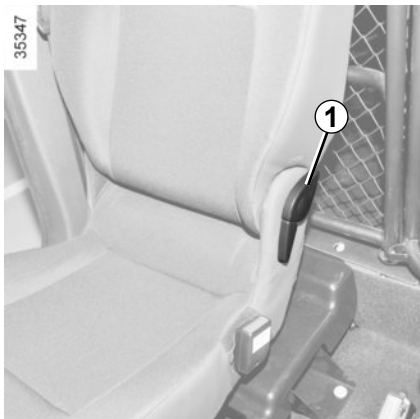

Laat de schot kantelen

- Zet de hoofdsteun zo laag mogelijk;
- houd de rugleuning aan de bovenkant vast voor het omlaag zetten;
- trek aan de hendel **1** en klap de rugleuning naar voren;
- zet de hendel **3** omhoog;
- til de zitting op tot deze verticaal staat;

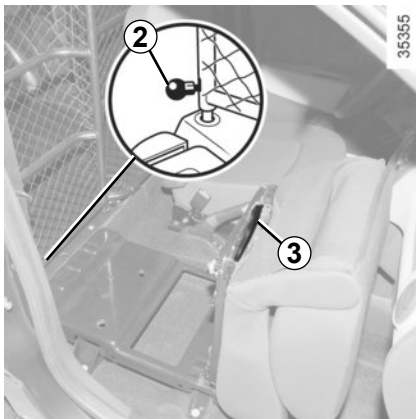

- controleer of de stoel goed vergrendeld is;
- ontgrendel het draaibare deel door de grendel **2** op te tillen;
- draai het beweegbare deel 90° en zet het vast bij punt **4** door de grendel **2** naar beneden te drukken;

Let bij het draaien van het draaibare scheidingsschot op dat de autogordel niet beschadigd wordt. Houd de gordel tegen de zijkant als u het schot draait.

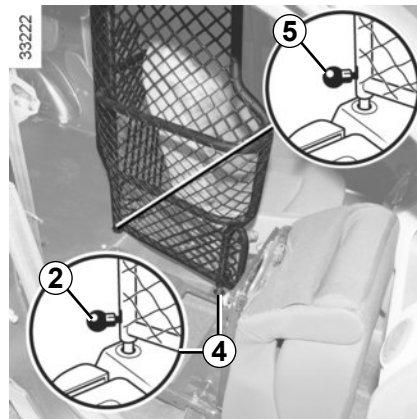

- de grendel **5** moet vastgezet blijven.

N.B.: controleer of het grendelpunt **4** schoon is voordat u het draaibare deel terugzet in de oorspronkelijke stand.



Controleer na het bewegen van het losse scheidingsschot of grendels 2 en 5 goed zijn vastgezet. Risico van verwonding.

AUTOGORDELS (1/5)

Gebruik tijdens het rijden altijd de autogordel. Bovendien dient u zich te houden aan de wetgeving van het land waarin u zich bevindt.

Voor een doeltreffende bescherming door de autogordels achter moet de achterbank goed zijn vergrendeld. Raadpleeg de paragraaf "Achterbank: gebruiksmogelijkheden" in hoofdstuk 3.



verkeerd afgestelde of gedraaide autogordels kunnen bij een ongeval letsel veroorzaken.

Gebruik één autogordel per persoon, kind of volwassene.

Zwangere vrouwen moeten ook hun gordel dragen. Let in dat geval op dat de heupgordel niet te veel op de onderbuik drukt, zonder de gordel te los te dragen.

Stel voordat u start de juiste zithouding af en stel daarna voor alle inzittenden de autogordel af om de beste bescherming te krijgen.

De juiste zithouding

(afhankelijk van de auto)

- **Ga goed diep in uw stoel zitten** (na uw mantel, jas, enz. uitgetrokken te hebben). Dit is belangrijk voor een goede ondersteuning van de rug;
- **verschuif de stoel zodat u makkelijk bij de pedalen kunt komen.** Plaats de stoel zo ver naar achteren dat u het koppelingspedaal nog net geheel kunt indrukken. Stel de rugleuning zo af dat u de armen moet strekken om bij de bovenkant van het stuurwiel te kunnen komen;
- **stel de hoofdsteun af.** De afstand tussen de hoofdsteun en uw achterhoofd moet zo klein mogelijk zijn;
- **stel de hoogte van het zitkussen af.** Verstel het kussen om een zo goed mogelijk zicht op het verkeer te hebben;
- **stel de stand van het stuurwiel af.**



Afstellen van de autogordel

Ga goed tegen de rugleuning aan zitten.

De band van de schoudergordel **1** moet zo dicht mogelijk langs de hals over de schouder lopen, zonder dat de gordel de hals raakt.

De band van de heupgordel **2** moet vlak over de heupen langs het bekken lopen.

De autogordel moet zo direct mogelijk tegen het lichaam gedragen worden. Bijv.: niet over te dikke kleding of over ertussen gestoken voorwerpen, enz.

AUTOGORDELS (2/5)

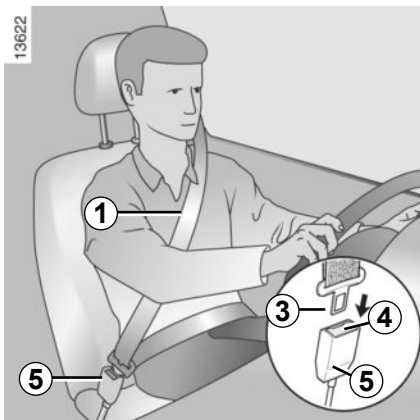

Vergrendelen

Trek de riem **langzaam en rustig** over u heen en druk de gesp **3** in de sluiting **5** (controleer de vergrendeling door aan de gesp **3** te trekken).

Als de gordel blokkeert, laat deze dan een stuk teruggaan en rol hem opnieuw af.

Als de autogordel compleet is geblokkeerd, trek dan langzaam, maar krachtig, aan de gordel om deze ongeveer 3 cm naar buiten te trekken. Laat hem zichzelf oprollen en rol hem opnieuw af.

Als het probleem aanhoudt, dient u een merkdealer te raadplegen.

Ontgrendelen

Druk op de knop **4** van de sluiting **5**, de gordel wordt nu door het oprolmechanisme teruggetrokken. Het oprollen gaat soepeler als u de gesp met de hand begeleidt.



Waarschuwingslampje van het niet dragen van de autogordels voor

Afhankelijk van de auto gaat dit branden wanneer de motor wordt gestart als de bestuurders- en of passagiersgordel niet vastgemaakt is. Wanneer de auto rijdt, gaat het branden en kan er ongeveer twee minuten een geluidssignaal klinken zolang de autogordel niet vastgemaakt is.

NB: het wordt afgeraden om een voorwerp op de passagiersstoel te plaatsen. Hierdoor kan het waarschuwingsslampje van het niet dragen van de autogordels voorin gaan branden.

AUTOGORDELS (3/5)

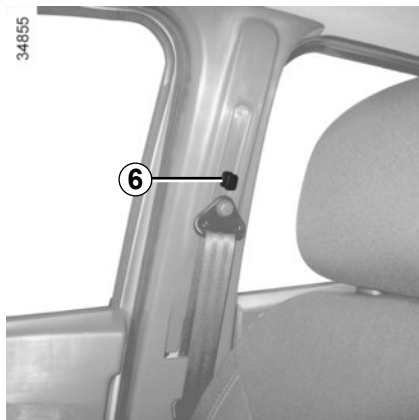

Hoogteverstelling van de autogordels voor

Verplaats de knop **6** om de hoogte van de gordel zo af te stellen dat de riem van de borstkas **1** loopt zoals hiervoor is aangegeven:

- om de gordel lager te zetten: druk op de knop **6** en laat gelijktijdig de gordel zakken;
- om de gordel hoger te zetten: druk op de knop **6** en schuif hem daarna omhoog in de gewenste stand.

Controleer na het afstellen of de knop weer goed is vergrendeld.

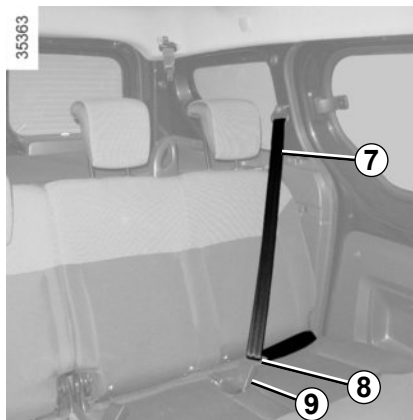

Autogordels zijkant achter

Rol de gordel **7** langzaam af en klik de gesp **8** in de rode sluiting **9**.

Voor een doeltreffende bescherming door de autogordels achter moet de achterbank goed zijn vergrendeld. Raadpleeg de paragraaf "Achterbank: gebruiksmogelijkheden" in hoofdstuk 3.



Controleer of de autogordels achterin nog goed op hun plaats zitten en goed werken na elke verandering aan de achterstoelen.

AUTOGORDELS (4/5)

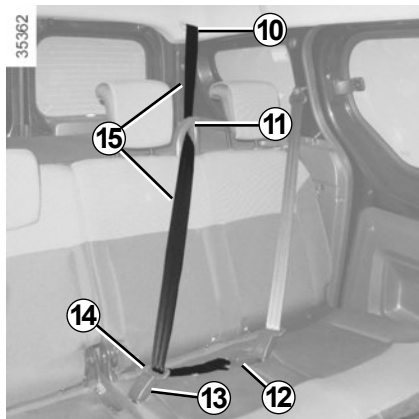

Uitvoering vijf zitplaatsen

Middelste autogordel

Trek de gordel **15** langzaam uit zijn houder **10**.

Haal de twee gespen en de band **15** door de gordelgeleider **11**.

De kleinste, vaste gesp moet worden vastgeklemd in de sluiting met de zwarte vergrendelingsknop **12**.

Klik de grootste, verschuifbare gesp **14** vast in de sluiting met de rode ontgrendelingsknop **13**.



Uitvoering vier zitplaatsen

Deze versie heeft autogordels en hoofdsteunen alleen op de achterste zijzitplaatsen.

Het label A meldt dat het voor passagiers verboden is om op andere plaatsen te zitten dan op de aanwezige stoelen.



Controleer of de autogordels achterin nog goed op hun plaats zitten en goed werken na elke verandering aan de achterstoelen.

AUTOGORDELS (5/5)

De volgende raadgevingen gelden voor de autogordels voor en achter.



- Verander niets aan de oorspronkelijke onderdelen van het veiligheidsmechanisme: gordels, stoelen en de bevestigingen ervan. Raadpleeg voor speciale gevallen (bv. installatie van een kinderzitje) een merkdealer.
- Zorg dat er geen voorwerpen tussen de riemen worden gestoken die speling kunnen veroorzaken (wasknijpers, klemmetjes, enz.): een autogordel die te los zit, kan verwondingen veroorzaken in geval van een ongeluk.
- Draag nooit de schoudergordel achter de rug of onder de arm langs aan de kant van het portier.
- Een autogordel mag nooit door meer personen tegelijk gebruikt worden; sla uw gordel nooit om een baby of een kind heen dat op uw schoot zit.
- De gordel mag niet gedraaid zijn.
- Na een botsing moet u de gordels laten controleren en indien nodig vervangen. Gordels die beschadigingen vertonen moeten ook worden vervangen.
- Let er bij het terugplaatsen van de achterbank op dat de autogordels en sluitingen goed zitten zodat deze weer op de juiste wijze kunnen worden gebruikt.
- Let op dat de gesp van de gordel in de juiste sluiting vastzit.
- Zorg dat er geen voorwerp in de sluiting van de gordel kan komen waardoor de werking belemmerd wordt.
- Zorg dat u de sluiting goed plaatst (deze mag niet verborgen of bedekt worden door of blijven haken achter personen of voorwerpen).

AANVULLENDE VOORZIENINGEN OP DE VOORGORDEL (1/6)

Afhankelijk van de auto, kunnen deze bestaan uit:

- gordelspanners;
- krachtbegrenzers voor de bescherming van de borstkas;
- airbags bestuurder en passagier voorin

Deze voorzieningen worden gelijktijdig of afzonderlijk, afhankelijk van de ernst van de aanrijding, geactiveerd bij een frontale botsing.

Afhankelijk van de ernst van de aanrijding, kan het systeem de volgende middelen activeren:

- de blokkering van de autogordel;
- de gordelspanner (voor het opheffen van de speling van de autogordel);
- In heftige situaties worden ook de airbag en de krachtbegrenzer geactiveerd.

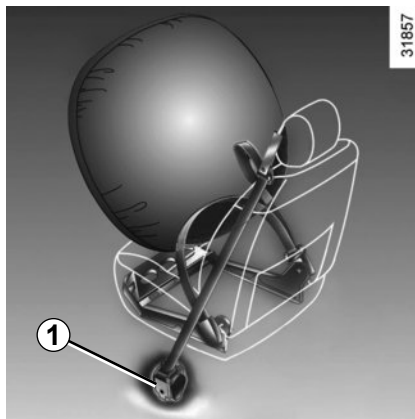

Gordelspanners

De gordelspanners dienen ervoor om de autogordel strak tegen het lichaam te trekken en daardoor de inzittende in zijn stoel te drukken wat de effectiviteit van de gordel verhoogt.

Bij contact aan, kan tijdens een ernstige frontale aanrijding, afhankelijk van de ernst van de schok, het systeem de gordelspanner **1** activeren die onmiddellijk de gordel strak trekt.



– Laat al deze veiligheidsvoorzieningen controleren na een aanrijding.

– Het is streng verboden zelf werkzaamheden uit te voeren aan het gehele systeem (airbag, reken-eenheden, bedrading) of deze in een andere auto over te zetten, zelfs als deze identiek is.

- Om te voorkomen dat het systeem ten onrechte in werking komt, mag uitsluitend deskundig personeel van de merkdealer aan de aanvullende veiligheidsvoorzieningen voor werken.
- Het elektrische ontstekingsmechanisme van de gordelspanners mag uitsluitend door speciaal opgeleid personeel met speciaal gereedschap worden gecontroleerd.
- Laat de gaspatronen van de gordelspanners en de airbags door een merkdealer verwijderen voordat de auto wordt gesloopt.

AANVULLENDE VOORZIENINGEN OP DE VOORGORDEL (2/6)

Krachtbegrenzer

Vanaf een bepaalde hevigheid van de schok van de aanrijding komt dit mechanisme in werking om de kracht die de gordel op het lichaam uitoefent te begrenzen tot een draaglijk niveau.

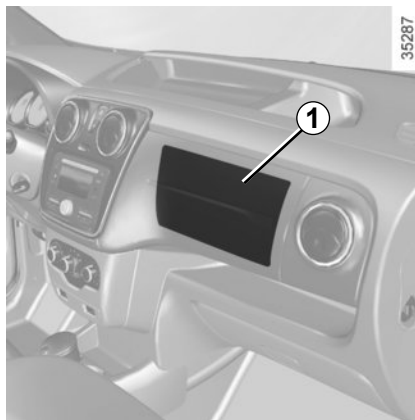

Airbags van bestuurder en passagier voorin

De bestuurderszitplaats en, afhankelijk van de auto, de passagierszitplaats zijn hiermee uitgerust.

De aanwezigheid van deze uitrusting wordt aangeduid met het woord "Airbag" op het stuurwiel, het dashboard (in zone airbag 1) en, afhankelijk van de auto, een pictogram aan de onderkant van de voorruit.

Elk airbagsysteem bestaat uit:

- een airbag airbag en een gaspatroon in het stuurwiel voor de bestuurder en in het dashboard voor de passagier;
- een rekeneenheid die het systeem bewaakt en de elektrische ontsteking van de gaspatroon bestuurt;
- één controlelampje ;
- aparte opname-elementen.



Bij het afgaan van de airbag vindt een explosie plaats. Daarom komen bij het ontplooiën van de airbag warmte en rook vrij zonder enig brandgevaar en klinkt er een luide knal. De airbag die onmiddellijk naar buiten komt, kan ongevaarlijke, lichte schaafwonden of ander ongemak veroorzaken.

AANVULLENDE VOORZIENINGEN OP DE VOORGORDEL (3/6)

Werking

Het systeem werkt alleen als het contact aanstaat.

Bij een zware **frontale** aanrijding, wordt of worden de airbag(s) snel opgeblazen om de klap van het hoofd en de borstkas van de bestuurder tegen het stuurwiel en van de passagier tegen het dashboard op te vangen. Daarna lopen ze direct weer leeg om het verlaten van de auto niet te bemoeilijken.



Bij het afgaan van de airbag vindt een explosie plaats. Daarom komen bij het ontplooiën van de airbag warmte en rook vrij zonder enig brandgevaar en klinkt er een luide knal. De airbag die onmiddellijk naar buiten komt, kan ongewoonlijke, lichte schaafwonden of ander ongemak veroorzaken.

AANVULLENDE VOORZIENINGEN OP DE VOORGORDEL (4/6)

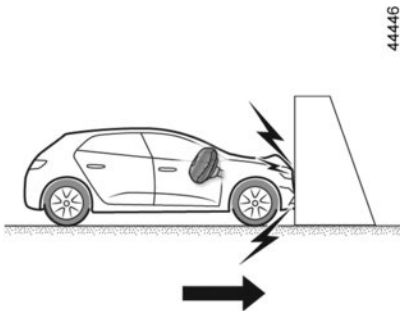

De volgende gevallen activeren de gordelspanners of airbags:

Bij een frontale botsing tegen een star (niet-vernervormbaar) oppervlak, met een snelheid van **25 km/u** of hoger.

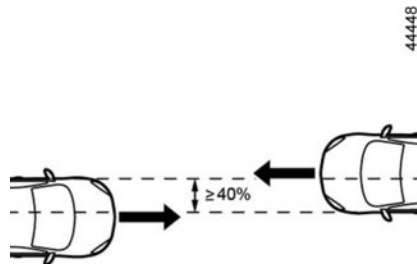

Bij een frontale botsing met een ander, gelijkaardig of zwaarder voertuig, met een contactzone van meer dan 40% en een snelheid van **40 km/u** of hoger voor de twee voertuigen.

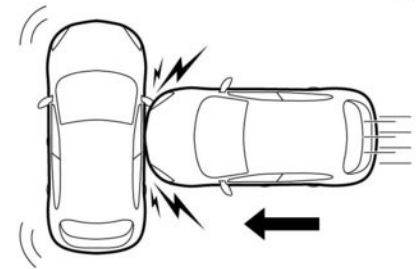

Bij een botsing tegen de zijkant door een ander, gelijkaardig of zwaarder voertuig, met een snelheid van **50 km/u** of hoger.

AANVULLENDE VOORZIENINGEN OP DE VOORGORDEL (5/6)



In de volgende voorbeelden kunnen de gordelspanners en airbags in werking treden:

- botsingen tegen de onderkant van de auto, zoals van een stoeprand;
- gaten in het wegdek;
- een val of harde landing;
- stenen;
- ...

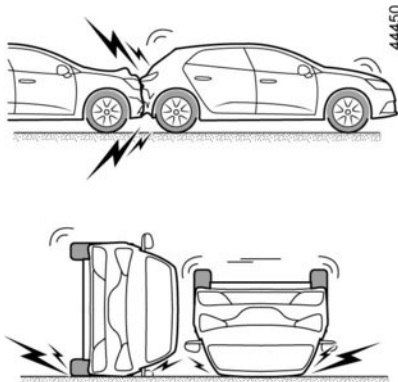

In de volgende voorbeelden treden de gordelspanners en airbags wellicht niet in werking:

- botsing van achteren, zelfs een zware;
- als de auto omslaat;

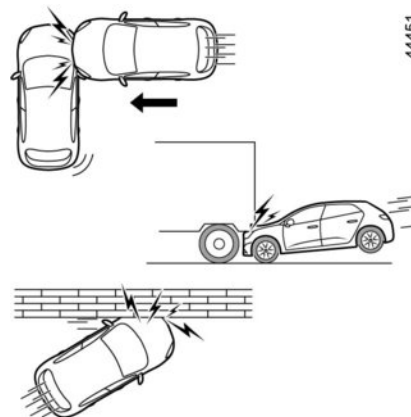

- aanrijding tegen de zijkant, aan de voor- of achterkant van de auto;
- frontale aanrijding, onder de achterkant van een vrachtwagen;
- frontale botsing tegen een obstakel met een scherpe hoek;
- ...

AANVULLENDE VOORZIENINGEN OP DE VOORGORDEL (6/6)

Hier volgt een aantal aanwijzingen om elke belemmering bij het oplazen van de airbag of verwonding door rondvliegende voorwerpen te voorkomen.



Waarschuwingen met betrekking tot de bestuurdersairbag

- Verander niets aan het stuurwiel of de naafdp.
- Dek de naafdp niet af.
- Bevestig geen voorwerpen (speldjes, logo, klokje, telefoonsteun, enz.) op het stuurwiel.
- Het stuurwiel mag niet worden gedemonteerd. Uitsluitend speciaal opgeleide monteurs van de merkdealer mogen deze werkzaamheden uitvoeren.
- Ga niet te dicht achter het stuurwiel zitten, maar rijd met licht gebogen armen (zie “De juiste zithouding” in hoofdstuk 1). Zo blijft er voldoende ruimte over voor een goede en effectieve werking van de **airbag**.

Waarschuwingen inzake de passagiers airbag

- Plak of bevestig niets op het dashboard (speldjes, logo's, klokjes, telefoonhouder enz.) in de **airbag**zone.
- Houd de ruimte tussen het dashboard en de voorpassagier vrij (geen dier of pakjes op schoot, geen paraplu of wandelstok tegen het dashboard zetten).
- Laat de passagier nooit zijn voeten op het dashboard leggen. Dit kan zeer gevaarlijk zijn. Kom niet te dicht (met knieën, hoofd of handen) bij het dashboard.
- Schakel de aanvullende veiligheidsvoorzieningen van de autogordel van de passagier voorin direct weer in na het verwijderen van een kinderzitje, om de bescherming van de passagier te garanderen in geval van een botsing.

HET IS VERBODEN EEN KINDERZITJE ACHTERSTEVOREN OP DE PASSAGIERSSTOEL VOOR TE PLAATSEN ZOLANG DE AIRBAGS VAN DE VOORPASSAGIER NIET UITGESCHAKELD ZIJN.

(zie “Kinderveiligheid: uitschakelen, inschakelen van de passagiers **airbag** voorin” in hoofdstuk 1)

BESCHERMING ZIJKANT

Zijairbags

De zijairbags zijn aan de kant van de portieren ondergebracht in de rugleuning van de voorstoelen en komen in werking om de inzittenden te beschermen bij een zware aanrijding tegen de zijkant.



Waarschuwingen inzake de zijairbag

- **Stoelhoezen:** voor de stoelen met zijairbags zijn speciale stoelhoezen nodig. Raadpleeg een merkdealer om te weten of dergelijke hoezen leverbaar zijn. Het gebruik van andere hoezen (of hoezen die bestemd zijn voor een ander model) kan de goede werking van de zijairbag belemmeren en daardoor de veiligheid van de inzittenden in gevaar brengen.
- Plaats voorin geen accessoires, voorwerpen of dieren tussen de rugleuning, het portier en de interieurbekleding. Bedek de rugleuning van de stoel ook niet met voorwerpen zoals kleding of accessoires. De werking van de airbag kan hierdoor belemmerd worden en verwondingen veroorzaken als de airbag wordt geactiveerd.
- Demontage of wijziging van de stoel en de interieurbekleding is verboden, tenzij dit gebeurt door deskundig personeel van de merkdealer.

AANVULLENDE BEVESTIGINGSMIDDELEN

Hier volgt een aantal aanwijzingen om elke belemmering bij het opblazen van de airbag of verwonding door rondvliegende voorwerpen te voorkomen.



De airbag is een aanvullende bescherming bij het gebruik van de autogordel. Beide organen vormen één veiligheidssysteem. De gordel moet altijd worden gedragen. Het niet dragen kan bij een ongeval de inzittenden blootstellen aan zeer zware verwondingen en de gevolgen van de werking van de airbag verergeren.

Bij een botsing, zelfs een zware, tegen de achterkant of bij het over de kop gaan van de auto worden de airbags of de gordelspanners niet altijd geactiveerd. Zware stoten onder de auto veroorzaakt door stoepen, gaten in het wegdek, stenen, kunnen de airbagsystemen activeren.

- Het is **streng verboden** zelf werkzaamheden uit te voeren aan airbags van bestuurder of passagier, gordelspanners (rekeneenheid, bedrading enz.). Deze mogen uitsluitend door speciaal opgeleide monteurs van de merkdealer worden gecontroleerd en gerepareerd.
- Om te voorkomen dat de airbag(s) ten onrechte wordt opgeblazen of juist niet als dat wel nodig zou zijn, mag uitsluitend deskundig personeel van de merkdealer aan het systeem werken.
- Laat het airbagsysteem controleren na een aanrijding of (een poging tot) diefstal van de auto.
- Als u de auto uitleent of verkoopt, breng de nieuwe berijder/eigenaar dan op de hoogte van deze bijzonderheden door hem dit instructieboekje bij de auto te leveren.
- Laat de gaspatro(o)n(en) door een merkdealer verwijderen voordat de auto wordt gesloopt.

34867

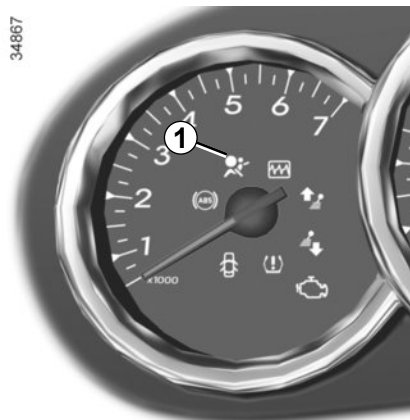

Storingen

Het lampje **1** op het instrumentenpaneel gaat branden als het contact wordt aangezet en dooft na enkele secondes.

Als het niet oplicht bij het aanzetten van het contact of als het oplicht bij draaiende motor, geeft het een storing in het systeem (airbags, gordelspanner, enz.) bij de zitplaatsen voorin en/of achterin aan.

Raadpleeg zo spoedig mogelijk een merkdealer. Wacht u hier te lang mee dan betekent dat, dat de bescherming in de tussenliggende periode misschien niet optimaal is.

KINDERVEILIGHEID: algemeen (1/2)

Vervoer van kinderen

Het kind moet, net als een volwassene, altijd correct zitten en zijn vastgemaakt, ongeacht het traject. U bent verantwoordelijk voor de kinderen die u vervoert.

Een kind is geen volwassene in miniatuurformaat. Het staat bloot aan specifieke letselrisico's doordat de spieren en botten nog in de groei zijn. De autogordel alleen is niet geschikt voor het vervoer. Gebruik het juiste kinderzitje en gebruik het correct.



Om het openen van de portieren te voorkomen, gebruikt u de voorziening "Kinderveiligheid" (raadpleeg de paragraaf "Portieren openen en sluiten" in hoofdstuk 1).



Een botsing met 50 km/u komt overeen met een val van 10 meter hoogte. Het niet vastmaken van een kind is hetzelfde als het laten spelen op een balkon zonder balustrade op de vierde verdieping!

Houd een kind nooit in uw armen. Bij een ongeluk zal u het niet kunnen tegenhouden, zelfs niet als u zelf in uw gordel vastzit.

Als uw auto betrokken is geweest bij een verkeersongeluk, moet u het kinderzitje vervangen, de gordels en de ISOFIX-verankeringen laten controleren.



Laat een kind nooit onbewaakt achter in de auto.

Controleer of uw kind altijd vastzit en het harnas of de gordel correct is afgesteld en aangepast. Vermijd te dikke kleding waardoor ruimte tussen de riemen kan ontstaan.

Laat uw kind nooit zijn hoofd of armen uit het raam steken.

Controleer regelmatig de juiste houding van het kind, met name als het slaapt.

KINDERVEILIGHEID: algemeen (2/2)

Gebruik van een kinderzitje

De bescherming die het kinderzitje biedt is afhankelijk van zijn capaciteit om het kind vast te houden en van de installatie ervan. Door een verkeerde installatie komt de bescherming van het kind in gevaar bij krachtig remmen of een botsing.

Controleer voordat u een kinderzitje koopt, of het voldoet aan de wettelijke eisen van het land waar u zich bevindt en of het gemonteerd kan worden in uw auto. Raadpleeg een merkdealer om te weten welke zitje geadviseerd worden voor uw auto.

Lees, vóór het monteren van een kinderzitje, de gebruiksaanwijzing en houd u aan de instructies. Neem, bij problemen met het installeren, contact op met de fabrikant van de uitrusting. Bewaar de gebruiksaanwijzing bij het zitje.

Geef het goede voorbeeld door uw gordel vast te maken en leer uw kind:

- zich correct vast te maken;
- in en uit te stappen aan de andere kant van het verkeer.

Gebruik geen tweedehands kinderzitje of zonder gebruiksaanwijzing.

Let op dat niets in de buurt van het kinderzitje de installatie ervan belemmert.



Laat een kind nooit onbewaakt achter in de auto.

Controleer of uw kind altijd vastzit en het harnas of de gordel correct is afgesteld en aangepast. Vermijd te dikke kleding waardoor ruimte tussen de riemen kan ontstaan.

Laat uw kind nooit zijn hoofd of armen uit het raam steken.

Controleer regelmatig de juiste houding van het kind, met name als het slaapt.



Verantwoordelijkheid van de bestuurder tijdens het parkeren of stoppen van de auto

Laat nooit, zelfs niet eventjes, een kind, een afhankelijke volwassene of een dier in de auto achter als u deze verlaat.

Het kan zichzelf of anderen in gevaar brengen door bijvoorbeeld de motor te starten, door organen te bedienen zoals bijvoorbeeld de ruitbediening, of de portieren te vergrendelen.

Bovendien kan bij warm en/of zonnig weer de temperatuur in het interieur heel erg snel oplopen.

LEVENSGEVAAR OF GEVAAR VAN ERNSTIG LETSEL.

KINDERVEILIGHEID: keuze van het kindertzitje



31235

Kindertzitjes “achterstevoren”

Het hoofd van een baby is, naar verhouding, zwaarder dan dat van een volwassene en de nek is zeer kwetsbaar. Vervoer het kind zo lang mogelijk in deze stand (minstens tot het 2 jaar is). Deze ondersteunt het hoofd en de hals. Kies een kuipzitje voor een betere zijdelingse bescherming en vervang dit zodra het hoofd van het kind buiten de kuip uitsteekt.



38824

Kindertzitje “vooruit”

Het hoofd en de buik van een kind zijn de lichaamsdelen die het meest beschermd moeten worden. Een vooruit geplaatst kindertzitje dat stevig in de auto is vastgezet, vermindert het risico dat het kind zijn hoofd stoot. Vervoer uw kind in een vooruit geplaatst zitje met een harnas als de lengte van het kind dat toelaat. Kies voor een kuipzitje voor een betere zijdelingse bescherming.



31234

Zittingverhogers

Vanaf 15 kg of 4 jaar kan een kind reizen op een zittingverhoger waarmee de autogordel kan worden aangepast aan zijn lichaamsbouw. De zitting van de verhoger moet geleiders hebben die de gordel over de heupen van het kind en niet over de buik laten lopen. Een in hoogte verstelbare rugleuning met een gordelgeleider wordt geadviseerd om de gordel op het midden van de schouder te plaatsen. Deze mag nooit over de hals of de arm lopen. Kies een kuipzitje voor een betere zijdelingse bescherming.

KINDERVEILIGHEID: keuze van de bevestiging van een kinderzitje (1/2)

Bevestiging met de autogordel

De autogordel moet worden afgesteld om goed te kunnen werken bij krachtig remmen of bij een botsing.

Laat de gordel lopen zoals de fabrikant van het kinderzitje voorschrijft.

Controleer altijd de vergrendeling van de autogordel door eraan te trekken en zet hem daarna zo strak mogelijk door op het kinderzitje te drukken.

Controleer of het zitje goed vastzit door het zitje naar links/rechts en naar voren/achteren te bewegen: het zitje moet stevig vast blijven zitten.

Controleer of het kinderzitje niet dwars is geïnstalleerd en niet tegen een ruit rust.



Gebruik geen kinderzitje dat de gordel waarmee het vastzit zou kunnen losmaken: het onderstel van het zitje mag niet op de gesp en/of de sluiting van de gordel rusten.



De autogordel mag nooit losgemaakt of verdraaid worden. Laat de gordel nooit onder de armen of achter de rug lopen.

Controleer of de gordel niet beschadigd is door scherpe randen.

Als de autogordel niet normaal werkt, kan deze het kind niet beschermen. Raadpleeg een merkdealer. Gebruik deze zitplaats niet zolang de gordel niet is gerepareerd.



Verander niets aan de oorspronkelijke onderdelen van het systeem: gordels, ISOFIX zitjes en stoelen en aan de bevestigingen ervan.

Bevestiging met ISOFIX systeem

Toegelaten zijn ISOFIX-kinderzitjes die zijn goedgekeurd overeenkomstig het reglement ECE-R44 in één van de drie gevallen:

- universeel ISOFIX 3-punts vooruit;
- semi-universeel ISOFIX 2-punts;
- specifiek.

Controleer, voor deze twee laatste, of uw kinderzitje geïnstalleerd kan worden door de lijst van de geschikte auto's te raadplegen.

Bevestig het kinderzitje met de ISOFIX gordels als het deze heeft. Het ISOFIX systeem garandeert een gemakkelijke, snelle en veilige montage.

Het ISOFIX-systeem bestaat uit drie ringen, een op elke zitplaats achterin.



Voordat u een ISOFIX kinderzitje installeert dat u hebt gekocht voor een andere auto, moet u nagaan of het geïnstalleerd mag worden. Raadpleeg de lijst van de fabrikant van het zitje waarop de auto's staan waarin het zitje gebruikt mag worden.

KINDERVEILIGHEID: keuze van de bevestiging van een kindersitje (2/2)

42478

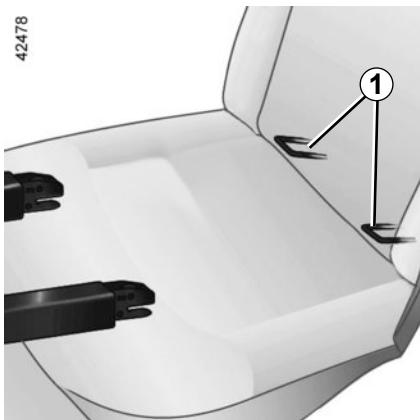

De twee ISOFIX-ringen **1** bevinden zich tussen de rugleuning en de zitting, en zijn aan beide kanten van de auto zichtbaar.



Controleer of de rugleuning van het vooruit geplaatste kindersitje goed tegen de rugleuning van de stoel in de auto is geplaatst. In dit geval rust het kindersitje niet altijd op de zitting van de stoel in de auto.

35037

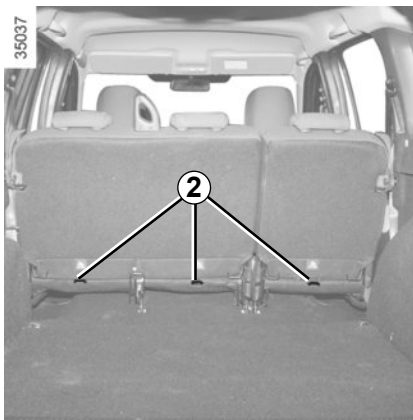

De derde ring **2** op elke zitplaats achterin wordt gebruikt om de bovenste riem van bepaalde kindersitjes vast te maken.

Bevestig de haak van de riem aan een van de ringen **2** aan de achterkant van de achterstoelen onderaan elke rugleuning.

Span de riem zodat de rugleuning van het kindersitje goed tegen de rugleuning van de stoel in de auto is geplaatst.



Gebruik altijd de verankeringen **2** van de bagageruimte om de bovenste riem van het kindersitje vast te maken.

Het is verboden andere bevestigingspunten te gebruiken om deze riem aan te bevestigen.



De ISOFIX bevestigingen mogen alleen gebruikt worden voor kindersitjes met het ISOFIX systeem. Bevestig nooit andere kindersitjes, noch de gordel of andere voorwerpen op deze verankeringspunten.

Controleer of niets in de weg zit bij de verankeringspunten.

Als uw auto betrokken is geweest bij een verkeersongeluk, moet u de ISOFIX verankeringen laten controleren en het kindersitje vervangen.

KINDERVEILIGHEID: installatie van kinderzitje, algemeen (1/2)

Op bepaalde zitplaatsen mogen geen kinderzitjes bevestigd worden. De schema's op de volgende bladzijden geven aan waar een kinderzitje gemonteerd kan worden.



Monteer het kinderzitje bij voorkeur op een zitplaats achterin.

Controleer of het kinderzitje of de voeten van het kind het goed vergrendelen van de voorstoel niet belemmeren. Zie "Voorstoel" in hoofdstuk 1.

Controleer of het kinderzitje, door het installeren ervan in de auto, niet loskomt van het onderstel.

Als u de hoofdsteun moet verwijderen, berg deze dan goed op zodat deze niet in een projectiel kan veranderen bij krachtig remmen of een botsing.

Maak het kinderzitje altijd goed vast aan de auto, ook als het niet in gebruik is, zodat het niet in een projectiel kan veranderen bij krachtig remmen of een botsing.

De genoemde types kinderzitjes zijn niet overal leverbaar. Controleer voordat u een ander kinderzitje gebruikt, bij de fabrikant of het gemonteerd kan worden.

Op zitplaats voorin

Het vervoer van een kind op de plaats van de voorpassagier is niet in alle landen toegestaan. Raadpleeg de geldende wetgeving en volg de aanwijzingen van het schema op de volgende bladzijde.

Voordat u een kinderzitje op deze plaats installeert (indien dit toegestaan is)

- schakel de passagiersairbag voor uit;
- zet de autogordel zo ver mogelijk naar beneden;
- schuif de stoel zo ver mogelijk naar achteren;
- zet de rugleuning enigszins schuin (ongeveer 25°);
- zet de zitting, indien mogelijk, zo ver mogelijk omhoog.

Zet de hoofdsteun van de stoel in ieder geval maximaal omhoog zodat hij het kinderzitje niet hindert (raadpleeg de paragraaf "Hoofdsteunen voor" in hoofdstuk 1).

Als het kinderzitje is geïnstalleerd en als dit mogelijk is, verplaatst u de autostoel indien nodig naar voren (voor de nodige ruimte op de achterste zitplaatsen voor de passagiers of andere kinderzitjes). Een kinderzitje dat achterstevoren staat, mag het dashboard niet raken of niet in maximale naar voren geschoven positie staan.

Wijzig de andere afstellingen niet meer na het installeren van het kinderzitje.



LEVENSGEVAAR OF RISICO OP ERNSTIG LETSEL:

controleer voordat u een kinderzitje achterstevoren op deze plaats installeert, of de airbag is uitgeschakeld (zie "De passagiersairbag voorin uitschakelen" in hoofdstuk 1).

KINDERVEILIGHEID: installatie van kinderzitje, algemeen (2/2)

Op zitplaats achter aan de zijkant

Een reiswieg wordt dwars in de auto geïnstalleerd en neemt ten minste twee zitplaatsen in beslag. Plaats het hoofd van het kind aan de tegenover het portier gelegen kant.

Controleer voordat u een kinderzitje plaatst op de ISOFIX verankeringen op een zitplaats achterin aan de zijkant, of de sluitingen van de autogordel niet tussen de twee ISOFIX verankeringen van deze zitplaats zitten. Indien nodig verplaatst u de sluiting van de betreffende zitplaats naar de binnenkant van de auto.

Zet de voorstoel van de auto zo ver mogelijk naar voren om een kinderzitje achterstevoren te installeren, en zet daarna de stoel ervoor zo ver mogelijk terug zonder dat deze tegen het kinderzitje komt.

Voor de veiligheid van het vooruit geplaatste kind, mag u de stoel die voor het kind staat niet verder dan halverwege de stelrails naar achteren zetten, de rugleuning niet te schuin (maximaal 25°) zetten en moet u de stoel zo hoog mogelijk zetten.

Controleer of het vooruit geplaatste kinderzitje goed tegen de rugleuning van de stoel van de auto rust en de hoofdsteun van de auto niet in de weg zit.

Op middelste zitplaats achter (afhankelijk van de auto)

Het monteren van een kinderzitje op deze plaats is alleen toegelaten als deze een rolgordel heeft. Raadpleeg voor aanvullende informatie een merkdealer.



Monteer nooit een kinderzitje met een vloersteun op de middelste achterstoel.
**LEVENSGEVAAR OF RISICO
OP ERNSTIG LETSEL**



Controleer of het kinderzitje of de voeten van het kind het goed vergrendelen van de voorstoel niet belemmeren. Raadpleeg de paragrafen «Voorstoelen» in hoofdstuk 1 of «Gebruiksmogelijkheden van de achterbank» in hoofdstuk 3.



Controleer bij monteren van een kinderzitje (verhoging Groep 2 of 3) of de autogordel goed werkt (oprolt): raadpleeg de paragraaf «Autogordels achterin» in hoofdstuk 1. Pas indien nodig de stand van de autostoel aan.

KINDERVEILIGHEID: bevestiging met autogordel (1/6)

Installatieschema voor vijfzits breakuitvoering



44539



Controleer de staat van de airbag voordat u een passagier laat plaatsnemen of een kinderzitje installeert.



Plaats verboden voor het installeren van een kinderzitje.



Plaats toegelaten voor de bevestiging met de gordel van een als "Universeel" goedgekeurd zitje.



LEVENSGEVAAR OF GEVAAR VAN ERNSTIG LETSEL

controleer voordat u een kinderzitje achterstevoren op de plaats van de passagier voorin installeert, of de airbag wel is uitgeschakeld (zie "Kinderveiligheid: uit-/inschakelen van de passagiersairbag voorin" in hoofdstuk 1).



Door het gebruik van een niet bij de auto passend kinderveiligheidssysteem wordt de baby of het kind niet correct beschermd. Het kan ernstig of zelfs dodelijk letsel oplopen.

KINDERVEILIGHEID: bevestiging met autogordel (2/6)

Installatieschema voor vierzits breakuitvoering



48955



Controleer de staat van de airbag voordat u een passagier laat plaatsnemen of een kinderzitje installeert.



Plaats verboden voor het installeren van een kinderzitje.



Plaats toegelaten voor de bevestiging met de gordel van een als "Universeel" goedgekeurd zitje.



Vervoer van een passagier is **STRENG VERBODEN**.



LEVENSGEVAAR OF GEVAAR VAN ERNSTIG LETSEL

controleer voordat u een kinderzitje achterstevoren op de plaats van de passagier voorin installeert, of de airbag wel is uitgeschakeld (zie "Kinderveiligheid: uit-/inschakelen van de passagiersairbag voorin" in hoofdstuk 1).



Door het gebruik van een niet bij de auto passend kinderveiligheidssysteem wordt de baby of het kind niet correct beschermd. Het kan ernstig of zelfs dodelijk letsel oplopen.

KINDERVEILIGHEID: bevestiging met autogordel (3/6)

In de tabel hieronder staat dezelfde informatie als op het overzicht op de vorige bladzijden, overeenkomstig de wettelijke voorschriften.

| Breakuitvoering | | | | | | |
|---|---------------------------------|-------------------------------------|---|--|-----------------------------|--|
| Type kinderzitjes | Gewicht van het kind | Zitplaats voorpassagier | | Plaatsen achter | | |
| | | met airbag zonder uitschakeling (1) | zonder airbag of met airbag uitgeschakeld (2) (3) | Zitplaatsen aan de zijkanten | | Middelste zitplaats achterin, alleen bij uitvoering met vijf zitplaatsen |
| | | | | Alleen in de uitvoering met vijf zitplaatsen | Uitvoering vier zitplaatsen | |
| Dwars geplaatste gondel Goedgekeurd voor groep 0 | < 10 kg | X | X | U (4) | X | X |
| Kuipzitje achterstevoren geplaatst Goedgekeurd voor groep 0 of 0+ | < tot 13 kg | X | U | U (5) | X | U (5) |
| Kinderzitje achterstevoren geplaatst Goedgekeurd voor groep 0+ of 1 | < tot 13 kg en 9 tot 18 kg | X | U | U (5) | X | U (5) |
| Kinderzitje vooruit geplaatst Goedgekeurd voor groep 1 | 9 kg tot 18 kg | X | X | U (6) | X | U (6) |
| Zittingverhoger Goedgekeurd voor groep 2 of 3 | 15 tot 25 kg en 22 tot 36 kg | X | X | U (6) | X | U (6) |



(1) LEVENSGEVAAR of gevaar van ernstig letsel: Installeer nooit een kinderzitje op de voorstoel als de auto beschikt over een passagiersairbag die niet kan worden uitgeschakeld.

(2) LEVENSGEVAAR OF GEVAAR VAN ERNSTIG LETSEL: controleer voordat u een kinderzitje achterstevoren op de plaats van de passagier voorin installeert, of de airbag wel is uitgeschakeld (zie "Kinderveiligheid: uit-/inschakelen van de passagiers airbag voorin" in hoofdstuk 1).

KINDERVEILIGHEID: bevestiging met autogordel (4/6)

Raadpleeg de brochure "Comfort & veiligheid voor uw kinderen", die verkrijgbaar is bij de dealer, om het kinderzitje te kiezen dat voor uw kind geschikt is en aanbevolen wordt voor uw auto.

X = Plaats niet geschikt voor het installeren van een kinderzitje.

U = Plaats toegestaan voor bevestiging met autogordel van een kinderzitje dat goedgekeurd is als "Universeel" voor deze leeftijdscategorie; controleer of het gemonteerd kan worden.

- (3) Alleen een achterstevoren geplaatst kinderzitje mag op deze plaats worden geïnstalleerd: zet de autostoel zo ver mogelijk naar achteren en zo hoog mogelijk, en zet de rugleuning licht schuin (ongeveer 25°).
- (4) Een reiswieg wordt dwars in de auto geïnstalleerd en neemt ten minste twee zitplaatsen in beslag. Plaats het hoofd van het kind richting de binnenkant van de auto.
- (5) Om een kinderzitje achterstevoren te installeren, zet u de voorstoel van de auto zo ver mogelijk naar voren. Zet daarna de voorstoel zo ver mogelijk terug zonder dat deze tegen het kinderzitje komt. Zet de hoofdsteun in de hoogste stand of verwijder deze.
- (6) Kinderzitje vooruit geplaatst, zet de rugleuning van het kinderzitje tegen de rugleuning van de auto. Stel de hoogte van de hoofdsteun af of verwijder deze indien nodig, en zet de stoel vóór het kind niet verder naar achteren dan halverwege de stelrails en de rugleuning ervan niet schuiner dan 25°.

KINDERVEILIGHEID: bevestiging met autogordel (5/6)

In de tabel hieronder staat dezelfde informatie als op het overzicht van de volgende bladzijde, overeenkomstig de wettelijke voorschriften.

| Besteluitvoering | | | |
|--|---------------------------------|-------------------------------------|---|
| Type kinderzitjes | Gewicht van het kind | Zitplaats voorpassagier | |
| | | met airbag zonder uitschakeling (1) | zonder passagiersairbag of met de airbag uitgeschakeld(2) (3) |
| Dwars geplaatste gondel Goedgekeurd voor groep 0 | < 10 kg | X | X |
| Kuipzitjes achterstevoren Goedgekeurd voor groep 0 of 0+ | < tot 13 kg | X | U |
| Zitjes achterstevoren Goedgekeurd voor groep 0+ en 1 | < tot 13 kg en 9 tot 18 kg | X | U |
| Kinderzitje vooruit geplaatst Goedgekeurd voor groep 1 | 9 kg tot 18 kg | X | U (4) |
| Zittingverhoger Goedgekeurd voor groep 2 of 3 | 15 tot 25 kg en 25 tot 36 kg | X | U (4) |

Raadpleeg de brochure “Comfort & veiligheid voor uw kinderen”, die verkrijgbaar is bij de dealer, om het kinderzitje te kiezen dat voor uw kind geschikt is en aanbevolen wordt voor uw auto.

X = Plaats niet geschikt voor het installeren van een kinderzitje.

U = Plaats toegestaan voor bevestiging met autogordel van een in de handel verkrijgbaar als “Universeel” goedgekeurd zitje: controleer of het gemonteerd kan worden.

(3) Zet de stoel van de auto zo ver mogelijk naar achteren en zo hoog mogelijk, en zet de rugleuning licht schuin (ongeveer 25°).

(4) Zet met het kinderzitje vooruit geplaatst de rugleuning van het kinderzitje tegen de rugleuning van de auto. Stel de hoogte van de hoofdsteun af of verwijder deze indien nodig.



(1) LEVENSGEVAAR of gevaar van ernstig letsel: Installeer nooit een kinderzitje op de voorstoel als de auto beschikt over een passagiersairbag die niet kan worden uitgeschakeld.

(2) LEVENSGEVAAR OF GEVAAR VAN ERNSTIG LETSEL: controleer voordat u een kinderzitje achterstevoren op de plaats van de passagier voorin installeert, of de airbag wel is uitgeschakeld (zie “Kinderveiligheid: uit-/inschakelen van de passagiersairbag voorin” in hoofdstuk 1).

KINDERVEILIGHEID: bevestiging met autogordel (6/6)

Overzicht van de installatie in de besteluitvoering



Controleer de staat van de airbag voordat u een passagier laat plaatsnemen of een kinderzitje installeert.



Plaats verboden voor het installeren van een kinderzitje.

U

Plaats toegelaten voor de bevestiging met de gordel van een als "Universeel" goedgekeurd zitje.



LEVENSGEVAAR OF GEVAAR VAN ERNSTIG LETSEL: controleer voordat u een kinderzitje achterstevoren op de plaats van de passagier voorin installeert, of de airbag wel is uitgeschakeld (zie "Kinderveiligheid: uitschakelen, in-/uitschakelen van de passagiersairbag voorin" in hoofdstuk 1).

KINDERVEILIGHEID: bevestiging met het ISOFIX-systeem (1/4)

Installatieschema voor vijfzits breakuitvoering



 Plaats verboden voor het installeren van een kindersitje.

 Plaats waar een ISOFIX kindersitje is toegelaten.

 De zitplaatsen achterin zijn voorzien van een verankeringspunt voor de bevestiging van een universeel ISOFIX-kindersitje vooruit. De verankeringspunten bevinden zich in de bank en zijn zichtbaar.



Door het gebruik van een niet bij de auto passend kinderveiligheidssysteem wordt de baby of het kind niet correct beschermd. Het kan ernstig of zelfs dodelijk letsel oplopen.

De grootte van een ISOFIX kindersitje wordt aangegeven door een letter:

- A, B en B1 [F3, F2, F2X]: voor vooruitgerichte zitjes van groep 1 (9 tot 18 kg);
- C [R3]: voor achterwaarts gerichte zitjes van groep 1 (van 9 tot 18 kg);
- D, E [R2, R1]: voor achterwaarts gerichte zitjes of kuipzitjes van groep 0 of 0+ (minder dan 13 kg);
- F en G [L1, L2]: voor reiswiegjes van groep 0 (minder dan 10 kg);
- [B2]: voor stoelverhogers in groep 2 en 3 (15 tot 25 kg en 22 tot 36 kg).

KINDERVEILIGHEID: bevestiging met het ISOFIX-systeem (2/4)

Installatieschema voor vierzits breakuitvoering



 Plaats verboden voor het installeren van een kindersitje.

 Vervoer van een passagier is **STRENG VERBODEN**.



Door het gebruik van een niet bij de auto passend kinderveiligheidssysteem wordt de baby of het kind niet correct beschermd. Het kan ernstig of zelfs dodelijk letsel oplopen.



Plaats waar een ISOFIX kindersitje is toegelaten.



De zitplaatsen achterin zijn voorzien van een verankeringspunt voor de montage van een universeel, voorwaarts gericht ISOFIX-kindersitje. De verankeringspunten bevinden zich in de bank en zijn zichtbaar.

De grootte van een ISOFIX kindersitje wordt aangegeven door een letter:

- A, B en B1 [F3, F2, F2X]: voor vooruitgerichte zitjes van groep 1 (9 tot 18 kg);
- C [R3]: voor achterwaarts gerichte zitjes van groep 1 (van 9 tot 18 kg);
- D, E [R2, R1]: voor achterwaarts gerichte zitjes of kuipzitjes van groep 0 of 0+ (minder dan 13 kg);
- F en G [L1, L2]: voor reiswiegjes van groep 0 (minder dan 10 kg);
- [B2]: voor stoelverhogers in groep 2 en 3 (15 tot 25 kg en 22 tot 36 kg).

KINDERVEILIGHEID: bevestiging met het ISOFIX-systeem (3/4)

In de tabel hieronder staat dezelfde informatie als op het overzicht op de vorige bladzijden, overeenkomstig de wettelijke voorschriften.

| Breakuitvoering | | | | | | |
|---|---------------------------------|---------------------------------|---------------------------------|---------------------------------------|------------------------------|--|
| Type kinderzitjes | Gewicht van het kind | Grootte van zitje [bevestiging] | Zitplaats voorpassagier | | Plaatsen achter | |
| | | | met airbag zonder uitschakeling | zonder airbag of airbag uitgeschakeld | Zitplaatsen aan de zijkanten | Middelste zitplaats achterin, alleen bij uitvoering met vijf zitplaatsen |
| Dwars geplaatste gondel Goedgekeurd voor groep 0 | < 10 kg | F, G [L1, L2] | X | X | IL (1) | X |
| Kuipzitje achterstevoren geplaatst Goedgekeurd voor groep 0 of 0+ | < tot 13 kg | E [R1] | X | X | IL (2) | IL (2) |
| Kinderzitje achterstevoren geplaatst Goedgekeurd voor groep 0+ of 1 | < tot 13 kg en 9 tot 18 kg | C, D [R3,R2] | X | X | IL (2) | IL (2) |
| Kinderzitje vooruit geplaatst Goedgekeurd voor groep 1 | 9 kg tot 18 kg | A, B, B1 [F3, F2, F2X] | X | X | IUF-IL (3) | IUF-IL (3) |
| Zittingverhoger Goedgekeurd voor groep 2 of 3 | 15 tot 25 kg en 22 tot 36 kg | [B2] | X | X | IUF-IL (3) | IUF-IL (3) |
| Zitje, maat I | | | X | X | X | X |

KINDERVEILIGHEID: bevestiging met het ISOFIX-systeem (4/4)

Raadpleeg de brochure "Comfort & veiligheid voor uw kinderen", die verkrijgbaar is bij de dealer, om het kinderzitje te kiezen dat voor uw kind geschikt is en aanbevolen wordt voor uw auto.

X = Plaats niet geschikt voor het installeren van een kinderzitje.

IUF = stoel waarin een voorwaarts gericht universeel kinderzitje met ISOFIX-bevestigingen kan worden geplaatst; controleer of dit correct kan worden gemonteerd.

IL = stoel waarin een semi-universeel of voertuigspecifiek kinderzitje met ISOFIX-bevestigingen kan worden geplaatst; controleer of dit correct kan worden gemonteerd.

- (1) Een reiswieg wordt dwars in de auto geïnstalleerd en neemt ten minste twee zitplaatsen in beslag. Plaats het hoofd van het kind richting de binnenkant van de auto.
- (2) Om een kinderzitje achterstevoren te installeren, zet u de voorstoel van de auto zo ver mogelijk naar voren. Zet daarna de voorstoel zo ver mogelijk terug zonder dat deze tegen het kinderzitje komt. Zet de hoofdsteun in de hoogste stand of verwijder deze.
- (3) Kinderzitje vooruit geplaatst, zet de rugleuning van het kinderzitje tegen de rugleuning van de auto. Stel de hoogte van de hoofdsteun af of verwijder deze indien nodig, en zet de stoel vóór het kind niet verder naar achteren dan halverwege de stelrails en de rugleuning ervan niet schuiner dan 25°.

KINDERVEILIGHEID: uitschakelen, inschakelen van de AIRBAG van de passagier voorin (1/3)

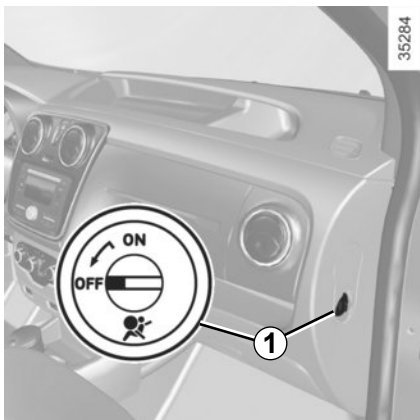

Uitschakelen van de passagiersairbag voorin

Voordat u een kinderzitje op de passagiersstoel voorin installeert:

- controleer of het kinderzitje op deze stoel kan worden geïnstalleerd;
- het volgende is van essentieel belang: **deactivering** van de airbag voor een kinderzitje waarin het kind achterstevoren in de auto zit.



Om de passagiersairbag uit te schakelen drukt u, met stilstaande auto en contact uit, op de knop 1 en draait deze naar stand OFF.

Met het contact aan **moet** u controleren of het controlelampje  brandt.

Dit lampje blijft constant branden om u eraan te herinneren dat u een kinderzitje kunt gebruiken.



De passagiersairbag voorin mag alleen worden geactiveerd of gedeactiveerd wanneer de **auto stilstaat met het contact uit**.

Als dit gebeurt met contact aan, licht het controlelampje  op.

Om de staat van de airbag weer in overeenstemming te brengen met de stand van de grendel, zet u het contact uit en weer aan.

KINDERVEILIGHEID: uitschakelen, inschakelen van de AIRBAG van de passagier voorin (2/3)

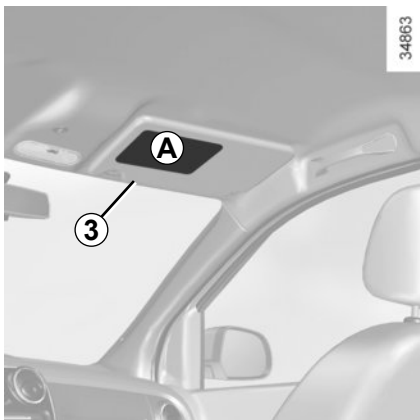

(A)

35770



Deze voorschriften staan op de markeringen op het dashboard en op de stickers **A** op elke kant van de zonneklep van de passagier **3** (zie het voorbeeld van de sticker hierboven).



GEVAAR

Omdat het gevaarlijk is als de passagiersairbag voorin wordt geactiveerd als er een kinderzitje achterstevoren op de stoel is geplaatst, mag u **NOOIT** een bevestigingssysteem voor kinderen achterstevoren installeren op een stoel met een **ACTIEVE** frontale **AIRBAG**. Dit kan de **DOOD** van het **KIND** of **ERNSTIG LETSEL** tot gevolg hebben.

KINDERVEILIGHEID: uitschakelen, inschakelen van de AIRBAG van de passagier voorin (3/3)

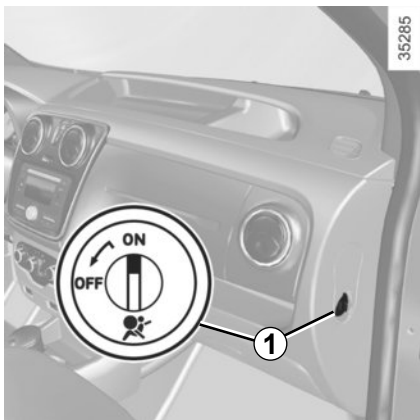

Inschakelen van de passagiersairbag voorin

Zodra het kinderzitje van de passagiersstoel verwijderd is, moet u de airbag weer inschakelen om de passagier voorin te beschermen bij een botsing.

De airbag weer inschakelen: druk en draai knop **1** met stilstaande auto en contact uit, naar de stand **ON**.

Met het contact aan **moet** u controleren of het controlelampje **2**  uit is.

De passagiersairbag voorin is ingeschakeld.



Storingen

In geval van een storing aan het systeem voor het in- en uitschakelen van de passagiersairbag, is het verboden een achterstevoren geplaatst kinderzitje op de voorstoel te gebruiken.

Het gebruik van de voorstoel door een passagier wordt ook afgeraden.

Raadpleeg zo spoedig mogelijk een merkdealer.



GEVAAR

Omdat het gevaarlijk is als de passagiersairbag voorin wordt geactiveerd als er een kinderzitje achterstevoren op de stoel is geplaatst, mag u **NOOIT** een bevestigingssysteem voor kinderen achterstevoren installeren op een stoel met een **ACTIEVE** frontale **AIRBAG**. Dit kan de **DOOD** van het **KIND** of **ERNSTIG LETSEL** tot gevolg hebben.



De passagiersairbag voorin mag alleen worden geactiveerd of gedeactiveerd wanneer de **auto stilstaat met het contact uit**.

Als dit gebeurt met contact aan, licht het controlelampje  op.

Om de staat van de airbag weer in overeenstemming te brengen met de stand van de grendel, zet u het contact uit en weer aan.

STUURWIEL/KLOKJE

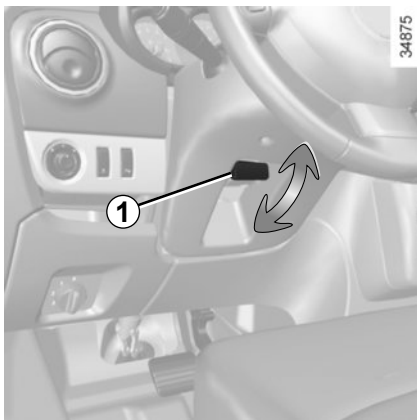

Afstellen van het stuurwiel

Afhankelijk van de auto, is de stand van het stuurwiel in hoogte verstelbaar.

Trek aan de hendel **1** en zet het stuurwiel in de gewenste stand.

Duw daarna tegen de hendel om het stuurwiel te blokkeren.

Controleer of het stuurwiel goed is vergrendeld.



Voer deze verstellingen uitsluitend uit als de auto stilstaat.

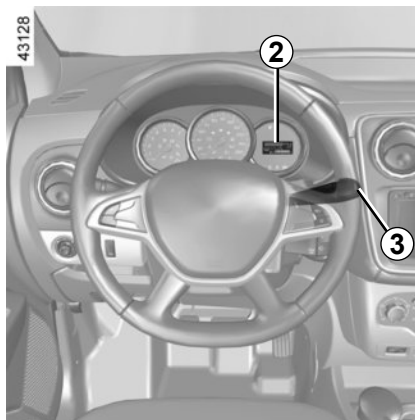

De tijd instellen

Klokje 2 op tijd zetten

Selecteer de weergave "Tijd" op het instrumentenpaneel door op de knop **3** te drukken.

Druk lang op de knop **3** om naar de instelmodus van de uren te gaan.

Als alleen de uren knipperen, drukt u op de knop **3** om ze in te stellen.

Druk lang op de knop **3** om naar de instelmodus van de minuten te gaan.

Als alleen de minuten knipperen, drukt u kort op de knop **3** om ze te laten doorlopen.

Bevestig met een lange druk op de knop **3**.

Als de elektrische voeding onderbroken is geweest (losgenomen accukabel, zekering doorgebrand, enz.) moet u het klokje weer gelijk zetten.

Zet het alleen bij stilstaande auto gelijk.

BEDIENINGSORGANEN LINKS STUUR (1/2)

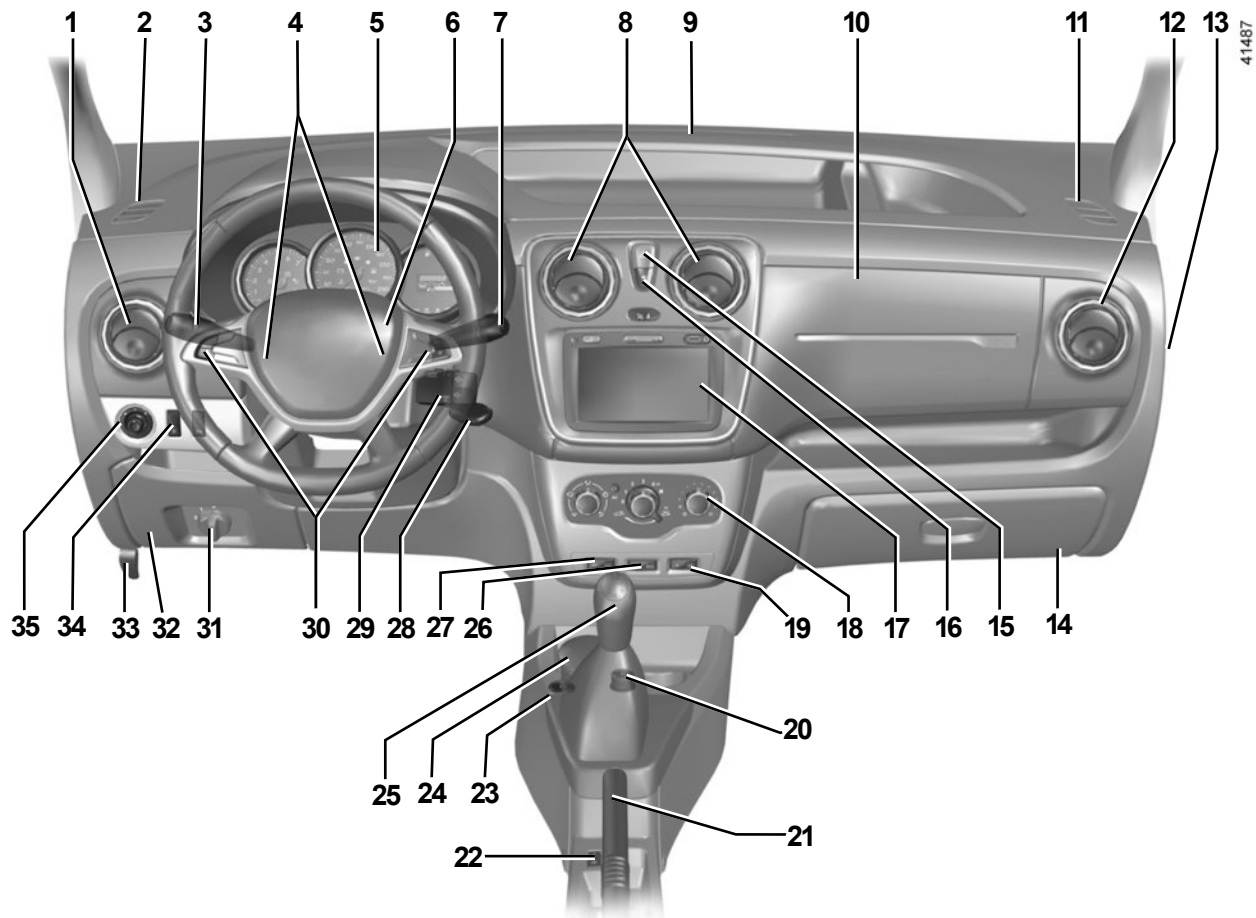

41467

BEDIENINGSORGANEN LINKS STUUR (2/2)

De aanwezigheid van de uitrusting IS AFHANKELIJK VAN DE UITVOERING VAN DE AUTO EN VAN HET LAND.

- 1 Zijrooster.
- 2 Ontwasemingsleuf aan zijkant.
- 3 Schakelaar voor:
 - richtingaanwijzers,
 - verlichting,
 - mistlichten voor,
 - mistachterlicht.
- 4 Claxon.
- 5 Instrumentenpaneel.
- 6 Plaats bestuurdersairbag.
- 7 Schakelaar voor de ruitenwissers en -sproeiers voor en achter. Functiekeuze van de boordcomputer.
- 8 Centrale ventilatieroosters
- 9 Ontwasemingsleuf in het midden.
- 10 Plaats passagiersairbag.
- 11 Ontwasemingsleuf aan zijkant.
- 12 Zijrooster
- 13 Grendel voor uitschakelen of inschakelen van passagiersairbag.
- 14 Dashboardkastje.
- 15 Schakelaar voor de alarmknipperlichten.
- 16 Schakelaar voor de elektrische portiervergrendeling.
- 17 Plaats voor radio, navigatiesysteem of persoonlijke spulletjes.
- 18 Bedieningspaneel van de airconditioning.
- 19 Schakelaar van de achterrait- en buitenspiegelverwarming.
- 20 Aansteker.
Accessoireaansluiting.
- 21 Handrem.
- 22 Modusbediening inschakelen/uitschakelen Stop and Start.
- 23 LPG-schakelaar.
- 24 Plaats voor asbak of bekerhouder
- 25 Versnellingshendel.
- 26 de schakelaar ECO-modus.
- 27 Hoofdschakelaar voor:
 - snelheidsbegrenzer,
 - snelheidsregelaar.
- 28 Startschakelaar.
- 29 Bedieningssatelliet radio.
- 30 Schakelaars voor de snelheidsregelaarbegrenzer
- 31 Knop voor het afstellen van de hoogte van de koplampen.
- 32 Zekeringkastje.
Opbergruimte.
- 33 Knop voor het ontgrendelen van de motorkap.
- 34 Schakelaars voor:
 - inschakelen/uitschakelen van de tractiecontrole,
 - inschakelen/uitschakelen van de parkeerhulp.
- 35 Schakelaar voor het verstellen van de buitenspiegels.

CONTROLE- EN WAARSCHUWINGSLAMPJES (1/5)

De aanwezigheid en de werking van de lampjes ZIJN AFHANKELIJK VAN HET LAND, HET UITRUSTINGSNIVEAU EN EVENTUELE OPTIES VAN DE AUTO.



Instrumentenpaneel A



Als er geen visueel of geluidssignaal terug komt, geeft het een storing van het instrumentenpaneel weer. U moet direct stoppen zonder het overige verkeer in gevaar te brengen. Zorg dat de auto inderdaad goed gestopt is en neem contact op met een merkdealer.



Met het rode waarschuwingslampje  moet u, voor uw veiligheid, direct stoppen zonder het verkeer in gevaar te brengen. Stop de motor en start deze niet opnieuw. Roep de hulp in van een merkdealer.

Als het oranje waarschuwingslampje



brandt, moet u meteen **voorzichtig** naar een merkdealer rijden. Als u dit voorschrift negeert, loopt u het risico dat uw auto beschadigd wordt.



Controlelampje grootlicht



Controlelampje dimlicht



Controlelampje mistlichten voor



Controlelampje mistachterlicht



Controlelampje richtingaanwijzers links



Controlelampje richtingaanwijzers rechts



Indicatielampje voor overschakelen naar de volgende versnelling

Ze lichten op om u te adviseren naar een hogere versnelling (pijl omhoog) of lagere versnelling (pijl omlaag) te schakelen.

CONTROLE- EN WAARSCHUWINGSLAMPJES (2/5)

De aanwezigheid en de werking van de lampjes ZIJN AFHANKELIJK VAN HET LAND, HET UITRUSTINGSNIVEAU EN EVENTUELE OPTIES VAN DE AUTO.



Waarschuwinglampje handremvastgezet en waarschuwinglampje remsysteem

Dit gaat branden wanneer het contact wordt aangezet. Als het tijdens het remmen of rijden gaat branden en er een geluidssignaal klinkt, dan wijst het op een daling van de hoeveelheid remvloeistof. Het kan gevaarlijk zijn om door te rijden, roep de hulp in van een merkdealer.



Toets met verschillende functies (rood of oranje)

Rood waarschuwinglampje onmiddellijk stoppen

Dit gaat branden wanneer het contact wordt aangezet en dooft zodra de motor draait. Het gaat tegelijk met andere waarschuwinglampjes branden en gaat vergezeld van een geluidssignaal.

Het dwingt u, voor uw veiligheid, direct te stoppen zonder het verkeer in gevaar te brengen. Stop de motor en start deze niet opnieuw.

Roep de hulp in van een merkdealer.

Oranje waarschuwinglampje

Dit gaat branden wanneer het contact wordt aangezet en dooft zodra de motor draait. Het kan met andere waarschuwinglampjes op het instrumentenpaneel oplichten.

Het is nodig direct **voorzichtig** naar een merkdealer te rijden. Als u dit voorschrift negeert, loopt u het risico dat uw auto beschadigd wordt.



Waarschuwinglampje koelvloeistoftemperatuur

Als dit blijft branden tijdens het rijden en er een geluidssignaal klinkt, wijst dit op een oververhitting van de motor. Zet de auto stil en laat de motor één tot twee minuten stationair draaien. De temperatuur moet afnemen. Als dit niet zo is moet u de motor stoppen. Laat de koelvloeistof afkoelen voordat u het peil ervan controleert. Roep indien nodig de hulp in van een merkdealer.



Waarschuwinglampje luchtverontreiniging

Het gaat branden bij het aanzetten van het contact en dooft dan.

- Als het continu brandt, moet u zo snel mogelijk een merkdealer raadplegen;
- Als het knippert, moet u vaart verminderen tot het knipperen ophoudt. Raadpleeg zo spoedig mogelijk een merkdealer.

Raadpleeg de paragraaf “Tips voor onderhoud en minder luchtverontreiniging” in hoofdstuk 2.

CONTROLE- EN WAARSCHUWINGSLAMPJES (3/5)

De aanwezigheid en de werking van de lampjes ZIJN AFHANKELIJK VAN HET LAND, HET UITRUSTINGSNIVEAU EN EVENTUELE OPTIES VAN DE AUTO.



Waarschuwinglampje oliedruk

Dit gaat branden bij het aanzetten van het contact, en dooft na enkele secondes.

Als het tijdens het rijden gaat branden en er een geluidssignaal klinkt, moet u direct stoppen en het contact uitzetten.

Controleer het oliepeil (raadpleeg de paragraaf "Oliepeil van de motor: algemeen" in hoofdstuk 4). Als het peil normaal is, is er een andere oorzaak: raadpleeg snel een merkdealer.



Controlelampje voorverwarming (dieselmotor)

Met contact aan, licht het op. Het geeft aan dat voorverwarmingsstiften werken. Als de voorverwarming is beëindigd, dooft het lampje en kan de motor worden gestart.



Richtingaanwijzer Airbag

Dit lampje gaat branden als het contact wordt aangezet en dooft na enkele secondes. Als het niet oplicht bij het aanzetten van het contact of als het oplicht tijdens het rijden, wijst dit op een storing in het systeem.

Raadpleeg snel een merkdealer.



Waarschuwinglampje laadstroom

Als het tijdens het rijden gaat branden, betekent dit dat het elektrische circuit onvoldoende geladen wordt. Stop en raadpleeg snel een merkdealer.



Waarschuwinglampje antiblokkeersysteem

Dit gaat branden bij het aanzetten van het contact, en dooft na enkele secondes.

Als het niet dooft na het aanzetten van het contact of als het oplicht tijdens het rijden, wijst dit op een storing in het antiblokkeersysteem van de wielen. Er kan dan met de auto worden geremd als bij een auto zonder ABS.

Raadpleeg snel een merkdealer.



Waarschuwinglampje brandstofpeil

Dit gaat branden bij het aanzetten van het contact en dooft na enkele seconden. Als het gaat branden tijdens het rijden met een geluidssignaal: ga zo snel mogelijk tanken. Vanaf het eerste oplichten van het waarschuwinglampje kunt u nog ongeveer 15 km rijden.



Waarschuwing bij verlies van bandenspanning

Raadpleeg de paragraaf "Waarschuwing bij verlies van bandenspanning" in hoofdstuk 2.

CONTROLE- EN WAARSCHUWINGSLAMPJES (4/5)

De aanwezigheid en de werking van de lampjes ZIJN AFHANKELIJK VAN HET LAND, HET UITRUSTINGSNIVEAU EN EVENTUELE OPTIES VAN DE AUTO.

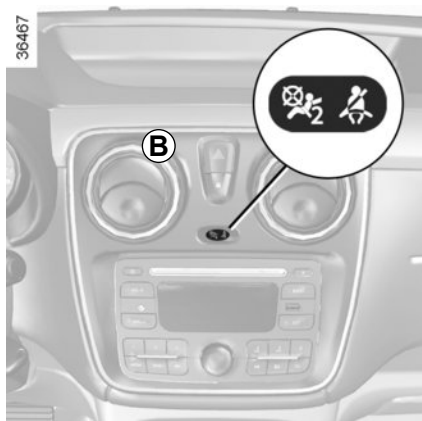

Waarschuwinglampje autogordel

Dit wordt weergegeven op de console **B**.

Dit gaat branden wanneer de motor wordt gestart als de bestuurders- en/of passagiersgordel, afhankelijk van de auto, niet vastgemaakt is. Wanneer de auto rijdt, gaat het branden en kan er ongeveer twee minuten een geluidssignaal klinken zolang de autogordel niet vastgemaakt is.



Controlelampje van het uitschakelen van de airbags van de passagier voor.

Zie “Kinderveiligheid: uitschakelen/inschakelen van de passagiers airbag voorin” in hoofdstuk 1.



Controlelampje voor het elektronisch stabiliteitsprogramma (ESC) en tractiecontrole

Er zijn verschillende oorzaken voor het oplichten van het waarschuwinglampje: zie “Elektronisch stabiliteitsprogramma ESC met onderstuurcontrole en tractiecontrole” in hoofdstuk 2.



Waarschuwinglampje geopend(e) portier(en)

Raadpleeg de paragraaf “Portieren openen en sluiten” in hoofdstuk 1.



Controlelampje ECO-modus.

Dit gaat branden wanneer de ECO-modus wordt geactiveerd. Raadpleeg de paragraaf “Tips voor het rijden, zuinig rijden” in hoofdstuk 2.



Controlelampjes voor de snelheidsregelaar

Raadpleeg de paragraaf “Snelheidsregelaar” in hoofdstuk 2.



Controlelampje snelheidsbegrenzer

Raadpleeg de paragraaf “Snelheidsbegrenzer” in hoofdstuk 2.



Waarschuwinglampje water in het brandstoffilter

Dit gaat branden bij het aanzetten van het contact, en dooft na enkele secondes. Als het tijdens het rijden oplicht, wijst dit op de aanwezigheid van water in de dieselbrandstof. Raadpleeg zo spoedig mogelijk een merkdealer.



Controlelampje uitschakelen van de tractiecontrole

Zie “Elektronisch stabiliteitsprogramma ESC met onderstuurcontrole en tractiecontrole” in hoofdstuk 2.

CONTROLE- EN WAARSCHUWINGSLAMPJES (5/5)

De aanwezigheid en de werking van de lampjes ZIJN AFHANKELIJK VAN HET LAND, HET UITRUSTINGSNIVEAU EN EVENTUELE OPTIES VAN DE AUTO.



Controlelampje snelheidsverklieker

Een geluidssignaal weerklinkt en het controlelampje licht op wanneer de auto sneller rijdt dan 120 km/u.

Waarschuwinglampje voor het reagenspeil en storingen in het EGR-systeem.

Zie "Reagenstank" in hoofdstuk 1.

Waarschuwinglampje motor op stand-by

Raadpleeg de paragraaf "Stop and Start-functie" in hoofdstuk 2.

Waarschuwinglampje motor kan niet op stand-by worden gezet

Raadpleeg de paragraaf "Stop and Start-functie" in hoofdstuk 2.

Systeemwaarschuwinglampje roetfilter (benzine-uitvoering)

Zie "Bijzonderheden van de benzinemotor" in hoofdstuk 2.



Als er geen visueel of geluidssignaal terug komt, geeft het een storing van het instrumentenpaneel weer. U moet direct stoppen zonder het overige verkeer in gevaar te brengen. Zorg dat de auto inderdaad goed gestopt is en neem contact op met een merkdealer.

DISPLAYS EN METERS (1/2)

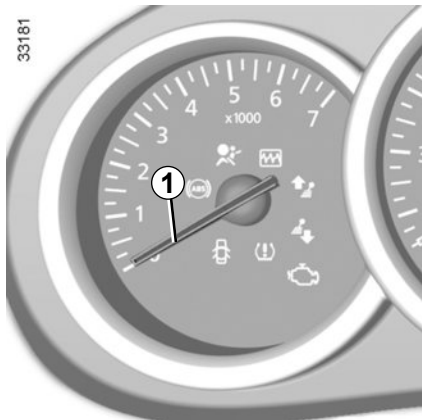

Toerenteller 1 (tr/min x 1000)

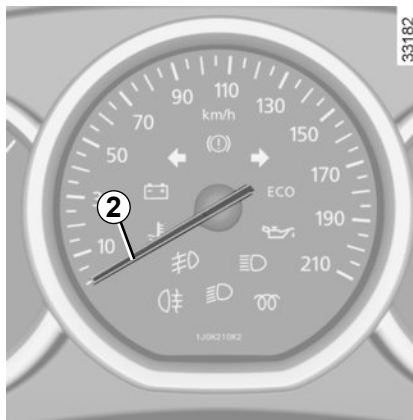

Snelheidsmeter 2 (km per uur)

DISPLAYS EN METERS (2/2)

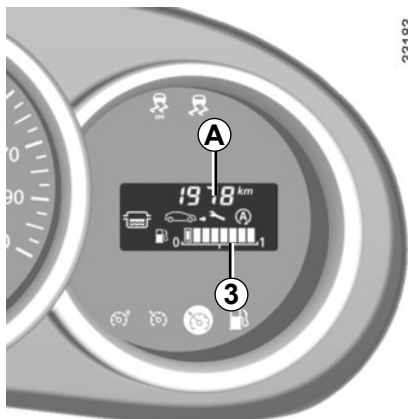

Brandstofpeilmeter 3 of 4

Het aantal blokjes dat oplicht geeft het brandstofpeil aan. Wanneer het minimale peil wordt bereikt, gaan de blokjes uit en gaat het waarschuwingslampje brandstofreserve knipperen.

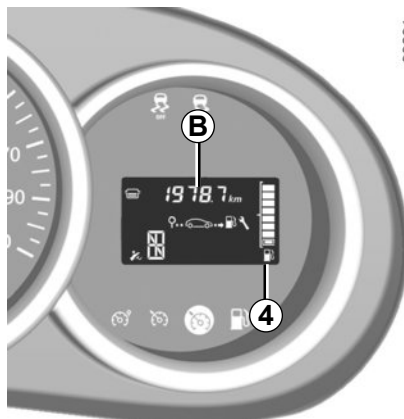

Boordcomputer A of B

Raadpleeg de paragraaf "Boordcomputer" in hoofdstuk 1.

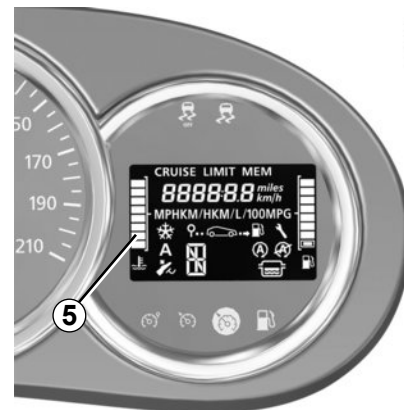

Koelvloeistof temperatuurmeter 5 (afhankelijk van de auto)

Bij normaal gebruik lichten vier blokjes op. Het aantal blokjes dat oplicht, is afhankelijk van de temperatuur van de koelvloeistof. Er is pas een waarschuwing als de laatste drie blokjes oplichten.

BOORDCOMPUTER (1/7)

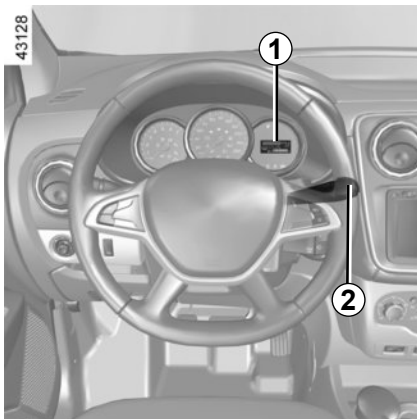

Boordcomputer 1

Funcțiekeuzetoets 2

De weergave hangt af van de auto en het land.

Met het kort indrukken van de toets **2** kunt u één voor één de volgende gegevens laten aangeven:

- a) totaalteller;
- b) dagteller;
- c) verbruikte brandstof;
- d) het gemiddeld verbruik;
- e) huidig verbruik;

- f) geschat bereik met resterende brandstof;
- g) afgelegde afstand;
- h) gemiddelde snelheid;
- i) resterende afstand tot olieverversing;
- j) onderhoudsinterval;
- k) de bandenspanning resetten;
- l) snelheidsbegrenzer;
- m) tijd;
- n) buitentemperatuur;
- o) geschat bereik met de resterende reagens.

Zie het overzicht op de volgende bladzijden voor voorbeelden van de aanduidingen.

Nulinstelling van de dagteller

De dagteller kan alleen op nul worden gezet als deze functie is geselecteerd.

Druk lang op de toets **2**.

Betekenis van de waarden gedurende de eerste paar kilometer na een nulinstelling

De waarden van gemiddeld verbruik, bereik en gemiddelde snelheid worden stabiel en nauwkeuriger naarmate de afgelegde afstand vanaf de laatste nulinstelling groter wordt.











De eerste kilometers na een nulinstelling kunt u constateren dat de actieradius toeneemt tijdens het rijden. Dit komt doordat rekening wordt gehouden met het gemiddeld verbruik sinds de laatste nulinstelling. Het gemiddeld verbruik kan afnemen als:

- de auto met een constante snelheid rijdt;
- de motor zijn bedrijfstemperatuur bereikt (nulinstelling bij koude motor);
- u vanuit druk stadsverkeer op de buitenweg komt.

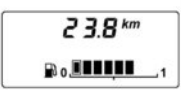
Indien de capaciteit van een van de geheugens wordt overschreden, springt de aanwijzing automatisch op nul terug.







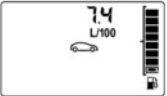

BOORDCOMPUTER (2/7)

De hierna beschreven weergave informatie HANGT AF VAN DE UITRUSTING VAN DE AUTO EN VAN HET LAND.

| Voorbeelden van de selectie | | Betekenis van de gekozen aanduiding |
|--|---|--|
| Display A | Display B | |
|  |  |  a) Totaalteller. |
|  |  |  b) Dagteller. |
|  | - |  c) Verbruikte brandstof sinds de laatste nulinstelling. |
|  | - |  d) Gemiddeld verbruik sinds de laatste nulinstelling. Deze waarde wordt aangegeven na 400 meter gereden te hebben en wordt berekend aan de hand van de sinds de laatste nulinstelling afgelegde afstand en verbruikte brandstof. |









BOORDCOMPUTER (3/7)

De hierna beschreven weergave informatie **HANGT AF VAN DE UITRUSTING VAN DE AUTO EN VAN HET LAND.**

| Voorbeelden van de selectie | | Betekenis van de gekozen aanduiding |
|--|-----------|---|
| Display A | Display B | |
|  | - |  <p>e) Actueel verbruik . De waarde wordt aangegeven zodra de auto sneller rijdt dan 30 km/u.</p> |
|  | - |  <p>f) Het bereik met de overgebleven brandstof. Uitgaande van het gemiddelde verbruik sinds de laatste nulinstelling en de hoeveelheid brandstof in de tank. Deze waarde wordt aangegeven na ongeveer 400 meter gereden te hebben.</p> |
|  | - |  <p>g) Afgelegde afstand sinds de laatste nulinstelling.</p> |
|  | - |  <p>h) Gemiddelde snelheid sinds de laatste nulinstelling. Deze waarde wordt aangegeven na ongeveer 400 meter gereden te hebben.</p> |

BOORDCOMPUTER (4/7)

De hierna beschreven weergave informatie **HANGT AF VAN DE UITRUSTING VAN DE AUTO EN VAN HET LAND.**

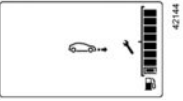
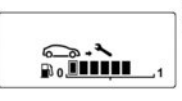
| Voorbeelden van de selectie | | Betekenis van de gekozen aanduiding |
|--|---|---|
| Display A | Display B | |
|  |  | <p>i) Overgebleven afstand tot de volgende olieverversing Overgebleven afstand tot de volgende olieverversing. Afhankelijk van de auto:</p> <ul style="list-style-type: none">– overgebleven afstand tot de volgende olieverversing is minder dan 1500 km. Het controlelampje  verschijnt op het display met een waarde lager dan 1500 kilometer.– Afstand tot de volgende olieverversing 0 km. Het controlelampje  verschijnt op het display met "--km". <p>of</p> <ul style="list-style-type: none">– overgebleven afstand tot de volgende olieverversing is minder dan 1500 km of 1 maand. Het controlelampje  verschijnt op het display.– overgebleven afstand tot olieverversing is 0 kilometer of 0 dagen. Het controlelampje  verschijnt op het display naast het oranje controlelampje  op het instrumentenpaneel. <p>Het controlelampje  verschijnt na het starten van de motor gedurende enkele seconden op het infoscherm zodra het interval 1500 kilometer of 1 maand is, of minder.</p> <p>Laat zo snel mogelijk de olie verversen.</p> |
|  |  | |





NB: afhankelijk van de auto past het olierversingsinterval zich aan de rijstijl aan (veel langzaam rijden, huis-aan-huis bezorgen, lang rijden met stationair toerental, trekken van aanhangwagens enz.). De overgebleven afstand tot de volgende olieverversing kan dus in sommige gevallen sneller afnemen dan de werkelijk afgelegde afstand.

Het olierversingsinterval is onafhankelijk van het onderhoudsprogramma van de auto: raadpleeg het onderhoudsdocument van uw auto.

Reset: om de afstand tot de olieverversing te resetten, houdt u de resetknop **olieverversing** gedurende ongeveer 10 seconden ingedrukt.





BOORDCOMPUTER (5/7)

De hierna beschreven weergave informatie **HANGT AF VAN DE UITRUSTING VAN DE AUTO EN VAN HET LAND.**

| Voorbeelden van de selectie | | Betekenis van de gekozen aanduiding |
|--|-----------|---|
| Display A | Display B | |
|  | | <p>➔ j) Afstand/tijd tot onderhoud:</p> <ul style="list-style-type: none">– Afstand/tijd minder dan 1500 km/1 maand. Het controlelampje  verschijnt op het display.– Afstand/tijd 0 km/0 dagen. Het controlelampje  verschijnt op het display naast het oranje controlelampje  op het instrumentenpaneel. <p>Het controlelampje  verschijnt na het starten van de motor gedurende enkele seconden op het infoscherm zodra het interval 1500 kilometer of 1 maand is, of minder.</p> <p>Laat zo snel mogelijk een onderhoudsbeurt uitvoeren.</p> |
| <p>Opmerking: het onderhoudsinterval is afhankelijk van het onderhoudsprogramma van de auto: raadpleeg het onderhoudsboekje van uw auto.</p> <p>Reset: om de afstand tot de volgende onderhoudsbeurt te resetten, houdt u de restknop onderhoudsbeurt gedurende ongeveer 10 seconden ingedrukt.</p> | | |





BOORDCOMPUTER (6/7)

De hierna beschreven weergave informatie HANGT AF VAN DE UITRUSTING VAN DE AUTO EN VAN HET LAND.

| Voorbeelden van de selectie | | Betekenis van de gekozen aanduiding |
|--|---|--|
| Display A | Display B | |
|  |  | → k) De bandenspanning resetten Raadpleeg de paragraaf "Waarschuwing bij verlies van bandenspanning" in hoofdstuk 2. |
|  |  | |
|  | | → l) ingestelde snelheid van de snelheidsbegrenzer of snelheidsregelaar (indien actief). Raadpleeg de paragrafen "Snelheidsregelaar" en "Snelheidsbegrenzer" in hoofdstuk 2. |

BOORDCOMPUTER (7/7)

De hierna beschreven weergave informatie HANGT AF VAN DE UITRUSTING VAN DE AUTO EN VAN HET LAND.

| Voorbeelden van de selectie | | Betekenis van de gekozen aanduiding |
|--|---|---|
| Display A | Display B | |
|  |  | ➔ m) Tijd. |
|  | - | ➔ n) Buitentemperatuur |
|  | - | ➔ o) Geschat bereik met de resterende reagens. Zie "Reagenstank" in hoofdstuk 1. |

SPIEGELS (1/2)



Binnenspiegel

De binnenspiegel is verstelbaar. Om te voorkomen dat u in het donker verblind wordt door achter u rijdende voertuigen, kan het spiegelglas in de nachtstand gekanteld worden met het knopje **1**.



Vaste buitenspiegels

Druk op de spiegel **2** voor het afstellen.

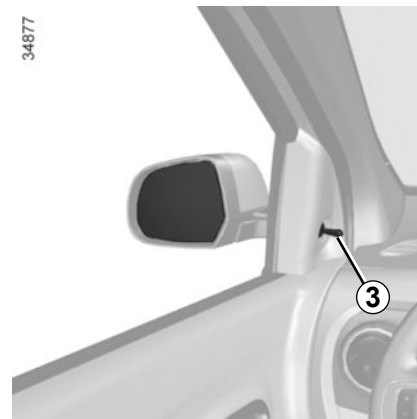

Met de hand verstelbare buitenspiegels

De spiegel kan van binnenuit worden veresteld met de hendel **3**.



Voorwerpen in het buitenspiegelglas zijn dichterbij dan ze lijken.

Voor uw eigen veiligheid dient u hiermee rekening te houden bij het bepalen van de afstand, voordat u een manoeuvre uitvoert.



Voer deze verstellingen uitsluitend uit als de auto stilstaat.

SPIEGELS (2/2)

34876

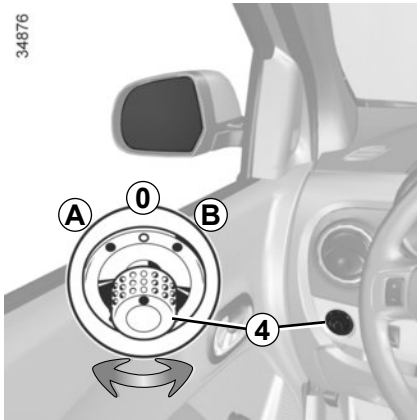

Elektrisch verstelbare buitenspiegels

Beweeg met het contact aan de knop **4**:

- stand **A** voor het afstellen van de linker spiegel;
- stand **B** voor het afstellen van de rechter spiegel;

0 is de neutrale stand.

Verwarmde buitenspiegels

Wanneer de motor draait, wordt het spiegelglas tegelijk met de achterruit verwarmd. Raadpleeg de paragraaf "Achterruitverwarming".

CLAXON EN LICHTSIGNALLEN



Claxon

Druk op een van de plaatsen 2.

Lichtsignaal

Trek voor een lichtsignaal de schakelaar 1 naar u toe.



Alarmknipperlichten

Gebruik schakelaar 3.

Deze schakelaar schakelt gelijktijdig de vier knipperlichten en de zijknipperlichten in.

Gebruik deze alleen als gevaar dreigt om andere weggebruikers te waarschuwen dat u gedwongen bent te stoppen op een abnormale plaats of zelfs waar dit verboden is, of bij bijzondere rij- of verkeersomstandigheden.

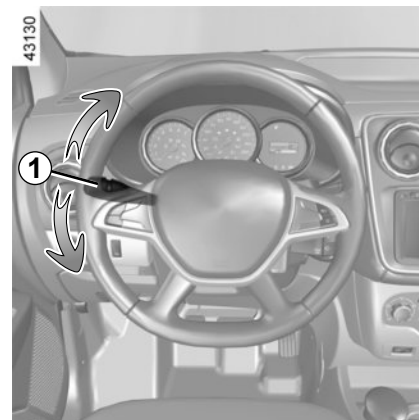

Richtingaanwijzers

U verplaatst de schakelaar 1 evenwijdig aan het stuurwiel en in de richting waarin u dit gaat draaien.

Werking van de sneltoets

Tijdens het rijden wordt het stuur mogelijk slechts weinig gedraaid, waardoor de schakelaar niet vanzelf terugkomt in de ruststand.

Verplaatst in dit geval de schakelaar 1 kort tot halverwege en laat weer los: de schakelaar gaat terug naar de beginstand en het controlelampje knippert drie keer.

VERLICHTING EN SIGNALLEN (1/2)

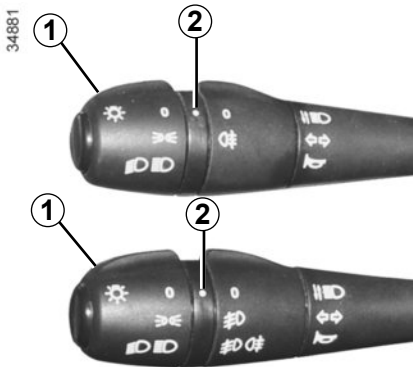

Markeringslichten

Draai het einde van de schakelaar **1** tot het symbool zichtbaar wordt bij het merkteken **2**.

Wanneer u links rijdt met een auto met de bestuurdersstoel aan de linkerkant (of andersom), bent u verplicht om voor de duur van uw verblijf de lichten te laten afstellen door een merkdealer.

Dimlicht

Draai het einde van de schakelaar **1** tot het symbool zichtbaar wordt bij het merkteken **2**.

Dit controlelampje op het instrumentenpaneel licht op.

Grootlicht

Duw met de dimlichten aan tegen de lichtschakelaar **1**. Dit controlelampje op het instrumentenpaneel licht op.

Om terug te keren naar de stand dimlicht, trekt u de lichtschakelaar **1** naar u toe.

Functie verlichting overdag

De verlichting schakelt automatisch in overdag zonder dat u de schakelaar **1** hoeft te bedienen bij het starten van de motor en schakelt uit bij het stoppen van de motor.

Als de markeringslichten, dimlichten of grootlichten worden ingeschakeld, wordt de dagrijverlichting uitgeschakeld.

Lichten uit

Trek vanuit de stand grootlichten de schakelaar **1** naar u toe, waarna u het uiteinde van de schakelaar **1** terugduwt totdat

het symbool  zichtbaar wordt bij het merkteken **2**.

Draai vanuit de stand dimlichten aan het uiteinde van de schakelaar **1** totdat het symbool

 zichtbaar wordt bij het merkteken **2**.



Controleer, voordat u in het donker wegrijdt, de werking van de verlichting en stel indien nodig de stand van de koplampen af op de belasting van de auto. Zorg ervoor dat de lichten niet bedekt zijn (vuil, modder, sneeuw, vervoer van voorwerpen, enz.).

VERLICHTING EN SIGNALLEN (2/2)

34881

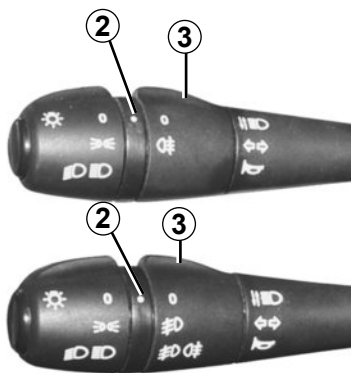

Mistlichten voor

Draai de middelste ring **3** van de schakelaar tot het symbool zichtbaar wordt bij het merkteken **2**.

De mistlichten aan de voorzijde werken alleen als de buitenverlichting is ingeschakeld. Een controlelampje op het instrumentenpaneel licht op.

Zodra de weersomstandigheden dit toelaten moet u het mistachterlicht uitschakelen om de achter u rijdende weggebruikers niet te hinderen.



Mistachterlicht

Draai de middelste ring **3** van de schakelaar tot het symbool zichtbaar wordt bij het merkteken **2**.

Het mistachterlicht kan alleen worden ingeschakeld als een buitenverlichting en de mistlichten aan de voorkant zijn geselecteerd. Een controlelampje op het instrumentenpaneel licht op.

Zodra de weersomstandigheden dit toelaten moet u het mistachterlicht uitschakelen om de achter u rijdende weggebruikers niet te hinderen.



Uitschakelen van de mistlichten

Draai de middelste ring **3** van de schakelaar tot het symbool zichtbaar wordt bij het merkteken **2**.

Het bijbehorende controlelampje op het instrumentenpaneel licht op.

Bij het uitschakelen van de verlichting, gaan ook de mistlichten voor en achter uit.

Waarschuwingssignaal verlichting brandt nog

Indien de lichten zijn ingeschakeld, klinkt er een signaal bij het openen van het bestuurdersportier om u te waarschuwen dat de lichten nog branden.

KOPLAMPEN VERSTELLEN

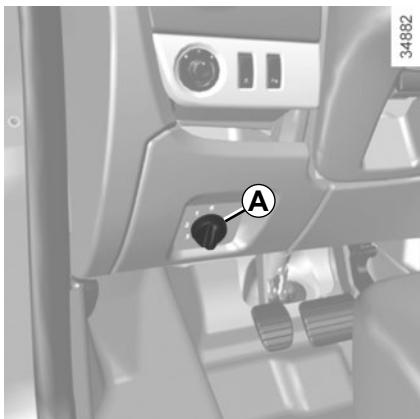

Met de knop **A** kan de stand van de koplampen aangepast worden aan de belading van de auto.

Draai de knop **A** linksom om de lichtbundels naar beneden te laten gaan en rechtsom om ze omhoog te laten gaan.

Wanneer u links rijdt met een auto met de bestuurdersstoel aan de linkerkant (of andersom), bent u verplicht om tijdens uw verblijf de lichten te laten afstellen door een merkdealer.

Voorbeelden van de stand van de schakelaar **A**, afhankelijk van de belading

| | |
|--|---|
| Bestuurder alleen of met een passagier voorin | 0 |
| Bestuurder met een passagier voorin en een passagier achterin | 1 |
| Bestuurder met een passagier voorin en twee passagiers achterin | 2 |
| Bestuurder met een passagier voorin en twee of drie passagiers achterin | 3 |
| Bestuurder met een passagier voorin, drie passagiers achterin en bagage | 3 |

In de volgende tabel ziet u enkele voorbeelden. Stel in alle gevallen bediening **A** in volgens de belading van de auto, zodat de weg goed zichtbaar is en andere weggebruikers niet verblind worden.

RUITENWISSER, RUITENSPROEIER VOOR

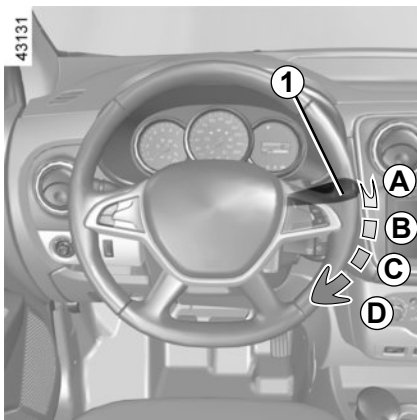

Ruitenwisser voor

Verplaats, als het contact aan staat, de schakelaar **1** evenwijdig aan het stuurwiel:

- A** Uit.
- B** Wissen met interval.
De wissers vegen met tussenpozen van enkele secondes.
- C** Langzaam continu wissen.
- D** Snel continu wissen.



Ruitensproeier voor

Contact aan: trek de schakelaar **1** naar u toe.

Door een korte actie komt de ruitensproeier in werking en maakt de ruitenwisser één wisbeweging.

Door een lange actie komt de ruitensproeier in werking en maakt de ruitenwisser drie wisbewegingen.



Controleer bij werkzaamheden onder de motorkap, of de schakelaar van de ruitenwisser in stand **A** (uit) staat.

Verwondingsgevaar



Voordat u iets aan de voorruit doet (wassen van de auto, ont-dooien, reinigen van de voorruit, enz.) moet u de schakelaar **1** in stand **A** (uit) zetten.

Risico op letsel en/of schade.

De werking van een ruitenwisserblad

Let op de staat van de ruitenwisserbladen. Hun levensduur hangt van u af:

- houd de bladen schoon: reinig de bladen en de ruit regelmatig met water en zeep;
- gebruik ze niet op een droge ruit;
- maak ze los van de ruit als ze lange tijd niet zijn gebruikt.

Vervang ze in elk geval zodra ze de ruit niet goed schoonvegen: ongeveer elk jaar (lees de paragraaf "ruitenswisserbladen: vervangen" in hoofdstuk 5).

Voorzorgen bij het gebruik van de wissers

- Maak, als het vriest of sneeuwt, de achterruit schoon voordat u de ruitenwisser aanzet (de motor kan oververhitten).
- zorg dat niets de beweging van de wisser hindert.

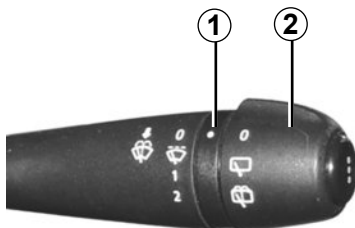

34870



Achterrauitwisser (afhankelijk van auto)

Contact aan, draai het einde van de schakelaar 2 tot het merkteken 1 tegenover het symbool staat.



Achterrauitsproeier (afhankelijk van auto)

Contact aan, draai het einde van de schakelaar 2 tot het merkteken 1 tegenover het symbool staat.

Als u de schakelaar loslaat, blijft de achterruitwisser werken.

De werking van een ruitenwisserblad

Let op de staat van de ruitenwisserbladen. Hun levensduur hangt van u af:

- houd de bladen schoon: reinig de bladen en de ruit regelmatig met water en zeep;
- gebruik ze niet op een droge ruit;
- maak ze los van de ruit als ze lange tijd niet zijn gebruikt.

Vervang ze in elk geval zodra ze de ruit niet goed schoonvegen: ongeveer elk jaar (lees de paragraaf "ruitwisserbladen: vervangen" in hoofdstuk 5).

Voorzorgen bij het gebruik van de wissers

- Maak, als het vriest of sneeuwt, de achterruit schoon voordat u de ruitenwisser aanzet (de motor kan oververhitten).
- zorg dat niets de beweging van de wisser hindert.

Opmerking: gebruik de ruitenwisserarm niet om de achterklep te openen of te sluiten.

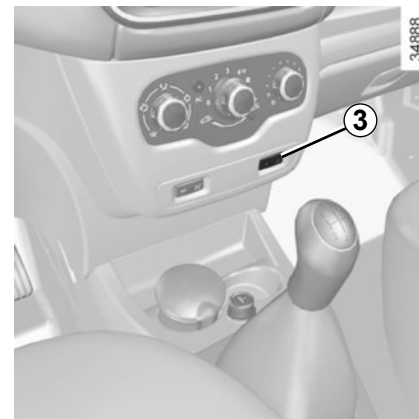

34888



Achterrauitverwarming

Hiermee worden de achterruit en, afhankelijk van de auto, de buitenspiegels verwarmd.

Druk **met gestarte motor** op de knop 3. Het controlelampje in de schakelaar licht op.

Afhankelijk van de auto, wordt de werking onderbroken:

- automatisch na 12 minuten;
- door opnieuw de toets 3 in te drukken.

Het ingebouwde controlelampje dooft.

BRANDSTOFTANK (1/4)

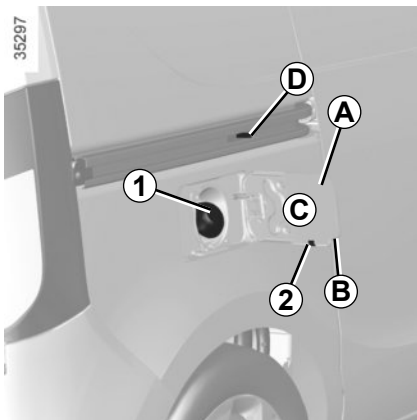

Alle uitvoeringen

Bruikbare inhoud van de tank: ongeveer 50 liter.

Afhankelijk van de auto, om de tankdopklep **A** te openen, steekt u een vinger in de uitsparing **B**.

Sluiten: druk het klepje **A** met de hand tegen de aanslag.

Bij sommige auto's kan de dop **1** worden ontgrendeld met de contactsleutel. Als dit niet het geval is, draait u de tankdop los; deze is met de auto verbonden via een plastic strip. Zie "Tanken van brandstof" voor info over het vullen van de brandstoftank.

Tijdens het tanken kunt u de dop in de houder **2** van het klepje plaatsen.

Afhankelijk van de auto voorkomt de haak **D** dat de schuifdeur volledig open gaat.



Maak de omgeving van het vulsysteem niet schoon met een hogedrukreiniger.



De tankdop is van een speciaal type. Vraag naar dit zelfde type als u een andere dop koopt. Raadpleeg de merkdealer.

ler.

Rook niet tijdens het tanken en ontsteek geen open vuur in de nabijheid van de brandstoftank of de tankdop.

Maak de omgeving van het vulsysteem niet schoon met een hogedrukreiniger.

BRANDSTOFTANK (2/4)

Soort brandstof

Gebruik brandstof van een goede kwaliteit overeenkomstig de normen van het land en verplicht conform de aanwijzingen op de sticker **C** in de tankdopklep.

Raadpleeg de tabel “Gegevens van de motor” in hoofdstuk 6.

Benzinemotor

Gebruik **uitsluitend** ongelode benzine. Het octaangehalte (RON) moet overeenkomen met de indicaties op de sticker **C** in de tankdopklep.

Dieselmotor

Gebruik **uitsluitend** dieselbrandstof die overeenkomt met de indicaties op de sticker **C** aan de binnenkant van de tankdopklep.

Brandstofsoorten die voldoen aan de Europese normen die ook gelden voor de motoren van auto's die in Europa zijn verkocht: zie “Motorgegevens” in hoofdstuk 6.



Vermeng de dieselbrandstof nooit met benzine (loodvrij of E85), zelfs niet een kleine hoeveelheid.

Gebruik geen ethanol als uw auto niet aangepast is.

Voeg **geen** reagens toe aan de brandstof, anders kan de motor beschadigd raken.

Als u een toevoegmiddel aan de brandstof wilt toevoegen, gebruik dan een product dat is goedgekeurd door onze technische dienst.

Ga naar een merkdealer.

BRANDSTOFTANK (3/4)

Tanken van brandstof

Wanneer het contact uit is, drukt u met het vulpistool de klep open en steekt u deze **zo ver mogelijk naar binnen** voordat u met tanken begint (spatgevaar).

Houd tijdens het tanken het vulpistool in deze stand tot u klaar bent met tanken. Als het vulpistool automatisch is afgeslagen, mag u het nog maximaal twee keer gebruiken, om voldoende ruimte in de tank over te houden voor het uitzetten van de brandstof.

Let op dat bij het tanken geen water bij de brandstof komt. De klep en de omgeving ervan moeten schoon blijven.

Auto uitgerust met de functie Stop and Start

Voordat brandstof wordt getankt, moet de motor worden afgezet (en niet op stand-by worden gezet): zet de motor af (raadpleeg de paragraaf "Starten, stoppen van de motor" in hoofdstuk 2).

Benzinemotor

Schade die ontstaan is als gevolg van het tanken van loodhoudende benzine wordt niet door de fabrieksgarantie gedekt.

Om te voorkomen dat er abusievelijk loodhoudende benzine wordt getankt, heeft de vulhals een nauwe doorlaat met een veiligheidssysteem **waarin alleen een vulpistool met ongelode benzine past**.



Aanhoudende stank van brandstof

In geval van een aanhoudende stank van brandstof, moet u:

- onmiddellijk stoppen, rekening houdend met het overige verkeer en het contact afzetten;
- de alarmknipperlichten aanzetten en alle passagiers uit laten stappen en ze ver van het verkeer houden;
- roep de hulp in van een merkdealer.

BRANDSTOFTANK (4/4)

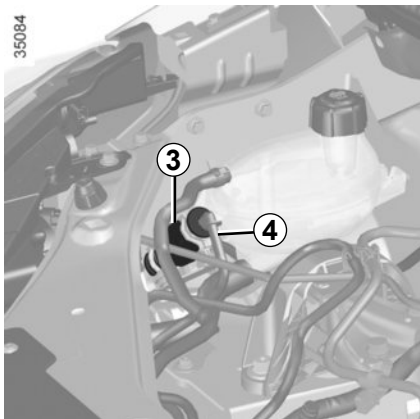

Tank leeggereden bij dieselmotor

Auto's met ontluichtingshandpompje 3

Als de auto stilgevallen is door brandstofgebrek, moet u het brandstofcircuit ontluichten voordat u probeert de motor weer te starten:

Gebruik het handpompje 3 tot de brandstof in de slang 4 stroomt.

Neem, als na verschillende pogingen de motor niet weer start, contact op met een merkdealer.

Auto's zonder ontluichtingshandpompje

Zet de contactsleutel in de stand "Contact aan" M en wacht een paar minuten voordat u de auto start. Hiermee kan het brandstofcircuit worden ontluicht. Als de motor niet start, herhaalt u de procedure.



Wijzig of repareer niet zelf het brandstofsysteem (rekeneenheden, bedrading, brandstofcircuit, inspuitstukken of verstuivers, beschermkappen) vanwege de grote gevaren voor de veiligheid die hierdoor kunnen ontstaan. Laat deze werkzaamheden uitsluitend door uw merkdealer uitvoeren.



Let op bij werkzaamheden dicht bij de motor, deze kan nog warm zijn. Bovendien kan de ventilatormotor onverwacht gaan draaien.

Verwondingsgevaar.

REAGENSTANK (1/5)

U dient zich te houden aan de wetgeving van het land waarin u zich bevindt.

Overtreding van de geldende regelgeving is strafbaar.

De werking van de startvergrendeling

De reagens bestemd is voor dieselmotoren voorzien van het SCR (selectieve katalysator)-systeem.

Gebruik van een reagens vermindert de hoeveelheid stikstofoxide in uitlaatgassen.

Het werkelijke reagensverbruik is afhankelijk van de gebruiksomstandigheden, de uitrusting van de auto en de rijstijl van de bestuurder.

Reagenskwaliteit

Gebruik **alleen reagentia die voldoen aan standaard ISO 22241** en in overeenstemming met de markering op de vuldop.

Auto uitgerust met de functie Stop and Start

Om reagens bij te vullen, moet de motor worden afgezet (niet op stand-by): zet de motor af (zie "De motor starten/stoppen" in hoofdstuk 2).



Als het bericht  en XXX km verschijnt, vult u de reagenstank bij. Volg de instructies voor bijvullen.

Risico op stilstand van de auto.

REAGENSTANK (2/5)

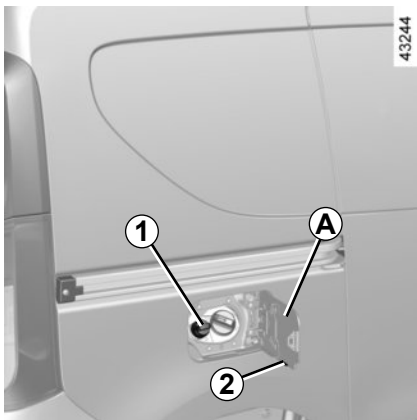

Vullen

Bruikbare inhoud van de tank: ongeveer 17 liter.

Open, met het contact uit, het deksel **A** en draai de dop **1** los.

Tijdens het tanken wordt de dop in de houder **2** van de tankdopklep geplaatst.

Opmerking: er kan ammoniumhydroxide-damp ontsnappen uit de opening als de temperatuur van de tank hoog is.

U kunt de tank bijvullen bij de pomp. Wanneer het contact uit is, steekt u het vulpistool **zo ver mogelijk** naar binnen voordat u met tanken begint (spatgevaar). Houd hem in deze stand tijdens het tanken.

Als het vulpistool automatisch is afgeslagen, mag u nog maximaal twee liter brandstof bijvullen.

In andere vulsituaties is het belangrijk dat u de informatie op de reagenscontainer (blik of fles) leest.

Vorzorgsmaatregelen

Bij het vullen:

- **behandel de reagens voorzichtig. Deze kan kleding, schoenen, onderdelen van de carrosserie enz. beschadigen;**
- let erop dat bij het vullen geen water in de brandstoftank komt.

Als er reagens overstroomt of op het lakwerk terecht komt, moet het betroffen gebied snel met veel water en een zachte doek worden gereinigd.

Opmerking: als het reagens kristalliseert, moet een zachte spons worden gebruikt.



De tankdop is van een speciaal type.

Vraag naar ditzelfde type als u een andere dop koopt. Ga naar een merkdealer. Maak de omgeving van het vulsysteem niet schoon met een hogedrukreiniger.



De reagens mag niet in contact komen met ogen of huid. Bij onverhoopt contact spoelen met veel water. Indien nodig een arts raadplegen.

REAGENSTANK (3/5)

Bij extreem koud weer

Als het vriest moet de reagenstank worden bijgevuld als de indicator en het

bericht 1200  km op het instrumentenpaneel verschijnen.

Bijzondere gevallen

De reagensvloeistof bevroest bij temperaturen lager dan ongeveer -10°C .

Probeer in deze omstandigheden niet om de vloeistof bij te vullen als deze bevroren is.

Indien u het reservoir moet vullen of bijvullen

met reagens ( aan), zet u de auto indien mogelijk op een warmere plek zodat de reagens weer vloeibaar wordt. Anders vraagt u een vakman om reagensvloeistof bij te vullen.

Nadat u de reagenstank hebt bijgevuld, controleert u of de dop en het klepje zijn gesloten. Start dan de motor en **WACHT 10 seconden terwijl de auto stilstaat met draaiende motor** voordat u weer wegrijdt.

Als u dit niet doet, wordt het bijvullen van de tank pas geregistreerd nadat de auto tientallen minuten heeft gereden.

De indicator  en het bijbehorende bericht XXX km of StOP blijven verschijnen totdat het vullen is herkend door het systeem.









Er mogen geen werkzaamheden worden uitgevoerd aan onderdelen van het systeem. Om schade te voorkomen mag uitsluitend deskundig personeel van de merkdealer werkzaamheden aan het systeem uitvoeren.

REAGENSTANK (4/5)

Onderhoud/actieradius









De informatie op het instrumentenpaneel kan worden vergezeld door een geluidssignaal.

| Controlelampjes | Boodschap | Wat te doen? |
|--|--|--|
| - |  43144 | Wanneer het bericht verschijnt als het contact wordt aangezet, hebt u een actieradius van minder dan 2400 km . Laat een merkdealer de reagenstank vullen of bijvullen . |
|  gaat branden. |  43145 | Wanneer het bericht verschijnt als het contact wordt aangezet, hebt u een actieradius tussen 1200 km en 800 km . Laat een merkdealer de reagenstank vullen of bijvullen . |
|  gaat branden. |  43235 | Het bericht verschijnt als het contact wordt aangezet en wordt herhaald: – ongeveer elke 100 km: u hebt een actieradius tussen ongeveer 800 km en 200 km ; – ongeveer elke 50 km: u hebt een actieradius van minder dan 200 km . In alle gevallen moet de tank met reagens zo spoedig mogelijk door u of een geautoriseerde dealer worden gevuld . |
|  gaat branden. |  43147 | De motor wil niet starten. Voor een herstart moet u zelf de reagenstank bijvullen. |

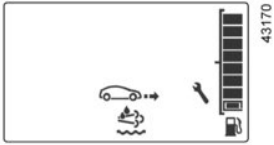
REAGENSTANK (5/5)

Systemestoring

Het waarschuwingslampje  en het oranje waarschuwingslampje  kunnen worden gecombineerd met een geluidssignaal.

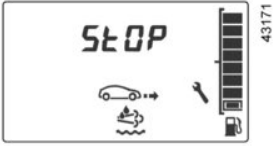
| Controlelampjes | Boodschap | Interpretatie |
|---|--|---|
|  en  gaan branden. |  | Geeft een storing in het systeem aan. Raadpleeg zo snel mogelijk de merkdealer. |
|  en  gaan branden. |  | Geeft aan dat er een systeemfout is en dat binnen 800 km de auto niet meer opnieuw kan worden gestart . Deze waarschuwingen worden herhaald: – elke 100 km, totdat er ongeveer 200 km resteert voordat de auto niet meer kan worden gestart; –elke 50 km wanneer er minder dan 200 km resteert voordat de auto niet meer kan worden gestart. Raadpleeg zo snel mogelijk de merkdealer. |
|  en  gaan branden. |  | Geeft aan dat de auto niet opnieuw zal starten nadat het contact is uitgeschakeld. Roep de hulp in van een merkdealer. |

Hoofdstuk 2: Het rijden

(met tips voor zuinig en milieubewust autorijden)

| | |
|--|------|
| Inrijden | 2.2 |
| Startschakelaar | 2.2 |
| Starten, Stoppen van de motor | 2.3 |
| Functie Stop and Start | 2.4 |
| Bijzonderheden versies met benzinemotor | 2.7 |
| Bijzonderheden van de dieselmotor | 2.9 |
| Tips voor het rijden, Eco-rijden | 2.10 |
| Tips voor onderhoud en minder luchtverontreiniging | 2.14 |
| Milieu | 2.15 |
| Waarschuwing bij verlies van bandenspanning | 2.16 |
| Versnellingshendel | 2.19 |
| Handrem | 2.20 |
| Stuurbevestiging | 2.20 |
| Hulpen correctiesystemen tijdens het rijden | 2.21 |
| Snelheidsbegrenzer | 2.25 |
| Snelheidsregelaar | 2.28 |
| Parkeerhulp | 2.32 |
| Achteruitrijcamera | 2.34 |

INRIJDEN, STARTSCHAKELAAR

Benzinemotor

Rijd de eerste **1 000 km** niet sneller dan 130 km/uur in de hoogste versnelling en laat de motor met niet meer dan 3 000 tot 3 500 tr/min draaien.

Pas na ongeveer **3 000 km** zult u over het volle vermogen van de motor kunnen beschikken.

Olieverversingsintervallen: raadpleeg het onderhoudsdocument van de auto.

Dieselmotor

Rijd de eerste **1500 km** niet sneller dan 130 km/uur in de hoogste versnelling en laat de motor met niet meer dan 2 500 tr/min draaien. Daarna kunt u sneller rijden maar pas na 6 000 km zult u over het volle vermogen van de motor kunnen beschikken.

Trek tijdens het inrijden nooit snel op. Als de motor nog koud is mag u hem in de lagere versnellingen nooit met een hoog toerental laten draaien.

Onderhoudsbeurten: zie het onderhoudsdocument van uw auto.



Stand St: “Stop en stuurslot”

Als u de sleutel uit het slot trekt en het stuur draait, hoort u een klik: de stuurinrichting is nu vergrendeld.

Bij het vrijzetten van het stuurslot draait u het stuur iets heen en weer bij het verdraaien van de sleutel.

Stand A: “Accessoires”

Het contact staat af maar de accessoires, bijvoorbeeld de radio, kunnen worden gebruikt.

Stand M: “Contact aan”

Het contact staat aan.

- **benzinemotor:** u kunt nu starten.
- **dieselmotor:** de motor wordt voorverwarmd.

Stand D: “Starten”

Als de motor niet aanslaat, moet u de contactsleutel terug draaien tot de controlelampjes uitgaan voor u opnieuw kunt starten.

Laat de sleutel los zodra de motor aanslaat.

STARTEN / STOPPEN VAN DE MOTOR

Starten van de motor

Als het waarschuwinglampje  knippert, moet u afhankelijk van de auto het koppelingspedaal indrukken of de versnellingshendel in neutraal zetten om de motor te starten.

Bij strenge vorst (kouder dan $-20\text{ }^{\circ}\text{C}$): zet eerst het contact enkele secondes aan **voordat** u de motor start, de motor zal dan gemakkelijker aanslaan.

Indien u de motor start bij erg lage buitentemperatuur (kouder dan $-10\text{ }^{\circ}\text{C}$): houd het koppelingspedaal ingedrukt tot de motor start.

Benzine-inspuiting

- Geef bij het starten **geen gas**,
- Laat de contactsleutel los zodra de motor is aangeslagen.



Dieselinspuiting

Draai de contactsleutel in de stand Aan **M** en houd deze stand aan totdat het controlelampje voorverwarming gedoofd is.

Draai de sleutel naar de stand Start **D** **zonder gas te geven**.

Laat de contactsleutel los zodra de motor is aangeslagen.

Stoppen van de motor

Laat de motor stationair draaien en draai de contactsleutel terug in de stand "Stop" **St**.

Bijzonderheid

Afhankelijk van de auto stoppen de accessoires (radio enz.) met werken zodra de motor wordt uitgeschakeld of de portieren worden vergrendeld, of als het bestuurdersportier wordt geopend.



Verantwoordelijkheid van de bestuurder

Laat nooit, zelfs niet eventjes, een kind, een afhankelijke volwassene of een dier in de auto achter als u deze verlaat.

Ze kunnen zichzelf of anderen in gevaar brengen door bijvoorbeeld de motor te starten, organen te bedienen zoals bijvoorbeeld de ruitbediening, of de portieren te vergrendelen.

Bovendien kan bij warm en/of zonnig weer de temperatuur in het interieur heel erg snel oplopen.

Zet het contact nooit uit voordat de auto compleet stilstaat. Door het stilzetten van de motor is er geen bekrachtiging meer van: remmen, stuurinrichting enz. en autogordels en aanvullende veiligheidsvoorzieningen.

Als de sleutel uit het contactslot is gehaald, wordt de stuurinrichting geblokkeerd door het stuurslot.

LEVENSGEVAAR OF GEVAAR VAN ERNSTIG LETSEL.

FUNCTIE STOP AND START (1/3)

Dit systeem zorgt voor een lager brandstofverbruik en vermindert de uitstoot van broeikasgassen.

Het systeem wordt automatisch ingeschakeld wanneer de auto begint te rijden.

Tijdens het rijden zet het systeem de motor af (op stand-by) wanneer de auto stilstaat (file, voor een stoplicht enz.).

Omstandigheden waarbij de motor op stand-by wordt gezet

De auto heeft na de laatste stilstand gereden.

Voor de handgeschakeld versnellingsbak:

- de versnellingshendel in de neutrale stand staat (neutraal);
en
- het koppelingspedaal wordt losgelaten

Als het controlelampje  knippert, is het koppelingspedaal niet voldoende losgelaten.

- en
- de auto rijdt met een snelheid die lager is dan ongeveer 3 km/u.

In alle auto's gaat het controlelampje  op het instrumentenpaneel vast branden om u te waarschuwen dat de motor op stand-by staat.

De uitrustingen van de auto blijven in werking terwijl de motor stilstaat.

Wanneer de motor afslaat terwijl het systeem in werking is, moet u het koppelingspedaal volledig induwen om de motor weer te starten.

Als u uit de auto stapt, waarschuwt een geluidssignaal u dat de motor op stand-by staat en niet is afgezet.



Voordat u uit de auto stapt, moet u het contact uitzetten (raadpleeg de paragraaf "Starten, stoppen van de motor").



Rijd niet met de auto wanneer de motor op stand-by staat (het waarschuwingslampje  wordt op het instrumentenpaneel weergegeven).

FUNCTIE STOP AND START (2/3)

Verhinderen dat de motor op stand-by wordt gezet

In bepaalde omstandigheden, zoals bij invoegen op een kruispunt, is het mogelijk om bij geactiveerd systeem de motor draaiende te houden om snel te kunnen starten.

Handgeschakelde versnellingsbak

Houd het koppelingspedaal ingedrukt.

Voor auto's met een handgeschakelde versnellingsbak

Het herstarten kan worden onderbroken als het koppelingspedaal te snel wordt losgelaten terwijl een versnelling wordt ingeschakeld.

Voordat brandstof wordt getankt, moet de motor worden afgezet (en niet op stand-by worden gezet): u moet de motor afzetten (raadpleeg de paragraaf "Starten, stoppen van de motor").

Stand-by uitschakelen

Voor een handgeschakelde versnellingsbak:

- de versnellingsbak staat in neutraal en het koppelingspedaal wordt lichtjes ingedrukt;
- of
- de versnelling is ingeschakeld en het koppelingspedaal is volledig ingedrukt.

Bijzonderheid: afhankelijk van de auto, brandt het controlelampje  gedurende enkele seconden op het instrumentenpaneel als u het contact uitzet wanneer de motor op stand-by staat.



Schakel altijd de functie Stop and Start uit voordat u werkzaamheden in de motorruimte uitvoert.

Omstandigheden waarbij de motor niet op stand-by wordt gezet

Onder bepaalde omstandigheden kan het systeem de motor niet op stand-by zetten. Dit is het geval als:

- de achteruitversnelling is ingeschakeld;
 - de motorkap niet is vergrendeld;
 - de buitentemperatuur is te hoog of te laag;
 - de accu onvoldoende geladen is;
 - de motortemperatuur is te laag;
 - de luchtzuiveringscyclus wordt vernieuwd;
 - de hoogte is te groot;
- of
- ...

Het controlelampje  verschijnt op het instrumentenpaneel om u te waarschuwen dat de stand-byfunctie van de motor onbeschikbaar is.

FUNCTIE STOP AND START (3/3)

Bijzonderheid van het automatisch weer starten van de motor

Onder bepaalde omstandigheden kan de motor vanzelf weer starten om uw veiligheid en uw comfort te waarborgen.

Dat kan zich met name voordoen wanneer:

- de buitentemperatuur is te hoog of te laag;
- de accu onvoldoende geladen is;
- de rijsnelheid van de auto hoger is dan 5 km/u (bij afdalen);
- het rempedaal herhaaldelijk wordt ingedrukt of er vaak wordt geremd;
- ...

Bijzonderheid: afhankelijk van het voertuig wordt in sommige omstandigheden automatisch opnieuw starten van de motor verhinderd als een portier is geopend.



Inschakelen, uitschakelen van de functie

Druk de schakelaar **1** in om de functie uit te schakelen. Het controlelampje **2** in de schakelaar licht op.

Met nog een keer indrukken schakelt het systeem weer in. Het controlelampje **2** in de schakelaar **1** dooft.

Bijzonderheid: als de motor op standby staat, drukt u op de schakelaar **1** om de motor opnieuw te starten.

Het systeem wordt automatisch weer ingeschakeld bij elke vrijwillige start van de auto (raadpleeg de paragraaf "Starten, stoppen van de motor" in hoofdstuk 2).

Storingen

Als het controlelampje **2** knippert zonder dat er op de schakelaar **1** is gedruwd, is het systeem uitgeschakeld.

Raadpleeg een merkdealer.



Voordat u uit de auto stapt, moet u het contact uitzetten (raadpleeg de paragraaf "Starten, stoppen van de motor").

BIJZONDERHEDEN VAN DE UITVOERINGEN MET EEN BENZINEMOTOR (1/2)

Onder bepaalde omstandigheden, zoals:

- te lang doorrijden als het waarschuwing-lampje brandstofreserve brandt;
- het gebruik van loodhoudende benzine;
- het gebruik van niet goedgekeurde toevoegingen aan de motorolie of de brandstof.

Of bij het optreden van storingen zoals:

- een defect ontstekingsstelsel, brandstofgebrek of losse bougiekabel waardoor de ontsteking overslaat en de auto met horten en stoten rijdt;
- vermoegensverlies van de motor,

kan de katalysator oververhit raken **waarvoor hij minder effectief wordt en ook andere delen van de auto te heet kunnen worden.**

Indien u één van de hiervoor genoemde storingen constateert, dient u uw auto zo spoedig mogelijk door een merkdealer te laten herstellen.

Door de in het garantie- en onderhoudsdocument voorgeschreven onderhoudsbeurten uit te laten voeren door een merkdealer kunt u dergelijke storingen voorkomen.

Bij startmoeilijkheden

Als de auto niet direct aanslaat mag u de startmotor **niet lang achtereen laten draaien** om beschadiging van de katalysator te voorkomen. Ook mag de auto **niet worden aangeduwd of aangesleept**, zolang de **oorzaak** van het defect **niet is opgespoord en verholpen**.

Ga niet door met starten maar roep de hulp in van een merkdealer en laat de storing verhelpen.



Parkeer de auto niet of blijf niet met draaiende motor staan op een plaats waar de uitlaat zich boven brandbaar materiaal bevindt. Onder ongunstige omstandigheden (droogte, harde wind) kan brand ontstaan als de hete uitlaat in contact komt met gras of bladeren.

BIJZONDERE KENMERKEN VAN BENZINE-UITVOERINGEN (2/2)/ROETFILTER

Roetfilter

Het roetfilter wordt gebruikt bij de behandeling van uitlaatgassen van de benzinemotor.

Het waarschuwingslampje  op het instrumentenpaneel geeft, afhankelijk van de auto, aan dat het filter is verstopt en moet worden schoongemaakt. Om het reinigen

nadat het  waarschuwingslampje is gaan branden, rij tussen ongeveer 50 en 110 km/u, rekening houdend met de verkeersomstandigheden en de snelheidsbeperkingen, totdat het lampje dooft.

Na ongeveer 5 tot 20 minuten zou het waarschuwingslampje moeten doven.

Opmerking: Het controlelampje kan 20 minuten uitgaan als niet volledig is voldaan aan de rijcondities voor het reinigen van het filter.

Als de auto stopgezet is voordat het controlelampje gedoofd is, moet u de handeling opnieuw uitvoeren vanaf het begin.

Als het filter verzadigd is geraakt, verschijnen

het oranje waarschuwingslampje  en afhankelijk van de auto het waarschuwings-

lampje  op het instrumentenpaneel. Raadpleeg in dat geval een merkdealer.

Als het rode waarschuwingslampje  en afhankelijk van de auto het waarschuwings-

wingslampje  verschijnen, stop dan de auto, zet de motor uit en neem contact op met een merkdealer.



Met het rode waarschuwingslampje  moet u, voor uw veiligheid, direct stoppen zonder het verkeer in gevaar te brengen. Stop de motor en start deze niet opnieuw. Roep de hulp in van een merkdealer.

BIJZONDERHEDEN VAN DE UITVOERINGEN MET EEN DIESELMOTOR

Toerental van de dieselmotor

De dieselmotor heeft een begrenzing **die er voor zorgt dat het afgestelde motor-toerental** in geen van de versnellingen kan worden overschreden.

Afhankelijk van de gebruikte brandstofsoort, kan er soms witte rook ontstaan tijdens het rijden.

Dit wordt veroorzaakt door het automatisch reinigen van het roetfilter en heeft geen gevolgen voor het rijgedrag van de auto.

Als de tank is leeg gereden

Als u tankt nadat **de tank volledig leeg-gereden is**, moet het brandstofcircuit worden ontvlucht: raadpleeg de paragraaf "Brandstoftank" in hoofdstuk 1 voordat u de motor weer start.

43214

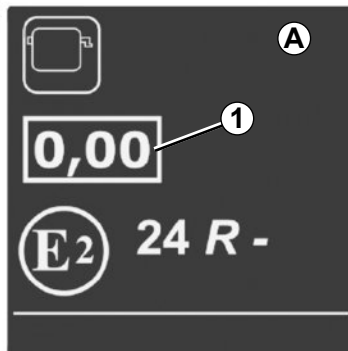

Label met de opaciteit van motorgassen

U vindt **1** informatie over het label **A** in de motorruimte.

1 Dieseluitstoot.

Voorzorgen in de winter

Om problemen bij vorst te voorkomen:

- zorg dat de accu steeds goed geladen is.
- zorg dat de brandstoftank altijd vrijwel vol is om condensatie van waterdamp in de tank tegen te gaan.



Parkeer de auto niet of blijf niet met draaiende motor staan op een plaats waar de uitlaat zich boven brandbaar materiaal bevindt. Onder ongunstige omstandigheden (droogte, harde wind) kan brand ontstaan als de hete uitlaat in contact komt met gras of bladeren.

TIPS VOOR HET RIJDEN, ZUINIG RIJDEN (1/4)

Het brandstofverbruik is goedgekeurd overeenkomstig een voorgeschreven standaardmethode. Deze methode is voor alle autofabrikanten hetzelfde en maakt het mogelijk om auto's met elkaar te vergelijken. Het werkelijke verbruik is afhankelijk van de gebruiksomstandigheden van de auto, de uitrustingen en de rijstijl. Raadpleeg voor een optimaal brandstofverbruik onderstaande aanbevelingen.

Afhankelijk van de auto beschikt u over verschillende functies die u kunnen helpen het brandstofverbruik te verminderen:

- de toerenteller;
- Indicatielampje voor overschakelen naar de volgende versnelling;
- de **ECO**-modus wordt ingeschakeld met de **ECO**-knop;
- Stop and Start (zie de informatie over de Stop and Start-functie in hoofdstuk 2).

33169

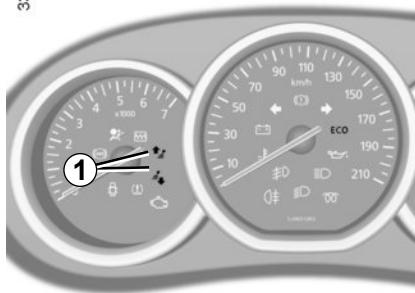

Indicatielampje voor overschakelen naar de volgende versnelling 1

Een waarschuwingslampje op het instrumentenpaneel geeft het beste moment aan om naar een hogere of lagere versnelling te schakelen om het brandstofverbruik zo laag mogelijk te houden:



schakel een hogere versnelling in;



schakel naar een lagere versnelling.

TIPS VOOR HET RIJDEN, ZUINIG RIJDEN (2/4)

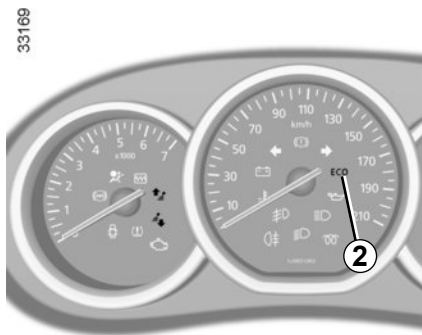

Werkstand ECO

De **ECO**-modus is een functie die het brandstofverbruik zo laag mogelijk houdt. Deze werkt op bepaalde stroomverbruikende systemen in de auto (verwarming, airconditioning, stuurbekrachtiging, enz.) en op bepaalde rij-activiteiten (versnellen, vertragen, schakelen, gebruik van snelheidsregelaar, enz.).

Activeren van de functie

Druk op de schakelaar 3.

Het controlelampje 2 **ECO** verschijnt op het instrumentenpaneel om de inschakeling te bevestigen.

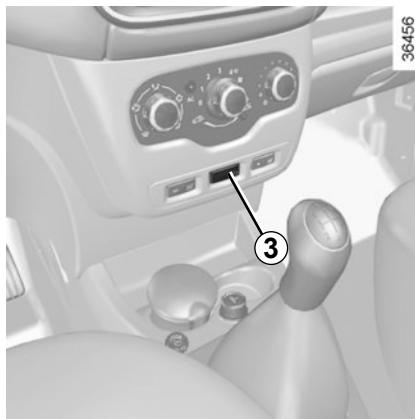

Tijdens het rijden kan de **ECO**-modus tijdelijk worden verlaten om de motor weer op volle kracht te laten werken.

Druk daartoe het gaspedaal diep in.

De **ECO**-modus wordt weer ingeschakeld zodra u de druk op het gaspedaal vermindert.

Uitschakelen van de functie

Druk op de schakelaar 3.

Het controlelampje 2 **ECO** op het instrumentenpaneel gaat uit om de uitschakeling te bevestigen.

TIPS VOOR HET RIJDEN, ZUINIG RIJDEN (3/4)

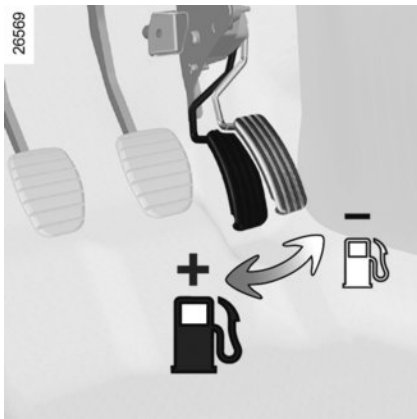

Tips voor het rijden, ECO -rijden

Rijgedrag

- Rijd kalm tot de motor zijn bedrijfstemperatuur heeft bereikt; dit is beter dan warmdraaien bij stilstaande auto.
- Snelheid kost geld.
- "Sportief" rijden kost brandstof: rijd daarom soepel en kijk ver vooruit.
- Laat het toerental van de motor in de lagere versnellingen niet te ver oplopen. Kies indien mogelijk altijd de hoogste versnelling.

- Rijd bij een stoplicht kalm weg.
- Rem zo weinig mogelijk. Regel de snelheid van de auto met het gaspedaal door voor een obstakel of een bocht tijdig gas terug te nemen.
- Geef op een helling geen gas bij maar houd het gaspedaal bij voorkeur in dezelfde stand.
- Bij een moderne auto is het niet nodig bij het schakelen tweemaal te ontkoppelen of voor het stilzetten van de motor nog even gas te geven.
- Diepe plassen, overstromingen:



Rijd niet door als het water op de weg hoger staat dan de onderrand van de velgen.



Hinder bij het rijden

Aan de bestuurderskant mogen alleen voor de auto geschikte matten worden gebruikt, die moeten worden vastgezet aan de vooraf geïnstalleerde onderdelen. Controleer regelmatig of ze goed vastzitten. Stapel niet meerdere matten op elkaar.

Gevaar van hakende pedalen.

TIPS VOOR HET RIJDEN, ZUINIG RIJDEN (4/4)

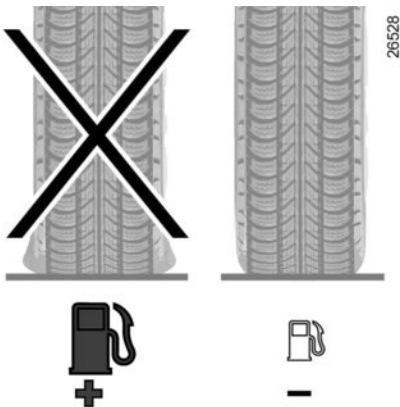

Banden

- Door een te lage bandenspanning neemt het verbruik toe.
- Indien banden worden gemonteerd die niet zijn voorgeschreven, kan het verbruik stijgen.



Tips voor het gebruik

- Gebruik bij voorkeur de ECO-modus.
- Ook het opwekken van elektriciteit kost brandstof. Schakel alleen die verbruikers in die u nodig hebt. **Maar** veiligheid voor alles: Rijd met dimlicht zodra het zicht minder wordt (zien en gezien worden).
- Gebruik de ventilatie-openingen. Bij 100 km/u verhogen opestaande ruiten het verbruik met 4%.
- Vul de tank niet tot aan de rand, dit voorkomt overstromen.

- **Voor auto's met airconditioning** is een hoger brandstofverbruik normaal (vooral in stadsverkeer) als de airconditioning aanstaat. Voor auto's met een airconditioning zonder automatische werkstand, zet het systeem uit, als u het niet meer nodig hebt.

Tips voor zuinig rijden en minder luchtverontreiniging:

Open bij zeer warm weer of als de auto in de zon heeft gestaan enkele minuten de portieren voordat u start, zodat de hete lucht uit de auto kan ontsnappen.

- Rijd niet met een leeg imperiaal op uw auto.
- Gebruik een aanhangwagen voor het vervoer van grote voorwerpen.
- Gebruik een goedgekeurde dakspoiler als u met een caravan op reis gaat en stel de spoiler in de juiste stand af.
- Gebruik uw auto zo weinig mogelijk op korte afstanden. De motor komt dan niet op temperatuur.

TIPS VOOR ONDERHOUD EN MINDER LUCHTVERONTREINIGING

Uw auto voldoet aan de eisen voor recycling aan het einde van de gebruiksduur, die van kracht werden in 2015.

Bepaalde onderdelen van uw auto zijn daarom ontwikkeld met het oog op hun later recycling.

Deze onderdelen zijn gemakkelijk te demonteren om opgehaald en behandeld te worden door gespecialiseerde recyclingbedrijven.

Door zijn ontwerp, door de fabrieksafstellingen en door zijn matig verbruik is uw auto in overeenstemming met de wettelijke bepalingen over luchtverontreiniging in ons land. Hij produceert zo weinig mogelijk schadelijke uitlaatgassen en rijdt zo zuinig mogelijk. Maar de luchtverontreiniging en het verbruik van uw auto hangen ook van u af. Let op dat hij goed wordt onderhouden en goed wordt gebruikt.

Onderhoud

Overtreding van de bepalingen inzake luchtverontreiniging is strafbaar.

Voor een goede werking van het uitlaatsysteem en het handhaven van de emissiewaarden mogen er alleen originele door de fabrikant voorgeschreven onderdelen gebruikt worden voor het brandstof- en uitlaatsysteem van uw auto.

Laat uw auto controleren en afstellen door een merkdealer, in overeenstemming met de instructies in het onderhoudsprogramma van uw auto: de merkdealer beschikt over alle gereedschappen om de oorspronkelijke afstellingen van uw auto te garanderen.

Afstelling van de motor

- **Bougies:** voor het verkrijgen van de optimale omstandigheden waarbij een laag verbruik, een hoog rendement en goede prestaties samengaan, is het essentieel noodzakelijk dat de door ons voorgeschreven bougies worden gebruikt. Laat steeds bougies van het juiste merk en type met de juiste elektrodenafstand monteren. Raadpleeg hiervoor een merkdealer.

- **Luchtfilter, brandstoffilter:** een vervuild filterelement vermindert het rendement. Laat het vervangen.
- **Oplichten en stationair toerental:** geen afstelling nodig.

Controle van de uitlaatgassen

Het controlesysteem van de uitlaatgassen waarschuwt bij een storing in de werking van de katalysator.

Een dergelijke storing kan leiden tot een verhoogde uitstoot van schadelijke uitlaatgassen en schade aan mechanische organen.



Dit waarschuwingslampje op het instrumentenpaneel geeft eventuele storingen van het systeem aan:

Dit gaat branden bij het aanzetten van het contact, en dooft bij het starten van de motor.

- Als het continu brandt, moet u zo snel mogelijk een merkdealer raadplegen;
- als het knippert, moet u vaart verminderen tot het knippen ophoudt. Raadpleeg zo spoedig mogelijk een merkdealer.



Zie “Reagenstank” in hoofdstuk 1.

MILIEU

Uw auto is ontwikkeld met een zo groot mogelijke aandacht voor het **milieu** gedurende zijn gehele bestaan: bij zijn fabricage, tijdens zijn gebruik en ten slotte als hij gesloopt wordt.

Fabricage

De fabricage van uw auto vindt plaats in een fabriek die stappen onderneemt tot vermindering van de milieueffecten op de leefomgeving en de natuur (vermindering van wateren energieverbruik, lichten geluidsoverlast, wateren luchtverontreiniging, scheiden van afval en terugwinnen van materialen uit afvalstoffen).

Emissies

Voor de gebruiksfase van de auto, is hij zo ontworpen dat hij minder broeikasgassen (CO₂) uitstoot, en dus minder verbruikt (bijv.: 140 g/km komt overeen met 5,3 l/100 km voor een dieselmotor).

Bovendien zijn de auto's uitgerust met een antiluchtverontreinigingssysteem, zoals een katalysator, een lambdasonde om de uitlaatgassen te reinigen. Een filter met actieve koolstof voorkomt dat de uit de tank afkomstige benzinedamp in de atmosfeer terecht komt.

Bij sommige auto's met een dieselmotor is dit systeem aangevuld met een roetfilter waardoor de uitstoot van roetdeeltjes verminderd wordt.

Denk zelf ook aan het milieu

- Gebruikte en vervangen onderdelen na een door u zelf uitgevoerde onderhoudsbeurt aan uw auto (accu, oliefilter, luchtfilter, batterijen, enz.) en olieblikken (leeg of gevuld met oude olie) moeten bij daarvoor bestemde depots voor klein chemisch afval ingeleverd worden.

- De auto moet aan het eind van zijn bestaan door een gespecialiseerd bedrijf worden gesloopt om te worden gerecycled.
- Houd u aan de lokale voorschriften.

Kringloop

Uw auto is voor 85% recycleerbaar en voor 95% herbruikbaar.

Om deze doelstellingen te behalen, is een groot aantal onderdelen van de auto ontworpen om gerecycled te worden. De constructie en de materialen zijn zodanig ontworpen dat de demontage van deze componenten en hun herverwerking in specifieke bedrijven wordt vergemakkelijkt.

Om het gebruik van grondstoffen terug te dringen, bevat de auto met name veel onderdelen van gerecycleerde kunststoffen en duurzame materialen (materialen van planten of dieren, zoals katoen en wol).

WAARSCHUWING BIJ VERLIES VAN BANDENSPANNING (1/3)

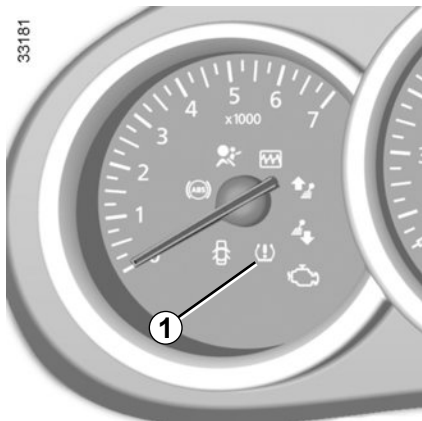

Wanneer de auto ermee is uitgerust, waarschuwt dit systeem voor verlies van spanning in een of meerdere banden.

De werking van het systeem

Elk wiel (behalve het reservewiel) beschikt over een drukkzender in het ventiel die de bandenspanning tijdens het rijden periodiek meet.

Het controlelampje  1 blijft branden om de bestuurder te waarschuwen dat de druk te laag is (lage bandenspanning, lekke band ...).

Reset van de referentiewaarde voor bandenspanning

Deze gebeurt:

- wanneer de referentiespanning in de banden moet worden gewijzigd om aangepast te zijn aan de gebruiksomstandigheden (onbelast, belast, rijden op de autosnelweg ...);
- na het wisselen van de wielen (dit wordt echter afgeraden);
- na het verwisselen van een wiel.

Deze test moet altijd gebeuren na controle van de bandenspanning in de vier banden als deze koud zijn.

De bandenspanning moet afgestemd zijn op het huidige gebruik van de auto (onbelast, belast, rijden op de autosnelweg ...).



Deze functie is een extra hulp tijdens het rijden.

Deze functie neemt niet de taak van de bestuurder over. De bestuurder moet altijd opletten en blijft verantwoordelijk.

Controleer de bandenspanning, inclusief het reservewiel, één keer per maand.

WAARSCHUWING BIJ VERLIES VAN BANDENSPIJNING (2/3)

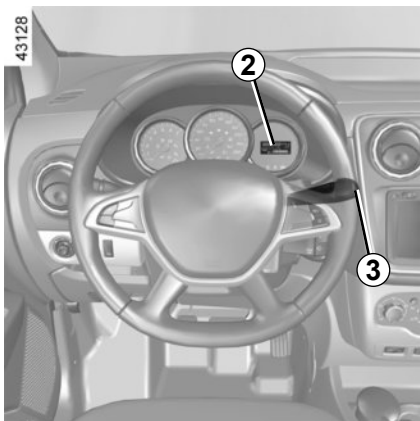

Resetprocedure

Contact aan:

- druk enkele malen kort op toets **3** om de functie "SEt tP" te selecteren - ofwel verschijnt, afhankelijk van de auto, het bericht "=0=" op het instrumentenpaneel **2**.
- druk lang (ongeveer 3 seconden) op de knop **3** om het resetten te starten. Wanneer het bericht "SEt tP" of, afhankelijk van de auto "=0=" - eerst ongeveer vijf seconden knippert en daarna blijft branden, is het verzoek om de referentiewaarde voor de bandenspanning opnieuw in te stellen, verwerkt.

Het resetten is afgerond na enkele minuten rijden.

N.B.

De referentiewaarde mag niet lager zijn dan de aanbevolen waarde die op de zijkant van het portier vermeld staat.

Display

Bandenspanning corrigeren

Het controlelampje  blijft branden. Dit betekent dat minstens een van de banden lek is.

Controleer en corrigeer indien nodig de bandenspanning van de vier koude wielen. Het

controlelampje  dooft na enkele minuten rijden.

Een plots verlies van bandenspanning (klapband ...) wordt mogelijk niet door het systeem worden opgespoord.

Lekke band

Het controlelampje  en het rode controlelampje  blijven branden en er klinkt een geluidssignaal.

Die geven aan dat minstens een van de banden lek is of een veel te lage spanning heeft. Vervang de band of roep de hulp in van een merkdealer als deze lek is. Pomp de band op als de bandenspanning te laag is.



Als het rode waarschuwingslampje  brandt, moet u voor uw eigen veiligheid meteen stoppen zonder het verkeer in gevaar te brengen.

WAARSCHUWING BIJ VERLIES VAN BANDENSPANNING (3/3)

Drukzender banden controleren

Het controlelampje  knippert meerdere seconden en blijft dan branden, vergezeld van het oranje controlelampje .

Die geven aan dat in minstens een van de wielen geen drukzender zit (bijvoorbeeld het reservewiel). Is dit niet het geval, neem dan contact op met een merkdealer.

Corrigeren van de bandenspanning

De bandenspanning moet koud worden gecorrigeerd (raadpleeg de sticker op de zijkant van het bestuurdersportier).

Indien u de bandenspanning niet bij **koude** banden kunt controleren, moet u de opgegeven waarden met **0,2 tot 0,3 bar (3 PSI)** verhogen.

Verlaag nooit de spanning van een warme band.

Vervangen van wielen/banden

Voor dit systeem zijn specifieke uitrustingen nodig (wielen, sierdoppen, enz.). Raadpleeg de paragraaf "Banden" in hoofdstuk 5.

Raadpleeg een merkdealer voor het vervangen van de banden en om de geschikte accessoires voor het systeem te kennen die beschikbaar zijn: het gebruik van enig ander accessoire kan de goede werking van het systeem belemmeren of een wielsensor beschadigen.

Reservewiel

Het reservewiel, als uw auto daarmee is uitgerust, heeft geen wielsensor.

Als het reservewiel op de auto is gemonteerd, verschijnen controlelampje 

en het oranje controlelampje  op het instrumentenpaneel.

Pompset

Vanwege de specifieke eigenschappen van de ventielen, mag u alleen uitrustingen gebruiken die door de merkdealer goedgekeurd zijn. Raadpleeg de paragraaf "Pompset voor de banden" in hoofdstuk 5.

VERSNELLINGSHENDEL



Inschakelen achteruitversnelling (bij stilstaande auto)

Volg de tekening op de knop **1** van de hendel en, afhankelijk van de auto, trek de ring omhoog tegen de knop om de achteruitversnelling in te schakelen.

De achteruitrijlichten gaan branden, zodra de achteruitversnelling is ingeschakeld en het contact aanstaat.



Bij het manoeuvreren kan de auto aan de onderkant ergens tegenaan rijden (bijvoorbeeld: contact met een paaltje, een trottoir of ander stadsmeubilair) en daardoor beschadigen (bijvoorbeeld: vervorming van een as, enz.).

Om ieder risico van een ongeluk te voorkomen, moet u uw auto door een merkdealer laten controleren.

HANDREM/STUURBEKRACHTIGING

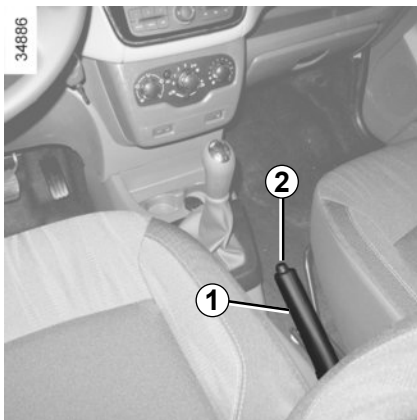

Handrem

Vrijzetten

Trek de handgreep **1** iets omhoog waarna u de knop **2** indrukt en de handgreep omlaag duwt.

Indien u de handgreep niet voldoende terug duwt, blijft op het instrumentenpaneel een rood waarschuwingslampje branden.



Tijdens het rijden moet de handrem helemaal vrij gezet zijn (rood waarschuwingslampje uit), risico van oververhitting of beschadiging.

Vastzetten

Trek de handgreep **1** omhoog en controleer of de auto goed blijft stilstaan.



Als de auto stilstaat kan het, afhankelijk van de helling of de belading van de auto, nodig zijn om ten minste twee extra tanden vaster te zetten en een versnelling in te schakelen (1^e of achteruitversnelling).

Stuurbekrachtiging

Laat bij draaiende motor het stuurwiel niet te lang in een uiterste stand gedraaid staan om beschadiging van de stuurbekrachtigingspomp te voorkomen.

Bij stilstaande motor of bij een storing in het systeem blijft het mogelijk het stuurwiel te draaien. Er moet meer kracht gezet worden.



Zet nooit de motor af tijdens het rijden: bij uitgeschakelde motor is er geen bekrachtiging.

HULP- EN CORRECTIESYSTEMEN TIJDENS HET RIJDEN (1/4)

Afhankelijk van de auto, kunnen deze bestaan uit:

- **het ABS (antiblokkeersysteem van de wielen);**
- **elektronisch stabiliteitsprogramma ESC met onderstuurcontrole en tractiecontrole;**
- **de noodstopbekrachtiging met, afhankelijk van de auto, remanticipatie;**



Deze functies zijn extra hulpmiddelen in kritieke situaties waarbij het rijgedrag van de auto aangepast wordt.



Deze functies nemen niet de taak van de bestuurder over. **De limieten van de auto kunnen niet overschreden worden en er is dan ook geen reden om harder te gaan rijden.** Zij kunnen in geen geval de oplettendheid of de verantwoordelijkheid van de bestuurder overnemen (de bestuurder moet altijd alert zijn op plotselinge gebeurtenissen die zich tijdens het rijden kunnen voordoen).

ABS (antiblokkeersysteem van de wielen)

Bij krachtig remmen voorkomt ABS het blokkeren van de wielen, zodat de remweg beheersbaar en de auto bestuurbaar blijft. In deze situatie zijn uitwijkmanoeuvres tijdens het remmen mogelijk. Bovendien verbetert dit systeem de remweg, met name op een weg met weinig grip (natte weg, enz.). U voelt het in werking komen van het systeem aan het trillen van het rempedaal. Het ABS kan echter nooit de natuurkundige eigenschappen van de grip tussen de banden en het wegdek verbeteren. U **moet** altijd de gebruikelijke voorzichtigheid in acht houden (afstand bewaren, enz.).

Bij krachtig remmen kunt u het rempedaal **diep ingedrukt houden**. Het is niet nodig "pompend" te remmen. Het ABS regelt de kracht in het remsysteem.

Storingen

- Als tijdens het rijden het waarschuwingslampje  verschijnt op het instrumentenpaneel, **kan nog altijd geremd worden;**
- Als de waarschuwingslampjes  en  verschijnen op het instrumentenpaneel, **is er een defect in het remsysteem.**

In deze gevallen worden het ABS, ESC en de noodstopbekrachtiging uitgeschakeld.

Raadpleeg een merkdealer.



Het remsysteem werkt nog gedeeltelijk. Maar **het is gevaarlijk om krachtig te remmen**. U moet direct stoppen zonder het overige verkeer in gevaar te brengen. Roep de hulp in van een merkdealer.

HULP- EN CORRECTIESYSTEMEN TIJDENS HET RIJDEN (2/4)

Elektronisch stabiliteitsprogramma ESC met onderstuurcontrole en tractiecontrole

Elektronisch stabiliteitsprogramma ESC

Dit systeem helpt u de controle over de auto te behouden in kritieke rij situaties (uitwijken voor een obstakel, verlies van grip op de weg in een bocht, enz.).

De werking van het systeem

Een opname-element in het stuurwiel registreert de richting waarin de bestuurder de auto wil laten rijden.

Andere opname-elementen in de auto registreren de werkelijke verplaatsingsrichting.

Het systeem vergelijkt de door de bestuurder gekozen richting met de werkelijke verplaatsingsrichting van de auto en corrigeert deze laatste door, indien nodig, de remmen van sommige wielen te laten werken en/of het motorvermogen aan te passen. Als het systeem is ingeschakeld, brandt het contro-

lelampje  op het instrumentenpaneel.

Onderstuurcontrole

Dit verbetert de werking van het ESC bij sterk onderstuur van de auto (als de voorwielen hun grip verliezen).

Tractiecontrole

Dit systeem helpt het slippen van de aangedreven wielen te beperken en de auto bij het weggrijden, accelereren of decelereren te controleren.

De werking van het systeem

Met behulp van opname-elementen bij de wielen, meet en vergelijkt het systeem constant de snelheid van de aangedreven wielen en remt het deze af als ze doorslippen. Als een wiel neigt naar doorslippen, zorgt het systeem voor het afremmen van het betreffende wiel, totdat de snelheid van het wiel overeenkomt met de grip op de weg.

Het systeem reageert ook door het toerental van de motor aan te passen aan de hoeveelheid grip onder de wielen, onafhankelijk van de mate waarin het gaspedaal wordt ingedrukt.

Bij een storing

Als het systeem een storing ontdekt, gaat het waarschuwingslampje  en/of het

waarschuwingslampje  op het instrumentenpaneel branden. In dat geval wordt het elektronische stabiliteitsprogramma ESC met onderstuurcontrole en tractiecontrole uitgeschakeld.

Raadpleeg een merkdealer.

HULP- EN CORRECTIESYSTEMEN TIJDENS HET RIJDEN (3/4)

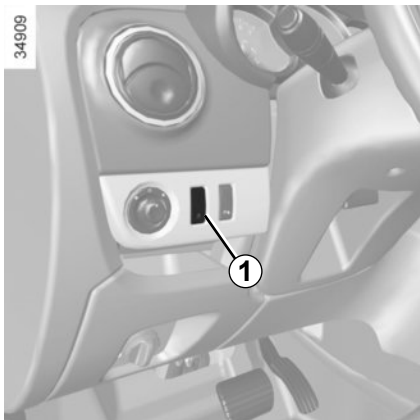

Uitschakelen van de tractiecontrolefunctie

In sommige situaties (rijden op een heel slappe ondergrond: bv. sneeuw, modder of rijden met sneeuwkettingen), kan het systeem de kracht van de motor verminderen om het doorslippen te beperken. Als u dit niet wil, kan de functie buiten gebruik worden gesteld door schakelaar **1** in te drukken. In dat geval gaat het controlelampje



op het instrumentenpaneel branden. Deze actie schakelt niet het ESC uit.

Omdat de tractiecontrole extra veiligheid geeft, raden wij u af te rijden met deze functie uitgeschakeld. Herstel de werking van deze functie zo snel mogelijk door weer op schakelaar **1** te drukken.

NB: de functie wordt automatisch weer ingeschakeld bij het aanzetten van het contact van de auto, of zodra deze sneller rijdt dan ongeveer 50 km/u.

Noodstopbekrachtiging

Dit systeem is een aanvulling op het ABS dat zorgt voor het verminderen van de remweg van de auto.

De werking van het systeem

Het systeem weet wanneer een noodstop wordt uitgevoerd. In zo'n noodsituatie ontwikkelt de rembekrachtiging zijn maximale kracht en kan de regeling door het ABS in werking komen.

Het ABS-remsysteem blijft werken zolang het rempedaal ingedrukt is.

Oplichten van de alarmknipperlichten

Afhankelijk van de auto, kunnen deze krachtig afremmen gaan branden.

Bij een storing

Als het systeem een storing signaleert, gaat

het waarschuwingslampje  op het instrumentenpaneel branden.

Raadpleeg een merkdealer.

Remanticipatie

Afhankelijk van de auto anticipeert het systeem, als u snel het gaspedaal loslaat, op het remmen om de remweg te verminderen.

HULP- EN CORRECTIESYSTEMEN TIJDENS HET RIJDEN (4/4)

Hulp bij wegrijden op een helling

Afhankelijk van de helling van de weg helpt dit systeem de bestuurder bij het wegrijden op een helling. Het voorkomt dat de auto achteruit rolt, door automatisch de remmen vast te zetten als de bestuurder het rempedaal loslaat om het gaspedaal te bedienen.

Het werkt alleen als de versnellingshendel niet in de neutrale stand staat en als de auto geheel stil staat (rempedaal ingedrukt).

Het systeem houdt de auto ongeveer **2 seconden** stil. Daarna komen de remmen vrij (de auto rijdt naargelang de helling).



Het systeem van de hulp bij het wegrijden op een helling kan niet in alle gevallen totaal verhinderen dat de achteruit rijdt (zeer steile helling, enz.).

De bestuurder kan altijd het rempedaal bedienen om het achteruitrijden van de auto te verhinderen.

De hulp bij het wegrijden op een helling mag niet gebruikt worden om de auto langdurig stil te houden: gebruik het rempedaal.

Deze functie is niet bedoeld om de auto permanent te laten stilstaan.

Gebruik indien nodig het rempedaal om de auto te stoppen.

De bestuurder moet bijzonder voorzichtig rijden op een glad oppervlak of bij weinig grip.

Gevaar van ernstige verwondingen.

SNELHEIDSBEGRENZER (1/3)

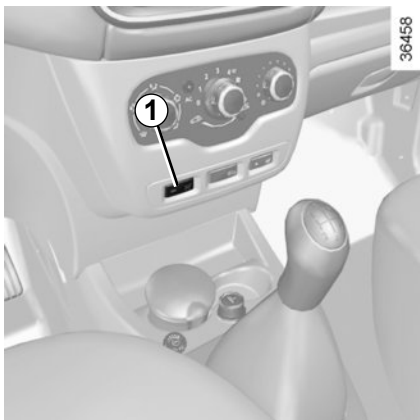

De snelheidsbegrenzer is een functie die u helpt om een door u gekozen **maximumsnelheid** niet te overschrijden.

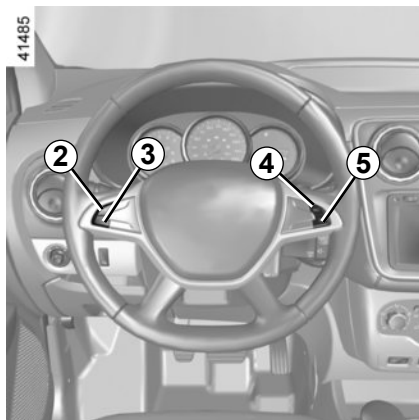

Bediening

- 1 Hoofdschakelaar Aan/Uit.
- 2 Inschakelen, in het geheugen opslaan en verhogen van de maximumsnelheid (+).
- 3 Verlagen van de maximumsnelheid (-).
- 4 Inschakelen met oproep van de ingestelde maximumsnelheid (R of, afhankelijk van de auto, RES).
- 5 Uitschakelen van de functie (de ingestelde maximumsnelheid blijft in het geheugen) (O).

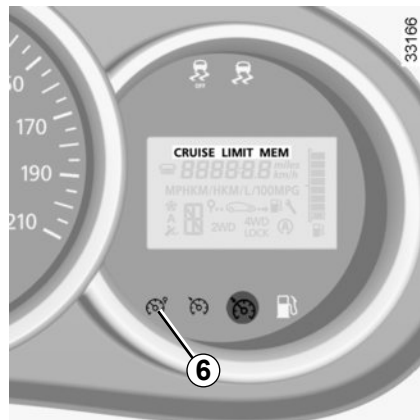

Inschakelen

Druk op de schakelaar **1**, aan de kant . Het controlelampje **6** is oranje en, afhankelijk van de auto, verschijnt het bericht «LIMIT» of het **LIMIT** waarschuwinglampje op het instrumentenpaneel, vergezeld van streepjes om aan te geven dat de snelheidsbegrenzer is ingeschakeld en wacht om een snelheidslimiet op te slaan.

Om de actuele snelheid op te slaan, drukt u op de schakelaar **2** (+): de maximumsnelheid vervangt de streepjes. De minimum te registreren snelheid is 30 km/u.

SNELHEIDSBEGRENZER (2/3)

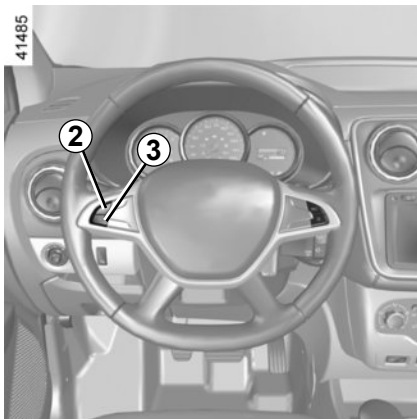

Het rijden

Als een ingestelde snelheid in het geheugen staat, grijpt het systeem niet in zolang deze snelheid niet bereikt wordt. Het rijden is hetzelfde als met een auto zonder snelheidsbegrenzer.

Zodra u de ingestelde snelheid bereikt, overschrijdt de auto de ingestelde snelheid niet, ook niet als u het gaspedaal verder indrukt, behalve indien nodig (raadpleeg de paragraaf "Overschrijding van de maximumsnelheid").

Verandering van de ingestelde maximumsnelheid

U kunt de ingestelde maximumsnelheid veranderen door een aantal keren te drukken op:

- de schakelaar **2 (+)** om de snelheid te verhogen;
- de schakelaar **3 (-)** om de snelheid te verlagen.

Overschrijden van de ingestelde snelheid

Het blijft altijd mogelijk de ingestelde maximumsnelheid te overschrijden door: **zo snel en diep mogelijk** het gaspedaal in te drukken (voorbij het "zware punt")

Gedurende het overschrijden knippert de maximumsnelheid op het instrumentenpaneel.

Laat daarna het gaspedaal los: de snelheidsbegrenzer komt weer in werking zodra u langzamer rijdt dan de in het geheugen opgeslagen snelheid.

Onmogelijkheid om de ingestelde maximumsnelheid vast te houden

Tijdens een steile afdaling, kan het systeem de maximumsnelheid niet vasthouden: de snelheid in het geheugen knippert op het instrumentenpaneel om u te informeren.



De snelheidsbegrenzer heeft in geen enkel geval invloed op het remsysteem.

SNELHEIDSBEGRENZER (3/3)

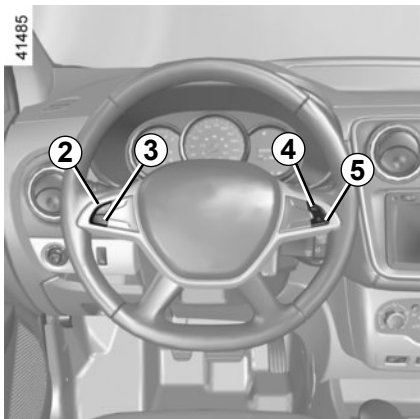

Onderbreken van de functie

De werking van de snelheidsbegrenzer wordt opgeschort als u drukt op de schakelaar **5** (O). In dat geval blijft de ingestelde maximumsnelheid in het geheugen en afhankelijk van de auto verschijnt de boodschap "MEM» of het controlelampje **MEM** op het instrumentenpaneel, samen met de opgeslagen snelheid.

Opnieuw inschakelen van de maximumsnelheid

Als een snelheid is opgeslagen, kan deze worden opgeroepen door te drukken op de schakelaar **4** (R of, afhankelijk van de auto, RES).

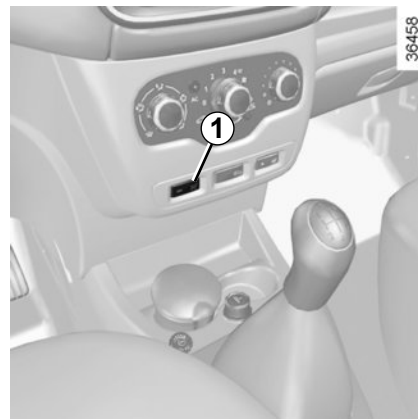

Uitschakelen van de functie

De werking van de snelheidsbegrenzer wordt onderbroken als u drukt op de schakelaar **1**, in dat geval is er geen snelheid meer in het geheugen opgeslagen. Het doven van het oranje lampje  op het instrumentenpaneel bevestigt dat de functie uitgeschakeld is.

Als de begrenzer is opgeschort, komt de functie weer in werking door een druk op de schakelaars **2** (+), ongeacht de snelheid die in het geheugen is opgeslagen: het is de snelheid van de auto op dat moment waarmee rekening wordt gehouden.

SNELHEIDSREGELAAR (1/4)

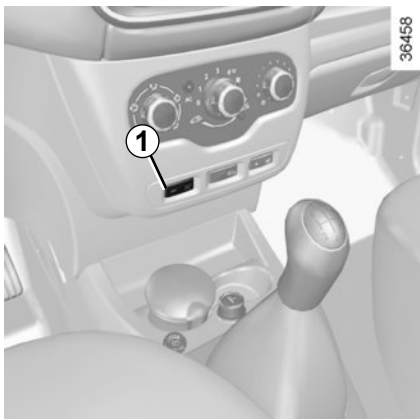

De snelheidsregelaar is een functie die u helpt de door u gekozen rijsnelheid op een constante waarde vast te houden, dit wordt de **ingestelde snelheid** genoemd.

Vanaf 30 km/u kunt u de snelheid traploos instellen.



De snelheidsregelaar heeft in geen enkel geval invloed op het remsysteem.



Deze functie is een extra hulp tijdens het rijden. Deze functie neemt niet de taak van de bestuurder over.

U moet zich ten allen tijde houden aan de voorgeschreven snelheid en blijven opletten (u moet altijd klaar zijn om te remmen in alle omstandigheden), de snelheidsregelaar ontslaat de bestuurder niet van zijn verantwoordelijkheid.

De snelheidsregelaar moet niet gebruikt worden in druk verkeer, op een bochtige of gladde weg (ijzel, aquaplaning, kiezelsteentjes) en als de weersomstandigheden ongunstig zijn (mist, regen, zijwind, enz.).

Kans op ongevallen.

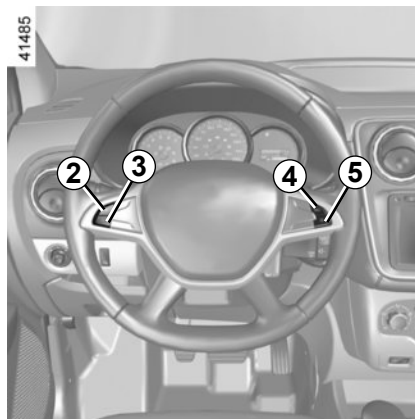

Bediening

- 1 Hoofdschakelaar Aan/Uit.
- 2 Inschakelen, in het geheugen opslaan en verhogen van de ingestelde snelheid (+).
- 3 Verlagen van de ingestelde snelheid (-)
- 4 Inschakelen met oproep van de ingestelde snelheid (R of, afhankelijk van de auto, RES).
- 5 Uitschakelen van de functie (de ingestelde snelheid blijft in het geheugen) (O).

SNELHEIDSREGELAAR (2/4)

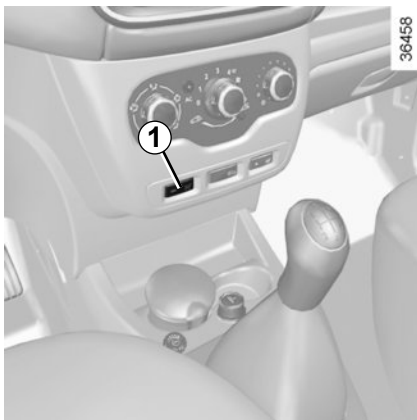

Inschakelen

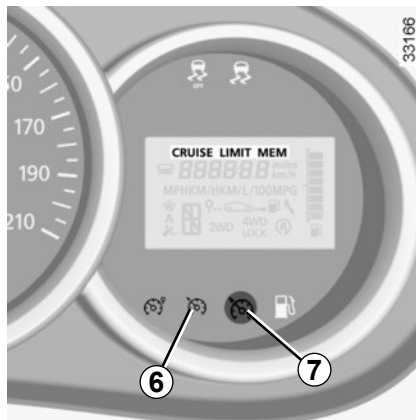

Druk op de schakelaar **1** aan de kant .

Het groene controlelampje **6** gaat branden en afhankelijk van de auto verschijnt het bericht "CRUISE" of verschijnt het controlelampje **CRUISE** op het instrumentenpaneel met streepjes om aan te geven dat de snelheidsregelaar is ingeschakeld en wacht tot er een snelheid wordt opgeslagen.



Instellen van de snelheid

Rijdend met een constante snelheid (vanaf ongeveer 30 km/u) drukt u op de schakelaar **2 (+)**: de functie wordt ingeschakeld en de actuele snelheid wordt opgeslagen.

De ingestelde snelheid vervangt de streepjes en de instelling wordt (afhankelijk van de auto) bevestigd doordat het bericht "CRUISE" verschijnt of het controlelampje **CRUISE** en het groene controlelampje **7**  samen met het controlelampje **6**  gaan branden.

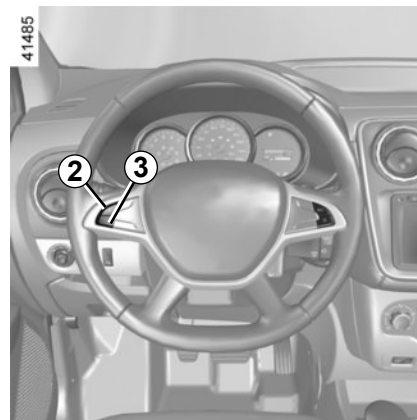

Het rijden

Als een snelheid in het geheugen is vastgelegd en de regeling ingeschakeld is, kunt u uw voet van het gaspedaal nemen.



Let op: u moet de voeten dicht bij de pedalen te houden om te kunnen ingrijpen bij noodsituaties.

SNELHEIDSREGELAAR (3/4)

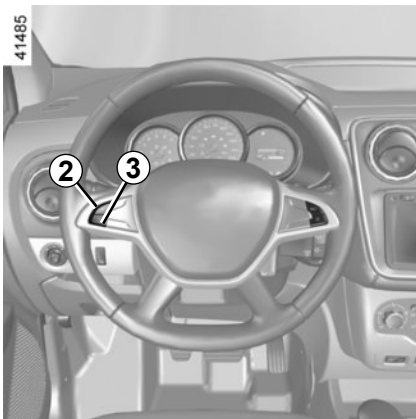

Veranderen van de ingestelde snelheid

U kunt de ingestelde snelheid veranderen door een aantal keren te drukken op:

- de schakelaar **2 (+)** om de snelheid te verhogen,
- de schakelaar **3 (-)** om de snelheid te verlagen.



De snelheidsregelaar heeft in geen enkel geval invloed op het remsysteem.

Overschrijden van de ingestelde snelheid

U kunt de snelheid van de auto altijd verhogen door het gaspedaal in te drukken. Zo lang u te snel rijdt, knippert de ingestelde snelheid op het instrumentenpaneel om u te waarschuwen.

Laat daarna het gaspedaal los: na enkele seconden gaat de auto automatisch weer met de oorspronkelijk ingestelde snelheid rijden.

Onmogelijkheid om de gekozen ingestelde snelheid vast te houden

Tijdens een steile afdaling kan het systeem de ingestelde snelheid niet vasthouden: de snelheid in het geheugen knippert op het instrumentenpaneel om u te informeren.

SNELHEIDSREGELAAR (4/4)

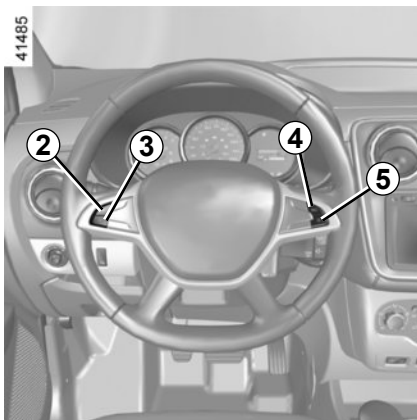

Onderbreken van de functie

De functie wordt uitgeschakeld als u drukt op:

- de schakelaar **5** (O);
- het rempedaal;
- het koppelingspedaal.

In de drie gevallen en afhankelijk van de auto blijft de ingestelde snelheid in het geheugen en afhankelijk van de auto verschijnt de boodschap «MEM» of het controlelampje **MEM** op het instrumentenpaneel.

De stand-bystand wordt bevestigd door het doven van het controlelampje .



Opnieuw inschakelen van de gekozen snelheid

Als een snelheid in het geheugen is opgeslagen, kan deze worden opgeroepen, als de omstandigheden dat toelaten (verkeersdrukke, staat van het wegdek, weersomstandigheden, enz.). Druk op de schakelaar **4** (R of, afhankelijk van de auto, RES) als de snelheid van de auto hoger is dan 30 km/u. Bij het oproepen van de in het geheugen opgeslagen snelheid wordt het inschakelen van de regelaar bevestigd door het oplichten van het controlelampje .

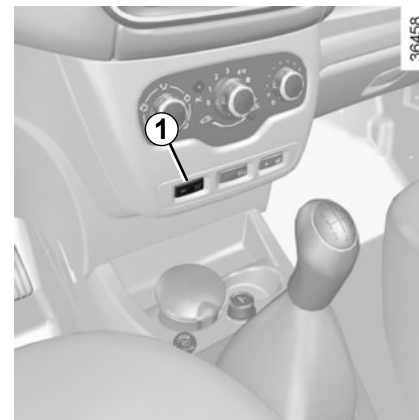
NB: als de eerder opgeslagen snelheid veel hoger is dan de actuele snelheid, trekt de auto snel op naar deze hogere snelheid.



Uitschakelen van de functie

De werking van de snelheidsregelaar wordt onderbroken als u op de schakelaar **1** drukt, er is dan geen snelheid meer ingesteld. Het doven van de groene lampjes  en  op het instrumentenpaneel bevestigt dat de functie uitgeschakeld is.

Als de regelaar is opgeschort, komt de functie weer in werking door een druk op de schakelaars **2** (+), ongeacht de snelheid die in het geheugen is opgeslagen: het is de snelheid van de auto op dat moment waarmee rekening wordt gehouden.



Het onderbreken of uitschakelen van de snelheidsregelaar brengt geen snelle snelheidsvermindering met zich mee: u moet remmen door het rempedaal in te drukken.

PARKEERHULP (1/2)

De werking van het systeem

Ultrasoondetectoren zijn aangebracht in de achterbumper van de auto en meten de afstand tussen de auto en een obstakel tijdens het achteruitrijden.

Deze meting vertaalt zich in geluidssignalen waarvan de frequentie toeneemt naarmate het obstakel dichterbij komt, totdat het een continu geluid wordt wanneer het obstakel ongeveer 40 cm van de auto verwijderd is.

Tijdens het achteruitrijden klinkt er een geluidssignaal. Als het geluidssignaal lang is (3 seconden), geeft het een storing in de werking aan.

Het parkeerhulpsysteem houdt geen rekening met aanhang- of laadsystemen enz.

NB: zorg ervoor dat de ultrasoondetectoren niet bedekt zijn (vuil, modder, sneeuw enz.).

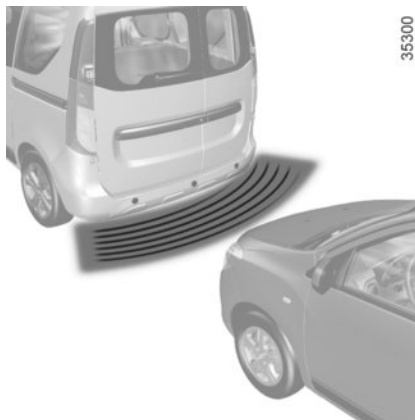

Bij het manoeuvreren kan de auto aan de onderkant ergens tegenaan rijden (bijvoorbeeld: contact met een paaltje, een trottoir of ander stadsmeubilair) en daardoor schade oplopen (bijvoorbeeld: vervorming van een as enz.).

Om ieder risico van een ongeluk te voorkomen, moet u uw auto door een merkdealer laten controleren.



Deze functie is een extra hulpmiddel. De bestuurder moet altijd opletten en blijft verantwoordelijk.

De bestuurder moet altijd op zijn hoede blijven voor plotselinge gebeurtenissen die tijdens het rijden zich kunnen voordoen: let dus altijd op of er een bewegend obstakel is (zoals een kind, dier, kindervagen, fiets) of een te klein of smal obstakel is (grote steen, dun paaltje) tijdens de manoeuvre.

PARKEERHULP (2/2)

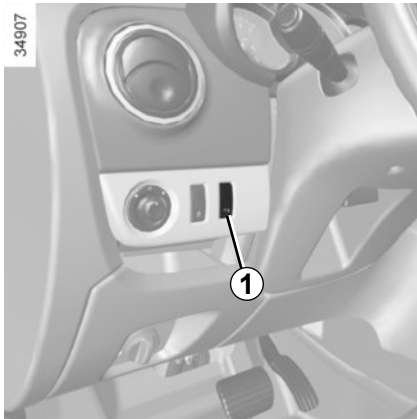

Uitschakelen van het systeem

Het systeem kan worden uitgeschakeld door de schakelaar **1** in te drukken.

Het lampje in de schakelaar brandt permanent.

Het op die manier uitgeschakelde systeem kan weer ingeschakeld worden door de schakelaar opnieuw in te drukken.

Bij een storing

Als het systeem een storing ontdekt, klinkt gedurende ongeveer drie seconden een geluidssignaal om u te waarschuwen. Raadpleeg een merkdealer.

ACHTERUITRIJCAMERA (1/2)

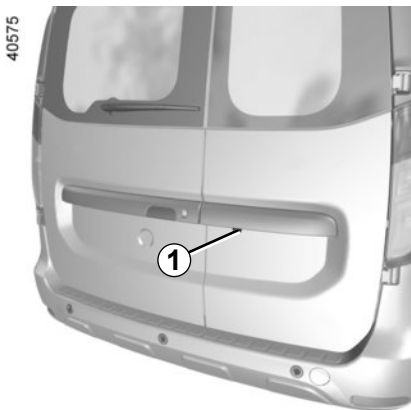

Werking

Bij het achteruitrijden geeft de camera 1 een beeld van de omgeving achter de auto op het multimediadisplay 2 samen met een vaste tekening.

Dit systeem wordt gebruikt met behulp van een vaste tekening voor de afstand. Als de rode zone bereikt is, gebruikt u de afbeelding van de bumper om nauwkeurig te stoppen.

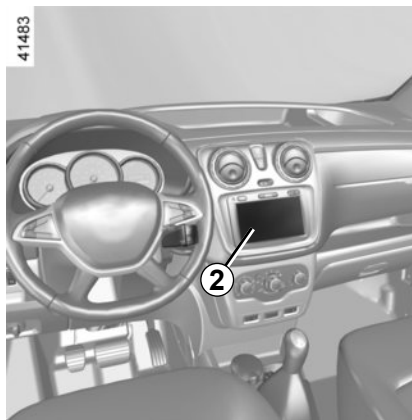

Opmerking: zorg ervoor dat de achteruitrijcamera niet bedekt is (vuil, modder, sneeuw, condensatie, enz.).



Deze functie is een extra hulpmiddel. De bestuurder moet altijd opletten en blijft verantwoordelijk.

De bestuurder moet altijd op zijn hoede blijven voor plotselinge gebeurtenissen die tijdens het rijden zich kunnen voordoen: let dus altijd op of er een bewegend obstakel is (zoals een kind, dier, kindervagen, fiets) of een te klein of smal obstakel is (grote steen, dun paaltje) tijdens de manoeuvre.

ACHTERUITRIJCAMERA (2/2)

39821

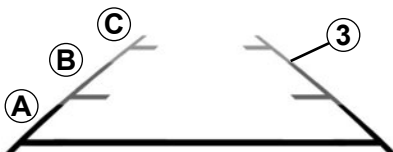

Vaste tekening 3

De vaste tekening **3** bestaat uit gekleurde merktekens **A**, **B** en **C** die de afstand achter de auto aangeven:

- **A** (rood) op ongeveer 30 centimeter van de auto;
- **B** (geel) op ongeveer 70 centimeter van de auto;
- **C** (groen) op ongeveer 150 centimeter van de auto.

De tekening blijft staan en geeft de verplaatsingsrichting van de auto aan als de wielen in lijn zijn met de auto.

Het scherm geeft een omgekeerd beeld.

De tekeningen zijn een op een horizontale ondergrond geprojecteerde weergave; houd geen rekening met deze informatie in het geval van een verticaal of op de grond geplaatst voorwerp.

De voorwerpen die op de rand van het scherm verschijnen kunnen vervormd zijn.

In geval van te veel licht (sneeuw, auto in de zon, enz.) kan het zicht van de camera gestoord zijn.



Hoofdstuk 3: Uw comfort

| | |
|--|------|
| Ventilatieroosters | 3.2 |
| Verwarming, Ventilatie, Airconditioning | 3.4 |
| Airconditioning: informatie en tips voor het gebruik | 3.7 |
| Elektrische ruiten | 3.9 |
| Kantelruit | 3.10 |
| Binnenverlichting | 3.12 |
| Zonwering/Spiegels | 3.14 |
| Opbergruimte, indeling interieur | 3.15 |
| Asbakken, Aansteker, Accessoiresaansluiting | 3.20 |
| Hoofdsteen achter | 3.21 |
| Achterbank | 3.23 |
| Vervoer van bagage | 3.26 |
| Vervoer van voorwerpen: | 3.27 |
| trekken, trekhaak | 3.27 |
| scheidingsnet | 3.28 |
| Bagage-afdekplaat | 3.29 |
| Dakdragers | 3.30 |
| Multimedia uitrusting | 3.31 |

VENTILATIEROOSTERS (1/2)

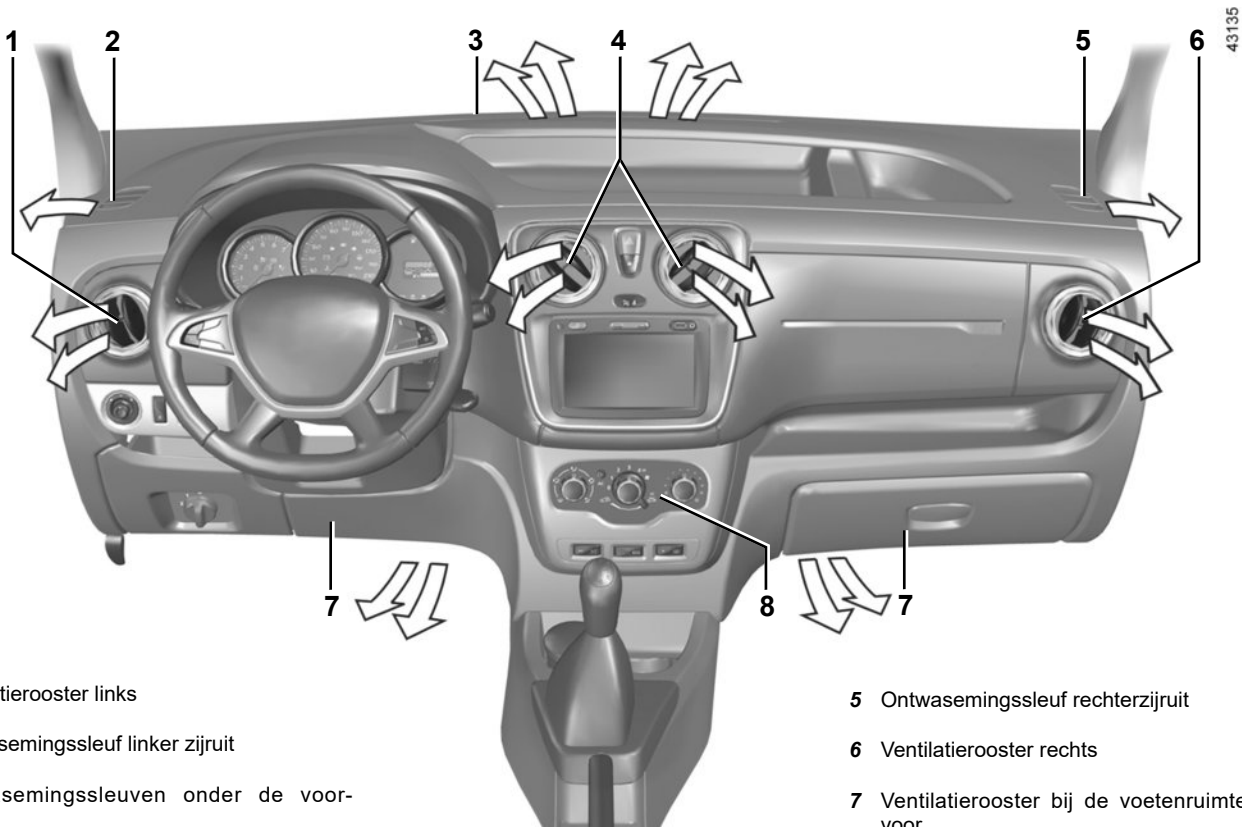

1 Ventilatiooster links

2 Ontwasemingsleuf linker zijruit

3 Ontwasemingsgleuven onder de voorruit

4 Centrale ventilatioosters

5 Ontwasemingsleuf rechterzijruit

6 Ventilatiooster rechts

7 Ventilatiooster bij de voetenruimte voor

8 Bedieningspaneel

VENTILATIEROOSTERS (2/2)



Ventilatie-roosters midden en zijkant

Hoeveelheid lucht

Open het ventilatie-rooster **9** door op het ventilatie-rooster (bij punt **10**) te drukken tot de gewenste opening bereikt is.

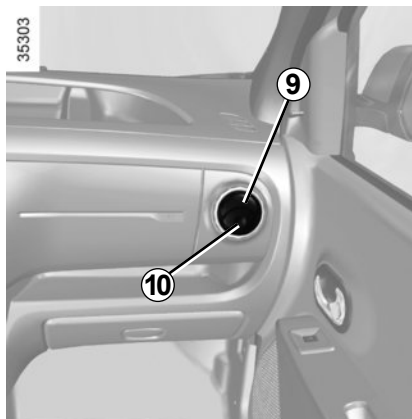

Richting

Richt de luchtstroom door het ventilatie-rooster **9** te draaien.

Gebruik, in geval van stankoverlast in de auto, alleen speciaal hiervoor bestemde middelen. Raadpleeg een merkdealer.



Stop niets in het ventilatie-circuit van de auto (bijvoorbeeld in geval van stank enz.).

Risico van explosie of brand.

VERWARMING, VENTILATIE, AIRCONDITIONING (1/3)

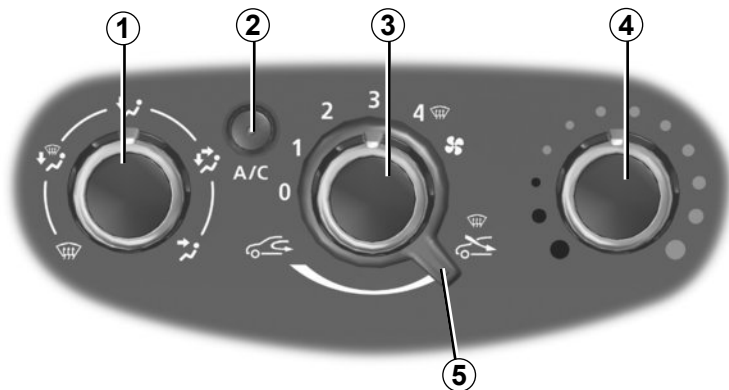

Bedieningsknoppen

De aanwezigheid van de bedieningsknoppen hangt van de uitrusting van de auto af.

- 1 Verdeling van de lucht.
- 2 In- en uitschakelen van de airconditioning.
- 3 Regeling van de ventilatiesnelheid.
- 4 Regeling van de temperatuur van de lucht.
- 5 Inschakelen van de afsluiting van de buitenlucht/luchtkringloop.

Informatie en tips voor het gebruik: raadpleeg de paragraaf "Airconditioning: informatie en tips voor het gebruik".

40399

Regelen van de temperatuur

Draai de knop **4** afhankelijk van de gewenste temperatuur. Hoe verder de aanwijzer in het rode gedeelte staat, hoe hoger de temperatuur.

Regeling van de ventilatiesnelheid.

Draai de knop **3** van 0 naar 4. Hoe verder u de knop naar rechts draait, hoe meer lucht er wordt verplaatst. Wilt u de luchttoevoer afsluiten en het systeem uitschakelen, zet de knop **3** dan op 0.

Het systeem is gestopt: de ventilatiesnelheid van de lucht in het interieur is nul (stilstaande auto), als de auto rijdt kunt u echter een geringe luchtstroom voelen.

Door langdurig gebruik van deze schakelaar in stand 0 kunnen de zijruiten en de voorruit beslaan en kan de atmosfeer in het interieur minder aangenaam worden doordat er geen luchtverversing is.

VERWARMING, VENTILATIE, AIRCONDITIONING (2/3)

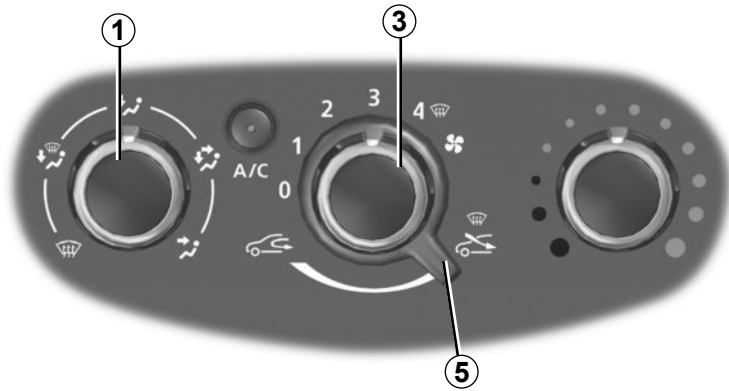

Inschakeling van de afsluiting van de buitenlucht / luchtkringloop

Zet de knop **5** in stand

In deze stand wordt de lucht vanuit het interieur aangezogen en zonder toevoeging van buitenlucht teruggevoerd in de auto.

De kringloopstand kan gebruikt worden:

- om het interieur af te sluiten van de buitenlucht (als u in een gebied met verontreinigde lucht rijdt);
- om sneller de gewenste temperatuur in het interieur te bereiken.

40399

Snel ontwaseming

Zet de knoppen **1**, **3** en **5** in de standen



- buitenlucht;
- maximale ventilatiesnelheid;
- ontwaseming.

Het gebruik van de airconditioning versnelt het ontwasemen.

Door langdurig gebruik van de luchtkringloop kunnen de zijruiten en de voorruit beslaan en kan de atmosfeer in het interieur minder aangenaam worden doordat er geen luchtverversing is. Daarom raden wij u aan om de normale werking (toevoer van buitenlucht) te herstellen door de knop **5** naar rechts te draaien als de lucht niet meer gerecycleerd hoeft te worden.

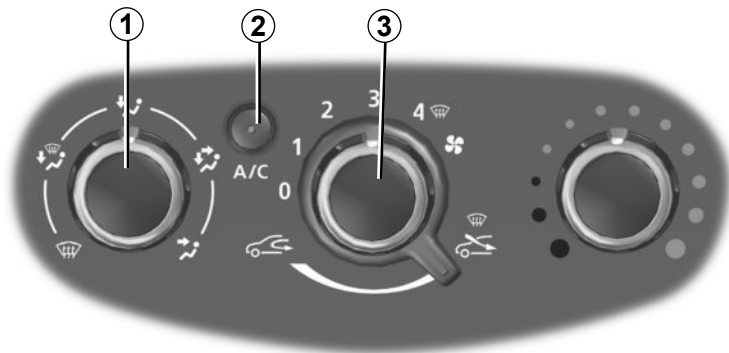

40399

Verdeling van de lucht in het interieur

Draai de schakelaar **1** om uw verdeling te kiezen.



De lucht wordt naar de ventilatie-roosters in het dashboard gevoerd.



De lucht wordt naar alle ventilatie-roosters in het dashboard en de voetenruimtes gevoerd.



De lucht wordt in hoofdzaak naar de voeten van de inzittenden en de ventilatie-roosters in het dashboard gevoerd. Om de lucht alleen naar te voetenruimtes te laten gaan, sluit u de roosters in het dashboard.



De lucht wordt naar de ontwasemingsroosters onder de voorruit, in het dashboard en de voorportieren en naar de voetenruimtes gevoerd.



De lucht wordt naar de uitstroom-sleuven onder de voorruit en de voorste zijruiten gevoerd.

In- en uitschakelen van de airconditioning

De toets **2** zorgt voor het inschakelen (controlelampje brandt) of het uitschakelen (controlelampje is uit) van de airconditioning.

Het systeem werkt niet als knop **3** in stand 0 staat.

Door het inschakelen van de airconditioning:

- gaat de temperatuur omlaag in het interieur;
- ontwasemen de ruiten snel.

Door het gebruik van de airconditioning neemt het brandstofverbruik toe (gebruik de airconditioning daarom niet als het niet nodig is).

De airconditioning werkt niet bij lage buitentemperaturen.

AIRCONDITIONING: informatie en bedieningsinstructies (1/2)

Tips voor het gebruik

In sommige gevallen, (airconditioning uit, luchtkringloop in werking, ventilatiesnelheid nul of laag, enz.) kunnen de ruiten van de auto beslaan.

Als de ruiten beslagen zijn, gebruikt u de functie “**helder zicht**” om het doorzicht te verbeteren; gebruik bij voorkeur de airconditioning in de automatische werkstand om het beslaan te voorkomen.

Auto's uitgerust met de ECO-modus

Als de ECO-modus actief is, kan de werking van de airconditioning verminderen. Raadpleeg de paragraaf “Tips voor het rijden, zuinig rijden” in hoofdstuk 2.



Stop niets in het ventilatiecircuit van de auto (bijvoorbeeld in geval van stank enz.).

Risico van explosie of brand.

Verbruik

Het is normaal dat het brandstofverbruik hoger is (vooral in stadsverkeer) als u de airconditioning gebruikt.

Voor auto's met een airconditioning zonder automatische werkstand, zet het systeem uit, als u het niet meer nodig hebt.

Tips voor zuinig rijden en minder luchtverontreiniging

Rijd met open ventilatierooster en gesloten ruiten. Open bij zeer warm weer of als de auto in de zon heeft gestaan enkele minuten de portieren voordat u start, zodat de hete lucht uit de auto kan ontsnappen.

Onderhoud

Raadpleeg voor de controle-intervallen het onderhoudsdocument van uw auto.

Gebruik de airconditioning regelmatig, ook bij koud weer; laat de airco ten minste eenmaal per maand gedurende ongeveer 5 minuten draaien.

Storingen

Raadpleeg bij een storing altijd een merkdealer.

- **Minder goede werking van ontdoeien, ontwasemen of airconditioning.**
Dit kan het gevolg zijn van een vervuild patroon van het interieurfilter.
- **Geen gekoelde lucht.**
Controleer of alle bedieningsorganen in de juiste stand staan en de zekeringen goed zijn. Als dit niet zo is moet u het systeem stoppen.

Water onder de auto

Maak u zich niet ongerust als er condenswater onder de auto druppelt, dit is normaal na langdurig gebruik van de airconditioning.



Maak nooit de slangen van de airconditioning los. Dit is gevaarlijk voor de ogen en de huid.

AIRCONDITIONING: informatie en bedieningsinstructies (2/2)

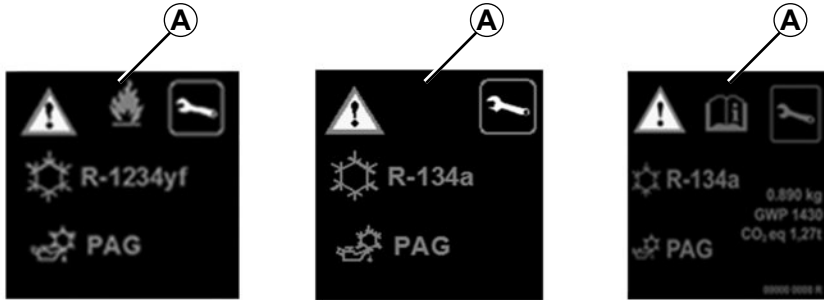

Het airconditioningssysteem bevat fluorhoudende broeikasgassen.

Afhankelijk van het voertuig, u kunt de volgende informatie vinden op sticker **A** in de motorruimte.

De aanwezigheid en de plaats van de informatie op sticker **A** zijn afhankelijk van de auto.



Maak het airconditioningssysteem nooit open. Dit is gevaarlijk voor de ogen en de huid.



Voordat u in de motorruimte werkzaamheden kunt uitvoeren, moet u absoluut het contact uitzetten (zie "De motor starten en stoppen" in hoofdstuk 2).



Type airconditioningsvloeistof



Type olie in de slangen van de airconditioning



Ontvlambaar product



Raadpleeg het instructieboekje



Onderhoud

x,xxx kg

Hoeveelheid airconditioningsvloeistof aanwezig in de auto.

GWP xxxxx

Global Warming Potential oftewel aardopwarmingsvermogen (CO₂-equivalent).

CO₂-equivalent
x,xx t

Hoeveelheid in gewicht en CO₂-equivalent.



Verantwoordelijkheid van de bestuurder

Laat uw voertuig nooit achter met de binnenin, en laat nooit een kind, een niet-autonome volwassene of een dier achter, zelfs niet eventjes. Het kan zichzelf of anderen in gevaar brengen door de motor te starten, door organen te bedienen zoals bijvoorbeeld de ruitbediening, of de portieren te vergrendelen. In geval van beknelling van een lichaamsdeel draait u direct de bewegingsrichting van de ruit om door te drukken op de betreffende schakelaar.

Gevaar van ernstige verwondingen.

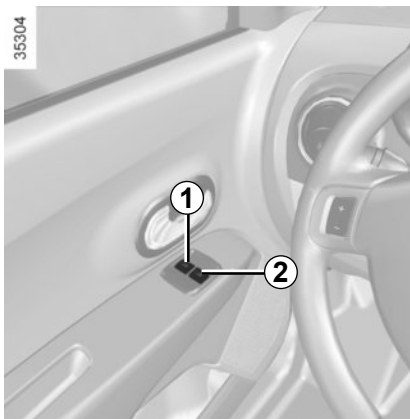

Elektrische ruitbediening

Druk of trek aan de schakelaar van een ruit om hem omhoog of omlaag te zetten tot de gewenste hoogte.



Vanaf de bestuurdersplaats bedient u de schakelaar:

- 1** voor de bestuurderskant;
- 2** voor de passagierskant voor.

Druk vanaf de passagiersplaatsen op de schakelaar **3**.

Leg nooit iets op de bovenkant van een ruit: risico van beschadiging van de ruitbediening.

RUITBEDIENING (2/3)

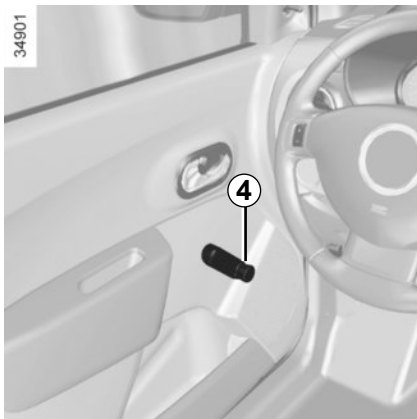

Handbediende ruiten

Draai aan de slinger **4** om de ruit tot de gewenste hoogte omlaag of omhoog te laten gaan.

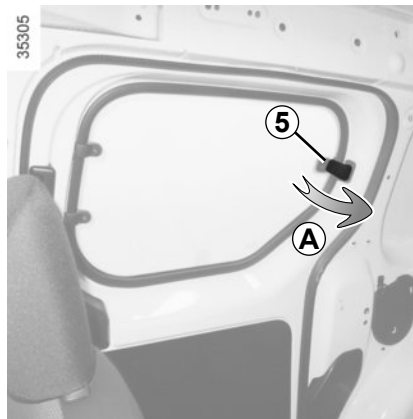

Kantelruit

Om de ruit op een kier te zetten, beweegt u de handgreep **5** (beweging **A**) en blokkeert u de handgreep door deze naar rechts te duwen.

Controleer bij het sluiten of de ruit goed is vergrendeld.



Wanneer u de ruiten sluit, moet u erop letten dat er geen enkel lichaamsdeel (arm, hand, enz.) uit het voertuig steekt.

Gevaar van ernstige verwondingen.

RUITBEDIENING (3/3)

Elektrische ruitbediening met sneltoets

Als de auto hiermee uitgerust is, is de sneltoets een aanvulling op de werking van de elektrische ruitbediening, zoals hiervoor beschreven.

Deze is alleen aanwezig bij de bestuurdersruit.

- Druk de betreffende schakelaar **kort en helemaal in**: de ruit gaat in één keer geheel omlaag.
- Trek de betreffende schakelaar **kort en helemaal omhoog**: de ruit gaat in één keer geheel omhoog.

Om de beweging van de ruit voortijdig te stoppen drukt u de schakelaar opnieuw in.

Bijzonderheden

Als de ruit tijdens het sluiten op weerstand stuit (bijvoorbeeld een tak), stopt de ruit en schuift deze daarna enkele centimeters terug.

Als u de schakelaar aanraakt terwijl de ruit beweegt, stopt deze.

Storingen

Als het sluiten van de ruit niet goed werkt, schakelt het systeem over op werking zonder sneltoets: u kunt in dit geval de werking herstellen door de schakelaar van de betreffende ruit te bedienen tot de ruit geheel is gesloten en de schakelaar dan langer dan drie secondes ingedrukt te houden (kant sluiten) en daarna de ruit compleet te sluiten om het systeem te resetten.

Indien nodig, raadpleeg uw merkdealer.

Leg nooit iets op de bovenkant van een ruit: risico van beschadiging van de ruitbediening.

BINNENVERLICHTING (1/2)



Binnenlichten

Druk op de schakelaar **1** of, afhankelijk van de auto, op **2** om het volgende te bekomen:

- een constant brandende verlichting;
- een verlichting die gaat branden als één van de voorportieren of, afhankelijk van de auto, één van de vier portieren wordt geopend. De binnenverlichting gaat alleen uit als de portieren, waarop de verlichting reageert, goed gesloten zijn;
- een niet brandende verlichting.

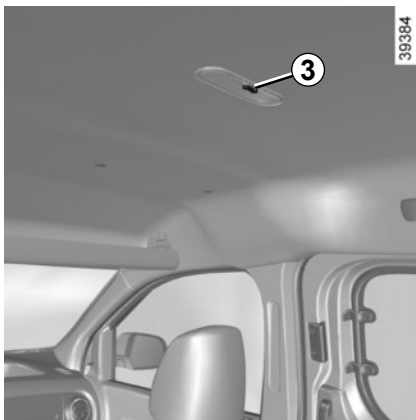

Leesspot

Druk afhankelijk van de auto op de schakelaar **3**.

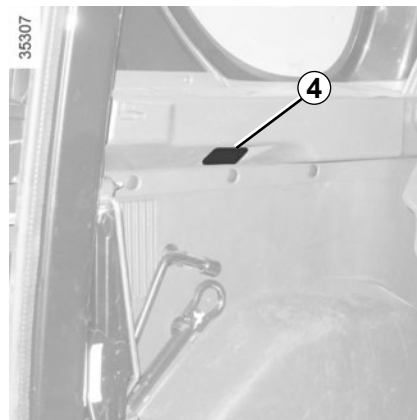

Verlichting bagageruimte **4**

Het ontgrendelen en het openen van de portieren en de achterklep zorgen voor het tijdelijk branden van de binnenlichten.

BINNENVERLICHTING (2/2)



Binnenlicht achter

Met de schakelaar **5** kunt u kiezen voor:

- een constant brandende verlichting;
- een verlichting die gaat branden als een van de voorportieren of, afhankelijk van de auto, een van de vier portieren wordt geopend; de binnenverlichting gaat alleen uit als de portieren, waarop de verlichting reageert, goed gesloten zijn;
- een niet-brandende verlichting.

Bijzonderheden

Afhankelijk van de auto, gaat bij het ontgrendelen van de portieren met de afstandsbediening de binnenverlichting enige tijd branden. Met het openen van een voor- of achterportier gaat de verlichting opnieuw enige tijd branden.

Daarna gaat de verlichting in het interieur en in de bagageruimte geleidelijk uit.

Er zijn verschillende tijdschakelingen voor het doven van de verlichting:

- na 15 minuten als een portier open is gebleven;
- na 15 secondes of, afhankelijk van de auto, 5 minuten als alle portieren zijn gesloten;
- bij het aanzetten van het contact.

ZONWERING/SPIEGELS

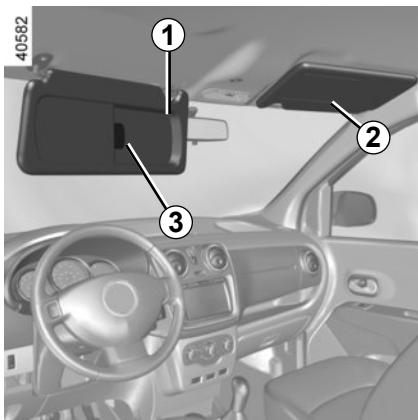

Zonneklep voor

Zet de zonneklep **1** of **2** omlaag tegen de voorruit of maak deze los en draai deze tegen de zijruit.

Opbergruimte zonneklep 3



Tijdens het rijden moet het klepje van de make-up spiegel gesloten zijn. Risico van verwonding.

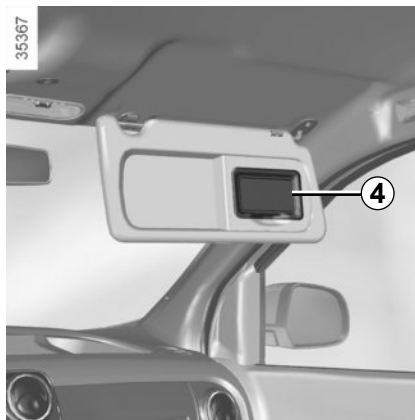

Make-upspiegel 4 (aan passagierskant)

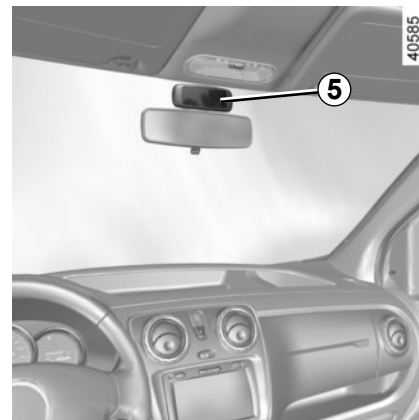

Communicatiespiegel 5

In de communicatiespiegel **5** kunt u kinderen op de achterbank in de gaten houden.

OPBERGRUIMTES, INDELING INTERIEUR (1/5)

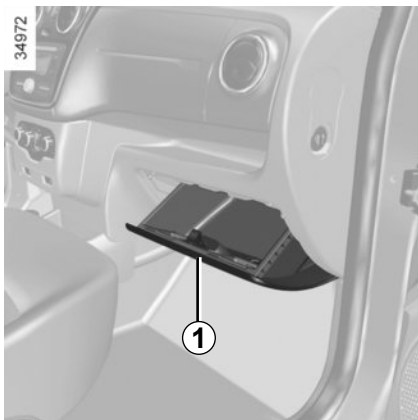

Dashboardkastje

Trek aan de handgreep **1** om dit te openen als de auto hiermee is uitgerust.

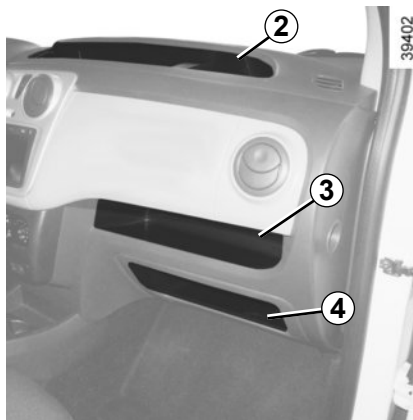

Dashboardkastje 2

Opbergruimte bij de passagier **3** en **4**

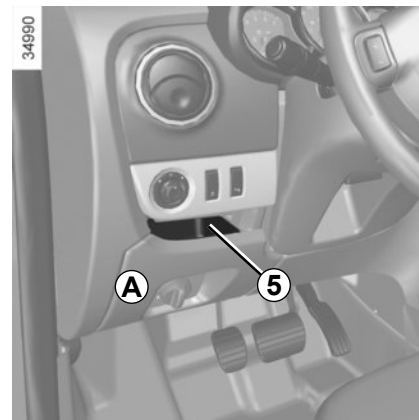

Opbergruimte A

Om het dashboardkastje **A** te openen, steekt u uw hand in plaats **5** en trekt u.



Let op dat er geen harde, zware of scherpe voorwerpen in de "open" opbergruimtes geplaatst zijn, zodat zij tegen de inzittenden geslingerd kunnen worden bij het rijden door een bocht, bij plotseling remmen of bij een botsing.

OPBERGRUIMTES, INDELING INTERIEUR (2/5)

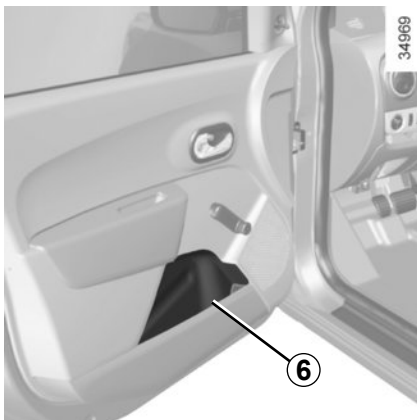

Opbergruimte in portier 6

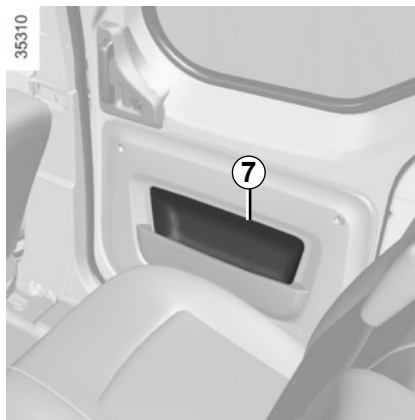

Opbergruimte in schuifdeur 7

De voorwerpen die in de opbergruimtes in de schuifdeuren worden opgeborgen, mogen niet uitsteken, omdat de deuren dan niet kunnen schuiven.

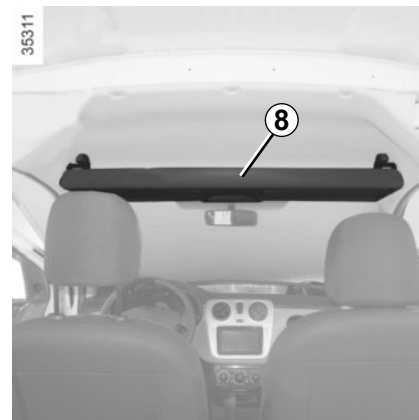

Opbergruimte boven cabine voor 8

Gebruik deze niet om op of van de auto te klimmen of om er aan te hangen.

De opbergruimte boven cabine 8 is geschikt voor maximaal 4,6 kg (gelijkmatig verdeelde) bagage.



Laat geen spullen op de vloer (bij de bestuurder) liggen. In geval van plotseling remmen zouden deze onder de pedalen terecht kunnen komen, waardoor de bestuurder deze niet meer goed kan bedienen.



Let op dat er geen harde, zware of scherpe voorwerpen in de "open" bergruimtes geplaatst zijn, zodat zij tegen de inzittenden geslingerd kunnen worden bij het rijden door een bocht, bij plotseling remmen of bij een botsing.



Zorg ervoor dat er geen zwaar en/of scherp voorwerp geplaatst wordt dat tijdens het rijden zou kunnen vallen. Risico van verwonding.

OPBERGRUIMTES, INDELING INTERIEUR (3/5)

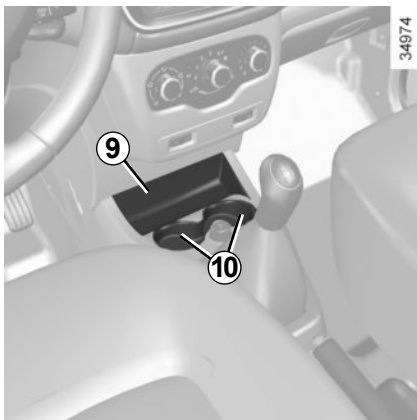

Opbergruimte 9

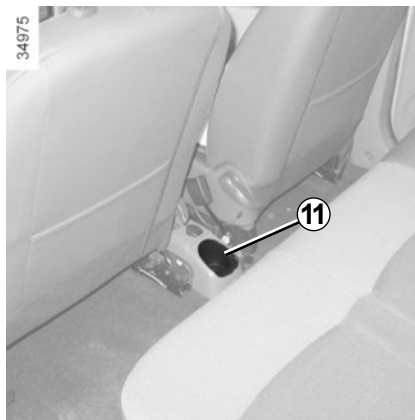

Blikjeshouder 10 en 11

OPBERGRUIMTES, INDELING INTERIEUR (4/5)

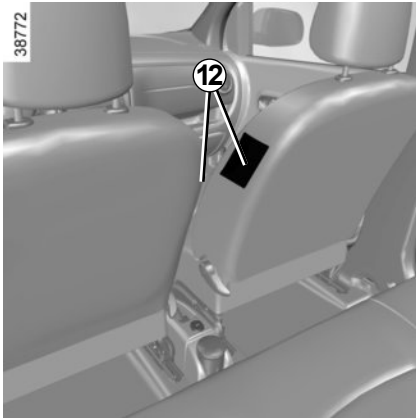

Opbergruimte mobiele telefoon 12

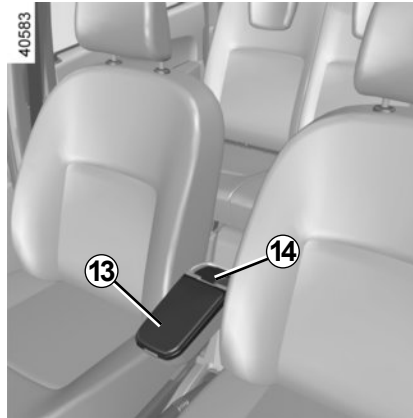

Armsteun voor 13



Opbergruimte 14 en 15

OPBERGRUIMTES, INDELING INTERIEUR (5/5)

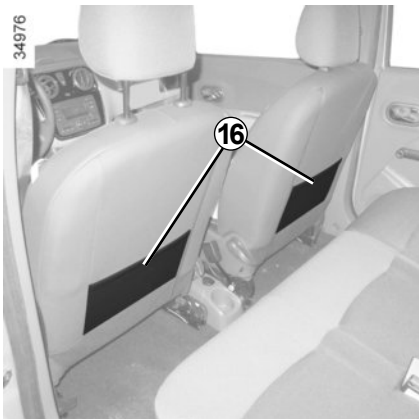

Opbergvakken 16 in voorstoelen

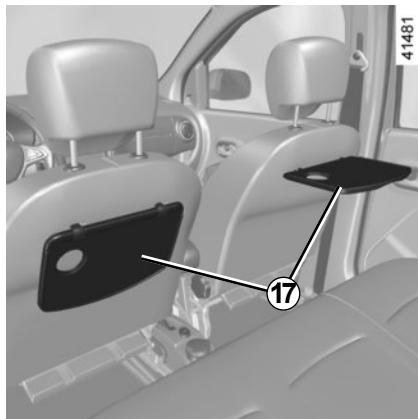

Tafeltjes achter 17

Trek ze omhoog in de horizontale stand.

Gebruik de tafeltjes alleen als de auto stilstaat.

ASBAK, AANSTEKER, ACCESSOIREAANSLUITING

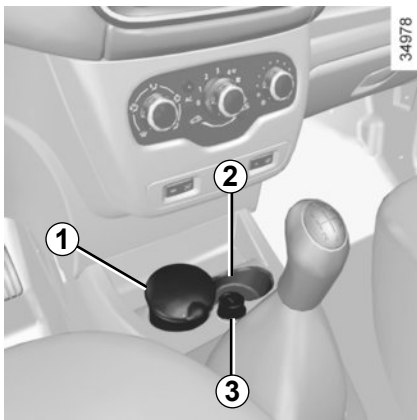

Asbak 1

Deze kan zich bevinden op een van de plaatsen 2 of 5.

Openen: trek het deksel omhoog.

U kunt de asbak legen door het geheel naar u toe te trekken zodat de asbak vrijkomt.

Als uw auto geen aansteker en asbak heeft, kan uw merkdealer u deze leveren.

Aansteker of accessoireaansluiting 3

Als het contact aan staat, drukt u de aansteker 3 in. Zodra hij heet is komt hij met een klikje terug. Trek hem los.

Plaats hem na gebruik in de houder zonder hem er helemaal in te drukken.

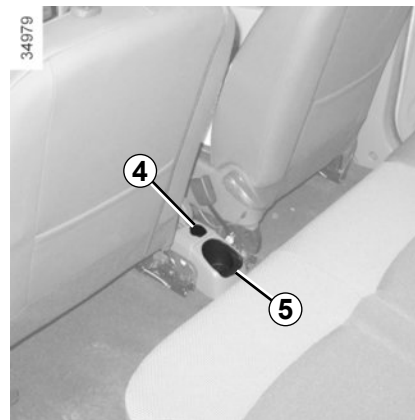

Accessoireaansluiting 4

Deze is bestemd voor de aansluiting van accessoires die zijn goedgekeurd door onze technische dienst.



Sluit alleen accessoires aan met een vermogen van maximaal 120 watt (12 V).

Als verschillende accessoireaansluitingen tegelijk worden gebruikt, mag het totale vermogen van de aangesloten accessoires niet meer zijn dan 180 watt.

Risico van brand.

HOOFDSTEUN ACHTER (1/2)

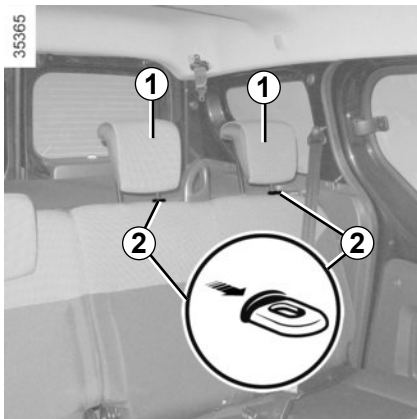

Uitvoering vijf zitplaatsen

Gebruiksstand van de hoofdsteun 1

Trek de hoofdsteun zoveel mogelijk omhoog en druk hem daarna naar beneden tot hij blokkeert.

Verwijderen van de hoofdsteun 1

Zet de hoofdsteun zoveel mogelijk naar boven, druk er daarna op of druk op de lipjes 2 en verwijder de hoofdsteun.

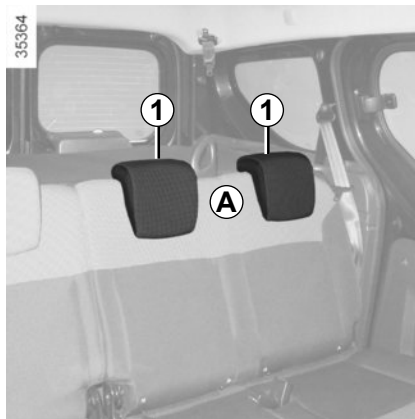

Terugzetten van de hoofdsteun 1

Steek de poten in de geleiders, druk het lipje 2 in en laat de hoofdsteun zakken.

Opbergstand A van de hoofdsteun 1

Druk het lipje 2 in en laat de hoofdsteun helemaal zakken.

De hoofdsteun in de onderste stand A is een opbergstand: als er een passagier op de stoel zit, is deze stand niet toegestaan.

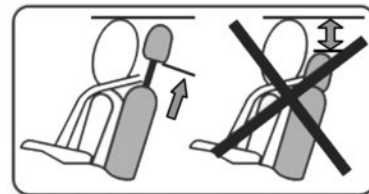

De hoofdsteun is een veiligheidsorgaan, dat altijd op zijn plaats moet zitten en goed moet zijn afgesteld. Hij geeft een maximale beveiliging als de bovenkant van de hoofdsteun op gelijke hoogte is met de kruin.

HOOFDSTEUN ACHTER (2/2)

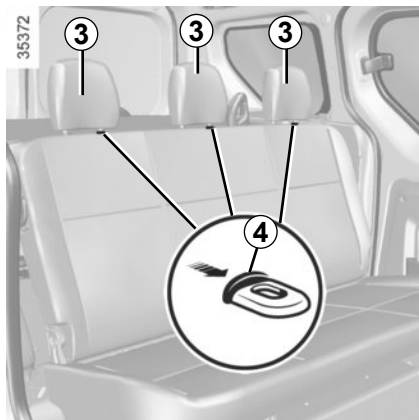

Afstellen van de hoogte van de hoofdsteun 3 (afhankelijk van de auto)

Druk op het lipje van de grendel 4 en verschuif gelijktijdig de hoofdsteun.

Verwijderen van de hoofdsteun 3

Druk op het lipje van de grendel 4 en verwijder de hoofdsteun.

Hoofdsteun terugzetten 3

Steek de poten in de geleiders, druk het lipje 4 in en laat de hoofdsteun zakken.

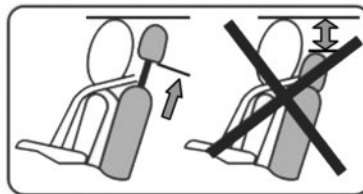

De hoofdsteun is een veiligheidsorgaan, dat altijd op zijn plaats moet zitten en goed moet zijn afgesteld. Hij geeft een maximale beveiliging als de bovenkant van de hoofdsteun op gelijke hoogte is met de kruin.

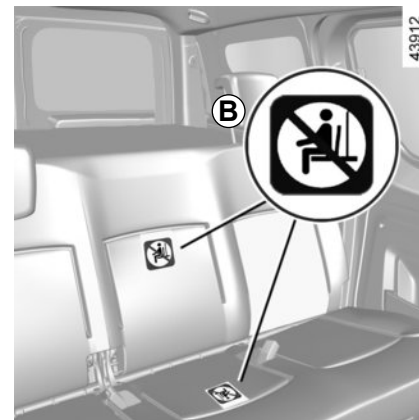

Uitvoering vier zitplaatsen:

Deze versie heeft autogordels en hoofdsteunen alleen op de achterste zijzitplaatsen.

Het label B meldt dat het voor passagiers verboden is om op andere plaatsen te zitten dan op de aanwezige stoelen.

ACHTERBANK: gebruiksmogelijkheden (1/3)



Controleer bij het bewegen van de stoel, of de verankeringspunten schoon zijn (vrij van steentjes, doeken, speelgoed, enz.).



Controleer de plaats en werking van de autogordels achterin na het kantelen van de achterbank.



Voer deze verstellingen uitsluitend uit als de auto stilstaat.



Controleer, om elk risico van verwondingen te voorkomen, of niemand zich in de buurt van de bewegende delen bevindt.

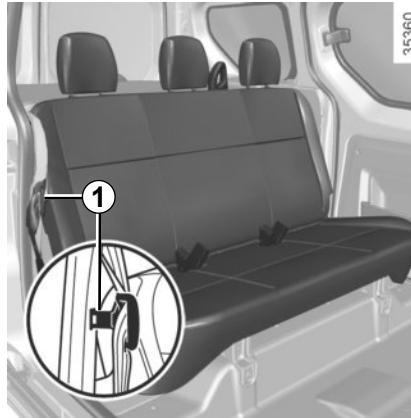

Achterbank met vaste zitting

Rugleuning neerklappen

- Zet de voorstoelen naar voren;
- steek de gesp van de achtergordel in de houder **1**;
- zet de handgreep **2** omlaag;
- klap de rugleuning op de zitting;
- verstel de voorstoelen.



Rugleuning terugzetten

- Zet de rugleuning omhoog;
- controleer of de rugleuning goed vergrendeld wordt.

ACHTERBANK: gebruiksmogelijkheden (2/3)

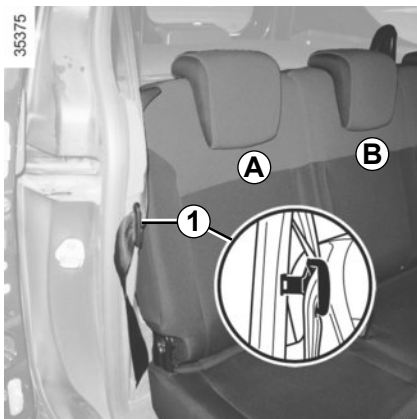

Uitvoering vijf zitplaatsen

Achterbank met neerklapbare rugleuning en zitting

Neerklappen van de stoel A of B

- Zet de voorstoelen naar voren;
- steek de gesp van de achtergordel in de houder **1**;
- laat de hoofdsteun zakken (zie “Hoofdsteunen achter” in hoofdstuk 3);
- zet de handgreep **2** omlaag;
- laat de rugleuning op het zitkussen zakken;

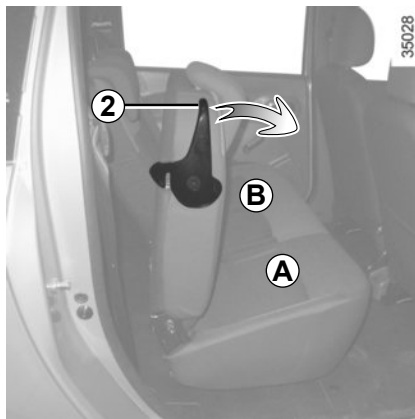

- zet de stoel omhoog tot hij verticaal staat;
- verstel de voorstoelen en controleer of ze goed vergrendeld worden.



Controleer na het terugkanten van de rugleuning of deze weer goed is vergrendeld. Let op bij het gebruik van een stoelhoes, dat deze de vergrendeling van de rugleuning niet belemmert. Let op de juiste stand van de autogordels. Plaats de hoofdsteunen terug.



Terugzetten van de stoel A of B

- Laat de zitting zakken tot deze vergrendelt;
- zet de rugleuning omhoog;
- controleer of de zittingen en de rugleuningen goed vergrendeld worden;
- verstel de voorstoelen en controleer of ze goed vergrendeld worden.



Let op dat de rugleuning van de stoel goed vergrendeld wordt. Verwijder indien nodig de belemmering aan de achterkant. Herhaal deze handelingen tot de stoel goed is vergrendeld.

ACHTERBANK: gebruiksmogelijkheden (3/3)

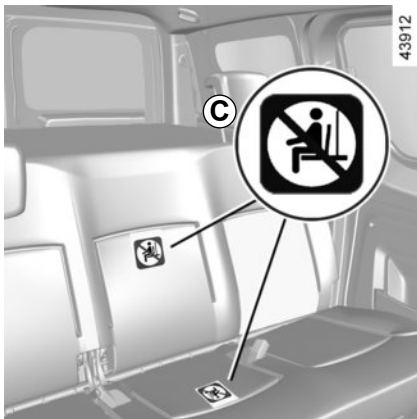

Uitvoering vier zitplaatsen:

Deze versie heeft autogordels en hoofdsteunen alleen op de achterste zijzitplaatsen.

Het label **C** meldt dat het verboden is voor passagiers om op andere plekken te zitten dan de voorziene stoelen.



Controleer na het terugkantelen van de rugleuning of deze weer goed is vergrendeld. **Let op bij het gebruik van een stoelhoes**, dat deze de vergrendeling van de rugleuning niet belemmert. Let op de juiste stand van de autogordels. Plaats de hoofdsteunen terug.



Controleer de plaats en werking van de autogordels achterin na het kantelen van de achterbank.

VERVOER VAN BAGAGE

Let er bij het vervoer op dat de voorwerpen met hun langste zijde steunen tegen ofwel:

- de rugleuningen van de achterbank bij normale ladingen (voorbeeld **A**);



- de voorstoelen wanneer de rugleuningen van de achterstoelen zijn neergeklapt. Raadpleeg de paragraaf "Achterbank: gebruiksmogelijkheden" in dit hoofdstuk (voorbeeld **B**).



De zwaarste voorwerpen plaatst u zo laag mogelijk op de laadvloer.

Plaats de te vervoeren voorwerpen altijd zo dat de zwaarste tegen de rugleuning van de achterbank steunen.

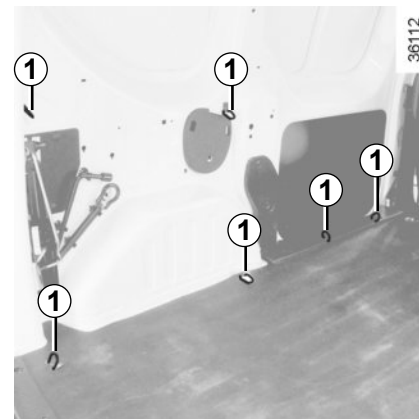

De zwaarste voorwerpen plaatst u zo laag mogelijk op de laadvloer. Zet de lading indien mogelijk vast aan de bevestigingspunten **1** (indien aanwezig) in de bagageruimte. De lading moet zo geplaatst zijn dat niets naar voren op de passagiers geslingerd kan worden als de bestuurder plotseling moet remmen. Maak de autogordels van de zitplaatsen achter vast, ook als deze niet bezet zijn.

VERVOER VAN VOORWERPEN: trekken, trekhaak

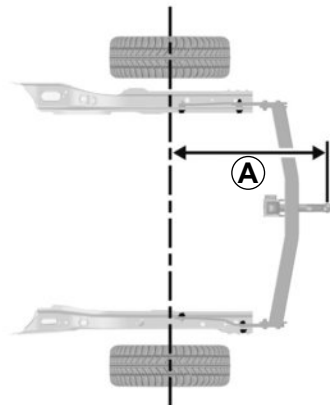

28702

A = 806 mm maximum

Indien de trekhaakkogel de nummerplaat of een achterlicht aan het zicht onttrekt, moet u hem afnemen wanneer u geen voertuig trekt.

Houd u in elk geval aan de landelijke wetgeving.



28703

Maximale kogeldruk op trekhaak, max. aanhangermassa geremd en ongeremd:

Raadpleeg de paragraaf "Massa's" in hoofdstuk 6.

Keuze en monteren van een trekhaak

Maximale massa van de trekhaak: 26 kg.
Montage moet gebeuren volgens de montagevoorschriften van de fabrikant.
Het is raadzaam deze voorschriften bij uw instructieboekje te bewaren.

VERVOER VAN VOORWERPEN: Scheidingsnet

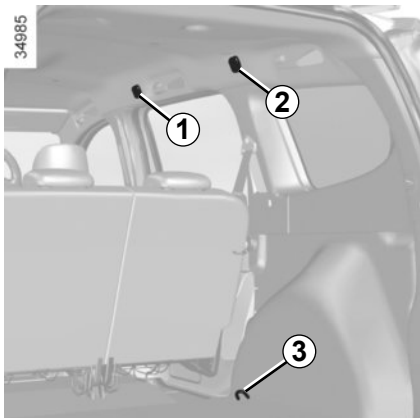

Bij de auto's die hiermee uitgerust zijn, gebruikt u het scheidingsnet bij het vervoeren van dieren of bagage, om deze af te scheiden van de passagiers.

Het wordt achter de achterbank of achter de bestuurders- en passagiersstoel geïnstalleerd.



Het bagagescheidingsnet mag niet gebruikt worden voor het tegenhouden of bevestigen van voorwerpen.

Risico van verwonding.

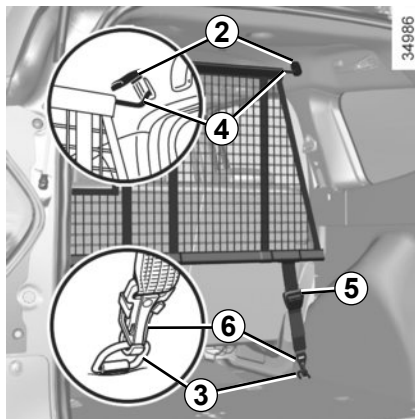

Aanbrengen van het scheidingsnet achter de achterstoelen

Aan beide kanten in de auto:

- til het kapje **2** omhoog om bij de verankeringspunten voor de bevestiging aan de bovenkant van het net te komen;
- steek het bovenste stangetje van het net **4** in de verankeringspunten;
- bevestig de twee haken **6** van de banden **5** van het net aan de verankeringen **3**;
- stel de band **5** van het net zo af, dat het goed strak staat.

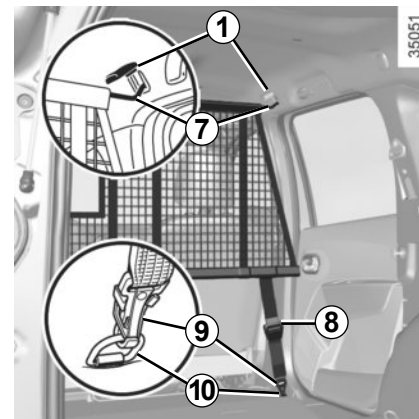

Aanbrengen van het scheidingsnet achter de voorstoelen

Aan beide kanten in de auto:

- til het kapje **1** omhoog om bij de verankeringspunten voor de bevestiging aan de bovenkant van het net te komen;
- steek het bovenste stangetje van het net **7** in de verankeringspunten;
- bevestig de twee haken **9** van de banden **8** van het net aan de verankeringen **10**;
- stel de band **8** van het net zo af, dat het goed strak staat.

BAGAGE-AFDEKPLAAT

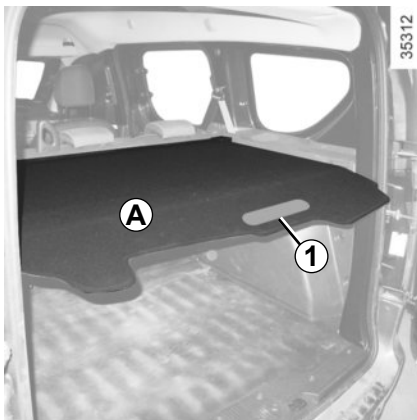

Oprollen van de bagageafdekplaat A

Trek lichtjes aan de handgreep **1** om de pennen vrij te maken van hun bevestigingspunten aan elke kant van de bagageruimte.

Begeleid de oprolbeweging van de bagageafdekplaat met behulp van de handgreep **1**.

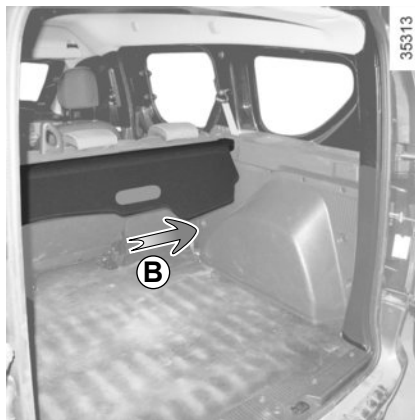

Verwijderen van de bagageafdekplaat

Duw de bagageafdekplaat naar rechts (beweging **B**) en til de linkerkant van het oprolmechanisme op.

Terugplaatsen van de bagageafdekplaat

Plaats de bagageafdekplaat eerst aan de rechterkant, duw hem daarna naar rechts en laat de linkerkant van het oprolmechanisme in zijn houder zakken.



Plaats geen voorwerpen en vooral geen zware of harde voorwerpen op de bagageafdekplaat. Bij plotseling remmen of in geval van een ongeluk kunnen rondslingerende spullen de inzittenden in gevaar brengen.

DAKDRAGERS IN LENGTERICHTING

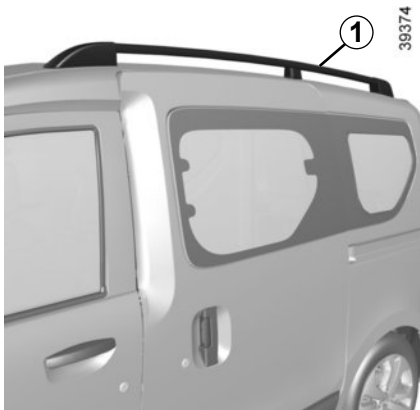

Indien de auto ermee is uitgerust kunt u bagage of extra uitrusting (fietsdrager, ski-drager ...) vervoeren:

- op een dakimperiaal;
- op dwarse dakdragers die op de overlangse dakdragers **1** zijn bevestigd;
- rechtstreeks op de overlangse dakdragers.

Het is verboden om dakdragers in lengterichting te monteren op auto's die hier niet origineel mee zijn uitgerust.



Het aansluiten van een drager (fietsdrager, bagagekoffer, enz.) die rust op de achterklep is verboden. Om een drager te installeren op uw auto, neemt u contact op met een merkdealer.

Raadpleeg uw merkdealer voor het kiezen van de uitrusting die aangepast is aan uw auto.

Montage moet gebeuren volgens de montagevoorschriften van de fabrikant.

Het is raadzaam deze voorschriften bij uw instructieboekje te bewaren.

Toegelaten belasting op de dagdragers: raadpleeg de paragraaf "massa's" in hoofdstuk 6.

MULTIMEDIA UITRUSTING

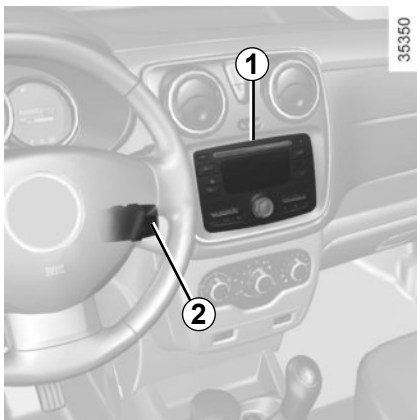

De aanwezigheid en de plaats van deze uitrustingen zijn afhankelijk van de multimedia uitrusting van de auto.

- 1 Radio of navigatiesysteem;
- 2 Bediening bij het stuurwiel;
- 3 Microfoon.

Raadpleeg voor de werking van dit systeem de gebruiksaanwijzing.



Geïntegreerde bediening van handsfree telefoon

Gebruik de microfoon **3** en de bediening bij het stuurwiel **2** als de auto deze heeft.



Gebruik van de telefoon

Houd u altijd aan de wettelijke voorschriften met betrekking tot het gebruik van dit apparaat.



Hoofdstuk 4: Onderhoud

| | |
|---------------------------------------|------|
| Motorkap | 4.2 |
| Oliepeil van de motor: algemeen | 4.4 |
| (bij)vullen | 4.6 |
| Peilen | 4.9 |
| Filters | 4.11 |
| Accu | 4.12 |
| Uw bandenspanning | 4.14 |
| Onderhoud van de carrosserie | 4.16 |
| Onderhoud van de bekleding | 4.19 |

MOTORKAP (1/2)



Trek aan de handgreep **1** om hem te openen.

Veilig ontgrendelen van de motorkap

Om de motorkap te ontgrendelen, tilt u deze iets op en drukt u het lipje **2** in de richting van de pijl **A** om de haak vrij te maken.



Voordat u in de motorruimte werkzaamheden kunt uitvoeren, moet u absoluut het contact uitzetten (zie "De motor starten en stoppen" in hoofdstuk 2).

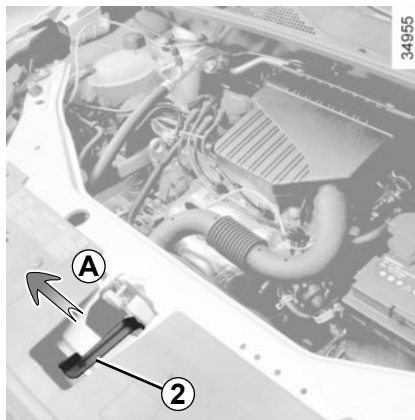

Motorkap openen

Zet de motorkap met de hand omhoog, deze wordt ondersteund met behulp van een gasveer.

Motorkap sluiten

Controleer of er geen gereedschap of andere voorwerpen in de motorruimte zijn achtergebleven.

Om de motorkap te sluiten, pakt u het midden van de motorkap en laat u deze van 30 cm hoogte dichtvallen. Deze wordt door het gewicht ervan vergrendeld.



Controleer bij werkzaamheden onder de motorkap of de schakelaar van de ruitenwisser in de stand uit staat.

Verwondingsgevaar



Let op bij werkzaamheden dicht bij de motor, deze kan nog warm zijn. Bovendien kan de ventilatormotor onverwacht gaan draaien. Het waarschu-

wingslampje  in de motorruimte herinnert u hieraan.

Verwondingsgevaar.



Schakel altijd de functie Stop and Start uit voordat u werkzaamheden in de motorruimte uitvoert.



Druk niet op de motorkap: risico van ongewenst sluiten van de motorkap.

MOTORKAP (2/2)



Controleer de vergrendeling van de kap.
Controleer of er niets de vergrendeling belemmert (steentje, doek enz.).



Controleer na werkzaamheden onder de motorruimte, altijd of er niets is vergeten (lap, gereedschap, enz.).

Deze kunnen de motor beschadigen of brand veroorzaken.



Bij een botsing, zelfs een lichte, tegen de grille of de motorkap moet u zo snel mogelijk het vergrendelingssysteem van de motorkap laten controleren door een merkdealer.

OLIEPEIL VAN DE MOTOR: algemeen (1/2)

Iedere motor verbruikt wat olie voor het smeren en koelen van de bewegende delen in de motor. Het is daarom normaal dat u tussen twee onderhoudsbeurten olie moet bijvullen.

Als u na de inrijperiode echter meer dan 0,5 liter olie per 1000 km moet bijvullen, dient u dit aan een merkdealer te melden.

Controleer het oliepeil regelmatig en in ieder geval voor elke grote reis: vul indien nodig tijdig olie bij om ernstige schade aan de motor te voorkomen.

Als het peil abnormaal of herhaaldelijk daalt, moet u een merkdealer raadplegen



Schakel altijd de functie Stop and Start uit voordat u werkzaamheden in de motorruimte uitvoert.



Voordat u in de motorruimte werkzaamheden kunt uitvoeren, moet u absoluut het contact uitzetten (zie "De motor starten en stoppen" in hoofdstuk 2).



Motorolie bijvullen

Gebruik een trechter of bescherm het gedeelte rond te vulopening om te voorkomen dat er motorolie op een warm gedeelte van de motorruimte of een gevoelig onderdeel (d.z.w. elektrische onderdelen) terecht komt.

Risico van brand.

OLIEPEIL VAN DE MOTOR: algemeen (2/2)

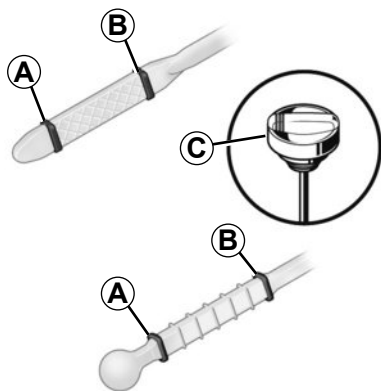

Aflezen van het oliepeil

De auto moet horizontaal staan en de motor mag geruime tijd niet hebben gedraaid.

Voor het exacte oliepeil en het controleren of het maximum peil niet overschreden is (risico van beschadiging van de motor), moet u de peilstaaf gebruiken. Raadpleeg de volgende bladzijden.

- haal de peilstaaf eruit en veeg hem af met een droge en niet pluizende doek;
- steek de peilstaaf weer zo diep mogelijk in zijn houder, (als de motor een "peildop" **C** heeft, draait u deze geheel vast);
- haal de peilstaaf weer uit de motor;
- lees het peil af: dit mag nooit lager zijn dan het "minimumpeil" **A** en nooit hoger zijn dan het "maximumpeil" **B**.

Als u het peil heeft gelezen, moet u de peilstaaf tegen de aanslag terugplaatsen of de peildop geheel vastdraaien.



Overschrijding van het maximumpeil van de motorolie

Het maximumpeil **B** mag nooit worden overschreden: dit kan leiden tot schade aan de motor en het antiverontreinigingssysteem.

Als het peil boven het maximum is, **start de motor dan niet** en roep de hulp in van een merkdealer.

OLIEPEIL VAN DE MOTOR: (bij)vullen (1/3)

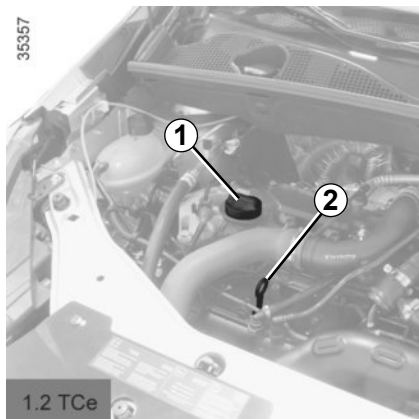

(Bij)vullen

De auto moet horizontaal staan en de motor moet koud zijn (bijvoorbeeld voordat u 's morgens wegrijdt).

Soort motorolie

Raadpleeg het onderhoudsdocument van uw auto.

Vul nooit bij tot boven het **maximum**-peil en vergeet niet de dop **1** en de peilstaaf **2** weer terug te plaatsen.

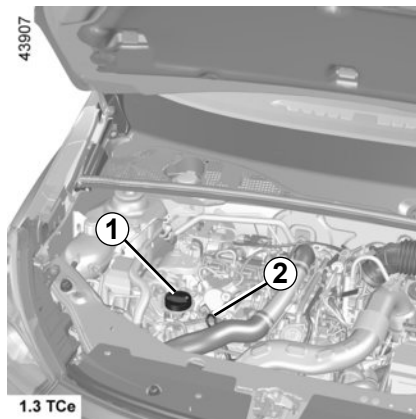

- Draai de dop **1** los;
- vul bij. Het verschil tussen het hoogste en het laagste peil op de peilstaaf **2** is (afhankelijk van de motor) ongeveer 1,5 tot 2 liter;
- wacht 20 minuten om de olie naar beneden te laten zakken in de motor;
- controleer het peil met de peilstaaf **2** zoals hiervoor is beschreven.

Als u het peil heeft gelezen, moet u de peilstaaf tegen de aanslag terugplaatsen of de peildop geheel vastdraaien.

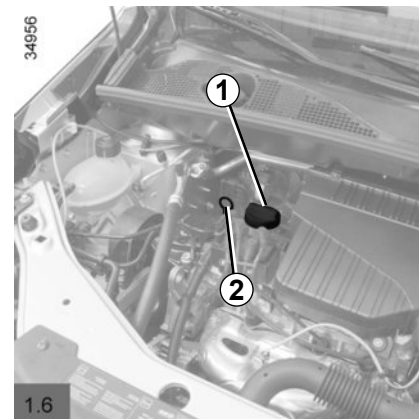

Overschrijding van het maximumpeil van de motorolie

Het maximumpeil mag nooit worden overschreden: dit kan leiden tot schade aan de motor en het antiluchtverontreinigingssysteem. Als het peil boven het maximum is, **start de motor dan niet** en roep de hulp in van een merkdealer.

OLIEPEIL VAN DE MOTOR: (bij)vullen (2/3)

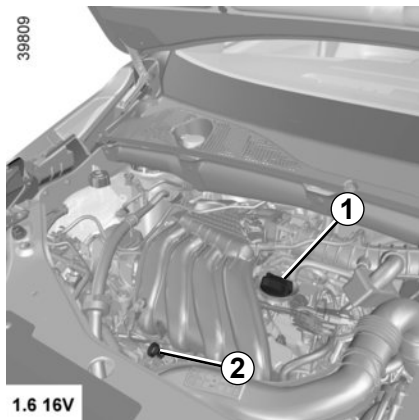

Voordat u in de motorruimte werkzaamheden kunt uitvoeren, moet u absoluut het contact uitzetten (zie "De motor starten en stoppen" in hoofdstuk 2).



Controleer bij werkzaamheden onder de motorkap of de schakelaar van de ruitenwisser in de stand uit staat.

Risico van verwonding.

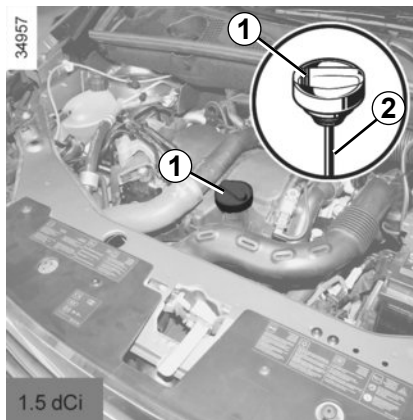

Motorolie bijvullen

Gebruik een trechter of bescherm het gedeelte rond te vulopening om te voorkomen dat er motorolie op een warm gedeelte van de motorruimte of een gevoelig onderdeel (d.z.w. elektrische onderdelen) terecht komt.

Risico van brand.

OLIEPEIL VAN DE MOTOR: (bij)vullen (3/3)

Motorolie verversen

Interval: raadpleeg het onderhoudsdocument van uw auto.

Inhoud bij verversen

Raadpleeg het onderhoudsdocument van uw auto of neem contact op met een merkdealer.

Controleer het motoroliepeil altijd met behulp van de peilstaaf zoals hiervoor is uitgelegd (het mag nooit lager dan het minimumpeil of hoger dan het maximumpeil van de peilstaaf zijn).



Overschrijding van het maximumpeil van de motorolie

Het maximumpeil mag nooit worden overschreden: dit kan leiden tot schade aan de motor en het antiluchtverontreinigingssysteem.

Als het peil boven het maximum is, **start de motor dan niet** en roep de hulp in van een merkdealer.



Laat de motor nooit in een afgesloten ruimte draaien: uitlaatgassen zijn giftig.



Let op bij werkzaamheden dicht bij de motor, deze kan nog warm zijn. Bovendien kan de ventilatormotor onverwacht gaan draaien. Het waarschuwingslampje  in de motorruimte herinnert u hieraan.

Verwondingsgevaar.



Olie aftappen: let op bij het aftappen van hete olie dat u zich er niet aan brandt.



Schakel altijd de functie Stop and Start uit voordat u werkzaamheden in de motorruimte uitvoert.

Als het peil abnormaal of herhaaldelijk daalt, moet u een merkdealer raadplegen



Bijvullen: let op dat er geen olie wordt gemorst op onderdelen van de motor of de uitlaat. Hierdoor kan brand ontstaan.

Ook moet de vuldop goed zijn vastgezet om te voorkomen dat hij losstrilt waardoor er olie uit de motor kan spatten met hetzelfde brandgevaar als deze olie op hete delen van de motor of de uitlaat terecht komt.

PEILEN (1/3)

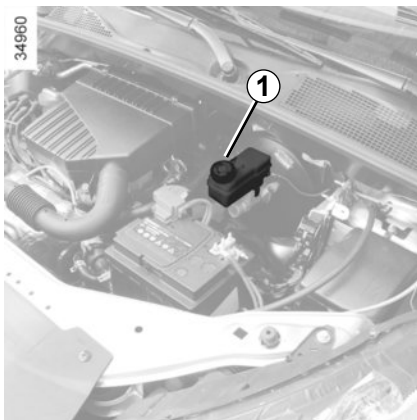

Remvloeistof

Controleer regelmatig het peil van de remvloeistof en zeker als u bij het remmen een verschil, hoe gering ook, opmerkt.

Controle van het peil moet bij stilstaande motor en op horizontale ondergrond plaatsvinden.

Peil

Het peil daalt normaal tegelijk met de slijtage van de remvoeringen maar mag nooit onder het merkteken “**MINI**” komen dat op het remvloeistofreservoir **1** aangegeven is.

Als u zelf de slijtage van de remblokken en schijven wilt controleren, vraag dan bij uw dealer naar de brochure met de controlemethode of raadpleeg de website van de fabrikant.

Als het peil abnormaal of herhaaldelijk daalt, moet u een merkdealer raadplegen



Let op bij werkzaamheden dicht bij de motor, deze kan nog warm zijn. Bovendien kan de ventilatormotor onverwacht gaan draaien. Het waarschu-

wingslampje  in de motorruimte herinnert u hieraan.

Verwondingsgevaar.

Bijvullen

Na werkzaamheden aan het hydraulische circuit moet de remvloeistof worden vervangen door een deskundige.

Gebruik hiervoor uitsluitend door onze technische dienst goedgekeurde remvloeistof uit een verzegelde verpakking.

Interval voor het vervangen

Raadpleeg het onderhoudsdocument van uw auto.



Schakel altijd de functie Stop and Start uit voordat u werkzaamheden in de motorruimte uitvoert.

PEILEN (2/3)



Koelvloeistof

Bij stilstaande motor en op horizontale ondergrond, moet het peil **bij koude motor** liggen tussen de merktekens "MINI" en "MAXI" aangegeven op het koelvloeistofreservoir 2.

Vul **bij koude motor** bij, voordat het peil beneden het "MINI"-merkteken is gedaald.



Zolang de motor warm is, mogen er geen werkzaamheden aan de motor en het koelsysteem worden uitgevoerd.

Risico van brandwonden.

Regelmatige controle van het peil

Controleer regelmatig het peil van de koelvloeistof. De motor kan ernstig beschadigd worden door een gebrek aan koelvloeistof.

Vul uitsluitend bij met door onze technische dienst goedgekeurde producten die zorgen voor:

- bescherming tegen bevriezen;
- een bescherming tegen corrosie van het koelcircuit.

Interval voor het vervangen

Raadpleeg het onderhoudsdocument van uw auto.

Als het peil abnormaal of herhaaldelijk daalt, moet u een merkdealer raadplegen



Let op bij werkzaamheden dicht bij de motor, deze kan nog warm zijn. Bovendien kan de ventilateurmotor onverwacht gaan draaien. Het waarschu-

wingslampje  in de motorruimte herinnert u hieraan.

Risico van brandwonden.

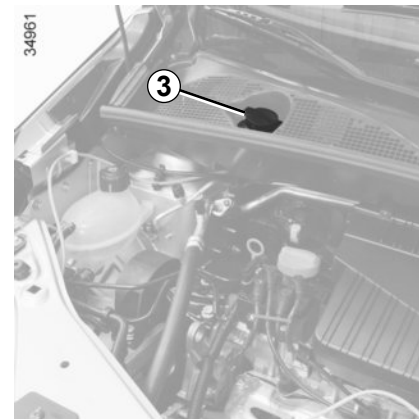

Vooruitsproeierreservoir

Vullen: open de dop 3, vul tot u de vloeistof ziet en sluit de dop weer.

Dit reservoir voedt de ruitensproeiers voor en achter, als de auto hiermee uitgerust is.

Vloeistof: Product voor ruitensproeiers ('s winters met speciale antivries).

Sproeiers: afhankelijk van de auto kunt u de sproeiers van de voorruit met een naald in de juiste stand richten.

PEILEN (3/3)/FILTERS

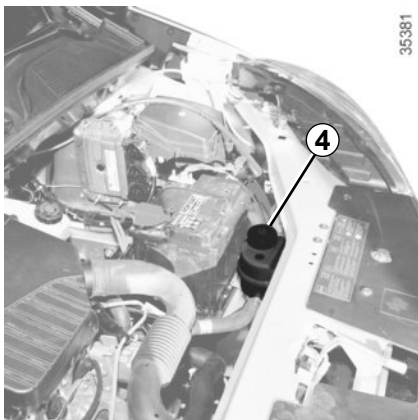

Stuurbevestigingsvloeistof

Wanneer het reservoir 4 zichtbaar is

Peil: het peil is correct als dit **koud**, bij stilstaande motor op horizontale ondergrond, tussen de merktekens "MINI" en "MAXI" op het reservoir 4 staat.

Raadpleeg voor werkzaamheden aan de stuurbevestiging een merkdealer.

Andere gevallen

Raadpleeg een merkdealer.

Als u een verschil in de werking van de stuurbevestiging bemerkt, raadpleeg dan een merkdealer.

Als het peil abnormaal of herhaaldelijk daalt, moet u een merkdealer raadplegen

Filters

Het vervangen van de filters (luchtfilter, interieurfilter, brandstoffilter) maakt deel uit van het onderhoudsprogramma van uw auto.

Interval voor het vervangen van de filters: raadpleeg het onderhoudsdocument van uw auto.



Let op bij werkzaamheden dicht bij de motor, deze kan nog warm zijn. Bovendien kan de ventilatormotor onverwacht gaan draaien. Het waarschuwingslampje  in de motorruimte herinnert u hieraan.

Verwondingsgevaar.

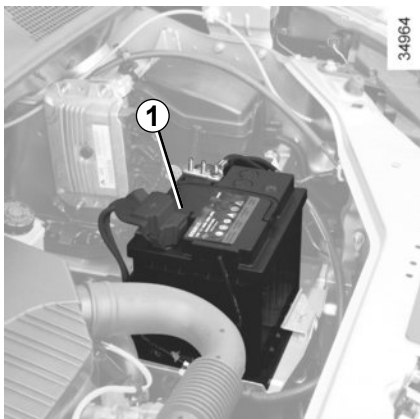

De accu **1** is onderhoudsvrij. **U mag de accu niet openen of er vloeistof aan toevoegen.**



De accu bevat zwavelzuur. Vermijd daarom contact met de ogen, de huid of kleding. Bij onverhoopt contact spoelen met veel water, raadpleeg, indien nodig, een arts.

Houd open vuur, gloeiende voorwerpen en vonken verwijderd van de accu: explosiegevaar.

De capaciteit van uw accu kan verminderen, vooral als u uw auto gebruikt:

- voor korte ritten;
- in stadsverkeer;
- als de temperatuur daalt;
- bij langdurig gebruik van stroomverbruikers (radio, enz.) bij stilstaande auto, enz.

Vervangen van de accu

Omdat dit een ingewikkelde ingreep is, adviseren wij dit over te laten aan uw merkdealer.



Schakel altijd de functie Stop and Start uit voordat u werkzaamheden in de motorruimte uitvoert.



Voor uw veiligheid en de goede werking van de elektrische apparatuur in de auto (lampen, ruitenwisser, ABS, enz.) moet al het onderhoud aan de accu (demontage, loskoppeling, enz.) altijd worden uitgevoerd door een gespecialiseerde vakman.

Risico op brandwonden door elektrische schokken.

U moet zich verplicht houden aan de vervangingsintervallen die worden aangegeven in het onderhoudsboekje zonder deze te overschrijden.

De accu is van een speciaal type. Zorg dat deze wordt vervangen door een van hetzelfde type.

Roep de hulp in van een merkdealer.

ACCU (2/2)



Let op bij werkzaamheden dicht bij de motor, deze kan nog warm zijn. Bovendien kan de ventilateurmotor onverwacht gaan draaien. Het waarschu-

wingslampje  in de motorruimte herinnert u hieraan.

Verwondingsgevaar.

A



2



3



4



7



6



5

28705

Sticker A

Houd u aan de indicaties op de accu:

- 2 Open vuur en roken verboden;
- 3 Oogbescherming verplicht;
- 4 Op afstand van kinderen houden;
- 5 Explosieve stoffen;
- 6 Raadpleeg het instructieboekje;
- 7 Corrosieve stoffen.

BANDENSPIJNINGEN (1/2)

35114

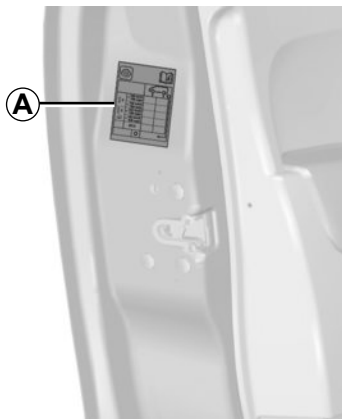

Sticker A

Open het bestuurdersportier om het te lezen. De bandenspanning dient bij koude banden te worden gecontroleerd.

Indien u de bandenspanning niet bij **koude** banden kunt controleren, moet u de opgegeven waarden met **0,2 tot 0,3 bar (3 PSI)** verhogen. **Verlaag nooit de spanning van een warme band.**

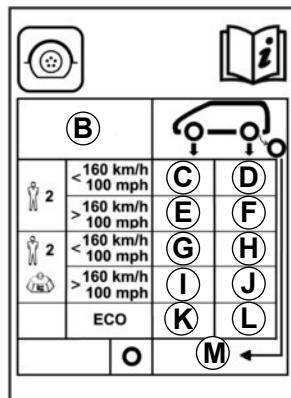

| | | | |
|-----------------------|--|---|---|
| 160 km/h 100 mph | | C | D |
| > 160 km/h 100 mph | | E | F |
| 160 km/h 100 mph | | G | H |
| > 160 km/h 100 mph | | I | J |
| ECO | | K | L |
| | | O | M |

34963

B: bandenmaat van de auto.

C: spanning van de voorwielen buiten de autosnelweg (maximaal 2 personen in de auto).

D: spanning van de achterwielen buiten de autosnelweg (maximaal 2 personen in de auto).

E: spanning van de voorwielen op de autosnelweg (maximaal 2 personen in de auto).

F: spanning van de achterwielen op de autosnelweg (maximaal 2 personen in de auto).

G: spanning van de voorwielen buiten de autosnelweg (meer dan 2 personen in de auto).

H: spanning van de achterwielen buiten de autosnelweg (meer dan 2 personen in de auto).

I: spanning van de voorwielen op de autosnelweg (meer dan 2 personen in de auto).

J: spanning van de achterwielen op de autosnelweg (meer dan 2 personen in de auto).

K: aanbevolen spanning van de voorwielen voor een optimaal brandstofverbruik.

L: aanbevolen spanning van de achterwielen voor een optimaal brandstofverbruik.

M: bandenspanning van het reservewiel.

BANDENSANNINGEN (2/2)



Bijzonderheid vol belaste auto (maximaal toegelaten totale massa) **en met een aanhangwagen:** er geldt een maximale snelheid van **100 km/uur** en de bandenspanning moet worden verhoogd met **0,2 bar**.

Raadpleeg de paragraaf "Massa's" in hoofdstuk 6.

Kans op klapband.

Veiligheid van de banden en monteren van sneeuwkettingen: Raadpleeg de paragraaf "Banden" in hoofdstuk 5 voor het onderhoud en de mogelijkheid voor het gebruik van sneeuwkettingen (afhankelijk van de uitvoering).

Auto met waarschuwing bij verlies van bandenspanning

In geval van te lage bandenspanning (lekke band, te lage bandenspanning enz.) gaat

het controlelampje  op het instrumentenpaneel branden. Raadpleeg de paragraaf "Waarschuwing bij verlies van bandenspanning" in hoofdstuk 2.



Voor uw veiligheid en voor de naleving van de geldende wetgeving.

Als de banden moeten worden vervangen, dan mag dit alleen gebeuren met even grote banden van hetzelfde merk, hetzelfde type en dezelfde structuur op eenzelfde profiel.

Deze moeten: ten minste hetzelfde laadvermogen en dezelfde maximumsnelheid als de oorspronkelijke banden hebben, ofwel voldoen aan de door de merkdealer gestelde eisen.

Indien u deze instructies niet respecteert, kunt u uw veiligheid in gevaar brengen en is uw auto mogelijk niet conform de voorschriften.

Risico op verlies van de controle over de auto.

ONDERHOUD VAN DE CARROSSERIE (1/3)

Een goed onderhouden auto gaat langer mee. Daarom wordt aangeraden de buitenkant van de auto regelmatig te onderhouden.

Uw auto is op doelmatige wijze tegen roestvorming beschermd. Toch staat hij bloot aan de invloed van verschillende parameters.

Agressieve stoffen in de lucht

- luchtverontreiniging in steden en in industriegebieden;
- zilte lucht langs de kust, vooral bij warm weer;
- wisselende klimaatinvloeden en veranderingen in de vochtigheidsgraad (wegen-zout in de winter, water waarmee de weg wordt schoongespoeld enz.).

Kleine beschadigingen in het dagelijks gebruik

Schurende stoffen

Stof in de lucht, zand, modder, opspattende steentjes, enz.

Er zijn een aantal maatregelen nodig om de hierboven genoemde gevaren te bestrijden.

Wat u moet doen

Was uw auto regelmatig, **met de motor uit**, met door onze technische diensten geselecteerde shampoos (nooit met schuurmiddelen). Spuit vooraf rijkelijk met een waterstraal het volgende af:

- de aanslag door luchtverontreiniging, bloeiende bomen (linden bijvoorbeeld);
- modder uit de wielkuipen en onder de bodemplaat die anders lange tijd het vocht kunnen vasthouden;
- de **uitwerpselen van vogels**, die een chemische reactie met de lak veroorzaken waardoor **deze snel kan ontkleuren en zelfs kan loslaten**;
Deze vlekken **moet** u direct wegwassen, want zij kunnen later niet meer door poetsen worden verwijderd;
- zout, dat vooral in de wielkuipen en onder de bodemplaat achterblijft na te hebben gereden op wegen waar gestrooid is.

Ontdoe de auto regelmatig van plantenresten (hars, bladeren enz.).

Houd rekening met lokale voorschriften inzake het wassen van een auto (bv. niet op de openbare weg).

Houd bij het rijden op pas geasfalteerde wegen afstand van de andere auto's om beschadiging van lak en ruiten door opspattend grind te voorkomen.

Kleine beschadigingen van de lak moet u snel herstellen of laten herstellen zodat roest ook daar geen kans krijgt.

Laat uw merkdealer regelmatig de carrosserie inspecteren als de auto een plaatwerkgarantie heeft. Raadpleeg het onderhoudsdocument.

Bewegende delen of mechanische organen moeten na reiniging altijd met een door onze technische dienst goedgekeurd product opnieuw worden beschermd.

Bij de merkdealer vindt u een uitgebreid gamma speciale onderhoudsproducten.

ONDERHOUD VAN DE CARROSSERIE (2/3)

Wat u niet moet doen

De auto wassen in felle zon of als het vriest.

Vuil of insectenresten wegkrabben, zonder ze eerst met water los te weken.

De auto verwaarlozen zodat vuil zich kan ophopen.

Kleine beschadigingen niet (laten) bijwerken.

Vlekken of aanslag verwijderen met oplosmiddelen die niet door onze technische diensten zijn geselecteerd. De lak kan hierdoor worden aangetast.

Vaak door sneeuw en modder rijden zonder de auto te wassen, met name de wielkappen en de bodemplaat.



Ontvetten of reinigen met behulp van een hogedrukreiniger of sproei-producten die niet door onze technische dienst zijn goedgekeurd.

- mechanische delen (bijv. de motorruimte);
- de wielen (bijv. remsysteemcomponenten zoals remklauwen);
- onderkant carrosserie;
- scharnierende delen (bijv. aan de portieren);
- gelakte plastic delen aan de buitenkant (bijv. bumpers).

Hierdoor kunnen oxidatie of storingen ontstaan.

ONDERHOUD VAN DE CARROSSERIE (3/3)

Bijzonderheid van auto's met matte lak

Voor dit type lak moeten bepaalde voorzorgsmaatregelen worden genomen.

Wat u moet doen

De auto overvloedig met de hand met water wassen en daarbij een zachte doek, spons, enz. gebruiken.

Wat u niet moet doen

Producten op basis van was gebruiken (opwrijven).

Te hard wrijven.

De auto wassen in een wasstraat.

Stickers op de lak plakken (risico op achterblijvende resten).



De auto reinigen met een hogedrukreiniger.

Rijden door een wasstraat

Zet de schakelaar van de ruitenwissers in de stand Uit (zie "Ruitenwischer/-sproeier voor" in hoofdstuk 1). Controleer de bevestiging van de uitrusting aan de buitenkant, extra lampen, achteruitkijkspiegels en zet de ruitenwischerbladen vast met tape.

Verwijder de spriet van de radioantenne indien uw auto hiermee is uitgerust.

Denk eraan na het wassen het tape te verwijderen en de antenne terug te plaatsen.

Reinigen van de koplampen, de opname-elementen en de camera's

Veeg deze schoon met een zachte doek of poetskatoen.

Als dit onvoldoende is, bevochtig deze dan met wat zeepsop en veeg deze af met een zachte doek of poetskatoen.

Veeg de ruit tenslotte voorzichtig af met een droge zachte doek.

Gebruik geen reinigingsmiddelen met alcohol of gereedschap zoals een ijskrabber.

ONDERHOUD VAN DE BINNENBEKLEDING (1/2)

Een goed onderhouden auto gaat langer mee. Daarom wordt aangeraden de binnenkant van de auto regelmatig te onderhouden.

Een vlek moet altijd snel behandeld worden.

Reinig de bekleding (ongeacht het soort vlek) met koud of **lauwwarm zeepsop op basis van natuurlijke zeep**.

Gebruik geen detergents (afwasmiddel, producten in poedervorm, producten op alcoholbasis enz.).

Gebruik een zachte doek.

Spoel het restant af en absorbeer dit.

Multimediascherm

Onderhoud van het scherm kan afhankelijk zijn van het type multimedia-apparaat. Raadpleeg de gebruiksaanwijzing van het mediasysteem voor meer informatie.

Ruiten van instrumenten

(bijv. instrumentenpaneel, klok, buitenthermometer, enz.)

Veeg deze schoon met een zachte doek of poetskatoen.

Als dat onvoldoende is, gebruik dan een in zeepsop gedrenkte doek (of poetskatoen) en veeg de ruit voorzichtig na met een andere vochtige doek of poetskatoen.

Veeg de ruit tenslotte **voorzichtig** af met een droge zachte doek.

Gebruik geen producten met alcohol en/of spuit vloeistoffen in dit gebied.

Autogordels

Deze moeten goed schoon worden gehouden.

Gebruik producten die door de merkdealer worden geleverd of lauw zeepsop en een spons; veeg de gordels met een doek droog.

Gebruik geen wasmiddelen of kleurstoffen omdat deze de gordels kunnen aantasten.

Textiel (stoelen, deurbekleding ...)

Stofzuig het textiel **regelmatig**.

Vloeistofvlekken

Gebruik zeepsop.

Absorbeer de vlek of duw er lichtjes op (nooit wrijven) met een zachte doek. Spoel daarna het restant af en absorbeer dit.

Vlekken van vaste of halfvaste substanties

Verwijder restanten van vaste of halfvaste substanties **onmiddellijk** met behulp van een spatel (ga daarbij vanaf de randen naar het midden van de vlek om te voorkomen dat deze wordt uitgesmeerd).

Reinig zoals aangegeven voor vloeistofvlekken.

Snoep en kauwgom verwijderen

Leg een ijsblokje op de vlek om deze te laten uitharden en ga daarna te werk zoals aangegeven voor vaste vlekken.

Raadpleeg de merkdealer voor advies over het onderhoud van het interieur en/of bij een onbevredigend resultaat.

ONDERHOUD VAN DE BINNENBEKLEDING (2/2)

Verwijderen/terugplaatsen van oorspronkelijk in de auto aangebrachte afneembare uitrusting

Als u afneembare uitrusting moet verwijderen om het interieur schoon te maken (bijvoorbeeld matten), moet u altijd zorgen dat u ze correct en aan de goede kant terugplaatst (de bestuursmat moet aan de kant van de bestuurder worden teruggeplaatst) en vastzet met de elementen die bij de uitrusting zijn geleverd (de bestuurdersmat bijvoorbeeld, moet altijd worden vastgezet met behulp van de voorgeïnstalleerde bevestigingselementen).

Controleer altijd, terwijl de auto nog stilstaat, of niets de besturing hindert (obstakel onder de pedalen, een hak die achter de mat blijft hangen, enzovoort).

Wat u niet moet doen

Plaats geen voorwerpen zoals deodorant, parfum, enz. bij de ventilatioosters; deze kunnen de bekleding van het dashboard aantasten.



Gebruik van een hogedrukreiniger of sproeiproducten in het interieur van de auto:

als geen bijzondere voorzorgsmaatregelen worden genomen, bestaat het gevaar dat elektrische en elektronische componenten in de auto defect raken.

Hoofdstuk 5: Praktische tips

| | |
|---|------|
| Lekke band | 5.2 |
| Pompset voor de banden | 5.6 |
| De gereedschappen | 5.12 |
| Sierdoppen – velgen | 5.13 |
| Verwisselen van een wiel | 5.14 |
| Banden (veiligheid, wielen, wintergebruik) | 5.16 |
| Koplampen: lampen vervangen | 5.19 |
| Mistlichten: vervangen van een lamp | 5.20 |
| Achterlichten en zijlichten: vervangen van een lamp | 5.21 |
| Binnenverlichting: vervangen van een lamp | 5.24 |
| Zekeringen | 5.26 |
| FM-afstandsbediening: batterijtjes | 5.30 |
| Accu: storing | 5.32 |
| Ruitenwisserbladen | 5.34 |
| Slepen: pech | 5.35 |
| Radio inbouwen | 5.37 |
| Toebehoren | 5.38 |
| Storingen | 5.39 |

LEKKE BAND (1/4)

In geval van een lekke band, heeft u, afhankelijk van de auto, de beschikking over:

Een reservewiel of een oppompset voor de banden (raadpleeg de volgende bladzijdes).



Laat het reservewiel regelmatig door uw dealer controleren. Na verloop van tijd kan het door veroudering onbruikbaar worden.

Auto met een reservewiel dat afwijkt van de andere vier wielen:

- Monteer nooit meer dan één reservewiel op een auto.
- Vervang zo snel mogelijk het reservewiel door een wiel dat identiek is aan het originele wiel.
- Bij tijdelijke gebruik van dit reservewiel, mag de rijnsnelheid niet hoger zijn dan de snelheid die op de sticker op het wiel aangegeven staat.
- De montage van dit wiel kan het rijgedrag van uw auto veranderen. Voorkom snel optrekken en krachtig remmen en verminder uw snelheid in bochten.
- Als u sneeuwkettingen moet gebruiken, monteer dan het reservewiel op de achteras en controleer de bandenspanning.

LEKKE BAND (2/4)



Reservewiel 3

Dit ligt in een beugel 5 onder de bodemplaat aan de achterkant van de auto.

Om bij het reservewiel 3 te kunnen komen

- Open de bagageruimte;
- verwijder de dop 2;
- draai de moer los met de wielmoersleutel 1 uit de bagageruimte;
- houd de beugel 5 vast aan de handgreep 4 en maak de beugel los van de haak;
- maak het reservewiel vrij.

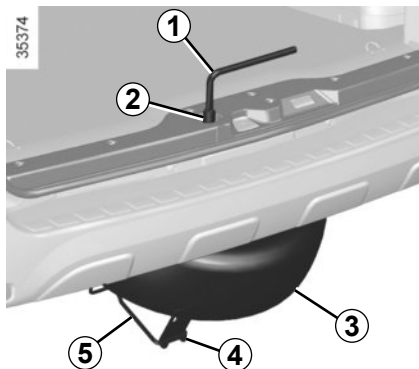

Het wiel 3 opbergen de beugel

- Let op dat u het wiel goed in de beugel 5 terugplaatst, met het ventiel naar beneden;
- maak de beugel vast met behulp van de handgreep 4 en zet de moer met behulp van de sleutel 1 vast om het geheel weer te monteren;
- controleer of de beugel 5 goed vergrendeld wordt.

Als de beugel 5 niet teruggehangen kan worden, is het wiel mogelijk niet goed geplaatst. In dat geval opent u de beugel, duwt u het wiel zo diep mogelijk in de beugel en sluit u de beugel weer.



Raak de uitlaat niet aan.
Risico van brandwonden.



Laat nooit gereedschap in de auto rondslingeren. Dit is gevaarlijk als u plotseling moet remmen. Let op dat het gereedschap na gebruik in hun houders wordt teruggeplaatst: verwondingsgevaar. Als wielbouten zijn meegeleverd, gebruik deze bouten dan alleen voor het reservewiel: raadpleeg de sticker op het reservewiel. Gebruik de krik alleen voor het verwisselen van een wiel. De krik mag nooit als steun bij werkzaamheden onder de auto worden gebruikt.

LEKKE BAND (3/4)

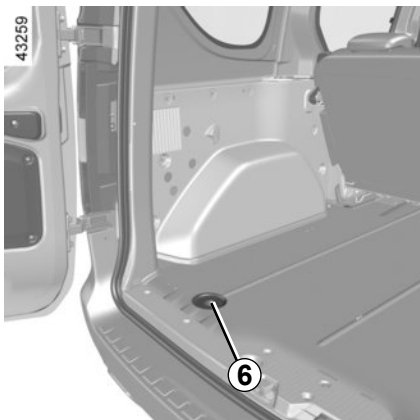

Reservewiel 7

Deze bevindt zich onder de bodemplaat aan de achterkant van de auto. In geval van een lekke band en als uw auto is uitgerust met een trekhaak en/of als de bagageruimte geladen is, moet u het reservewiel verwijderen uit de lier door de auto omhoog te krikken, met de krik in het krikpunt het dichtst bij het wiel.



Raak de uitlaat niet aan.
Risico van brandwonden.

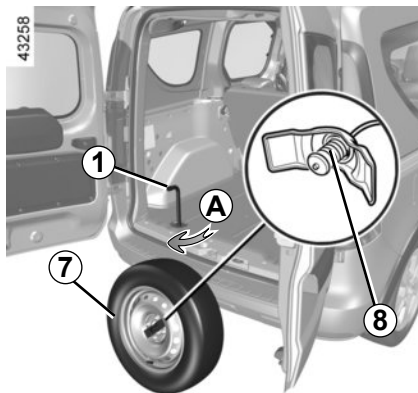

Om bij het reservewiel 7 te kunnen komen

- Open de bagageruimte;
- Verwijder de dop 6.
- gebruik uitsluitend de wielmoersleutel 1 (door het gebruik van ander gereedschap kan het mechanisme beschadigd raken) om de bevestigingskabel uit te rollen. Draai de moer rechtsonder los (beweging A); het wiel zakt omlaag naar de grond.

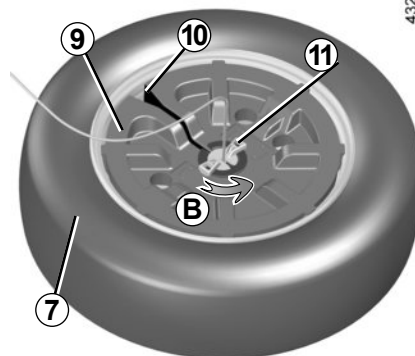

- Trek vanaf de buitenkant van de auto aan het wiel, tot u de handgreep 11 kunt bereiken.
- Draai de handgreep 11 (beweging B) om de kabel uit deel 9 te trekken.
- Til deel 9 van het wiel 7.
- Verwijder deel 9 via de sleuf 10.
- Zet het wiel rechtop, laat de kabel en het element 8 via de velg lopen en maak zo het wiel vrij.

LEKKE BAND (4/4)

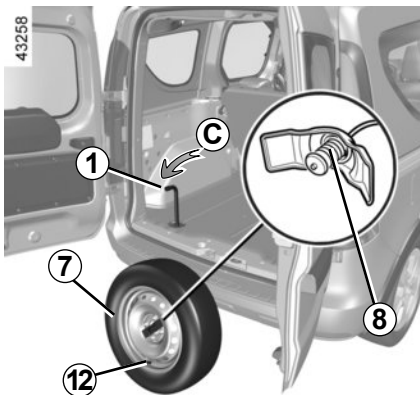

Het wiel terugplaatsen 7

Hiervoor moet de kabel zijn afgerold.

- Zet het wiel rechtop met het ventiel **12** naar u toe.
- steek de bevestigingskabel en element **8** door de velg;
- Plaats het wiel met het ventiel **12** naar beneden.
- Voer de kabel in de sleuf **10** tot het midden van het deel **9**.
- Plaats het gedeelte **9** in het wiel **7**.
- Draai de handgreep **11** (beweging **D**) om de kabel te vergrendelen.

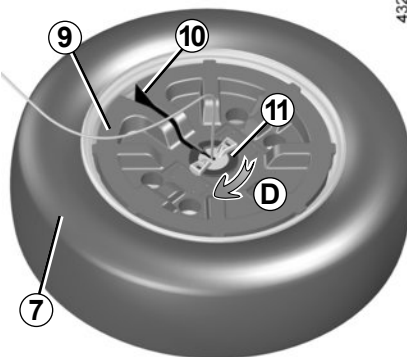

Schroef vanuit de bagageruimte de moer linksom helemaal vast (beweging **C**) om de bevestigingskabel op te rollen; let daarbij op dat het wiel horizontaal en de kabel gespannen blijft.

Het uiteindelijk vastzetten moet gebeuren met de sleutel **1** in de horizontale stand. Plaats de dop **6** terug.



Als de lekke band breder is dan het reservewiel, en u de lekke band op de plaats van het reservewiel plaatst is de bodemhoogte van de auto minder. Wees voorzichtig en voorkom schade als u over verhoogde weggedeelten rijdt of als u van het trottoir afrijdt. Als de auto hiermee is uitgerust, alleen als tijdelijke maatregel, mag de rijdsnelheid niet hoger zijn dan de snelheid die staat vermeld op de wielsticker.

POMPSET VOOR DE BANDEN (1/6)

32788



De set repareert beschadigde banden waarvan het loopvlak **A** beschadigd is door een voorwerp van minder dan **4** millimeter. Hij repareert niet alle typen lekken, zoals sneden van meer dan **4** millimeter, sneden in de flank **B** van de band.

Controleer ook of de velg in goede staat is.

Verwijder niet het voorwerp dat de oorzaak is van de lekkage als dit nog in de band zit.



Gebruik de pompset niet als de band beschadigd is door het rijden met een lekke band.

Controleer dus zorgvuldig de zijkant van de banden voor het repareren.

Bovendien kan het rijden met zachte of zelfs platte (of lekke) banden de veiligheid in gevaar brengen en niet te repareren blijken.

Deze reparatie is tijdelijk

Een lekke band moet zo snel mogelijk worden gerepareerd en vóór terugplaatsing door een deskundige worden onderzocht.

Voor het vervangen van een band die met behulp van deze set gerepareerd is, moet u de specialist op de hoogte brengen. Tijdens het rijden kan een trilling gevoeld worden door de aanwezigheid van het product in de band.



De set is uitsluitend bestemd en goedgekeurd voor het oppompen van banden van een auto die met deze set uitgerust is.

In geen geval mag de set gebruikt worden voor het oppompen van banden van een andere auto of enig ander oppompbaar voorwerp (zwemband, boot, enz.).

Voorkom dat de huid in contact komt met de vloeistof tijdens de reparatiehandelingen. Als toch druppeltjes ontsnappen, moet u deze overvloedig afspoelen.

Houd de reparatieset uit de buurt van kinderen.

Gooi het lege reservoir niet in de natuur. Lever het in bij uw merkdealer of bij een depot voor klein chemisch afval.

Het reservoir heeft een beperkte houdbaarheid die is aangegeven op zijn etiket. Controleer de houdbaarheidsdatum.

Ga bij een merkdealer langs om de pompslang en het reservoir met het reparatieproduct te laten vervangen.

POMPSET VOOR DE BANDEN (2/6)

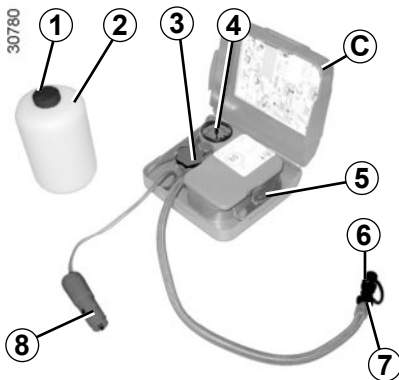

Pompset C

Afhankelijk van de auto gebruikt u bij een lekke band de set **C** in de bagageruimte.



Voordat u de set gebruikt zet u de auto aan de kant van de weg, ver genoeg van het verkeer, schakelt u de alarmknipperlichten in, zet u de handrem vast, laat u alle inzittenden uit de auto stappen en zorgt u dat deze zich op veilige afstand van het verkeer bevinden.

Open de set, verwijder de doppen **1** en **3** (het is **belangrijk** dat de dop van de fles niet verwijderd wordt) zet daarna de fles **2** vast op zijn steun **3**.

Draaiende motor, handrem vastgezet:

- maak de ventieldop van het betreffende wiel los en zet de aansluiting **6** vast op het ventiel;
- koppel de accessoires los die eerder waren aangesloten op de accessoireaansluitingen van het voertuig;
- Sluit de adapter **8** aan op de accessoireaansluiting.
- druk op de schakelaar **5** om de band op te pompen tot de voorgeschreven bandenspanning (raadpleeg de sticker op de zijkant van het bestuurdersportier);
- na maximaal **5** minuten, stopt u het pompen om de spanning af te lezen (op de manometer **4**);

Opmerking: terwijl de fles leegloopt (ongeveer 30 seconden), geeft de manometer **4** kort een druk tot 6 bar aan, daarna daalt de spanning.

- corrigeer de bandenspanning: om deze te verhogen gaat u door met het oppompen met de set, om deze te verlagen verdraait u de knop **7** op de pompdop.



Als u de auto heeft stilgezet in de berm van de weg, moet u de andere weggebruikers waarschuwen door middel van de gevarendriehoek of op een andere, in het land waar u bent, voorgeschreven manier.

POMPSET VOOR DE BANDEN (3/6)

30844



Als na 15 minuten de minimum spanning van de band van 1,8 bar nog niet is bereikt, dan is reparatie niet mogelijk. Ga niet rijden, maar neem contact op met een merkdealer.

Als de band correct is opgepompt:

- stop de set;
- sluit de dop van de fles;
- maak de dop los **8**;
- plak het etiket **10** met de rijvoorschriften op een voor de bestuurder zichtbare plaats op het dashboard;

- berg de set op;
- na het eerste oppompen lekt de band nog steeds, het is van groot belang een stuk te rijden om het gat te dichten;
- Rijd direct weg en rijd met een snelheid tussen 20 en 60 km/h om het product gelijkmatig in de band te verdelen en stop na 3 kilometer om de spanning van de band te controleren;



Laat geen voorwerpen bij de voeten van de bestuurder liggen. In geval van plotseling remmen zouden deze voorwerpen onder de pedalen terecht kunnen komen, waardoor de bestuurder deze niet meer goed zou kunnen bedienen.



Na een reparatie met behulp van de set, mag u niet meer dan 200 km rijden. Verminder bovendien uw snelheid en rijd in elk geval niet sneller dan 80 km/u. Het etiket dat u op een zichtbare plaats op het dashboard moet plakken, herinnert u hieraan.

Afhankelijk van het land of de plaatselijke voorschriften, moet een met de pompset gerepareerde band worden vervangen.

POMPSET VOOR DE BANDEN (4/6)

- als de spanning hoger is dan 1,3 bar maar lager dan de voorgeschreven waarde, corrigeer deze dan (raadpleeg de sticker op de zijkant van het bestuurdersportier); als dit niet zo is, neem dan contact op met een merkdealer: de reparatie is niet mogelijk.

NB.: na gebruik van de pompset, moet u bij een dealer de pompslang en de fles met het reparatieproduct laten vervangen.

Vorzorgsmaatregel bij het gebruik van de set

De set mag niet langer dan 15 minuten aangesloten gebruikt worden.



Let op, als een ventieldopje ontbreekt of niet goed vastgezet is, kan er lucht uit de banden ontsnappen en de bandenspanning afnemen. Zorg altijd dat de ventieldopjes gelijk zijn aan de originele en dat ze helemaal vastgezet zijn.



Na een reparatie met behulp van de set, mag u niet meer dan 200 km rijden. Verminder bovendien uw snelheid en rijd in elk geval niet sneller dan 80 km/u. Het etiket dat u op een zichtbare plaats op het dashboard moet plakken, herinnert u hieraan.

Afhankelijk van het land of de plaatselijke voorschriften, moet een met de pompset gerepareerde band worden vervangen.

POMPSET VOOR DE BANDEN (5/6)

35749

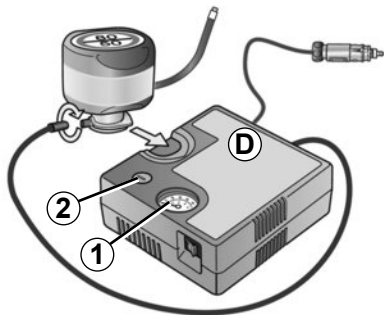

Pompset D

Gebruik, afhankelijk van de auto, in geval van een lekke band, de set **D** die is opgeborgen in de bagageruimte of onder de mat van de bagageruimte.



Voordat u de set gebruikt zet u de auto aan de kant van de weg, ver genoeg van het verkeer, schakelt u de alarmknipperlichten in, zet u de handrem vast, laat u alle inzittenden uit de auto stappen en zorgt u dat deze zich op veilige afstand van het verkeer bevinden.

Auto met waarschuwing bij verlies van bandenspanning

In geval van te lage bandenspanning (lekke band, te lage bandenspanning ...) gaat het

controlelampje  op het instrumentenpaneel branden. Raadpleeg de paragraaf "Waarschuwing bij verlies van bandenspanning" in hoofdstuk 2.

Draaiende motor, handrem vastgezet,

- rol de slang van de fles uit;
- Ontkoppel alle accessoires die eerder waren aangesloten op de accessoireaansluitingen van het voertuig;
- **Raadpleeg de info op de pompsetcompressor** in de bagageruimte van de auto en volg de instructies;
- Pomp de band op tot de voorgeschreven bandenspanning (zie "Bandenspanning");
- Stop het pompen na maximaal **15** minuten en controleer de spanning (op de manometer **1**).

Opmerking: terwijl de fles leegloopt (ongeveer 30 seconden), geeft de manometer **1** kort een druk tot **6** bar aan, daarna daalt de spanning.

- Corrigeer de spanning: om deze te verhogen gaat u door met het oppompen met de set, om deze te verlagen drukt u op de knop **2**.

Indien er na 15 minuten geen druk van minimaal 1,8 bar is bereikt, is reparatie niet mogelijk. Rijd niet met de auto. Raadpleeg een merkdealer.



Als u de auto heeft stilgezet in de berm van de weg, moet u de andere weggebruikers waarschuwen door middel van de gevarendriehoek of op een andere, in het land waar u bent, voorgeschreven manier.

POMPSET VOOR DE BANDEN (6/6)

35749

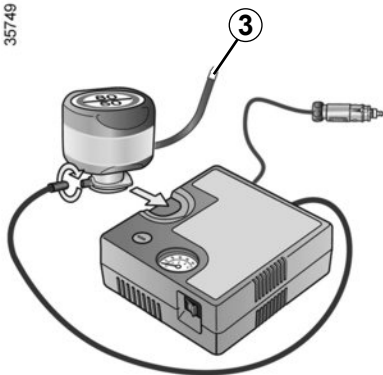

Als de band correct is opgepompt, verwijdert u de set: schroef de pompaansluiting los van de fles 3 om spatten te voorkomen, en bewaar de fles in een plastic verpakking om te voorkomen dat het product gaat lekken.



Laat geen voorwerpen bij de voeten van de bestuurder liggen. In geval van plotseling remmen zouden deze voorwerpen onder de pedalen terecht kunnen komen, waardoor de bestuurder deze niet meer goed zou kunnen bedienen.

- Plak het etiket met de rijvoorschriften op een voor de bestuurder zichtbare plaats op het dashboard.
- Berg de set op.
- Na het oppompen ontsnapt er nog steeds lucht uit de band. Rijd een kort stukje om het gat af te dichten.
- Ga direct rijden en rijd met een snelheid van 20 tot 60 km/u om het product gelijkmatig in de band te verdelen. Stop na een afstand van 3 kilometer om de spanning te controleren.
- Als de spanning hoger is dan 1,3 bar maar lager dan de voorgeschreven spanning (raadpleeg de sticker op de rand van het bestuurdersportier), corrigeer deze dan. Of neem contact op met een merkdealer: de band kan niet worden gerepareerd.

Vorzorgsmaatregel bij het gebruik van de set

de set mag niet langer dan 15 minuten aaneengesloten gebruikt worden. De fles moet na het eerste gebruik worden vervangen, ook al zit er nog vloeistof in.



Let op, als een ventieldopje ontbreekt of niet goed vastgezet is, kan er lucht uit de banden ontsnappen en de bandenspanning afnemen.

Zorg altijd dat de ventieldopjes gelijk zijn aan de originele en dat ze helemaal vastgezet zijn.



Na een reparatie met behulp van de set, mag u niet meer dan 200 km rijden. Verminder bovendien uw snelheid en rijd in elk geval niet sneller dan 80 km/u. Het etiket dat u op een zichtbare plaats op het dashboard moet plakken, herinnert u hieraan. Afhankelijk van het land of de plaatselijke voorschriften, moet een met de pompset gerepareerde band worden vervangen.

GEREEDSCHAP

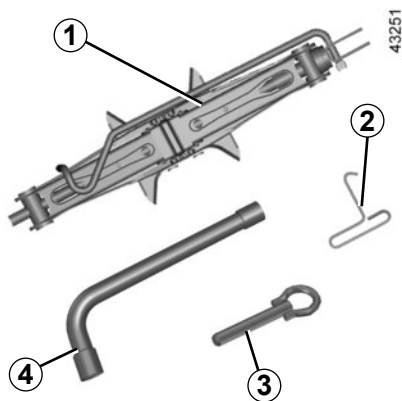

Toegang tot het gereedschap

Het gereedschap bevindt zich in de bagageruimte.

De aanwezigheid van gereedschappen is afhankelijk van de auto.

Krik 1

Om de krik te gebruiken, draait u de moer **5** los. Voordat u de krik terugplaatst in zijn houder, brengt u hem weer in de oorspronkelijke stand. Draai de moer **5** vast om de krik vast te maken.

Wieldopsleutel 2

Voor het verwijderen van de wioldoppen. Bevindt zich achter de krik.

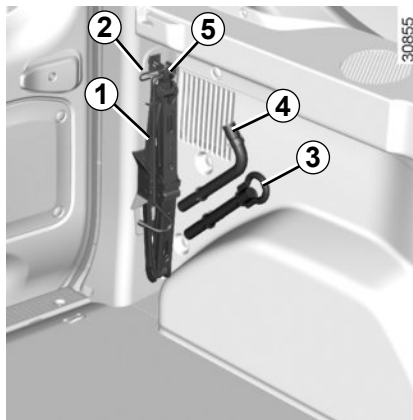

Wielmoersleutel 4

Wordt gebruikt voor het vastzetten/losmaken van de wielbouten en/of voor het toegankelijk maken van het reservewiel.

Sleepoog 3

Raadpleeg de paragraaf "Slepen: storing" in hoofdstuk 5.



Laat nooit gereedschap in de auto rondslingeren. Dit is gevaarlijk als u plotseling moet remmen. Let op dat het gereedschap na gebruik in hun houders wordt teruggeplaatst: verwondingsgevaar.

Als er bouten zijn geleverd bij het reservewiel, moet u deze gebruiken, en mag u deze alleen voor het reservewiel gebruiken; raadpleeg de sticker op het reservewiel. Gebruik de krik alleen voor het verwisselen van een wiel. De krik mag nooit als steun bij werkzaamheden onder de auto worden gebruikt.

WIELDOPPEN - VELGEN

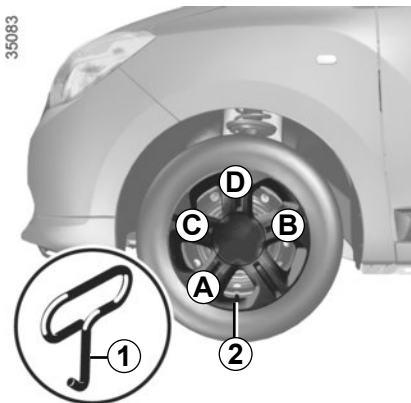

Wieldop met onzichtbare wielbouten

Verwijder deze met behulp van wieldopsleutel **1**, door de sleutel in de uitsparing van het ventiel **2** te plaatsen.

Om de wieldop weer terug te plaatsen richt u deze ten opzichte van het ventiel **2**. Duw de haakjes er in, te beginnen met kant **A** daarna **B** en **C**, en eindig met de kant tegenover het ventiel **D**.



Wieldop met zichtbare wielbouten

Om alleen de wieldop te verwijderen, drukt u op de met pijlen aangegeven plaatsen.

Draai de wieldop zo dat de bevestigingspunten achter de wielbouten vrijkomen.

Om de wieldop weer terug te plaatsen, gaat u in omgekeerde volgorde te werk.

Antidiefstalbouten

Als u antidiefstalbouten gebruikt, kijkt u naar de tekening aan de binnenkant van de wieldop om te zien waar u de bouten moet plaatsen (risico dat de wieldop niet gemonteerd kan worden).

VERWISSELEN VAN EEN WIEL (1/2)

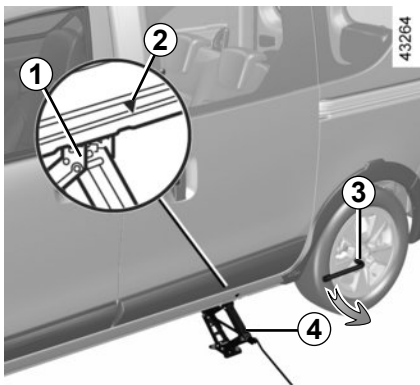

Schakel de alarmknipperlichten in.

Zet de auto stil op een horizontale, stroeve en stevige ondergrond op veilige afstand van het verkeer.

Zet de parkeerrem vast en schakel een versnelling in (eerste of achteruit).

Laat alle inzittenden uitstappen en houd hen op veilige afstand van het verkeer.

Auto met krik en wielmoersleutel

Verwijder de wioldop (indien van toepassing).

Draai de wielbouten iets los met de wielmoersleutel **3**. Plaats deze zo dat u deze naar beneden moet drukken.

houd de krik **4** horizontaal, met de kop van de krik **verplicht** bij de metalen versterkingsplaat **1** die het dichtst bij het betreffende wiel is, en is aangegeven met een pijl **2**.

Draai de krik **4** met de hand omhoog zodat u de voet van de krik vlak op de grond kunt zetten, iets binnen de rand van de carrosserie.

Draai de zwengel een paar slagen tot het wiel vrijkomt van de grond.



Als u de auto heeft stilgezet in de berm van de weg, moet u de andere weggebruikers waarschuwen door middel van de gevarendriehoek of op een andere, in het land waar u bent, voorgeschreven manier.



Om verwondingen of schade aan de auto te voorkomen, draai de krik uit tot het te vervangen wiel zich op maximum 3 centimeter van de grond bevindt.

VERWISSELEN VAN EEN WIEL (2/2)

Draai de wielbouten geheel los en neem het wiel van de naaf.

Plaats het reservewiel op de naaf en draai het wiel rond tot de gaten voor de wielbouten samenvallen.

Als het reservewiel eigen bouten heeft, mag u deze bouten uitsluitend gebruiken voor het reservewiel.

Controleer of het wiel goed tegen de naaf is gedrukt, zet de bouten vast en laat de krik zakken.

Als het wiel op de grond rust, zet u de bouten goed vast, en moet u het vastzetten en de bandenspanning van het reservewiel zo snel mogelijk laten controleren.

Antidiefstalbouten

Als u antidiefstalbouten gebruikt, kijkt u naar de tekening aan de binnenkant van de wioldop om te zien waar u de bouten moet aanbrengen (risico dat de wioldop niet gemonteerd kan worden).



Laat nooit gereedschap in de auto rondslingeren. Dit is gevaarlijk als u plotseling moet remmen. Let op dat het gereedschap na gebruik in hun houders wordt teruggeplaatst: verwondingsgevaar.

Als er bouten zijn geleverd bij het reservewiel, moet u deze gebruiken, en mag u deze alleen voor het reservewiel gebruiken; raadpleeg de sticker op het reservewiel.

Gebruik de krik alleen voor het verwisselen van een wiel. De krik mag nooit als steun bij werkzaamheden onder de auto worden gebruikt.



Als u merkt dat een band lek is moet u direct stoppen en het reservewiel monteren. Een lekke band moet zo snel mogelijk worden gerepareerd en vóór terugplaatsing door een deskundige worden onderzocht.

BANDEN (1/3)

Veiligheid van de banden - wielen

De banden vormen de enige verbinding tussen de auto en het wegdek, het is daarom van het grootste belang dat zij in goede staat verkeren.

Houd u strikt aan de wettelijke voorschriften op dit gebied.



Voor uw veiligheid en voor de naleving van de geldende wetgeving.

Als de banden moeten worden vervangen, dan mag dit alleen gebeuren met even grote banden van hetzelfde merk, hetzelfde type en dezelfde structuur op eenzelfde profiel.

Deze moeten: ten minste hetzelfde laadvermogen en dezelfde maximumsnelheid als de oorspronkelijke banden hebben, ofwel voldoen aan de door de merkdealer gestelde eisen.

Indien u deze instructies niet respecteert, kunt u uw veiligheid in gevaar brengen en is uw auto mogelijk niet conform de voorschriften.

Risico op verlies van de controle over de auto.

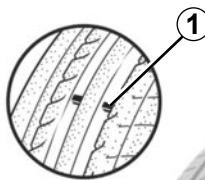

31546

Onderhoud van de banden

De banden moeten in goede staat verkeren en voldoende profiel hebben; de banden die zijn goedgekeurd door onze technische dienst hebben slijtagecontrolestiften **1** in de vorm van **verhogingen in het loopvlak**.

Deze **slijtagecontrolestiften** zijn op regelmatige afstanden over de omtrek van het loopvlak verdeeld. **Als het loopvlak van een band tot aan deze stiften is weggesleten, zoals bij 2, moet u deze band laten vervangen omdat er dan nog slechts 1,6 mm profiel overblijft.**

Ook door overbelasting, door het langdurig snel rijden bij hoge buitentemperaturen en door het regelmatig rijden op slechte wegen, kunnen de banden worden beschadigd, waardoor de veiligheid in gevaar komt.



Bestuurdersfouten, zoals "rijden tegen een stoepwand", kunnen de banden en de velgen beschadigen, en de voorwielen of achterwielen ontregelen.

Laat in dat geval hun staat door een merkdealer controleren.

BANDEN (2/3)

Bandenspanning

Houd u aan de bandenspanningen (inclusief het reservewiel), controleer de bandenspanningen ten minste eenmaal per maand en zeker voor een lange rit (raadpleeg de sticker op de zijkant van het bestuurdersportier).



Door een **te lage bandenspanning** ontstaat vroegtijdige slijtage en worden de banden abnormaal heet, met alle gevolgen van dien voor de veiligheid:

- slechte wegligging,
- risico van een klapband of het loslaten van het loopvlak.

De bandenspanning is afhankelijk van de belasting en de snelheid. Pas de bandenspanning aan de gebruiksomstandigheden aan (raadpleeg de sticker op de zijkant van het bestuurdersportier).

Controleer de spanning bij koude banden, houd geen rekening met een hogere waarde bij warm weer of na een snel gereden rit.

Indien u de bandenspanning niet bij **koude banden** kunt controleren, moet u de opgegeven waarden met **0,2** tot **0,3** bar verhooggen.

Verlaag nooit de spanning van een warme band.

Bijzonderheid

Afhankelijk van de auto, heeft deze een adapter die u op het ventiel moet plaatsen voordat u de band oppompt.



Let op, als een ventieldopje ontbreekt of niet goed vastgezet is, kan er lucht uit de banden ontsnappen en de bandenspanning afnemen.

Zorg altijd dat de ventieldopjes gelijk zijn aan de originele en dat ze helemaal vastgezet zijn.

Auto met waarschuwing bij verlies van bandenspanning

In geval van te lage bandenspanning (leke band, te lage bandenspanning enz.) gaat

het controlelampje  op het instrumentenpaneel branden; raadpleeg de paragraaf "Waarschuwing bij verlies van bandenspanning" in hoofdstuk 2.

BANDEN (3/3)

Het kruisen van de wielen

Wij raden u af de wielen onderling van plaats te verwisselen.

Reservewiel

Raadpleeg de paragrafen "Lekke band" en "Verwisselen van een wiel" in hoofdstuk 5.

Vervangen van de banden



Laat, om veiligheidsredenen het vervangen van de banden over aan een deskundige.

Door het monteren van afwijkende banden kan:

- de auto gaan afwijken van de betreffende wettelijke voorschriften;
- de wegiging verslechteren;
- het sturen zwaarder gaan;
- het gebruik van sneeuwkettingen belemmerd worden.

De banden in de winter

Sneeuwkettingen

Sneeuwkettingen mogen uitsluitend rond de voorwielen worden gelegd.

Als een te grote bandenmaat is gemonteerd, kunnen er **geen sneeuwkettingen** worden gemonteerd.



Het gebruik van sneeuwkettingen is alleen mogelijk in combinatie met even grote banden als die welke oorspronkelijk zijn gemonteerd op **uw auto**.

Op de wielen kunnen alleen specifieke sneeuwkettingen gemonteerd worden. Raadpleeg een merkdealer.

Bijzonderheid uitvoeringen met 16" wielen: hierop kunt u geen sneeuwkettingen monteren

Indien u sneeuwkettingen wilt gebruiken, zijn er **speciale maatregelen** nodig.

Raadpleeg uw merkdealer.

Winterbanden

Indien u speciale "winterbanden" laat monteren, raden wij u aan deze banden op **alle vier wielen** te monteren.

Let op: deze banden hebben soms een pijl met de draairichting en een indicatie van de maximumsnelheid die lager kan liggen dan de topsnelheid van uw auto.

Spijkerbanden

Het gebruik van spijkerbanden is slechts onder bepaalde omstandigheden toegestaan.

Houd u aan de ter plaatse geldende voorschriften, en rijd met spijkerbanden niet sneller dan de daarmee toegelaten maximumsnelheid.

Indien u voor spijkerbanden kiest, moeten zij in ieder geval links en rechts voor worden gemonteerd.

Wij raden u in ieder geval aan een merkdealer te raadplegen. Hij weet als geen ander welke voorzieningen het beste bij uw auto passen.

KOPLAMPEN: vervangen van een lamp

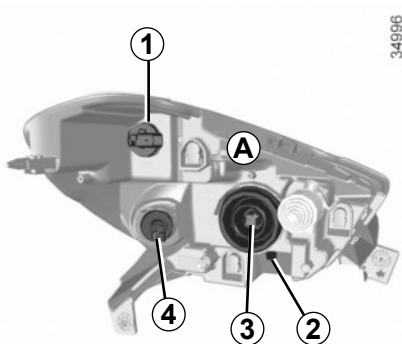

U kunt de hierna beschreven lampen vervangen. Wij raden u echter aan ze door een merkdealer te laten vervangen als het u moeilijk lijkt.



De lampen staan onder druk en kunnen openbarsten bij het vervangen.

Risico van verwonding.

Zorg dat u altijd een doos met reserve-lampen en -zekeringen in de auto hebt, deze is verkrijgbaar bij uw merkdealer.

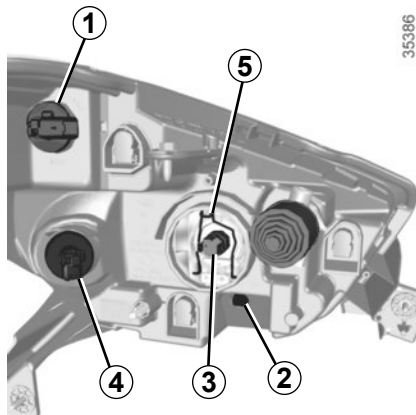

Grootlicht, dimlicht

Maak de stekker los van de lamp 3.

Verwijder de kap A.

Verwijder de veer 5 en trek de lamp uit het lamphuis.

Lamptype: H4 anti U.V. (zie kader).

Gebruik **uitsluitend** anti-U.V. 55W lampen om de plastic ruit van de koplampen niet te beschadigen.

Raak het lampglas niet aan. Houd de lamp vast aan de metalen voet.

Vergeet niet, na het vervangen van de lamp, de kap terug te plaatsen.

Verlichting overdag

Draai de lamphouder 1 een kwartslag om bij de lamp te komen.

Lamptype: P21W.

Markeringslicht voor

Draai de lamphouder 2 een kwartslag om bij de lamp te komen.

Lamptype: W5W.

Richtingaanwijzer

Draai de lamphouder 4 een kwartslag om bij de lamp te komen.

Lamptype: PY21W.



Let op bij werkzaamheden dicht bij de motor, deze kan nog warm zijn. Bovendien kan de ventilatormotor onverwacht gaan draaien. Het waarschu-

wingslampje  in de motorruimte herinnert u hieraan.

Verwondingsgevaar.

MISTLICHTEN: vervangen van een lamp



Mistlichten aan de voorzijde 1

Raadpleeg een merkdealer.

Lamptype: H16LL.



De lampen staan onder druk en kunnen openbarsten bij het vervangen.

Verwondingsgevaar

Extra lampen

Vraag uw merkdealer om advies als u mistlichten op uw auto wilt monteren.



Wijzig niet zelf de bedrading van de auto want door een verkeerde aansluiting kan de elektrische installatie worden beschadigd (bedrading, organen en in het bijzonder de dynamo). Laat eventuele veranderingen door een merkdealer uitvoeren. Hij beschikt over de noodzakelijke onderdelen.



Let op bij werkzaamheden dicht bij de motor, deze kan nog warm zijn. Bovendien kan de ventilatormotor onverwacht gaan draaien. Het waarschuwingslampje  in de motorruimte herinnert u hieraan.

Verwondingsgevaar.

Zorg dat u altijd een doos met reserve-lampen en -zekeringen in de auto hebt, deze is verkrijgbaar bij uw merkdealer.

ACHTERLICHTEN EN ZIJLICHTEN: vervangen van een lamp (1/3)

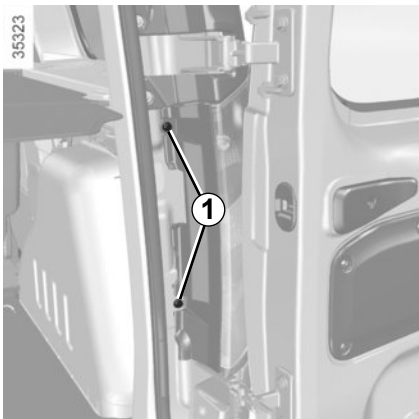

Richtingaanwijzer, markeringslicht en remlicht

Om het licht te demonteren, draait u de schroeven **1** los.

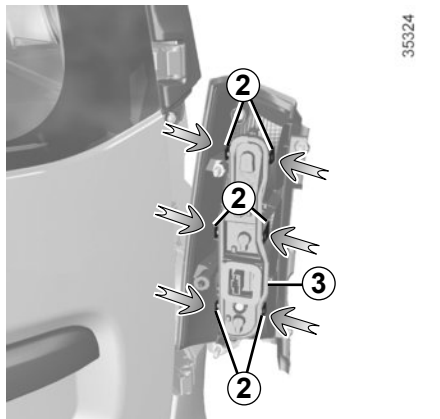

Maak van buitenaf de lichten vrij door ze naar achteren te trekken.

Demonteer de lamphouders **3** door de klemmetjes **2** te ontgrendelen.

Bij het monteren

Ga bij het monteren te werk in omgekeerde volgorde en let op dat de bedrading niet wordt beschadigd en dat u de klemmetjes **2** van de lamphouder **3** vergrendelt.

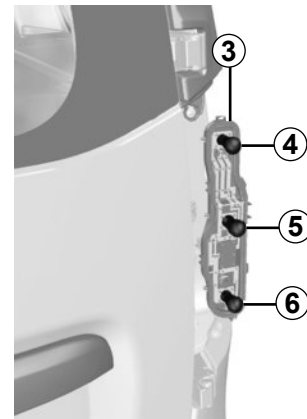

4 Markerings- en remlicht
Lamptype **4** : P21/5W.

5 Richtingaanwijzer
Lamptype **5** : PY21W.

6 Achteruitrijlicht (rechts)
Lamptype **6** : P21W.

6 Mistachterlicht of achteruitrijlicht (links)
(afhankelijk van de auto)
Lamptype **6** : P21W.

ACHTERLICHTEN EN ZIJLICHTEN: vervangen van een lamp (2/3)

35326

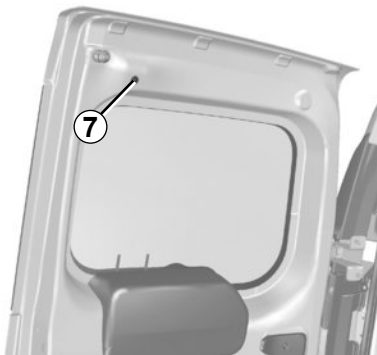

Derde remlicht

Verwijder de moer 7 en maak het remlicht vrij van zijn houder.

35327

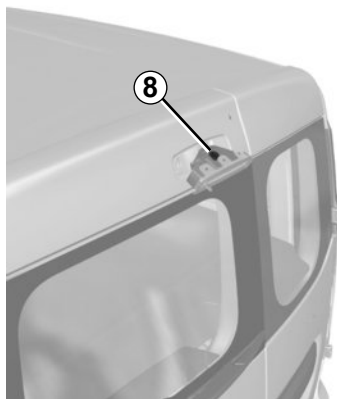

Lamptype 8 : P21W.

Bij het monteren

Ga bij het monteren te werk in omgekeerde volgorde en let op dat de bedrading niet wordt beschadigd.



De lampen staan onder druk en kunnen openbarsten bij het vervangen.

Risico van verwonding.

ACHTERLICHTEN EN ZIJLICHTEN: vervangen van een lamp (3/3)

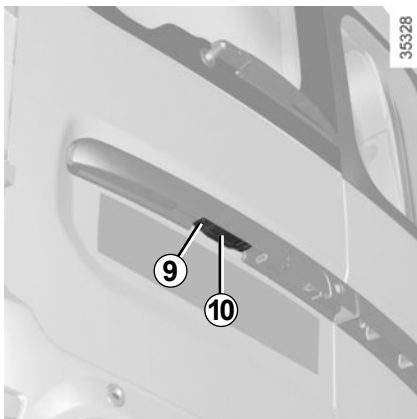

Kentekenverlichting

Draai de schroef **9** los.

Maak het kapje los van het lamphuis zodat u bij de lamp **10** kunt komen.

Lamptype 10 : W5W.

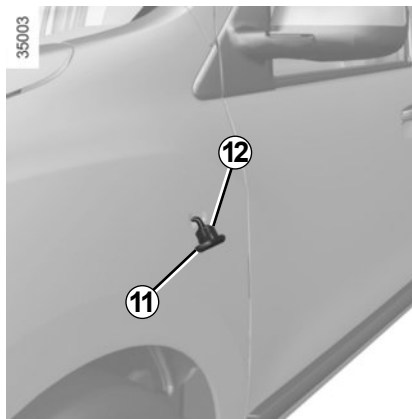

Zijknipperlichten **11**

Maak het zijknipperlicht **11** los (met een platte schroevendraaier).

Draai de lamphouder **12** een kwartslag en trek de lamp eruit.

Lamptype: W5W.



De lampen staan onder druk en kunnen openbarsten bij het vervangen.

Risico van verwonding.

BINNENVERLICHTING: vervangen van een lamp (1/2)



Binnenlicht

Maak de lichtkap **1** los met behulp van een platte schroevendraaier.



Haal de betreffende lamp eruit.

Lamptype 2: W5W.

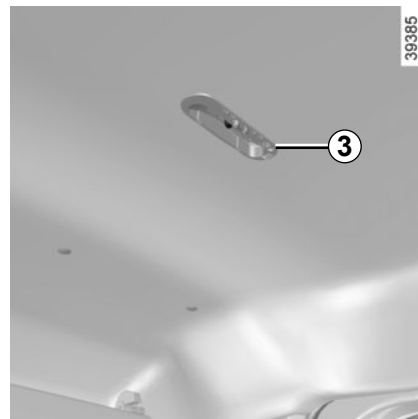

Binnenlicht achter

Maak de lichtkap **3** los met behulp van een platte schroevendraaier.

Maak de lamp vrij.

Lamptype: W5W.



De lampen staan onder druk en kunnen openbarsten bij het vervangen.

Risico van verwonding.

BINNENVERLICHTING: vervangen van een lamp (2/2)

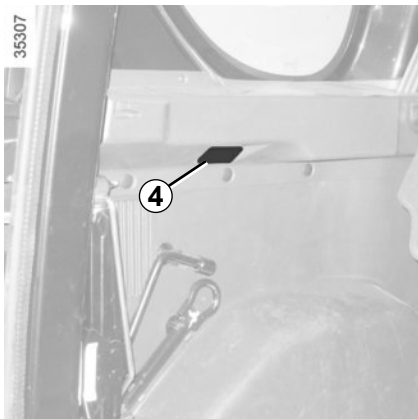

Verlichting bagageruimte

Wip de verlichting 4 met een platte schroevendraaier los.

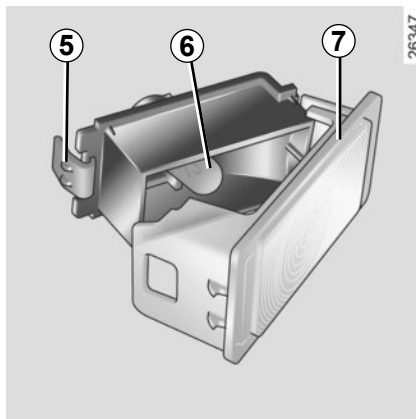

Druk tegen het lipje 5 zodat de lichtkap 7 vrijkomt en u het lampje 6 kunt vervangen.

Lamptype: W5W.

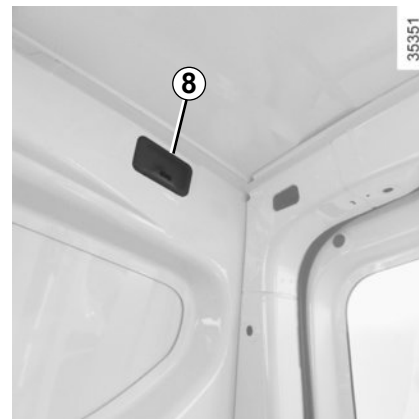

Binnenlicht 8

Wip met een platte schroevendraaier de kap van het licht 8 los.

Maak de lamp vrij.

Lamptype: W5W.

ZEKERINGEN (1/4)



Zekeringen in het interieur A

Controleer de staat van de zekeringen als een elektrisch apparaat niet werkt. Maak het klepje A los.

Zorg dat u altijd een doos met reserve-lampen en -zekeringen in de auto heeft, deze is verkrijgbaar bij een merkdealer.

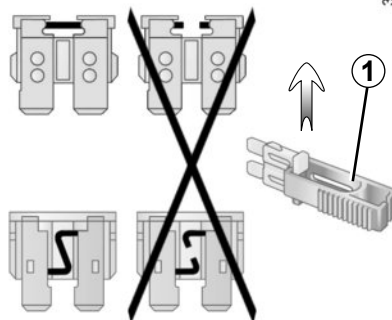

Tangetje 1

Trek de zekering los met behulp van het tangetje 1, dat zich op de achterkant van de zekering plaat om reservezekeringen in te steken.

U kunt de zekering uit het tangetje schuiven. Gebruik niet de ongebruikte plaatsen op de zekering plaat om reservezekeringen in te steken.



Controleer de betreffende zekering en **vervang hem**, indien nodig, **door een zekering met hetzelfde amperage als de oorspronkelijke zekering.**

Door een te sterke zekering kan de bedrading te heet worden en kan brand ontstaan als een elektrisch orgaan door een storing te veel stroom verbruikt.

ZEKERINGEN (2/4)

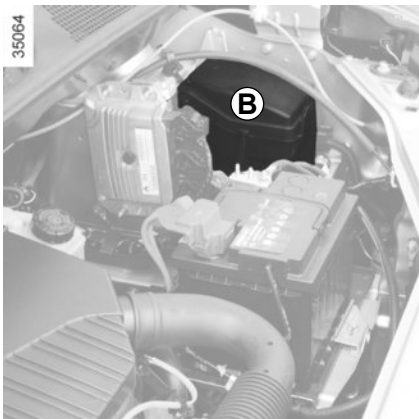

Zekeringen in de motorruimte B

Bepaalde functies worden beschermd door zekeringen in de motorruimte in huis **B**.

Vanwege de moeilijke bereikbaarheid, **adviseer wij het vervangen van deze zekeringen over te laten aan een merkdealer.**

Zorg dat u altijd een doos met reserve-lampen en -zekeringen in de auto heeft, deze is verkrijgbaar bij een merkdealer.



Schakel altijd de functie Stop and Start uit voordat u werkzaamheden in de motorruimte uitvoert.



Let op bij werkzaamheden dicht bij de motor, deze kan nog warm zijn. Bovendien kan de ventilatormotor onverwacht gaan draaien. Het waarschu-

wingslampje  in de motorruimte herinnert u hieraan.

Verwondingsgevaar



Controleer de betreffende zekering en **vervang hem**, indien nodig, **door een zekering met hetzelfde amperage als de oorspronkelijke zekering.**

Door een te sterke zekering kan de bedrading te heet worden en kan brand ontstaan als een elektrisch orgaan door een storing te veel stroom verbruikt.

ZEKERINGEN (3/4)

Bestemming van de zekeringen in het interieur

(aanwezigheid en locatie van de zekeringen is AFHANKELIJK VAN DE UITVOERING)

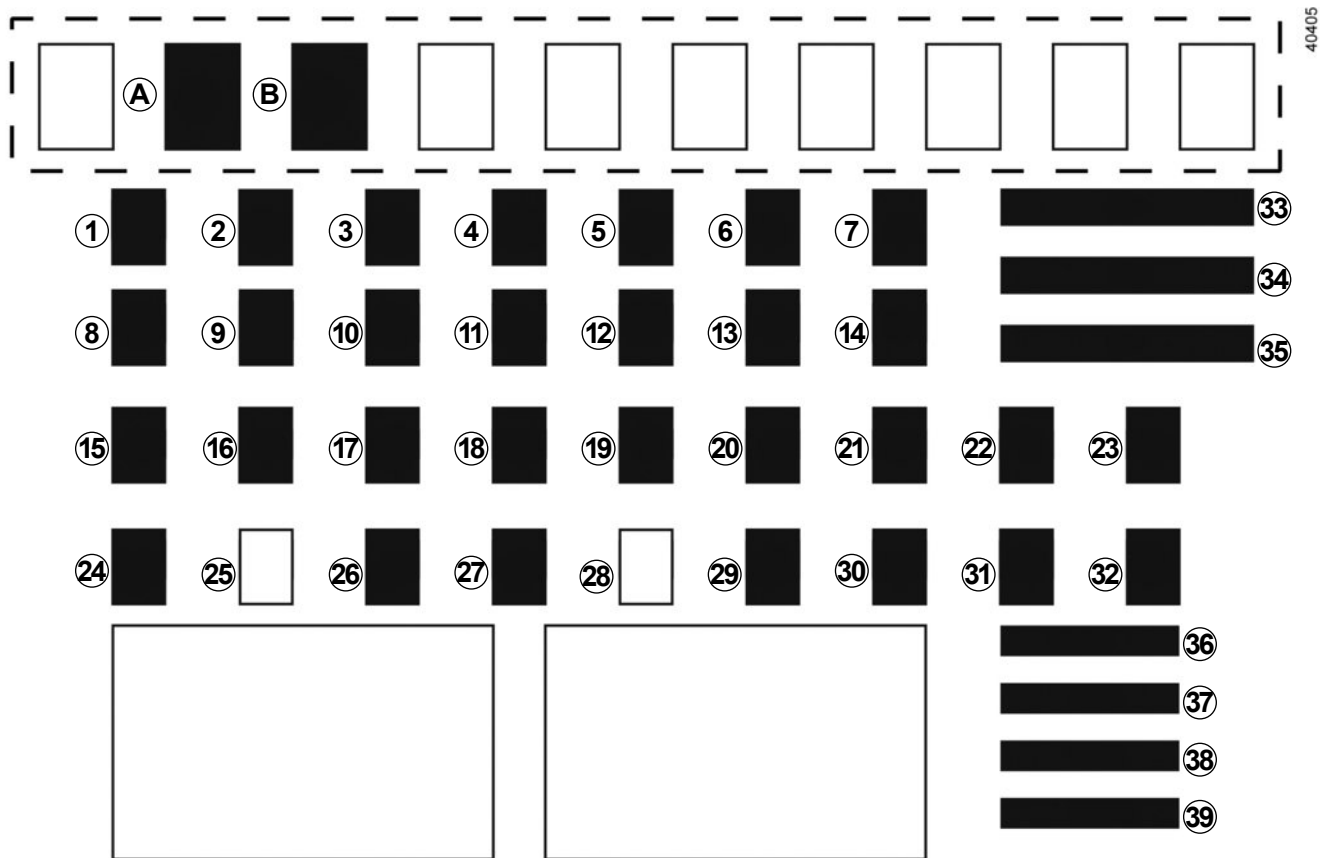

ZEKERINGEN (4/4)

| Nummer | Bestemming |
|-----------|-----------------------------------|
| A | Elektrische spiegels |
| B | Elektrische ruitbediening voor |
| 1 | LPG |
| 2 | Grootlicht links |
| 3 | Grootlicht rechts |
| 4 | Dimlicht links |
| 5 | Dimlichten rechts |
| 6 | Markeringslichten voor |
| 7 | Achterlichten |
| 8 | Accessoireaansluiting achter |
| 9 | Mistachterlichten |
| 10 | Zoemer |
| 11 | Automatische portiervergrendeling |

| Nummer | Bestemming |
|-----------|--|
| 12 | ESC |
| 13 | Binnenlicht |
| 14 | Achteruitversnelling |
| 15 | Ruitenwisser voor |
| 16 | Stoelverwarming |
| 17 | Verlichting overdag |
| 18 | Remlichten |
| 19 | Brandstofpomp, inspuitsysteem |
| 20 | Airbag |
| 21 | Regelaar / snelheidsbegrenzer, achterraut, waarschuwing gordel niet vastgemaakt, parkeerhulp |
| 22 | Stuurbekrachtiging |
| 23 | Plaats gereserveerd voor aanvullende uitrustingen |
| 24 | Richtingaanwijzer |

| Nummer | Bestemming |
|-----------------|---|
| 25 | Niet in gebruik |
| 26 | Huis met hulporganen interieur |
| 27 en 29 | Bediening bij het stuurwiel |
| 28 | Niet in gebruik |
| 30 | Plaats gereserveerd voor aanvullende uitrustingen |
| 31 | Instrumentenpaneel |
| 32 | Radio |
| 33 | Startmotor |
| 34 | Ruitenwisser |
| 35 | Ventilatie interieur |
| 36 | Aansteker |
| 37 | Diagnoseaansluiting |
| 38 | Verwarmde achteruitkijkspiegel |
| 39 | Mistlichten voor |

FM-AFSTANDSBEDIENING: batterijtjes (1/2)

Als het batterijtje te zwak is om goed te kunnen werken, kunt u de auto nog wel starten en vergrendelen/ontgrendelen (raadpleeg de informatie in "Vergrendelen en ontgrendelen van de portieren" in hoofdstuk 1).

De batterijtjes zijn verkrijgbaar bij een merkdealer, de levensduur is ongeveer twee jaar.

Let op dat er geen inkt op het batterijtje zit: risico van slecht elektrisch contact.



Als deze vervangen moet worden, moet u hetzelfde of een gelijkwaardig batterijtype gebruiken (raadpleeg een merkdealer).

40618



Vervangen van het batterijtje

Open het deksel via gleuf **1** met behulp van een platte schroevendraaier en vervang de batterij **2** en let daarbij op het type batterij en de juiste polariteit (+ en -) die op de onderkant van het deksel zijn aangegeven.



Bij het vervangen:

– Controleer of de batterijtjes goed zijn geplaatst.

explosiegevaar.

– Als de klep niet goed sluit: niet gebruiken en buiten bereik van kinderen houden.

40619

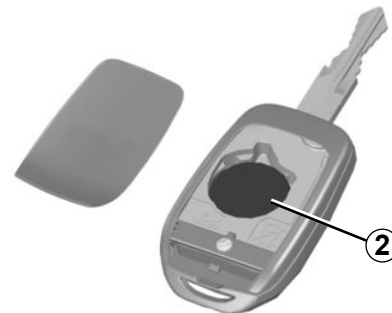

N.B.: raak bij het vervangen van het batterijtje niet de elektronische printplaat in de sleutel aan.

Controleer bij het monteren, of het deksel goed vastzit en de schroef goed is vastgezet.

FM-AFSTANDSBEDIENING: batterijtjes (2/2)



Voorzorgen met betrekking tot batterijen:

- Houd (nieuwe of oude) batterijen buiten het bereik van kinderen.
- Slik de batterijtjes niet in.

Risico van chemische brandwonden die dodelijk kunnen zijn.

- Indien er batterijtjes zijn ingeslikt of in het lichaam ingebracht, moet zo snel mogelijk een arts worden geraadpleegd.

26613



Gooi lege batterijen niet weg, maar lever ze in bij een inzamelpunt voor lege batterijen.

ACCU: storing (1/2)

Om vonkvorming te voorkomen:

- Controleer of alle stroomverbruikers (binnenlichten, enz.) zijn uitgeschakeld voordat u de accuklemmen losmaakt of aansluit.
- schakel de acculader uit voordat u deze op de accu aansluit of ervan losmaakt;
- leg geen metalen of andere geleidende voorwerpen, die kortsluiting tussen de accupolen kunnen veroorzaken, op de accu;
- wacht minstens één minuut na het afzetten van de motor voordat u de accukabels losmaakt;
- zet de accukabels na het weer monteren goed vast.



Schakel altijd de functie Stop and Start uit voordat u werkzaamheden in de motorruimte uitvoert.

Aansluiting van een acculader

De acculader moet geschikt zijn voor een accu met een nominale spanning van 12 volt.

Maak de accukabels nooit los als de motor draait. **Houd u aan de voorschriften van de fabrikant van de acculader.**



Voor sommige accu's gelden bijzonderheden voor het opladen, raadpleeg uw merkdealer hierover. Voorkom elk risico op een vonk die onmiddellijk een explosie tot gevolg zou kunnen hebben. Zorg dat het opladen in een goed geventileerde ruimte plaatsvindt.

Risico van ernstig letsel.



De accu bevat zwavelzuur. Vermijd daarom contact met de ogen, de huid of kleding. Bij onverhoopt contact spoelen met veel water, raadpleeg, indien nodig, een arts.

Houd open vuur, gloeiende voorwerpen en vonken verwijderd van de accu: explosiegevaar.

Let op bij werkzaamheden dicht bij de motor, deze kan nog warm zijn. Bovendien kan de ventilatormotor onverwacht gaan draaien.

Risico van verwonding.

ACCU: storing (2/2)

Starten met starthulpkabels

Als u voor het starten de accu van een andere auto moet gebruiken, koop dan de startkabels (met groot oppervlak) bij een merkdealer of controleer, als u reeds startkabels heeft, of deze in goede staat verkeeren.

Beide accu's moeten dezelfde spanning hebben: 12 volt. De hulpaccu moet minstens de capaciteit (ampère-uur, Ah) hebben van de ontladen accu.

Let erop dat de auto's elkaar niet raken (kortsluitingsgevaar als u de pluspolen met elkaar verbindt) en dat de ontladen accu goed aangesloten is. Zet het contact af van uw auto.

Laat de motor van de hulpauto met een middelmatig toerental draaien.

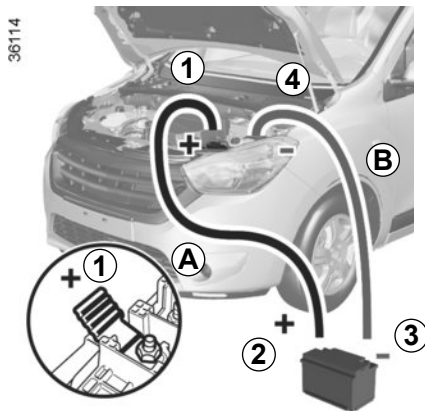

Sluit de positieve kabel (+) **A** aan op de pluspool (+) **1** van de ontladen accu en daarna op de pluspool (+) **2** van de hulpaccu.

Sluit de negatieve kabel (-) **B** aan op de minpool (-) **3** van de hulpaccu en daarna op de minpool (-) **4** van de ontladen accu.

Start de motor op de normale wijze. Maak, zodra deze draait, de kabels **A** en **B** in omgekeerde volgorde (**4-3-2-1**) los.



Controleer of de kabels **A** en **B** elkaar nergens raken en of de positieve kabel **A** geen metalen delen van de hulpauto raakt.

Risico van ernstig letsel en/of beschadiging van de auto.

RUITENWISSERBLADEN

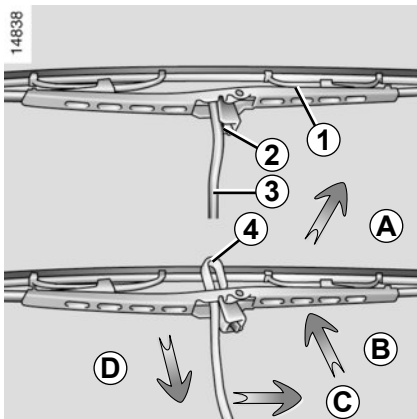

Vervangen van de ruitenwischerbladen voor 1

- Zet met het contact uit de ruitenwischerarm **3** omhoog;
- kantel het blad horizontaal (beweging **A**);
- druk op het lipje **2** en schuif het ruitenwischerblad omlaag tot de haak **4** van de ruitenwischerarm vrijkomt (beweging **D**);
- schuif het blad opzij (beweging **C**) en omhoog (beweging **B**) om het vrij te maken.

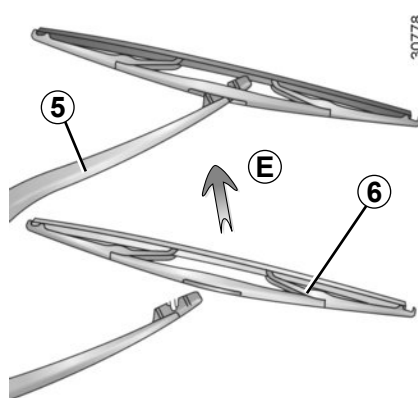

Vervangen van het ruitenwischerblad achter 6

- Zet met het contact uit de ruitenwischerarm **5** omhoog;
- kantel het blad **6** tot u weerstand voelt;
- trek het wisserblad los van de arm (richting **E**).

Bij het monteren van een ruitenwischerblad voor of achter

Monteer het ruitenwischerblad in omgekeerde volgorde van losmaken. Controleer of het blad goed is vergrendeld.

Let op de staat van de ruitenwischerbladen. Hun levensduur hangt van u af:

- reinig de bladen, de voorruit en de achterraut regelmatig met water met zeep;
- gebruik ze niet als de voorruit of achterraut droog zijn;
- maak ze los van de voorruit of achterraut als ze lang niet gebruikt zijn.



– Controleer als het vriest, voordat u wegrijdt, of de ruitenwischerbladen niet aan de ruit zijn vastgevroren. De wissermotor kan hierdoor te warm worden.

- Controleer regelmatig de wisserbladen. Zodra hun werking afneemt moet u ze vervangen, ongeveer eens per jaar.

Bij het vervangen van het blad, let bij het verwijderen van het blad op, dat u hem niet op de ruit laat vallen: u zou de ruit kunnen breken.

SLEPEN: storting (1/2)

Het stuurwiel mag niet op het stuurslot staan en de contactsleutel moet in de stand "M" (contact aan) staan, zodat de remlichten en de alarmknipperlichten kunnen werken. 's Nachts moet de auto zijn verlicht.

Bovendien moeten de voorschriften voor het slepen die in ieder land gelden in acht worden genomen en mag de maximale toegelaten aanhangwagenmassa van uw auto, als deze de trekkende auto is, niet worden overschreden. Ga naar een merkdealer.



Verwijder de contactsleutel niet tijdens het slepen.



Bij stilstaande motor werken de stuur- en rembekrachtiging niet meer.

SLEPEN: storting (2/2)

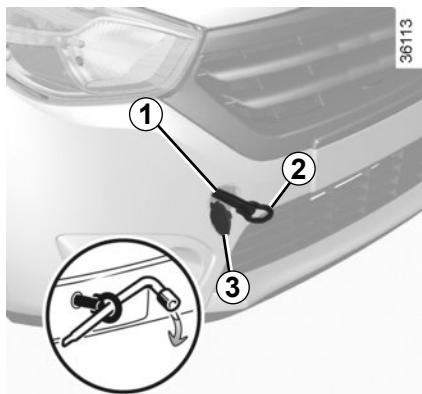

Gebruik uitsluitend de sleepogen voor 1 en achter 4.

Deze sleeppunten mogen alleen gebruikt worden om de auto mee te slepen en in geen geval om de auto direct of indirect aan op te hijsen.



Toegang tot de sleeppunten

Maak het kapje 3 of 5 los door een plat gereedschap onder het kapje te steken.

Schroef het sleepoog 2 zo ver mogelijk vast: eerst met de hand en daarna met de wielsleutel.

Gebruik uitsluitend het sleepoog 2 en de wielmoersleutel die zijn opgeborgen in de bagageruimte (raadpleeg de paragraaf "Gereedschap" in hoofdstuk 5).



– Gebruik een starre sleepstang. Indien u een touw of kabel gebruikt bij het slepen (als dit wettelijk toegestaan is), moet de auto die geslept wordt nog kunnen remmen.

- De auto die geslept wordt, moet te allen tijde bestuurbaar zijn.
- Accelereer en rem gelijkmatig en zonder schokken om te voorkomen dat de auto beschadigen.
- U mag in geen geval sneller rijden dan **25 km/u**.



Laat nooit gereedschap in de auto rondslingeren. Dit is gevaarlijk als u plotseling moet remmen.

RADIOVOORBEREIDING



Als uw auto geen radio heeft, is deze wel hiervoor voorbereid met plaatsen voor:

- de radio **1**;
- luidsprekers in de portieren **2**.

Raadpleeg een merkdealer voor het installeren van een uitrusting.

Inbouwplaats voor de radio **1**

Maak de opbergruimte **1** los en verwijder deze.

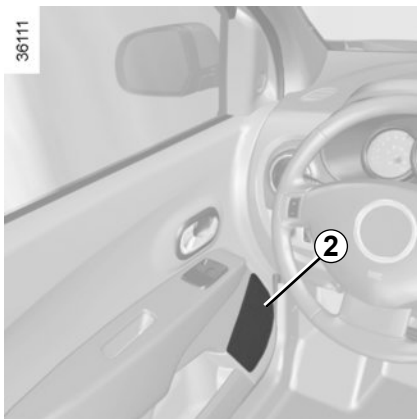

Luidsprekers in portieren **2**

Maak het kapje **2** los met een platte schroevendraaier.

- Volg altijd nauwgezet de inbouwvoorschriften van de uitrusting op.
- De benodigde steunen en verbindingkabels die de merkdealer u kan leveren, verschillen per type auto en per type radio. Raadpleeg uw merkdealer voor meer bijzonderheden.
- Wijzig niet zelf de bedrading van de auto of van de autoradio want door een verkeerde aansluiting kan de elektrische installatie worden beschadigd (bedrading, organen en in het bijzonder de dynamo). Laat eventuele veranderingen door een merkdealer uitvoeren.



Elektrische en elektronische accessoires

Controleer vóór het installeren van een dergelijk accessoire (bij zenders/ontvangers vooral: frequentieband, vermogen, plaats van de antenne enz.) of dat geschikt is voor uw auto. Vraag advies aan een merkdealer.

Sluit alleen accessoires aan met een vermogen van maximaal 120 watt. **Risico van brand.** Als verschillende accessoireaansluitingen tegelijk worden gebruikt, mag het totale vermogen van de aangesloten accessoires niet meer zijn dan 180 watt.

Wijzig niet zelf de bedrading van de auto want door een verkeerde aansluiting kunnen de elektrische installatie en/of de erop aangesloten organen worden beschadigd. Laat eventuele veranderingen door een merkdealer uitvoeren.

In geval van achteraf inbouwen van een elektrische uitrusting, moet u goed in de gaten houden dat de installatie wel is beschermd door een zekering. Noteer de sterkte van deze zekering en de plaats waar hij zich bevindt.

De diagnoseaansluiting gebruiken

Het gebruik van elektronische accessoires op de diagnoseaansluiting kan ernstige storing van de elektronische systemen van de auto veroorzaken. Voor uw veiligheid is het raadzaam alleen door de fabrikant goedgekeurde elektronische accessoires te gebruiken, raadpleeg een merkdealer. **Risico van ernstig ongeval.**

Gebruik van zenders/ontvangers (telefoons, 27 Mc apparatuur, enz.)

Telefoons en 27 Mc-apparatuur met een ingebouwde antenne kunnen de werking beïnvloeden van elektronische systemen in de auto. Gebruik dergelijke apparaten daarom met een buitenantenne. **Houd u altijd aan de wettelijke voorschriften met betrekking tot het gebruik van deze apparaten.**

Achteraf inbouwen van accessoires

Als u accessoires op de auto wilt installeren: raadpleeg een merkdealer. Om zeker te zijn dat uw auto goed werkt en om elk risico te vermijden dat uw veiligheid kan aantasten, raden wij u aan om door de constructeur goedgekeurde accessoires te gebruiken: deze zijn aan uw auto aangepast en alleen deze worden door de constructeur gegarandeerd.

Als u een antidiefstalstang gebruikt, bevestig deze dan uitsluitend op het rempedaal.

Hinder bij het rijden

Aan de bestuurderskant mogen alleen voor de auto geschikte matten worden gebruikt, die moeten worden vastgezet aan de vooraf geïnstalleerde onderdelen. Controleer regelmatig of ze goed vastzitten. Stapel niet meerdere matten op elkaar. **Gevaar van hakende pedalen.**

STORINGEN (1/6)

De volgende tips helpen u de storing snel en tijdelijk te verhelpen; raadpleeg voor de veiligheid zo snel mogelijk een merkdealer.

| U schakelt de startmotor in | MOGELIJKE OORZAKEN | WAT TE DOEN |
|---|---|--|
| De controlelampjes gaan zwakker of niet branden, de startmotor draait niet. | Accuklemmen niet goed vastgezet, los of geoxydeerd. | Zet ze los, sluit ze weer aan of reinig ze als ze geoxideerd zijn. |
| | Accu ontladen of defect. | Sluit een andere accu aan op de ontladen accu. Raadpleeg de paragraaf "Accu: storing" in hoofdstuk 5 of vervang de accu indien nodig. Duw de auto niet aan als de stuurkolom is vergrendeld. |
| De motor wil niet starten. | De voorwaarden voor het starten zijn niet vervuld. | Raadpleeg de paragraaf "Starten/stoppen van de motor" in hoofdstuk 2. |
| Met stilstaande auto, koude motor, is het stationair toerental hoog. | Bij een benzinemotor is dit is meestal geen storing. Het kan worden veroorzaakt door de stijgende temperatuur van de motor. | Het stationair toerental van de motor moet na ongeveer een minuut zakken. Zo niet dan is er mogelijk een andere oorzaak. Ga naar een merkdealer. |
| De stuurkolom blijft vergrendeld. | Stuurwiel geblokkeerd. | Ontgrendelen door de sleutel en het stuurwiel lichtjes te draaien (raadpleeg de paragraaf "Contactslot" in hoofdstuk 2). |

STORINGEN (2/6)

| Tijdens het rijden | MOGELIJKE OORZAKEN | WAT TE DOEN |
|--|---|---|
| Trillingen. | Banden te zacht, beschadigd of uit balans. | Controleer de spanning van de banden; als dit niet de oorzaak is, laat hun staat dan door een merkdealer controleren. |
| De vloeistof in het expansievat borrelt. | Mechanische storing: koppakking beschadigd of waterpomp defect. | Zet de motor stil. Roep de hulp in van een merkdealer. |
| | Koelventilateur defect. | Roep de hulp in van een merkdealer. |
| Rook onder de motorkap. | Kortsluiting of lekkage van het koelcircuit. | Stop, zet het contact uit, ga bij de auto vandaan en roep de hulp in van een merkdealer. |
| Het waarschuwingslampje voor de oliedruk gaat branden: | | |
| in een bocht of tijdens het remmen | Het oliepeil van de motor is te laag. | Voeg motorolie toe (raadpleeg de paragraaf "Oliepeil van de motor (bij)vullen" in hoofdstuk 4). |
| bij stationair draaien | Lage oliedruk. | Ga direct naar de dichtstbijzijnde merkdealer. |
| Het waarschuwingslampje oliedruk dooft langzaam of blijft branden bij gas geven. | Te lage oliedruk. | Stop en roep de hulp in van een merkdealer |

STORINGEN (3/6)

| Tijdens het rijden | MOGELIJKE OORZAKEN | WAT TE DOEN |
|--------------------------------------|---|---|
| Abnormale witte rook uit de uitlaat. | Mechanische storing: koppakking opgeblazen. of | Zet de motor stil. Roep de hulp in van een merkdealer. |
| | Bij een dieselmotor hoeft dit geen storing te zijn. De rook ontstaat door de regeneratie van het roetfilter. | Raadpleeg de paragraaf "Bijzonderheid van de dieselmotor" in hoofdstuk 2. |
| | Bij een benzinemotor hoeft dit geen storing te zijn. Afhankelijk van de weersomstandigheden (koud, vochtig, enz.), kan de rook optreden bij krachtig accelereren. | Laat het toerental zakken en vermijd plots accelereren, zodat de rook geleidelijk verdwijnt. Zo niet dan is er mogelijk een andere oorzaak. Ga naar een merkdealer. |
| Het sturen gaat zwaar. | Gebroken aandrijfriem. Te weinig stuurbekrachtigingsolie. Storing in het hulpsysteem. | Rijd voorzichtig bij lage snelheid, let op de kracht die u moet zetten op het stuurwiel om de wielen te draaien. Ga naar een merkdealer. |



Radiator: Als er veel te weinig koelvloeistof inzit, vergeet dan niet dat u nooit koude koelvloeistof mag bijvullen zolang de motor heet is. Na elke reparatie waarbij het koelsysteem geheel of gedeeltelijk is afgetapt, moet dit met nieuwe koelvloeistof worden bijgevuld. Gebruik hiervoor alleen door onze technische dienst goedgekeurde koelvloeistof.

STORINGEN (4/6)

| Tijdens het rijden | MOGELIJKE OORZAKEN | WAT TE DOEN |
|---|---|---|
| Fluiten. | Dakantenne niet goed geplaatst. | Draai de antenne. |
| De motor wordt te warm. Het waarschuwingslampje van de temperatuur van de koelvloeistof brandt. | Koelventilateur defect. | Zet de motor af en roep de hulp in van een merkdealer. |
| | Koelvloeistoflekkage. | Stop de auto, stop de motor en controleer de koelvloeistofreservoir: er moet vloeistof in zitten. Als het leeg is, raadpleeg zo snel mogelijk een merkdealer. |
| Waarschuwingslampje olie verversen blijft branden na de olieerversing. | Resetten van de waarschuwing na de olieerversing niet uitgevoerd. | Reset de waarschuwing na de olieerversing; raadpleeg de paragraaf "Boordcomputer" in hoofdstuk 1. |



Radiator: Als er veel te weinig koelvloeistof inzit, vergeet dan niet dat u nooit koude koelvloeistof mag bijvullen zolang de motor heet is. Na elke reparatie waarbij het koelsysteem geheel of gedeeltelijk is afgetapt, moet dit met nieuwe koelvloeistof worden bijgevuld. Gebruik hiervoor alleen door onze technische dienst goedgekeurde koelvloeistof.

STORINGEN (5/6)

| Elektrische organen | MOGELIJKE OORZAKEN | WAT TE DOEN |
|---|--|---|
| Knipperfrequentie te hoog. | Lamp doorgebrand. | Vervang de lamp. |
| De knipperlichten werken niet. | Elektrische installatie defect. | Raadpleeg een merkdealer. |
| | Zekering beschadigd. | Vervang de zekering of laat deze vervangen; raadpleeg het hoofdstuk "Zekeringen". |
| De koplampen schakelen niet in of niet uit. | Elektrische installatie of schakelaar defect. | Raadpleeg een merkdealer. |
| | Zekering beschadigd. | Vervang de zekering of laat deze vervangen; raadpleeg het hoofdstuk "Zekeringen". |
| Condenswater in de verlichting. | Dit is geen defect. Dit is een normaal verschijnsel dat door temperatuurverandering wordt veroorzaakt. Deze sporen verdwijnen geleidelijk aan als de lichten branden. | |

STORINGEN (6/6)

| Elektrische organen | MOGELIJKE OORZAKEN | WAT TE DOEN |
|------------------------------|---------------------------------|--|
| De ruitenwischer werkt niet. | Ruitenwischerbladen kleven. | Maak de wisserbladen los van de ruit. |
| | Elektrische installatie defect. | Raadpleeg een merkdealer. |
| | Zekering beschadigd. | Vervang de zekering of laat deze vervangen; raadpleeg het hoofdstuk "Zekeringen". |
| De ruitenwischer stopt niet. | Elektrische bediening defect. | Raadpleeg een merkdealer. |

Hoofdstuk 6: Technische gegevens

| | |
|-----------------------------------|------|
| Identificatieplaatjes auto | 6.2 |
| Identificatieplaatjes motor | 6.3 |
| Afmetingen | 6.5 |
| Gegevens van de motor | 6.7 |
| Massa's (in Kg) | 6.9 |
| Onderdelen en reparaties | 6.11 |
| Onderhoudscoupons | 6.12 |
| Plaatwerkcontrole | 6.18 |

IDENTIFICATIEPLAATJES MOTOR (1/2)

33293

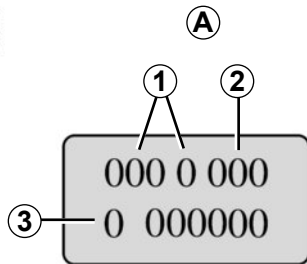

De gegevens op het motorplaatje **A** moeten bij correspondentie en bij het bestellen van onderdelen altijd worden vermeld (plaats verschillend afhankelijk van het motortype).

- 1 Type van de motor
- 2 Indicenummer van de motor
- 3 Motornummer

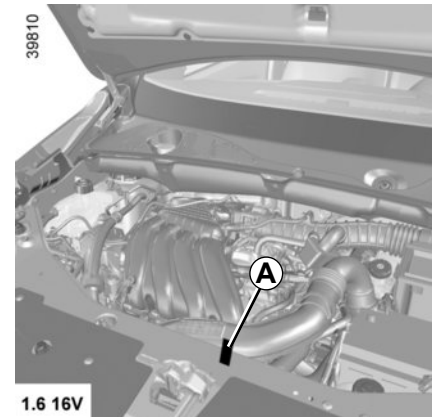
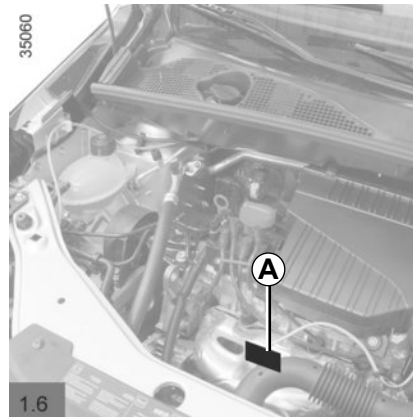
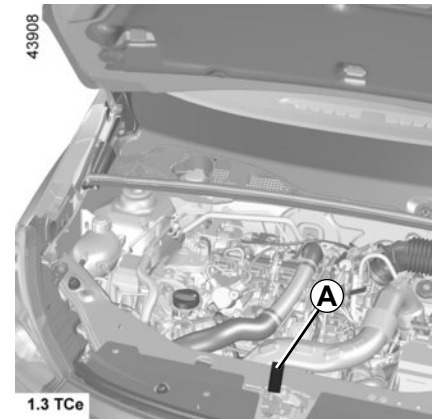
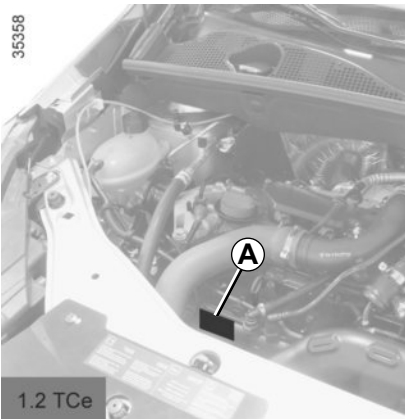

IDENTIFICATIEPLAATJES MOTOR (2/2)

33293

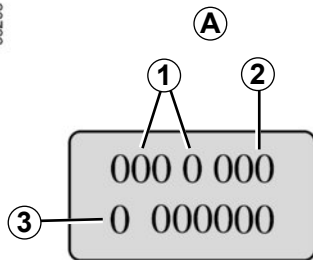

De gegevens op het motorplaatje **A** moeten bij correspondentie en bij het bestellen van onderdelen altijd worden vermeld (plaats verschillend afhankelijk van het motortype).

- 1 Type van de motor
- 2 Indicenummer van de motor
- 3 Motornummer

34957

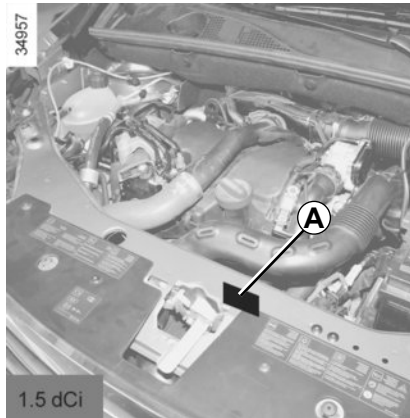

AFMETINGEN (in meters) (1/2)

Besteluitvoering

36108

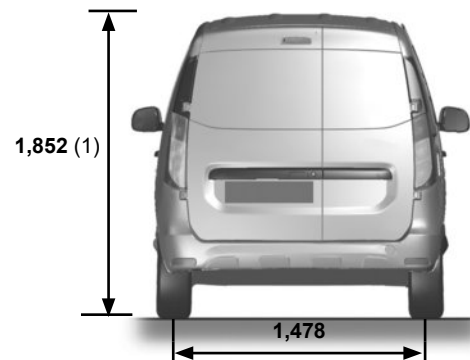
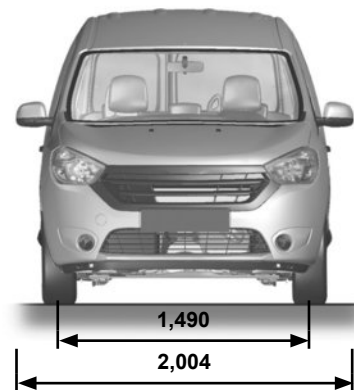
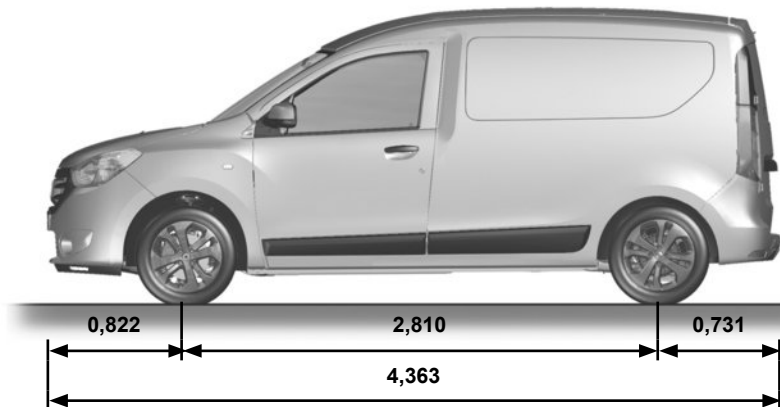

(1) Onbelast

AFMETINGEN (in meters) (2/2)

Breakuitvoering

39372

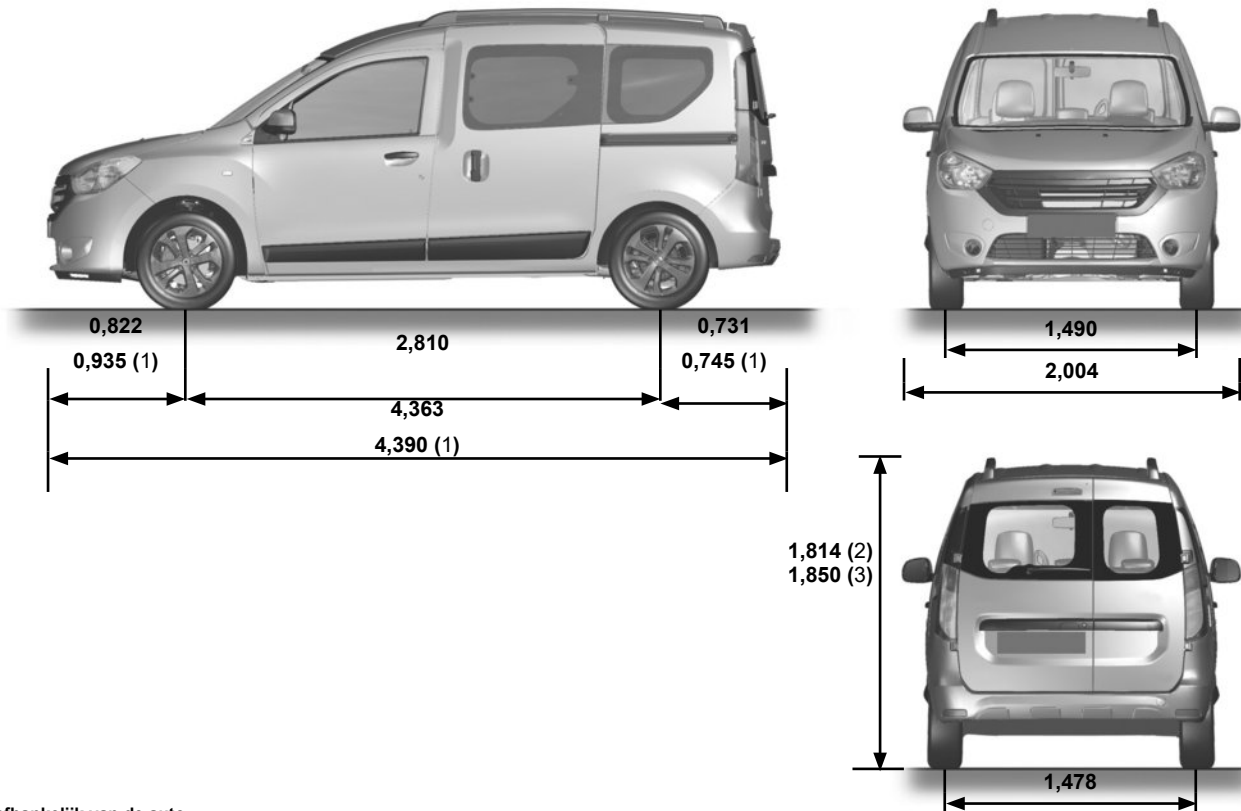





(1) afhankelijk van de auto

(2) onbelast, zonder dakdragers

(3) onbelast, met dakdragers

GEGEVENS VAN DE MOTOR (1/2)

| Uitvoeringen | 1.2 TCe | 1.3 TCe | 1,6 8V | 1,6 16V | 1.5 dCi |
|---|--|---------|--------|---------|--|
| Type van de motor (zie motorplaatje) | H5Ft | H5Ht | K7M | H4M | K9Kt |
| Cilinderinhoud (cm ³) | 1 197 | 1 332 | 1 598 | 1 598 | 1 461 |
| Soort brandstof Octaangetal | Benzine Ongelode benzine met het voorgeschreven octaangetal zoals aangegeven op de sticker in de tankdopklep. Zie hoofdstuk 1, paragraaf "Brandstoftank". | | | | Dieselolie De sticker in de tankdopklep geeft aan welke brandstoffen toegestaan zijn. |
| Brandstof die voldoet aan de Europese norm en die compatibel is met de motoren van auto's verkocht in Europa (neem voor andere gevallen contact op met een merkdealer). | <div style="display: flex; flex-direction: column; align-items: flex-start;"> <div style="margin-bottom: 20px;">  <p>Loodvrije benzine die voldoet aan de norm EN 228 bevat tot 5% ethanol.</p> </div> <div>  <p>Loodvrije benzine die voldoet aan de norm EN 228 bevat tot 10% ethanol.</p> </div> </div> | | | | <div style="display: flex; flex-direction: column; align-items: flex-start;"> <div style="margin-bottom: 20px;">  <p>Dieselbrandstof die voldoet aan de norm EN 590 bevat tot 7% methylester vetzuur.</p> </div> <div style="margin-bottom: 20px;">  <p>Dieselbrandstof die voldoet aan de norm EN 16734 bevat tot 10% methylester vetzuur.</p> </div> <div>  <p>Dieselbrandstof die voldoet aan de norm EN 15940 bevat tot 7% methylester.</p> </div> </div> |

GEGEVENS VAN DE MOTOR (2/2)

| Uitvoeringen | 1.2 TCe | 1.3 TCe | 1.6 8V | 1.6 16V | 1.5 dCi |
|--|--|----------------|---------------|----------------|----------------|
| Type van de motor (zie motorplaatje) | H5Ft | H5Ht | K7M | H4M | K9Kt |
| Cilinderinhoud (cm³) | 1 197 | 1 332 | 1 598 | 1 598 | 1 461 |
| Bougies | Gebruik uitsluitend de voor uw motor voorgeschreven bougietypen. Het type staat aangegeven op een sticker in de motorruimte, raadpleeg anders uw merkdealer. Montage van een niet voorgeschreven bougietype kan tot ernstige motorschade leiden. | | | | — |

MASSA'S (in kg) (1/2)

De aangegeven massa's zijn van de basisuitvoering zonder opties: zij variëren naargelang de uitrusting van uw auto. Raadpleeg een merkdealer.

| Besteluitvoering | |
|---|---|
| Max. toegelaten totaal massa (MMAC) Max. toegelaten massa (MMTA) Max. toegelaten trein massa (MTR) | De massa's staan op het constructeursplaatje (raadpleeg de paragraaf "Identificatieplaatjes" in hoofdstuk 6). |
| Aanhangwagenmassa geremd* | wordt verkregen door berekening: MTR- MMAC |
| Aanhangwagenmassa ongeremd* | 575 |
| Maximale kogeldruk op trekhaak* | 75 |
| Toegelaten dakbelasting op dragers | 80 (met inbegrip van de dragende delen) |

* Aanhangwagengewicht (trekken van een caravan, boot enz.)

Het trekken van een aanhangwagen is verboden wanneer de berekening $MTR - MMAC$ gelijk is aan nul of wanneer de op het constructeursplaatje aangegeven maximaal toegelaten trein massa (MTR) gelijk is aan nul (of niet wordt aangegeven).

- Respecteer de in het land geldende voorwaarden voor het trekken en de toegelaten maximale massa's. Laat uw merkdealer een trekhaak monteren en de bedrading van de auto aanpassen.
- In geval van een auto met aanhanger, **mag de max. toegelaten trein massa (auto + aanhanger) nooit overschreden worden**. Toch is toegestaan:
 - een overschrijding van de max. toegelaten massa (MMTA) gemeten onder de achteras tot 15 %,
 - een overschrijding van de max. toegelaten totaal massa (MMAC) tot 10 % of 100 kg (tot de eerste van deze twee waarden is bereikt).
- In beide gevallen is de maximum snelheid van het geheel 80 km/u en moet de bandenspanning worden verhoogd met 0,2 bar (3 PSI).
- Het motorvermogen neemt af naarmate u hoger in de bergen rijdt. Wij adviseren u de maximale belasting met 10 % per 1 000 meter stijging te verminderen.

MASSA'S (in kg) (2/2)

De aangegeven massa's zijn van de basisuitvoering zonder opties: zij variëren naargelang de uitrusting van uw auto. Raadpleeg een merkdealer.

| Breakuitvoering | |
|---|---|
| Max. toegelaten totaal massa (MMAC) Max. toegelaten massa (MMTA) Max. toegelaten trein massa (MTR) | De massa's staan op het constructeursplaatje (raadpleeg de paragraaf "Identificatieplaatjes" in hoofdstuk 6). |
| Aanhangwagen massa geremd* | wordt verkregen door berekening: MTR - MMAC |
| Aanhangwagen massa ongeremd* | 580 |
| Maximale kogeldruk op trekhaak* | 75 |
| Toegelaten dakbelasting op dragers | 80 (met inbegrip van de dragende delen) |

* Aanhangwagengewicht (trekken van een caravan, boot enz.)

Het trekken van een aanhangwagen is verboden wanneer de berekening $MTR - MMAC$ gelijk is aan nul of wanneer de op het constructeursplaatje aangegeven maximaal toegelaten trein massa (MTR) gelijk is aan nul (of niet wordt aangegeven).

- Respecteer de in het land geldende voorwaarden voor het trekken en de toegelaten maximale massa's. Laat uw merkdealer een trekhaak monteren en de bedrading van de auto aanpassen.
- In geval van een auto met aanhanger, **mag de max. toegelaten trein massa (auto + aanhanger) nooit overschreden worden**. Toch is toegestaan:
 - een overschrijding van de max. toegelaten massa (MMTA) gemeten onder de achteras tot 15 %,
 - een overschrijding van de max. toegelaten totaal massa (MMAC) tot 10 % of 100 kg (tot de eerste van deze twee waarden is bereikt). in beide gevallen is de maximum snelheid van het geheel 80 km/u en moet de bandenspanning worden verhoogd met 0,2 bar (3 PSI).
- Het motorvermogen neemt af naarmate u hoger in de bergen rijdt. Wij adviseren u de maximale belasting met 10 % per 1 000 meter stijging te verminderen.

ONDERDELEN EN REPARATIES

De originele onderdelen worden met de grootste zorg ontwikkeld en gecontroleerd. Zij voldoen dan ook aan dezelfde kwaliteitsnormen als de onderdelen die in de fabriek worden gebruikt.

Door het gebruik van de originele onderdelen houdt u de prestaties van uw auto optimaal. Bovendien zijn reparaties die uitgevoerd zijn door een merkdealer met originele onderdelen gegarandeerd volgens de voorwaarden die achter op de reparatieopdracht staan.

ONDERHOUDSCOUPONS (1/6)

VIN:

| Datum: Km: Factuurnr.: | | Toelichting/diversen |
|---|----------------|----------------------|
| Type werkzaamheden: Onderhoudsbeurt <input type="checkbox"/> <input type="checkbox"/> | Stempel | |
| Plaatwerkcontrole: OK <input type="checkbox"/> Niet OK* <input type="checkbox"/> *Zie specifieke bladzijde | | |

| Datum: Km: Factuurnr.: | | Toelichting/diversen |
|---|----------------|----------------------|
| Type werkzaamheden: Onderhoudsbeurt <input type="checkbox"/> <input type="checkbox"/> | Stempel | |
| Plaatwerkcontrole: OK <input type="checkbox"/> Niet OK* <input type="checkbox"/> *Zie specifieke bladzijde | | |

| Datum: Km: Factuurnr.: | | Toelichting/diversen |
|---|----------------|----------------------|
| Type werkzaamheden: Onderhoudsbeurt <input type="checkbox"/> <input type="checkbox"/> | Stempel | |
| Plaatwerkcontrole: OK <input type="checkbox"/> Niet OK* <input type="checkbox"/> *Zie specifieke bladzijde | | |

ONDERHOUDSCOUPONS (2/6)

VIN:

| | | | |
|---|--|----------------|----------------------|
| Datum: Km: | | Factuurnr.: | Toelichting/diversen |
| Type werkzaamheden: | | Stempel | |
| Onderhoudsbeurt <input type="checkbox"/> | | | |
| <input type="checkbox"/> | | | |
| Plaatwerkcontrole: | | | |
| OK <input type="checkbox"/> Niet OK* <input type="checkbox"/> | | | |
| *Zie specifieke bladzijde | | | |
| Datum: Km: | | Factuurnr.: | Toelichting/diversen |
| Type werkzaamheden: | | Stempel | |
| Onderhoudsbeurt <input type="checkbox"/> | | | |
| <input type="checkbox"/> | | | |
| Plaatwerkcontrole: | | | |
| OK <input type="checkbox"/> Niet OK* <input type="checkbox"/> | | | |
| *Zie specifieke bladzijde | | | |
| Datum: Km: | | Factuurnr.: | Toelichting/diversen |
| Type werkzaamheden: | | Stempel | |
| Onderhoudsbeurt <input type="checkbox"/> | | | |
| <input type="checkbox"/> | | | |
| Plaatwerkcontrole: | | | |
| OK <input type="checkbox"/> Niet OK* <input type="checkbox"/> | | | |
| *Zie specifieke bladzijde | | | |

ONDERHOUDSCOUPONS (3/6)

VIN:

| Datum: Km: | | Factuurnr.: | Toelichting/diversen |
|---|----------------|-------------|----------------------|
| Type werkzaamheden: Onderhoudsbeurt <input type="checkbox"/> <input type="checkbox"/> | Stempel | | |
| Plaatwerkcontrole: OK <input type="checkbox"/> Niet OK* <input type="checkbox"/> *Zie specifieke bladzijde | | | |

| Datum: Km: | | Factuurnr.: | Toelichting/diversen |
|---|----------------|-------------|----------------------|
| Type werkzaamheden: Onderhoudsbeurt <input type="checkbox"/> <input type="checkbox"/> | Stempel | | |
| Plaatwerkcontrole: OK <input type="checkbox"/> Niet OK* <input type="checkbox"/> *Zie specifieke bladzijde | | | |

| Datum: Km: | | Factuurnr.: | Toelichting/diversen |
|---|----------------|-------------|----------------------|
| Type werkzaamheden: Onderhoudsbeurt <input type="checkbox"/> <input type="checkbox"/> | Stempel | | |
| Plaatwerkcontrole: OK <input type="checkbox"/> Niet OK* <input type="checkbox"/> *Zie specifieke bladzijde | | | |

ONDERHOUDSCOUPONS (4/6)

VIN:

| | | | |
|---|--|----------------|----------------------|
| Datum: Km: | | Factuurnr.: | Toelichting/diversen |
| Type werkzaamheden: | | Stempel | |
| Onderhoudsbeurt <input type="checkbox"/> | | | |
| <input type="checkbox"/> | | | |
| Plaatwerkcontrole: | | | |
| OK <input type="checkbox"/> Niet OK* <input type="checkbox"/> | | | |
| *Zie specifieke bladzijde | | | |
| Datum: Km: | | Factuurnr.: | Toelichting/diversen |
| Type werkzaamheden: | | Stempel | |
| Onderhoudsbeurt <input type="checkbox"/> | | | |
| <input type="checkbox"/> | | | |
| Plaatwerkcontrole: | | | |
| OK <input type="checkbox"/> Niet OK* <input type="checkbox"/> | | | |
| *Zie specifieke bladzijde | | | |
| Datum: Km: | | Factuurnr.: | Toelichting/diversen |
| Type werkzaamheden: | | Stempel | |
| Onderhoudsbeurt <input type="checkbox"/> | | | |
| <input type="checkbox"/> | | | |
| Plaatwerkcontrole: | | | |
| OK <input type="checkbox"/> Niet OK* <input type="checkbox"/> | | | |
| *Zie specifieke bladzijde | | | |

ONDERHOUDSCOUPONS (5/6)

VIN:

| Datum: Km: | | Factuurnr.: | Toelichting/diversen |
|---|----------------|-------------|----------------------|
| Type werkzaamheden: Onderhoudsbeurt <input type="checkbox"/> <input type="checkbox"/> | Stempel | | |
| Plaatwerkcontrole: OK <input type="checkbox"/> Niet OK* <input type="checkbox"/> *Zie specifieke bladzijde | | | |

| Datum: Km: | | Factuurnr.: | Toelichting/diversen |
|---|----------------|-------------|----------------------|
| Type werkzaamheden: Onderhoudsbeurt <input type="checkbox"/> <input type="checkbox"/> | Stempel | | |
| Plaatwerkcontrole: OK <input type="checkbox"/> Niet OK* <input type="checkbox"/> *Zie specifieke bladzijde | | | |

| Datum: Km: | | Factuurnr.: | Toelichting/diversen |
|---|----------------|-------------|----------------------|
| Type werkzaamheden: Onderhoudsbeurt <input type="checkbox"/> <input type="checkbox"/> | Stempel | | |
| Plaatwerkcontrole: OK <input type="checkbox"/> Niet OK* <input type="checkbox"/> *Zie specifieke bladzijde | | | |

ONDERHOUDSCOUPONS (6/6)

VIN:

| Datum: Km: | | Factuurnr.: | Toelichting/diversen |
|---|----------------|-------------|----------------------|
| Type werkzaamheden: Onderhoudsbeurt <input type="checkbox"/> <input type="checkbox"/> | Stempel | | |
| Plaatwerkcontrole: OK <input type="checkbox"/> Niet OK* <input type="checkbox"/> *Zie specifieke bladzijde | | | |

| Datum: Km: | | Factuurnr.: | Toelichting/diversen |
|---|----------------|-------------|----------------------|
| Type werkzaamheden: Onderhoudsbeurt <input type="checkbox"/> <input type="checkbox"/> | Stempel | | |
| Plaatwerkcontrole: OK <input type="checkbox"/> Niet OK* <input type="checkbox"/> *Zie specifieke bladzijde | | | |

| Datum: Km: | | Factuurnr.: | Toelichting/diversen |
|---|----------------|-------------|----------------------|
| Type werkzaamheden: Onderhoudsbeurt <input type="checkbox"/> <input type="checkbox"/> | Stempel | | |
| Plaatwerkcontrole: OK <input type="checkbox"/> Niet OK* <input type="checkbox"/> *Zie specifieke bladzijde | | | |

PLAATWERKCONTROLE (1/6)

De garantie blijft alleen van kracht na de reparatie die hieronder staat aangegeven.

VIN :

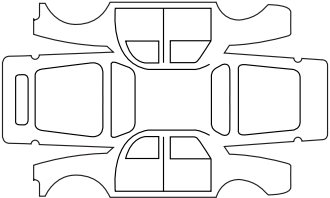
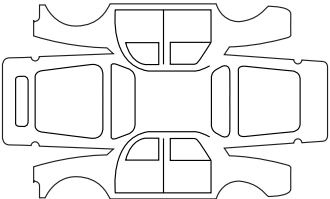
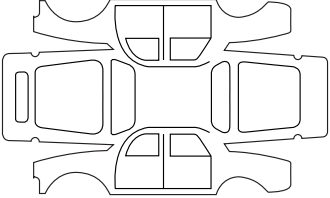
| Uit te voeren plaatwerkreparatie: |  | Stempel |
|-----------------------------------|--|----------------|
| Datum reparatie: | | |
| | | |
| Reparatie nodig van: |  | Stempel |
| Datum reparatie: | | |
| | | |
| Reparatie nodig van: |  | Stempel |
| Datum reparatie: | | |

PLAATWERKCONTROLE (2/6)

De garantie blijft alleen van kracht na de reparatie die hieronder staat aangegeven.

VIN :

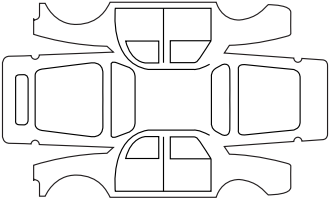
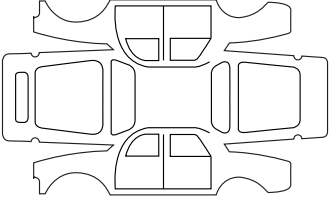
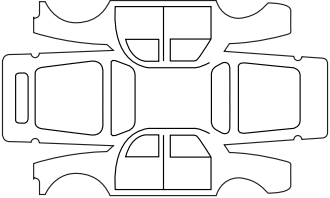
| | | |
|-----------------------------------|--|----------------|
| | | |
| Uit te voeren plaatwerkreparatie: |  | Stempel |
| Datum reparatie: | | |
| | | |
| Reparatie nodig van: |  | Stempel |
| Datum reparatie: | | |
| | | |
| Reparatie nodig van: |  | Stempel |
| Datum reparatie: | | |

PLAATWERKCONTROLE (3/6)

De garantie blijft alleen van kracht na de reparatie die hieronder staat aangegeven.

VIN :

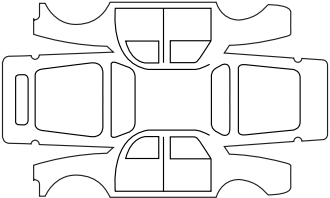
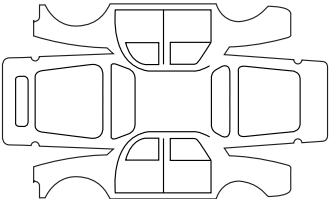
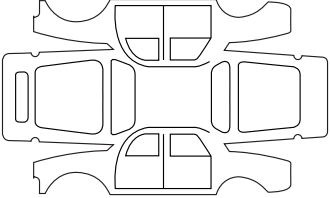
| | | |
|-----------------------------------|--|----------------|
| | | |
| Uit te voeren plaatwerkreparatie: |  | Stempel |
| Datum reparatie: | | |
| | | |
| Reparatie nodig van: |  | Stempel |
| Datum reparatie: | | |
| | | |
| Reparatie nodig van: |  | Stempel |
| Datum reparatie: | | |

PLAATWERKCONTROLE (4/6)

De garantie blijft alleen van kracht na de reparatie die hieronder staat aangegeven.

VIN :

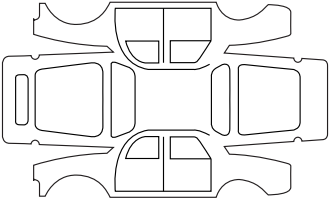
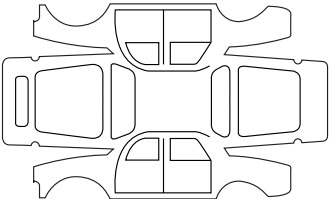
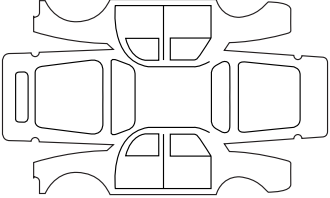
| | | |
|-----------------------------------|--|----------------|
| | | |
| Uit te voeren plaatwerkreparatie: |  | Stempel |
| Datum reparatie: | | |
| | | |
| Reparatie nodig van: |  | Stempel |
| Datum reparatie: | | |
| | | |
| Reparatie nodig van: |  | Stempel |
| Datum reparatie: | | |

PLAATWERKCONTROLE (5/6)

De garantie blijft alleen van kracht na de reparatie die hieronder staat aangegeven.

VIN :

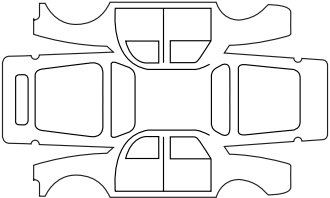
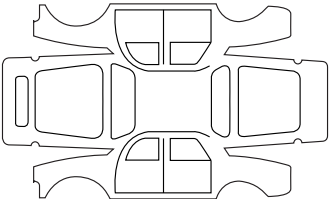
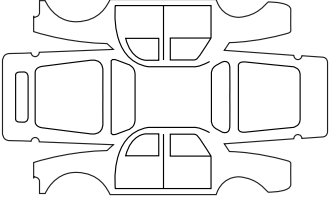
| | | |
|-----------------------------------|--|----------------|
| | | |
| Uit te voeren plaatwerkreparatie: |  | Stempel |
| Datum reparatie: | | |
| | | |
| Reparatie nodig van: |  | Stempel |
| Datum reparatie: | | |
| | | |
| Reparatie nodig van: |  | Stempel |
| Datum reparatie: | | |

PLAATWERKCONTROLE (6/6)

De garantie blijft alleen van kracht na de reparatie die hieronder staat aangegeven.

VIN :

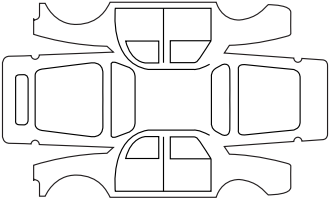
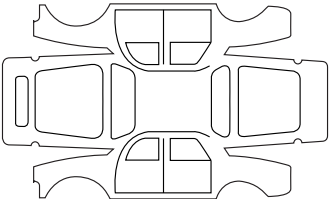
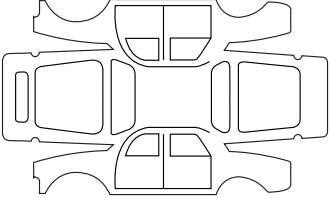
| | | |
|-----------------------------------|--|----------------|
| | | |
| Uit te voeren plaatwerkreparatie: |  | Stempel |
| Datum reparatie: | | |
| | | |
| Reparatie nodig van: |  | Stempel |
| Datum reparatie: | | |
| | | |
| Reparatie nodig van: |  | Stempel |
| Datum reparatie: | | |

ALFABETISCHE INHOUDSOPGAVE (1/5)

A

| | |
|---|--------------------------------|
| aanhangwagen | 6.9 – 6.10 |
| aansteker | 3.20 |
| aanvullende bevestigingsmiddelen | 1.30 |
| aanvullende bevestigingsmiddelen bij de gordels | 1.23 → 1.30 |
| aanvullende veiligheidsvoorzieningen voorin | 1.23 → 1.28 |
| ABS | 1.55, 2.21 → 2.24 |
| accessoiraansluiting | 3.20 |
| accessoires | 5.38 |
| accu | |
| storing | 5.32 – 5.33 |
| accu | 1.56, 4.12 – 4.13 |
| achterbank | |
| gebruiksmogelijkheden | 3.23 → 3.25 |
| achterbank | 3.23 → 3.25 |
| achterklep | 1.11 |
| achterlichten | |
| vervangen van een lamp | 5.21 → 5.23 |
| achterraut | |
| ontwaseming | 3.2 |
| achteruitrijcamera | 2.34 – 2.35 |
| achteruitrijradar | 2.32 – 2.33 |
| achteruitversnelling | |
| inschakelen | 2.19 |
| afstandsbediening van de elektrische portiervergrendeling | 1.4 |
| afstandsbediening van de portiervergrendeling | |
| batterijtjes | 5.30 – 5.31 |
| afstandsbediening van de vergrendeling | 1.2 – 1.3 |
| airbag | |
| activeren passagiersairbags voorin | 1.48 → 1.50 |
| uitschakelen passagiersairbags voorin | 1.48 → 1.50 |
| airbag | 1.23 → 1.30, 1.38 → 1.47, 1.54 |
| airconditioning | 3.4 → 3.8 |
| alarmknipperlichten | 1.70 |
| antiblokkeersysteem: ABS | 2.21 → 2.24 |
| anticorrosiebescherming | 4.16 |
| antiluchtverontreiniging | |
| tips | 2.14 |
| asbakken | 3.20 |
| autogordels | 1.18 → 1.30, 1.38 → 1.47, 1.55 |

| | |
|--|-----|
| automatische portiervergrendeling tijdens het rijden | 1.7 |
|--|-----|

B

| | |
|--|---------------------------------------|
| bagageafdekplaat | 3.29 |
| bagageruimte | 3.26 |
| banden | 2.16 → 2.18, 4.14 – 4.15, 5.16 → 5.18 |
| bandenspanning | 2.16 → 2.18, 4.14 – 4.15, 5.17 |
| batterijtje (afstandsbediening) | 5.30 – 5.31 |
| bedieningsorganen | 1.52 – 1.53 |
| bevestigingsmiddelen voor kinderen | 1.31 → 1.50 |
| bevestigingssysteem voor kinderen | 1.31 → 1.50 |
| bijzonderheid van de benzinemotor | 2.7 – 2.8, 2.8 |
| bijzonderheid van de dieselmotor | 2.9 |
| binnenlicht | 3.12 – 3.13 |
| binnenverlichting: | |
| vervangen van een lamp | 5.24 – 5.25 |
| boodschappen op het instrumentenpaneel | 1.61 → 1.67 |
| boordcomputer | 1.61 → 1.67 |
| brandstof | |
| inhoud | 1.76 |
| kwaliteit | 1.76 |
| tanken | 1.54, 1.76 → 1.79 |
| tips voor zuinig rijden | 2.10 → 2.13 |
| verbruik | 2.10 → 2.13 |
| brandstof besparen | 2.10 → 2.13 |
| brandstofpeil | 1.60 |
| brandstoftank | |
| inhoud | 1.76 → 1.79 |
| brandstofverbruik | 2.10 → 2.13, 3.7 |

C

| | |
|---|--------------------------|
| capaciteit van tank met toevoegmiddel | 1.80 → 1.84 |
| caravan trekken | 6.9 |
| claxon | 1.70 |
| claxon en lichtsignaal | 1.70 |
| communicatiespiegel | 3.14 |
| controlelampjes | 1.54 → 1.58, 1.61 → 1.67 |

D

| | |
|------------------|------|
| dakdragers | 3.30 |
|------------------|------|

ALFABETISCHE INHOUDSOPGAVE (2/5)

| | |
|----------------------------------|-------------|
| dashboard..... | 1.52 – 1.53 |
| dashboardkastje..... | 3.15 |
| display..... | 1.59 – 1.60 |
| dop van reagenstank..... | 1.80 → 1.84 |
| draaicirkel..... | 6.5 – 6.6 |
| dynamische rijcontrole: ESC..... | 1.57 – 1.58 |

E

| | |
|----------------------------------|-------------------|
| ECO-rijden..... | 1.57, 2.10 → 2.13 |
| ESC: dynamische rijcontrole..... | 2.21 → 2.24 |

F

| | |
|-----------------------------|-----------------|
| filter..... | 4.11 |
| filter: roet..... | 1.56, 2.8 – 2.9 |
| functie Stop and Start..... | 2.4 → 2.6 |

G

| | |
|---|-------------|
| gegevens van de motor..... | 6.7 |
| geïntegreerde bediening van handsfree telefoon..... | 3.31 |
| geluidssignaal..... | 1.71 – 1.72 |
| geluidssignaal verlichting brandt nog..... | 1.8, 1.72 |
| gereedschap..... | 5.12 |
| gordelspanners..... | 1.23 |

H

| | |
|------------------------------------|-------------------|
| handrem..... | 1.55, 2.20 |
| hoedenplank..... | 3.15 → 3.19, 3.29 |
| hoofdsteunen..... | 1.13, 3.21 – 3.22 |
| hulp bij wegrijden op helling..... | 2.21 |

I

| | |
|---------------------------------|-------------|
| identificatie van de auto..... | 6.2 |
| identificatieplaatjes..... | 6.2 – 6.3 |
| imperiaal dakdragers..... | 3.30 |
| inhoud brandstoftank..... | 1.76 → 1.79 |
| inhoud mechanische organen..... | 4.4 |
| inhoud motorolie..... | 4.6 → 4.8 |
| inhoud van reagenstank..... | 1.80 → 1.84 |

| | |
|--------------------------------------|--------------------------|
| inrichting..... | 3.15 → 3.19 |
| inrijden..... | 2.2 |
| instrumentenpaneel..... | 1.54 → 1.67, 1.71 – 1.72 |
| interieurbekleding onderhoud..... | 4.19 – 4.20 |
| Isifix..... | 1.34 – 1.35, 1.44 → 1.47 |

K

| | |
|-------------------------------|----------------------------------|
| kaartleeslampje..... | 3.12 – 3.13 |
| katalysator..... | 2.7 – 2.8, 2.8 |
| kinderen..... | 1.38 → 1.47 |
| kinderen vervoeren..... | 1.31 → 1.50 |
| kinderveiligheid..... | 1.2, 1.4, 1.10, 1.31 → 1.50, 3.9 |
| kinderzitjes..... | 1.31 → 1.47 |
| knipperlichten..... | 1.54, 1.70 |
| koelvloeistof..... | 1.54, 4.10 |
| koplampen mistlichten..... | 5.20 |
| verstellen..... | 1.73 |
| vervangen van een lamp..... | 5.19 |
| voor..... | 5.19 |
| krik..... | 5.12, 5.14 |

L

| | |
|--|-----------------------|
| lak nummer..... | 6.2 |
| onderhoud..... | 4.16 → 4.18 |
| lampen vervangen..... | 5.19 → 5.25 |
| lampen voor vervangen van een lamp..... | 5.19 |
| lekke band..... | 5.2 → 5.5, 5.12, 5.14 |
| lichten: achteruitrijlichten..... | 5.21 |
| alarmknipperlichten..... | 1.70 |
| dimlichten..... | 1.54, 1.71, 5.19 |
| grootlicht..... | 1.54, 1.71 – 1.72 |
| kentekenverlichting..... | 5.23 |
| markeringslichten..... | 1.71 |
| mistlichten..... | 1.54, 5.20 |

ALFABETISCHE INHOUDSOPGAVE (3/5)

| | |
|------------------------------------|------------------------|
| remlichten..... | 5.21 |
| richtingaanwijzers..... | 1.54, 1.70, 5.21 |
| M | |
| make-up spiegels | 3.14 |
| massa's | 6.9 |
| maten..... | 6.5 – 6.6 |
| meters: | |
| instrumentenpaneel..... | 1.59 – 1.60 |
| milieu | 2.15 |
| mistlicht | |
| koplampen..... | 5.20 |
| motor | |
| gegevens..... | 6.7 – 6.8 |
| motor op stand-by zetten..... | 2.4 → 2.6 |
| motorkap..... | 4.2 – 4.3 |
| motorolie..... | 1.56, 4.4 → 4.8 |
| motorolie verversen..... | 4.6 → 4.8 |
| multimedia uitrusting..... | 3.31, 5.37 |
| N | |
| navigatie | 3.31 |
| navigatiesysteem..... | 3.31 |
| noodstopbekrachtiging | 2.23 – 2.24 |
| noodstopbekrachtiging: BAS | 2.21 → 2.24 |
| O | |
| oliepeil van de motor | 4.6 → 4.8 |
| onderdelen..... | 6.11 |
| onderhoud | 2.14 |
| onderhoud: | |
| carrosserie | 4.16 → 4.18 |
| interieurbekleding..... | 4.19 – 4.20 |
| mechanisch..... | 4.2 → 4.5, 6.12 → 6.17 |
| onderhoudscoupons | 6.12 → 6.17 |
| ontdoen | |
| achterraut | 1.75 |
| ontgrendelen van de portieren..... | 1.5 – 1.6 |
| ontwaseming | |
| voorruit | 3.6 |

| | |
|--------------------------------|------------------------------|
| opbergruimtes..... | 3.15 → 3.19 |
| openen van de portieren..... | 1.8 → 1.12 |
| opkrikken van de auto | |
| verwisselen van een wiel | 5.14 – 5.15 |
| P | |
| parkeerhulp..... | 2.32 → 2.35 |
| peilen | |
| remvloeistof..... | 4.9 |
| ruitensproeierreservoir | 4.11 |
| peilen | 4.4 – 4.5, 4.9 → 4.11 |
| peilen: | |
| koelvloeistof | 4.10 |
| peilstaaf motorolie | 4.4 – 4.5 |
| plaatwerkcontrole | 6.18 → 6.23 |
| pompset voor de banden..... | 5.6 → 5.11 |
| portieren | 1.5 → 1.12 |
| portieren vergrendelen | 1.4 → 1.6 |
| praktische tips..... | 5.39 → 5.44 |
| R | |
| radio..... | 3.31, 5.37 |
| radio inbouwen | 5.37 |
| radiovoorbereiding..... | 5.37 |
| reagens bijvullen..... | 1.80 → 1.84 |
| reagens(tank) | 1.80 → 1.84 |
| reagenskwaliteit..... | 1.80 → 1.84 |
| regenstank..... | 1.80 → 1.84 |
| remlichten | |
| vervangen van een lamp..... | 5.21 – 5.22 |
| remvloeistof | 4.9 |
| reservewiel | 5.2 → 5.5, 5.16 → 5.18 |
| rijden..... | 2.3, 2.7 → 2.13, 2.20 → 2.33 |
| rijpositie | |
| instellingen | 1.18 → 1.22 |
| rijtips | 2.10 → 2.13 |
| ruitbediening | 3.9 → 3.11 |
| ruitensproeiers..... | 1.74 – 1.75 |
| ruitensproeiervloeistof | 4.11 |

ALFABETISCHE INHOUDSOPGAVE (4/5)

| | |
|-------------------------|-------------------|
| ruitenwisser | |
| bladen | 5.34 |
| ruitenwisser | 1.74 – 1.75, 5.34 |
| ruitenwisserbladen..... | 5.34 |

S

| | |
|---|--------------------------|
| schakelen | 2.19 |
| scheidingsnet..... | 3.28 |
| scheidingsschot..... | 1.17 |
| schoonmaken: | |
| binnenkant auto..... | 4.19 – 4.20 |
| SCR: selectieve katalysator..... | 1.80 → 1.84 |
| signaal | |
| geluid..... | 1.70 |
| licht..... | 1.70 |
| signaal bij verlies van bandenspanning..... | 2.16 → 2.18 |
| signalen verlichting | 1.71 – 1.72 |
| sjorringen..... | 1.34 – 1.35 |
| sleepogen..... | 5.12, 5.35 |
| slepen | |
| pechhulp..... | 5.35 |
| slepen..... | 6.9 |
| sleutel/FM-afstandsbediening | |
| gebruik | 1.2, 1.4 |
| sleutels | 1.2 → 1.4 |
| sluiten van de portieren | 1.8 → 1.12 |
| snelheidsafhankelijke stuurbevestiging..... | 1.55 |
| snelheidsbegrenzer | 1.56, 2.25 → 2.27 |
| snelheidsregelaar | 1.56, 2.28 → 2.31 |
| snelheidsregelaar/-begrenzer..... | 2.25 → 2.31 |
| spiegels | 1.68 – 1.69 |
| starten..... | 2.3 |
| starten van de motor..... | 2.3 → 2.6 |
| startschakelaar | 2.2 |
| stoelverwarming | 1.14 → 1.16 |
| Stop and Start..... | 2.4 → 2.6 |
| storingen..... | 1.54 → 1.58, 5.39 → 5.44 |
| stuurbevestiging | 2.20 |
| stuurwiel | |
| verstellen..... | 1.51 |

| | |
|-------------------------|------|
| stuurwielbediening..... | 3.31 |
|-------------------------|------|

T

| | |
|-----------------------------------|----------------------|
| tankdop..... | 1.76 → 1.79 |
| technische gegevens..... | 6.2, 6.5 – 6.6, 6.11 |
| telefoon..... | 3.31 |
| temperatuurregeling | 3.7 – 3.8 |
| tips voor een schoner milieu..... | 2.14 |
| toevoegmiddel (reagens)..... | 1.80 → 1.84 |
| tractiecontrole | 2.21 → 2.24 |
| trekhaak | |
| montage | 3.27 |
| trekken | |
| trekhaak | 3.27 |

U

| | |
|--|-------------|
| uitschakelen passagiersairbag voorin | 1.48 → 1.50 |
| uitschakelvertraging..... | 1.72 |

V

| | |
|---------------------------------------|--------------------------|
| veiligheidsvoorzieningen zijkant..... | 1.29 |
| ventilatie | |
| verwarming..... | 3.4 → 3.6 |
| ventilatie | 3.2 – 3.3, 3.7 – 3.8 |
| ventilatieoosters | 3.2 – 3.3 |
| verhoogd kinderzitje | 1.31 → 1.33 |
| verlichting | |
| binnenkant..... | 3.12 – 3.13 |
| buitenkant..... | 1.71 – 1.72 |
| versnellingshendel..... | 2.19 |
| verstellen van de koplampen..... | 1.73 |
| verstellen van de voorstoelen..... | 1.14 → 1.16 |
| vervangen van een lamp | 5.19 – 5.20, 5.24 – 5.25 |
| vervoer van voorwerpen | |
| in de bagageruimte | 3.26 |
| verwarming | 3.4 → 3.8 |
| verwisselen van een wiel..... | 5.14 |
| voorstoelen | |
| verstellen..... | 1.14 → 1.16 |
| voorstoelen | 1.15 – 1.16 |

ALFABETISCHE INHOUDSOPGAVE (5/5)

W

| | |
|-----------------------|-------------|
| wassen | 4.16 → 4.18 |
| wieldoppen | 5.13 |
| wieldopsleutel | 5.12 |
| wielmoersleutel | 5.12 |
| wielsleutel | 5.12 |

Z

| | |
|------------------|-------------|
| zekeringen | 5.26 → 5.29 |
| zijruiten | 3.10 – 3.11 |
| zonneklep | 3.14, 3.16 |

