

Welkom aan boord van uw auto

In dit instructieboekje worden aanwijzingen gegeven voor de bediening en het onderhoud, zodat u:

- uw auto goed leert kennen waardoor u al zijn kwaliteiten, functies en zijn vele mogelijkheden ten volle kunt benutten.
- de werking optimaal kunt houden door eenvoudige maar stipt op te volgen onderhoudsvorschriften.
- zonder overbodig tijdverlies zelf kleine storingen kunt verhelpen, waarvoor geen specialist nodig is.

Door dit instructieboekje zorgvuldig te bestuderen, wordt u geïnformeerd over de mogelijkheden en de nieuwe technieken die erin zijn toegepast. Als sommige punten nog onduidelijk zijn, willen de technici van onze dealers u graag alle verdere informatie geven.

De volgende symbolen kunnen u helpen:



en Deze zijn zichtbaar op de auto en geven aan dat u de handleiding moet raadplegen voor informatie en/of beperkingen op handelingen met betrekking tot de uitrusting van uw auto.



dit duidt overal in het instructieboekje op een risico, een gevaar of een veiligheidsadvies.

Dit instructieboekje is tot stand gekomen aan de hand van de gegevens die op het moment van samenstelling van dit boekje bekend waren. **In dit boekje staan alle mogelijke uitrustingen (standaard of optioneel) van dit model beschreven. De aanwezigheid ervan in de auto is afhankelijk van de uitvoering, de gekozen opties en het land van aflevering. Deze handleiding kan ook informatie bevatten over onderdelen die pas op een later tijdstip zullen worden toegepast. De schema's in de gebruikershandleiding dienen enkel als voorbeelden.**

Wij wensen u een goede reis in uw auto.

Vertaald uit het Frans. Gehele of gedeeltelijke nadruk of vertaling is verboden zonder schriftelijke toestemming van de constructeur van de auto.



I N H O U D

Hoofdstuk

Ken uw auto

1

Rijden

2

Comfort

3

Onderhoud

4

Praktische tips

5

Technische gegevens

6

Alfabetische inhoudsopgave

7



Hoofdstuk 1: Ken uw auto

Sleutel, FM-afstandsbediening: algemeen, gebruik	1.2
Kaart: algemeen, gebruik	1.5
Portieren vergrendelen en ontgrendelen	1.12
Automatische portiervergrendeling tijdens het rijden	1.15
Portieren openen en sluiten	1.16
Hoofdsteun – Stoelen	1.18
Autogordels	1.22
Aanvullende veiligheidsvoorzieningen voorin	1.28
Veiligheidsvoorzieningen bescherming zijkant	1.33
Aanvullende veiligheidsvoorzieningen	1.34
Kinderveiligheid: algemene informatie	1.35
Keuze van de bevestiging van het kinderzitje	1.38
Installatie van het kinderzitje, algemeen	1.41
Kinderzitjes: bevestiging met de autogordel of met het ISOFIX-systeem	1.43
Uitschakelen, inschakelen van de passagiersairbag voorin	1.51
Bedieningsorganen	1.54
Instrumentenpaneel: controle- en waarschuwingslampjes	1.70
Displays en meters	1.76
Boordcomputer	1.78
Stuurwiel, Stuurbevestiging	1.91
Spiegels	1.93
Klok en buitentemperatuur	1.95
Claxon en lichtsignalen	1.97
Verlichting en signalen	1.98
Koplampen afstellen	1.102
Ruitenwisser, Ruitensproeier	1.104
Brandstoftank (brandstof tanken)	1.108
Reagenstank	1.114

SLEUTEL, FM-AFSTANDSBEDIENING: algemeen (1/2)

40617

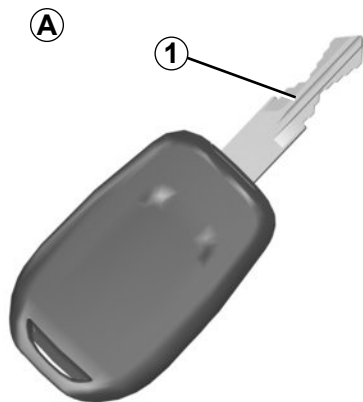

Sleutel A

- 1 Gecodeerde contactsleutel, en sleutel van de portieren en de tankdopklep.

FM-afstandsbediening B of C of D

- 2 Vergrendelen van alle portieren.
3 Ontgrendelen van alle portieren.
4 Gecodeerde contactsleutel, sleutel van het bestuurdersportier en de tankdop.
5 Op afstand starten van de motor.

40616

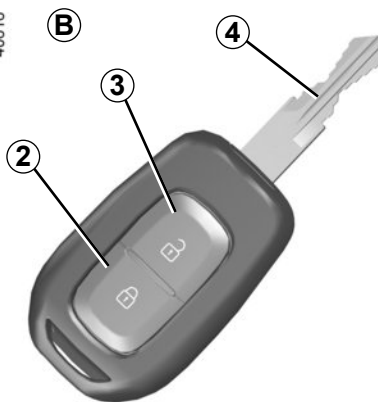

- 6 Contactsleutel, sleutel van het bestuurdersportier.

- 8 Alleen de achterklep vergrendelen/ontgrendelen.

Afstandsbediening met inklapbaar inzetstuk:

- 7 Vergrendelen/ontgrendelen van het inzetstuk van de sleutel. Om het inzetstuk vrij te maken van zijn houder, drukt u op de knop 7, het komt vanzelf naar buiten. Druk op de knop 7 en begeleid het inzetstuk tot in zijn houder.

39814

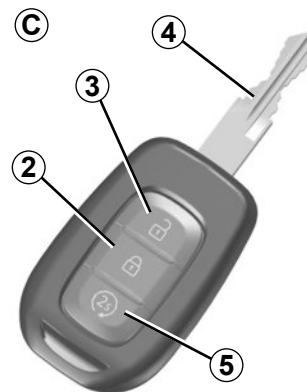

53756

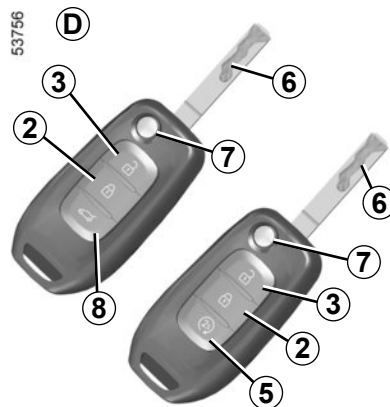

SLEUTEL, FM-AFSTANDSBEDIENING: algemeen (2/2)

Bereik van de afstandsbediening

Het bereik wordt beïnvloed door de omgeving. Let op bij het vasthouden van de afstandsbediening dat u niet per ongeluk op de knoppen drukt waardoor de portieren worden vergrendeld of ontgrendeld.

Opm.: als een portier of achterklep open is of niet goed gesloten, is er een snelle methode om deze te vergrendelen en te ontgrendelen.

Radiostoringen

De werking van de kaart kan gestoord worden in de omgeving van een zendinstallatie of bij gebruik van apparatuur die werkt op dezelfde frequentie als de kaart.

Gebruik de sleutel alleen waarvoor deze bedoeld is (en niet bijvoorbeeld als flesopener, enz.).



Verantwoordelijkheid van de bestuurder tijdens het parkeren of stoppen van de auto

Laat nooit, zelfs niet eventjes, een kind, een afhankelijke volwassene of een dier in de auto achter als u deze verlaat.

Het kan zichzelf of anderen in gevaar brengen door bijvoorbeeld de motor te starten, door organen te bedienen zoals bijvoorbeeld de ruitbediening, of de portieren te vergrendelen.

Bovendien kan bij warm en/of zonnig weer de temperatuur in het interieur heel erg snel oplopen.

LEVENSGEVAAR OF GEVAAR VAN ERNSTIG LETSEL.

Advies

Stel de afstandsbediening niet bloot aan warmte, koude of vocht.

Vervangen, extra sleutel of afstandsbediening nodig

Bij verlies van een sleutel of de afstandsbediening of als u een extra exemplaar wilt hebben, kunt u deze uitsluitend bestellen bij een merkdealer.

Voor het vervangen van een sleutel of afstandsbediening moet u altijd met de auto **en alle sleutels of afstandsbedieningen** naar een merkdealer gaan om het hele systeem te laten resetten.

Per auto kunt u maximaal vier sleutels of afstandsbedieningen gebruiken.

Als de sleutel of afstandsbediening niet werkt

Controleer of de batterij goed en van het juiste model is en correct is geplaatst. De batterijen hebben een levensduur van ongeveer twee jaar.

Raadpleeg voor het vervangen de paragraaf "FM-afstandsbediening: batterijtjes" in hoofdstuk 5.

FM-AFSTANDSBEDIENING: gebruik

40616

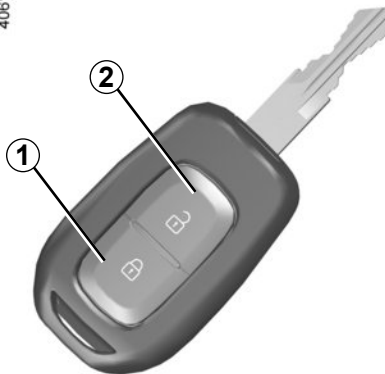

Ontgrendelen van de portieren

Druk op de ontgrendelknop 2.

Het ontgrendelen ziet u aan het **één keer oplichten** van de knipperlichten en de zijknipperlichten.

In het geval dat de auto ontgrendeld is, maar geen enkel portier geopend wordt, wordt hij automatisch na twee minuten weer vergrendeld.

Portieren vergrendelen

Druk op de vergrendelknop 1.

Het vergrendelen ziet u aan het **twee keer oplichten** van de knipperlichten en de zijknipperlichten.

Als een portier (of de achterklep) open staat of niet goed is gesloten, worden de portieren en de achterklep vergrendeld en snel ontgrendeld en knipperen de knipperlichten en de zijknipperlichten niet.

Gebruik de sleutel alleen waarvoor deze bedoeld is (en niet bijvoorbeeld als flesopener, enz.).



Verantwoordelijkheid van de bestuurder tijdens het parkeren of stoppen van de auto

Laat nooit, zelfs niet eventjes, een kind, een afhankelijke volwassene of een dier in de auto achter als u deze verlaat.

Het kan zichzelf of anderen in gevaar brengen door bijvoorbeeld de motor te starten, door organen te bedienen zoals bijvoorbeeld de ruitbediening, of de portieren te vergrendelen.

Bovendien kan bij warm en/of zonnig weer de temperatuur in het interieur heel erg snel oplopen.

LEVENSGEVAAR OF GEVAAR VAN ERNSTIG LETSEL.

KAART: algemeen (1/3)

43418

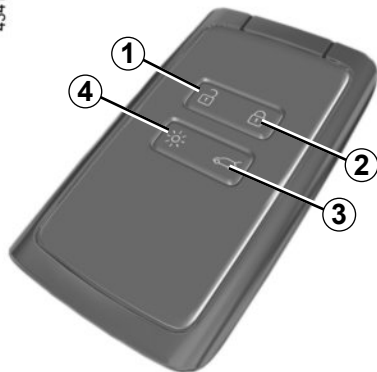

- 1 Ontgrendelen van alle portieren.
- 2 Vergrendelen van alle portieren.
- 3 Vergrendelen/ontgrendelen van de bagageruimte.
- 4 De verlichting op afstand inschakelen of, afhankelijk van de auto, de motor op afstand starten.

Met de kaart kunt u:

- Portieren en kleppen vergrendelen/ontgrendelen;
- op afstand inschakelen van de verlichting van de auto (raadpleeg de volgende bladzijden);
- de motor starten (raadpleeg de paragraaf “Starten van de motor” in hoofdstuk 2).

Actieradius

Controleer of de batterij goed is en van het juiste model is, en plaats het correct. De levensduur is ongeveer twee jaar: vervang de batterij als het bericht “Batterij kaart bijna leeg” verschijnt op het instrumentenpaneel (zie hoofdstuk 5, “Kaart: batterij”).

Op afstand starten van de motor (afhankelijk van de auto)

Druk op de knop 4 om starten van de motor op afstand te activeren. Zie “Op afstand starten van de motor” in hoofdstuk 2.

Bereik van de card

Het bereik van de afstandsbediening wordt beïnvloed door de omgeving. Let er op dat de portieren niet per ongeluk worden vergrendeld of ontgrendeld doordat u onopzettelijk op een knop op de kaart drukt.

Opmerking: als een portier of de achterklep open of niet goed gesloten is, vergrendelen en ontgrendelen de portieren snel.

Radiostoringen

De werking van de kaart kan gestoord worden in de omgeving van een zendinstallatie of bij gebruik van apparatuur die werkt op dezelfde frequentie als de kaart.

Bij lege batterij, kunt u de auto altijd vergrendelen/ontgrendelen en starten. Raadpleeg de paragrafen “Vergrendelen/ontgrendelen van de auto” in hoofdstuk 1 en “Starten van de motor” in hoofdstuk 2.

43418



Functie “verlichting op afstand”

Door op de knop **4** te drukken, gaan de interieurverlichting, de markeringslichten en de dimlichten circa 20 seconden aan. Hiermee kan uw auto op afstand worden herkend, bijvoorbeeld op een parkeerterrein.

NB: nog een druk op knop **4** dooft de verlichting.

Advies

Stel de kaart niet bloot aan warmte, koude of vocht.

Berg de card nooit op een plek op waar deze verbogen of per ongeluk beschadigd zou kunnen worden: dit kan bijvoorbeeld gebeuren als u op de card gaat zitten als deze in uw achterzak zit.

Vervangen: extra kaart nodig

Als u de kaart verliest of een extra kaart nodig hebt, kunt u deze bestellen bij een merkdealer.

Als u een kaart vervangt, moet u met de auto en **alle kaarten** naar een merkdealer gaan om het systeem te resetten.

U kunt maximaal vier kaarten per auto gebruiken.



Verantwoordelijkheid van de bestuurder

Laat nooit, zelfs niet eventjes, een kind, een afhankelijke volwassene of een dier in de auto achter als u deze verlaat.

Ze kunnen zichzelf of anderen in gevaar brengen door bijvoorbeeld de motor te starten, organen te bedienen zoals bijvoorbeeld de ruitbediening, of de portieren te vergrendelen.

Bovendien kan bij warm en/of zonnig weer de temperatuur in het interieur heel erg snel oplopen.

LEVENSGEVAAR OF GEVAAR VAN ERNSTIG LETSEL.

KAART: algemeen (3/3)



Een polsriem plaatsen 7

Schuif de behuizing achter 5 omlaag terwijl u op de zone A drukt.

Steek nooit gereedschap zoals een schroevendraaier in de opening 6.

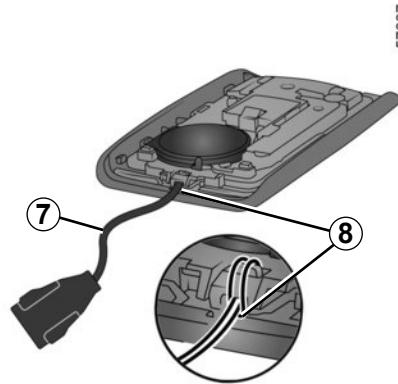

Steek de polsriem in het onderdeel 8 en steek het uiteinde van de riem door de gesp.

Plaats de riem bij de opening 6 en sluit het patroon.

Opmerking: Controleer of de diameter van de polsriem 7 in de opening 6 past.

HANDSFREE-KAART: gebruik (1/4)

Er zijn twee manieren voor het vergrendelen/ontgrendelen van de auto:

- de kaart in handsfree-modus;
- de kaart in afstandsbedieningsmodus.



Laat nooit een kaart in de auto liggen als u de auto verlaat.

Bewaar de kaart niet op een plaats waar andere elektronische apparaten (computer, telefoon, enz.) de werking ervan kunnen verstoren.



Verantwoordelijkheid van de bestuurder

Laat nooit, zelfs niet eventjes, een kind, een afhankelijke volwassene of een dier in de auto achter als u deze verlaat.

Ze kunnen zichzelf of anderen in gevaar brengen door bijvoorbeeld de motor te starten, organen te bedienen zoals bijvoorbeeld de ruitbediening, of de portieren te vergrendelen.

Bovendien kan bij warm en/of zonnig weer de temperatuur in het interieur heel erg snel oplopen.

LEVENSGEVAAR OF GEVAAR VAN ERNSTIG LETSEL.



Gebruik van de card in "handsfree"-modus

De handsfree modus maakt ontgrendeling/vergrendeling mogelijk zonder de knoppen op de kaart te gebruiken, zolang de kaart zich in de toegangszone **1** bevindt.

Opmerking: als de auto meer dan 8 dagen niet is gebruikt, schakelt het handsfree systeem over op stand-by. Om de functie opnieuw in te schakelen, drukt u op de ontgrendelknop van de card.

HANDSFREE-KAART: gebruik (2/4)



43344

“Handsfree” ontgrendelen

Kaart in zone **1** om de auto te ontgrendelen.

Het ontgrendelen wordt aangegeven doordat de knipperlichten en de alarmknipperlichten **één keer knipperen** en de markeringlichten voor en achter oplichten.

“Handsfree” vergrendelen vanop afstand

Loop weg van de auto met de kaart bij u en met de portieren en achterklep gesloten: de auto wordt automatisch vergrendeld zodra u de toegangszone verlaat.

NB: de afstand waarop de auto vergrendeld wordt, hangt af van de omgeving.

Het ontgrendelen wordt aangegeven doordat de knipperlichten en de alarmknipperlichten **twee keer knipperen** en de markeringlichten voor en achter oplichten.

Het vergrendelen wordt bevestigd met een geluidssignaal.



43345

Bijzonderheden met betrekking tot het vergrendelen

Als een portier geopend of niet goed gesloten is, wordt de auto niet vergrendeld als u weg gaat.

Indien de card zich in de detectiezone bevindt, wordt de vergrendeling op afstand na ongeveer 15 minuten uitgeschakeld.

De auto wordt niet vergrendeld als een card aanwezig is in zone **2**. Als u de auto ontgrendelt met een druk op de kaartknop maar de portieren of de achterklep niet opent, is de handsfree vergrendeling op afstand uitgeschakeld.

HANDSFREE-KAART: gebruik (3/4)

43418

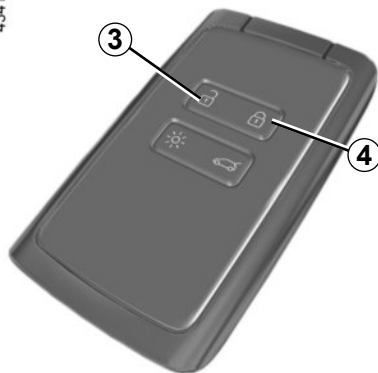

Gebruik van de card met afstandsbediening

Ontgrendelen met behulp van de card

Druk op de knop **3**.

Het ontgrendelen wordt aangeduid met **één keer knipperen** van de alarmknipperlichten en de knipperlichten.

Als er vervolgens wordt geprobeerd om een portier te openen door te drukken op de handgreep terwijl ondertussen de portieren op afstand worden ontgrendeld, blijft het portier vergrendeld. Om dit te corrigeren, laat u de handgreep los en ontgrendelt u de auto opnieuw door te drukken op de knop **3** op de kaart.

Vergrendelen met de kaart

Terwijl de portieren en achterklep gesloten zijn, druk op de knop **4**. De auto vergrendelt. De alarmknipperlichten en de knipperlichten achter **knipperen twee keer** om aan te duiden dat de auto vergrendeld is.

NB: de maximale afstand waarop de auto vergrendeld wordt, hangt af van de omgeving.

Bijzonderheden

Als een portier of de bagageruimte open of niet goed gesloten is, kan de auto niet worden vergrendeld. De auto wordt snel vergrendeld/ontgrendeld, zonder dat de alarmknipperlichten en zijknipperlichten knipperen.

Als u langer dan 5 seconden op knop **4** drukt, wordt de handsfree functie uitgeschakeld tot de volgende keer dat u de auto ontgrendelt door op knop **3** te drukken.

Het in- of uitschakelen van de handsfree modus wordt aangeduid door een geluidssignaal.

Als de motor draait werken de knoppen van de card niet.

HANDSFREE-KAART: gebruik (4/4)



43345

Wanneer de card zich bij een **gestarte motor** en na het openen en sluiten van een deur niet langer binnen de zone **2** bevindt, waarschuwt de boodschap "Kaart niet gedetecteerd" u dat de card zich niet langer in de auto bevindt. Dit helpt bijvoorbeeld voorkomen dat u wegrijdt nadat een passagier is uitgestapt met de card bij zich.

De waarschuwing verdwijnt zodra de card weer gedetecteerd is.

43418



Vergrendelen/ontgrendelen van alleen de achterklep

Druk op de knop **5** om enkel de koffer te vergrendelen/ontgrendelen.



Verantwoordelijkheid van de bestuurder tijdens het parkeren of stoppen van de auto

Laat nooit, zelfs niet eventjes, een kind, een afhankelijke volwassene of een dier in de auto achter als u deze verlaat.

Ze kunnen zichzelf of anderen in gevaar brengen door bijvoorbeeld de motor te starten, organen te bedienen zoals bijvoorbeeld de ruitbediening, of de portieren te vergrendelen.

Bovendien kan bij warm en/of zonnig weer de temperatuur in het interieur heel erg snel oplopen.

LEVENSGEVAAR OF GEVAAR VAN ERNSTIG LETSEL.

PORTIEREN EN ACHTERKLEP VERGRENDELEN, ONTGRENDELEN (1/3)

Als de afstandsbediening of, afhankelijk van de auto, de kaart niet werkt

In bepaalde gevallen werken de FM-afstandsbediening of de kaart niet:

- batterij van de FM-afstandsbediening of kaart leeg, accu van de auto ontladen, enz.
- gebruik van apparaten die op dezelfde frequentie als de card werken (mobiele telefoon, enz.);
- de auto bevindt zich in een sterk elektromagnetisch veld.

In dat geval is het mogelijk:

- afhankelijk van de auto, de in de FM-afstandsbediening geïntegreerde sleutel of de in de card geïntegreerde nood sleutel gebruiken om het linker voorportier te ontgrendelen;
- de portieren één voor één met de hand te vergrendelen;
- de schakelaar voor het vergrendelen/ontgrendelen van de portieren van binnenuit te gebruiken (raadpleeg de volgende bladzijden).

40303



In de card geïntegreerde sleutel

Met de geïntegreerde 2-sleutel kunt u het linkervoorportier vergrendelen of ontgrendelen wanneer de kaart niet werkt.

Toegang tot sleutel 2

Schuif de behuizing achter 1 omlaag terwijl u op de zone A drukt.

39102



PORTIEREN EN ACHTERKLEP VERGRENDELEN, ONTGRENDELEN (2/3)

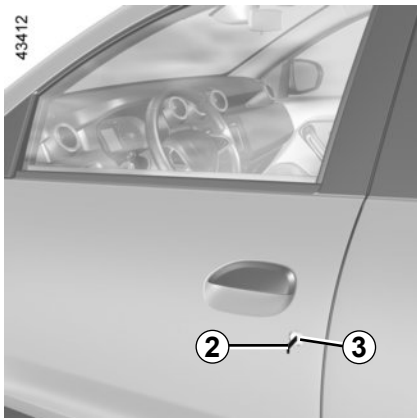

Gebruik van de sleutel die in de kaart is ingebouwd

Steek de sleutel 2 in het slot 3 en vergrendel of ontgrendel het linkervoorportier.

Zodra u zich in de auto bevindt, steekt u de geïntegreerde sleutel terug in de uitsparing van de kaart.

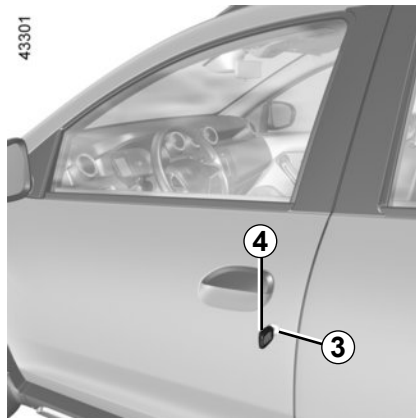

Auto's met sleutel, afstandsbediening

Gebruik van de sleutel

Steek de sleutel 4 in het slot 3 en vergrendel of ontgrendel het linkervoorportier.



Schakelaar voor het vergrendelen/ontgrendelen van de portieren van binnenuit

Afhankelijk van de auto, worden de vier portieren en de achterklep tegelijk vergrendeld of ontgrendeld. Vergrendel of ontgrendel de portieren door op de schakelaar 5 te drukken.

Een voorportier dat openstaat kan niet worden vergrendeld.

Controlelampje van de portiervergrendeling

(afhankelijk van de auto)

Als het contact is ingeschakeld, gaat het controlelampje boven de schakelaar 5 branden en informeert u over de status van de portieren en de achterklep:

- lampje brandt, de portieren zijn vergrendeld;
- lampje uit, de portieren zijn ontgrendeld.

Als u de portieren vergrendelt, blijft het controlelampje branden en dooft daarna.

Vergrendelen van de portieren zonder kaart of sleutel

Bijvoorbeeld bij een lege batterij of als de kaart of de sleutel tijdelijk niet werkt, enz.

Druk met de motor uit en een portier of de achterklep geopend, langer dan vijf seconden op de schakelaar 5.

Bij het sluiten van het portier worden alle portieren en kleppen vergrendeld.

De auto kan alleen van buitenaf worden ontgrendeld als de kaart zich in de toegangszone van de auto bevindt, of met behulp van de sleutel.



Verantwoordelijkheid van de bestuurder

Bedenk dat het rijden met vergrendelde portieren een belemmering kan zijn voor hulpverleners in geval van nood.



Laat nooit een sleutel of kaart in de auto liggen als u de auto verlaat.

AUTOMATISCHE PORTIERVERGREDELING TIJDENS HET RIJDEN

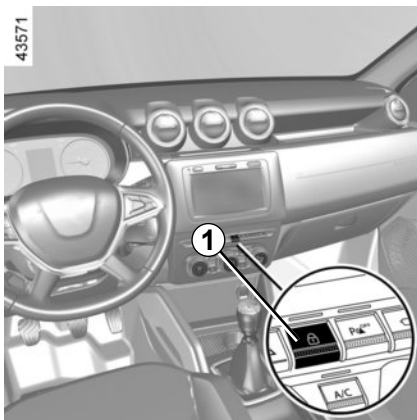

De werking van het systeem

Na het wegrijden van de auto, vergrendelen de portieren automatisch als de auto een snelheid van ongeveer 7 km/u heeft bereikt.

Opm.: na het openen of sluiten van een portier wordt dit automatisch weer vergrendeld zodra de auto 7 km/u rijdt.

Inschakelen/Uitschakelen van de functie

Om te activeren: druk, bij stilstaande auto met draaiende motor, op de schakelaar **1** tot u een geluidssignaal hoort.

Om te deactiveren: druk, bij stilstaande auto met draaiende motor, op de schakelaar **1** tot u een geluidssignaal hoort.

Bij een storing

Als het systeem niet goed werkt (geen automatische vergrendeling) moet u eerst controleren of alle portieren goed zijn gesloten. Als ze goed gesloten zijn en het probleem aanhoudt, raadpleeg dan een merkdealer.

Controleer ook of de vergrendeling niet per ongeluk uitgeschakeld staat.

In dat geval activeert u opnieuw.



Verantwoordelijkheid van de bestuurder

Bedenk dat het rijden met vergrendelde portieren een belemmering kan zijn voor hulpverleners in geval van nood.

PORTIEREN OPENEN EN SLUITEN (1/2)



Openen van buitenaf

Leg met ontgrendelde portieren (zie "Vergrendelen en ontgrendelen van de portieren" in hoofdstuk 1) uw hand onder de handgreep **1** en trek deze naar u toe.



Openen van binnenuit

Trek aan de handgreep **2**.



Veiligheid van de kinderen

Een achterportier kan niet van binnenuit worden geopend als u het knopje **3** omzet. Controleer of het portier inderdaad niet van binnenuit geopend kan worden. Herhaal dit bij het andere achterportier.



Uit veiligheidsoverwegingen, mag u de deur alleen openen en sluiten als de auto stilstaat.

PORTIEREN OPENEN EN SLUITEN (2/2)

Waarschuwingssignaal verlichting brandt nog

Als bij het openen van de voorportieren de lichten nog branden terwijl het contact is afgezet dan klinkt er een signaal om u te waarschuwen dat de accu wordt ontladen...

Waarschuwing portier vergeten te sluiten

Afhankelijk van de auto wordt deze waarschuwing voor het bestuurdersportier of alle portieren gegeven.

Als, terwijl de auto stilstaat, een portier wordt geopend of niet goed wordt gesloten, gaat

het waarschuwingsslampje  branden.

Zodra de auto een snelheid van ongeveer 20 km/u bereikt, gaat het waarschuwingss-

lampje  branden en klinkt er een geluidssignaal.

Bijzonderheid

Afhankelijk van de auto stoppen de accessoires (radio enz.) met werken zodra de motor wordt uitgeschakeld, het bestuurdersportier wordt geopend of de portieren worden vergrendeld.



Verantwoordelijkheid van de bestuurder tijdens het parkeren of stoppen van de auto

Laat nooit, zelfs niet eventjes, een kind, een afhankelijke volwassene of een dier in de auto achter als u deze verlaat.

Het kan zichzelf of anderen in gevaar brengen door bijvoorbeeld de motor te starten, door organen te bedienen zoals bijvoorbeeld de ruitbediening, of de portieren te vergrendelen.

Bovendien kan bij warm en/of zonnig weer de temperatuur in het interieur heel erg snel oplopen.

**LEVENSGEVAAR OF GEVAAR VAN
ERNSTIG LETSEL.**

HOOFDSTEUNEN VOOR

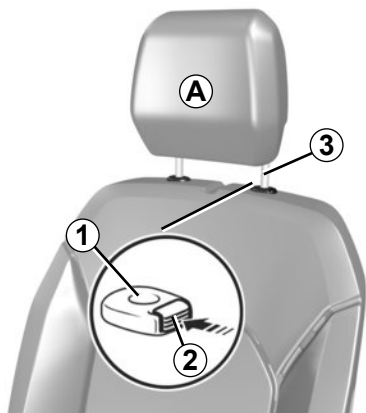

43307

Hoofdsteun hoger zetten

Trek de hoofdsteun tot de gewenste stand omhoog. Controleer de vergrendeling.

Hoofdsteun lager zetten

Druk op de knop **2** en duw de hoofdsteun tot de gewenste stand omlaag. Controleer de vergrendeling.

Hoofdsteun verwijderen

Zet deze in de hoogste stand (zet de rugleuning indien nodig schuin naar achteren). Wanneer de hoofdsteun in de hoogste stand staat, drukt u op de knop **2** en trekt u de hoofdsteun omhoog tot deze vrij komt.

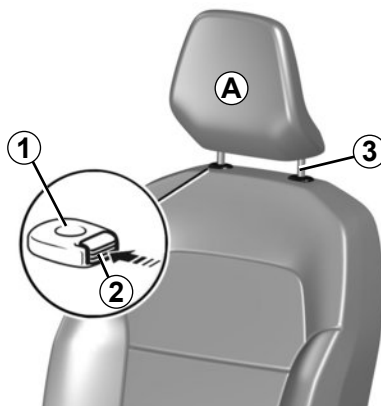

49790

Hoofdsteun terugplaatsen

Controleer of de poten van de hoofdsteun **3** schoon zijn.

Steek de poten van de hoofdsteun in de houders **1** (zet de rugleuning indien nodig schuin naar achteren). Schuif de hoofdsteun naar binnen tot hij blokkeert en druk daarna op de knop **2** om deze op de gewenste hoogte af te stellen. Controleer de vergrendeling van elke poot **3** in de rugleuning.

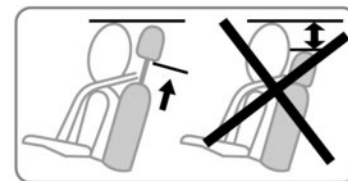

26342



De hoofdsteun is een veiligheidsorgaan, dat altijd op zijn plaats moet zitten en goed moet zijn afgesteld. Hij geeft een maximale beveiliging als de bovenkant van de hoofdsteun op gelijke hoogte is met de kruin en de afstand tussen het achterhoofd en de hoofdsteun bij **A** zo klein mogelijk is.

VOORSTOLEN (1/3)

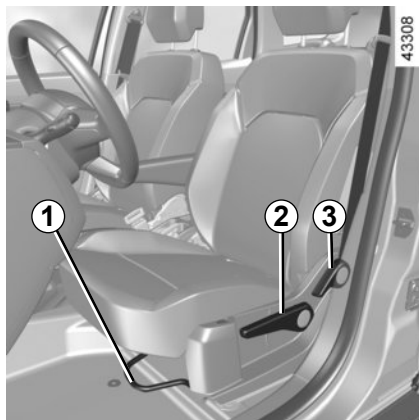

Afstellen

Stoel vooruit of achteruit schuiven

Trek de hendel **1** omhoog en houd deze vast om de stoel te ontgrendelen. In de gewenste stand laat u de beugel los. Controleer de vergrendeling.

Zitting hoger of lager zetten

Trek of duw de hendel **2** zo vaak als nodig omhoog of omlaag tot de gewenste positie is bereikt.

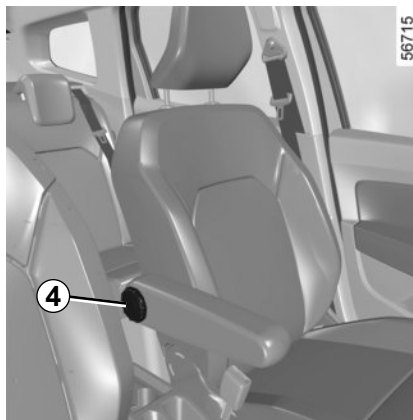

Rugleuning verstellen

Trek de handgreep **3** omhoog tot de rugleuning in de gewenste stand staat. In de gewenste stand laat u de handgreep los. Controleer of de zitting vergrendeld is.

Afstellen van de lendensteun

Draai de knop **4** of de hendel **5** (afhankelijk van de auto) voor meer of minder ondersteuning.



Controleer na het afstellen of de rugleuningen goed zijn vergrendeld.

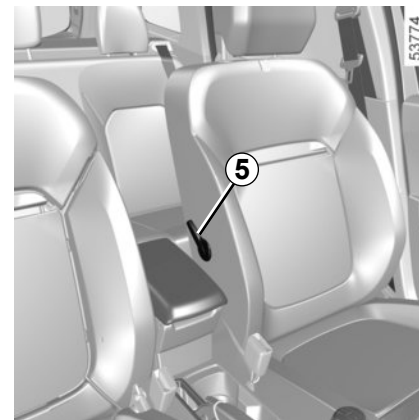

Voer deze verstellingen uitsluitend uit als de auto stilstaat.

Voor een optimale werking van de autogordels moet u de rugleuningen niet te veel achterover zetten.

Let er op dat de rugleuningen van de stoelen goed vergrendeld zijn.

Laat geen spullen op de vloer (bij de bestuurder) liggen. In geval van plotseling remmen zouden deze onder de pedalen terecht kunnen komen, waardoor de bestuurder deze niet meer goed kan bedienen.

VOORSTOELEN (2/3)

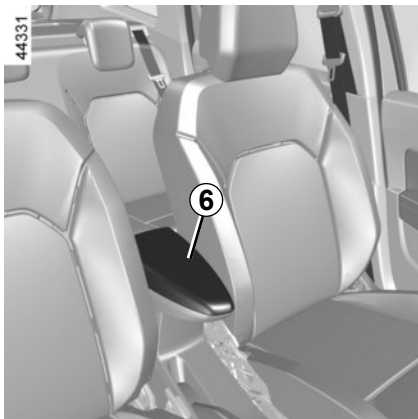

Armsteun voor 6 of 7
(afhankelijk van de auto)

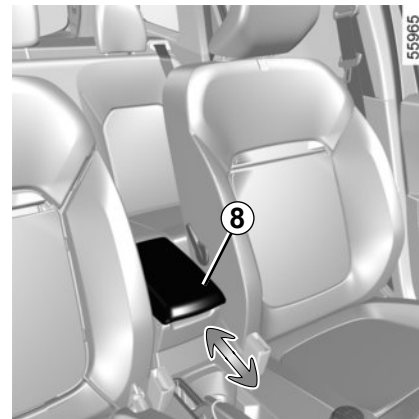
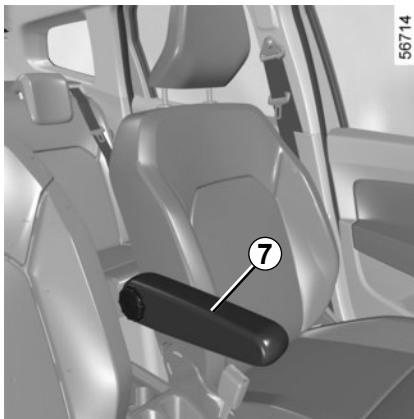

Armsteun in het midden 8
(afhankelijk van de auto)

Als u de stand van de armsteun wilt aanpassen, schuift u deze naar voren of naar achteren totdat deze niet verder kan.

VOORSTOLEN (3/3)

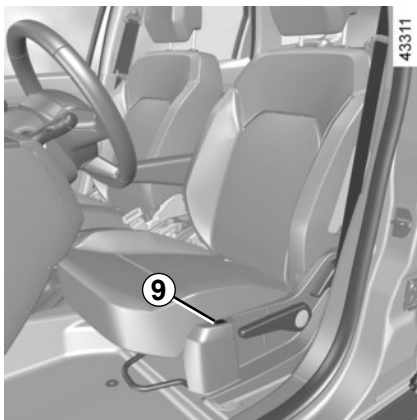

Stoelverwarming

Druk met het contact aan op de schakelaar **9**.

Om de functie uit te schakelen, drukt u opnieuw op de schakelaar **9**.

Het systeem bepaalt met een thermostaat of de werking nodig is of niet.

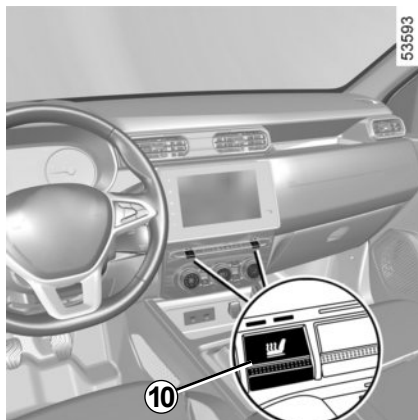

Afhankelijk van de auto, met ingeschakeld contact:

- door één keer drukken op de schakelaar **10** van de gewenste stoel schakelt de stoelverwarming op de hoogste stand in. Beide geïntegreerde waarschuwingslichtjes op de schakelaar gaan branden;
- door een tweede keer te drukken schakelt de stoelverwarming op de laagste stand in. Eén geïntegreerd waarschuwingslampje gaat branden;
- druk een derde keer om de verwarming uit te schakelen.

Het systeem regelt automatisch de temperatuur voor de stoel. Als dit is ingeschakeld, bepaalt het systeem of de stoelverwarming nodig is of niet.

AUTOGORDELS (1/6)

Gebruik tijdens het rijden altijd de autogordel. Het niet dragen van de gordel is gevaarlijk en strafbaar. Het niet dragen van de gordel is gevaarlijk en strafbaar.

Stel, voordat u start de juiste zithouding af, en daarna voor alle inzittenden de autogordel om de beste bescherming te krijgen.

De juiste zithouding

(afhankelijk van de auto)

- **Ga goed diep in uw stoel zitten** (nadat u uw jas of jack en dergelijke hebt uitgetrokken). Dit is belangrijk voor een goede ondersteuning van de rug;
- **verschuif de stoel zodat u makkelijk bij de pedalen kunt**. Plaats de stoel zo ver naar achteren dat u de pedalen nog net geheel kunt indrukken. Stel de rugleuning zo af dat u de armen moet strekken om bij de bovenkant van het stuurwiel te kunnen komen;
- **stel de hoofdsteun af**. De afstand tussen de hoofdsteun en uw achterhoofd moet zo klein mogelijk zijn;
- **stel de stoelhoogte af**. Kies de stoelpositie die u zo goed mogelijk zicht op het verkeer geeft;
- **stel de stand van het stuurwiel af**.

Zorg ervoor dat de achterbank goed is vergrendeld zodat de autogordels achter correct werken. Zie "Achterbank: functies" in hoofdstuk 3.



Een verkeerd afgestelde of gedraaide autogordel kan bij een ongeval letsel veroorzaken. Gebruik één autogordel per persoon, kind of volwassene. Zwangere vrouwen moeten ook hun gordel dragen. Let in dit geval op dat de heupgordel niet teveel drukt op de onderbuik, zonder dat te veel speling ontstaat.

AUTOGORDELS (2/6)

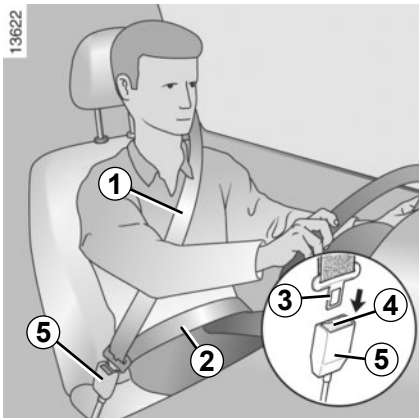

Afstellen van de autogordel

Voor juiste afstelling en plaatsing van de veiligheidsgordels op alle stoelen:

- verstel de stoelen (zitpositie en rugleuninghoek indien beschikbaar);
- ga goed tegen de rugleuning aan zitten;
- plaats de schouderriem **1** zo dicht mogelijk bij de basis van de nek zonder dat deze er daadwerkelijk tegenaan rust (pas indien nodig en indien mogelijk de hoogte van de veiligheidsgordel aan) en zorg ervoor dat de schouderriem **1** in contact is met de schouder;

- plaats de heupgordel **2** zo dat deze plat op de dijen en tegen het bekken ligt.

De autogordel moet zo dicht mogelijk tegen het lichaam zitten. Vermijd daarom te dikke kleding, plaats geen voorwerpen onder de gordel, enz.

Vergrendelen

Trek de band van de gordel **langzaam en rustig** over u heen en druk de gesp **3** in de sluiting **5** (controleer de vergrendeling door aan de gesp **3** te trekken).

Als de gordel blokkeert, laat deze dan een stuk teruggaan en rol hem opnieuw af.

Als de autogordel compleet is geblokkeerd, trek dan langzaam, maar krachtig, aan de gordel om deze ongeveer 3 cm naar buiten te trekken. Laat hem zichzelf oprollen en rol hem opnieuw af.

Als het probleem aanhoudt, moet u een merkdealer raadplegen.

Ontgrendelen

Druk op de knop **4**, de gordel wordt door het oprolmechanisme teruggetrokken. Geleid de gordel.

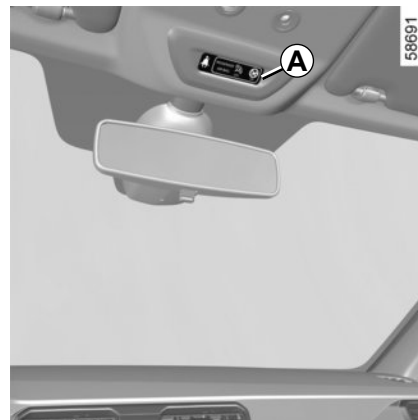

Waarschuingslampje autogordel van de bestuurder vergeten en, afhankelijk van de auto, van de voorpassagier

Dit verschijnt op het centrale display **A** wanneer het contact wordt ingeschakeld terwijl de veiligheidsgordel van de bestuurder en/of de passagier voorin (als de passagiersstoel bezet is) niet is vastgemaakt.

Als er, afhankelijk van de auto, iemand op de stoel zit en een van deze twee veiligheidsgordels niet is vastgemaakt of wordt losgemaakt terwijl de auto harder dan circa 20 km/u rijdt, knippert het waarschuwings-

lampje  en klinkt er gedurende circa 120 seconden een pieptoon.

Opmerking: een voorwerp op de zitting van de passagiersstoel voor kan soms het waarschuwinglampje activeren, afhankelijk van het voertuig.

AUTOGORDELS (3/6)

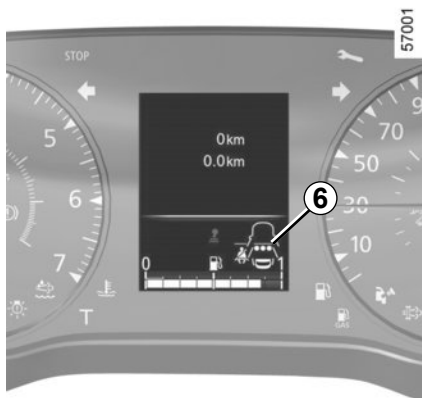

Waarschuwing van het niet dragen van de achtergordel

(afhankelijk van de auto)

Het **6** pictogram verschijnt op het instrumentenpaneel wanneer het contact wordt ingeschakeld.

Dit informeert de bestuurder elke keer over de bevestigingsstatus van elk van de veiligheidsgordels achterin:

- het contact staat aan;
- er wordt een portier geopend;
- een autogordel achter wordt vast- of losgemaakt.

De afbeelding **6** begrijpen:

- wit symbool: autogordel vastgemaakt;
- zwart symbool: autogordel losgemaakt.

Wanneer de voertuigsnelheid minder is dan circa 20 km/u, verschijnt het symbool **6** gedurende zo'n 60 seconden, telkens wanneer een van de veiligheidsgordels achter wordt vast- of losgemaakt.

Als de voertuigsnelheid 20 km/u bereikt of overschrijdt en een van de veiligheidsgordels achter tijdens de rit wordt losgemaakt:

- knippert het controlelampje  op het centrale display;
- en
- klinkt ongeveer 30 seconden een pieptoon;
- en
- verschijnt het pictogram **6** minstens 60 seconden en verandert de indicator van de desbetreffende stoel in zwart.

Controleer altijd of de passagiers achterin hun gordel hebben vastgemaakt en of het aangegeven aantal vastgemaakte gordels overeenkomt met het aantal bezette zitplaatsen achterin.

Zorg ervoor dat de achterbank goed is vergrendeld zodat de autogordels achter correct werken. Zie "Achterbank: functies" in hoofdstuk 3.

AUTOGORDELS (4/6)

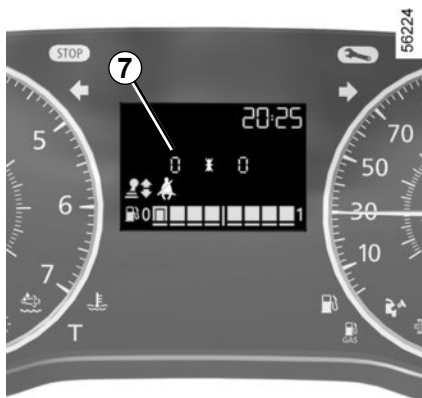

Waarschuwing van het niet dragen van de achtergordel (vervolg)

Het symbool **7** en het bericht “Gordels achters” worden weergegeven op het instrumentenpaneel wanneer het contact wordt ingeschakeld. Dit informeert de bestuurder elke keer over de bevestigingsstatus van elk van de veiligheidsgordels achterin:

- het contact staat aan;
- er wordt een portier geopend;
- een autogordel achter wordt vast- of losgemaakt.

De afbeelding **7** begrijpen:

- “ster”-symbool: autogordel vastgemaakt;
- “0”-symbool: autogordel losgemaakt.

Wanneer de voertuigsnelheid minder is dan ongeveer 20 km/u, verschijnen het **7** symbool en het bericht “Gordels achters” op het display gedurende zo’n 60 seconden, telkens wanneer een van de veiligheidsgordels achter wordt vast- of losgemaakt.

Als de voertuigsnelheid 20 km/u bereikt of overschrijdt en een van de veiligheidsgordels achter tijdens de rit wordt losgemaakt:

- knippert het controlelampje  op het centrale display;
- en
- klinkt ongeveer 30 seconden een pieptoon;
- en
- het symbool **7** wordt weergegeven gedurende minstens 60 seconden en het symbool voor de betreffende stoel wordt gewijzigd in “0”.

Controleer altijd of de passagiers achterin hun gordel hebben vastgemaakt en of het aangegeven aantal vastgemaakte gordels overeenkomt met het aantal bezette zitplaatsen achterin.

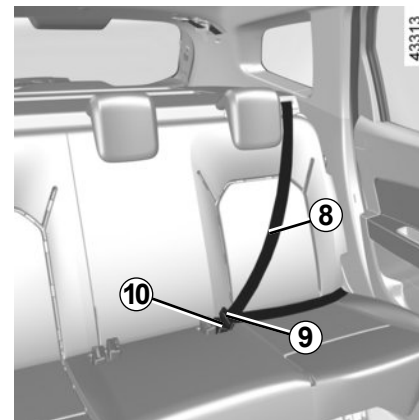

Uitvoering vijf zitplaatsen

Gordels aan de zijkanten achter

Rol de gordel **8** langzaam af en klik de gesp **9** in de rode sluiting **10**.

AUTOGORDELS (5/6)

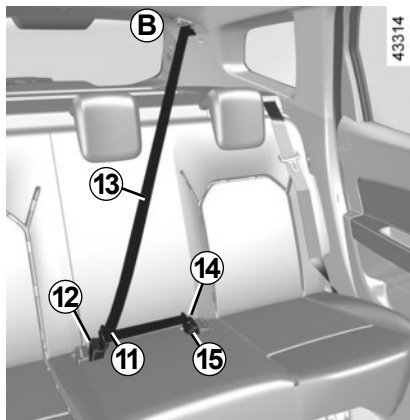

Autogordel midden achter **B** (afhankelijk van de auto)

Haal de gesp **15** uit zijn houder **16**.

Rol langzaam de gordel **13** uit en klik de gesp **15** in de zwarte grendel **14**.

Klik de verschuifbare gesp **11** in de rode sluiting **12**.

Steek de gesp **15** terug in de houder **16** als de autogordel niet wordt gebruikt.

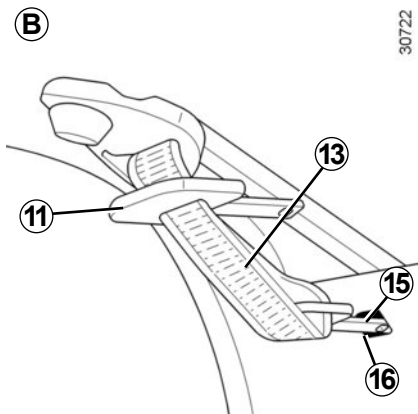

Zorg ervoor dat de achterbank goed is vergrendeld zodat de autogordels achter correct werken. Zie "Achterbank: functies" in hoofdstuk 3.



Controleer of de autogordels achterin nog goed op hun plaats zitten en goed werken na elke verandering aan de achterstoelen.

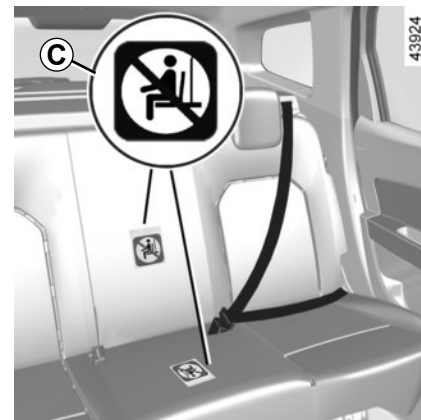

Uitvoering vier zitplaatsen

Deze versie heeft autogordels en hoofdsteunen alleen op de achterste zijzitplaatsen.

Het label C meldt dat het verboden is voor passagiers om op andere plekken te zitten dan de voorziene stoelen.

AUTOGORDELS (6/6)

De volgende raadgevingen gelden voor de autogordels voor en achter.



- Verander niets aan de oorspronkelijke onderdelen van het veiligheidsmechanisme; riemen, stoelen en bevestigingen. Raadpleeg een merkdealer voor het monteren van bijv. een kinderzitje.
- Gebruik geen voorwerpen die speling geven aan de autogordels (wasknijpers, klemmetjes enz.); een autogordel die te los zit, kan bij een ongeluk letsel veroorzaken.
- Draag nooit de schoudergordel achter de rug of onder de arm langs aan de kant van het portier.
- Een autogordel mag nooit door meerdere personen tegelijk gebruikt worden. Sla uw gordel nooit om een baby of een kind heen dat op uw schoot zit.
- De gordel mag niet gedraaid zijn.
- Na een botsing moet u de gordels laten controleren en indien nodig vervangen. Gordels die beschadigingen vertonen moeten ook worden vervangen.
- Let op dat de gesp van de gordel in de juiste sluiting vastzit.
- Let er bij het terugplaatsen van de achterbank op dat de autogordels en sluitingen goed zitten, zodat deze weer op de juiste wijze kunnen worden gebruikt.
- Zorg dat er geen voorwerp in de sluiting van de gordel kan komen waardoor de werking belemmerd wordt.
- Zorg dat u de sluiting goed plaatst (deze mag niet verborgen of bedekt worden door of blijven haken achter personen of voorwerpen).

AANVULLENDE VOORZIENINGEN OP DE VOORGORDEL (1/5)

Afhankelijk van de auto, kunnen deze bestaan uit:

- gordelspanners van het oprolmechanisme van de autogordel voorin;
- krachtbegrenzers voor bescherming van de borstkas;
- airbags bestuurder en passagier voorin.

Deze voorzieningen worden gelijktijdig of afzonderlijk, afhankelijk van de ernst van de aanrijding, geactiveerd bij een frontale botsing.

Afhankelijk van de ernst van de aanrijding, kan het systeem de volgende middelen activeren:

- de blokkering van de autogordel;
- de gordelspanner om de inzittende in zijn stoel te drukken, en de krachtbegrenzer;
- voorin airbag.

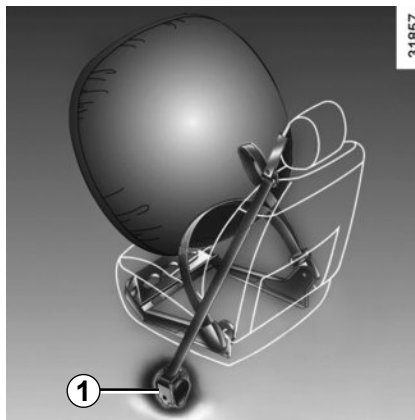

Gordelspanners

De gordelspanners dienen ervoor om de autogordel strak tegen het lichaam te trekken en daardoor de inzittende in zijn stoel te drukken wat de effectiviteit van de gordel verhoogt.

Bij contact aan, kan tijdens een ernstige frontale aanrijding, afhankelijk van de ernst van de schok, het systeem de gordelspanner **1** activeren die onmiddellijk de gordel strak trekt.

Krachtbegrenzer

Vanaf een bepaalde hevigheid van de schok van de aanrijding komt dit mechanisme in werking om de kracht die de gordel op het lichaam uitoefent te begrenzen tot een draaglijk niveau.



– Laat al deze veiligheidsvoorzieningen controleren na een aanrijding.

– Het is streng verboden zelf werkzaamheden uit te voeren aan het gehele systeem (gordelspanners, airbags, rekeneenheden, bedrading) of deze in een andere auto over te zetten.

– Om te voorkomen dat het systeem onopzettelijk wordt geactiveerd en verwondingen veroorzaakt, mag uitsluitend deskundig personeel van de merkdealer aan de airbags werken.

– Het elektrische ontstekingsmechanisme van de gordelspanners mag uitsluitend door speciaal opgeleid personeel met speciaal gereedschap worden gecontroleerd.

– Laat de gaspatronen van de gordelspanners en de airbags door een merkdealer verwijderen voordat de auto wordt gesloopt.

AANVULLENDE VOORZIENINGEN OP DE VOORGORDEL (2/5)

Airbags van bestuurder en passagier voorin

Deze zijn bestemd voor de bestuurder en de passagier voorin (locatie **A**).

De aanwezigheid van deze uitrusting wordt aangegeven met het woord "airbag" op het stuurwiel, het dashboard (in de zone van de airbag **A**) en, afhankelijk van de auto, een pictogram aan de onderkant van de voorruit.

Elk airbagsysteem bestaat uit:

- een airbag en een gaspatroon in het stuurwiel voor de bestuurder en in het dashboard voor de passagier voorin;
- een rekeneenheid die het systeem bewaakt en de elektrische ontsteking van de gaspatroon bestuurt;
- één controlelampje ;
- aparte opname-elementen.



Bij het afgaan van de airbag vindt een explosie plaats. Daarom komen bij het ontplooiën van de airbag warmte en rook vrij zonder enig brandgevaar en klinkt er een luide knal. De airbag die onmiddellijk naar buiten komt, kan ongewaarlijkke, lichte schaaftvonden of ander ongemak veroorzaken.

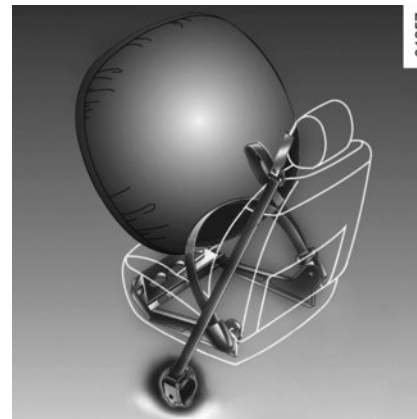

Werking

Het systeem werkt alleen als het contact aanstaat.

Bij een zware frontale aanrijding, worden de airbag snel opgeblazen om de klap van het hoofd en de borstkas van de bestuurder tegen het stuurwiel en van de passagier tegen het dashboard op te vangen. Daarna lopen ze direct weer leeg om het verlaten van de auto niet te bemoeilijken.

AANVULLENDE VOORZIENINGEN OP DE VOORGORDEL (3/5)

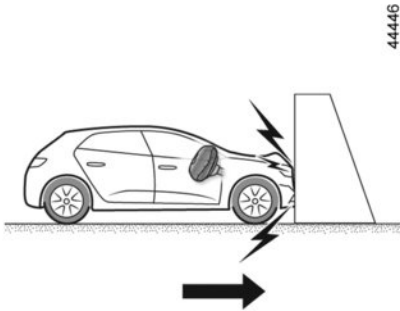

De volgende gevallen activeren de gordelspanners of airbags:

Bij een frontale botsing tegen een star (niet-vernervormbaar) oppervlak, met een snelheid van **25 km/u** of hoger.

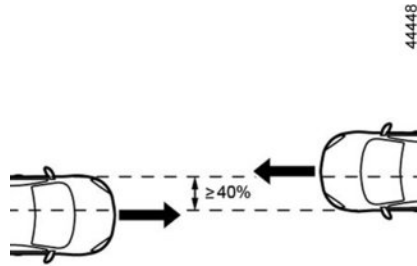

Bij een frontale botsing met een ander, gelijkaardig of zwaarder voertuig, met een contactzone van meer dan 40% en een snelheid van **40 km/u** of hoger voor de twee voertuigen.

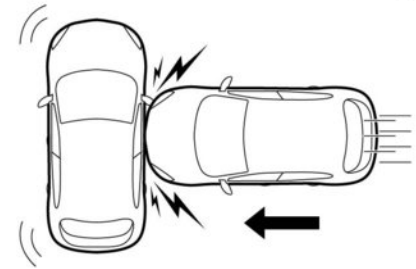

Bij een botsing tegen de zijkant door een ander, gelijkaardig of zwaarder voertuig, met een snelheid van **50 km/u** of hoger.

AANVULLENDE VOORZIENINGEN OP DE VOORGORDEL (4/5)



In de volgende voorbeelden kunnen de gordelspanners en airbags in werking treden:

- botsingen tegen de onderkant van de auto, zoals van een stoeprand;
- gaten in het wegdek;
- een val of harde landing;
- stenen;
- ...

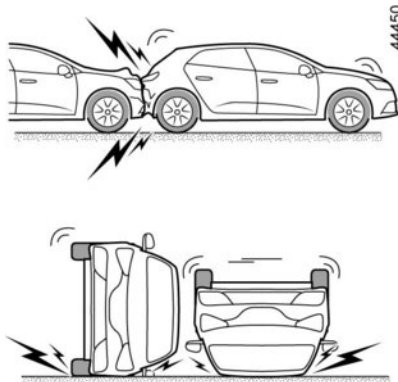

In de volgende voorbeelden treden de gordelspanners en airbags wellicht niet in werking:

- botsing van achteren, zelfs een zware;
- als de auto omslaat;

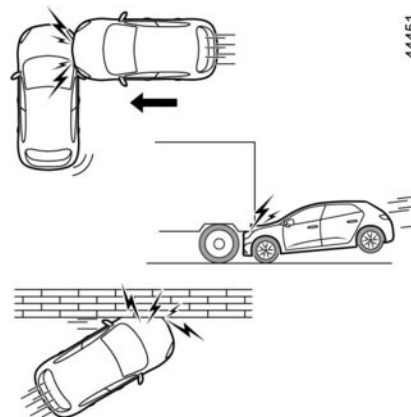

- aanrijding tegen de zijkant, aan de voor- of achterkant van de auto;
- frontale aanrijding, onder de achterkant van een vrachtwagen;
- frontale botsing tegen een obstakel met een scherpe hoek;
- ...

AANVULLENDE VOORZIENINGEN OP DE VOORGORDEL (5/5)

Hier volgt een aantal aanwijzingen om elke belemmering bij het opblazen van de airbag of verwonding door rondvliegende voorwerpen te voorkomen.



Waarschuwingen met betrekking tot de bestuurdersairbag

- Verander niets aan het stuurwiel of de naafdop.
- Dek de naafdop niet af.
- Bevestig geen voorwerpen (speldjes, logo, klokje, telefoonsteun, enz.) op het stuurwiel.
- Het stuurwiel mag niet worden gedemonteerd. Uitsluitend speciaal opgeleide monteurs van de merkdealer mogen deze werkzaamheden uitvoeren.
- Ga niet te dicht achter het stuurwiel zitten, maar rijd met licht gebogen armen (zie “De juiste zithouding” in hoofdstuk 1). Zo blijft er voldoende ruimte over voor een goede en effectieve werking van de airbag.

Waarschuwingen inzake de passagiers airbag

- Plak of bevestig niets op het dashboard (speldjes, logo's, klokjes, telefoonhouder enz.) in de airbagzone.
- Houd de ruimte tussen het dashboard en de voorpassagier vrij (geen dier of pakjes op schoot, geen paraplu of wandelstok tegen het dashboard zetten).
- Laat de passagier nooit zijn voeten op het dashboard leggen. Dit kan zeer gevaarlijk zijn. Kom niet te dicht (met knieën, hoofd of handen) bij het dashboard.
- Zodra het kinderzitje van een passagiersstoel verwijderd is, moet u de airbag weer inschakelen om de passagier bij een botsing te beschermen.

HET IS VERBODEN EEN KINDERZITJE ACHTERSTEVOREN OP DE PASSAGIERSSTOEL VOOR TE PLAATSEN ZOLANG DE AIRBAGS VAN DE VOORPASSAGIER NIET UITGESCHAKELD ZIJN.

(Zie “Kinderveiligheid: uitschakelen, inschakelen van de passagiersairbag voorin” in hoofdstuk 1)

BESCHERMING ZIJKANT

Zijdelingse Airbags

De airbags zijn aan de kant van de portieren ondergebracht in de rugleuning van de voorstoelen en komen in werking om de inzittenden te beschermen bij een zware aanrijding tegen de zijkant.

ZijruitAirbags

Dit zijn airbag die zich aan de zijkant boven bevinden en die zich ontplooiën langs de zijruiten van het voor- en achterportier om de inzittenden bij een hevige botsing tegen de zijkant te beschermen.

Afhankelijk van de auto, geeft een pictogram op de voorruit aan dat er aanvullende veiligheidsvoorzieningen (airbags, gordelspanners, enz.) aanwezig zijn in het interieur.



Waarschuwing betreffende de zijairbag

- **Stoelhoezen:** voor de stoelen met een airbag zijn stoelhoezen nodig die speciaal voor uw auto zijn ontworpen. Raadpleeg een merkdealer om te weten of deze hoezen leverbaar zijn via ons netwerk. Het gebruik van andere hoezen (of hoezen die bestemd zijn voor een ander model) kan de goede werking van deze airbags belemmeren en daardoor de veiligheid van de inzittenden in gevaar brengen.
- Plaats voorin geen accessoires, voorwerpen of dieren tussen de rugleuning, het portier en de interieurbekleding. Bedek de rugleuning van de stoel ook niet met voorwerpen zoals kleding of accessoires. De airbag werkt hierdoor mogelijk niet goed of kan verwondingen veroorzaken wanneer de airbag wordt geactiveerd.
- Demontage of wijziging van de stoel en de interieurbekleding is verboden, tenzij dit gebeurt door deskundig personeel van de merkdealer.

AANVULLENDE BEVESTIGINGSMIDDELEN

Hier volgt een aantal aanwijzingen om elke belemmering bij het oplazen van de airbag of verwonding door rondvliegende voorwerpen te voorkomen.



De airbag is bedoeld als aanvulling op de werking van de autogordel. De airbag en de autogordel vormen één veiligheidssysteem. De gordel moet altijd worden gedragen. Het niet-dragen kan bij een ongeval de inzittenden blootstellen aan zware verwondingen. Dit kan ook het risico op lichte oppervlakkige wonden bij het oplazen van de airbag verergeren, hoewel dergelijke kleine verwondingen nooit zijn uitgesloten bij gebruik van een airbag.

Bij een botsing, zelfs een zware, tegen de achterkant of bij het over de kop gaan van de auto worden de airbags of de gordelspanners niet altijd geactiveerd. Zware stoten onder de auto veroorzaakt door stoepen, gaten in het wegdek, stenen, kunnen de airbagsystemen activeren.

- Het is **streng verboden** zelf werkzaamheden uit te voeren aan het airbagsysteem van bestuurder of passagier (airbag, computer, bedrading, enz.). Deze mogen uitsluitend door speciaal opgeleide monteurs van de merkdealer worden gecontroleerd en gerepareerd.
- Om te voorkomen dat de airbag(s) ten onrechte wordt/worden opgeblazen of juist niet als dat wel nodig zou zijn, mag uitsluitend deskundig personeel van de merkdealer aan het airbagsysteem werken.
- Laat het airbagsysteem controleren na een aanrijding of (een poging tot) diefstal van de auto.
- Als u de auto uitleent of verkoopt, breng de nieuwe rijder/eigenaar dan op de hoogte van deze bijzonderheden door hem dit instructieboekje bij de auto te leveren.
- Laat de gaspatro(o)n(en) door een merkdealer verwijderen voordat de auto wordt gesloopt.

Storingen

Het lampje  op het instrumentenpaneel gaat branden als het contact wordt aanzet en dooft na enkele secondes.

Als het niet gaat branden bij het inschakelen van het contact of als het gaat branden bij draaiende motor, in combinatie met het waarschuwingslampje  en, afhankelijk van de auto, het bericht “Controleer airbag”, is er sprake van een storing in het systeem. In dat geval, is het **VERBODEN** om een kinderzitje op de passagiersstoel voor te monteren.

Raadpleeg zo spoedig mogelijk een merkdealer. Wacht u hier te lang mee dan betekent dat, dat de bescherming in de tussentijdse periode misschien niet optimaal is.

KINDERVEILIGHEID: algemeen (1/2)

Vervoer van kinderen

U dient zich te houden aan de wetgeving van het land waarin u zich bevindt.

Het kind moet, net als een volwassene, altijd correct zitten en zijn vastgemaakt, ongeacht het traject. U bent verantwoordelijk voor de kinderen die u vervoert.

Een kind is geen volwassene in miniatuur-formaat. Het staat bloot aan specifieke letselrisico's doordat de spieren en botten nog in de groei zijn. De autogordel alleen is niet geschikt voor het vervoer. Gebruik het juiste kinderzitje en gebruik het correct.



Om het openen van de portieren te voorkomen, gebruikt u de kindersloten (zie "Portieren en kleppen vergrendelen/ontgrendelen" in hoofdstuk 1).



Een botsing met 50 km/u komt overeen met een val van 10 meter hoogte. Het niet vastmaken van een kind is hetzelfde als het laten spelen op een balkon zonder balustrade op de vierde verdieping!

Houd een kind nooit in uw armen. Bij een ongeluk zal u het niet kunnen tegenhouden, zelfs niet als u zelf in uw gordel vastzit.

Als uw auto betrokken is geweest bij een verkeersongeluk, moet u het kinderzitje vervangen en de gordels en de ISOFIX-verankeringen laten controleren.



Verantwoordelijkheid van de bestuurder tijdens het parkeren of stoppen van de auto

Laat nooit, zelfs niet eventjes, een kind, een afhankelijke volwassene of een dier in de auto achter als u deze verlaat.

Het kan zichzelf of anderen in gevaar brengen door bijvoorbeeld de motor te starten, door organen te bedienen zoals bijvoorbeeld de ruitbediening, of de portieren te vergrendelen.

Bovendien kan bij warm en/of zonnig weer de temperatuur in het interieur heel erg snel oplopen.

LEVENSGEVAAR OF GEVAAR VAN ERNSTIG LETSEL.

KINDERVEILIGHEID: algemeen (2/2)

Gebruik van een kinderzitje

De bescherming die het kinderzitje biedt is afhankelijk van zijn capaciteit om het kind vast te houden en van de installatie ervan. Door een verkeerde installatie komt de bescherming van het kind in gevaar bij krachtig remmen of een botsing.

Controleer voordat u een kinderzitje koopt, of het voldoet aan de wettelijke eisen van het land waar u zich bevindt en of het gemonteerd kan worden in uw auto. Raadpleeg een merkdealer om te weten welke zitje geadviseerd worden voor uw auto.

De voorschriften voor het vervoer van kinderen zijn specifiek voor elk land.

Het gebruik van een kinderzitje tijdens het vervoer is afhankelijk van de leeftijd en/of de grootte en/of het gewicht van het kind.

Voor kinderen die geen kinderzitje nodig hebben: zorg ervoor dat de veiligheidsgordel correct is afgesteld en vastgemaakt.

Houd u in elk geval aan de voorschriften van het land waarin u zich bevindt.

Lees, vóór het monteren van een kinderzitje, de gebruiksaanwijzing en houd u aan de instructies. Neem, bij problemen met het installeren, contact op met de fabrikant van de uitrusting. Bewaar de gebruiksaanwijzing bij het zitje.

Geef het goede voorbeeld door uw gordel vast te maken en leer uw kind:

- zich correct vast te maken;
- in en uit te stappen aan de andere kant van het verkeer.

Gebruik geen tweedehands kinderzitje of zonder gebruiksaanwijzing.

Let op dat niets in de buurt van het kinderzitje de installatie ervan belemmert.



Laat een kind nooit onbewaakt achter in de auto.

Controleer of uw kind altijd vastzit en het harnas of de gordel correct is afgesteld en aangepast. Draag geen te dikke kleding die speling geeft in de veiligheidsgordels (zie "Veiligheidsgordels" in hoofdstuk 1).

Zorg ervoor dat uw kind zijn hoofd of armen niet uit het raam kan steken.

Controleer regelmatig de juiste houding van het kind, met name als het slaapt.

KINDERVEILIGHEID: keuze van het kindertzitje

31235



Kindertzitjes “achterstevoren”

Het hoofd van een baby is, naar verhouding, zwaarder dan dat van een volwassene en de nek is zeer kwetsbaar. Vervoer het kind zo lang mogelijk in deze stand (minstens tot het 2 jaar is). Deze ondersteunt het hoofd en de hals. Kies een kuipzitje voor een betere zijdelingse bescherming en vervang dit zodra het hoofd van het kind buiten de kuip uitsteekt.

38824



Kindertzitje “vooruit”

Maximaal 18 kg of 4 jaar, het kind mag in een voorwaarts gerichte zitje reizen. Kies een zitje op basis van de grootte van het kind: het hoofd en de buik enz.

Het hoofd en de buik van een kind zijn de lichaamsdelen die het meest beschermd moeten worden. Een vooruit geplaatst kindertzitje dat stevig in de auto is vastgezet, vermindert het risico dat het kind zijn hoofd stoot. Vervoer uw kind in een vooruit geplaatst zitje met een harnas als de lengte van het kind dat toelaat. Kies voor een kuipzitje voor een betere zijdelingse bescherming.

31234



Zittingverhogers

Vanaf 15 kg of 4 jaar kan een kind reizen op een zittingverhoger waarmee de autogordel kan worden aangepast aan zijn lichaamsbouw. De zitting van de verhoger moet geleiders hebben die de gordel over de heupen van het kind en niet over de buik laten lopen. Een in hoogte verstelbare rugleuning met een gordelgeleider wordt geadviseerd om de gordel op het midden van de schouder te plaatsen. Deze mag nooit over de hals of de arm lopen. Kies een kuipzitje voor een betere zijdelingse bescherming.

KINDERVEILIGHEID: keuze van de bevestiging van het kinderzitje (1/3)

Er zijn twee bevestigingssystemen voor kinderzitjes: met de autogordel of met het ISOFIX systeem.

Bevestiging met de autogordel

De autogordel moet worden afgesteld om goed te kunnen werken bij krachtig remmen of bij een botsing.

Laat de gordel lopen zoals de fabrikant van het kinderzitje voorschrijft.

Controleer altijd de vergrendeling van de autogordel door eraan te trekken en zet hem daarna zo strak mogelijk door op het kinderzitje te drukken.

Controleer of het zitje goed vastzit door het zitje naar links/rechts en naar voren/achter te bewegen: het zitje moet stevig vast blijven zitten.

Controleer of het kinderzitje niet dwars is geïnstalleerd en niet tegen een ruit rust.



Gebruik geen kinderzitje dat de gordel waarmee het vastzit zou kunnen losmaken: het onderdeel van het zitje mag niet op de gesp en/of de sluiting van de gordel rusten.



De autogordel mag nooit losgemaakt of verdraaid worden. Laat de gordel nooit onder de armen of achter de rug lopen.

Controleer of de gordel niet beschadigd is door scherpe randen.

Als de autogordel niet normaal werkt, kan deze het kind niet beschermen. Raadpleeg een merkdealer. Gebruik deze zitplaats niet zolang de gordel niet is gerepareerd.

KINDERVEILIGHEID: keuze van de bevestiging van het kindersitje (2/3)

Bevestiging met ISOFIX systeem

Goedgekeurde kindersitjes ISOFIX zijn gestandaardiseerd volgens de huidige regelgeving als één van de vier onderstaande gevallen van toepassing is:

- universeel ISOFIX 3-punts vooruit;
- semi-universeel ISOFIX 2-punts;
- Specifiek;
- i-Size Met:
 - een gordel die aan de derde ring van de betreffende stoel wordt vastgemaakt;
 - of een steun die op de vloer van de auto rust, geschikt voor de goedgekeurde stoel i-Size, met als bedoeling te voorkomen dat het kindersitje beweegt bij een botsing.

Controleer in het laatste geval of uw kindersitje geïnstalleerd kan worden door de lijst van geschikte auto's te raadplegen.

Bevestig het kindersitje met de ISOFIX grensels als het deze heeft. Het ISOFIX systeem garandeert een gemakkelijke, snelle en veilige montage.

Het ISOFIX systeem bestaat uit 2 ringen en, in sommige gevallen, een derde ring.



Verander niets aan de onderdelen van het oorspronkelijk gemonteerde systeem: gordels, ISOFIX, stoelen en de bevestigingen ervan.



Voordat u een ISOFIX kindersitje installeert dat u hebt gekocht voor een andere auto, moet u nagaan of het geïnstalleerd mag worden. Raadpleeg de lijst van de fabrikant van het zitje waarop de auto's staan waarin het zitje gebruikt mag worden.

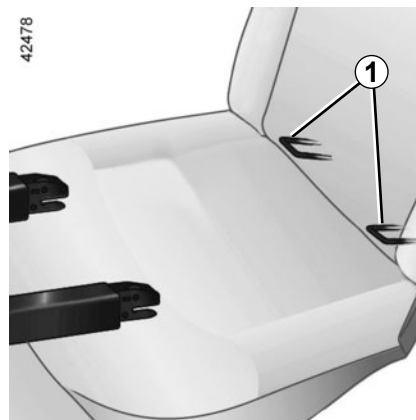

De twee ringen **1** bevinden zich tussen de rugleuning en de zitting van de stoel en zijn te herkennen aan een markering.

KINDERVEILIGHEID: keuze van de bevestiging van het kindersitje (3/3)

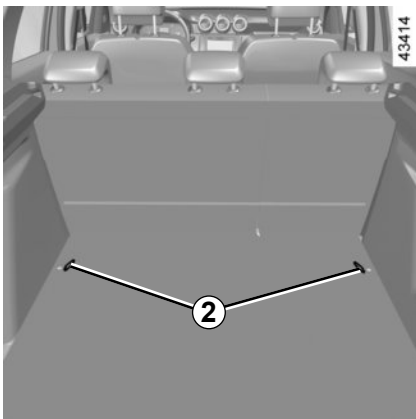

De derde ring van elke zitplaats zijkant wordt gebruikt om de bovenste riem van sommige kindersitjes vast te maken.

Steek de riem tussen de achterbank en de hoedenplank (voor het verwijderen van de hoedenplank: Raadpleeg hoofdstuk 3 "Hoedenplank").

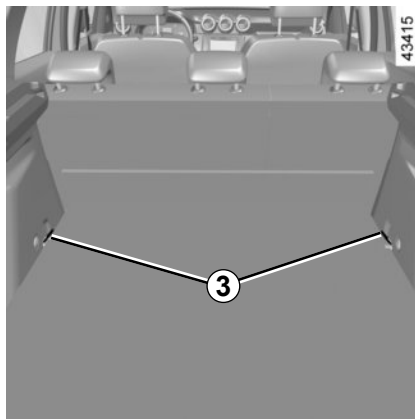

Bevestig de haak van de gordel aan één van de ringen **2** (uitvoering 4x2) of **3** (uitvoering 4x4).

Span de riem zodat de rugleuning van het kindersitje goed tegen de rugleuning van de stoel in de auto is geplaatst.

Opm.: u **moet** de ringen gebruiken met het symbool .



De ISOFIX-verankeringen mogen alleen gebruikt worden voor kindersitjes met het ISOFIX-systeem. Bevestig nooit andere kindersitjes, noch de gordel of andere voorwerpen op deze verankeringspunten.

Controleer of niets in de weg zit bij de verankeringspunten.

Als uw auto betrokken is geweest bij een verkeersongeluk, moet u de ISOFIX-verankeringen laten controleren en het kindersitje vervangen.



Controleer of de rugleuning van het vooruit geplaatste kindersitje goed tegen de rugleuning van de stoel in de auto is geplaatst. In dit geval rust het kindersitje niet altijd op de zitting van de stoel in de auto.



U **moet** de riem van het kindersitje aan de bijbehorende ring bevestigen.

KINDERVEILIGHEID: installatie van het kinderzitje, algemeen (1/2)

Op bepaalde zitplaatsen mogen geen kinderzitjes bevestigd worden. Op het schema op de volgende bladzijde ziet u waar u een kinderzitje mag bevestigen.



Monteer het kinderzitje bij voorkeur op een zitplaats achterin.

Controleer of het kinderzitje of de voeten van het kind het goed vergrendelen van de voorstoel niet belemmeren. Raadpleeg de paragraaf "Voorstoel" in hoofdstuk 1.

Controleer of het kinderzitje, door het installeren ervan in de auto, niet loskomt van het onderstel.

Als u de hoofdsteun moet verwijderen, berg deze dan goed op zodat deze niet in een projectiel kan veranderen bij krachtig remmen of een botsing.

Maak het kinderzitje altijd goed vast aan de auto, ook als het niet in gebruik is, zodat het niet in een projectiel kan veranderen bij krachtig remmen of een botsing.

De genoemde types kinderzitjes zijn niet overal leverbaar. Controleer voordat u een ander kinderzitje gebruikt bij de fabrikant of het gemonteerd kan worden.

Op zitplaats voorin

Het vervoer van een kind op de plaats van de voorpassagier is niet in alle landen toegestaan. Raadpleeg de geldende wetgeving en volg de aanwijzingen van het schema op de volgende bladzijde.

Voordat u een kinderzitje op deze plaats installeert (indien dit is toegestaan en afhankelijk van de auto):

- zet de autogordel zo ver mogelijk naar beneden;
- schuif de stoel zo ver mogelijk naar achteren;
- zet de rugleuning enigszins schuin (ongeveer 25°);
- plaats de zitting zo hoog mogelijk.

Zet de hoofdsteun van de stoel in ieder geval maximaal omhoog zodat hij het kinderzitje niet hindert (raadpleeg de paragraaf "Hoofdsteunen voor" in hoofdstuk 1).

Na installatie van het kinderzitje zet u de passagiersstoel voorin minstens één stand naar achteren. Zorg ervoor, bij een achterstevoren geplaatst kinderzitje, dat dit het dashboard niet raakt.

Wijzig de andere afstellingen niet meer na het installeren van het kinderzitje.



LEVENSGEVAAR OF RISICO OP ERNSTIG LETSEL:

controleer voordat u een kinderzitje achterstevoren op deze stoel bevestigt, of de airbag is uitgeschakeld (zie "Kinderveiligheid: uitschakelen, inschakelen van de passagiersairbag voorin" in hoofdstuk 1).

KINDERVEILIGHEID: installatie van het kinderzitje, algemeen (2/2)

Op de zitplaats achter aan de zijkant

Een reiswieg wordt dwars in de auto geïnstalleerd en neemt ten minste twee zitplaatsen in beslag. Plaats het hoofd van het kind aan de tegenover het portier gelegen kant.

Controleer voordat u een kinderzitje plaatst op de ISOFIX verankeringen op een zitplaats achterin aan de zijkant, of de sluitingen van de autogordel niet tussen de twee ISOFIX verankeringen van deze zitplaats zitten. Indien nodig verplaatst u de sluiting van de betreffende zitplaats naar de binnenkant van de auto.

Zet de voorstoel van de auto zo ver mogelijk naar voren om een kinderzitje achterstevoren te installeren, en zet daarna de stoel ervoor zo ver mogelijk terug zonder dat deze tegen het kinderzitje komt.

Voor de veiligheid van het vooruit geplaatste kind, moet u de stoel zo ver mogelijk naar achteren zetten en de stoel voor het kind naar voren zetten en de rugleuning rechtzetten om het contact tussen de stoel en de benen van het kind te vermijden.

Verwijder in ieder geval de hoofdsteun van de stoel achteraan waarop het kinderzitje is geplaatst (raadpleeg de paragraaf "Hoofdsteunen achter" in hoofdstuk 3).

Controleer of het kinderzitje goed tegen de rugleuning van de stoel van de auto rust.



Controleer of het kinderzitje of de voeten van het kind het goed vergrendelen van de stoel ervoor niet belemmeren. Raadpleeg de paragrafen "Voorstoel" in hoofdstuk 1 of " Gebruiksmogelijkheden van de achterbank" in hoofdstuk 3.



Een kinderzitje met vloersteunen mag nooit worden geïnstalleerd op de middelste zitplaats achterin. **LEVENSGEVAAR OF GEVAAR VAN ERNSTIG LETSEL.**



Installatie van de zittingverhoger (groep 2 of 3)

Controleer of de veiligheidsgordel correct werkt (oploft): zie "Veiligheidsgordels" in hoofdstuk 1.

Stel de veiligheidsgordel als volgt af:

- plaats de schouderriem op de schouder van het kind zonder dat deze de nek raakt;
- plaats de heupgordel zo dat deze plat op de dijen en tegen het bekken ligt.

Pas indien nodig de stand van de auto-stoel aan.

KINDERZITJES: bevestiging met autogordel (1/4)

Overzicht van de installatie uitvoering vijf zitplaatsen



59728



Door het gebruik van een niet bij de auto passend kinderveiligheidssysteem wordt de baby of het kind niet correct beschermd. Het kan ernstig of zelfs dodelijk letsel oplopen.



Plaats verboden voor het installeren van een kindersitje.

Kindersitje bevestigd met behulp van de gordel



Plaats toegelaten voor de bevestiging met de gordel van een als "Universeel" goedgekeurd zitje.

B2: stoel waarop een kindersitje met "B2" goedkeuring mag worden bevestigd via de autogordel.



Controleer altijd of het kind is vastgemaakt en of het harnas of de veiligheidsgordel correct is afgesteld; zie "Veiligheidsgordels" in hoofdstuk 1.

Pas indien nodig de zitpositie aan.

KINDERZITJES: bevestiging met autogordel (2/4)

Overzicht van de installatie uitvoering vier zitplaatsen



59729



Door het gebruik van een niet bij de auto passend kinderveiligheidssysteem wordt de baby of het kind niet correct beschermd. Het kan ernstig of zelfs dodelijk letsel oplopen.



Plaats verboden voor het installeren van een kindersitje.

Kindersitje bevestigd met behulp van de gordel



Plaats toegelaten voor de bevestiging met de gordel van een als "Universeel" goedgekeurd zitje.



Vervoer van een passagier is **STRENG VERBODEN**.

B2: Stoel waarop een kindersitje met "B2" goedkeuring mag worden bevestigd via de autogordel.



Controleer altijd of het kind is vastgemaakt en of het harnas of de veiligheidsgordel correct is afgesteld; zie "Veiligheidsgordels" in hoofdstuk 1.

Pas indien nodig de zitpositie aan.

KINDERZITJES: bevestiging met autogordel (3/4)

In de tabel hieronder staat dezelfde informatie als op het overzicht op de vorige bladzijden, overeenkomstig de wettelijke voorschriften.

Type kinderzitje	Gewicht van het kind	Passagiersstoel voorin zonder airbag of met airbag gedeactiveerd	Passagiersstoel voorin met airbag zonder deactivering	Zitplaatsen achter aan de zijkanten	Middelste zitplaats achterin, ALLEEN in uitvoering met vijf zitplaatsen
Reiswieg dwars Groep 0	< tot 10 kg	X	X	U (1)	X
Kuipzitje achterstevo- ren geplaatst Groepen 0 of 0 +	< tot 10 kg en tot < 13 kg	X	X	U (2)	U (2)
Kuipzitje/kinderzitje achterstevo- ren Groepen 0 + en 1	< tot 13 kg en 9 tot 18 kg	X	X	U (2)	U (2)
Kinderzitje vooruit geplaatst Groep 1	9 tot 18 kg	X	X	U (3)	U (3)
Zittingverhoger Groepen 2 en 3	15 tot 25 kg en 22 tot 36 kg	X	X	U - B2 (3)	U (3)

KINDERZITJES: bevestiging met autogordel (4/4)

X = Stoel niet geschikt voor het installeren van dit type kinderzitje.

U = Plaats toegestaan voor bevestiging met autogordel van een kinderzitje dat goedgekeurd is als “Universeel” voor deze leeftijdscategorie; controleer of het gemonteerd kan worden.

B2 = Zittingverhogers in groep 2 en 3 (15 tot 25 kg en 22 tot 36 kg).

- (1) Een reiswieg wordt dwars in de auto geïnstalleerd en neemt ten minste twee zitplaatsen in beslag. Plaats het hoofd van het kind richting de binnenkant van de auto.
- (2) Zet de stoel van de auto indien nodig zo ver mogelijk naar achteren. Zet de voorstoel van de auto zo ver mogelijk naar voren om een kinderzitje achterstevoren te installeren, en zet daarna de stoel ervoor zo ver mogelijk terug zonder dat deze tegen het kinderzitje komt.
- (3) Verwijder in ieder geval de hoofdsteun van de stoel achteraan waarop het kinderzitje is geplaatst. Dit moet gebeuren voordat u het kinderzitje plaatst. Raadpleeg de informatie over de “Hoofdsteunen achter” in deel 3. Schuif de stoel vóór het kind naar voren, zet de rugleuning naar voren om contact tussen de stoel en de benen van het kind te voorkomen.

KINDERZITJE: uitgerust met het ISOFIX-SYSTEEM (1/4)

In de tabel hieronder staat dezelfde informatie als op het overzicht op de volgende bladzijden, om ervoor te zorgen dat u voldoet aan de wettelijke voorschriften.

Type kindertzitje	Gewicht van het kind	Grootte van het ISOFIX zitje [Gabarit]	Passagiersstoel voorin	Zitplaatsen achter aan de zijkanten	Zitplaats midden achter ALLEEN in de uitvoering met vijf zitplaatsen
Reiswieg dwars Groep 0	< 10 kg	L1 [F], L2 [G]	X	X	X
Kuipzitje achterstevo- ren geplaatst Groepen 0 of 0 +	< 13 kg	R1 [E]	X	IL (1)	X
Kindertzitje achterstevo- ren geplaatst Groepen 0 + en 1	< tot 13 kg en 9 tot 18 kg	R3 [C], R2 [D]	X	IL (1)	X
Kindertzitje vooruit ge- plaatst Groep 1	9 tot 18 kg	F3 [A], F2 [B], F2X [B1]	X	IUF - IL (2)	X
Zittingverhoger Groepen 2 en 3	15 tot 25 kg en 22 tot 36 kg	B2	X	IUF - IL (2)	X

Stoel i-Size			X	i-U	X
--------------	--	--	---	-----	---

KINDERZITJE: uitgerust met het ISOFIX-SYSTEEM (2/4)

X = Plaats niet toegestaan voor het installeren van een kinderzitje ISOFIX.

IUF/IL = Plaats toegestaan voor bevestiging door middel van ISOFIX-bevestigingen, indien aanwezig, van een kinderzitje dat goedgekeurd is als "Universeel/semi-universeel of specifiek voor een auto"; controleer of het gemonteerd kan worden.

i-U = Geschikt voor i-formaat kinderzitjes in de "universele" categorie vooruit en achteruit geplaatst.

- (1) Zet de stoel van de auto indien nodig zo ver mogelijk naar achteren. Zet de voorstoel van de auto zo ver mogelijk naar voren om een kinderzitje achterstevoren te installeren, en zet daarna de stoel ervoor zo ver mogelijk terug zonder dat deze tegen het kinderzitje komt.
- (2) Verwijder in ieder geval de hoofdsteun van de stoel achteraan waarop het kinderzitje is geplaatst. Dit moet gebeuren voordat u het kinderzitje plaatst. Raadpleeg de paragraaf "Hoofdsteunen achter" in hoofdstuk 3. Zet de stoel voor het kind naar voren en zet de rugleuning recht om contact tussen de stoel en de benen van het kind te vermijden.

De grootte van een ISOFIX kinderzitje wordt aangegeven door een letter:

- F3 [A], F2 [B] en F2X [B1]: voorwaarts gerichte zitjes van groep 1 (9 tot 18 kg);
- R3 [C] en R2 [D]: achterwaarts gerichte zitjes of kuipzitjes in groep 0+ (minder dan 13 kg) of groep 1 (9 tot 18 kg);
- R1 [E]: achterwaarts gerichte zitjes in groep 0 (minder dan 10 kg) of groep 0+ (minder dan 13 kg);
- L1 [F] en L2 [G]: reiswiegens van groep 0 (minder dan 10 kg);
- B2: zittingverhogers in groep 2 en 3 (15 tot 25 kg en 22 tot 36 kg).

KINDERZITJE: uitgerust met het ISOFIX-SYSTEEM (3/4)

Overzicht van de installatie uitvoering vijf zitplaatsen



59171



Door het gebruik van een niet bij de auto passend kinderveiligheidssysteem wordt de baby of het kind niet correct beschermd. Het kan ernstig of zelfs dodelijk letsel oplopen.



Plaats verboden voor het installeren van dit type kindersitje.

Kindersitje bevestigd met behulp van de ISOFIX bevestiging



Plaats waar een ISOFIX kindersitje is toegelaten.



De zitplaatsen achterin zijn voorzien van een verankering voor de bevestiging van een universeel ISOFIX-kindersitje vooruit.



Controleer altijd of het kind is vastgemaakt en of het harnas of de veiligheidsgordel correct is afgesteld; zie "Veiligheidsgordels" in hoofdstuk 1.

Pas indien nodig de zitpositie aan.

KINDERZITJE: uitgerust met het ISOFIX-SYSTEEM (4/4)

Overzicht van de installatie uitvoering vier zitplaatsen



59170

Kinderzitje bevestigd met behulp van de ISOFIX bevestiging



Plaats waar een ISOFIX kinderzitje is toegelaten.



De zitplaatsen achterin zijn voorzien van een verankering voor de bevestiging van een universeel ISOFIX-kinderzitje vooruit.



Door het gebruik van een niet bij de auto passend kinderveiligheidssysteem wordt de baby of het kind niet correct beschermd. Het kan ernstig of zelfs dodelijk letsel oplopen.



Plaats verboden voor het installeren van dit type kinderzitje.



Vervoer van een passagier is **STRENG VERBODEN**.



Controleer altijd of het kind is vastgemaakt en of het harnas of de veiligheidsgordel correct is afgesteld; zie "Veiligheidsgordels" in hoofdstuk 1.

Pas indien nodig de zitpositie aan.

KINDERVEILIGHEID: uit-, inschakelen AIRBAG passagier voorin (1/3)

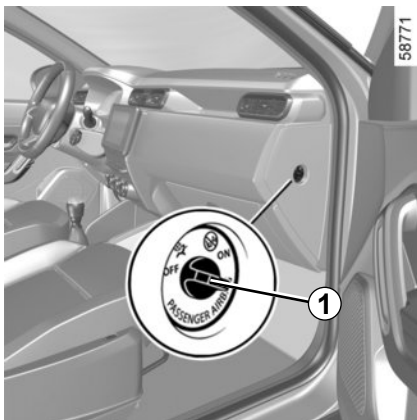

Uitschakelen van de passagiersairbag voorin (afhankelijk van de auto)

Voordat u een kinderzitje op de passagiersstoel voorin installeert:

- controleer of het kinderzitje op deze stoel kan worden geïnstalleerd;
- het volgende is van essentieel belang: **deactivering** van de airbag voor een kinderzitje waarin het kind achterstevoren in de auto zit.

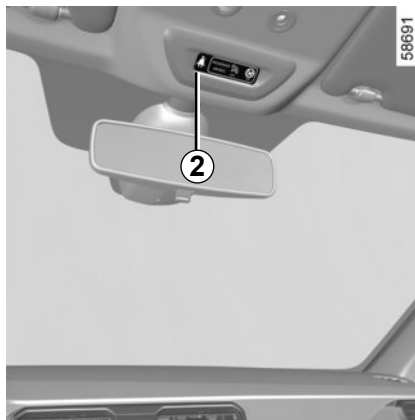

De airbag uitschakelen: met stilstaande auto en contact uit de grendel **1** indrukken en in stand **OFF** plaatsen.

Nadat u het contact weer aangezet hebt, **moet** u controleren of het controlelampje



2 verschijnt op het display 2.

Dit lampje blijft constant branden om u eraan te herinneren dat u een kinderzitje kunt gebruiken.



GEVAAR

Omdat het gevaarlijk is als de passagiersairbag voorin wordt geactiveerd als er een kinderzitje achterstevoren op de stoel is geplaatst, mag u **NOOIT** een bevestigingsstelsel voor kinderen achterstevoren installeren op een stoel met een **ACTIEVE** frontale **AIRBAG**. Dit kan de **DOOD** van het **KIND** of **ERNSTIG LETSEL** tot gevolg hebben.



De passagiersairbag mag alleen worden in- of uitgeschakeld wanneer het **voertuig stilstaat** en het **contact uit** is.

Als dit bij rijdende auto gebeurt, lichten

de controlelampjes



op.

Om de staat van de airbag weer in overeenstemming te brengen met de stand van de grendel, zet u het contact uit en weer aan.

KINDERVEILIGHEID: uit-, inschakelen AIRBAG passagier voorin (2/3)

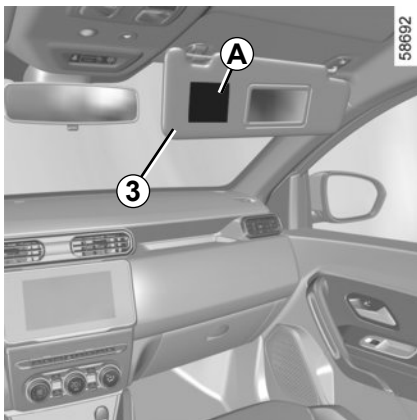

GEVAAR

Omdat het gevaarlijk is als de passagiersairbag voorin wordt geactiveerd als er een kindersitje achterstevoren op de stoel is geplaatst, mag u **NOOIT** een bevestigingssysteem voor kinderen achterstevoren installeren op een stoel met een **ACTIEVE** frontale **AIRBAG**. Dit kan de **DOOD** van het **KIND** of **ERNSTIG LETSEL** tot gevolg hebben.

58035

A



58034

B



De merktekens op het dashboard en de stickers **A** of **B** (afhankelijk van de auto) aan elke kant van de zonneklep van de passagier **3** (bijvoorbeeld de stickers hierboven), herinneren u aan deze instructies.

KINDERVEILIGHEID: uit-, inschakelen AIRBAG passagier voorin (3/3)

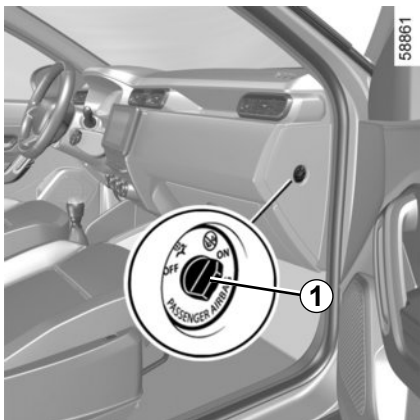

Inschakelen van de passagiersairbag voorin (afhankelijk van de auto)

Zodra het kinderzitje van de passagiersstoel verwijderd is, moet u de airbag weer inschakelen om de voorpassagier bij een botsing te beschermen.

De airbag weer inschakelen: druk met stilstaande auto en contact uit, op de grendel **1** en draai deze naar stand **ON**.

Controleer altijd, met het contact aan, of het controlelampje  op het display **2** uit is.

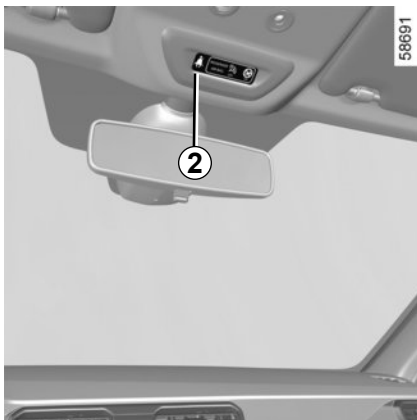

Storingen

In geval van een storing aan het systeem voor het in- en uitschakelen van de passagiersairbag, is het verboden een achterstevoren geplaatst kinderzitje op de voorstoel te gebruiken.

Het gebruik van de voorstoel door een passagier wordt ook afgeraden.

Raadpleeg zo spoedig mogelijk een merkdealer.



de passagiersairbag mag alleen worden in- of uitgeschakeld wanneer het **voertuig stilstaat** en het **contact uit is**.

Als dit bij rijdende auto gebeurt, lichten de controlelampjes  en  op.

Om de staat van de airbag weer in overeenstemming te brengen met de stand van de grendel, zet u het contact uit en weer aan.

BEDIENINGSORGANEN LINKS STUUR (1/12)

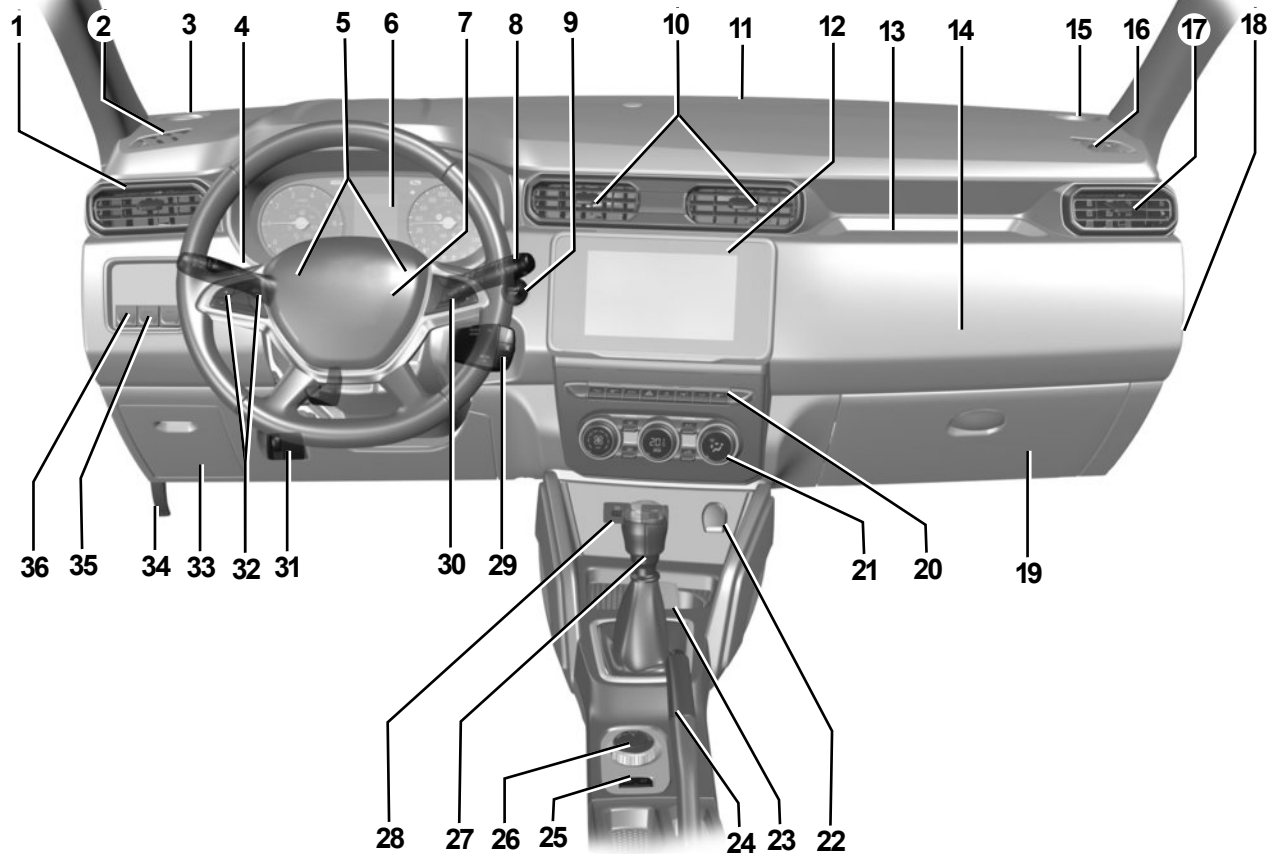

58774

BEDIENINGSORGANEN LINKS STUUR (2/12)

De aanwezigheid van de hierna beschreven uitrusting IS AFHANKELIJK VAN DE UITVOERING VAN DE AUTO EN VAN HET LAND.

1 Zijrooster.

2 Ontwasemingskleuf aan zijkant.

3 Tweeter.

4 Schakelaar voor:

- richtingaanwijzers,
- verlichting,
- mistlicht voor,
- mistachterlicht.

5 Claxon.

6 Instrumentenpaneel.

7 Locatie van bestuurders-airbag.

8 Schakelaar voor de ruitenwissers en -sproeiers voor en achter.

9 De startknop.

10 Centrale ventilatieroosters.

11 Ontwasemingskleuf in het midden.

12 Plaats voor radio, navigatiesysteem of persoonlijke spulletjes.

13 Bovenste opbergruimte van dashboard.

14 Plaats passagiersairbag.

15 Tweeter.

16 Ontwasemingskleuf aan zijkant.

17 Zijrooster.

18 Knop voor in-/uitschakelen van de passagiers-airbag.

19 Dashboardkastje.

20 Hoofdschakelaar voor:

- ESC-uitvoering **4x4 (4WD)** inschakelen/uitschakelen,
- multiview van de systeemcamera in-/uitschakelen,
- parkeerhulp in-/uitschakelen,
- elektrische portiervergrendeling in-/uitschakelen,
- alarmknipperlichten in-/uitschakelen,
- inschakelen/uitschakelen van de ECO, -modus
- inschakelen/uitschakelen van de functie **Stop and Start**,
- afdalingscontrole in-/uitschakelen.

BEDIENINGSORGANEN LINKS STUUR (3/12)

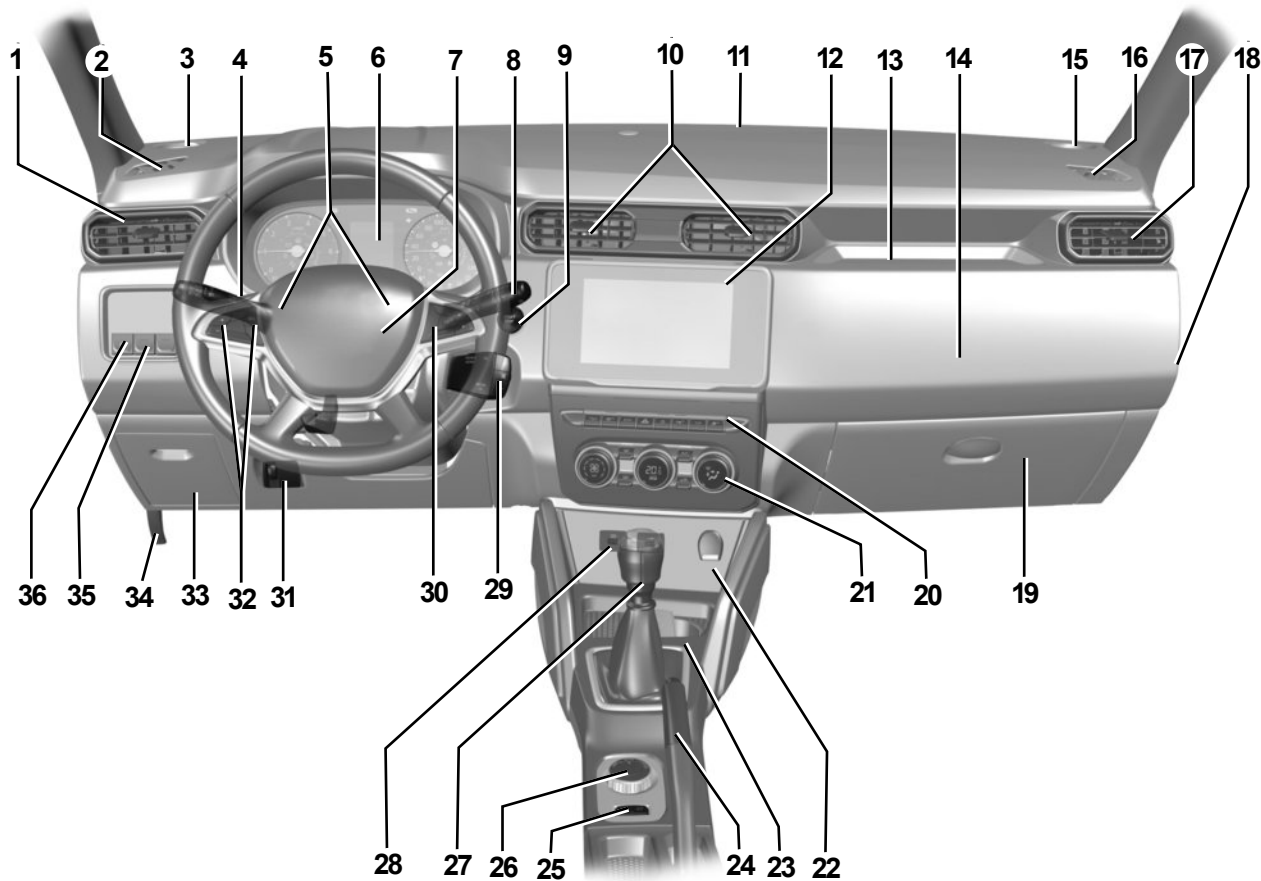

58774

BEDIENINGSORGANEN LINKS STUUR (4/12)

De aanwezigheid van de hierna beschreven uitrusting IS AFHANKELIJK VAN DE UITVOERING VAN DE AUTO EN VAN HET LAND.

21 Bediening van de verwarming of de air-conditioning.

22 Aansteker of accessoireaansluiting.

23 Flessenhouder.

24 Handrem.

25 Hoofdschakelaar voor:

- snelheidsbegrenzer,
- snelheidsregelaar.

26 Schakelaar van de **4x2 (2WD)**, **4x4 (4WD)** werking.

27 Versnellingshendel.

28 Multimedia-aansluitingen.

29 Bedieningssatelliet radio.

30 Schakelaar:

- functiekeuze van de boordcomputer,
- spraakcommando van multimedia-systeem.

31 Knop voor het afstellen van de hoogte van de koplampen.

32 Instelknoppen van de functie:

- snelheidsbegrenzer,
- snelheidsregelaar.

33 Zekeringkastje.

34 Knop voor het ontgrendelen van de motorkap.

35 Functie dodehoekwaarschuwing in-/uitschakelen.

36 LPG-schakelaar.

BEDIENINGSORGANEN LINKS STUUR (5/12)

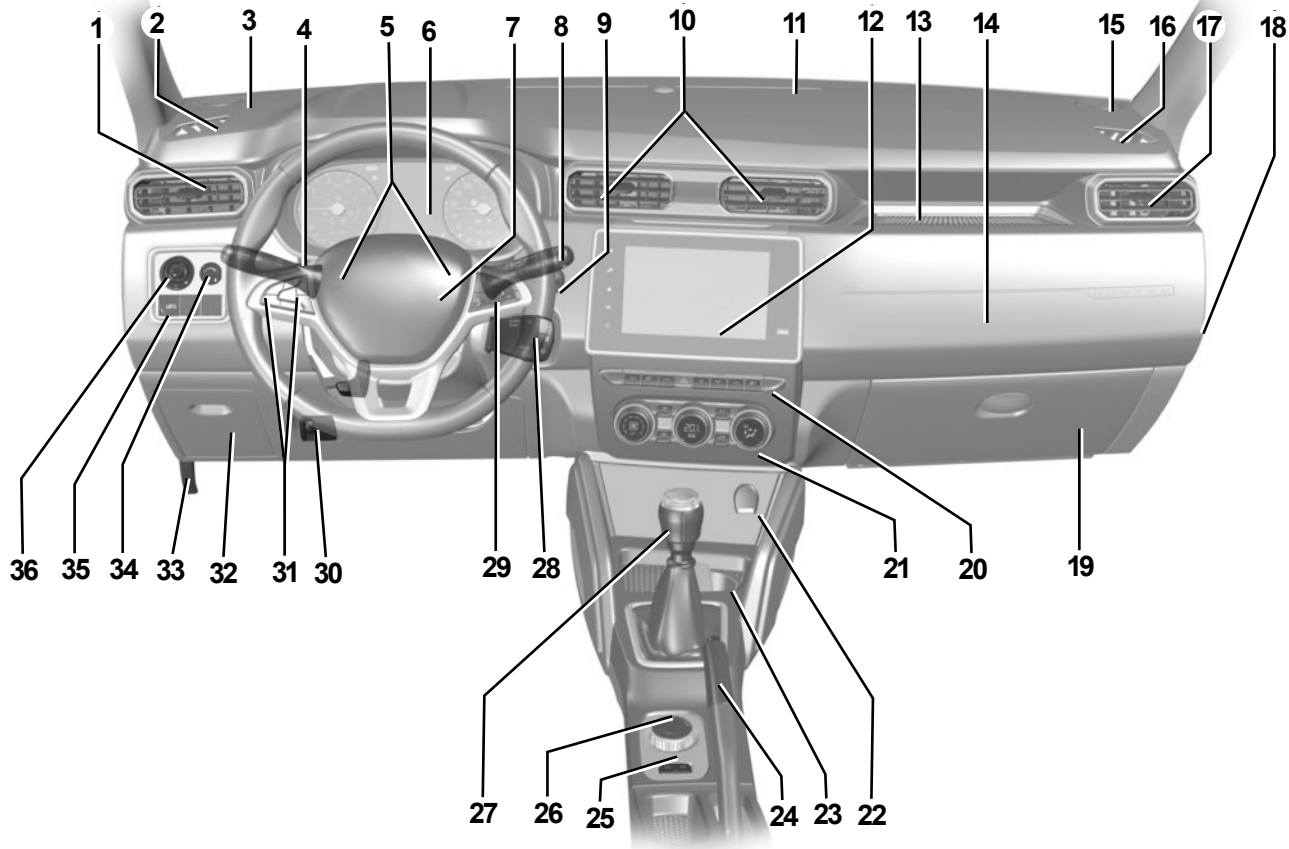

56474

BEDIENINGSORGANEN LINKS STUUR (6/12)

De aanwezigheid van de hierna beschreven uitrusting IS AFHANKELIJK VAN DE UITVOERING VAN DE AUTO EN VAN HET LAND.

1 Zijrooster.

2 Ontwasemingskleuf aan zijkant.

3 Tweeter.

4 Schakelaar voor:

- richtingaanwijzers,
- verlichting,
- mistlicht voor,
- mistachterlicht.

5 Claxon.

6 Instrumentenpaneel.

7 Locatie van bestuurders-airbag.

8 Schakelaar voor de ruitenwissers en -sproeiers voor en achter.

9 De startknop.

10 Centrale ventilatieroosters.

11 Ontwasemingskleuf in het midden.

12 Plaats voor radio, navigatiesysteem of persoonlijke spulletjes.

13 Bovenste opbergruimte van dashboard.

14 Plaats passagiersairbag.

15 Tweeter.

16 Ontwasemingskleuf aan zijkant.

17 Zijrooster.

18 Knop voor in-/uitschakelen van de passagiers-airbag.

19 Dashboardkastje.

20 Hoofdschakelaar voor:

- ESC-uitvoering **4x4 (4WD)** inschakelen/uitschakelen,
- multiview van de systeemcamera in-/uitschakelen,
- parkeerhulp in-/uitschakelen,
- elektrische portiervergrendeling in-/uitschakelen,
- alarmknipperlichten in-/uitschakelen,
- inschakelen/uitschakelen van de ECO, -modus
- inschakelen/uitschakelen van de functie **Stop and Start**,
- afdalingscontrole in-/uitschakelen.

BEDIENINGSORGANEN LINKS STUUR (7/12)

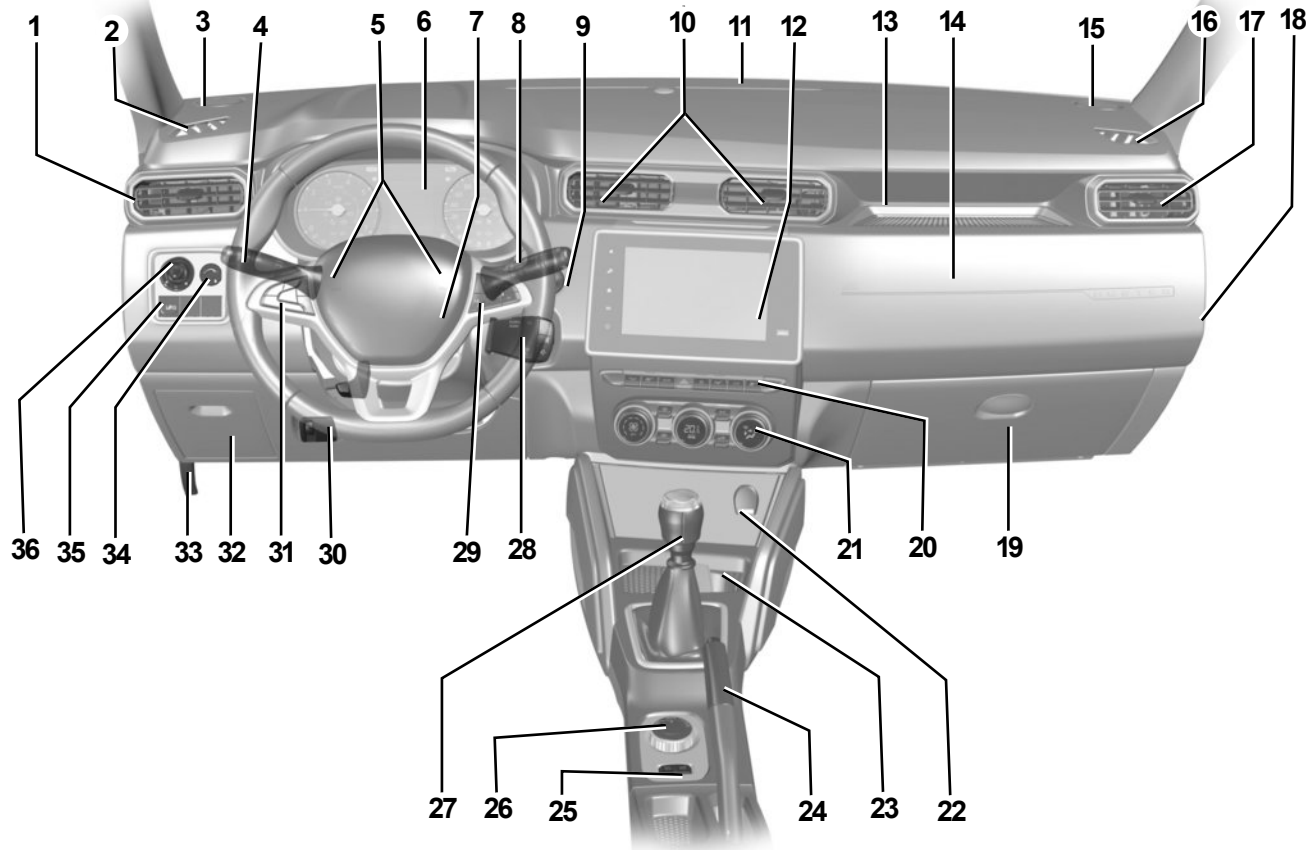

56474

BEDIENINGSORGANEN LINKS STUUR (8/12)

De aanwezigheid van de hierna beschreven uitrusting IS AFHANKELIJK VAN DE UITVOERING VAN DE AUTO EN VAN HET LAND.

21 Bediening van de verwarming of de air-conditioning.

22 Aansteker of accessoireaansluiting.

23 Flessenhouder.

24 Handrem.

25 Hoofdschakelaar voor:

- snelheidsbegrenzer,
- snelheidsregelaar.

26 Schakelaar van de **4x2 (2WD)**, **4x4 (4WD)** werking.

27 Versnellingshendel.

28 Bedieningssatelliet radio.

29 Schakelaar:

- functiekeuze van de boordcomputer,
- spraakcommando van multimedia-systeem.

30 Knop voor het afstellen van de hoogte van de koplampen.

31 Instelknoppen van de functie:

- snelheidsbegrenzer,
- snelheidsregelaar.

32 Zekeringkastje.

33 Knop voor het ontgrendelen van de motorkap.

34 LPG-schakelaar.

35 Functie dodehoekwaarschuwing in-/uitschakelen.

36 Bediening spiegelafstelling.

BEDIENINGSORGANEN LINKS STUUR (9/12)

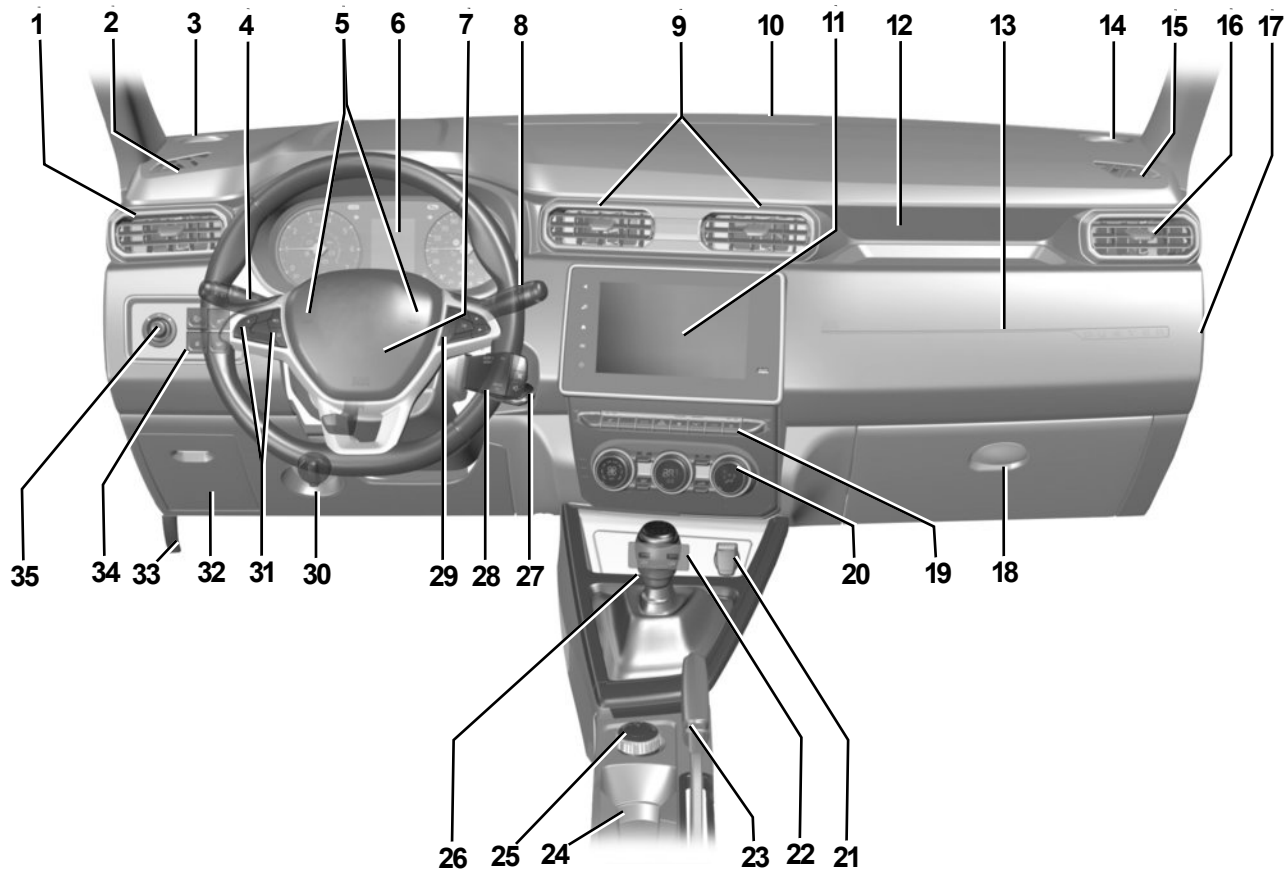

53805

BEDIENINGSORGANEN LINKS STUUR (10/12)

De aanwezigheid van de hierna beschreven uitrusting IS AFHANKELIJK VAN DE UITVOERING VAN DE AUTO EN VAN HET LAND.

1 Zijrooster.

2 Ontwasemingskleuf aan zijkant.

3 Tweeter.

4 Schakelaar voor:

- richtingaanwijzers,
- verlichting,
- mistlicht voor,
- mistachterlicht.

5 Claxon.

6 Instrumentenpaneel.

7 Locatie van bestuurders-airbag.

8 Schakelaar voor de ruitenwissers en -sproeiers voor en achter.

9 Centrale ventilatieroosters.

10 Ontwasemingskleuf in het midden.

11 Plaats voor radio, navigatiesysteem of persoonlijke spulletjes.

12 Bovenste opbergruimte van dashboard.

13 Plaats passagiersairbag.

14 Tweeter.

15 Ontwasemingskleuf aan zijkant.

16 Zijrooster.

17 Schakelaar voor in- of uitschakelen van passagiersairbag.

18 Dashboardkastje.

19 Hoofdschakelaar voor:

- activeren/deactiveren van de verwarmde voorstoelen,
- het inschakelen/uitschakelen van de ECO-modus,
- alarmknipperlichten in-/uitschakelen,
- elektrische portiervergrendeling in-/uitschakelen,
- parkeerhulp in-/uitschakelen,
- inschakelen/uitschakelen van het multiview-camerasysteem.

BEDIENINGSORGANEN LINKS STUUR (11/12)

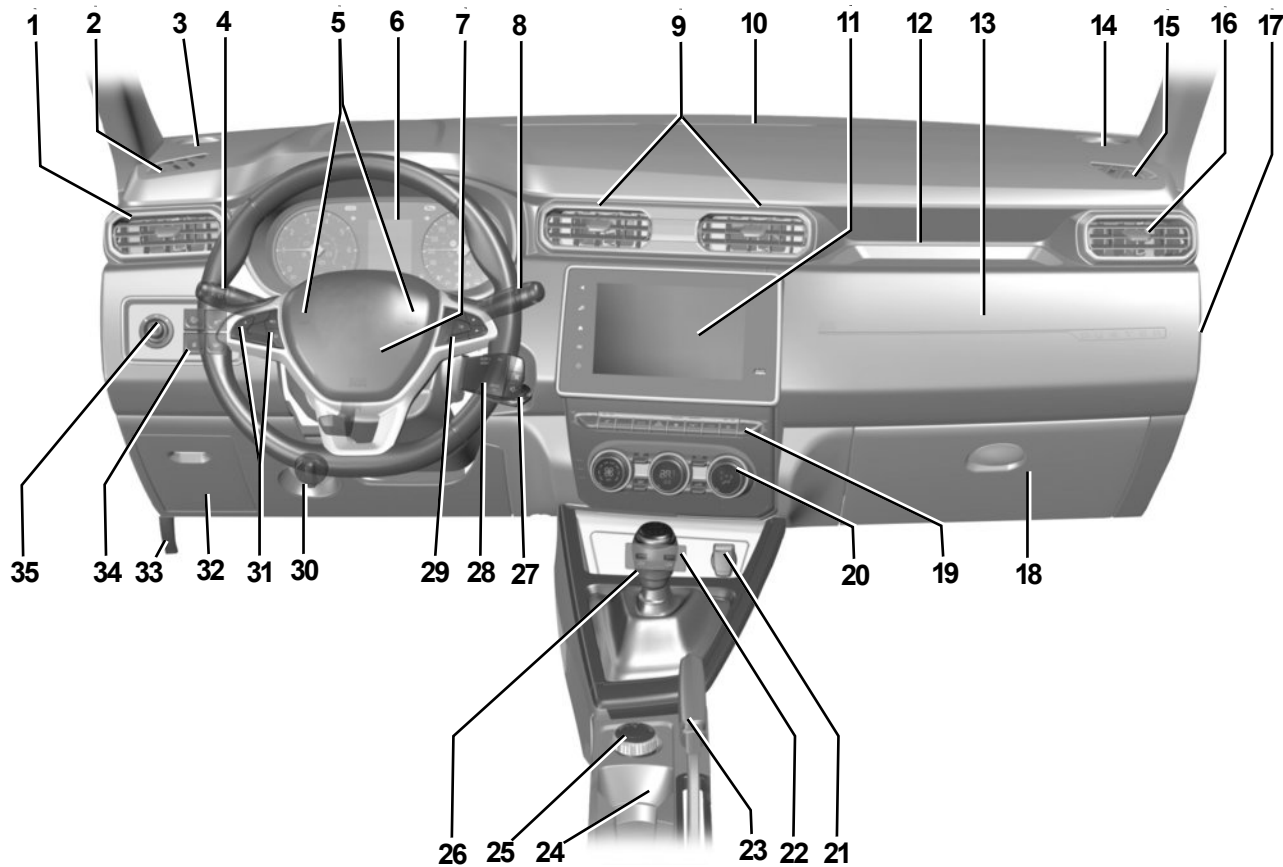

53805

BEDIENINGSORGANEN LINKS STUUR (12/12)

De aanwezigheid van de hierna beschreven uitrusting IS AFHANKELIJK VAN DE UITVOERING VAN DE AUTO EN VAN HET LAND.

- 20** Bediening van de verwarming of de air-conditioning.
- 21** Aansteker of accessoireaansluiting.
- 22** Multimedia-aansluitingen.
- 23** Handrem.
- 24** Flessenhouder.
- 25** Schakelaar van de **4x2 (2WD)**, **4x4 (4WD)** werking.
- 26** Versnellingshendel.
- 27** Startschakelaar.
- 28** Bedieningssatelliet radio.
- 29** Bedieningselement:
- functiekeuze van de boordcomputer,
 - spraakcommando van multimedia-systeem.
- 30** Knop voor het afstellen van de hoogte van de koplampen.
- 31** Knoppen voor de snelheidsregelaar/-begrenzer en hoofdschakelaar.
- 32** Zekeringkastje.
- 33** Knop voor het ontgrendelen van de motorkap.
- 34** Schakelaar:
- inschakelen/uitschakelen van de af-dalingssnelheidscontrole,
 - inschakeling/uitschakeling van de ESC,-modus,
 - inschakelen/uitschakelen van de stuurwielverwarming,
 - inschakelen/uitschakelen van de elektrische voorruitverwarming.
- 35** Bediening spiegelafstelling.

BEDIENINGSORGANEN RECHTS STUUR (1/4)

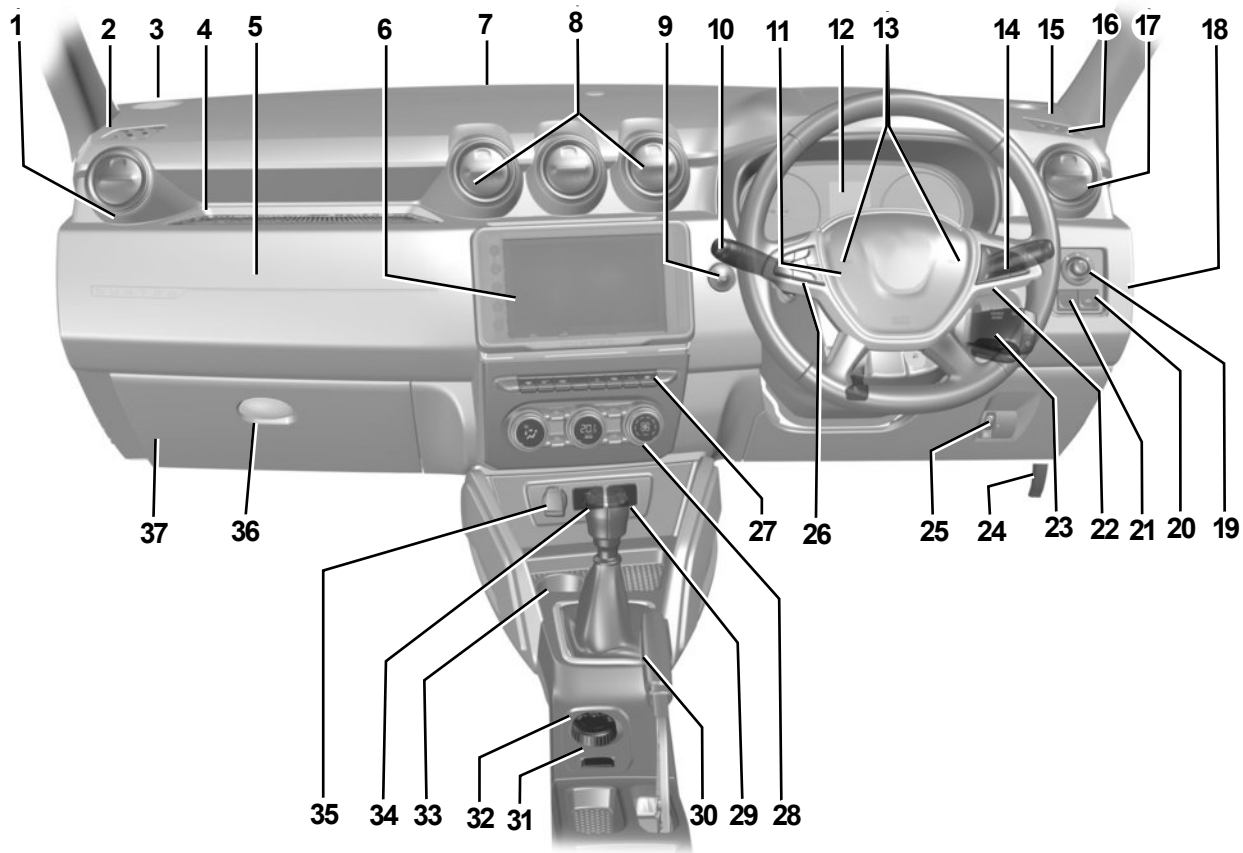

56226

BEDIENINGSORGANEN RECHTS STUUR (2/4)

De aanwezigheid van de uitrusting IS AFHANKELIJK VAN DE UITVOERING VAN DE AUTO EN VAN HET LAND.

1 Zijrooster.

2 Ontwasemingskleuf aan zijkant.

3 Tweeter.

4 Bovenste opbergruimte van dashboard.

5 Plaats passagiersairbag.

6 Plaats voor radio, navigatiesysteem of persoonlijke spulletjes.

7 Ontwasemingskleuf in het midden.

8 Centrale ventilatieroosters.

9 De startknop.

10 Schakelaar voor:

- richtingaanwijzers,
- verlichting,
- mistlicht voor,
- mistachterlicht.

11 Locatie van bestuurders-airbag.

12 Instrumentenpaneel.

13 claxon.

14 Schakelaar voor de ruitenwissers en -sproeiers voor en achter.

15 Tweeter.

16 Ontwasemingskleuf aan zijkant.

17 Zijrooster.

18 Knop voor in-/uitschakelen van de passagiers-airbag.

19 Bediening spiegelafstelling.

20 LPG-schakelaar.

21 Functie dodehoekwaarschuwing in-/uitschakelen.

22 Schakelaar:

- functiekeuze van de boordcomputer,
- spraakcommando van multimedia-systeem.

23 Bedieningssatelliet radio.

24 Knop voor het ontgrendelen van de motorcap.

25 Knop voor het afstellen van de hoogte van de koplampen.

26 Instelknoppen van de functie:

- snelheidsbegrenzer,
- snelheidsregelaar.

BEDIENINGSORGANEN RECHTS STUUR (3/4)

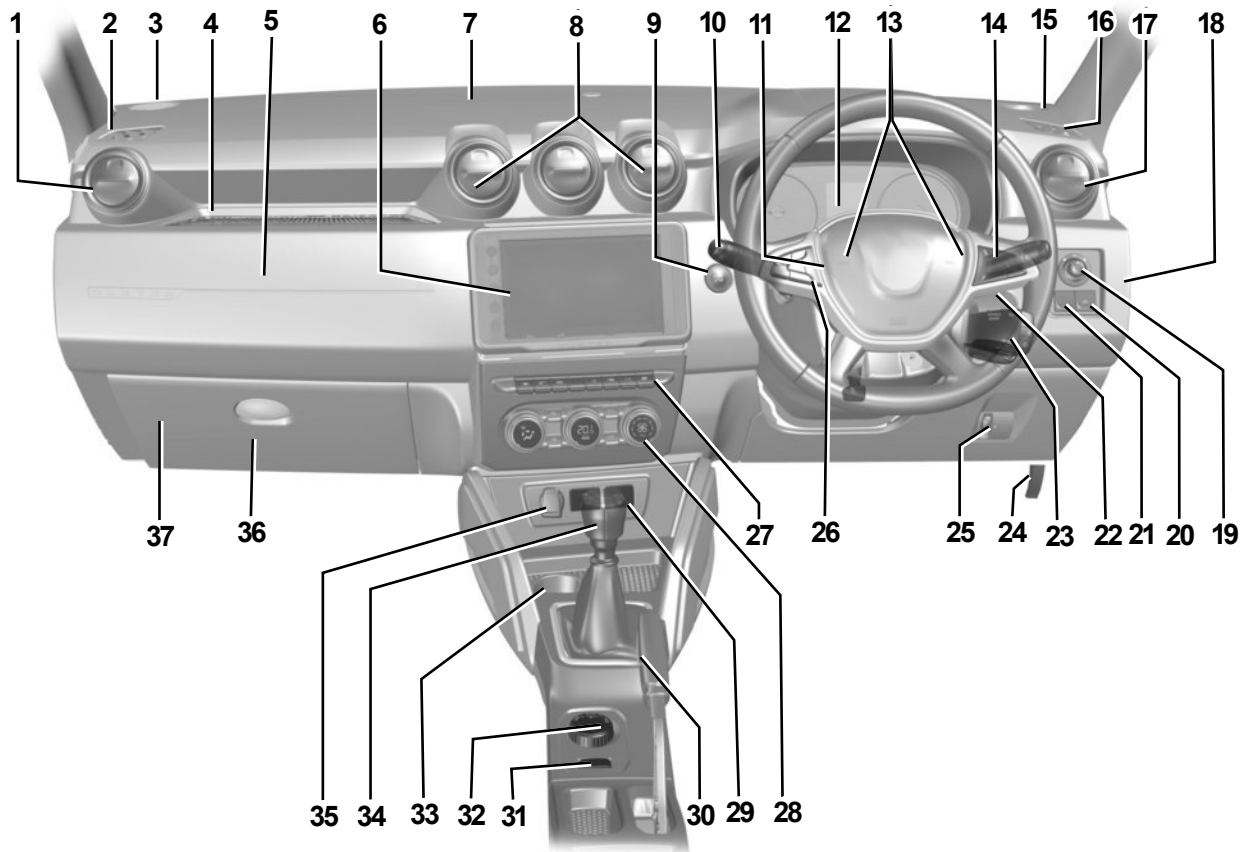

56226

BEDIENINGSORGANEN RECHTS STUUR (4/4)

De aanwezigheid van de uitrusting IS AFHANKELIJK VAN DE UITVOERING VAN DE AUTO EN VAN HET LAND.

27 Hoofdschakelaar voor:

- ESC-uitvoering **4x4 (4WD)** inschakelen/uitschakelen,
- multiview van de systeemcamera in-/uitschakelen,
- parkeerhulp in-/uitschakelen,
- elektrische portiervergrendeling in-/uitschakelen,
- alarmknipperlichten in-/uitschakelen,
- het inschakelen/uitschakelen van de ECO-modus.
- inschakelen/uitschakelen van de functie **Stop and Start**,
- afdalingscontrole in-/uitschakelen.

28 Bediening van de verwarming of de air-conditioning.

29 Multimedia-aansluitingen.

30 Handrem.

31 Hoofdschakelaar voor:

- snelheidsbegrenzer,
- snelheidsregelaar.

32 Schakelaar van de **4x2 (2WD)**, **4x4 (4WD)** werking

33 Flessenhouder.

34 Versnellingshendel.

35 Aansteker of accessoireaansluiting.

36 Dashboardkastje.

37 Zekeringkastje.

CONTROLE- EN WAARSCHUWINGSLAMPJES (1/6)

De aanwezigheid en de werking van de lampjes ZIJN AFHANKELIJK VAN HET LAND EN HET UITRUSTINGSNIVEAU.



Instrumentenpaneel A



Als er geen visueel of geluidssignaal terug komt, geeft het een storing van het instrumentenpaneel weer. U moet direct stoppen zonder het overige verkeer in gevaar te brengen. Zorg dat de auto inderdaad goed gestopt is en neem contact op met een merkdealer.



Het waarschuwingslampje **STOP** dwingt u, voor uw veiligheid, direct te stoppen zonder het verkeer in gevaar te brengen. Stop de motor en start deze niet opnieuw. Roep de hulp in van een merkdealer.

Waarschuwingslampje : Het is nodig **voorzichtig** direct naar een merkdealer te rijden. Als u dit voorschrift negeert, loopt u het risico dat uw auto beschadigd wordt.

CONTROLE- EN WAARSCHUWINGSLAMPJES (2/6)

De aanwezigheid en de werking van de lampjes ZIJN AFHANKELIJK VAN HET LAND EN HET UITRUSTINGSNIVEAU.



Waarschuwinglampje storing remsysteem

Het licht op bij het aanzetten van het contact of het starten van de motor en dooft binnen enkele seconden.

Als het controlelampje tijdens het remmen gaat branden samen met het waarschuwinglampje **STOP** en er een geluidssignaal klinkt, dan wijst dat op een daling van de hoeveelheid remvloeistof of op een storing aan het remsysteem. Stop en roep de hulp in van een merkdealer.

Rood waarschuwinglampje onmiddellijk stoppen

Dit gaat branden wanneer het contact wordt aangezet en dooft zodra de motor draait. Het gaat tegelijk met andere waarschuwinglampjes branden en gaat vergezeld van een geluidssignaal.

Het dwingt u, voor uw veiligheid, direct te stoppen zonder het verkeer in gevaar te brengen. Stop de motor en start deze niet opnieuw.

Roep de hulp in van een merkdealer.

Oranje waarschuwinglampje

Dit gaat branden wanneer het contact wordt aangezet en dooft zodra de motor draait. Het kan met andere waarschuwinglampjes op het instrumentenpaneel oplichten.

Het is nodig direct **voorzichtig** naar een merkdealer te rijden. Als u dit voorschrift negeert, loopt u het risico dat uw auto beschadigd wordt.



Waarschuwinglampje koelvloeistoftemperatuur

Dit licht blauw op wanneer u het contact aanzet of de motor start.

Als het rood wordt, moet u stoppen en de motor een tot twee minuten stationair laten draaien.

De temperatuur zou moeten afnemen en het controlelampje zou moeten worden uitgeschakeld of opnieuw blauwe oplichten. Als dit niet zo is moet u de motor stoppen. Laat deze afkoelen voordat u de koelvloeistof controleert.

Roep de hulp in van een merkdealer.



Waarschuwinglampje voet op het rempedaal

Het licht op zodra het rempedaal moet worden ingedrukt.

CONTROLE- EN WAARSCHUWINGSLAMPJES (3/6)

De aanwezigheid en de werking van de lampjes ZIJN AFHANKELIJK VAN HET LAND EN HET UITRUSTINGSNIVEAU.



Waarschuwinglampje oliedruk

Dit gaat branden bij het aanzetten van het contact, en dooft na enkele secondes.

Als het tijdens het rijden gaat branden samen met het waarschuwinglampje **STOP** en er een geluidssignaal klinkt, moet u direct stoppen en het contact uitzetten.

Controleer het oliepeil (raadpleeg de paragraaf "Oliepeil van de motor: algemeen" in hoofdstuk 4). Als het peil normaal is, is er een andere oorzaak: raadpleeg snel een merkdealer.



Controlelampje voorverwarming (versie met dieselmotor)

Met contact aan, moet het oplichten. Het geeft aan dat voorverwarmingsstiften werken. Als de voorverwarming is beëindigd, dooft het lampje en kan de motor worden gestart.



Richtingaanwijzer Airbag

Dit lampje gaat branden als het contact wordt aangezet en dooft na enkele secondes. Als het niet oplicht bij het aanzetten van het contact of als het oplicht bij draaiende motor, wijst dit op een storing in het systeem.

Raadpleeg snel een merkdealer.



Waarschuwinglampje brandstofpeil

Het licht oranje op wanneer het contact wordt aangezet of de motor wordt gestart en dooft na een paar seconden of licht wit op, afhankelijk van de auto. Als het tijdens het rijden oranje oplicht met een geluidssignaal: ga zo snel mogelijk tanken. Er is dan nog voldoende brandstof over om nog ongeveer 50 km te rijden.



Waarschuwinglampje antiblokkersysteem

Dit gaat branden bij het aanzetten van het contact, en dooft na enkele secondes.

Als het niet dooft na het aanzetten van het contact of als het oplicht tijdens het rijden, wijst dit op een storing in het antiblokkersysteem van de wielen. Er kan dan met de auto worden geremd als bij een auto zonder ABS.

Raadpleeg snel een merkdealer.



Waarschuwinglampje voor het reagenspeil en storingen in het EGR-systeem.

Zie "Reagenstank" in hoofdstuk 1.



Indicatielampje voor overschakelen naar de volgende versnelling

Ze lichten op om u te adviseren naar een hogere versnelling (pijl omhoog) of lagere versnelling (pijl omlaag) te schakelen.

CONTROLE- EN WAARSCHUWINGSLAMPJES (4/6)

De aanwezigheid en de werking van de lampjes ZIJN AFHANKELIJK VAN HET LAND EN HET UITRUSTINGSNIVEAU.



Waarschuwinglampje laadstroom

Het licht op bij het aanzetten van het contact of het starten van de motor en dooft binnen enkele seconden.

Als het tijdens het rijden gaat branden samen met het waarschuwinglampje **STOP** en er een geluidssignaal klinkt, betekent dit dat het elektrische circuit onvoldoende of te veel geladen wordt.

Stop en roep de hulp in van een merkdealer.



Controlelampje voor het elektronisch stabiliteitsprogramma (ESC) en tractiecontrole

Dit gaat branden als u het contact aan zet en dooft na enkele secondes.

Er zijn verschillende oorzaken voor het oplichten van het waarschuwinglampje: zie "Elektronisch stabiliteitsprogramma ESC met onderstuurcontrole en tractiecontrole" in hoofdstuk 2.



Controlelampje ESC OFF

Raadpleeg de paragraaf "Hulp- en correctiesystemen tijdens het rijden", hoofdstuk 2.



Waarschuwinglampje geopend(e) portier(en)

Raadpleeg de paragraaf "Portieren openen en sluiten" in hoofdstuk 1.



Controlelampjes voor de snelheidsregelaar

Raadpleeg de paragraaf "Snelheidsregelaar" in hoofdstuk 2.



Controlelampje snelheidsbe-grenzer

Raadpleeg de paragraaf "Snelheidsbe-grenzer" in hoofdstuk 2.



Controlelampje snelheidsverklie-ker

Een geluidssignaal weerklinkt en het con-trolelampje licht op wanneer de auto sneller rijdt dan 120 km/u.



Controlelampje van de snelheid bij het afdalen

Zie "Hulp- en correctiesystemen tijdens het rijden" in hoofdstuk 2.



Waarschuwinglampje motor op stand-by

Raadpleeg de paragraaf "Stop and Start-functie" in hoofdstuk 2.



Waarschuwinglampje motor kan niet op stand-by worden gezet

Raadpleeg de paragraaf "Stop and Start-functie" in hoofdstuk 2.

CONTROLE- EN WAARSCHUWINGSLAMPJES (5/6)

De aanwezigheid en de werking van de lampjes ZIJN AFHANKELIJK VAN HET LAND EN HET UITRUSTINGSNIVEAU.



 Controlelampje markeringslicht

 Controlelampje grootlicht

 Controlelampje dimlicht

 Controlelampje mistlichten voor

 Controlelampje mistachterlicht

 Controlelampje richtingaanwijzers links

 Controlelampje richtingaanwijzers rechts

 Waarschuwinglampje luchtverontreiniging

Bij auto's die hiermee zijn uitgerust, gaat het lampje branden wanneer de motor wordt gestart en afhankelijk van de auto gaat het lampje uit wanneer de motor wordt uitgeschakeld nadat deze in stand-by is gezet (raadpleeg de informatie over de functie Stop and Start in hoofdstuk 2).

- Als het continu brandt, moet u zo snel mogelijk een merkdealer raadplegen;
- als het knippert, moet u vaart verminderen tot het knippen ophoudt. Raadpleeg zo spoedig mogelijk een merkdealer.

Raadpleeg de paragraaf “Tips voor zuinig rijden en minder luchtverontreiniging” in hoofdstuk 2.

 Waarschuwinglampje snelheidsafhankelijke stuurbekrachting

Het licht op bij het aanzetten van het contact of het starten van de motor en dooft binnen enkele seconden.

Het kan ook gaan branden tijdens het oplossen van problemen met de accu: raadpleeg de informatie over “Stuurwiel, stuurbekrachting” in hoofdstuk 1.

Als het tijdens het rijden oplicht samen met het waarschuwinglampje **STOP**, duidt dit op een storing in het systeem.

Roep de hulp in van een merkdealer.

 Waarschuwinglampje roetfilter

Raadpleeg de informatie over “Speciale kenmerken van benzineversies” en “Speciale kenmerken van dieselvesies” in hoofdstuk 2.

CONTROLE- EN WAARSCHUWINGSLAMPJES (6/6)

De aanwezigheid en de werking van de lampjes ZIJN AFHANKELIJK VAN HET LAND EN HET UITRUSTINGSNIVEAU.

ECO Controlelampje ECO-modus.

Dit gaat branden wanneer de ECO-modus wordt geactiveerd.
Raadpleeg de paragraaf "Tips voor het rijden, zuinig rijden" in hoofdstuk 2.

4WD Lock Controlelampje werking 4-wiel-aandrijving

Raadpleeg de paragraaf "4WD Lock werking" in hoofdstuk 2.

2WD Controlelampje werking 2-wiel-aandrijving

Raadpleeg de paragraaf "2WD werking" in hoofdstuk 2.

(P) Probleem bij aantrekken handrem

Raadpleeg de paragraaf "Handrem" in hoofdstuk 2.

(!) Waarschuwing bij verlies van bandenspanning

Zie "Waarschuwing bij verlies van bandenspanning" in hoofdstuk 2.



Op het display B

(A) PassagiersAirbag ON
Zie "Kinderveiligheid: uitschakelen/inschakelen van de passagiersairbag voorin" in hoofdstuk 1.

(B) PassagiersAirbag OFF
Zie "Kinderveiligheid: uitschakelen/inschakelen van de passagiersairbag voorin" in hoofdstuk 1.

(A) Waarschuwing lampje vergeten autogordel van de bestuurder en, afhankelijk van de auto, van de voorpassagier

Dit gaat branden bij het aanzetten van het contact, en vervolgens, als de autogordel van de bestuurder of passagier voorin (als de stoel bezet is) niet is vastgemaakt en de auto ongeveer 20 km/uur bereikt, knippert het en klinkt gedurende ongeveer 2 minuten een geluidssignaal.

N.B.: een voorwerp op de zitting van de passagiersstoel kan het waarschuwing lampje inschakelen.

DISPLAYS EN METERS (1/2)

43584

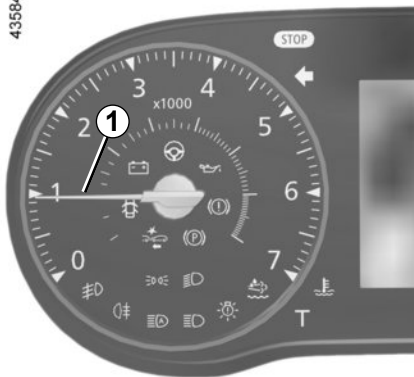

Toerenteller 1 (tr/min x 1000)

43590

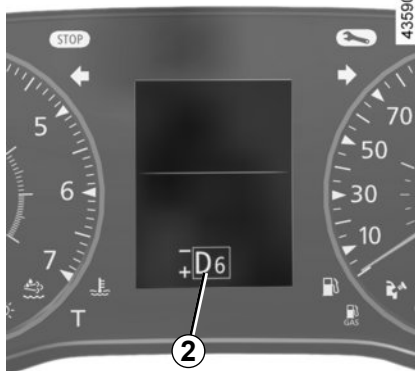

Display automatische versnellingsbak 2

Dit geeft de ingeschakelde versnelling weer. Raadpleeg paragraaf "Automatische transmissie" in hoofdstuk 2.

53880



Snelheidsmeter 3 en, afhankelijk van de auto, 4
(km of mijl per uur)

Bepaal uw snelheid alleen volgens de goedgekeurde snelheidsmeter 3.

Het controlelampje 4 is slechts een aanduiding.

DISPLAYS EN METERS (2/2)

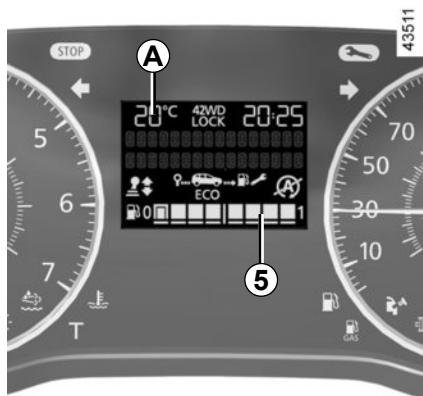

Brandstofpeilmeter 5 of 6

Het aantal blokjes dat oplicht geeft het brandstofpeil aan. Als dit op het minimum staat, zijn de blokjes uit en het waarschuwingslampje brandstofreserve licht op, afhankelijk van de auto.

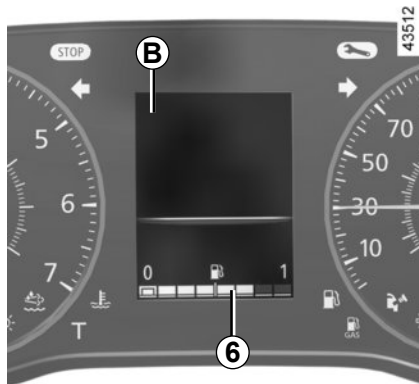

Boordcomputer A of B

Raadpleeg de paragraaf “Boordcomputer” in hoofdstuk 1.

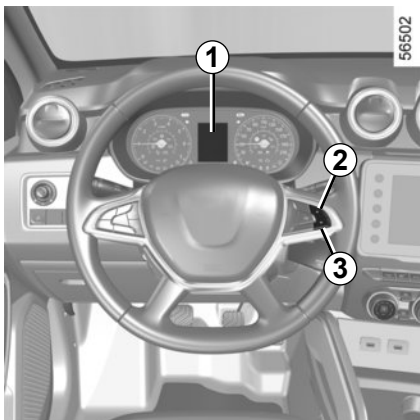

Bij **4x4**-gebruik (**4WD**) op heuvelachtig terrein kunt u verkeerde informatie over het brandstofpeil krijgen. Wacht tot u weer op vlak terrein bent en het oplichten van de blokjes weer stabiel is om dit peil goed te kunnen vaststellen.

BOORDCOMPUTER: algemeen (1/2)



Boordcomputer 1

Afhankelijk van de auto, beschikt hij over de volgende functies:

- afgelegde afstand;
- gegevens van de reis;
- informatieboodschappen;
- storingsboodschappen (in combinatie met het lampje );
- alarmberichten (in combinatie met het lampje );

Alle functies zijn beschreven op de volgende bladzijden.

Keuzetoetsen 2 of 3 op het display

Bladder door de volgende informatie door steeds kort te drukken op knop **2** of **3** (de weergave hangt af van de auto-uitrusting en van het land):

- a) totaal teller en dagteller van de afgelegde afstand;
- b) gegevens van de reis:
 - gemiddeld verbruik;
 - huidig verbruik;
 - geschat bereik met resterende brandstof;
 - afgelegde afstand;
 - gemiddelde snelheid;
 - Gemiddeld verbruik van LPG;
 - geschatte actieradius met de overgebleven LPG;
 - LPG-actieradius;
- c) huidige snelheid;
- d) onderhoudsinterval;
- e) reset van de bandenspanning;
- f) functieoverzicht, informatieboodschappen en storingsboodschappen;

- g) geschat bereik met resterend reagens;
- h) Koelvloeistoftemperatuur;
- i) klokje en buitentemperatuur;
- j) Algemene afstelling.

BOORDCOMPUTER: algemeen (2/2)

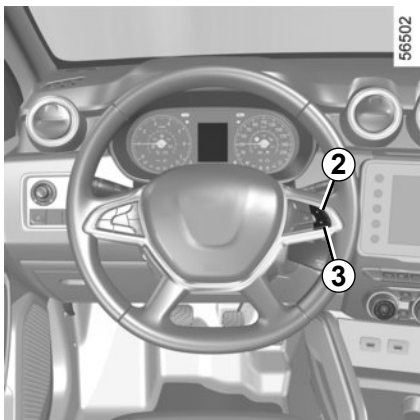

Nulinstelling van de dagteller

Selecteer de dagteller op het display en druk op de toets **2** of **3** tot de dagteller op nul staat.

Nulinstelling van de gegevens van de reis

Gekozen aanduiding op één van de gegevens van de reis, druk op de toets **2** of **3** tot de nulinstelling van de aanduiding.

Betekenis van de waarden gedurende de eerste paar kilometer na een nulinstelling

De waarden van gemiddeld verbruik en gemiddelde snelheid worden stabiel en nauwkeuriger naarmate de afgelegde afstand vanaf de laatste nulinstelling groter wordt.

Het gemiddeld verbruik kan afnemen als:

- de auto met een constante snelheid rijdt;
- de motor zijn bedrijfstemperatuur bereikt (nulinstelling bij koude motor);
- u vanuit druk stadsverkeer op de buitenweg komt.

Bijzonderheden van uitvoeringen met LPG-motor





Voor toegang tot de informatie en om de LPG-ritparameters te resetten (zie de volgende pagina's), schakelt u over naar de LPG-modus. Zie de paragraaf "Bijzonderheden van LPG-uitvoeringen" in hoofdstuk 2.

Automatische nulinstelling van de gegevens van de reis

De nulinstelling gebeurt automatisch als één van de gegevens zijn maximale waarde bereikt.



BOORDCOMPUTER: gegevens van de reis (1/8)

De hierna beschreven weergave informatie HANGT AF VAN DE UITRUSTING VAN DE AUTO EN VAN HET LAND.

Voorbeelden van de selectie	Betekenis van de gekozen aanduiding
<p>101778 km 112.4 km</p>	<p> a) Totaalteller en dagteller.</p>
<p>Gemiddeld</p> <p> 5.8 L/100</p>	<p> b) Gegevens van de reis: Gemiddeld brandstofverbruik. De waarde wordt aangegeven na minstens 400 meter gereden te hebben sinds de laatste nulinstelling.</p>
<p>Actueel verbruik</p> <p> 7.4 L/100</p>	<p> Actueel verbruik . De waarde verschijnt bij een snelheid van 20 km/u, afhankelijk van de auto.</p>



BOORDCOMPUTER: gegevens van de reis (2/8)

De hierna beschreven weergave informatie **HANGT AF VAN DE UITRUSTING VAN DE AUTO EN VAN HET LAND.**

Voorbeelden van de selectie	Betekenis van de gekozen aanduiding
<p>Actieradius</p>  <p>541 km</p>	<p>⇒ b) Gegevens van de reis (vervolg): Het bereik met de overgebleven brandstof. Deze waarde wordt aangegeven na 400 meter gereden te hebben.</p>
<p>Afstand</p>  <p>522 km</p>	<p>⇒ Afgelegde afstand sinds de laatste nulinstelling.</p>
<p>Gemiddeld</p>  <p>123.4 km/h</p>	<p>⇒ Gemiddelde snelheid sinds de laatste nulinstelling. Deze waarde wordt aangegeven na 400 meter gereden te hebben.</p>





BOORDCOMPUTER: gegevens van de reis (3/8)

De hierna beschreven weergave informatie HANGT AF VAN DE UITRUSTING VAN DE AUTO EN VAN HET LAND.

Voorbeelden van de selectie	Betekenis van de gekozen aanduiding
<p>Gemiddeld LPG</p>  <p>--- L/100</p>	<p>⇒ b) Ritparameters (vervolg): Gemiddeld LPG-verbruik</p>
<p>Autonomie LPG</p>  <p>--- km</p>	<p>⇒ Geschat bereik met de resterende LPG</p>
<p>Afstand LPG</p>  <p>--- km</p>	<p>⇒ Afgelegde afstand met LPG sinds de laatste reset.</p>
<p>90 km/h</p>	<p>⇒ c) Actuele snelheid (afhankelijk van de auto).</p>

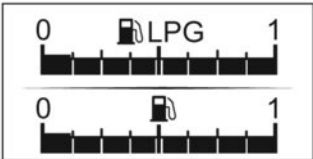

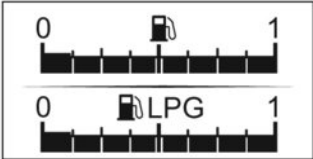
BOORDCOMPUTER: gegevens van de reis (4/8)

De hierna beschreven weergave informatie HANGT AF VAN DE UITRUSTING VAN DE AUTO EN VAN HET LAND.

Voorbeelden van de selectie	Betekenis van de gekozen aanduiding
	 Benzinemodus.
	 LPG-modus.



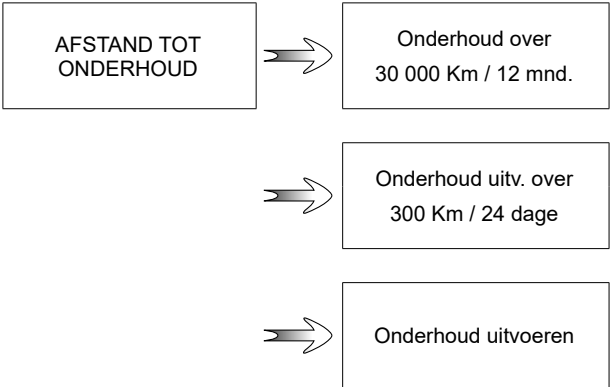

BOORDCOMPUTER: gegevens van de reis (5/8)

De hierna beschreven weergave informatie HANGT AF VAN DE UITRUSTING VAN DE AUTO EN VAN HET LAND.

Voorbeelden van de selectie	Betekenis van de gekozen aanduiding
Boordcomputer met de ingebouwde onderhoudsboodschap	
 <p>AFSTAND TOT ONDERHOUD</p> <p>Onderhoud over 30 000 Km / 12 mnd.</p> <p>Onderhoud uitv. over 300 Km / 24 dage</p> <p>Onderhoud uitvoeren</p>	<p>d) Afstand tot de volgende onderhoudsbeurt. Als met het contact aan en stilstaande motor het bericht "AFSTAND TOT ONDERHOUD" verschijnt, drukt u circa 5 seconden op de toets 3 of 4 om de afstand of de tijd tot de volgende onderhoudsbeurt weer te geven. Als de afstand dichtbij de termijn is, zijn verschillende gevallen mogelijk:</p> <ul style="list-style-type: none">– bereik minder dan 1500 km of een maand: bericht "Onderhoud uitv over" verschijnt met de dichtstbijzijnde termijn (afstand of tijd);– bereik gelijk aan 0 km of datum van onderhoudsbeurt bereikt: bericht "Onderhoud uitvoeren" verschijnt samen met waarschuwingslampje . <p>Laat zo snel mogelijk een onderhoudsbeurt uitvoeren.</p>
<p>Resetten: om de afstand tot de volgende onderhoudsbeurt te resetten, houdt u toets 2 of 3 ongeveer 10 seconden ingedrukt, totdat de rijafstand tot de volgende onderhoudsbeurt permanent wordt weergegeven.</p> <p>Opmerking: als een onderhoudsbeurt wordt uitgevoerd zonder de olie te verversen, moet alleen de afstand tot de volgende onderhoudsbeurt worden gereset. Bij olie verversen moet zowel de afstand tot de volgende onderhoudsbeurt als tot de volgende olieversing worden gereset.</p>	



BOORDCOMPUTER: gegevens van de reis (6/8)

De hierna beschreven weergave informatie HANGT AF VAN DE UITRUSTING VAN DE AUTO EN VAN HET LAND.

Voorbeelden van de selectie	Betekenis van de gekozen aanduiding
<p data-bbox="157 210 628 255">Boordcomputer met de boodschap afstand tot de volgende onderhoudsbeurt (vervolg)</p> <div data-bbox="87 300 692 686"><p data-bbox="140 333 288 378">AFSTAND TOT ONDERHOUD</p><p data-bbox="465 325 651 381">Olie verv. over 30 000 Km/12 mnd.</p> <p data-bbox="458 465 659 521">Onderhoud uitv. over 300 Km / 24 dage</p> <p data-bbox="458 621 659 644">Onderhoud uitvoeren</p></div>	<p data-bbox="716 274 1173 296">d) Afstand tot de volgende onderhoudsbeurt</p> <p data-bbox="745 297 1427 417">Als met het contact aan en stilstaande motor het bericht "AFSTAND TOT ONDERHOUD" verschijnt, drukt u ongeveer 5 seconden op knop 3 of 4 om de afstand tot de volgende onderhoudsbeurt weer te geven; daarna drukt u op de knop 2 om de afstand tot de volgende olieerversing weer te geven (afstand of tijd tot de volgende onderhoudsbeurt). Als de afstand dichtbij de termijn is, zijn verschillende gevallen mogelijk:</p> <ul data-bbox="745 443 1427 535" style="list-style-type: none">- bereik minder dan 1500 km of een maand: bericht "Onderhoud uitv over" verschijnt met de dichtstbijzijnde termijn (afstand of tijd);- bereik gelijk aan 0 km of datum van olieerversing bereikt: bericht "Onderhoud uitvoeren" verschijnt samen met waarschuwingslampje  <p data-bbox="745 566 1120 589">Laat zo snel mogelijk de olie verversen.</p>
<p data-bbox="87 770 1427 841">afhankelijk van de auto past de afstand tot olieerversing zich aan de rijstijl aan (veel langzaam rijden, huis-aan-huis bezorgen, lang rijden met stationair toerental, trekken van een aanhangwagen enz.). De overgebleven afstand tot de volgende olieerversing kan dus in sommige gevallen sneller afnemen dan de werkelijk afgelegde afstand.</p> <p data-bbox="87 852 1427 897">Resetten: om de afstand tot de volgende onderhoudsbeurt te resetten, houdt u toets 2 of 3 ongeveer 10 seconden ingedrukt, totdat de rijafstand tot de volgende olieerversing permanent wordt weergegeven.</p> <p data-bbox="87 902 1427 947">NB: als een onderhoudsbeurt wordt uitgevoerd zonder de olie te verversen, dan moet alleen de afstand tot de volgende onderhoudsbeurt worden gereset. Bij olie verversen moet zowel de afstand tot de volgende onderhoudsbeurt als tot de volgende olieerversing worden gereset.</p>	







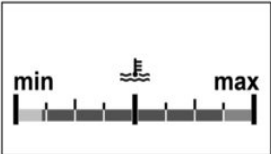

BOORDCOMPUTER: gegevens van de reis (7/8)

De hierna beschreven weergave informatie HANGT AF VAN DE UITRUSTING VAN DE AUTO EN VAN HET LAND

Voorbeelden van de selectie	Betekenis van de gekozen aanduiding
<div data-bbox="276 288 545 449" style="border: 1px solid black; padding: 10px; margin-bottom: 20px;">Bandendruk aanpassen en init.</div> <div data-bbox="276 512 545 673" style="border: 1px solid black; padding: 10px; margin-bottom: 20px;">Geen bericht in geheugen</div> <div data-bbox="276 813 545 984" style="border: 1px solid black; padding: 10px;">Vul AdBlue bij voor 2400 km</div>	<p data-bbox="787 311 1430 393"> e) reset van de bandenspanning Zie "Waarschuwing bij verlies van bandenspanning" in hoofdstuk 2.</p> <p data-bbox="787 538 1430 717"> f) Functieoverzicht. Aanduiding achtereenvolgens: – Informatieberichten (ESC uitgeschakeld/ingeschakeld, STOP and START ingeschakeld, enz.); – storingsberichten (Controleer inspuitsysteem, airbag, enz.).</p> <p data-bbox="787 863 1430 919"> g) Actieradius met resterende reagens. Zie "Reagenstank" in hoofdstuk 1.</p>

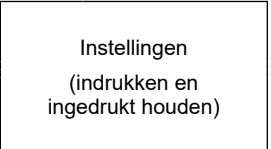
BOORDCOMPUTER: gegevens van de reis (8/8)

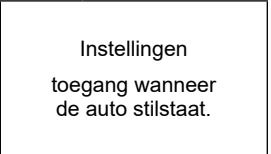
De hierna beschreven weergave informatie HANGT AF VAN DE UITRUSTING VAN DE AUTO EN VAN HET LAND

Voorbeelden van de selectie	Betekenis van de gekozen aanduiding
	 h) Motorkoelvloeistoftemperatuur.
	 i) Klokje en buitentemperatuur.
	 j) Algemene instellingen. Druk circa 5 seconden op de knop 3 of 4 om de displaytaal te selecteren.
	 Geeft aan dat de auto moet stoppen om toegang te krijgen tot het menu "Algemene instellingen".

BOORDCOMPUTER: informatieboodschappen

Zij kunnen u helpen bij het starten van de auto of u informeren over een keuze of een omstandigheid.
Voorbeelden van informatieboodschappen worden hierna gegeven.

Voorbeelden van boodschappen	Betekenis van de gekozen aanduiding
“Parkeerrem aangetrokken”	Geeft aan dat de parkeerrem is vastgezet.
“Test systemen”	Wordt weergegeven, contact aan, als de auto zichzelf controleert.
“Draai stuurwiel + START”	Draai het stuurwiel licht terwijl u op de startknop van de auto druk om de stuurkolom te ontgrendelen.
“Stuurkolom niet geblokkeerd”	Geeft aan dat de stuurkolom niet geblokkeerd is.

BOORDCOMPUTER: storingsmeldingen

Zij verschijnen bij het  waarschuwingslampje en geven aan u zo snel mogelijk voorzichtig naar een merkdealer moet rijden. Als u dit voorschrift negeert, loopt u het risico dat uw auto beschadigd wordt.

Zij verdwijnen door een druk op de keuzetoets van de aanduiding of na enkele secondes en worden opgeslagen in het functieoverzicht. Het lampje  blijft branden. Voorbeelden van storingsboodschappen worden hieronder gegeven.

Voorbeeld van boodschap	Betekenis van de gekozen aanduiding
“Brandstoffilter aftappen”	Geeft aan dat er water in het brandstoffilter is, raadpleeg zo snel mogelijk een merkdealer.
“Controleer voertuig”	Geeft een storing aan van een van de opname-elementen van de pedalen, van het beheersysteem van de accu of van een opname-element van het oliepeil.
“Controleer airbag”	Geeft een storing aan van de aanvullende veiligheidsvoorzieningen. In geval van een ongeluk, bestaat het risico dat ze niet geactiveerd worden.
“Controleer lucht verontreiniging”	<ul style="list-style-type: none">– Geeft een storing aan in het antiluchtverontreinigingssysteem van de auto.– Geeft een storing aan in het systeem voor emissiebeperking als deze gepaard gaat met het controlelampje . Zie “Reagenstank” in hoofdstuk 1.
“SOS oproep controleren”	Geeft een storing in het noodoproepsysteem aan.

BOORDCOMPUTER: alarmboodschappen

Zij verschijnen met het controlelampje **STOP** en dwingen u, voor uw veiligheid, direct te stoppen zonder het verkeer in gevaar te brengen. Stop de motor en start deze niet opnieuw. Roep de hulp in van een merkdealer.

Voorbeelden van alarmboodschappen worden hierna gegeven. **NB:** de boodschappen verschijnen op het display alleen of afwisselend (als er meer boodschappen zijn), zij kunnen gecombineerd zijn met een waarschuwinglampje en/of een geluidssignaal.

Voorbeelden van boodschappen	Betekenis van de gekozen aanduiding
“Risico op motorschade”	Geeft een storing van het inspuitsysteem, een oververhitting van de motor van de auto of een ernstig probleem met de motor van de auto aan.
“Storing stuurbekracht.”	Geeft een probleem in de stuurinrichting aan.
“Storing remsysteem”	Geeft een probleem met het remsysteem aan. Zet de automatische parkeerrem met de hand vast en zorg of de auto niet weggrolt door middel van een blok.
“Elektr. storing GEVAAR”	Geeft een probleem in het laadstroomcircuit van de accu aan (dynamo, enz.).
“Versnellingsbak risico op schade”	Duidt op een storing van de automatische transmissie.

STUURWIEL, STUURBEKRACHTIGING (1/2)

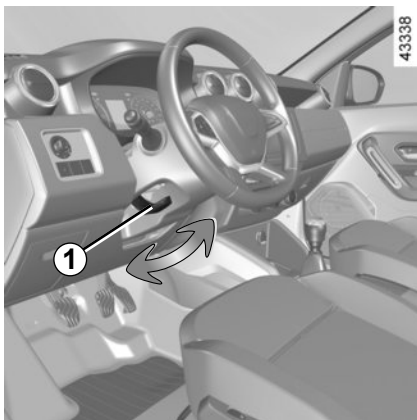

Afstellen van het stuurwiel

Afhankelijk van de auto zijn de hoogte en diepte van het stuurwiel verstelbaar.

Trek de hendel **1** omlaag en zet het stuurwiel in de gewenste stand; til de hendel weer op om het stelmechanisme te blokkeren.

Controleer of het stuurwiel goed is vergrendeld.



Voer, om veiligheidsredenen, deze afstellingen uitsluitend uit als de auto stilstaat.



Stuurwielverwarming

(afhankelijk van de auto)

Met deze functie wordt het stuurwiel verwarmd in de zones **3** en **4**.

De werking van de startvergrendeling

Wanneer de temperatuur is bereikt, worden de zones ongeveer 30 minuten verwarmd, waarna de functie automatisch wordt uitgeschakeld.

Schakel de functie in

Met het contact aan drukt u op de schakelaar **2**, waarna het controlelampje op de schakelaar gaat branden.

Uitschakelen van de functie

- Automaat:

De functie wordt ongeveer 30 minuten na de verwarmingsfase automatisch uitgeschakeld. Het geïntegreerde controlelampje in de schakelaar **2** blijft branden.

Opmerking: als de functie automatisch is uitgeschakeld, drukt u twee keer op de schakelaar **2** om deze opnieuw te activeren.

Als de schakelaar **2** niet opnieuw wordt ingedrukt, wordt de functie weer ingeschakeld wanneer het contact wordt aangezet.

- Handmatig:

Als u de functie wilt uitschakelen tijdens de verwarmingsfase, drukt u op de schakelaar **2**. Het controlelampje in de schakelaar **2** dooft.

STUURWIEL, STUURBEKRACHTIGING (2/2)

Stuurbekrachtiging

Rijd nooit met een accu die niet genoeg geladen is.

bijzonderheid

Afhankelijk van de auto is bij een accustoring (accu losgekoppeld of leeg, enz.) een reset van de stuurbekrachtiging vereist. Dat doet u zo:

- zet de auto stil en op een vlakke ondergrond;
- start de moto met alleen de bestuurder in het voertuig: het waarschuwingslampje  en/of, afhankelijk van het voertuig, het bericht "Controleer stuurkracht." verschijnt op het instrumentenpaneel;
- draai het stuurwiel volledig naar links en vervolgens naar rechts. Wanneer de motor weer start, verdwijnt het controlelampje en, afhankelijk van het voertuig, het bericht.

Laat het stuurwiel niet in een uiterste stand gedraaid staan als de auto stil staat.

Bijzonderheid van Stop and Start

Wanneer de motor op stand-by wordt gezet, werkt de stuurbekrachtiging niet. De stuurbekrachtiging wordt opnieuw ingeschakeld wanneer de motor opnieuw wordt gestart of de snelheid meer dan ongeveer 1 km/u bedraagt (afdaling, helling ...).



Zet nooit de motor af tijdens het rijden: bij uitgeschakelde motor is er geen bekrachtiging.

Bij stilstaande motor of bij een storing in het systeem blijft het mogelijk het stuurwiel te draaien. Er moet meer kracht gezet worden.

SPIEGELS (1/2)

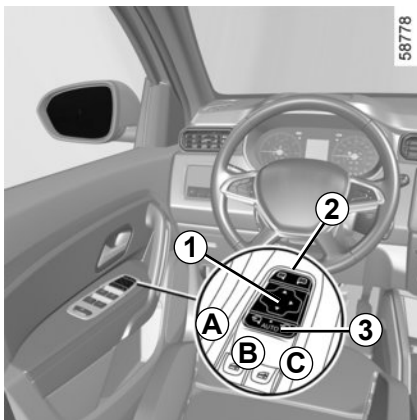

Buitenspiegels met elektrische afstelling

Afstellen

Selecteer de spiegel met behulp van de schakelaar **2**, en verstel hem daarna met de knop **1** in de gewenste stand.

Verwarmde buitenspiegels

Bij draaiende motor wordt tegelijkertijd de achterrait ontdooid (zie de paragraaf "Verwarming, Ventilatie, Airconditioning" in hoofdstuk 3).

Inklapbare buitenspiegels

De spiegels klappen automatisch uit bij het ontgrendelen van de auto (schakelaar **3** in stand **B**). De spiegels klappen automatisch in bij het vergrendelen van de auto.

U kunt altijd het inklappen (schakelaar **3** in stand **C**) of het uitklappen (schakelaar **3** in stand **A**) van de spiegel regelen.

De automatische werking is dan uitgeschakeld. Om deze weer in te schakelen, zet u de schakelaar **3** op **B**.



Voorwerpen in het buitenspiegelglas zijn dichterbij dan ze lijken. Voor uw eigen veiligheid dient u hiermee rekening te houden bij het bepalen van de afstand, voordat u een manoeuvre uitvoert.



Voer deze verstellingen uitsluitend uit als de auto stilstaat.

SPIEGELS (2/2)

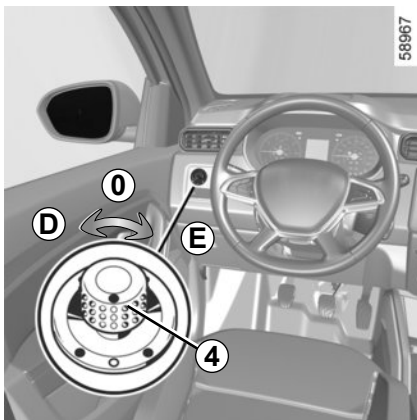

Buitenspiegels met elektrische afstelling

(vervolg)

Afhankelijk van het voertuig, **met het contact aan**, activeert u de knop **4**:

- positie **D** om de linkerspiegel af te stellen;
- positie **E** om de rechterspiegel af te stellen.

0 is de neutrale stand.

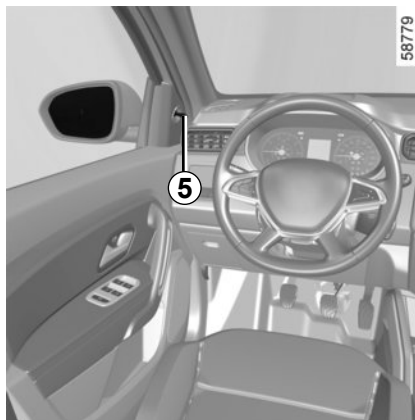

Met de hand verstelbare buitenspiegels

Om de achteruitkijkspiegel te verstellen, drukt u op de schakelaar **5**.

Inklapbare buitenspiegels

Klap handmatig de spiegel tegen de portierruit.



Binnenspiegel

De binnenspiegel is verstelbaar. Om te voorkomen dat u in het donker verblind wordt door achter u rijdende voertuigen, kan het spiegelglas in de nachtstand gekanteld worden met het knopje **6**.



Voer deze verstellingen uitsluitend uit als de auto stilstaat.

KLOKJE EN BUITENTEMPERatuur (1/2)

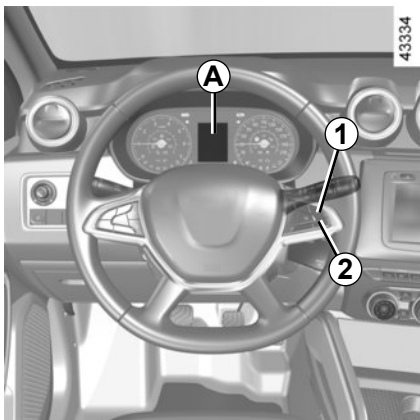

Display A

Houd de knop **1** of **2** gedurende enkele seconden ingedrukt om het display **3** te openen en de tijd in te stellen.

De urenaanduiding knippert. U bent nu in de afstelmodus: houd knop **1** of **2** ingedrukt om het uur in te stellen.

Na enkele seconden gaan de minuten knippen: druk herhaaldelijk op de knop **1** of **2** om ze in te stellen.

Wacht even als u klaar bent, voordat u het display wijzigt.

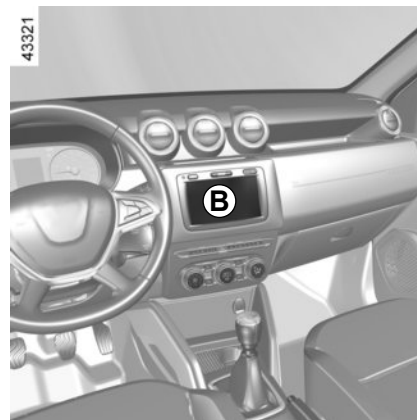
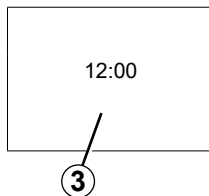

Display B

Auto's met multimedia-aanraakscherm, navigatiesystemen, telefoons enz.

Raadpleeg de betreffende instructieboekjes voor de bijzonderheden van deze uitrustingen.

Als de elektrische voeding onderbroken is geweest (losgenomen accukabel, zekering doorgebrand, enz.) moet u het klokje weer gelijk zetten.

Zet het alleen bij stilstaande auto gelijk.

KLOKJE EN BUITENTEMPERATUUR (2/2)

Buitentemperatuurmeter

Bijzonderheid:

Als de buitentemperatuur tussen $-3\text{ }^{\circ}\text{C}$ en $+3\text{ }^{\circ}\text{C}$ ligt, knipperen de tekens $^{\circ}\text{C}$ (waarschuwing voor kans op gladheid).



Buitentemperatuurmeter

De buitenthermometer is be-
slist geen gladheidsdetector.
Gladheid is niet alleen van de
temperatuur afhankelijk, maar van meer
factoren zoals de ligging van de weg en
de vochtigheid van de lucht.

Als de elektrische voeding onderbroken
is geweest (losgenomen accukabel, ze-
kering doorgebrand, enz.) moet u het
klokje weer gelijk zetten.

Zet het alleen bij stilstaande auto gelijk.

CLAXON EN LICHTSIGNALEN

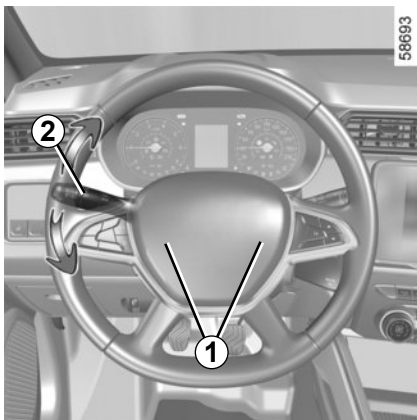

Claxon

Druk op een van de plaatsen **1**.

Lichtsignaal

Trek de schakelaar **2** naar u toe en laat los om met de koplampen te knipperen.

Richtingaanwijzers

U verplaatst de schakelaar **2** evenwijdig aan het stuurwiel en in de richting waarin u dit gaat draaien.

Werking van de sneltoets

Verschuif de hendel **2** even omhoog of omlaag, waarbij u het weerstandspunt niet overschrijdt, en laat hem dan weer los: de hendel keert terug naar zijn oorspronkelijke stand en het betreffende richtingaanwijzerlampje knippert drie keer.

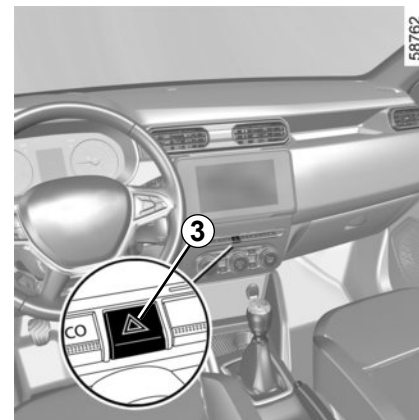

Alarmknipperlichten

Druk op de schakelaar **3**.

Deze schakelaar schakelt gelijktijdig de vier knipperlichten en de zijknipperlichten in.

Gebruik deze alleen als gevaar dreigt om andere weggebruikers te waarschuwen dat u gedwongen bent te stoppen op een abnormale plaats of zelfs waar dit verboden is, of bij bijzondere rij- of verkeersomstandigheden.

VERLICHTING EN SIGNALLEN (1/4)

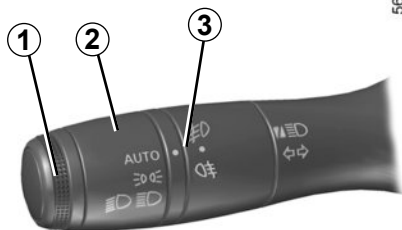

Markeringslichten

Draai de ring **2** tot het symbool bij het merkteken **3** staat.

Op het instrumentenpaneel gaat een controlelampje branden.

Wanneer u links rijdt met een auto met de bestuurdersstoel aan de linkerkant (of andersom), bent u verplicht om tijdens uw verblijf de lichten af te stellen (raadpleeg de paragraaf "Koplampen afstellen" in hoofdstuk 1).

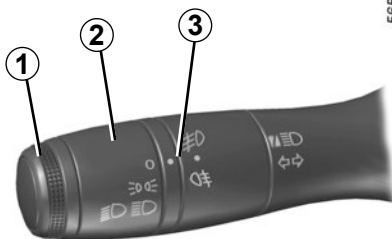

Functie verlichting overdag

(alleen voorlampen)

Indien aanwezig schakelt de dagrijverlichting, zonder dat u de schakelaar **1** hoeft te bedienen, overdag automatisch in bij het starten van de motor en uit bij het stoppen van de motor.

Opmerking: De rijverlichting dooft automatisch als het controlelampje brandt.



Controleer, voordat u in het donker wegrijdt, de werking van de verlichting en stel indien nodig de stand van de koplampen af op de belasting van de auto. Zorg ervoor dat de lichten niet bedekt zijn (vuil, modder, sneeuw, vervoer van voorwerpen, enz.).

VERLICHTING EN SIGNALLEN (2/4)

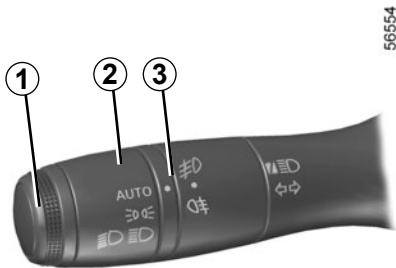

Dimlicht

Handbediend

Draai de ring **2** tot het symbool bij het merkteken **3** staat. Dit controlelampje op het instrumentenpaneel licht op.

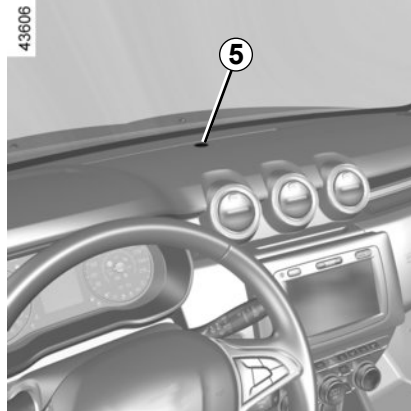

Automatische werking (afhankelijk van de auto)

Draai de ring **2** tot het symbool AUTO bij het merkteken **3** staat: draaiende motor, de dimlichten schakelen automatisch in en uit, naargelang de helderheid buiten, zonder dat u de schakelaar **1** hoeft te bedienen.

Zorg er altijd voor dat:

- de voorruit niet is bedekt (door vuil, modder, condens enzovoort);
- De lichtsensor **5** niet is bedekt (door vuil, voorwerpen enzovoort).



Grootlicht

Duw met draaiende motor en met de dimlichten aan tegen de lichtschakelaar **1**. Dit controlelampje op het instrumentenpaneel licht op.

Om het grootlicht uit en het dimlicht weer in te schakelen, trekt u de lichtschakelaar **1** opnieuw naar u toe.

Uitschakelen van de dimlichten

Er zijn twee mogelijkheden:

- Draai de **2**ring handmatig naar stand



0, afhankelijk van de auto, naar stand **0**.

- dat de lichten automatisch uit gaan na stoppen van de motor, openen van het bestuurdersportier of vergrendelen van de auto. In dat geval worden de lichten ingeschakeld wanneer de motor de volgende keer wordt gestart overeenkomstig de stand van de ring **2** als het buiten donker wordt en uit als het weer licht wordt, zonder dat de schakelaar **1** gebruikt hoeft te worden.

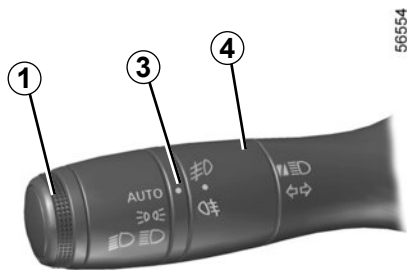

Mistlichten voor

Draai de middelste ring **4** van de schakelaar **1** zo dat het symbool bij het merkteken **3** staat en laat dan los.

Afhankelijk van de auto, gaat de schakelaar terug in stand 0 of blijft hij in dezelfde stand staan.

De werking is afhankelijk van de gevoerde verlichting; het controlelampje op het instrumentenpaneel gaat branden.

Mistachterlicht

Draai de middelste ring **4** van de schakelaar zo dat het symbool bij het merkteken **3** staat en laat dan los.

Afhankelijk van de auto, gaat de schakelaar terug in stand 0 of blijft hij in dezelfde stand staan.

De werking is afhankelijk van de gevoerde verlichting; het controlelampje op het instrumentenpaneel gaat branden.

Zodra de weersomstandigheden dit toelaten moet u het mistachterlicht uitschakelen om de achter u rijdende weggebruikers niet te hinderen.

Uitschakelen van de mistlichten

Er zijn twee mogelijkheden:

- Draai de middelste ring **4**, afhankelijk van het model, opnieuw tot het merkteken **3** tegenover het symbool van het mistlicht staat dat u wilt uitschakelen. Het bijbehorende controlelampje op het instrumentenpaneel licht op;
- de lichten gaan automatisch uit na het stoppen van de motor, bij het vergrendelen van de auto en, voor de mistachterlichten, bij het openen van het bestuursportier.

Bij het uitschakelen van de verlichting, gaan ook de mistlichten voor en achter uit.

Bij mist, sneeuw of bij het vervoer van voorwerpen die voorbij de voorkant van het dak uitsteken, werkt de automatische verlichting niet altijd.

Het inschakelen van de mistlichten blijft onder controle van de bestuurder: de controlelampjes op het instrumentenpaneel informeren u over het inschakelen (controlelampje brandt) of uitschakelen (controlelampje uit).

VERLICHTING EN SIGNALLEN (4/4)

Functie welkomst en afscheid

(afhankelijk van de auto)

Wanneer de functie is ingeschakeld, gaan de dagrijverlichting en de markeringslichten achter automatisch aan wanneer de kaart wordt gedetecteerd of de auto wordt ontgrendeld.

Ze gaan automatisch uit:

- ongeveer één minuut nadat ze zijn aangegaan;
- wanneer de motor wordt gestart, naargelang van de stand van de schakelaar voor de verlichting;

of

- wanneer de auto wordt vergrendeld.

Inschakelen/Uitschakelen van de functie

Zie de gebruiksaanwijzing van het multimediasysteem om de externe welkomstfunctie in of uit te schakelen.

Selecteer "ON" of "OFF".

Waarschuwingssignaal verlichting brandt nog

Er klinkt een geluidssignaal bij het openen van het bestuurdersportier om u te waarschuwen dat de lichten nog branden.



Controleer, voordat u in het donker wegrijdt, de werking van de verlichting en stel indien nodig de stand van de koplampen af op de belasting van de auto. Zorg ervoor dat de lichten niet bedekt zijn (vuil, modder, sneeuw, vervoer van voorwerpen, enz.).

AFSTELLEN VAN DE KOPLAMPEN (1/2)



Afhankelijk van de auto, kan met de knop **A** de stand van de koplampen aangepast worden aan de belading van de auto.

Draai de knop **A** linksom om de lichtbundels naar beneden te laten gaan en rechtsom om ze omhoog te laten gaan.

In geval van handmatige instellingen Voorbeelden van de stand van de knop **A**, afhankelijk van de belasting

	Bediening A
	4x2, 4x4
Bestuurder alleen of met een passagier voorin	0
Alle stoelen bezet	1
Bestuurder met een passagier en bagage (of belading) tot de maximale totale massa	2
Bestuurder zonder passagiers of bagage (of belading) tot de maximaal toegelaten totale massa	3

In de volgende tabel ziet u enkele voorbeelden. Stel in alle gevallen bediening **A** in volgens de belading van de auto, zodat de weg goed zichtbaar is en andere weggebruikers niet verblind worden.

AFSTELLEN VAN DE KOPLAMPEN (2/2)

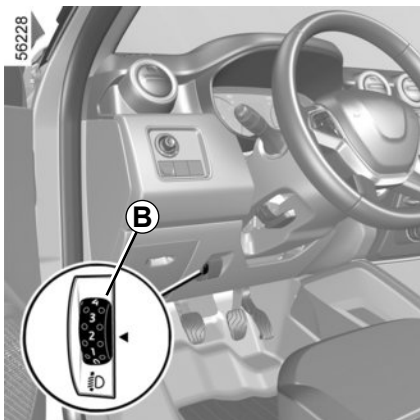

Bij de auto's die ermee uitgerust zijn, kan de knop **B** de stand van de koplampen aanpassen aan de belasting.

Als u deze de knop **B** omlaag draait dan gaan de lichtbundels naar beneden; draait u de knop omhoog dan gaan de lichtbundels ook omhoog.

In geval van handmatige instellingen Voorbeelden van de stand van knop **B**, afhankelijk van de belasting

	Knop B
	4x2, 4x4
Bestuurder alleen of met een passagier voorin	0
Alle stoelen bezet	1
Bestuurder met een passagier en bagage (of belading) tot de maximale totale massa	2
Bestuurder zonder passagiers of bagage (of belading) tot de maximaal toegelaten totale massa	3

In de volgende tabel ziet u enkele voorbeelden. Stel in alle gevallen bediening **B** in volgens de belading van de auto, zodat de weg goed zichtbaar is en andere weggebruikers niet verblind worden.

RUITENWISSER, SPROEIER (1/4)

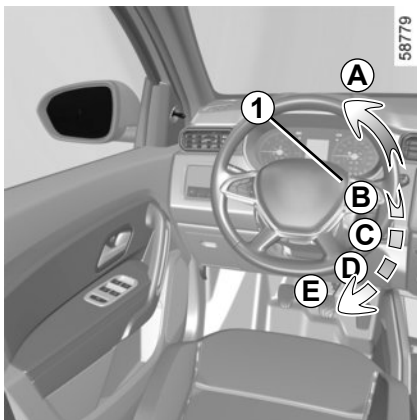

Ruitenwisser voor

Verplaats, als het contact aan staat, de schakelaar **1** evenwijdig aan het stuurwiel:

- A** Eén wisbeweging
Door kort te drukken maakt de ruitenwisser één wisbeweging.
- B** Uit.
- C** Wissen met intervallen.
De wissers vegen met tussenpozen van enkele secondes.
- D** Continue normale wisbewegingen.
- E** snel continu wissen.



Ruitensproeier voor

Contact aan: trek de schakelaar **1** naar u toe.

Door een korte actie komt de ruitensproeier in werking en maakt de ruitenwisser één wisbeweging.

Door een lange actie komt de ruitensproeier in werking en maakt de ruitenwisser drie wisbewegingen.



Voordat u iets aan de voorruit doet (wassen van de auto, ont-dooien, reinigen van de voor-ruit enz.) moet u de schake-laar **1** in stand **B** (uit) zetten.

Risico op letsel en/of schade.



Controleer bij werkzaamheden onder de motorkap, of de schakelaar van de ruiten-wisser in stand **B** (uit) staat.

Risico van verwonding.

De werking van een ruitenwisserblad

Let op de staat van de ruitenwisserbladen. Hun levensduur hangt van u af:

- houd de bladen schoon: reinig de bladen en de ruit regelmatig met water en zeep;
- gebruik ze niet op een droge ruit;
- maak ze los van de ruit als ze lange tijd niet zijn gebruikt.

Vervang ze in elk geval zodra ze de ruit niet goed schoonvegen: ongeveer elk jaar (lees de paragraaf “ruitenwisserbladen: vervangen” in hoofdstuk 5).

Voorzorgen bij het gebruik van de wissers

- Maak, als het vriest of sneeuwt, de achterruit schoon voordat u de ruitenwisser aanzet (de motor kan oververhitten).
- zorg dat niets de beweging van de wisser hindert.

RUITENWISSER, SPROEIER (2/4)

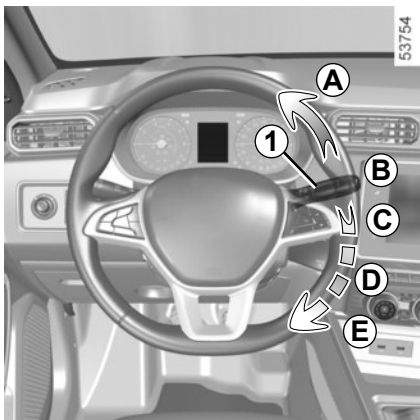

Auto voorzien van ruitenwisser voor met regensensor

De regensensor bevindt zich op de voorruit, voor de binnenspiegel.

A een keer wissen

Door kort te drukken maakt de ruitenwisser één wisbeweging.

B stoppen

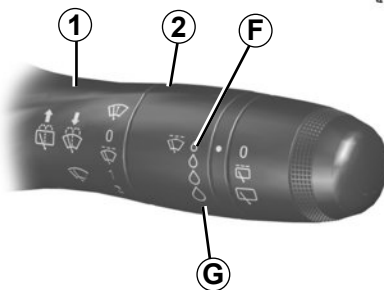

C functie automatisch wissen (afhankelijk van de auto)

In deze stand signaleert het systeem water op de voorruit en schakelt het wissen in met een aangepaste wissnelheid. De inschakeldrempel van het wissen en de duur van het interval is te regelen door de ring **2** te verdraaien:

- **F**: minimale gevoeligheid;
- **G**: maximale gevoeligheid.

Hoe hoger de gevoeligheid, des te sneller reageren de ruitenwissers en wordt de frequentie van het wissen verhoogd.

Wanneer automatisch wissen is ingeschakeld of de gevoeligheid wordt verhoogd, wordt één wisbeweging uitgevoerd.

Opmerking:

- de regensensor heeft enkel een ondersteunende functie. Bij beperkte zichtbaarheid moet de bestuurder zijn ruitenwisser handmatig inschakelen. Bij mist of sneeuwval werkt de ruitenwisser niet altijd automatisch en blijft deze onder uw controle.
- Bij temperaturen onder nul wordt automatisch wissen niet ingeschakeld wanneer de auto wordt gestart. Deze functie wordt automatisch ingeschakeld wanneer de auto sneller rijdt dan een bepaalde snelheid (ongeveer 8 km/uur).
- Schakel automatisch wissen niet in bij droog weer.
- Ontdooi de voorruit volledig voordat u het automatisch wissen inschakelt.
- Wanneer u de auto door een wasstraat rijdt, moet u de ring weer **1** in stand **B** zetten om het automatisch wissen uit te zetten.

RUITENWISSER, SPROEIER (3/4)

storingen

Bij een storing van het automatisch wissen, schakelt de ruitenwisser over op wissen met intervallen. Roep de hulp in van een merk-dealer.

De werking van de regensensor kan worden verstoord bij:

- beschadigde ruitenwissers; een waterlaagje of watersporen achterlaten in de detectiezone van de sensor kunnen de reactiesnelheid van het automatisch wissen vergroten of de frequentie van het wissen verhogen;
- een voorruit met een chip of barst ter hoogte van de sensor, of een voorruit die is bedekt met stof, vuil, insecten, ijs, het gebruik van was en waterafstotend stoffen; de ruitenwisser zal minder gevoelig zijn of reageert mogelijk helemaal niet.

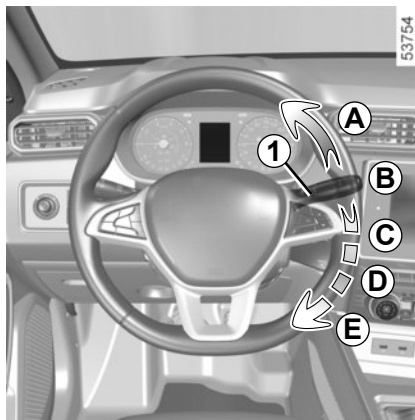

D langzaam continu wissen

E snel continu wissen

Bijzonderheid

Tijdens het rijden gaat de wisser langzamer werken als de auto stopt. Van snel continu wissen naar langzaam continu wissen. Zodra de auto weer gaat rijden, beginnen de wissers weer met de oorspronkelijk ingestelde snelheid te werken.

Als u de schakelaar **1** in een andere stand zet, schakelt u hiermee bovengenoemd automatisme uit.

Voorzorgsmaatregelen

- Controleer bij vorst voordat u de ruitenwisser inschakelt of de ruitenwisserbladen niet zijn vastgevroren. Als u de ruitenwisser inschakelt terwijl de bladen zijn vastgevroren, kunt u zowel de bladen als de motor van de ruitenwisser beschadigen.
- Activeer de ruitenwissers niet op een droge ruit. Dit kan leiden tot vroegtijdige slijtage of beschadiging van de wisserbladen.

Verwarmende sproeiers (afhankelijk van de auto)

De sproeiers worden verwarmd wanneer u de ontwaseming van de voorruit activeert.

RUITENWISSER, SPROEIER (4/4)

56552

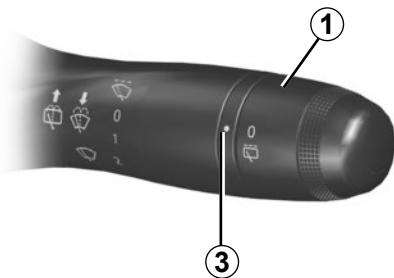

Achterrauitwisser

Contact aan, draai het einde van de schakelaar **1** tot het merkteken **3** tegenover het symbool staat.



Achterrauitsproeier

Duw met het contact aan lang tegen de schakelaar **1** en laat vervolgens los.

Als u de schakelaar lang bedient, wordt de achterrauitsproeier ingeschakeld en maakt de achterrauitwisser drie wisbewegingen, en na enkele seconden nog een vierde.

Gebruik de ruitenwisserarm niet om de achterklep mee te openen of te sluiten.



Voordat u iets aan de achterrauit doet (wassen van de auto, ontdooien, reinigen enz.) moet u de schakelaar **1** in ruststand

zetten.

Risico op letsel en/of schade.

De werking van een ruitenwisserblad

Let op de staat van de ruitenwisserbladen. Hun levensduur hangt van u af:

- houd de bladen schoon: reinig de bladen en de ruit regelmatig met water en zeep;
- gebruik ze niet op een droge ruit;
- maak ze los van de ruit als ze lange tijd niet zijn gebruikt.

Vervang ze in elk geval zodra ze de ruit niet goed schoonvegen: ongeveer elk jaar (lees de paragraaf "ruitwisserbladen: vervangen" in hoofdstuk 5).

Voorzorgen bij het gebruik van de wissers

- Maak, als het vriest of sneeuwt, de achterrauit schoon voordat u de ruitenwisser aanzet (de motor kan oververhitten).
- zorg dat niets de beweging van de wisser hindert.

BRANDSTOFTANK (1/6)

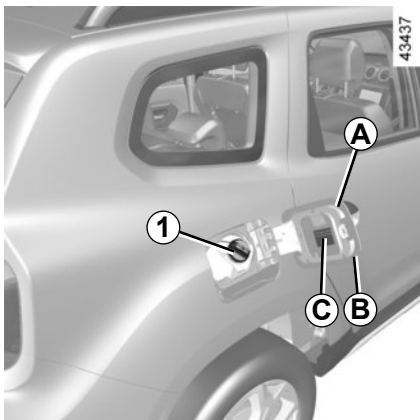

Alle uitvoeringen

Bruikbare inhoud van de tank: ongeveer 50 liter.

Om het klepje te openen **A**, steekt u een vinger in de uitsparing **B** of, afhankelijk van het voertuig, trekt u aan de hendel **2**, om het klepje te ontgrendelen **A**: het klepje gaat iets open.

Afhankelijk van de auto ontgrendelt de dop **1** zich met de contactsleutel. Anders is hij aan de auto verbonden met een plastic draad.

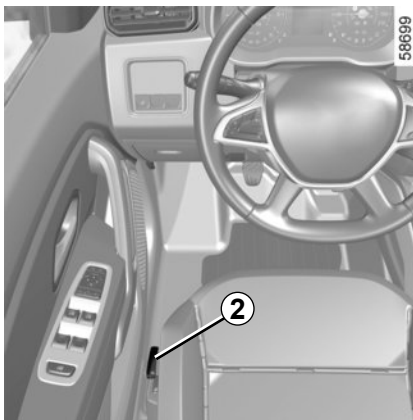

Draai de dop **1** los. Tijdens het tanken gebruikt u de houder **3** op het klepje **A** om de dop **1** aan op te hangen.

Zie "Tanken van brandstof" voor info over het vullen van de brandstoftank.

Plaats na het vullen de dop terug **1** en sluit het klepje **A** volledig met de hand.

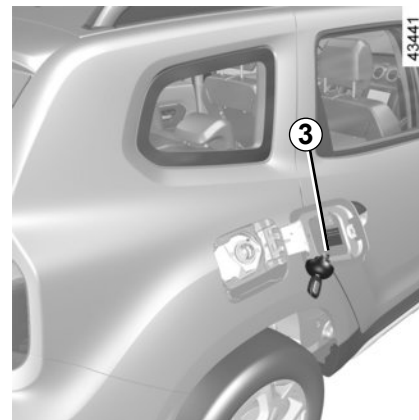

De tankdop is van een speciaal type. Vraag naar ditzelfde type als u een andere dop koopt. Raadpleeg de merkdealer.

ler.

Rook niet tijdens het tanken en ontsteek geen open vuur in de nabijheid van de brandstoftank of de tankdop.

Maak de omgeving van het vulsysteem niet schoon met een hogedrukreiniger.

BRANDSTOFTANK (2/6)

Soort brandstof

Gebruik brandstof van een goede kwaliteit, overeenkomstig de normen van het land en verplicht conform de aanwijzingen op de sticker **C** aan de binnenkant van de tankdopklep.

Raadpleeg de tabel “Gegevens van de motor” in hoofdstuk 6.



Als u brandstof wilt tanken, zet u de motor uit (dus niet stand-by bij voertuigen met STOP and START): u moet het contact uit zetten. Raadpleeg de paragraaf “Starten, stoppen van de motor” in hoofdstuk 2.

Risico op brand.

Benzinemotor

Gebruik uitsluitend ongelode benzine. Het octaangehalte (RON) moet overeen komen met de indicaties op de sticker **C** in de tankdopklep.

Dieselmotor

Gebruik uitsluitend dieselbrandstof die voldoet aan de gegevens op de sticker **C** aan de binnenkant van de tankdopklep.

Brandstofsoorten die voldoen aan de Europese normen die ook gelden voor de motoren van auto's die in Europa zijn verkocht: zie “Motorgegevens” in hoofdstuk 6.



Vermeng de dieselbrandstof nooit met benzine (loodvrij of E85), zelfs niet een kleine hoeveelheid.

Gebruik geen ethanol als uw auto niet aangepast is.

Voeg **geen** reagens toe aan de brandstof, anders kan de motor beschadigd raken.

Als u een toevoegmiddel aan de brandstof wilt toevoegen, gebruik dan een product dat is goedgekeurd door onze technische dienst.

Ga naar een merkdealer.

BRANDSTOFTANK (3/6)

Tanken van brandstof

Wanneer het contact uit is, drukt u met het vulpistool de klep open en steekt u deze **zo ver mogelijk naar binnen** voordat u met tanken begint (spatgevaar).

Houd tijdens het tanken het vulpistool in deze stand tot u klaar bent met tanken. Na het eerste automatische afslaan aan het eind van het tanken, mag u nog maximaal twee keer verder bijvullen zodat er nog ruimte voor het uitzetten van de brandstof blijft.

Let op dat bij het tanken geen water bij de brandstof komt. De klep en de omgeving ervan moeten schoon blijven.

Plaats na het vullen de dop **1** terug zodat er geen water of vuil in het systeem terecht komt.

Benzinemotor

Schade die ontstaan is als gevolg van het tanken van loodhoudende benzine wordt niet door de fabrieksgarantie gedekt.

Om te voorkomen dat er abusievelijk loodhoudende benzine wordt getankt, heeft de vulhals een nauwe doorlaat met een veiligheidssysteem **waarin alleen een vulpistool met ongelode benzine past**.



Aanhoudende stank van brandstof

In geval van een aanhoudende stank van brandstof, moet u:

- onmiddellijk stoppen, rekening houdend met het overige verkeer en het contact uitzetten;
- de alarmknipperlichten aanzetten en alle passagiers laten uitstappen en ze op veilige afstand van de auto houden;
- roep de hulp in van een merkdealer.

BRANDSTOFTANK (4/6)

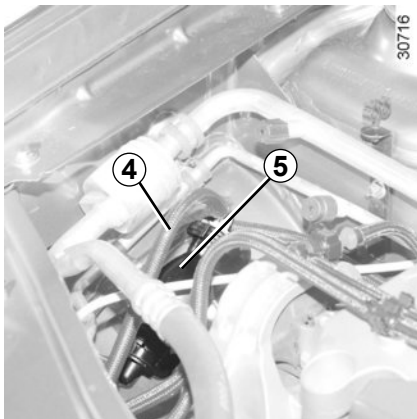

Ontluchtingspompje

(dieselmotor)

Als de auto stilgevallen is door brandstofgebrek, moet u het brandstofcircuit ontlichten voordat u probeert de motor weer te starten:

NB: het pompje bevindt zich altijd aan de rechterkant van het motorruimte.

Gebruik het handpompje **5** tot de brandstof in de slang **4** stroomt.

Neem, als na verschillende pogingen de motor niet weer start, contact op met een merkdealer.



Wijzig of repareer niet zelf het brandstofsysteem (rekeneenheden, bedrading, brandstofcircuit, inspuitstukken of verstuivers, beschermkappen) vanwege de grote gevaren voor de veiligheid die hierdoor kunnen ontstaan. Laat deze werkzaamheden uitsluitend door uw merkdealer uitvoeren.



Let op bij werkzaamheden dicht bij de motor, deze kan nog warm zijn. Bovendien kan de ventilateurmotor onverwacht gaan draaien. Het waarschu-

wingslampje  in de motorruimte herinnert u hieraan.

Verwondingsgevaar.

BRANDSTOFTANK (5/6)

Bruikbare inhoud van LPG-tank: ongeveer 34 liter of 49 liter (afhankelijk van het type auto).

Tanken van LPG

Zet de handrem vast, leg de motor stil, zet het contact uit en doof de lichten. Houd u in ieder geval aan de veiligheidsvoorschriften in de tankstations.

Afhankelijk van het land moet u voor het tanken de vuladapter **6** op de LPG-vulpijp vastschroeven.

Het is raadzaam de tank steeds volledig te vullen.

Het maximumpeil is bereikt wanneer de pomp niet langer LPG afgeeft of wanneer het pompdebiet aanzienlijk afneemt.

Probeer in dat geval niet verder te tanken.

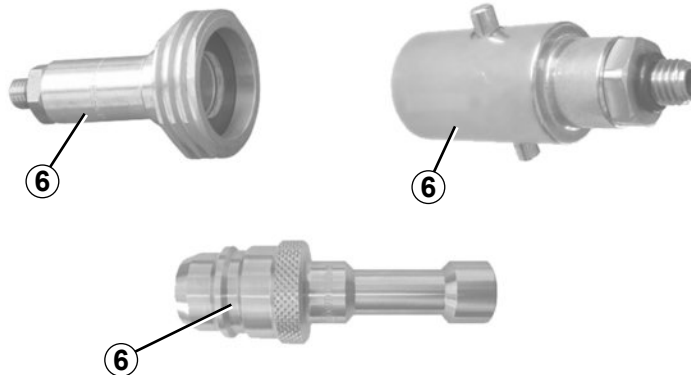

36115

Tankstations zonder zelfbediening

Als een medewerker van het tankstation de LPG tankt, moet u hem of haar de adapter geven **6**.

BELANGRIJK: LPG-vuladapter 6

Afhankelijk van het land is het gebruik van een specifieke adapter vereist voor het vullen van LPG.

De vuladapter **6** wordt geleverd in een zakje in het handschoenenkastje. Afhankelijk van het land waarin de auto is verkocht, is de vuladapter wel of niet aanwezig in de auto.

Voordat u met de auto naar een ander land gaat rijden, moet u een erkende merkdealer raadplegen om erachter te komen welk type adapter in dat land wordt gebruikt.

BRANDSTOFTANK (6/6)

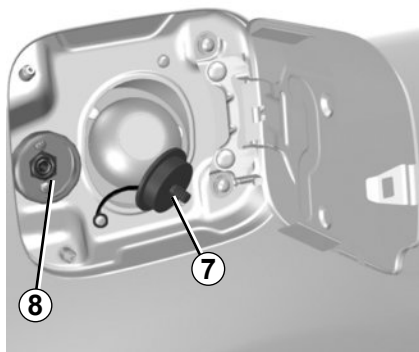

Tankstations met zelfbediening

Wij raden u aan handschoenen te dragen om het LPG-vulpistool vast te houden.

Open de tankklep op uw auto en schroef de dop **7** van de LPG-vulpijp **8**.

Lees op de LPG-automaat aandachtig de uitleg over hoe de LPG moet worden getankt.

Afhankelijk van het type station, kan het nodig zijn om de stationknop ingedrukt te houden voordat het tanken begint.

Wanneer de pomp stopt of trager werkt, betekent dit dat het maximale LPG-peil van de tank (80%) is bereikt.

Zodra u de knop loslaat, stopt de automaat. Maak de vergrendeling los (er kan een beetje gas ontsnappen), haal het vulpistool uit de vulpijp en plaats het op de automaat.

Plaats na het vullen de dop **7** terug zodat er geen water of vuil in het systeem terecht komt.

REAGENSTANK (1/5)

U dient zich te houden aan de wetgeving van het land waarin u zich bevindt.

Overtreding van de geldende regelgeving is strafbaar.

De werking van de startvergrendeling

De reagens bestemd is voor dieselmotoren voorzien van het SCR (selectieve katalysator)-systeem.

Gebruik van een reagens vermindert de hoeveelheid stikstofoxide in uitlaatgassen.

Het werkelijke reagensverbruik is afhankelijk van de gebruiksomstandigheden, de uitrusting van de auto en de rijstijl van de bestuurder.

Reagenskwaliteit

Gebruik **alleen reagentia die voldoen aan standaard ISO 22241** en in overeenstemming met de markering op de vuldop.



Als u reagens wilt bijvullen, zet u de motor uit (dus niet stand-by voor auto's met **STOP and START**). U moet het contact uit zetten. Raadpleeg de paragraaf "Starten, stoppen van de motor" in hoofdstuk 2.

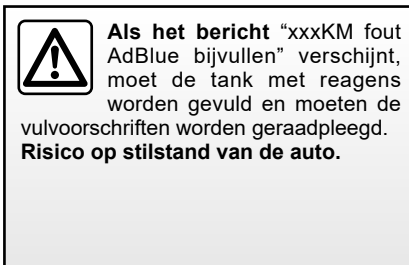

REAGENSTANK (2/5)

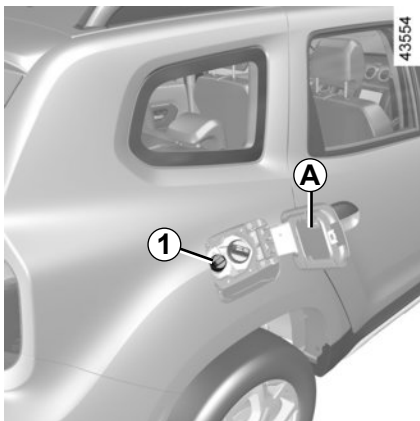

Vullen

Bruikbare tankinhoud:

ongeveer **15 liter** of **14,4 liter**, afhankelijk van de auto.

Open, met het contact uit, het deksel **A** en draai de dop **1** los.

Opmerking: er kan ammoniumhydroxide-damp ontsnappen uit de opening als de temperatuur van de tank hoog is.

U kunt de tank bijvullen bij de pomp. Wanneer het contact uit is, steekt u het vulpistool **zo ver mogelijk** naar binnen voordat u met tanken begint (spatgevaar).

Houd hem in deze stand tijdens het tanken.

Als het vulpistool automatisch is afgeslagen, mag u nog maximaal twee liter brandstof bijvullen.

In andere vulsituaties is het belangrijk dat u de informatie op de reagenscontainer (blik of fles) leest.



De tankdop is van een speciaal type.

Vraag naar ditzelfde type als u een andere dop koopt. Ga naar een merkdealer. Maak de omgeving van het vulsysteem niet schoon met een hogedrukreiniger.

Voorzorgsmaatregelen

Bij het vullen:

- **behandel de reagens voorzichtig. Het kan kleding, schoenen, onderdelen van de carrosserie enz. beschadigen.**
- let erop dat bij het vullen geen water in de brandstoftank komt.

Als er reagens overstromt of op het lakwerk terecht komt, moet het getroffen gebied snel met veel water en een zachte doek worden gereinigd.

Opmerking: als het reagens kristalliseert, moet een zachte spons worden gebruikt.



De reagens mag niet in contact komen met ogen of huid. Bij onverhoopt contact spoelen met veel water. Indien nodig een arts raadplegen.

REAGENSTANK (3/5)

Bij extreem koud weer

Als het vriest moet de reagenstank

worden bijgevuld als de -indicator en het bericht "Vul AdBlue bij voor 1200 km" verschijnen op het instrumentenpaneel.

Bijzondere gevallen

De reagensvloeistof bevroest bij temperaturen lager dan ongeveer -10°C.

Probeer in deze omstandigheden niet om de vloeistof bij te vullen als deze bevroren is. Indien u het reservoir moet vullen of bijvullen

met reagens ( aan), zet u de auto indien mogelijk op een warmere plek zodat de reagens weer vloeibaar wordt. Anders vraagt u een vakman om reagensvloeistof bij te vullen.

Nadat u de reagenstank hebt bijgevuld, controleert u of de dop en het klepje zijn gesloten. Start dan de motor en **WACHT 10 seconden terwijl de auto stilstaat met draaiende motor** voordat u weer wegrijdt.

Als u dit niet doet, wordt het bijvullen van de tank pas geregistreerd nadat de auto tientallen minuten heeft gereden.

De boodschap "--- Vul AdBlue bij" en/of de controlelampjes kunnen zichtbaar blijven totdat het bijvullen is geregistreerd door het systeem.



Er mogen geen werkzaamheden worden uitgevoerd aan onderdelen van het systeem. Om schade te voorkomen mag uitsluitend deskundig personeel van de merkdealer werkzaamheden aan het systeem uitvoeren.

REAGENSTANK (4/5)

Onderhoud/actieradius







De informatie op het instrumentenpaneel kan worden vergezeld door een geluidssignaal.

Controlelampjes	Boodschap	Wat te doen?
–	“Vul AdBlue bij voor 2400 km”	Wanneer het bericht verschijnt als het contact wordt aangezet, hebt u een actieradius van minder dan 2400 km . Laat een merkdealer de reagenstank vullen of bijvullen .
 gaat branden.	“Vul AdBlue bij voor 1200 km”	Wanneer het bericht verschijnt als het contact wordt aangezet, hebt u een actieradius tussen 1200 km en 800 km . Laat een merkdealer de reagenstank vullen of bijvullen .
 gaat branden.	“xxxKM fout AdBlue bijvullen”	Het bericht verschijnt als het contact wordt aangezet en wordt herhaald: – ongeveer elke 100 km: u hebt een actieradius tussen ongeveer 800 km en 200 km ; –ongeveer elke 50 km: u hebt een actieradius van minder dan 200 km . In alle gevallen moet de tank met reagens zo spoedig mogelijk door u of een geautoriseerde dealer worden gevuld .
 gaat branden.	« 0KM FOUT ADBLUE BIJVULLEN »	De motor wil niet starten. Voor een herstart moet u zelf de reagenstank bijvullen.

REAGENSTANK (5/5)

Systeemstoringen

De informatie op het instrumentenpaneel kan worden vergezeld door een geluidssignaal.

Controlelampjes	Boodschap	Interpretatie
 en  gaan branden.	« CONTR_ LUCHT- VERONTREINIGING » “Controleer kwaliteit AdBlue” “Controleer AdBlue injectie”	Geeft een storing in het systeem aan. Raadpleeg zo snel mogelijk de merkdealer.
 en  gaan branden.	“xxxKM fout antiluchtveront”	Geeft aan dat er een systeemfout is en dat binnen 800 km de auto niet meer opnieuw kan worden gestart. Deze waarschuwingen worden herhaald: – elke 100 km totdat er tussen 800 km en 200 km over is voordat de auto niet opnieuw kan worden gestart; – elke 50 km wanneer er minder dan 200 km resteert voordat de auto niet meer kan worden gestart. Raadpleeg zo snel mogelijk de merkdealer.
 en  gaan branden.	« 0KM FOUT ADBLUE BIJVULLEN »	Geeft aan dat de auto niet opnieuw zal starten nadat het contact is uitgeschakeld. Roep de hulp in van een merkdealer.

Hoofdstuk 2: Het rijden

(met tips voor zuinig en milieubewust autorijden)

Inrijden, Startschakelaar	2.2
Starten, stoppen van de motor: auto met sleutel	2.3
De motor starten en stoppen: auto met kaart	2.7
Functie Stop and Start.	2.13
Bijzonderheden versies met benzinemotor	2.17
Bijzonderheden van de dieselmotor	2.19
Bijzonderheden van uitvoeringen met LPG-motor.	2.21
Tips voor het rijden, zuinig rijden.	2.25
Tips voor onderhoud en minder luchtverontreiniging	2.30
Milieu	2.31
Waarschuwing bij verlies van bandenspanning.	2.32
Versnellingshendel/Handrem.	2.36
Aandrijving: 4-wielaandrijving (4WD).	2.37
Hulpen correctiesystemen tijdens het rijden	2.42
Snelheidsbegrenzer.	2.47
Snelheidsregelaar	2.52
Automatische transmissie	2.58
Parkeerhulp	2.62
Achteruitrijcamera	2.66
Dodehoekwaarschuwing	2.69
Multiview camera.	2.73
Noodoproep.	2.79

INRIJDEN, STARTSCHAKELAAR

Benzinemotor

Rijd de eerste **1 000 km** niet sneller dan 130 km/uur in de hoogste versnelling en laat de motor met niet meer dan 3 000 tot 3 500 tr/min draaien.

Pas na ongeveer **3 000 km** zult u over het volle vermogen van de motor kunnen beschikken.

Onderhoudsbeurten: raadpleeg het onderhoudsdocument van de auto.

Dieselmotor

Rijd de eerste **1500 km** niet sneller dan 130 km/uur in de hoogste versnelling en laat de motor met niet meer dan 2 500 tr/min draaien. Daarna kunt u sneller rijden maar pas na 6 000 km zult u over het volle vermogen van de motor kunnen beschikken.

Trek tijdens het inrijden nooit snel op. Als de motor nog koud is mag u hem in de lagere versnellingen nooit met een hoog toerental laten draaien.

Onderhoudsbeurten: zie het onderhoudsdocument van uw auto.

Opmerking: bij een nieuwe auto in de inrijfase kan het koelvloeistofpeil hoger zijn dan het merkteken **"MAXI"** op de tank; later kan dit zakken naar een peil tussen de merktekens **"MINI"** en **"MAXI"**.

Dit levert geen risico op.

Stand A: "Stop en stuurslot"

Als u de sleutel **1** uit het slot trekt en het stuur draait, hoort u een klik: de stuurinrichting is nu vergrendeld.

Bij het vrijzetten van het stuurslot draait u het stuur iets heen en weer bij het verdraaien van de sleutel.

Stand "Accessoires" B

Het contact staat af maar de accessoires, bijvoorbeeld de radio, kunnen worden gebruikt.

Stand "Contact aan" C

Het contact staat aan.

- **benzinemotor:** u kunt nu starten.
- **dieselmotor:** de motor wordt voorverwarmd.

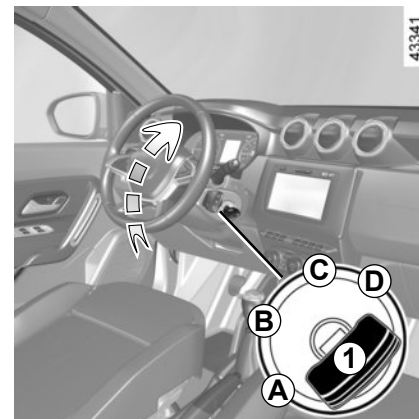

Stand D: "Starten"

Als de motor niet aanslaat, moet u de contactsleutel terug draaien tot de controlelampjes uitgaan voor u opnieuw kunt starten.

Laat de sleutel los zodra de motor aanslaat.

Bijzonderheid van auto's met een automatische transmissie

Raadpleeg de paragraaf "Automatische transmissie" in hoofdstuk 2.

DE MOTOR STARTEN, STOPPEN: auto met sleutel (1/4)

Starten van de motor

Al naar gelang de auto moet u, als een versnelling is ingeschakeld en u de motor wilt starten, het koppelingspedaal indrukken of de versnellingshendel in de neutraalstand zetten. Het bericht "Neutraal + START" verschijnt op de boordcomputer om u te informeren.

Bij strenge vorst (kouder dan $-20\text{ }^{\circ}\text{C}$): zet eerst het contact enkele secondes aan **voordat** u de motor start, de motor zal dan gemakkelijker aanslaan.

Indien u de motor start bij erg lage buitentemperatuur (kouder dan $-10\text{ }^{\circ}\text{C}$): houd het koppelingspedaal ingedrukt tot de motor start.



Start uw auto nooit in vrijloop op een helling. De stuurbevrachting kan hierdoor worden uitgeschakeld.

Er is kans op ongevallen.

Benzinemotor

- Geef bij het starten **geen gas**,
- Laat de contactsleutel los zodra de motor is aangeslagen.



Dieselmotor

Draai de contactsleutel in de stand Aan **C** en houd deze stand aan totdat het controlelampje voorverwarming gedooft is.

Draai de sleutel naar de stand Start **D** **zonder gas te geven**.

Laat de contactsleutel los zodra de motor is aangeslagen.

Auto's met automatische transmissie

Zet voor het starten de hendel in stand P.

Lees het gedeelte "Automatische transmissie" in hoofdstuk 2.

Stoppen van de motor

Laat de motor stationair draaien en draai de contactsleutel terug in de stand "Stop" **A**.

Bijzonderheid

Afhankelijk van de auto stoppen de accessoires (radio enz.) met werken zodra de motor wordt uitgeschakeld, het bestuursportier wordt geopend of de portieren worden vergrendeld.

DE MOTOR STARTEN, STOPPEN: auto met sleutel (2/4)

LPG-uitvoering

De motor start altijd op benzine.

Zolang de brandstoftank leeg is, kan het voertuig niet starten of alleen in LPG-modus rijden.

Gebruik van de twee brandstoffen LPG/benzine vereist de aanwezigheid van benzine (voor starten, hoge acceleratie, lage temperaturen, enz.).

Wanneer het oranje waarschuwingslampje  verschijnt op het instrumentenpaneel en er is een pieptoon te horen, vul de tank dan zo snel mogelijk met brandstof.

Raadpleeg voor meer informatie over LPG-uitvoeringen de paragraaf "Bijzonderheden van LPG-uitvoeringen" in hoofdstuk 2.



Zet nooit het contact uit voordat de auto compleet stilstaat. Door het stilzetten van de motor is er geen bekrachtiging meer van Als de motor niet meer draait, zijn er geen stuur- en rembekrachtiging meer. Ook werken veiligheidsvoorzieningen, zoals airbags en gordelspanners, niet meer.



Parkeer de auto niet of blijf niet met draaiende motor staan op een plaats waar de uitlaat zich boven brandbaar materiaal bevindt. Onder ongunstige omstandigheden (droogte, harde wind) kan brand ontstaan als de hete uitlaat in contact komt met gras of bladeren.



Verantwoordelijkheid van de bestuurder

Laat nooit, zelfs niet eventjes, een kind, een afhankelijke volwassene of een dier in de auto achter als u deze verlaat.

Ze kunnen zichzelf of anderen in gevaar brengen door bijvoorbeeld de motor te starten, organen te bedienen zoals bijvoorbeeld de ruitbediening, of de portieren te vergrendelen.

Bovendien kan bij warm en/of zonnig weer de temperatuur in het interieur heel erg snel oplopen.

Zet het contact nooit uit voordat de auto compleet stilstaat. Door het stilzetten van de motor is er geen bekrachtiging meer van: remmen, stuurinrichting enz. en autogordels en aanvullende veiligheidsvoorzieningen.

Als de sleutel uit het contactslot is gehaald, wordt de stuurinrichting geblokkeerd door het stuurslot.

LEVENSGEVAAR OF GEVAAR VAN ERNSTIG LETSEL.

DE MOTOR STARTEN, STOPPEN: auto met sleutel (3/4)

39814

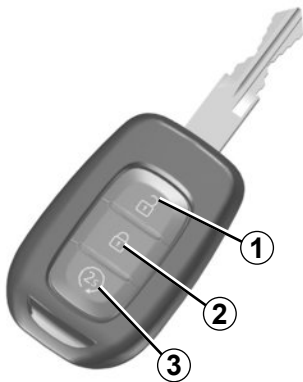

Op afstand starten van de motor

Initialisatie

Als de auto deze functie biedt, drukt u kort op de ontgrendelknop **1** en daarna drukt u twee keer, steeds gedurende ongeveer 3 seconden, op de startknop **3** van de afstandsbediening. De tijd tussen het tweemaal drukken moet minder dan 5 seconden zijn. De knipperlichten branden continu gedurende 3 seconden om te bevestigen dat het systeem wordt gereset.

Opmerking: als de functie actief is, kan deze niet worden uitgeschakeld.

Wij raden u aan een merkdealer te raadplegen.

Werkzaamheden

Met deze functie kunt u de motor op afstand starten.

Stel het peil van de verwarming wanneer nodig in (temperatuur, ontdooien).

Als u de motor opnieuw wilt starten, drukt u op de vergrendelingsknop **2** en vervolgens binnen twee seconden gedurende ongeveer 3 seconden op de startknop van de afstandsbediening **3**. De alarmknipperlichten branden continu gedurende ongeveer 3 seconden en de motor start.

De motor draait gedurende 10 minuten. Zodra de motor draait, kan de werkingstijd worden verlengd met 10 minuten door nogmaals te drukken op de startknop van de afstandsbediening **3**. De alarmknipperlichten gaan continu 3 seconden branden om te bevestigen dat de functie is verlengd.

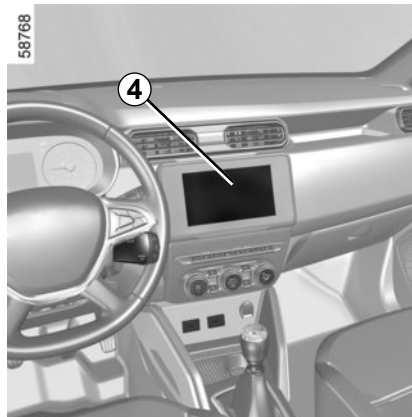

Met deze functie kunt u de motor programmeren om de starten, om het interieur te verwarmen of te ventileren tot 24 uur voordat de auto wordt gebruikt.

Afhankelijk van de auto worden de configuratie en programmering uitgevoerd via het multimediasysteem **4**, of met uw smartphone. Raadpleeg de gebruiksaanwijzing van het multimediasysteem van uw auto.



Voordat u de functie "Op afstand starten van de motor" gebruikt, moet u controleren of het voertuig stilstaat (raadpleeg de paragraaf "Parkeerrem" in hoofdstuk 2).

Levensgevaar of risico op ernstig letsel.

DE MOTOR STARTEN, STOPPEN: auto met sleutel (4/4)

De werking van de afstandsbediening voor starten van de motor wordt beïnvloed door de omgeving, zoals:

- Obstakels, gebouwen, muren, andere voertuigen, enz.;
- De auto bevindt zich in een sterk elektromagnetisch veld;
- De staat van de sleutel-/kaartbatterij.

Het op afstand starten van de motor werkt indien:

- de hendel in neutrale stand staat (neutraal) voor auto's met een handgeschakelde versnellingsbak;
- de hendel in stand **P** staat voor auto's met een automatische versnellingsbak;
- het contact uit is en er geen sleutel in het contactslot zit;
- de motorkap dicht is;
- alle opengaande delen (portieren en bagageruimte) zijn gesloten en vergrendeld wanneer u de auto verlaat;
- In extreme weersituaties werkt het starten op afstand door programmering mogelijk niet.

Als niet aan een van deze voorwaarden is voldaan, knipperen de lichten gedurende ongeveer 3 seconden.



Indien de functie wordt gebruikt, moet u ervoor zorgen dat stroomverbruikers (zoals de ruitenwissers, verlichting, radio, stoelverwarming, stuurwielverwarming, enz.) zijn uitgeschakeld en dat alle accessoires zijn losgekoppeld voordat u de auto verlaat.

Risico op brand.



Gebruik de functie om de motor op afstand te starten of te programmeren niet als:

- de auto in een garage of in een afgesloten ruimte staat.

Risico op vergiftiging of verstikking door de uitstoot van uitlaatgassen.

- de auto is bedekt met een beschermhoes.

Risico op brand.

- de motorkap geopend is of voordat de motorkap wordt geopend.

Risico op brandwonden of ernstige verwondingen.

Afhankelijk van het land kan het gebruik van de functie om de motor op afstand te starten of te programmeren verboden zijn door de geldende wetgeving en/of regelgeving.

Controleer voordat u deze functie gebruikt de geldende wet- en/of regelgeving van het land.

DE MOTOR STARTEN - STOPPEN: auto met kaart (1/6)



43345

De kaart moet worden ingevoerd binnen de detectiezone **1**.

Om te starten:

- zet voor een auto met automatische transmissie de hendel in stand **P** druk het rempedaal in en druk op de knop **2**;
- druk voor een auto met een handmatige versnellingsbak het rempedaal of koppelpedaal in en druk op de knop **2**. Als een versnelling ingeschakeld is, is het indrukken van het koppelpedaal voldoende om te kunnen starten.



58695

Bijzonderheden

- Als aan een van die startvoorwaarden niet voldaan wordt, verschijnt de boodschap “Druk op rem + START” of “Ontkoppel + START” of “Selecteer P om te starten” op het instrumentenpaneel;
- in sommige gevallen moet het stuurwiel worden bewogen bij het indrukken van de startknop **2** om het ontgrendelen van de stuurkolom mogelijk te maken, de boodschap “Draai stuurwiel + START” waarschuwt u;

LPG-uitvoering

De motor start altijd op benzine.

Zolang de brandstoftank leeg is, kan het voertuig niet starten of alleen in LPG-modus rijden.

Gebruik van de twee brandstoffen LPG/benzine vereist de aanwezigheid van benzine (voor starten, hoge acceleratie, lage temperaturen, enz.).

Wanneer het oranje waarschuwings-

lampje  verschijnt op het instrumentenpaneel en er is een pieptoon te horen, vul de tank dan zo snel mogelijk met brandstof.

Raadpleeg voor meer informatie over LPG-uitvoeringen de paragraaf “Bijzonderheden van LPG-uitvoeringen” in hoofdstuk 2.

DE MOTOR STARTEN - STOPPEN: auto met kaart (2/6)

“Handsfree” starten met achterklep open

In dat geval mag de kaart zich niet in de bagageruimte bevinden.



Verantwoordelijkheid van de bestuurder tijdens het parkeren of stoppen van de auto

Laat nooit, zelfs niet eventjes, een kind, een afhankelijke volwassene of een dier in de auto achter als u deze verlaat.

Ze kunnen zichzelf of anderen in gevaar brengen door bijvoorbeeld de motor te starten, organen te bedienen zoals bijvoorbeeld de ruitbediening, of de portieren te vergrendelen.

Bovendien kan bij warm en/of zonnig weer de temperatuur in het interieur heel erg snel oplopen.

LEVENSGEVAAR OF GEVAAR VAN ERNSTIG LETSEL.

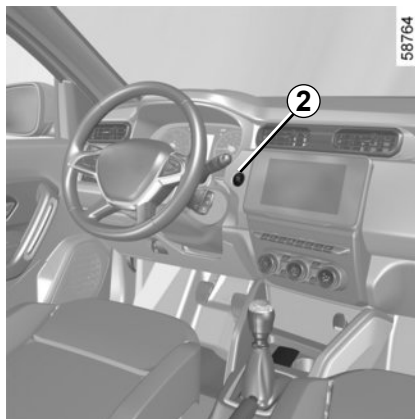

Functie accessoires

(Contact aanzetten)

Zodra u bent ingestapt, hebt u een aantal functies van de auto (radio, navigatiesysteem ruitenwischer, enz.) ter beschikking.

Om de andere functies te gebruiken, drukt u met de kaart in de auto op de knop **2** zonder de pedalen in te drukken.

DE MOTOR STARTEN - STOPPEN: auto met kaart (3/6)

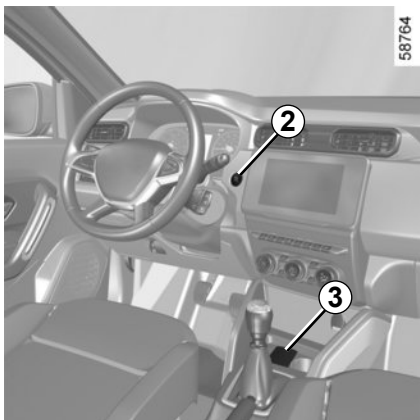

Storingen

In sommige gevallen werkt de "handsfree" card niet:

- kaartbatterij leeg, accu ontladen, enz.
- nabijheid van een apparaat dat de dezelfde frequentie gebruikt (scherm, mobiele telefoon, computerspel, enz.);
- de auto bevindt zich in een sterk elektromagnetisch veld.

De boodschap "Plaats kaart op symbool + START" verschijnt op het instrumentenpaneel.

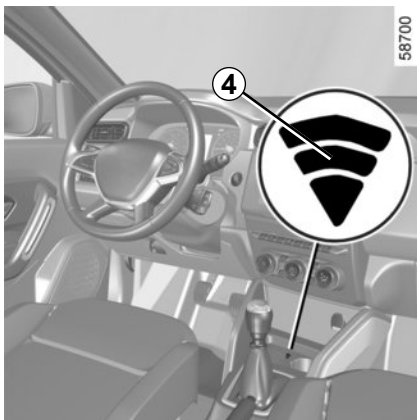

Druk het rempedaal of koppelingspedaal in en plaats de kaart **3** op het symbool **4**. Druk op de knop **2** om de auto te starten. De boodschap dooft.



Parkeer de auto niet of blijf niet met draaiende motor staan op een plaats waar de uitlaat zich boven brandbaar materiaal bevindt. Onder ongunstige omstandigheden (droogte, harde wind) kan brand ontstaan als de hete uitlaat in contact komt met gras of bladeren.



Zet nooit het contact uit voordat de auto compleet stilstaat. Door het stilzetten van de motor is er geen bekrachtiging meer van Als de motor niet meer draait, zijn er geen stuur- en rembekrachtiging meer. Ook werken veiligheidsvoorzieningen, zoals airbags en gordelspanners, niet meer.

DE MOTOR STARTEN - STOPPEN: auto met kaart (4/6)



Voorwaarden voor het stoppen van de motor

De auto moet stilstaan, met de hendel in stand **P** bij een auto met een automatische transmissie.

Als de card zich in de auto bevindt, drukt u op de knop **2**: de motor stopt. De stuurkolom vergrendelt bij het openen van het bestuurdersportier of bij het vergrendelen van de auto.

Als de kaart niet in het interieur aanwezig is of als de kaartaccu leeg is als de auto stilstaat en u de motor wilt uitzetten, verschijnt het bericht "Kaart afwezig druk lang START" op het instrumentenpaneel: druk langer dan drie seconden op de knop **2**. Als de kaart zich niet meer in het interieur bevindt, controleert u of u deze kunt ophalen voordat u de knop ingedrukt houdt. Zonder de kaart kunt u de auto niet opnieuw starten.

Als de motor is gestopt, blijven de op dat moment ingeschakelde accessoires (radio, enz.) ongeveer 10 minuten werken.

Als het bestuurdersportier geopend wordt, schakelen de accessoires uit.



Zet nooit het contact uit voordat de auto compleet stilstaat. Door het stilzetten van de motor is er geen bekrachtiging meer van Als de motor niet meer draait, zijn er geen stuur- en rembekrachtiging meer. Ook werken veiligheidsvoorzieningen, zoals airbags en gordelspanners, niet meer.



Parkeer de auto niet of blijf niet met draaiende motor staan op een plaats waar de uitlaat zich boven brandbaar materiaal bevindt. Onder ongunstige omstandigheden (droogte, harde wind) kan brand ontstaan als de hete uitlaat in contact komt met gras of bladeren.



Controleer, als u de auto verlaat en vooral als u de kaart bij u hebt, of de motor volledig is uitgeschakeld.

DE MOTOR STARTEN - STOPPEN: auto met kaart (5/6)

43553

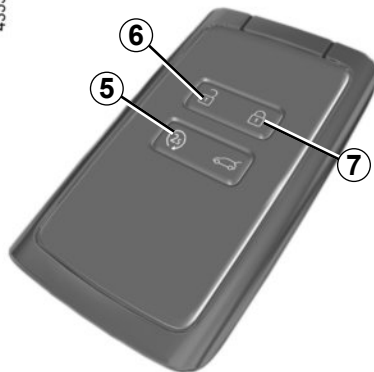

Op afstand starten van de motor

Initialisatie

Als de auto deze functie biedt, drukt u kort op de ontgrendelknop **6** en daarna drukt u twee keer, steeds gedurende ongeveer 3 seconden, op de startknop **5** van de afstandsbediening. De tijd tussen het tweemaal drukken moet minder dan 5 seconden zijn. De knipperlichten branden continu gedurende 3 seconden om te bevestigen dat het systeem wordt gereset.

Opmerking: als de functie actief is, kan deze niet worden uitgeschakeld.

Wij raden u aan een merkdealer te raadplegen.

Werkzaamheden

Met deze functie kunt u de motor op afstand starten.

Stel het peil van de verwarming wanneer nodig in (temperatuur, ontdooien).

Als u de motor opnieuw wilt starten, drukt u op de vergrendelingsknop **7** en vervolgens binnen twee seconden gedurende ongeveer 3 seconden op de startknop van de afstandsbediening **5**. De alarmknipperlichten branden continu gedurende ongeveer 3 seconden en de motor start.

De motor draait gedurende 10 minuten. Zodra de motor draait, kan de werkingstijd worden verlengd met 10 minuten door nogmaals te drukken op de startknop van de afstandsbediening **5**. De alarmknipperlichten gaan continu 3 seconden branden om te bevestigen dat de functie is verlengd.

58768

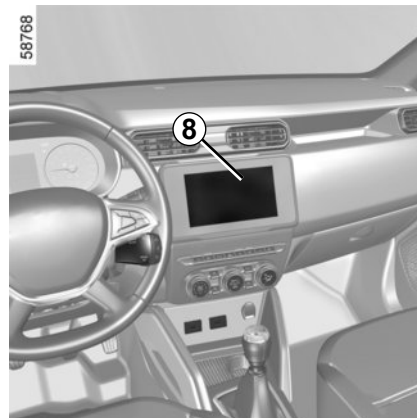

Met deze functie kunt u de motor programmeren om de starten, om het interieur te verwarmen of te ventileren tot 24 uur voordat de auto wordt gebruikt.

Afhankelijk van de auto gebeurt het configureren en programmeren met behulp van het multimediasysteem **8**: raadpleeg de gebruiksaanwijzing van het multimediasysteem van uw auto.



Voordat u de functie "Op afstand starten van de motor" gebruikt, moet u controleren of het voertuig stilstaat (raadpleeg de paragraaf "Parkeerrem" in hoofdstuk 2).

Levensgevaar of risico op ernstig letsel.

DE MOTOR STARTEN - STOPPEN: auto met kaart (6/6)

De werking van de afstandsbediening voor starten van de motor wordt beïnvloed door de omgeving, zoals:

- Obstakels, gebouwen, muren, andere voertuigen, enz.
- Interferentie van de radio (televisie, radio, mobiele telefoon, andere afstandsbediening, enz.).
- De staat van de sleutel-/kaartbatterij.



Indien de functie wordt gebruikt, moet u ervoor zorgen dat stroomverbruikers (zoals de ruitenwissers, verlichting, radio, stoelverwarming, stuurwielverwarming, enz.) zijn uitgeschakeld en dat alle accessoires zijn losgekoppeld voordat u de auto verlaat.

Risico op brand.

Het op afstand starten van de motor werkt indien:

- de hendel in neutrale stand staat (neutraal) voor auto's met een handgeschakelde of robotversnellingsbak;
- de hendel in stand **P** staat voor auto's met een automatische versnellingsbak;
- het contact is uitgezet;
- de motorkap dicht is;
- alle opengaande delen (portieren en bagageruimte) zijn gesloten en vergrendeld wanneer u de auto verlaat;
- In extreme weersituaties werkt het starten op afstand door programmering mogelijk niet.

Als niet aan een van deze voorwaarden is voldaan, knipperen de lichten gedurende ongeveer 3 seconden.



Gebruik de functie om de motor op afstand te starten of te programmeren niet als:

- de auto in een garage of in een afgesloten ruimte staat.

Risico op vergiftiging of verstikking door de uitstoot van uitlaatgassen.

- de auto is afgedekt met een beschermhoes.

Risico op brand.

- de motorkap geopend is of voordat de motorkap wordt geopend.

Risico op brandwonden of ernstige verwondingen.

Afhankelijk van het land kan het gebruik van de functie om de motor op afstand te starten of te programmeren verboden zijn door de geldende wetgeving en/of regelgeving.

Controleer voordat u deze functie gebruikt de geldende wet- en/of regelgeving van het land.

FUNCTIE STOP AND START (1/4)

Dit systeem zorgt voor een lager brandstofverbruik en vermindert de uitstoot van broeikasgassen.

Het systeem wordt automatisch ingeschakeld wanneer de auto begint te rijden.

Tijdens het rijden zet het systeem de motor af (op stand-by) wanneer de auto stilstaat (file, voor een stoplicht, enz.).

Omstandigheden waarbij de motor op stand-by wordt gezet

De auto heeft na de laatste stilstand gereden.

Voor een automatische versnellingsbak of robotversnellingsbak:

- De versnellingsbak is in stand **D**, **M** of **N** ;
en
- het rempedaal wordt (voldoende hard) ingedrukt;
en
- het gaspedaal wordt niet ingedrukt;
en
- de snelheid van de auto is nul gedurende ongeveer één seconde.

De motor blijft op stand-by staan wanneer stand **P** inschakelt, of wanneer stand **N** inschakelt terwijl de parkeerrem is aangehouden en het rempedaal wordt losgelaten.

Voor een handgeschakelde versnellingsbak:

- De versnellingshendel staat in de neutrale stand (neutraal);
en
- het koppelingspedaal wordt losgelaten;

Als het controlelampje  knippert, is het koppelingspedaal niet voldoende losgelaten;

en

- de auto rijdt met een snelheid die lager is dan ongeveer 3 km/u.

Voor alle auto's:

Het waarschuwinglampje  op het instrumentenpaneel gaat branden wanneer de motor op stand-by staat. De uitrustingen van de auto blijven in werking terwijl de motor stilstaat.

De stuurbevestiging werkt mogelijk niet meer als de motor naar stand-by gaat.

In dat geval werkt deze pas weer als de motor niet meer in stand-by is of als de snelheid hoger is dan ongeveer 1 km/u (bij af dalen, enz.).

Wanneer de motor afslaat terwijl het systeem in werking is, moet u het koppelingspedaal volledig induwen om de motor weer te starten.



Voordat u de auto verlaat, moet de motor worden afgezet en niet op stand-by worden gezet (raadpleeg de paragraaf "Starten, stoppen van de motor" in hoofdstuk 2).



Rijd niet met de auto wanneer de motor op stand-by staat (het waarschuwinglampje  wordt op het instrumentenpaneel weergegeven).

FUNCTIE STOP AND START (2/4)

Verhinderen dat de motor op stand-by wordt gezet

In bepaalde omstandigheden, zoals bij invoegen op een kruispunt, is het mogelijk om bij geactiveerd systeem de motor draaiende te houden om snel te kunnen starten.

Automatische transmissie

Laat de auto stilstaan en oefen slechts een lichte druk uit op het rempedaal.

Handgeschakelde versnellingsbak

Houd het koppelingspedaal ingedrukt.

Als u brandstof wilt tanken, zet u de motor uit (dus niet stand-by bij voertuigen met STOP and START): u moet het contact uit zetten. Raadpleeg de paragraaf "Starten, stoppen van de motor" in hoofdstuk 2.

Risico van brand.

Stand-by uitschakelen

Voor de automatische versnellingsbak:

- Het rempedaal is niet ingedrukt en stand **D** of **M** is ingeschakeld, of,
- het rempedaal wordt losgelaten, stand **N** is ingeschakeld en de parkeerrem is vrijgezet of,
- het rempedaal wordt opnieuw ingedrukt, of stand **N** is ingeschakeld terwijl de parkeerrem is vastgezet of,
- stand **R** is ingeschakeld of,
- het gaspedaal is ingedrukt of,
- bij handbediening wordt de versnellingshendel verplaatst naar **+** of **-**.

Voor een handgeschakelde versnellingsbak:

- De versnellingsbak staat in neutraal en het koppelingspedaal wordt lichtjes ingedrukt of,
- de versnelling is ingeschakeld en het koppelingspedaal is volledig ingedrukt.



Schakel altijd de functie Stop and Start uit voordat u werkzaamheden in de motorruimte uitvoert.

Bijzonderheid: afhankelijk van de auto,

brandt het controlelampje  gedurende enkele seconden op het instrumentenpaneel als u het contact uitzet wanneer de motor op stand-by staat.

Wanneer de motor afslaat terwijl het systeem in werking is, moet u het koppelingspedaal volledig induwen om de motor weer te starten.

FUNCTIE STOP AND START (3/4)

Omstandigheden waarbij de motor niet op stand-by wordt gezet

Onder bepaalde omstandigheden kan het systeem de motor niet op stand-by zetten. Dit is het geval als:

Voor auto's met een kaart:

- het bestuurdersportier niet is gesloten;
- de autogordel van de bestuurder niet is vastgemaakt;

Voor alle auto's:

- de achteruitversnelling is ingeschakeld;
- de motorkap niet is vergrendeld;
- de buitentemperatuur is te hoog of te laag;
- de accu onvoldoende geladen is;
- De modus “4WD Lock” is ingeschakeld, indien de auto daarmee is uitgerust (zie “Transmissie: 4-wielaandrijving (4WD)” in hoofdstuk 2).
- het verschil tussen de temperatuur in de auto en de ingestelde temperatuur van de thermostatische airconditioning te groot is;
- de hoogte is te groot;

- de parkeerhulp is ingeschakeld;
- de helling bedraagt meer dan ongeveer 12% voor voertuigen die zijn uitgerust met een automatische versnellingsbak
- de functie “helder zicht” is ingeschakeld (raadpleeg de paragraaf “thermostatische airconditioning” in hoofdstuk 3);
- de motortemperatuur is te laag;
- de luchtzuiveringscyclus wordt vernieuwd;
- ...

Het waarschuwingslampje  verschijnt op het instrumentenpaneel om u te waarschuwen dat de stand-byfunctie van de motor onbeschikbaar is.

Bijzonderheden bij auto's met een kaart

Als de bestuurder, terwijl de motor is afgezet (verkeersopstopping, stilstaan voor een stoplicht enz.), zijn gordel losmaakt en het bestuurdersportier opent, of uit zijn stoel komt, wordt het contact verbroken.

Om weer weg te rijden en het Stop and Start-systeem weer in te schakelen, start u de motor (raadpleeg de informatie over “Starten, stoppen van de motor” in hoofdstuk 2).

Speciale situaties bij auto's met een sleutel

Met de motor op stand-by (verkeersopstopping, stilstaan voor een stoplicht enz.), als u uit de auto stapt, klinkt een geluidssignaal om u te waarschuwen dat de motor op stand-by staat en niet is uitgezet.

FUNCTIE STOP AND START (4/4)

Bijzonderheid van het automatisch weer starten van de motor

Onder bepaalde omstandigheden kan de motor vanzelf weer starten om uw veiligheid en uw comfort te waarborgen.

Dat kan zich met name voordoen wanneer:

- de buitentemperatuur is te hoog of te laag;
- de functie "helder zicht" is ingeschakeld (raadpleeg de paragraaf "thermostatische airconditioning" in hoofdstuk 3);
- de accu onvoldoende geladen is;
- de rijsnelheid van de auto hoger is dan 5 km/u (bij afdalen);
- het rempedaal herhaaldelijk wordt ingedrukt of er vaak wordt geremd;
- ...

Voor auto's met een handgeschakelde versnellingsbak

Het herstarten kan worden onderbroken als het koppelingpedaal te snel wordt losgelaten terwijl een versnelling wordt ingeschakeld.



Inschakelen, uitschakelen van de functie

Druk de schakelaar **1** in om de functie uit te schakelen. Het waarschuwingslampje boven schakelaar **1** gaat branden.

Met nog een keer indrukken schakelt het systeem weer in. Het waarschuwingslampje boven schakelaar **1** gaat uit.

Bijzonderheid: als de motor op stand-by staat en op de schakelaar **1** wordt gedrukt, wordt de motor automatisch opnieuw gestart.

Het systeem wordt automatisch weer ingeschakeld bij elke vrijwillige start van de auto (raadpleeg de paragraaf "Starten, stoppen van de motor" in hoofdstuk 2).

Storingen

Wanneer het bericht "Stop & Start controle- ren" op het instrumentenpaneel verschijnt en het waarschuwingslampje boven de schakelaar **1** gaat branden, wordt het systeem gedeactiveerd.

Raadpleeg een merkdealer.

Speciale voorziening van auto's met een sleutel: in sommige omstandigheden wordt het automatisch opnieuw starten van de motor verhinderd als een voorportier is geopend.



Voordat u de auto verlaat, moet de motor worden afgezet en niet op stand-by worden gezet (raadpleeg de paragraaf "Starten, stoppen van de motor" in hoofdstuk 2).

BIJZONDERHEDEN VAN DE UITVOERINGEN MET EEN BENZINEMOTOR (1/2)

Onder bepaalde omstandigheden, zoals:

- te lang doorrijden als het waarschuwing-lampje brandstofreserve brandt;
- het gebruik van loodhoudende benzine;
- het gebruik van niet door de fabrikant goedgekeurde toevoegingen aan de motorolie of de benzine.

Of bij het optreden van storingen zoals:

- een defecte ontsteking, brandstofgebrek of losse bougiekabel waardoor de ontsteking overslaat en de auto met horten en stoten rijdt;
- vermogensverlies van de motor,

hierdoor kan de katalysator oververhit raken waardoor deze minder effectief wordt **of onherstelbaar wordt beschadigd, en ook andere delen van de auto kunnen te heet worden.**

Indien u één van de hiervoor genoemde storingen constateert, dient u uw auto zo spoedig mogelijk door een merkdealer te laten herstellen.

Door de in het onderhoudsdocument voorgeschreven onderhoudsbeurten door uw merkdealer uit te laten voeren, kunt u dergelijke storingen voorkomen.

Bij startmoeilijkheden

Blijf niet proberen om te motor te starten (door op de startknop te drukken of de auto te duwen of te slepen) **zonder dat u de oorzaak van de storing vaststelt en verhelpt**, om schade aan de katalysator of de startmotor en voortijdige slijtage van de accu te voorkomen.

Ga niet door met starten maar roep de hulp in van een merkdealer en laat de storing verhelpen.



Parkeer de auto niet of blijf niet met draaiende motor staan op een plaats waar de uitlaat zich boven brandbaar materiaal bevindt. Onder ongunstige omstandigheden (droogte, harde wind) kan brand ontstaan als de hete uitlaat in contact komt met gras of bladeren.

BIJZONDERHEDEN VAN DE UITVOERINGEN MET EEN BENZINEMOTOR (2/2)

Roetfilter

Het roetfilter wordt gebruikt bij de behandeling van uitlaatgassen van de benzinemotor.

Het waarschuwingslampje  op het instrumentenpaneel geeft, afhankelijk van de auto, aan dat het filter is verstopt en moet worden schoongemaakt. Om het reinigen

nadat het  waarschuwingslampje is gaan branden, rij tussen ongeveer 50 en 110 km/u, rekening houdend met de verkeersomstandigheden en de snelheidsbeperkingen, totdat het lampje dooft.

Na ongeveer 5 tot 20 minuten zou het waarschuwingslampje moeten doven.

Opmerking: Het controlelampje kan 20 minuten uitgaan als niet volledig is voldaan aan de rijcondities voor het reinigen van het filter.

Als de auto stopgezet is voordat het controlelampje gedoofd is, moet u de handeling opnieuw uitvoeren vanaf het begin.

Als het filter verzadigd is geraakt, gaat het  waarschuwingslampje branden

en afhankelijk van de auto, het  waarschuwingslampje branden op het instrumentenpaneel, samen met het bericht "Controleer inspuitsysteem". Raadpleeg in dat geval een merkdealer.

Als het **STOP** waarschuwingslampje op-

licht en, afhankelijk van de auto, het  waarschuwingslampje oplicht, samen met het bericht "Risico op motorschade", stop de auto, zet de motor uit en neem contact op met een merkdealer.



Het waarschuwingslampje **STOP** dwingt u, voor uw veiligheid, direct te stoppen zonder het verkeer in gevaar te brengen. Stop de motor en start deze niet opnieuw. Roep de hulp in van een merkdealer.

BIJZONDERE KENMERKEN VAN DIESELUITVOERINGEN: ROETFILTER (1/2)

Toerental van de dieselmotor

De dieselmotor heeft een begrenzing die er voor zorgt dat het afgestelde motor-toerental in geen van de versnellingen kan worden overschreden.

Als het bericht "Controleer lucht verontreiniging" verschijnt en de controlelampjes



en  oplichten, moet u meteen een merkdealer raadplegen.

Afhankelijk van de gebruikte brandstofsoort, kan er soms witte rook ontstaan tijdens het rijden.

Dit wordt veroorzaakt door het automatisch reinigen van het roetfilter en heeft geen gevolgen voor het rijgedrag van de auto.

Als de tank is leeg gereden

Als de tank geheel leeggereden is, moet u na het tanken het brandstofcircuit ontluichten: zie "Brandstoftank" hoofdstuk 1 voordat u de motor weer start.

43214

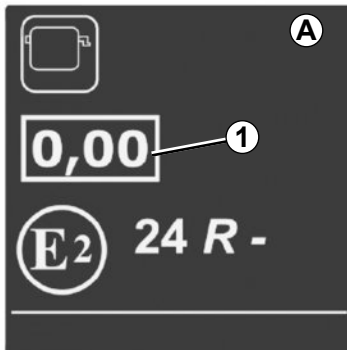

Label met de opaciteit van motorgassen

U vindt de informatie **1** op het etiket **A** in de motorruimte of, afhankelijk van het voertuig, op het identificatieplaatje van het voertuig. Zie paragraaf "Identificatieplaatje auto" in hoofdstuk 6.

1 Dieseluitstoot.

Voorzorgen in de winter

Om problemen bij vorst te voorkomen:

- zorg dat de accu steeds goed geladen is;
- laat het brandstofpeil in de tank niet onnodig laag komen om condensatie van waterdamp tegen te gaan.



Parkeer de auto niet of blijf niet met draaiende motor staan op een plaats waar de uitlaat zich boven brandbaar materiaal bevindt. Onder ongunstige omstandigheden (droogte, harde wind) kan brand ontstaan als de hete uitlaat in contact komt met gras of bladeren.

BIJZONDERE KENMERKEN VAN DIESELUITVOERINGEN: ROETFILTER (2/2)

Roetfilter

Het roetfilter wordt gebruikt bij de behandeling van uitlaatgassen van dieselmotoren.

Het waarschuwingslampje  op het instrumentenpaneel geeft, afhankelijk van de auto, aan dat het filter is verstopt en moet worden schoongemaakt.

Doe dit zo: blijf rijden wanneer het waar-

schuwingslampje  verschijnt, afhankelijk van de verkeersomstandigheden en de maximumsnelheid, totdat het dooft. Laat het motortoerental indien mogelijk niet lager zakken dan 2000 tpm.

Na ongeveer 10 tot 20 minuten zou het waarschuwingslampje moeten doven.

De weergave van  op het instrumentenpaneel kan gecombineerd zijn met een hoger motortoerental en een hogere werking van het koelcircuit om het roetfilter te reinigen.

Opmerking: Het waarschuwingslampje verschijnt mogelijk weer als de verkeersomstandigheden met betrekking tot het reinigen van het filter zich niet volledig voordoen. Als de auto stilstaat of als het motortoerental zakt tot onder 2000 tr/min voordat het controlelampje verdwijnt, moet de handeling wellicht worden herhaald.

Voor regeneratie van het roetfilter is om de 200 km een lange autorit nodig van minstens 20 minuten, op een hoofdweg.

Als het filter verzadigd is geraakt, gaat het  waarschuwingslampje branden en

afhankelijk van de auto, het  waarschuwingslampje branden op het instrumentenpaneel, samen met het bericht "Controleerinspuitsysteem". Raadpleeg in dat geval een merkdealer.

Als het **STOP** waarschuwingslampje op-

licht en, afhankelijk van de auto, het  waarschuwingslampje oplicht, samen met het bericht "Risico op motorschade", stop de auto, zet de motor uit en neem contact op met een merkdealer.



Het waarschuwingslampje **STOP** dwingt u, voor uw veiligheid, direct te stoppen zonder het verkeer in gevaar te brengen. Stop de motor en start deze niet opnieuw. Roep de hulp in van een merkdealer.

BIJZONDERHEDEN VAN DE UITVOERINGEN MET LPG-MOTOR (1/4)

Auto's met LPG-motor

Deze voertuigen gebruiken twee soorten brandstof (LPG en benzine).

De voertuigen zijn uitgerust met twee afzonderlijke tanks, raadpleeg de paragraaf "Brandstoftank" in hoofdstuk 1.

Wat is LPG



LPG die voldoet aan de norm EN 589, of de overeenkomstige nationale wetgeving.

Het is herkenbaar aan zijn typische geur.



De LPG-installatie in de auto kan de eigenschappen van een auto met benzinemotor wijzigen. Het gaat hierbij om het aantal zitplaatsen, de massa's (nuttig laadvermogen) en het aanhangwagenvermogen.

Raadpleeg uw merkdealer.

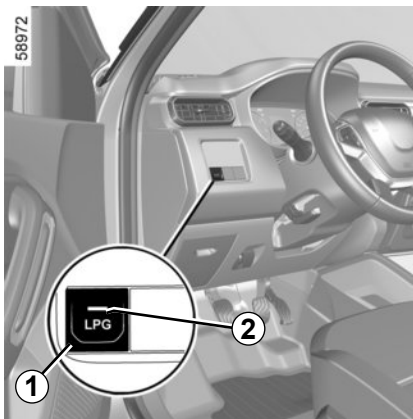

Keuzeschakelaar voor LPG-modus/ benzinemodus 1

Hiermee schakelt u handmatig van de ene brandstofmodus over op de andere.

Groen controlelampje 2

Wanneer het controlelampje 2 snel knippert, wacht het systeem op de juiste omstandigheden om op lpg-modus over te schakelen.

Het constante waarschuwingslampje 2 geeft aan dat de lpg-modus is geactiveerd.

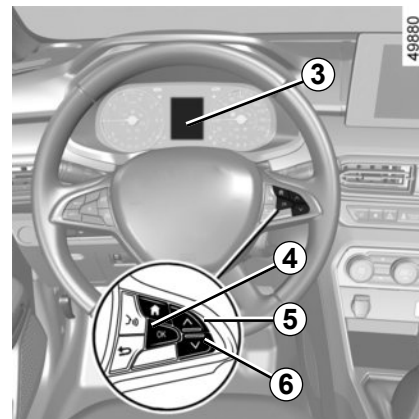

Controlelampje brandstofpeil

Het schermje 3 geeft het LPG-tankniveau aan.

De weergegeven hoeveelheid LPG is indicatief.

Het bericht "LPG niveau laag" verschijnt op de tripcomputer 3 vergezeld van een zoemer om aan te geven dat de tank bijna leeg is en de motor op de brandstofreserve draait.

Druk op een van de schakelaars 4 "OK", 5 of 6 om het bericht te negeren.

BIJZONDERHEDEN VAN DE UITVOERINGEN MET LPG-MOTOR (2/4)

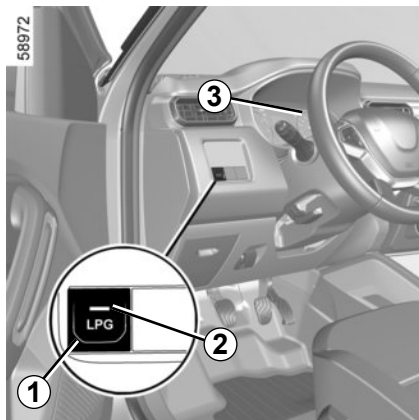

Starten van de motor

De motor start altijd op benzine.

- Raadpleeg voor voertuigen met een sleutel de paragraaf “Starten, stoppen van de motor: voertuig met sleutel” in hoofdstuk 2;
- Raadpleeg voor voertuigen met een card de paragraaf “Starten, stoppen van de motor: voertuig met kaart” in hoofdstuk 2.

Opmerking: als de LPG-modus actief is bij het starten van de motor, schakelt het systeem tijdelijk terug naar de benzinemodus: het groene waarschuwinglampje **2** verdwijnt zonder pieptoon en het display **3** geeft aan dat de benzinemodus actief is.

Zodra aan de omgevingsvoorwaarden wordt voldaan (motortemperatuurniveau, en dergelijke), schakelt het systeem automatisch over op LPG-modus: het groene waarschuwinglampje **2** wordt permanent ingeschakeld.

Veranderen van brandstof tijdens het rijden

Handmatig overschakelen van benzinemodus naar LPG-modus

Druk op de knop **1**.

De overgang naar LPG gebeurt tijdens de eerste versnelling:

- het LPG-peil is geactiveerd op het display **3**;
- het groene waarschuwinglampje **2** knippert snel om te bevestigen dat de LPG-modus is geselecteerd en stopt vervolgens met knipperen wanneer de LPG-modus is geactiveerd.

Handmatig overschakelen van LPG-modus naar benzinemodus

Laat het gaspedaal los en druk op de schakelaar **1**.

Het waarschuwinglampje **2** gaat uit en het display **3** geeft aan dat de benzinemodus is geactiveerd.

Voor toegang tot de informatie en voor het resetten van de LPG-ritparameters, zie de paragraaf “Boordcomputer: reisgegevens” in hoofdstuk 1.

BIJZONDERHEDEN VAN DE UITVOERINGEN MET LPG-MOTOR (3/4)

Automatisch overschakelen van LPG-modus naar benzinemodus

Afhankelijk van de auto kan het systeem in bepaalde gebruiksomstandigheden beslissen om even terug naar de benzinemodus te schakelen.

Als de omstandigheden het opnieuw toelaten, schakelt het systeem automatisch terug over op lpg-modus.

NB: na verschillende mislukte pogingen kan het systeem beslissen in benzinemodus te blijven gedurende de huidige route. Nadat de motor gedurende ongeveer een minuut helemaal is gestopt, kan een nieuwe poging worden gedaan.

Zolang de brandstoftank leeg is, kan het voertuig niet starten of alleen in LPG-modus rijden.

Gebruik van de twee brandstoffen LPG/benzine vereist de aanwezigheid van benzine (voor starten, hoge acceleratie, lage temperaturen, enz.).

Wanneer het oranje waarschuwingslampje  verschijnt op het instrumentenpaneel en er is een piepton te horen, vul de tank dan zo snel mogelijk met brandstof.

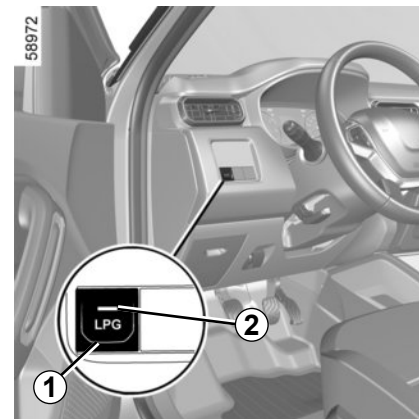

LPG-tank leeg

Wanneer er geen LPG meer in de tank zit, schakelt het systeem automatisch over op de benzinemodus.

Ter informatie van de bestuurder verdwijnt het waarschuwingslampje 2 van het display. Tanken van LPG, raadpleeg de paragraaf "Brandstoftank" in hoofdstuk 1.

BIJZONDERHEDEN VAN DE UITVOERINGEN MET LPG-MOTOR (4/4)

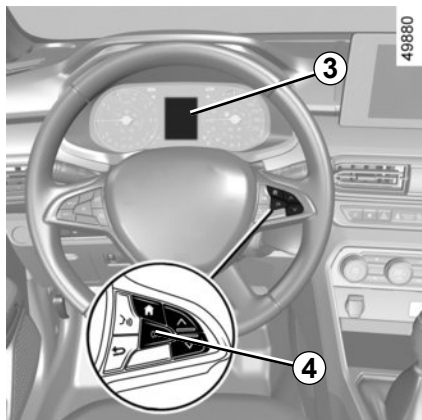

storingen

Bij een storing die de normale werking van de motor verhindert, schakelt het systeem automatisch van de LPG-modus op de benzine-modus over.

Dit wordt bevestigd zodra het bericht "Controleer LPG systeem" op het instrumentenpaneel **3** verschijnt.

Druk op de schakelaar **4** "OK" om het bericht te negeren en neem contact op met een erkende dealer om een controle uit te voeren.

Bij rijden in moeilijke omstandigheden

Bij zeer koud weer (temperatuur onder ongeveer 10 °C) en afhankelijk van de kwaliteit van het gebruikte gas, kan het systeem automatisch de voorwaarden regelen voor het schakelen tussen LPG-modus en benzine-modus.

Opmerking: voor voertuigen die ermee zijn uitgerust, wordt aanbevolen dat u de modus ECO gebruikt onder deze omstandigheden (vooral onder 0°C) om de LPG-modus maximaal te benutten (raadpleeg de paragraaf "Tips voor het rijden, zuinig rijden" in hoofdstuk 2).

Bij ongeval

De belangrijkste voorzorgsmaatregelen zijn dezelfde als voor een auto met benzine-motor:

- zet de handrem vast;
- leg de motor stil (een veiligheidsinrichting die verhindert dat er LPG in de motor komt, schakelt automatisch in);
- zet het contact uit;
- houd u aan de ter plaatse geldende wetgeving.



LPG heeft een zeer specifieke geur zodat u eventuele lekken gemakkelijk kunt vaststellen. Indien u een gasgeur in of rondom uw auto opmerkt:

- moet u onmiddellijk op benzine-modus overschakelen en controleren of er zich in de nabijheid van de auto geen ontstekingsbron bevindt;
- moet u naar een merkdealer gaan.



U mag geen enkel onderdeel van het LPG-systeem aanraken, bekloppen of demonteren.

TIPS VOOR HET RIJDEN, ZUINIG RIJDEN (1/5)

Het brandstofverbruik is goedgekeurd overeenkomstig een voorgeschreven standaardmethode. Deze methode is voor alle autofabrikanten hetzelfde en maakt het mogelijk om auto's met elkaar te vergelijken. Het werkelijke verbruik is afhankelijk van de gebruiksomstandigheden van de auto, de uitrustingen en de rijstijl. Raadpleeg voor een optimaal brandstofverbruik onderstaande aanbevelingen.

Afhankelijk van de auto beschikt u over verschillende functies die u kunnen helpen het brandstofverbruik te verminderen:

- de toerenteller;
- Indicatielampje voor overschakelen naar de volgende versnelling;
- de **ECO**-modus wordt ingeschakeld met de **ECO**-knop;
- **Stop and Start** (zie de informatie over de **Stop and Start**-functie in hoofdstuk 2).



Indicatielampje voor overschakelen naar de volgende versnelling 1

Een waarschuwingslampje **A** of **B** op het instrumentenpaneel geeft het beste moment aan om naar een hogere of lagere versnelling te schakelen, om het brandstofverbruik zo laag mogelijk te houden:



schakel een hogere versnelling in;



schakel naar een lagere versnelling.

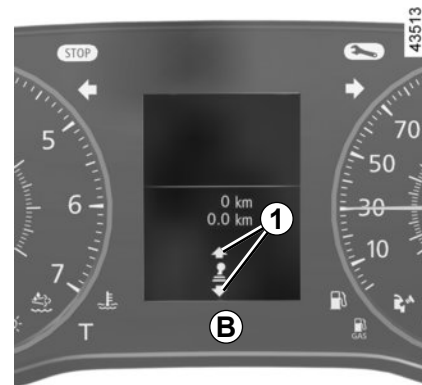

TIPS VOOR HET RIJDEN, ZUINIG RIJDEN (2/5)



stand ECO

De **ECO**-modus is een functie die het brandstofverbruik zo laag mogelijk houdt. Deze werkt op bepaalde stroomverbruikende systemen in de auto (verwarming, airconditioning, stuurbekrachtiging, enz.) en op bepaalde rij-activiteiten (versnellen, vertragen, schakelen, gebruik van snelheidsregelaar, enz.).

Doordat de versnelling wordt beperkt, wordt gezorgd voor een rijstijl die geschikt is voor in de stad of de periferie waarbij weinig brandstof wordt verbruikt. Als de **ECO**-modus wordt gebruikt, is het normaal dat het verwarmingsniveau verandert.

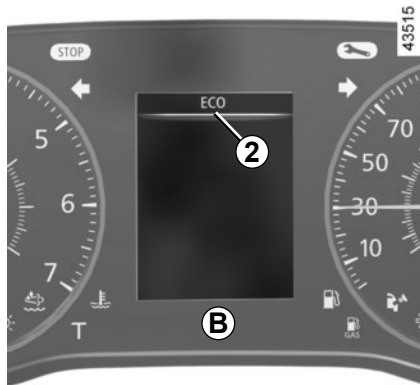

Activeren van de functie

Druk op de schakelaar **3**.

Het controlelampje **2 ECO** verschijnt op het instrumentenpaneel **A** of **B** om de inschakeling te bevestigen.

Tijdens het rijden kan de **ECO**-modus tijdelijk worden verlaten om de motor weer op volle kracht te laten werken.

Druk daartoe het gaspedaal diep in.

De **ECO**-modus wordt weer ingeschakeld zodra u de druk op het gaspedaal vermindert.

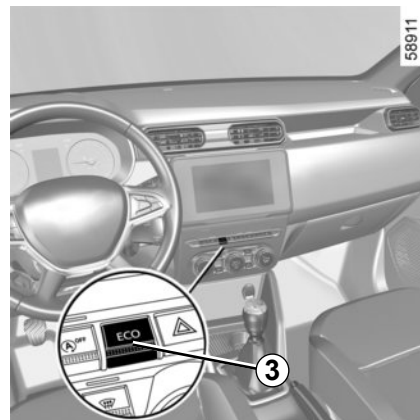

Uitschakelen van de functie

Druk op de schakelaar **3**.

Het controlelampje **2 ECO** op het instrumentenpaneel gaat uit om de uitschakeling te bevestigen.

TIPS VOOR HET RIJDEN, ZUINIG RIJDEN (3/5)

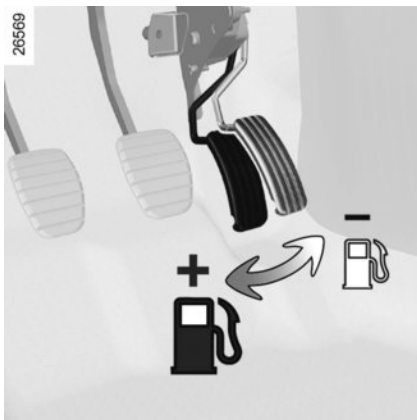

Tips voor het rijden en ECO-rijden

Rijgedrag

- Rijd kalm tot de motor zijn bedrijfstemperatuur heeft bereikt; dit is beter dan warmdraaien bij stilstaande auto.

Auto's met 4x4 (4WD)-aandrijving

Op horizontale ondergrond, met onbelaste auto, is het raadzaam in de tweede versnelling weg te rijden.

- Rijden met hoge snelheid stimuleert het brandstofverbruik van het voertuig enorm.

Voorbeelden (bij constante snelheid):

- met het verminderen van de snelheid van 130 km/u naar ongeveer 110 km/u kunt u tot zo'n 20% besparen op brandstof;
- met het verminderen van de snelheid van 90 km/u naar ongeveer 80 km/u kunt u tot zo'n 10% besparen op brandstof.
- "Sportief" rijden kost brandstof: rijd daarom soepel en kijk ver vooruit.

- Laat het toerental van de motor in de lagere versnellingen niet te ver oplopen. Kies indien mogelijk altijd de hoogste versnelling.
- Rijd bij een stoplicht kalm weg.
- Rem zo weinig mogelijk. Regel de snelheid van de auto met het gaspedaal door voor een obstakel of een bocht tijdig gas terug te nemen.
- Geef op een helling geen gas bij maar houd het gaspedaal bij voorkeur in dezelfde stand.
- Bij een moderne auto is het niet nodig bij het schakelen tweemaal te ontkoppelen of voor het stilzetten van de motor nog even gas te geven.

Heeft uw auto een automatische transmissie, rijd dan zoveel mogelijk met de selecteurhendel in stand **D**.

Het thermische comfort

Het is normaal dat het brandstofverbruik van de auto stijgt bij gebruik van de verwarming (vooral wanneer de buitentemperatuur onder nul daalt) of airconditioning.



Hinder bij het rijden

Aan de bestuurderskant mogen alleen voor de auto geschikte matten worden gebruikt, die moeten worden vastgezet aan de vooraf geïnstalleerde onderdelen. Controleer regelmatig of ze goed vastzitten. Stapel niet meerdere matten op elkaar.

Risico van het blokkeren van de pedalen.

TIPS VOOR HET RIJDEN, ZUINIG RIJDEN (4/5)

C

36496

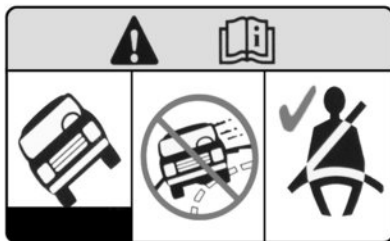

Het label **C** in de auto geeft aan dat uw auto een grotere bodemspeling heeft dan een normale personenauto. Dat heeft tot gevolg dat het zwaartepunt hoger ligt en de gevoeligheid voor kantelen groter is tijdens plotse of krachtige manoeuvres of als u scherpe bochten neemt met hoge snelheid.

Wees ook meer alert als de auto geladen is (in het bijzonder met lading op het dak).

Controleer of alle passagiers van de auto hun gordel goed om hebben.



4x2 (2WD)-uitvoeringen

De auto mag niet gebruikt worden in terreinmodus.

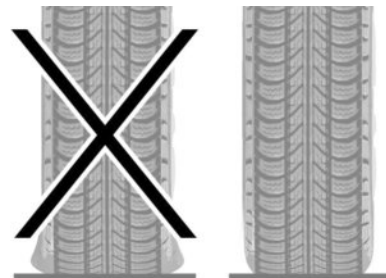

26528



Banden

- Door een te lage bandenspanning neemt het verbruik toe.
- Indien banden worden gemonteerd die niet zijn voorgeschreven, kan het verbruik stijgen.

TIPS VOOR HET RIJDEN, ZUINIG RIJDEN (5/5)

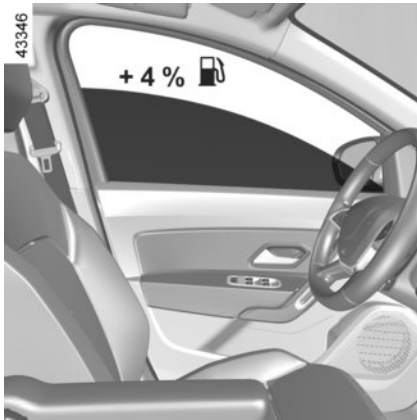

Tips voor het gebruik

- Gebruik bij voorkeur de **ECO**-modus.
- Ook het opwekken van elektriciteit kost brandstof. Schakel alleen die verbruikers in die u nodig hebt. **Maar** veiligheid voor alles: Rijd met dimlicht zodra het zicht minder wordt (zien en gezien worden).
- Gebruik de ventilatie-openingen. Bij 100 km/u verhogen opstaande ruiten het verbruik met 4%.
- Vul de tank niet tot aan de rand, dit voorkomt overstromen.

- Bij auto's die zijn uitgerust met een niet-automatische airconditioning, schakelt u de airconditioning uit als deze niet nodig is.

Adviezen voor vermindering van brandstofverbruik en daardoor minder luchtverontreiniging:

- Open bij zeer warm weer of als de auto in de zon heeft gestaan enkele minuten de portieren voordat u start, zodat de hete lucht uit de auto kan ontsnappen.
- Rijd niet met een leeg imperiaal op uw auto.
- Gebruik een aanhangwagen voor het vervoer van grote voorwerpen.
- Gebruik een goedgekeurde dakspoiler als u met een caravan op reis gaat en stel de spoiler in de juiste stand af.
- Gebruik uw auto zo weinig mogelijk op korte afstanden. De motor komt dan niet op temperatuur.

TIPS VOOR ONDERHOUD EN MINDER LUCHTVERONTREINIGING

Uw auto voldoet aan de eisen voor recycling aan het einde van de gebruiksduur, die van kracht werden in 2015.

Bepaalde onderdelen van uw auto zijn ontworpen om later gerecycled te worden. Deze onderdelen zijn gemakkelijk te verwijderen zodat ze ingezameld en in recycling-bedrijven herverwerkt kunnen worden.

Door zijn ontwerp, door de fabrieksafstellingen en door zijn matig verbruik is uw auto in overeenstemming met de wettelijke bepalingen over luchtverontreiniging in ons land. Hij produceert zo weinig mogelijk schadelijke uitlaatgassen en rijdt zo zuinig mogelijk. Maar de luchtverontreiniging en het verbruik van uw auto hangen ook van u af. Let erop dat hij goed wordt onderhouden en goed wordt gebruikt.

Onderhoud

Overtreding van de bepalingen inzake luchtverontreiniging is strafbaar.

Voor een goede werking van het uitlaatsysteem en het handhaven van de emissiewaarden mogen er alleen originele door de fabrikant voorgeschreven onderdelen gebruikt worden voor het brandstof- en uitlaatsysteem van uw auto.

Laat uw auto controleren en afstellen door een merkdealer, in overeenstemming met de instructies in het onderhoudsprogramma van uw auto: de merkdealer beschikt over alle gereedschappen om de oorspronkelijke afstellingen van uw auto te garanderen.

Afstelling van de motor

– **Bougies:** voor het verkrijgen van de optimale omstandigheden waarbij een laag verbruik, een hoog rendement en goede prestaties samengaan, is het belangrijk noodzakelijk dat de door ons voorgeschreven bougies worden gebruikt.

Laat steeds bougies van het juiste merk en type met de juiste elektrodeafstand monteren. Raadpleeg hiervoor een merkdealer.

- **Luchtfilter, brandstoffilter:** een vervuild filterelement vermindert het rendement. Laat het vervangen.
- **Contact en stationair toerental:** geen aanpassing nodig.

Controle van de uitlaatgassen

Het controlesysteem van de uitlaatgassen waarschuwt bij een storing in de werking van de katalysator.

Een dergelijke storing kan leiden tot een verhoogde uitstoot van schadelijke uitlaatgassen en schade aan mechanische organen.



Dit waarschuwingslampje op het instrumentenpaneel geeft eventuele storingen van het systeem aan:

Dit gaat branden bij het aanzetten van het contact, en dooft bij het starten van de motor.

- Als het continu brandt, moet u zo snel mogelijk een merkdealer raadplegen;
- als het knippert, moet u vaart verminderen tot het knippen ophoudt. Raadpleeg zo spoedig mogelijk een merkdealer.



Zie “Reagenstank” in hoofdstuk 1.

MILIEU

Uw auto is ontwikkeld met een zo groot mogelijke aandacht voor het **milieu** gedurende zijn gehele bestaan: bij zijn fabricage, tijdens zijn gebruik en ten slotte als hij gesloopt wordt.

Fabricage

De fabricage van uw auto vindt plaats in een fabriek die stappen onderneemt tot vermindering van de milieueffecten op de leefomgeving en de natuur (vermindering van wateren energieverbruik, lichten geluidsoverlast, wateren luchtverontreiniging, scheiden van afval en terugwinnen van materialen uit afvalstoffen).

Emissies

Voor de gebruiksfase van de auto, is hij zo ontworpen dat hij minder broeikasgassen (CO₂) uitstoot, en dus minder verbruikt (bijv.: 140 g/km komt overeen met 5,3 l/100 km voor een dieselmotor).

Bovendien zijn de auto's uitgerust met systemen, zoals een katalysator, een lambda sonde om de uitlaatgassen te reinigen. Een filter met actieve koolstof voorkomt dat de uit de tank afkomstige benzinedamp in de atmosfeer terecht komt.

Bij sommige auto's met een dieselmotor is dit systeem aangevuld met een roetfilter waardoor de uitstoot van roetdeeltjes verminderd wordt.

Denk zelf ook aan het milieu

- Gebruikte en vervangen onderdelen na een door u zelf uitgevoerde onderhoudsbeurt aan uw auto (accu, oliefilter, luchtfilter, batterijen, enz.) en olieblikken (leeg of gevuld met oude olie) moeten bij daarvoor bestemde depots voor klein chemisch afval ingeleverd worden.

- De auto moet aan het eind van zijn bestaan door een gespecialiseerd bedrijf worden gesloopt om te worden gerecycled.
- Houd u aan de lokale voorschriften.

Kringloop

Uw auto is voor 85% recycleerbaar en voor 95% herbruikbaar.

Om deze doelstellingen te behalen, is een groot aantal onderdelen van de auto ontworpen om gerecycled te worden. De constructie en de materialen zijn zodanig ontworpen dat de demontage van deze componenten en hun herverwerking in specifieke bedrijven wordt vergemakkelijkt.

Om het gebruik van grondstoffen terug te dringen, bevat de auto veel onderdelen van gerecycleerde kunststoffen en duurzame materialen (materialen van planten of dieren, zoals katoen en wol).

WAARSCHUWING BIJ VERLIES VAN BANDENSPIJNING (1/4)

433592

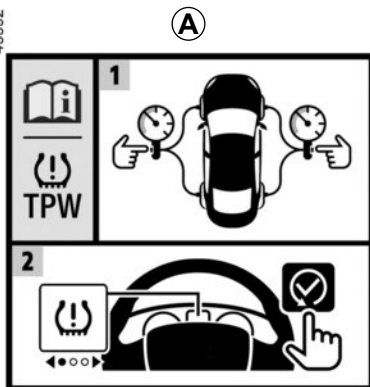

Als het voertuig hiermee is uitgerust, detecteert dit systeem een verlies van spanning in een van de banden door tijdens het rijden de snelheid van de banden te meten.

Het systeem is hiermee uitgerust als er een sticker **A** in de auto is geplaatst. Om te controleren of het er zit, opent u het bestuurdersportier, locatie **1**.

43406



De werking van het systeem

Dit systeem detecteert een verlies van spanning in een van de banden door tijdens het rijden de snelheid van de banden te meten.

Het waarschuwingslampje  **2** blijft branden en, afhankelijk van het voertuig, verschijnt het bericht "Banden oppompen en initialiseren" om de bestuurder te waarschuwen in geval van onvoldoende druk (leeggelopen wiel, lekke band, enz.).

43353

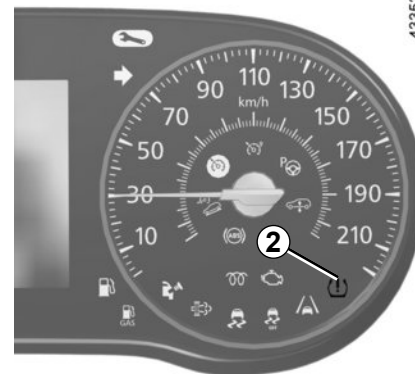

WAARSCHUWING BIJ VERLIES VAN BANDENSPIJNING (2/4)

Werkingsvoorwaarden

Het systeem moet worden gereset met een bandenspanning die gelijk is aan de bandenspanning die op het label met de bandenspanning staat. Anders is er kans dat het geen betrouwbare waarschuwing geeft bij een aanzienlijk verlies van bandenspanning. Raadpleeg de paragraaf "bandenspanning" in hoofdstuk 4.

In de volgende situaties bestaat het risico dat het systeem te traag of niet correct werkt:

- systeem niet gereset na het oppompen van de banden of na elke andere verrichting aan de wielen
- systeem slecht gereset: andere bandenspanning dan de aanbevolen bandenspanning
- aanzienlijke wijziging van de belading of verdeling van de belading aan één kant van de auto
- sportief rijden en aanzienlijk versnellen
- rijden op een besneeuwd of glad wegdek
- rijden met sneeuwkettingen;

- monteren van maar één nieuwe band;
- gebruik van banden die niet door de merkdealer zijn goedgekeurd;
- ...



Deze functie is een extra hulp tijdens het rijden.

Deze functie neemt niet de taak van de bestuurder over.

De bestuurder moet altijd opletten en blijft verantwoordelijk.

Controleer de bandenspanning, inclusief het reservewiel, één keer per maand.

De referentiewaarde voor de bandenspanning opnieuw instellen

Deze gebeurt:

- na het oppompen van een van de banden of het corrigeren van de bandenspanning in een van de banden;
- wanneer de referentiespanning in de banden moet worden gewijzigd om aangepast te zijn aan de gebruiksomstandigheden (onbelast, belast, rijden op de autosnelweg ...);
- na het verwisselen van een wiel
- na het gebruiken van de pompset voor de banden
- na het wisselen van de wielen.

Deze test moet altijd gebeuren na controle van de bandenspanning in de vier banden als deze koud zijn.

De bandenspanning moet afgestemd zijn op het huidige gebruik van de auto (onbelast, belast, rijden op de autosnelweg ...).

WAARSCHUWING BIJ VERLIES VAN BANDENSPANNING (3/4)

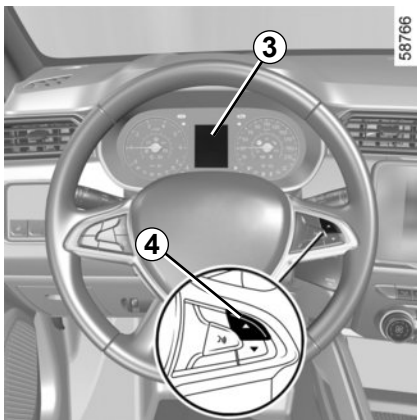

Resetprocedure

Contact aan, stilstaande auto:

- druk herhaaldelijk kort op de knop **4** en het bericht “Hercalibreren SET TPW” of, afhankelijk van het voertuig, het bericht “Bandendruk aan- passen en init.” wordt weergegeven op het instrumentenpaneel **3**;

- druk lang (ongeveer 3 seconden) op de knop **4** om het resetten te starten. Wanneer het bericht “SET TPW gestart” eerst ongeveer vijf seconden knippert en daarna blijft branden, of, afhankelijk van de auto het bericht “Operatie uitgevoerd” aangeeft dat het verzoek om de referentiewaarde voor de bandenspanning opnieuw in te stellen, wordt verwerkt.

Het resetten is afgerond na enkele minuten rijden.

Een plots verlies van bandenspanning (klapband ...) kan mogelijk niet door het systeem worden opgespoord.

Display

Banden oppompen

Het controlelampje  blijft branden.

Dit betekent dat minstens een van de banden te zacht of lek is.

Pomp een te zachte band op.

Vervang een lekke band of neem contact op met een merkdealer.

Controleer de bandenspanning van de vier koude banden en pas ze zo nodig aan; reset nadien de referentiewaarde voor de bandenspanning.

Het controlelampje  gaat uit nadat de referentiewaarde voor de bandenspanning opnieuw ingesteld is.



Waarschuwinglampje **STOP** dwingt u, voor uw veiligheid, direct te stoppen zonder het verkeer in gevaar te brengen.

WAARSCHUWING BIJ VERLIES VAN BANDENSPANNING (4/4)

Resetten van de bandenspanning starten

Het controlelampje  knippert meerdere seconden en blijft dan branden.

Dit betekent dat het verzoek om de referentiewaarde voor de bandenspanning opnieuw in te stellen opnieuw moet worden verzonden.

Systeem niet beschikbaar

Het waarschuwingslampje  knippert enkele seconden en, afhankelijk van het voertuig, verschijnt het bericht "Controleer TPW" op het instrumentenpaneel.

Dit betekent dat de auto is uitgerust met een reservewiel dat van een ander formaat is dan de andere vier wielen en dat dit wiel op de auto is gemonteerd.

Systeem controleren

Het controlelampje  knippert meerdere seconden en blijft dan branden, vergezeld van het oranje controlelampje .

Dit wijst op een systeemfout. Raadpleeg een merkdealer.

Corrigeren van de bandenspanning

De bandenspanning moet koud worden gecorrigeerd (raadpleeg de sticker op de zijkant van het bestuurdersportier).

Indien u de bandenspanning niet bij **koude** banden kunt controleren, moet u de opgegeven waarden met **0,2 tot 0,3 bar (3 PSI)** verhogen.

Verlaag nooit de spanning van een warme band.

Elke keer dat de banden worden opgepompt of de bandenspanning wordt gecorrigeerd, moet de referentiewaarde voor de bandenspanning opnieuw worden ingesteld.

Vervangen van wielen/banden

Gebruik uitsluitend uitrusting die door een merkdealer goedgekeurd is, want anders bestaat het risico dat het systeem te traag of niet correct werkt. Raadpleeg de paragraaf "Banden" in hoofdstuk 5.

Elke keer dat een wiel/band wordt verwisseld, moet de bandenspanning worden gecorrigeerd en moet de referentiewaarde voor de bandenspanning worden gereset.

Reservewiel

Zodra het aanwezige reservewiel op de auto is gemonteerd, moet de bandenspanning worden gecorrigeerd en moet de referentiewaarde voor de bandenspanning opnieuw worden ingesteld.

Pompset

Gebruik uitsluitend uitrusting die door een merkdealer goedgekeurd is, want anders bestaat het risico dat het systeem te traag of niet correct werkt. Raadpleeg de paragraaf "Pompset voor de banden" in hoofdstuk 5.

Nadat de pompset voor de banden is gebruikt, moet de bandenspanning worden gecorrigeerd en moet de referentiewaarde voor de bandenspanning opnieuw worden ingesteld.

VERSHELLINGSHEDEL/HANDREM

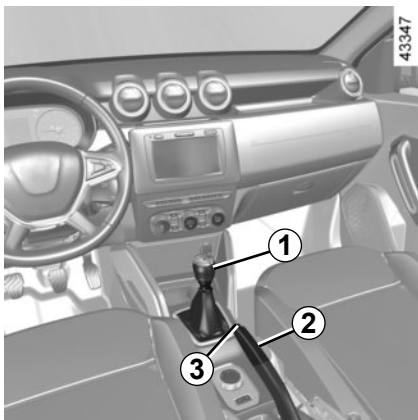

Versnellingshendel

Inschakelen achteruitversnelling

(bij stilstaande auto)

Auto's met een handmatige versnellingsbak: volg de tekening op de knop **1** en til de ring omhoog tegen de knop van de versnellingshendel om de achteruitversnelling te selecteren.

Auto's met een automatische transmissie: raadpleeg de paragraaf "Automatische transmissie" in hoofdstuk 2.

De achteruitrijlichten gaan branden, zodra de achteruitversnelling is ingeschakeld en het contact aanstaat.

Handrem

Vrijzetten

Trek de handgreep **2** iets omhoog waarna u de knop **3** indrukt en de handgreep omlaag duwt.

Het controlelampje  op het instrumentenpaneel dooft.

Indien u de handgreep niet voldoende terug duwt, blijft op het instrumentenpaneel een lampje branden.



Bij een botsing tegen de onderkant van de auto (bijvoorbeeld: contact met een paaltje, een stoeprand of ander stadsmeebilair) kunt u de auto beschadigen (bijvoorbeeld: vervorming van een as).

Om ieder risico van een ongeluk te voorkomen, moet u uw auto door een merkdealer laten controleren.

Vastzetten

Trek de handgreep **2** naar boven en controleer of de auto goed blijft stilstaan.

Het controlelampje  op het instrumentenpaneel licht op.



Tijdens het rijden moet de handrem helemaal vrij gezet zijn (rood waarschuwingslampje uit), risico van oververhitting of beschadiging.



Bij stilstaande auto kan het nodig zijn, afhankelijk van de helling en de belasting van de auto, de handrem minstens twee extra tanden vaster zetten en een versnelling in te schakelen (1^e of achteruitversnelling voor de auto's met handgeschakelde versnellingsbak) of stand **P** voor de auto's met automatische transmissie.

TRANSMISSIE: 4-wiel aandrijving (4WD) (1/5)

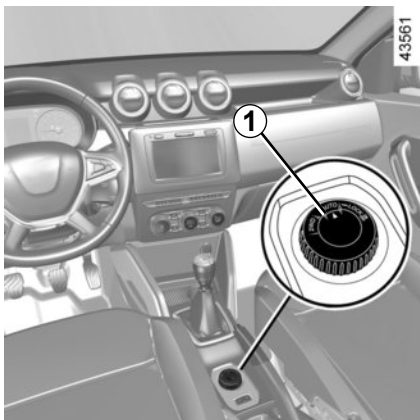

Het rijden met een auto in het terrein is niet te vergelijken met het rijden op de weg.

Pas de rijstijl aan de gekozen modus aan (4x2, 4x4, Auto).

Uw veiligheid en die van uw passagiers hangen af van uw bekwaamheid en voorzichtigheid tijdens het rijden.

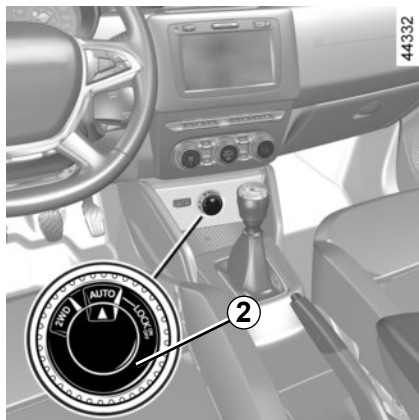

Schakelaar van de 4x2 (2WD), 4x4 (4WD) werking

Draai, afhankelijk van het wegdek, hendel **1** of, afhankelijk van de auto, hendel **2** om een van de volgende functies te selecteren:

- 2WD ;
- AUTO ;
- 4WD Lock.

AUTO werking

Draai om deze modus in te schakelen hendel **1** of, afhankelijk van de auto, **2** naar stand **AUTO**.

De werking van het systeem

De "AUTO" werking verdeelt automatisch het motorkoppel tussen de voor- en de achteras afhankelijk van de weg en de rijsnelheid van de auto. Deze stand verbetert de wegligging. Gebruik deze werking op elk type weg (droge weg, sneeuw, gladde weg, enz.) of bij het trekken (aanhangwagen, caravan, enz.). Er is geen indicatie op het instrumentenpaneel met betrekking tot deze werking.

TRANSMISSIE: 4-wielaandrijving (4WD) (2/5)

2WD werking

Draai om deze modus in te schakelen hendel **1** of, afhankelijk van de auto, **2** naar stand 2WD. Het controlelampje

2WD wordt op het instrumentenpaneel weergegeven.

De werking van het systeem

De “2WD” werking gebruikt uitsluitend de voorwielen. Gebruik deze werking op droge wegen met grip.

Draai om deze modus uit te schakelen hendel **1** of, afhankelijk van de auto, **2** naar

stand AUTO. Het controlelampje **2WD** op het instrumentenpaneel gaat uit.

4WD Lock werking

Draai om deze modus in te schakelen hendel **1** of, afhankelijk van de auto, **2** naar stand 4WD Lock. De hendel gaat terug naar

stand AUTO. Het controlelampje **4WD Lock** wordt op het instrumentenpaneel weergegeven.

De werking van het systeem

De “4WD Lock” werking verdeelt het motor-koppel tussen de voor- en achteras om de auto optimaal te laten presteren in het terrein. Deze werking mag uitsluitend buiten berijdbare wegen gebruikt worden (bijvoorbeeld op modder, steile hellingen, zand).

Draai om deze modus uit te schakelen hendel **1** of, afhankelijk van de auto, **2** opnieuw naar stand 4WD Lock. Het controlelampje op het instrumentenpaneel dooft. Als de motor wordt stilgezet, blijft de modus 4WD Lock nog één minuut aan.

Na een minuut, gaat het systeem over op 2WD of AUTO werking afhankelijk van de stand van de schakelaar.

Opmerking: als de auto harder rijdt dan ongeveer 80 km/u rijdt, of als de auto rijdt met een snelheid tussen 60 en 80 km/u gedurende meer dan één minuut in de modus 4WD Lock, schakelt het systeem automatisch terug naar de modus AUTO. Het con-

trolelampje **4WD Lock** dooft.

TRANSMISSIE: 4-wielaandrijving (4WD) (3/5)

Bijzonderheden van de 4-wielaandrijving

De auto kan meer geluid maken als de "AUTO" of de "4WD Lock" werking actief is. Dit is normaal. Als het systeem een verschil van afmetingen tussen de voor- en achterwielen constateert (bijvoorbeeld in geval van te weinig spanning, overmatige slijtage op een naaf, enz.), gaat het systeem automatisch over op "2WD" werking.

Het controlelampje  licht op en afhankelijk van de auto verschijnt het bericht "Controleer 4WD" op het instrumentenpaneel. Rijd met matige snelheid zo snel mogelijk naar een merkdealer.

Dit probleem kan worden opgelost door het vervangen van de wielen. Gebruik altijd vier identieke banden (zelfde merk, zelfde structuur, enz.) en met gelijke slijtage.

Als de wielen sterk doorslippen, kunnen mechanische delen warm worden.

Als dit gebeurt:

- Eerst verschijnt het controlelampje  en afhankelijk van de auto verschijnt het bericht "4WD oververhit" op het instrumentenpaneel. Modus 4WD Lock is nog steeds actief, maar u wordt geadviseerd om zo snel mogelijk te stoppen zodat het systeem kan afkoelen.
- als het slippen van de wielen doorgaat, gaat het systeem automatisch over op "2WD" werking om de mechanische delen te sparen.

Het controlelampje  licht op en afhankelijk van de auto verschijnt het bericht "4WD oververhit" op het instrumentenpaneel.

In dat geval wordt u geadviseerd om zo snel mogelijk te stoppen zodat het systeem kan afkoelen.

Dit afkoelen kan tot ongeveer vijf minuten duren.

Als het systeem te veel doorslippen van de voorwielen detecteert, wordt de werking van de motor aangepast om het doorslippen te verminderen.

TRANSMISSIE: 4-wielaandrijving (4WD) (4/5)

Antiblokkeersysteem van de wielen in LOCK werking (auto's met ABS)

Als de 4WD Lock werking actief is, wordt een terreinwerking van het ABS ingeschakeld. In dit geval kunnen de wielen cyclisch blokkeren om zich beter in de grond in te graven, waardoor de remweg op een slappe ondergrond korter wordt. Zolang deze werking actief is:

- de wendbaarheid van de auto is beperkt tijdens het remmen. Deze modus wordt dus niet aanbevolen bij omstandigheden met weinig grip (bijvoorbeeld op ijs);
- er kunnen bepaalde geluiden hoorbaar zijn. Dit is normaal en is geen storing in de werking.

Elektronisch Stabiliteits Programma en tractiecontrole tijdens het rijden in “terrein” (auto's met ESC)

Tijdens het rijden op rulle ondergrond (zand, modder, diepe sneeuw), is het raadzaam het ESC uit te schakelen door op de schakelaar “ESC” te drukken.

In dat geval blijft alleen de remfunctie wiel per wiel actief. Deze functie zal het wiel of de wielen die doorslippen, afremmen om het motorkoppel over te brengen op de wielen met de meeste grip. Dit is ook uitermate nuttig in geval van kruisen van een brug.

Alle functies van het ESC worden weer actief bij een snelheid van meer dan ongeveer 50 km/u, (60 km/u in 4WD Lock werking), of na het weer starten van de motor of door opnieuw op de schakelaar “ESC” te drukken.

Storingen

Als het systeem een storing detecteert, wordt automatisch de modus 2WD ingeschakeld. D°Het controlelampje  verschijnt en afhankelijk van de auto verschijnt het bericht “Controleer 4WD” op het instrumentenpaneel.

Rijd met matige snelheid zo snel mogelijk naar een merkdealer.

Bij een storing kan het voorkomen dat het systeem niet in “2WD” of in “4WD Lock” schakelt. De “AUTO”-werking blijft actief.

Raadpleeg zo spoedig mogelijk een merkdealer.

TRANSMISSIE: 4-wielaandrijving (4WD) (5/5)



Systeem van de 4-wielaandrijving

- U mag de motor niet starten, ongeacht de geselecteerde werking, als de vier wielen niet alle op de grond zijn, bijvoorbeeld bij het gebruik van een krik of rollenbank.
 - Draai de schakelaar van de werking niet tijdens het rijden in een bocht of in de achteruitversnelling of als de wielen erg doorslippen. Selecteer de “2WD”, “AUTO” of “4WD Lock” werking alleen als de auto rechttuit rijdt.
- Gebruik uitsluitend banden met de vereiste technische gegevens.
- De modus 4WD Lock is exclusief gereserveerd voor rijden in **terreinmodus**. Bij elk ander gebruik van deze modus bestaat het risico dat de hanteerbaarheid vermindert en dat mechanische delen van de auto worden beschadigd.
- Monteer op de vier wielen altijd banden met dezelfde technische gegevens (merk, maat, structuur, slijtage, enz.). Het gebruik van banden met verschillende maten op de voor- en achterwielen en/of links en rechts kan ernstige gevolgen hebben voor de banden zelf, de versnellingsbak, de tussenbak, de tandwielen van het achterdifferentieel, enz.

HULP- EN CORRECTIESYSTEMEN TIJDENS HET RIJDEN (1/5)

Afhankelijk van de auto, kunnen deze bestaan uit:

- **ABS (antiblokkeersysteem van de wielen);**
- **noodstopbevestiging;**
- **elektronisch stabiliteitsprogramma ESC met onderstuurcontrole en tractiecontrole;**
- **hulp bij wegrijden op een helling,**
- **afdalingscontrole.**



Deze functies zijn extra hulpmiddelen in kritieke situaties waarbij het rijgedrag van de auto aangepast wordt. Deze functies kunnen de taak van de bestuurder niet overnemen. **De limieten van de auto blijven onveranderd; ga daarom dus niet harder rijden.** Deze functies kunnen dus in geen geval de oplettendheid of de verantwoordelijkheid van de bestuurder overnemen - de bestuurder moet altijd alert zijn op plotselinge gebeurtenissen die zich tijdens het rijden kunnen voordoen.

ABS (antiblokkeersysteem van de wielen)

Bij krachtig remmen voorkomt ABS het blokkeren van de wielen, zodat de remweg beheersbaar en de auto bestuurbaar blijft.

In deze situatie zijn uitwijkmanoeuvres tijdens het remmen mogelijk. Bovendien verbetert dit systeem de remweg, met name op een weg met weinig grip (natte weg, enz.).

U voelt het in werking komen van het systeem aan het trillen van het rempedaal. Het ABS kan echter nooit de natuurkundige eigenschappen van de grip tussen de banden en het wegdek verbeteren. Blijf **altijd** de gebruikelijke voorzichtigheid in acht houden (afstand bewaren, enz.).

Bijzonderheid van auto's met 4-wielaanrijving

In de "4WD Lock" werking kan het systeem de wielen kort laten blokkeren om de remweg op een slappe ondergrond (sneeuw, modder, zand, enz.) te verbeteren.

Bij krachtig remmen kunt u het rempedaal **diep ingedrukt houden**. Het is niet nodig "pompend" te remmen. Het ABS regelt de kracht in het remsysteem.

HULP- EN CORRECTIESYSTEMEN TIJDENS HET RIJDEN (2/5)

Storingen:

-  en  worden verlicht op het instrumentenpaneel en de berichten “Controleer ABS”, “Controleer remsysteem” en “Controleer ESC” worden getoond: dit geeft aan dat ABS, ESC en de noodstopbekrachtiging zijn uitgeschakeld. **Het remmen blijft mogelijk;**
- , ,  en  verschijnen op het instrumentenpaneel, samen met het bericht “Storing remsysteem”: **dit wijst op een storing in het remsysteem.**

Raadpleeg in beide gevallen een merkdealer.



Het waarschuwingslampje  dwingt u, voor uw veiligheid, direct te stoppen zonder het verkeer in gevaar te brengen. Stop de motor en start deze niet opnieuw. Roep de hulp in van een merkdealer.

Noodstopbekrachtiging met elektronische remverdeler

(afhankelijk van de auto)

Dit systeem is een aanvulling op het ABS dat zorgt voor het verminderen van de remweg van de auto.

De werking van het systeem

Het systeem herkent wanneer een noodstop wordt uitgevoerd. In zo'n noodsituatie ontwikkelt de rembekrachtiging zijn maximale kracht en kan de regeling door het ABS in werking komen.

Het ABS-remsysteem blijft werken zolang het rempedaal ingedrukt is.



Het remsysteem werkt nog gedeeltelijk. Maar **het is gevaarlijk om krachtig te remmen**. U moet direct stoppen zonder het overige verkeer in gevaar te brengen. Roep de hulp in van een merkdealer.



Elektronisch stabiliteitsprogramma ESC met onderstuurcontrole en tractiecontrole

Elektronisch stabiliteitsprogramma ESC (afhankelijk van de auto)

Dit systeem helpt u de controle over de auto te behouden in kritieke rij situaties (uitwijken voor een obstakel, verlies van grip op de weg in een bocht, enz.).



Onderstuurcontrole

Dit verbetert de werking van het ESC bij sterk onderstuur van de auto (als de voorwielen hun grip verliezen).

Tractiecontrole

Dit systeem helpt het slippen van de aangedreven wielen te beperken en de auto bij het weggrijden, accelereren of decelereren te controleren.

Uitschakelen van de functie ESC

In bepaalde omstandigheden (rijden op een slappe ondergrond: sneeuw, modder, zand, enz. of bij het rijden met sneeuwkettingen), kan het systeem het motorvermogen verminderen om het slippen te beperken. Als u dit niet wenst, kan de functie uitgeschakeld worden door de schakelaar **1** in te drukken.

Het waarschuwingslampje  verschijnt en, afhankelijk van het voertuig, verschijnt het bericht "ESC uitgeschakeld" op het instrumentenpaneel om u te waarschuwen. **Als u deze functie uitschakelt, wordt ook het tractiecontrolesysteem uitgeschakeld.**

Omdat het elektronische stabiliteitsprogramma ESC met onderstuurcontrole en tractiecontrole voor bijkomende veiligheid zorgt, raden wij af om te rijden met deze functie uitgeschakeld. Herstel de werking van deze functie zo snel mogelijk door weer op schakelaar **1** te drukken.

NB: de functie wordt automatisch weer ingeschakeld bij het aanzetten van het contact van de auto of zodra een snelheid van ongeveer 50 km/u wordt bereikt in "AUTO"- en "2WD"-modus en van ongeveer 60 km/u in "4WD Lock"-modus.

HULP- EN CORRECTIESYSTEMEN TIJDENS HET RIJDEN (4/5)

De werking van het systeem

Een opname-element in het stuurwiel registreert de richting waarin de bestuurder de auto wil laten rijden.

Anderen opname-elementen in de auto registreren de werkelijke verplaatsingsrichting. Het systeem vergelijkt de door de bestuurder gegeven bevelen en gekozen richting met de werkelijke verplaatsingsrichting van de auto en corrigeert deze laatste door, indien nodig, op bepaalde wielen te remmen en/of het motorvermogen aan te passen. Als het systeem in werking is, knippert het controlelampje  op het instrumentenpaneel.

storingen

Als het systeem een storing detecteert, lichten de waarschuwingslampjes  en

 op en, afhankelijk van de auto, verschijnt het bericht "Controleer ESC" op het instrumentenpaneel. In dat geval wordt het elektronische stabiliteitsprogramma ESC met onderstuurcontrole en tractiecontrole uitgeschakeld.

Raadpleeg een merkdealer als deze controlelampjes op het instrumentenpaneel blijven branden nadat het contact is uit- en aangezet.

Hulp bij wegrijden op een helling

Afhankelijk van de helling van de weg helpt dit systeem de bestuurder bij het wegrijden op een helling. Het voorkomt dat de auto achteruit rolt, door automatisch de remmen vast te zetten als de bestuurder het rempedaal loslaat om het gaspedaal te bedienen.

Werking van het systeem

Het werkt alleen als de versnellingshendel niet in de neutrale stand staat (niet in N of P voor een automatische transmissie) en als de auto geheel stil staat (rempedaal ingedrukt).

Het systeem houdt de auto ongeveer **2 seconden** stil. Daarna komen de remmen vrij (de auto rijdt naargelang de helling).

Wanneer het systeem een bedrijfsstoring signaleert, licht het waarschuwingslampje  op en verschijnt afhankelijk van het voertuig het bericht "Controleer Hill Start Assist" op het instrumentenpaneel. Ga naar een merkdealer.



Het systeem van de hulp bij het wegrijden op een helling kan niet in alle gevallen totaal verhinderen dat de achteruit rijdt (zeer steile helling, enz.).

De bestuurder kan altijd het rempedaal bedienen om het achteruitrijden van de auto te verhinderen.

De hulp bij het wegrijden op een helling mag niet gebruikt worden om de auto langdurig stil te houden: gebruik het rempedaal.

Deze functie is niet bedoeld om de auto permanent te laten stilstaan.

Gebruik indien nodig het rempedaal om de auto te stoppen.

De bestuurder moet bijzonder voorzichtig rijden op een glad oppervlak of bij weinig grip.

Gevaar van ernstige verwondingen.



Afdalingsnelheidscontrole

Deze functie begrenst de rijnsnelheid van de auto zonder dat het rempedaal wordt gebruikt (bij omlaagrijden van een steile helling).

De afdalingscontrole werkt bij een snelheid tussen 5 en 30 km/u.

Opm.: als de auto sneller rijdt dan 60 km/u, wordt het systeem uitgeschakeld en dooft

het controlelampje



Inschakelen/uitschakelen van het systeem

- **Inschakelen:** druk op knop **2**. Het controlelampje
- **Uitschakelen:** druk nogmaals op de knop **2**. Het controlelampje

Dit systeem werkt niet met de versnellingshendel in stand **P** voor auto's met een automatische transmissie, of als de auto rijdt op een vlakke ondergrond.

Inschakelen van het systeem

Als de auto vooruit of achteruit rijdt met een snelheid lager dan 30 km/u (stand **D** of **R** voor auto's met automatische transmissie). Bij een voldoende steile helling knippert het

controlelampje

Als de afdalingscontrole is ingeschakeld, kan de snelheid van de afdaling worden verhoogd met het gaspedaal of verlaagd met het rempedaal.



Bij een storing in de afdalingscontrole gebruikt u het rempedaal om de auto te stoppen.

De bestuurder moet bijzonder voorzichtig rijden op een glad oppervlak of bij weinig grip.

Gevaar van ernstige verwondingen.

SNELHEIDSBEGRENER (1/5)



De snelheidsbegrenzer is een functie die u helpt om een door u gekozen **maximum-snelheid** niet te overschrijden.



Bediening

1 of, afhankelijk van het voertuig, **2** of **3**
Hoofdschakelaar.

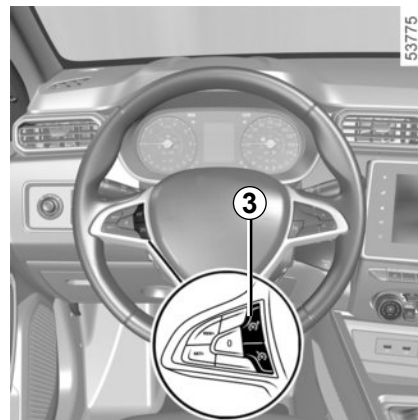

SNELHEIDSBEGRENZER (2/5)

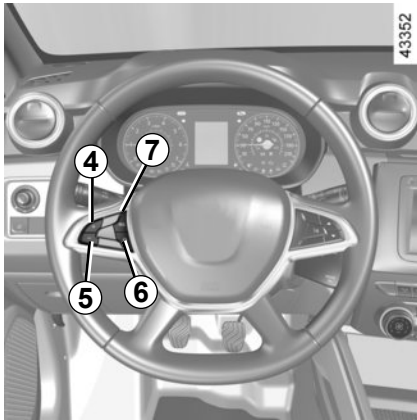

Bediening

(vervolg)

- 4 Inschakelen, in het geheugen opslaan en verhogen van de ingestelde maximumsnelheid (+).
- 5 Verlagen van de maximumsnelheid (-).
- 6 of, afhankelijk van het voertuig, 10
Uitschakelen van de functie (de ingestelde maximumsnelheid blijft in het geheugen) (O).
- 7 Inschakelen met oproep van de ingestelde maximumsnelheid (R of, afhankelijk van de auto, RES).



- 8 Herinnering van de opgeslagen maximumsnelheid en verhoging van de maximumsnelheid (RES/+).
- 9 Inschakelen, in geheugen opslaan en verlagen van de maximumsnelheid (SET/-).

SNELHEIDSBEGRENER (3/5)

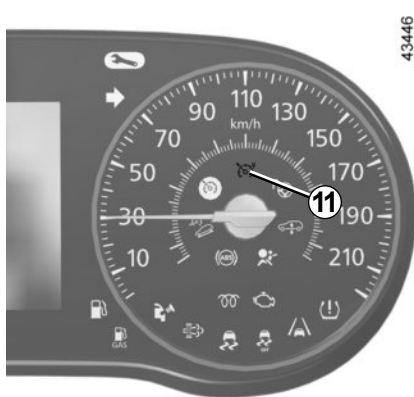

Inschakelen

Druk op schakelaar **1** of afhankelijk van het voertuig, op schakelaar **2**, of **3** aan de  zijde. Het waarschuwingslampje **11** licht oranje op en, afhankelijk van het voertuig, verschijnt het bericht of "Begrenzer Ingeschakeld" of "Begrenzer XXX" mph (km/h) verschijnt op het instrumentenpaneel met streepjes op en, afhankelijk van het voertuig, verschijnt het bericht of "Begrenzer Ingeschakeld" of "Begrenzer XXX" mph (km/h) verschijnt op het instrumentenpaneel met streepjes op en te geven dat de snelheidsbegrenzer is ingeschakeld en wacht tot er een maximumsnelheid wordt opgeslagen. Druk om de huidige snelheid op te slaan op schakelaar **4** (+) of druk, afhankelijk van het voertuig, op, **9** (SET/-): de beperkte snelheid vervangt de streepjes.

De minimum te registreren snelheid is 30 km/u.

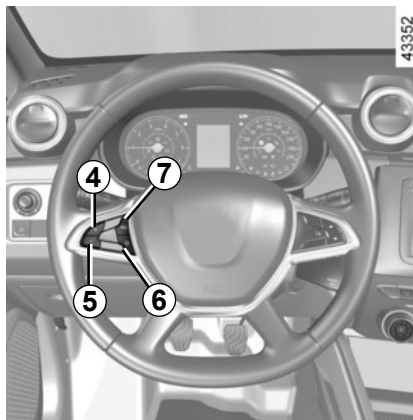

Het rijden

Als een ingestelde snelheid in het geheugen staat, grijpt het systeem niet in zolang deze snelheid niet bereikt wordt. Het rijden is hetzelfde als met een auto zonder snelheidsbegrenzer.

Zodra u de ingestelde snelheid bereikt, overschrijdt de auto de ingestelde snelheid niet, ook niet als u het gaspedaal verder indrukt, behalve indien nodig (raadpleeg de paragraaf "Overschrijding van de maximumsnelheid").

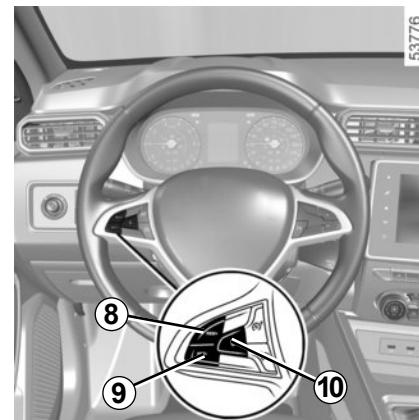

Verandering van de ingestelde maximumsnelheid

U kunt de ingestelde maximumsnelheid veranderen door een aantal keren te drukken op:

- schakelaar **4** (+) of, afhankelijk van het voertuig, **8** (RES/+) om de snelheid te verhogen;
- schakelaar **5** (-) of, afhankelijk van het voertuig, **9** (SET/-) om de snelheid te verlagen.



De snelheidsbegrenzer heeft in geen enkel geval invloed op het remsysteem.

SNELHEIDSBEGRENZER (4/5)

Overschrijden van de ingestelde snelheid

Het blijft altijd mogelijk de ingestelde maximum snelheid te overschrijden door: **zo snel en diep mogelijk** het gaspedaal in te drukken (voorbeeld het "zware punt")

Gedurende het overschrijden knippert de maximumsnelheid op het instrumentenpaneel.

Laat daarna het gaspedaal los: de snelheidsbegrenzer komt weer in werking zodra u langzamer rijdt dan de in het geheugen opgeslagen snelheid.

Onmogelijkheid om de ingestelde maximum snelheid vast te houden

Als u van een steile helling af rijdt, kan het systeem de limietsnelheid niet aanhouden: de snelheid die in het geheugen is opgeslagen, knippert op het instrumentenpaneel en, al naar gelang de auto, is regelmatig een geluidssignaal te horen om u hiervan op de hoogte te stellen.

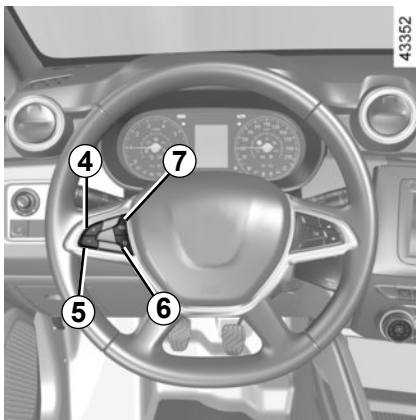

Onderbreken van de functie

Druk op om de functie van de snelheidsbegrenzer te onderbreken op schakelaar **6** (0) of, afhankelijk van het voertuig, **10** (0). In dat geval blijft de ingestelde maximumsnelheid in het geheugen en, afhankelijk van het voertuig, verschijnt het bericht "In geheugen XXX" mph (km/h) op het instrumentenpaneel, samen met de opgeslagen snelheid.



Opnieuw inschakelen van de maximumsnelheid

Een opgeslagen snelheid wordt opgeroepen door te drukken op schakelaar **7** (R of, afhankelijk van het voertuig, RES) of, afhankelijk van het voertuig, **8** (RES/+).

Druk wanneer de begrenzer is opgeschort op schakelaar **4** (+) of, afhankelijk van het voertuig op **8** (RES/+) om de functie weer te activeren, ongeacht de snelheid die in het geheugen is opgeslagen: de actuele snelheid van het voertuig wordt gebruikt.

SNELHEIDSBEGRENER (5/5)



Uitschakelen van de functie

Druk om de functie van de snelheidsbegrenzer te stoppen op schakelaar **1** of, afhankelijk van het voertuig, op **2** of **3**, in dit geval wordt er geen snelheid meer opgeslagen.

Het doven van het oranje lampje  op het instrumentenpaneel bevestigt dat de functie uitgeschakeld is.

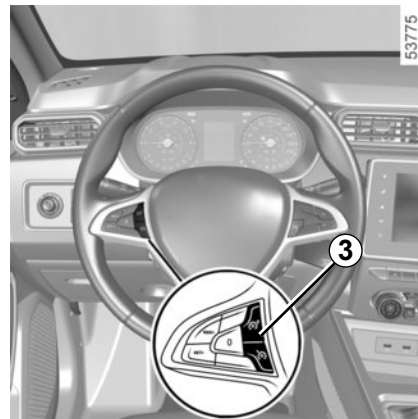

De snelheidsbegrenzer heeft in geen enkel geval invloed op het remsysteem.

SNELHEIDSREGELAAR (1/6)

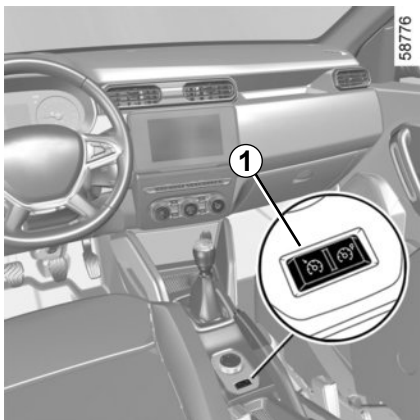

De snelheidsregelaar is een functie die u helpt de door u gekozen rijsnelheid op een constante waarde vast te houden, dit wordt de **ingestelde snelheid** genoemd.

Vanaf 30 km/u kunt u de snelheid traploos instellen.



Bediening

1 of, afhankelijk van het voertuig, **2** of **3**
Hoofdschakelaar.



De snelheidsregelaar heeft in geen enkel geval invloed op het remsysteem.

SNELHEIDSREGELAAR (2/6)



Bediening

(vervolg)

- 4 Inschakelen, in het geheugen opslaan en verhogen van de ingestelde snelheid (+).
- 5 Verlagen van de ingestelde snelheid (-)
- 6 of, afhankelijk van het voertuig, 10.

Uitschakelen van de functie (de ingestelde snelheid blijft in het geheugen) (O).

- 7 Inschakelen met oproep van de ingestelde snelheid (R of, afhankelijk van de auto, RES).



- 8 Herinnering opgeslagen kruissnelheid en verhogen naar kruissnelheid (RES/+).
- 9 Inschakelen, opslaan en verlagen van de kruissnelheid (SET/-).



Deze functie is een extra hulp tijdens het rijden.

Ook met deze extra rijhulp is de bestuurder altijd verplicht om zich aan de snelheidslimieten te houden en alert te blijven.

De bestuurder moet altijd controle houden over de auto.

De snelheidsregelaar moet niet gebruikt worden in druk verkeer, op een bochtige of gladde weg (ijzel, aquaplaning, kiezelsteentjes) en als de weersomstandigheden ongunstig zijn (mist, regen, zijwind, enz.).

Er is kans op ongevallen.

SNELHEIDSREGELAAR (3/6)

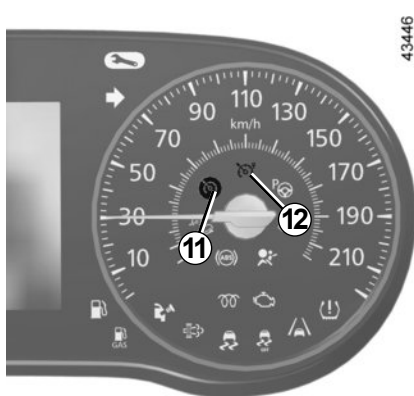

Inschakelen

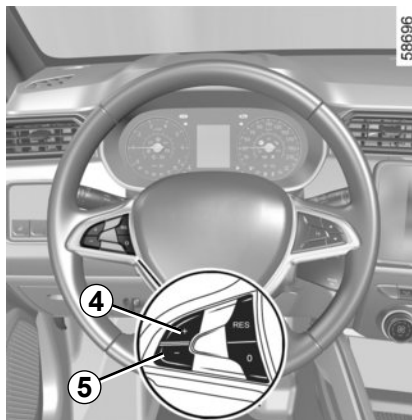

Druk op schakelaar **1** of afhankelijk van het voertuig, op schakelaar **2**, of **3** aan de  zijde.

Het waarschuwingslampje **11** licht groen op en, afhankelijk van het voertuig, verschijnt het bericht "Regelaar Ingeschakeld" op het instrumentenpaneel met streepjes om aan te geven dat de snelheidsregelaar werkt en wacht tot er een snelheid wordt opgeslagen.



Instellen van de snelheid

Druk bij een constante snelheid vanaf ongeveer 30 km/u op schakelaar **4** (+) of, afhankelijk van het voertuig op **9** (SET/-): de functie wordt ingeschakeld en de actuele snelheid wordt opgeslagen.

De ingestelde snelheid vervangt de streepjes en de instelling wordt (afhankelijk van het voertuig) bevestigd doordat het bericht "Regelaar XXX" mph (km/h) verschijnt, het waarschuwingslampje **11**  groen oplicht en het waarschuwingslampje **12**  gaat branden.

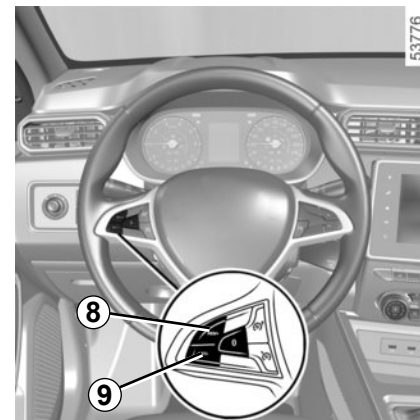

SNELHEIDSREGELAAR (4/6)



Het rijden

Als een snelheid in het geheugen is vastgelegd en de regeling ingeschakeld is, kunt u uw voet van het gaspedaal nemen.



Let op, het is toch raadzaam de voeten dichtbij de pedalen te houden om te kunnen ingrijpen bij noodsituaties.

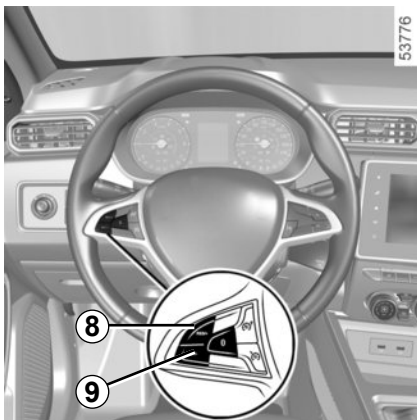

Veranderen van de ingestelde snelheid

U kunt de ingestelde snelheid veranderen door een aantal keren te drukken op:

- schakelaar **4 (+)** of, afhankelijk van het voertuig, **8 (RES/+)** om de snelheid te verhogen;
- schakelaar **5 (-)** of, afhankelijk van het voertuig, **9 (SET/-)** om de snelheid te verlagen.



De snelheidsregelaar heeft in geen enkel geval invloed op het remsysteem.

Overschrijden van de ingestelde snelheid

U kunt de snelheid van de auto altijd verhogen door het gaspedaal in te drukken.

Zo lang u te snel rijdt, knippert de ingestelde snelheid op het instrumentenpaneel om u te waarschuwen.

Laat daarna het gaspedaal los: na enkele seconden gaat de auto automatisch weer met de oorspronkelijk ingestelde snelheid rijden.

Onmogelijkheid om de gekozen ingestelde snelheid vast te houden

Tijdens een steile afdaling kan het systeem de ingestelde snelheid niet vasthouden: de snelheid in het geheugen knippert op het instrumentenpaneel om u te informeren.

SNELHEIDSREGELAAR (5/6)

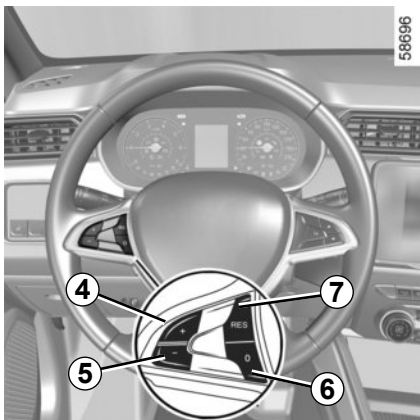

Onderbreken van de functie

De functie wordt uitgeschakeld als u drukt op:

- schakelaar **6** (O) of, afhankelijk van het voertuig, **10** (O);
- het rempedaal;
- het koppelpedaal of het in neutraal schakelen voor auto's met automatische transmissie.

In de drie gevallen blijft de ingestelde maximumsnelheid in het geheugen en, afhankelijk van het voertuig, verschijnt het bericht "In geheugen XXX" mph (km/h) op het instrumentenpaneel.

De stand-by stand wordt bevestigd door het doven van het controlelampje .



Opnieuw inschakelen van de gekozen snelheid

Als een snelheid in het geheugen is opgeslagen, kan deze in de juiste omstandigheden (verkeersdrukke, staat van het wegdek, weersomstandigheden, enz.) worden opgeroepen. Druk op schakelaar **7** (R of, afhankelijk van het voertuig, op RES) of, afhankelijk van het voertuig, op **8** (RES/+) als de rijnsnelheid hoger is dan 30 km/u.

Bij het oproepen van de in het geheugen opgeslagen snelheid wordt het inschakelen van de regelaar bevestigd door het oplichten van het controlelampje .



NB: als de eerder opgeslagen snelheid veel hoger is dan de actuele snelheid, trekt de auto snel op naar deze hogere snelheid.

Druk wanneer de snelheidsregelaar op standby is gezet op schakelaar **4** (+) of, afhankelijk van het voertuig, op **8** (RES/+) om de functie weer in te schakelen, ongeacht de opgeslagen snelheid: de actuele snelheid van het voertuig wordt gebruikt.

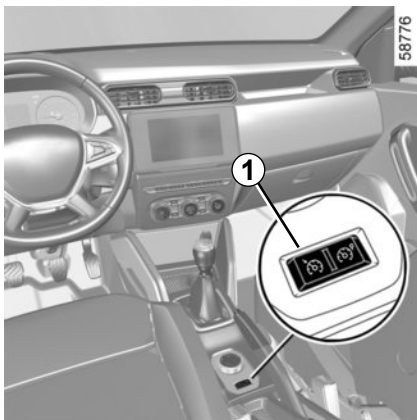
SNELHEIDSREGELAAR (6/6)



Uitschakelen van de functie

De werking van de snelheidsregelaar wordt onderbroken als u op schakelaar **1** of, afhankelijk van het voertuig, op **2** of **3**, drukt: er is dan geen snelheid meer ingesteld. Het doven van de groene lampjes  en  op het instrumentenpaneel bevestigt dat de functie uitgeschakeld is.



Het onderbreken of uitschakelen van de snelheidsregelaar brengt geen snelle snelheidsvermindering met zich mee: u moet remmen door het rempedaal in te drukken.

AUTOMATISCHE TRANSMISSIE (1/4)

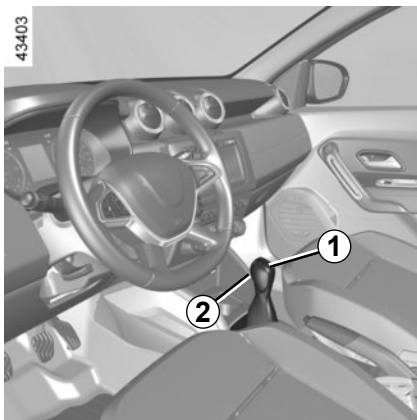

Selecteurhendel 1

P : parkeren

R : achteruitversnelling

N : neutraal

D : automatische werkingsstand

M: handbediening

+: naar hogere versnelling

-: naar lagere versnelling

3: weergave van de ingeschakelde versnelling bij handbediening.

NB: Druk op de knop **2** om van de stand **D** of **N** naar **R** of **P** te gaan.

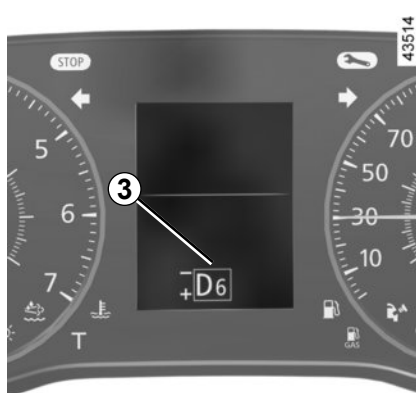

Werkzaamheden

Als de selecteurhendel **1** in de stand **P** staat, trapt u het rempedaal in en start u vervolgens de motor.

Om de selecteurhendel uit stand **P** te verplaatsen, moet u het rempedaal indrukken voordat u de ontgrendelknop **2** indrukt.

Houd uw voet op het rempedaal (het lampje



op het display dooft) als u de stand **P** verlaat.

Het display **3** informeert u over de werkstand en de ingeschakelde versnelling.

Schakel **D** of **R** alleen in als de auto stilstaat, het rempedaal is ingedrukt en het gaspedaal niet, en de motor draait.

Stand automatisch

Zet de selecteurhendel in stand **D**.

In de meeste rijomstandigheden hoeft u de versnellingshendel niet meer te gebruiken: er wordt automatisch geschakeld, op het juiste moment, naar een geschikt toerental omdat "automatisch" rekening houdt met de belasting van de auto, het wegprofiel en de rijstijl.



Om veiligheidsredenen mag u nooit het contact uitzetten voordat de auto compleet stilstaat.

AUTOMATISCHE TRANSMISSIE (2/4)

Zuinig rijden

Laat de selecteurhendel voor normaal gebruik in stand **D** staan. Als het gaspedaal iets wordt ingedrukt, schakelt de transmissie bij een lage snelheid naar de volgende versnelling.

Accelereren en inhalen

Druk het gaspedaal snel en diep in (voorbij het zware punt van het pedaal).

Hierdoor wordt, binnen de mogelijkheden van de motor, teruggeschakeld naar de optimale versnelling.



Bij het manoeuvreren kan de auto aan de onderkant ergens tegenaan rijden (bijvoorbeeld: contact met een paaltje, een trottoir of ander stadsmeubilair) en daardoor beschadigen (bijvoorbeeld: vervorming van een as, enz.).

Om ieder risico van een ongeluk te voorkomen, moet u uw auto door een merkdealer laten controleren.

40574

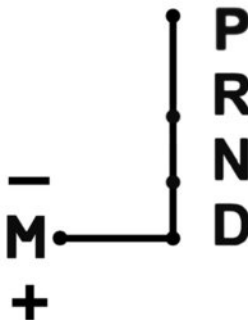

Stand handgeschakeld

Als de selecteurhendel in stand **D** staat, beweegt u de hendel naar links tot hij in stand **M** staat.

Door de hendel even te verplaatsen, kunt u handmatig de versnellingen bedienen:

- om naar een lagere versnelling te schakelen, duwt u de hendel even naar voren;
- om naar een hogere versnelling te schakelen, trekt u de hendel even naar achteren.

De ingeschakelde versnelling verschijnt op het display op het instrumentenpaneel.

Bijzondere gevallen

Onder bepaalde omstandigheden (bijvoorbeeld ter bescherming van de motor, bij werking van het elektronisch stabiliteitsprogramma ESCenz.) kiest de versnellingsbak tijdens het rijden toch zelf de juiste versnelling. Ook kan, om verkeerde manoeuvres te voorkomen, het schakelen door het systeem geweigerd worden. In dit geval knippert de aanduiding van de versnelling enkele seconden om u te waarschuwen.

Bij zeer koud weer kan het systeem het handmatig schakelen verbieden zolang de versnellingsbak de juiste temperatuur nog niet heeft bereikt.

AUTOMATISCHE TRANSMISSIE (3/4)

Bijzondere omstandigheden

- **Als bij helling van de weg of bochten** de automatische werking niet gehandhaafd kan worden (bijv.: in de bergen), is het raadzaam om op handmatig schakelen over te gaan.
Hiermee voorkomt u het automatisch achter elkaar schakelen door de versnellingsbak bij stijgen en is het mogelijk op de motor te remmen bij lange afdalingen.
- **Bij rijden op een glad wegdek** of bij weinig grip is het beter om over te gaan op handmatig schakelen **M** en de tweede versnelling in te schakelen voordat u gas geeft, om te voorkomen dat de wielen doorslippen.

Laat rijden op een helling stil te blijven staan uw voet niet op het gaspedaal rusten.

Risico van oververhitting van de automatische versnellingsbak.

- **Om bij heel koud weer** (temperatuur lager dan $-20\text{ }^{\circ}\text{C}$) te voorkomen dat de motor afslaat, raden wij u aan om na het starten van de motor even te wachten voordat u de hendel uit **P** naar **D** of **R** plaatst en nadien gedurende de eerste minuten niet te sterk te versnellen.

Parkeren van de auto

Als de auto stilstaat, houd het rempedaal ingedrukt, **zet de parkeerrem vast**, zet de hendel in de stand **P** en schakel vervolgens het contact uit. De versnellingsbak staat in neutraal en de wielen worden mechanisch vergrendeld door de aandrijf-as.



Controleer of het controlelampje **P** op het instrumentenpaneel wordt geactiveerd, voordat u de auto verlaat.

Risico dat de auto niet stil blijft staan.

Onderhoudsintervallen

Raadpleeg het onderhoudsdocument voor uw auto of een geautoriseerde dealer om na te gaan of periodiek onderhoud noodzakelijk is voor de automatische transmissie.

Als de transmissie geen onderhoud nodig heeft, hoeft geen olie te worden bijgevuld.



Om veiligheidsredenen mag u nooit het contact uitzetten voordat de auto compleet stilstaat.

AUTOMATISCHE TRANSMISSIE (4/4)

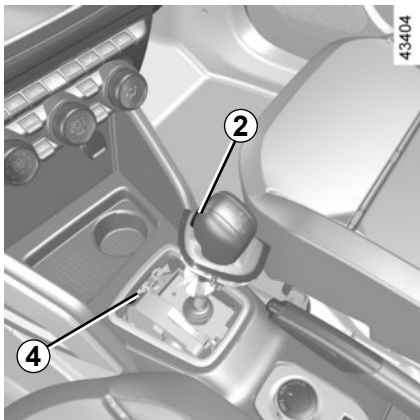

Storingen

Slepen van een auto met een automatische transmissie: raadpleeg de paragraaf “Slepen” in hoofdstuk 5.

Als deze functie is ingeschakeld en de hendel vastzit in **P**, drukt u op het rempedaal. U kunt de hendel handmatig losmaken.

Maak daarvoor de onderkant van de hendel los, steek een gereedschap (onbuigzame stang) in de gleuf **4** en druk tegelijk op de knop **2** om de hendel te ontgrendelen.

Raadpleeg zo spoedig mogelijk een merkdealer.



Om veiligheidsredenen mag u nooit het contact uitzetten voordat de auto compleet stilstaat.

PARKEERHULP (1/4)

De werking van het systeem

Ultrasoondetectoren zijn aangebracht in de achterbumper van de auto en meten de afstand tussen de auto en een obstakel tijdens het achteruitrijden.

Deze meting vertaalt zich in geluidssignalen waarvan de frequentie toeneemt naarmate het obstakel dichterbij komt, totdat het een continu geluid wordt wanneer het obstakel ongeveer 40 cm van de auto verwijderd is. Stop zodra dit op veilige wijze kan.

Tijdens het achteruit rijden, klinkt er een geluidssignaal. Als het geluidssignaal lang duurt (3 seconden), duidt dit op een storing.

Het systeem houdt geen rekening met sleep- of draagsystemen die niet door het systeem worden herkend.

Opmerking: als de rijrichting verandert tijdens een manoeuvre, wordt het risico op een botsing met een obstakel mogelijk te laat gesignaleerd.



43383

Locatie van de ultrasoonsensoren

Zorg ervoor dat de ultrasoonsensoren niet worden afgedekt (door vuil, modder, sneeuw, een slecht gemonteerde kentekenplaat), geraakt, aangepast (inclusief lakwerk) of belemmerd door een accessoire aan de voorkant of (afhankelijk van het voertuig) de achterkant of zijkanten van uw voertuig.



Deze functie is een extra hulp tijdens het rijden.

Deze functie kan in geen enkel geval de oplettendheid en verantwoordelijkheid van de bestuurder vervangen bij het achteruit manoeuvreren.

De bestuurder moet altijd op zijn hoede blijven voor plotselinge gebeurtenissen die zich tijdens het rijden kunnen voordoen: let dus altijd op of er een bewegend obstakel is (zoals een kind, dier, kinderwagen, fiets) of een te klein of smal obstakel is (grote steen, dun paaltje) tijdens de manoeuvre.

PARKEERHULP (2/4)

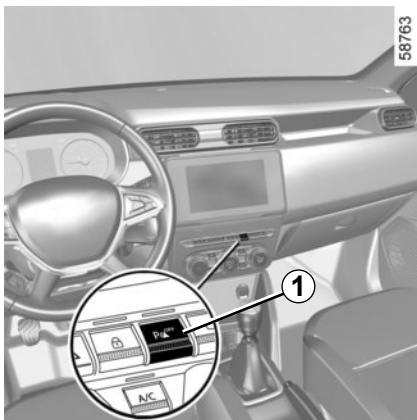

Bij het manoeuvreren kan de auto aan de onderkant ergens tegenaan rijden (bijvoorbeeld: contact met een paaltje, een trottoir of ander stadsmeubilair) en daardoor schade oplopen (bijvoorbeeld: vervorming van een as enz.).

Om ieder risico van een ongeluk te voorkomen, moet u uw auto door een merkdealer laten controleren.

Uitschakelen van het systeem

Het systeem kan worden uitgeschakeld door de schakelaar **1** in te drukken.

Het waarschuwingslampje boven de schakelaar **1** blijft permanent branden.

Het op die manier uitgeschakelde systeem kan weer ingeschakeld worden door de schakelaar opnieuw in te drukken.

Schakel de functie uit in deze gevallen:

- als er vóór de ultrasone sensoren een trekhaak of een aanhanger- of laadsysteem zit dat niet door het systeem wordt herkend;
- bij schade aan de ultrasone sensoren.

Storingen

Als het systeem een storing ontdekt, klinkt gedurende ongeveer drie seconden een geluidssignaal om u te waarschuwen. Ga naar een merkdealer.

PARKEERHULP (3/4)

Werkzaamheden/repatries van het systeem

- In geval van een botsing kan de uitlijning van de sensoren mogelijk worden gewijzigd, waardoor deze wellicht niet meer naar behoren werken. Schakel de functie uit en neem contact op met een merkdealer.
- Alle werkzaamheden in de buurt van de opname-elementen (repatries, vervangingen enz.) moeten worden uitgevoerd door een vakman. Enkel een merkdealer mag aan het systeem werken.

Storingen van het systeem

Bepaalde omstandigheden kunnen het systeem verstoren of de correcte werking ervan verhinderen, bijvoorbeeld:

- slechte weersomstandigheden (regen, sneeuw, hagel, ijzel enz.);
- bij blootstelling aan sterke elektromagnetische golven (onder hoogspanningsleidingen enz.);
- sommige soorten geluid (motorfiets, vrachtwagen, pneumatische boormachine enz.);
- montage van een niet-compatibele trekhaak of trekhaak;
- ...

Risico van vals alarm of afwezigheid van waarschuwingen

Als het systeem abnormaal werkt, schakelt u dit uit en raadpleegt u een merkdealer.

PARKEERHULP (4/4)

Beperkingen voor de werking van het systeem

- De zone rond de opname-elementen moet schoon blijven en mag niet worden gewijzigd, om de goede werking van het systeem te waarborgen.
- Kleine voorwerpen die dichtbij de auto bewegen (motoren, fietsen, voetgangers, enz.) worden mogelijk niet door het systeem herkend.
- Het systeem detecteert mogelijk geen objecten die zich te dicht bij het voertuig bevinden.
- Het systeem geeft wellicht geen waarschuwing als de andere auto's of objecten een snelheid hebben die aanzienlijk verschilt van de uwe.
- Als u tijdens een manoeuvre van richting verandert, kan dit het melden van obstakels vertragen.
- Als de auto een aanhanger trekt, moet het parkeerhulpsysteem achter worden uitgeschakeld.

Uitschakelen van de functie

Schakel de functie uit in deze gevallen:

- De omgeving rond de opname-elementen beschadigd is;
- Het voertuig is uitgerust met een trekhaak die niet door het systeem wordt herkend (elektrische adapter, kogel, haak, enz.).

ACHTERUITRIJCAMERA (1/3)

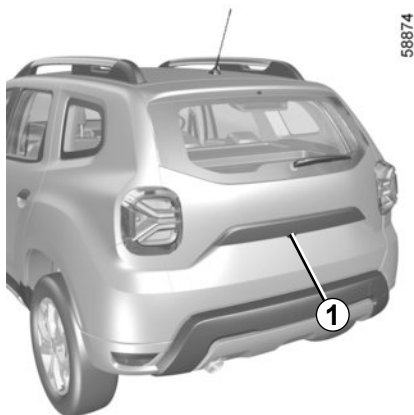

Werking

Bij het achteruitrijden geeft de camera **1** op de achterklep een overzicht van de omgeving achter de auto op het multimediadisplayscherm **2** samen met een vaste tekening.

Dit systeem wordt gebruikt met behulp van een vaste tekening voor de afstand. Als de rode zone bereikt is, gebruikt u de afbeelding van de bumper om nauwkeurig te stoppen.

Opmerking: zorg ervoor dat de achteruitrijcamera niet bedekt is (vuil, modder, sneeuw, condensatie, enz.).

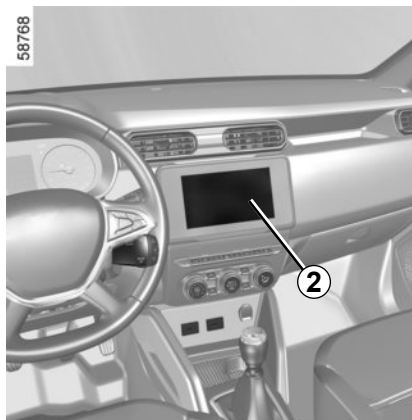

Deze functie is een extra hulpmiddel. De bestuurder moet altijd opletten en blijft verantwoordelijk.

De bestuurder moet altijd op zijn hoede blijven voor plotselinge gebeurtenissen die tijdens het rijden zich kunnen voordoen: let dus altijd op of er een bewegend obstakel is (zoals een kind, dier, kinderwagen, fiets) of een te klein of smal obstakel is (grote steen, dun paaltje) tijdens de manoeuvre.

Instellingen

Met lopende motor kunt u op het multimediadisplayscherm **2** de geleidelijnen toevoegen of verwijderen en de instellingen voor het camera-beeld regelen (helderheid, contrast enz.). Raadpleeg de gebruiksaanwijzing van het multimediastelsel voor meer informatie.

Storingen

Als de achteruitversnelling is ingeschakeld en het systeem een bedieningsfout detecteert, wordt het multimediadisplayscherm tijdelijk zwart **2**.

Dit kan veroorzaakt zijn door een storing die van invloed is op de camera of het scherm (helderheid, vast beeld, vertraagde communicatie, enz.).

Als de tijdelijke weergave van het zwarte scherm aanhoudt, neem dan contact op met een erkende dealer.

ACHTERUITRIJCAMERA (2/3)

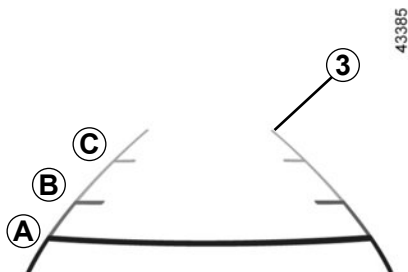

Vaste tekening 3

De vaste tekening 3 bestaat uit gekleurde merktekens **A**, **B** en **C** die de afstand achter de auto aangeven:

- **A** (rood) op ongeveer 30 centimeter van de auto;
- **B** (geel) op ongeveer 70 centimeter van de auto;
- **C** (groen) op ongeveer 150 centimeter van de auto.

De tekening blijft staan en geeft de verplaatsingsrichting van de auto aan als de wielen in lijn zijn met de auto.

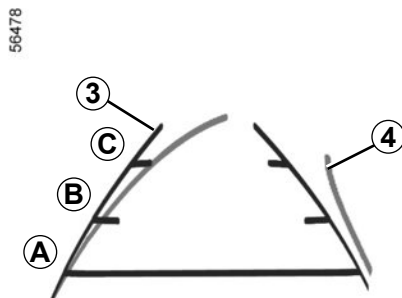

Bewegende tekening 4

(afhankelijk van de auto)

Deze wordt in het blauw getoond op het multimediascherm 2. Dit duidt de verplaatsingsrichting van de auto aan, volgens de stand van het stuurwiel.

Het scherm geeft een omgekeerd beeld.

De tekeningen zijn een op een horizontale ondergrond geprojecteerde weergave; houd geen rekening met deze informatie in het geval van een verticaal of op de grond geplaatst voorwerp.

De voorwerpen die op de rand van het scherm verschijnen kunnen vervormd zijn.

In geval van te veel licht (sneeuw, auto in de zon, enz.) kan het zicht van de camera gestoord zijn.

ACHTERUITRIJCAMERA (3/3)

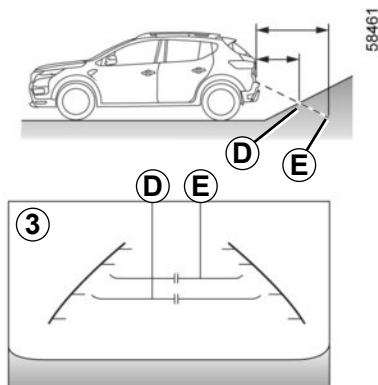

Het verschil tussen de geschatte afstand en de werkelijke afstand

Achteruit een steile helling oprijden

De vaste richtlijnen **3** tonen de afstanden dichterbij dan ze werkelijk zijn.

De voorwerpen die op het scherm worden getoond, zijn in werkelijkheid verder weg op de helling.

Als er op het scherm bijvoorbeeld een voorwerp op **D** wordt weergegeven is de werkelijke afstand van het voorwerp **E**.

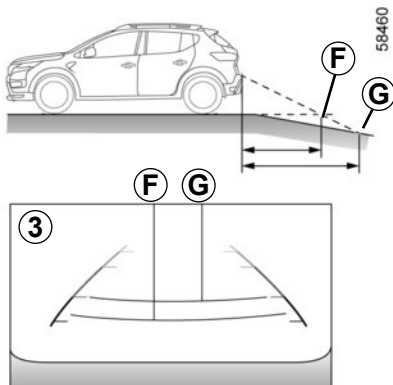

Achteruit een steile helling afrijden

De vaste richtlijnen **3** tonen de afstanden verder weg dan ze werkelijk zijn.

Daarom zijn de voorwerpen die op het scherm worden getoond in werkelijkheid dichterbij op de helling.

Als er op het scherm bijvoorbeeld een voorwerp op **G** wordt weergegeven is de werkelijke afstand van het voorwerp **F**.

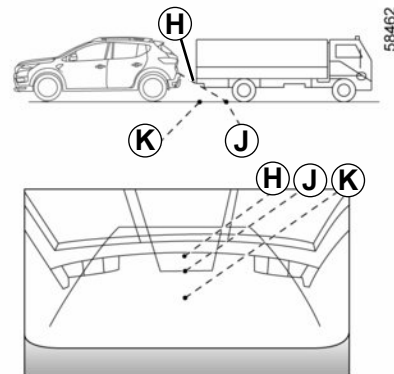

Achteruitrijden richting een uitsteeksel

Positie **H** lijkt verder weg dan de positie **J** op het scherm. Maar positie **H** is op dezelfde afstand als positie **K**.

De verplaatsingsrichting die wordt aangegeven door de vaste en mobiele richtlijnen houden geen rekening met de hoogte van het voorwerp. Dus het risico bestaat dat de auto tegen het voorwerp botst als deze er in zijn achteruit naartoe rijdt **K**.

DODEHOEKWAARSCHUWING (1/4)

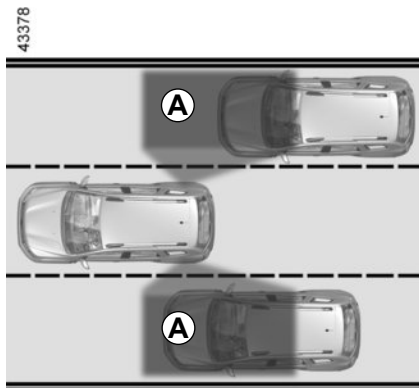

Dit systeem waarschuwt de bestuurder als er zich een auto in het detectiegebied bevindt **A**.

Dit systeem schakelt in als de auto rijdt met een snelheid die tussen ongeveer 30 km/u en 140 km/u bedraagt.

Deze functie maakt gebruik van de **1**-sensoren die aan beide zijden in de voor- en achterbumpers zijn geïnstalleerd.

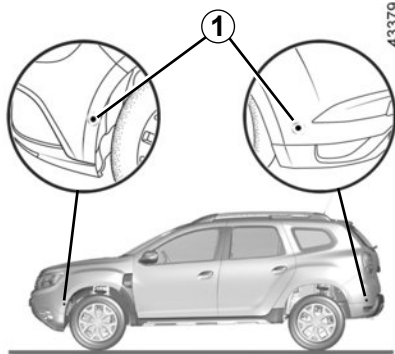

Bijzonderheid

Zorg ervoor dat de sensoren niet bedekt zijn (vuil, modder, sneeuw, ...).

Indien een van de sensoren bedekt is, verschijnt de boodschap "Dode hoek assistie reinig sensor" op het instrumentenpaneel. Reinig de sensoren.



Deze functie is een extra hulp die aangeeft dat er zich een auto in de dode hoek van uw auto bevindt.

Ze kan dus in geen geval de oplettenheid of de verantwoordelijkheid van de bestuurder overnemen.

De bestuurder moet altijd op zijn hoede blijven voor plotselinge gebeurtenissen tijdens het rijden: let dus altijd op of er zich bij het manoeuvreren geen kleine, smalle obstakels (zoals een kind, dier, kinderwagen, fiets, steen, paaltje, enz.) in uw blinde hoek bevinden.

DODEHOEKWAARSCHUWING (2/4)

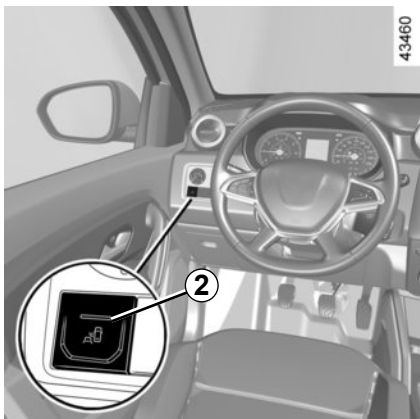

Inschakelen/uitschakelen

Als u drukt op de schakelaar **2**, wordt het systeem ingeschakeld en verschijnt het bericht "Dodehoek ass aan" op het instrumentenpaneel.

Druk opnieuw om het systeem uit te schakelen; het bericht "Aanhanger: dode hoek assist uit" verschijnt.

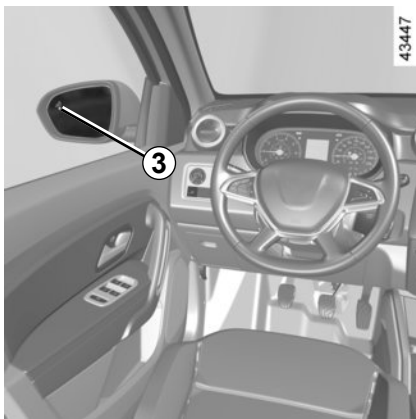

Werking

Deze functie geeft een waarschuwing:

- als de auto tussen 30 km/u en 140 km/u rijdt;
- als er zich een auto in de dodehoekzone bevindt die zich in dezelfde richting verplaatst als uw auto.

Als uw auto een andere auto inhaalt, wordt de indicator **3** enkel ingeschakeld als de ingehaalde auto zich langer dan een seconde in de dode hoek bevindt.

Wanneer de motor wordt gestart, blijft het systeem in dezelfde staat als vóór het uitzetten van het contact.

DODEHOEKWAARSCHUING (3/4)

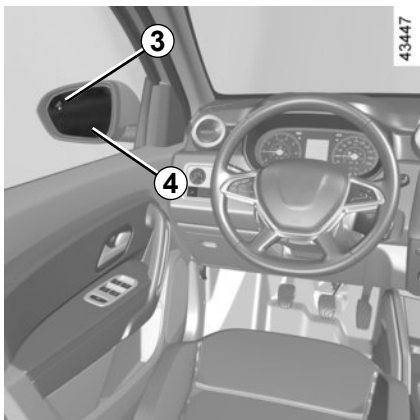

Indicator 3

Op beide spiegels 4 bevindt zich een controlelampje 3.

Opmerking: reinig de binnenspiegels 4 regelmatig zodat de indicatoren 3 zichtbaar blijven.

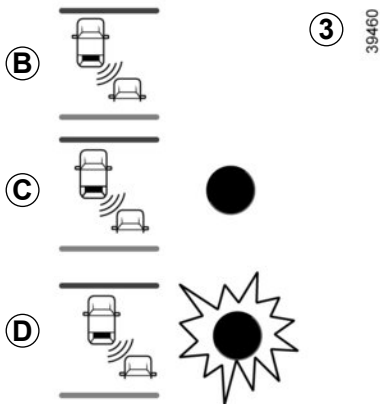

Display B

De functie is ingeschakeld en detecteert geen enkele andere auto.

Display C

Eerste waarschuwing: de indicator 3 geeft aan dat er zich een auto in de dode hoek bevindt.

Display D

De richtingaanwijzer is ingeschakeld, de indicator 3 knippert wanneer de functie een auto detecteert in de dodehoekzone van de richting waarin u het stuur draait. Als u de richtingaanwijzer uitschakelt, schakelt de indicator terug naar de eerste waarschuwing (display C).

De detectiecapaciteit van het systeem volgt een standaardrijvakbreedte. Als u in een smalle rijstrook rijdt, kan het systeem auto's in andere rijstroken detecteren.

DODEHOEKWAARSCHUWING (4/4)

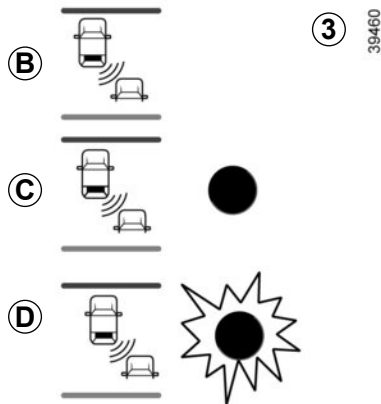

Omstandigheden waarin de dodehoekwaarschuwing niet werkt

- Als het voorwerp niet beweegt;
- als er veel verkeer is;
- in een bocht;
- als de sensoren voorin en achterin tegelijkertijd een voorwerp opmerken (bijvoorbeeld een lange vrachtwagen).
- ...

Storingen

Wanneer het systeem een fout opmerkt, verschijnt de boodschap "Controleer Dodehoek ass" op het instrumentenpaneel. Roep de hulp in van een merkdealer.

Opmerking: bij het starten van de motor knippert de indicator **3**, display **B**, 3 keer. Dit is normaal.

Als er een aanhanger is gekoppeld aan de auto, moet het systeem worden uitgeschakeld met de schakelaar **2**.



- De detectiecapaciteit van het systeem volgt een standaardrijvakbreedte. Als u op een breed rijvak rijdt, kan het systeem geen auto's detecteren in de dode hoek.

- In geval van blootstelling aan sterke elektromagnetische golven (zoals onder hoogspanningslijnen) of in erg slechte weersomstandigheden (hevige regen, sneeuw, enz.) kan het systeem tijdelijk niet goed werken. Let op de rijomstandigheden.

Kans op ongevallen.

Vanwege de sensoren in de bumpers is het raadzaam om elke handeling (reparatie, vervangen, lak bijwerken, enz.) te laten uitvoeren door een gekwalificeerde monteur.

MULTIVIEW CAMERA (1/6)

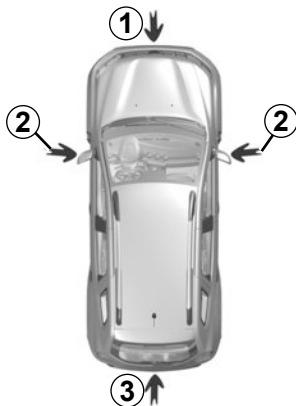

43387

Indien aanwezig in de auto, kunnen de vier camera's **1**, **2** en **3** in de voorbumper, buitenspiegels en de achterklep u helpen bij moeilijke manoeuvres.

De camera's sturen vier afzonderlijke beelden naar het scherm **4**, zodat u de omgeving van de auto kunt bekijken.

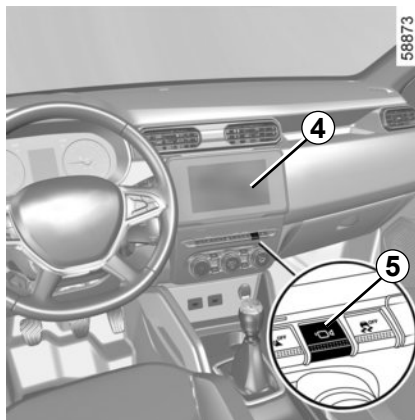

56873

Opmerking: zorg ervoor dat de camera niet is afgedekt (door vuil, modder, sneeuw, enz.).

Inschakelen van het systeem

Met het contact aan kan het systeem worden ingeschakeld:

- in de automatische modus, bij inschakelen van de achteruitversnelling: het systeem wordt ingeschakeld en de camera in de achterklep biedt een beeld van de omgeving achter de auto op het scherm **4**;
- in handmatige modus, door te drukken op de schakelaar **5**: het systeem wordt ingeschakeld en de camera in de voorbumper levert een beeld van de omgeving vóór de auto naar het scherm **4**.

Opmerking: afhankelijk van de auto kunt u sommige parameters vanaf het aanraak-scherm **4** instellen. Raadpleeg de multimedia-instructies.



Deze functie is een extra hulpmiddel. De bestuurder moet altijd opletten en blijft verantwoordelijk.

De bestuurder moet altijd op zijn hoede blijven voor plotselinge gebeurtenissen tijdens het rijden: let dus altijd op of er zich bij het manoeuvreren geen kleine, smalle obstakels (zoals een kind, dier, kinderwagen, fiets, steen, paaltje enz.) in uw blinde hoek bevinden.

MULTIVIEW CAMERA (2/6)

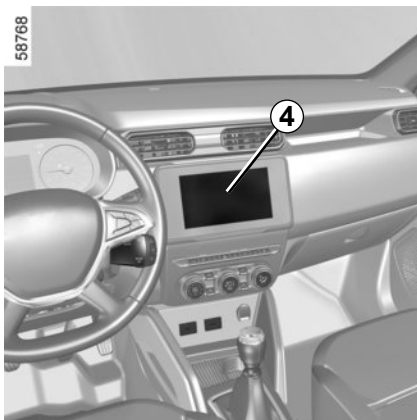

Automatische modus

De automatische modus treedt in werking als de achteruitversnelling wordt ingeschakeld, en het scherm **4** toont het beeld van de achteruitrijcamera. Als er snel wordt geschakeld van de achteruit naar een versnelling vooruit, toont het scherm **4** het camerabeeld aan de voorkant.

De automatische modus wordt uitgeschakeld:

- bij selectie van een ander camerabeeld via het menu op het scherm **4**;
- automatisch, zodra de snelheid ongeveer 20 km/u is;
- door het systeem uit te schakelen; zie "Multiview camera - uitschakelen van het systeem".

Handmatige modus

Om deze modus te activeren, kiest u het gewenste camerabeeld in het menu op het scherm **4**.

Er verschijnt gedurende ongeveer 5 seconden een bericht op het scherm **4** om de activering van de handmatige modus te bevestigen.

De handmatige modus wordt uitgeschakeld:

- automatisch, zodra de snelheid ongeveer 20 km/u is;
- door het systeem uit te schakelen; zie "Multiview camera - uitschakelen van het systeem".

MULTIVIEW CAMERA (3/6)

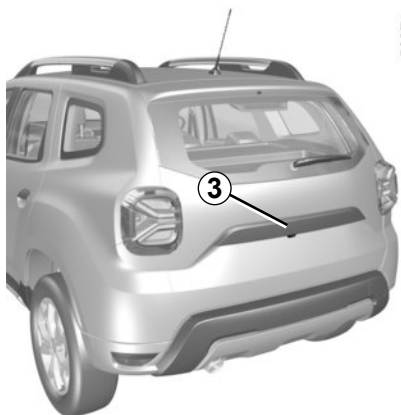

Achteruitrijcamera 3

Als de camera achter automatisch of met de hand wordt ingeschakeld, verschijnt het camerabeeld op het scherm 4.

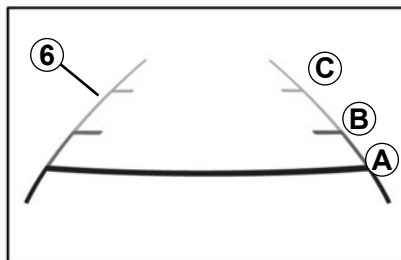

Vaste tekening 6

De vaste tekening bestaat uit gekleurde merktekens **A**, **B** en **C** die de afstand achter de auto aangeven:

- **A** (rood) op ongeveer 30 centimeter van de auto;
- **B** (geel) op ongeveer 70 centimeter van de auto;
- **C** (groen) op ongeveer 150 centimeter van de auto.

Het beeld verschijnt op het multimedia-scherm kan sneller lijken dan de werkelijkheid.

56478

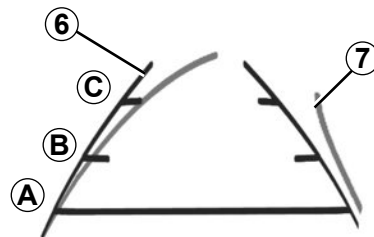

Bewegende richtlijn 7

(afhankelijk van de auto)

Deze wordt in het blauw getoond op het multimedia-scherm 4. Hij geeft de verplaatsingsrichting van de auto aan afhankelijk van de stand van het stuurwiel.

MULTIVIEW CAMERA (4/6)

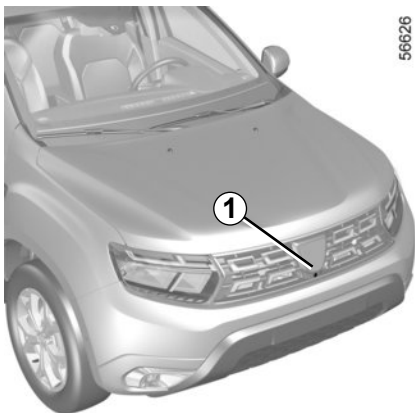

Camera voor 1

Als de camera voor automatisch of met de hand wordt ingeschakeld, verschijnt het camerabeeld op het scherm 4.

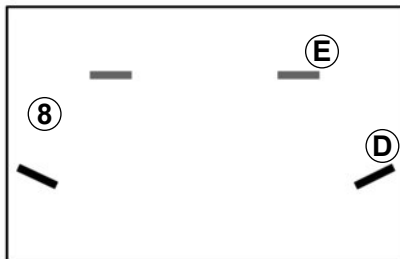

Vaste tekening 8

De vaste tekening bestaat uit gekleurde merktekens **D** en **E**, die de afstand achter de auto aangeven:

- **D** (geel) op ongeveer 70 centimeter van de auto;
- **E** (groen) op ongeveer 150 centimeter van de auto.



Een zone van 60 cm voor de auto wordt niet herkend door het systeem en verschijnt niet op het scherm. Denk om deze

zone.

Risico van beschadiging van de auto.

MULTIVIEW CAMERA (5/6)



Camera's aan de zijkant 2

De 2-camera's, ingebouwd in de buitenspiegels, leveren beelden van opzij op het scherm 4.

Selecteer het gewenste camerabeeld op het scherm 4. Raadpleeg de gebruiksaanwijzing van het mediasysteem voor meer informatie.

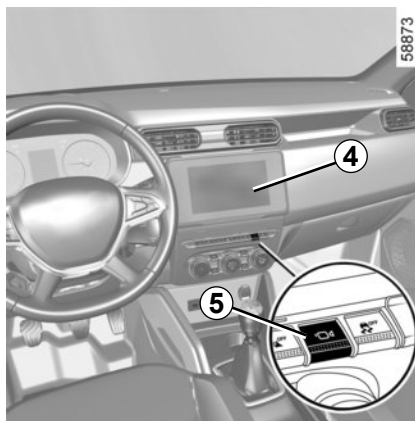

Uitschakelen van het systeem

Het systeem kan worden uitgeschakeld:

- wanneer de auto sneller rijdt sneller dan ongeveer 20 km/u;
- afhankelijk van de auto, als de versnellingshendel naar stand **P** of **N** wordt gezet in de automatische modus;
- door op de schakelaar 5 te drukken.

MULTIVIEW CAMERA (6/6)

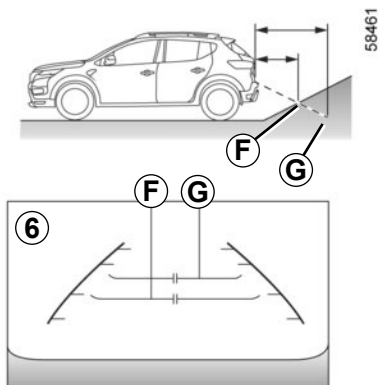

Het verschil tussen de geschatte afstand en de werkelijke afstand

Een steile helling oprijden of in zijn achteruit richting een steile helling rijden

De vaste richtlijnen **6** tonen de afstanden dichterbij dan ze werkelijk zijn.

De voorwerpen die op het scherm worden getoond, zijn in werkelijkheid verder weg op de helling.

Als er op het scherm bijvoorbeeld een voorwerp op **F**, wordt weergegeven is de werkelijk afstand van het voorwerp **G**.

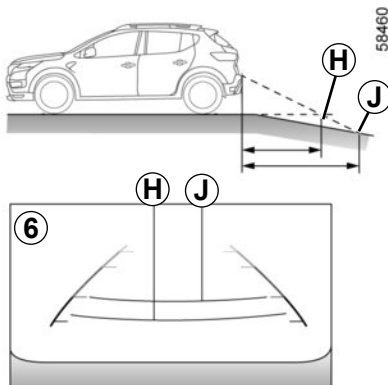

Een steile helling afrijden of in zijn achteruit richting een steile neerwaartse helling rijden

De vaste richtlijnen **6** tonen de afstanden verder weg dan ze werkelijk zijn.

Daarom zijn de voorwerpen die op het scherm worden getoond in werkelijkheid dichterbij op de helling.

Als er op het scherm bijvoorbeeld een voorwerp op **J**, wordt weergegeven is de werkelijk afstand van het voorwerp **H**.

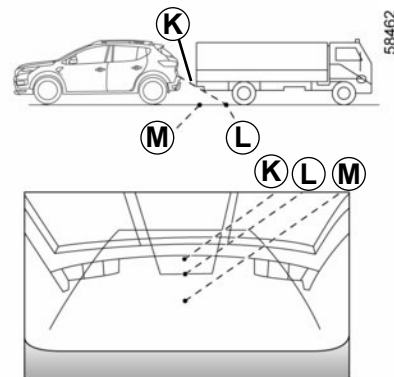

Rijden of achteruitrijden richting een uitstekend voorwerp.

Positie **K** lijkt verder weg dan de positie **L** op het scherm. Maar positie **K** is op dezelfde afstand als positie **M**.

De verplaatsingsrichting die wordt aangegeven door de vaste en mobiele richtlijnen houden geen rekening met de hoogte van het voorwerp. Dus het risico bestaat dat de auto tegen het voorwerp botst als deze er in zijn achteruit naartoe rijdt **M**.

NOODOPROEP (1/3)

Als de auto hiermee is uitgerust, worden de hulpdiensten via de noodoproepfunctie automatisch of handmatig verwittigd (kosteloos) bij een ongeval of als u onwel wordt, zodat ze zo snel mogelijk kunnen komen.

Opmerking: de noodoproep werkt:

- in landen die beschikken over de bijbehorende telematica voor hulpdiensten en een infrastructuur die geschikt is voor het systeem;
- afhankelijk van de netwerkdekking in de geografische regio waar het voertuig wordt bestuurd.

Als u de functie voor noodoproep gebruikt om te melden dat u een ongeval hebt gezien, houdt dit in dat u stopt zodra de verkeersomstandigheden dit toestaan, zodat de hulpdiensten uw auto kunnen vinden en daarmee de locatie van het gemelde ongeval.

Houd u altijd aan de ter plaatse geldende wetgeving.

Gebruik de noodoproep alleen in een noodgeval, als u betrokken bent bij een ongeval of als u getuige bent van een ongeval of in fysieke nood bent.

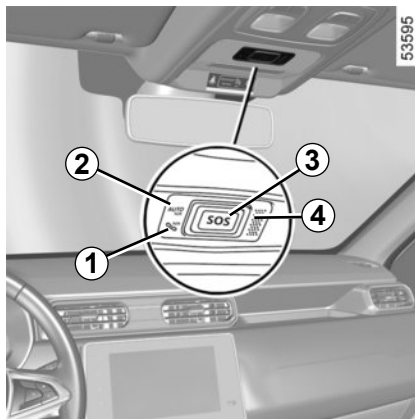

1 Waarschuwinglampje werking systeem:

- groen: in werking (netwerk beschikbaar);
- uit: niet in werking (netwerk niet beschikbaar);
- rood: in werking storing;
- groen knipperend: bellen.

2 Controlelampje automatische modus.

3 SOS-knop.

4 Microfoon.

5 of **6** (afhankelijk van de auto)
Luidspreker.

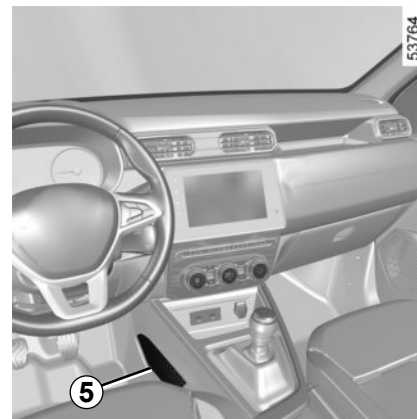

NOODOPROEP (2/3)

Een oproep gebeurt altijd als volgt:

- de noodoproep wordt ingesteld;
- verstuurt gegevens over het incident (constructeursplaatje van de auto, tijd van het gesprek, laatste locaties, richting van de auto);
- gesproken communicatie met de hulpdiensten;
- indien nodig wordt een hulpdienst gebeld.

De noodoproep heeft twee modi:

- automatische modus;
- handmatige modus.

Automatische modus

Als de waarschuwingslampje automatische modus **2** groen oplicht, bevestigt dit dat het automatische systeem is ingeschakeld.

De noodoproep wordt automatisch gedaan als de beschermende uitrusting (gordelspanners, airbag, enz.) werd geactiveerd vanwege een ongeval.

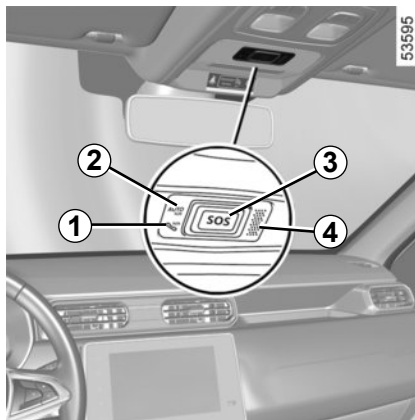

Handmatige modus

De noodoproep wordt uitgevoerd door:

- de **3**-knop in te drukken en ten minste 3 seconden ingedrukt te houden;
- of
- de **3**-knop vijf keer binnen tien seconden in te drukken.

In geval van onbedoelde activering kunt u de oproep annuleren door 2 seconden lang te drukken op de **3**-knop voordat de verbinding met het callcenter tot stand komt.

Zodra de oproep is ingesteld, kan alleen het callcenter de oproep beëindigen.

Testmodus

(afhankelijk van lokale wetgeving)

De testmodus is **gereserveerd** voor merkdealers om te controleren of de noodoproep-functie goed werkt.

De testmodus activeren:

- drie keer kort op de **3**-knop te drukken;
- ongeveer 15 seconden te wachten;
- drie keer kort op de **3**-knop te drukken.

De testmodus wordt automatisch afgesloten.



In geval van een ongeluk blijft u, als de plaats en het verkeer dit toestaan, dicht bij de auto om eventuele oproepen van het callcenter snel te kunnen beantwoorden.

NOODOPROEP (3/3)



Storingen

In sommige gevallen werkt de noodoproep niet (bijvoorbeeld bij een zwakke accu).

Als het systeem een storing detecteert, wordt het waarschuwingslampje **1** gedurende meer dan 30 minuten rood; raadpleeg zo snel mogelijk een merkdealer.

Het systeem werkt met een speciale accu. De accu gaat ongeveer 4 jaar mee (het controlelampje **1** wordt rood om u te informeren).
Raadpleeg een merkdealer.



Voor uw veiligheid en een goede werking van het systeem, moeten alle werkzaamheden aan de accu (uitbouwen, loskoppelen enz.) worden uitgevoerd door een gespecialiseerd vakman.

Risico op brandwonden door elektrische schokken.

U moet zich verplicht houden aan de vervangingsintervallen die worden aangegeven in het onderhoudsboekje zonder deze te overschrijden.

De accu is van een speciaal type. Zorg dat deze wordt vervangen door een van hetzelfde type.

Roep de hulp in van een merkdealer.

Zonder de functie noodoproep is het systeem niet te volgen en zal niet constant worden bewaakt. Gegevens worden voortdurend en automatisch gewist en het systeem slaat alleen de laatste drie locaties van de auto op.

Gegevens worden alleen verzonden in geval van een noodoproep. Gegevens die worden verzonden naar het callcenter worden behandeld overeenkomstig de privacywetgeving die van toepassing is in het land waarin u zich bevindt. Het systeem slaat de activiteitengeschiedenis maar voor 13 uur op.

De eigenaar van de auto heeft het recht zijn gegevens in te zien. Hij heeft het recht de gegevens te laten corrigeren, verwijderen of blokkeren.



Hoofdstuk 3: uw comfort

Ventilatieroosters	3.2
Verwarming, Ventilatie, Airconditioning	3.5
Automatische airconditioning.	3.9
Airconditioning: informatie en tips voor het gebruik.	3.13
Elektrische ruiten	3.15
Binnenverlichting	3.18
Zonneklep, Handgreep	3.20
Asbakken, Aansteker, Accessoireaansluiting	3.21
Hoofdsteun achter	3.23
Opbergruimtes, Indeling interieur	3.25
Achterbank	3.30
Bagageruimte	3.33
Vervoer van bagage	3.34
Vervoer van voorwerpen: trekken, trekhaak	3.36
Tafeltje	3.37
Dakdragers, spoiler	3.38
Multimedia-uitrusting	3.42

VENTILATIEROOSTERS, luchtuitgangen (1/3)

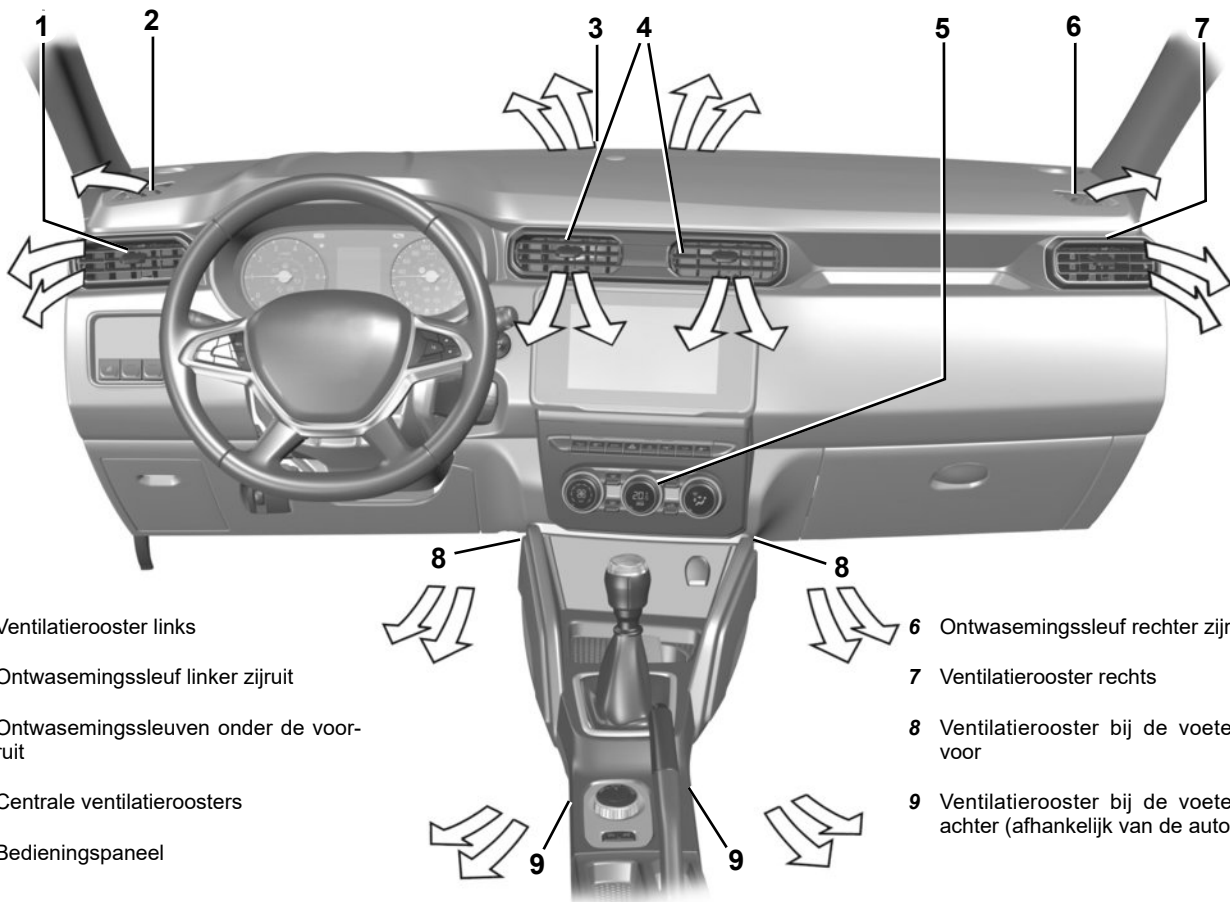

58775

VENTILATIEROOSTERS, luchtuitgangen (2/3)

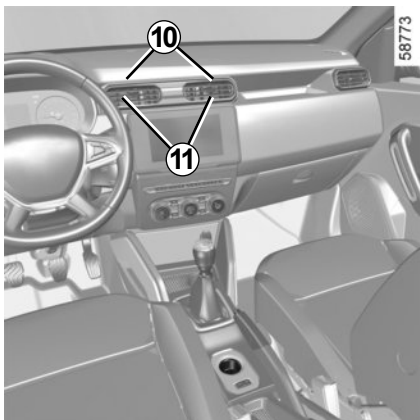

Ventilatieroosters midden en zijkant

(afhankelijk van de auto)

Luchtstroom

Ventilatieroosters 10

Om te openen: de cursor **11** naar links brengen.

Om te sluiten: de cursor **11** zo ver mogelijk naar rechts brengen.

Ventilatieroosters 13

Om te openen drukt u op het ventilatierooster (bij punt **12**) tot de gewenste opening bereikt is.

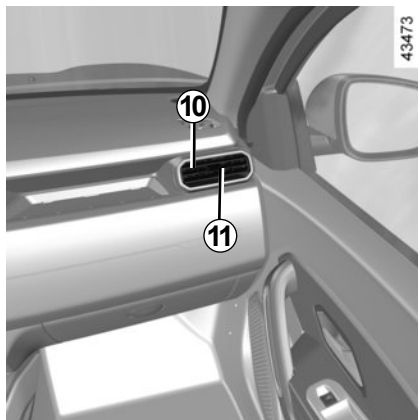

Richting

Ventilatieroosters 10

Schuif de knop **11** naar de gewenste stand.

Ventilatieroosters 13

Draai het ventilatierooster **13**.

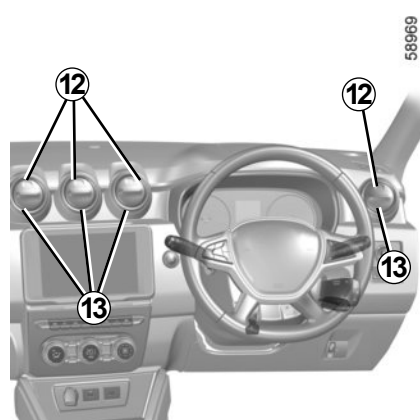

Gebruik, in geval van stankoverlast in de auto, alleen speciaal hiervoor bestemde middelen. Raadpleeg een merkdealer.

VENTILATIEROOSTERS, luchtuitgangen (3/3)

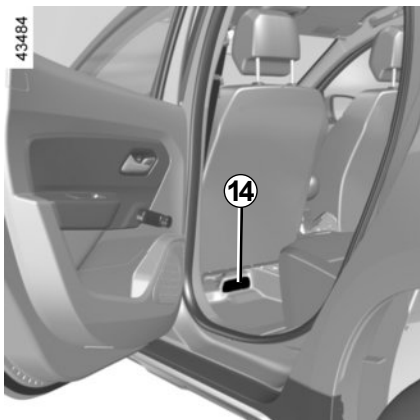

Plaatsen achter

(afhankelijk van de auto)

Ventilatie-roosters voeten **14**.

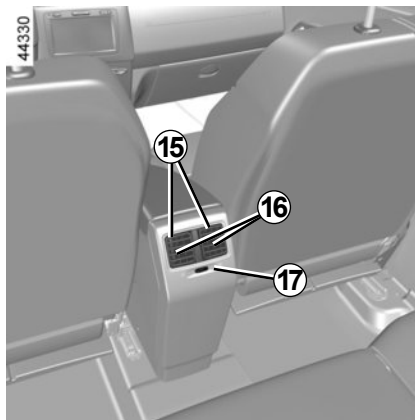

Ventilatie-roosters **15**

Richten rechts/links

Beweeg de cursor **16**.

Hoeveelheid lucht

Draai de knop **17**:

naar  : helemaal open;

naar  : dicht.



Stop niets in het ventilatiecircuit van de auto (bijvoorbeeld in geval van stank, enz.).

Risico van schade of brand.

VERWARMING, VENTILATIE, AIRCONDITIONING (1/4)

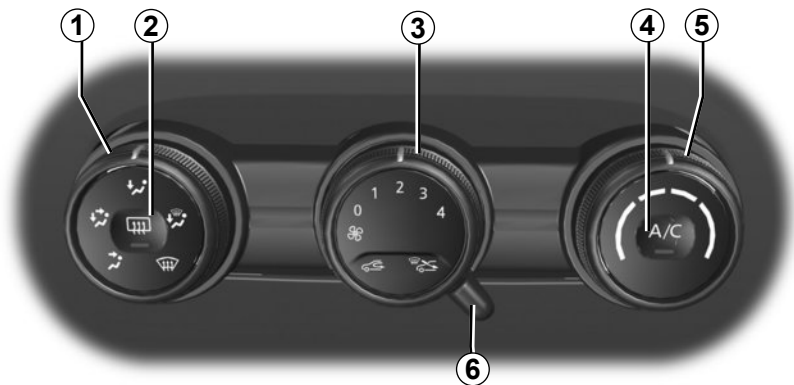

53594

Bedieningsknoppen

De aanwezigheid van de bedieningsknoppen hangt van de uitrusting van de auto af.

- 1 Verdeling van de lucht.
- 2 Ontdooien/verwarmen van de achterruit en, afhankelijk van de auto, van de spiegels en de voorruit.
- 3 Regeling van de ventilatiesnelheid.
- 4 In- uitschakelen van de airconditioning.
- 5 Regeling van de temperatuur van de lucht.
- 6 Inschakelen van de afsluiting van de buitenlucht/luchtkringloop.

Informatie en tips voor het gebruik: raadpleeg de paragraaf “Airconditioning: informatie en tips voor het gebruik”.

Regelen van de temperatuur

Draai de knop **5** afhankelijk van de gewenste temperatuur. Hoe verder de aanwijzer in het rode gedeelte staat, hoe hoger de temperatuur.

Regeling van de ventilatiesnelheid.

Beweeg de knop **3** van 0 naar 4 of naar  (afhankelijk van de auto). Hoe verder u de knop rechtersom draait, hoe meer lucht er wordt verplaatst. Draai de knop **3** naar 0 om de luchttoevoer af te sluiten en het systeem uit te schakelen.

Het systeem is gestopt: de ventilatiesnelheid van de lucht in het interieur is nul (stilstaande auto), als de auto rijdt kunt u echter een geringe luchtstroom voelen.

Door langdurig gebruik van deze schakelaar in stand 0 kunnen de zijruiten en de voorruit beslaan en kan de atmosfeer in het interieur minder aangenaam worden doordat er geen luchtverversing is.

VERWARMING, VENTILATIE, AIRCONDITIONING (2/4)

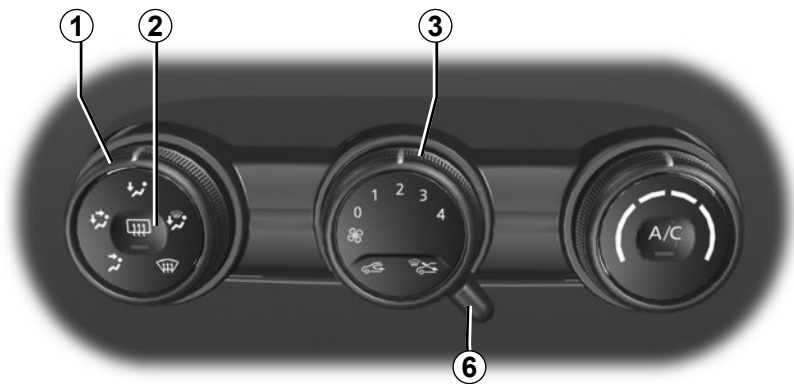

53594

Inschakeling van de afsluiting van de buitenlucht / luchtkringloop

Zet de knop **6** in stand

In deze stand wordt de lucht vanuit het interieur aangezogen en zonder toevoeging van buitenlucht teruggevoerd in de auto.

De kringloopstand kan gebruikt worden:

- om het interieur af te sluiten van de buitenlucht (als u in een gebied met verontreinigde lucht rijdt);
- om sneller de gewenste temperatuur in het interieur te bereiken.

Door langdurig gebruik van de luchtkringloop kunnen de zijruiten en de voorruit beslaan en kan de atmosfeer in het interieur minder aangenaam worden doordat er geen luchtverversing is.

Daarom raden wij u aan om de normale werking (toevoer van buitenlucht) te herstellen door de knop **6** naar rechts te draaien als de lucht niet meer gerecycleerd hoeft te worden.

Snel ontwaseming

Zet de knoppen **1**, **3** en **6** in de stand voor:

- : ontwasemen.
- maximale ventilatie;
- buitenlucht.

Het gebruik van de airconditioning zorgt voor een snellere ontwaseming.



Achterrautverwarming

Druk met draaiende motor op de knop **2**. Het controlelampje licht op.

Met deze functie worden, afhankelijk van de auto, de achterraut en de buitenspiegels elektrisch verwarmd.

Afhankelijk van de auto, wordt de werking onderbroken:

- na een door het systeem bepaalde tijdsduur gaat het controlelampje automatisch uit.
- als u nogmaals op de knop **2** drukt, gaat het controlelampje uit.

VERWARMING, VENTILATIE, AIRCONDITIONING (3/4)

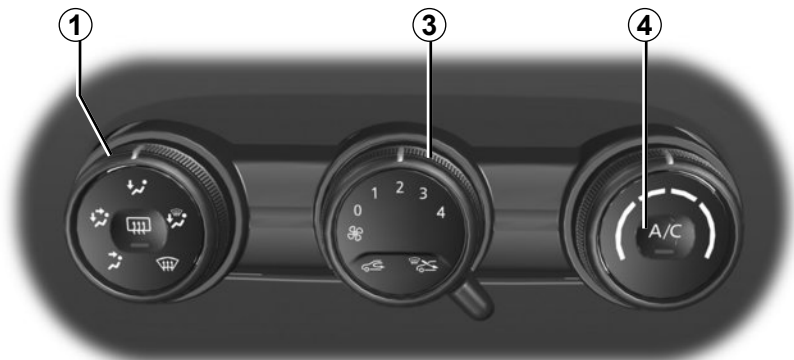

53594

Verdeling van de lucht in het interieur

Draai de schakelaar **1** om uw verdeling te kiezen.



De lucht wordt naar de ventilatie-roosters in het dashboard gevoerd.



De lucht wordt naar alle ventilatie-roosters in het dashboard en de voetenruimtes gevoerd.



De lucht wordt in hoofdzaak naar de voeten van de inzittenden en de ventilatie-roosters in het dashboard gevoerd. Om de lucht alleen naar de voetenruimtes te laten gaan, sluit u de roosters in het dashboard.



De lucht wordt naar de ontwasemingsroosters onder de voorruit, in het dashboard en de voorportieren en naar de voetenruimtes gevoerd.



De lucht wordt naar de uitstroomsleuven onder de voorruit en de voorste zijruiten gevoerd.

In- en uitschakelen van de airconditioning

Druk op de knop **4** om de airconditioning in (controlelampje brandt) of uit (controlelampje brandt niet) te schakelen.

Het systeem werkt niet als knop **3** in stand 0 staat.

Door het inschakelen van de airconditioning:

- gaat de temperatuur omlaag in het interieur;
- ontwasemen de ruiten snel.

De airconditioning werkt niet bij lage buiten-temperaturen.

Door het gebruik van de airconditioning neemt het brandstofverbruik toe (gebruik de airconditioning daarom niet als het niet nodig is).

VERWARMING, VENTILATIE, AIRCONDITIONING (4/4)



Verwarmde voorruit

Druk bij **draaiende motor** op de schakelaar **7** (het ingebouwde controlelampje brandt).

Met deze functie (indien aanwezig) wordt de voorruit ontwasemd.

Druk, **om deze functie uit te schakelen**, opnieuw op de schakelaar **7**.

Door het gebruik van de airconditioning neemt het brandstofverbruik toe (gebruik de airconditioning daarom niet als het niet nodig is).

AUTOMATISCHE AIRCONDITIONING (1/4)

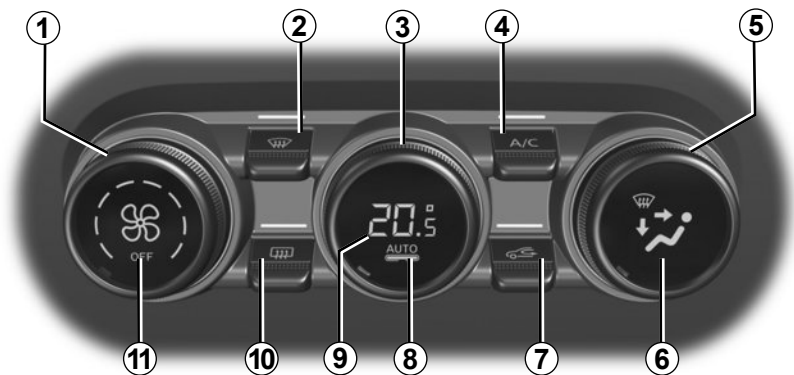

43355

Bedieningsknoppen

(afhankelijk van de auto)

- 1 Regeling van de ventilatiesnelheid.
- 2 Functie "helder zicht".
- 3 Regeling van de temperatuur van de lucht.
- 4 In- en uitschakelen van de airconditioning.
- 5 Regeling van de luchtverdeling in het interieur.
- 6 Luchtverdelingsdisplay.
- 7 Inschakeling van de afsluiting van de buitenlucht/luchtkringloop.

- 8 Inschakelen van de automatische werking.
- 9 Temperatuurdisplay.
- 10 Ontdooien/ontwasemen van de achterruit en, afhankelijk van de auto, van de spiegels.
- 11 Ventilatiesnelheidsdisplay.

Automatische werking

De automatische airconditioning garandeert (met uitzondering van extreme gevallen) een temperatuurcomfort in het interieur en het helder houden van de ruiten, bij een zo optimaal mogelijk brandstofverbruik. Het systeem werkt op de ventilatiesnelheid, de luchtverdeling, de luchtkringloop, het inschakelen of uitschakelen van de airconditioning en de luchttemperatuur.

AUTO: optimaal bereiken van de gewenste temperatuur afhankelijk van de omstandigheden buiten de auto. Druk op de knop **8**. Het controlelampje in de toets **8** licht op.

Regeling van de ventilateursnelheid

Normaal zorgt het systeem automatisch voor de juiste ventilateursnelheid om de ingestelde temperatuur te bereiken en te handhaven.

U kunt altijd de ventilatiesnelheid verhogen of verlagen door aan de knop **1** te draaien.

AUTOMATISCHE AIRCONDITIONING (2/4)

43355



Regeling van de temperatuur

Draai knop 3 afhankelijk van de gewenste temperatuur.

Opmerking: bij de hoogste en laagste instelling produceert het systeem maximale hete of koude temperatuurniveaus ("Lo" en "Hi").

In- en uitschakelen van de airconditioning

Normaal schakelt het systeem automatisch de airconditioning in of uit, afhankelijk van de weersomstandigheden.

Druk op de schakelaar 4 om activering af te dwingen (het bovenstaande waarschuwinglampje gaat branden) of de airconditioning te stoppen (het bovenstaande waarschuwinglampje gaat uit).

Sommige toetsen hebben een ingebouwd controlelampje dat de staat van de functie aangeeft.

Het display geeft aan welke temperatuur is ingesteld.

Als na het starten van de auto de aangegeven temperatuur wordt verhoogd of verlaagd, heeft dit geen invloed op de snelheid waarmee de gewenste temperatuur wordt bereikt. Het systeem zorgt altijd voor het optimaal verhogen of verlagen van de temperatuur (de ventilatie start niet direct met de maximale snelheid: deze wordt geleidelijk hoger), dat kan van enkele secondes tot een paar minuten duren.

Onder normale omstandigheden, tenzij dit als hinderlijk wordt ondervonden, moeten de roosters in het dashboard open blijven.

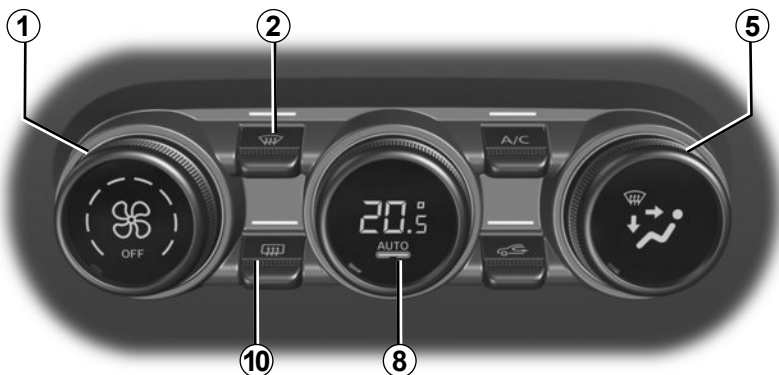

43355

Functie “helder zicht”

Druk op de knop **2**, het bovenstaande controlelampje gaat branden.

Met deze functie worden de voorruit, de zijruiten voor, de achterraut en de buitenspiegels snel ontdooid en ontwasemd (afhankelijk van de auto). Hierdoor worden automatisch de airconditioning en de achterrautverwarming ingeschakeld.

Druk op de knop **10** om de achterrautverwarming uit te schakelen. Het bovenstaande controlelampje gaat uit.

Druk op de toets **2** of **8** om deze functie te **verlaten** of pas de ventilatiesnelheid aan door de schakelaar **1** te draaien.

Achterrautverwarming

Druk op de knop **10**: het bovenstaande controlelampje gaat branden. De achterraut wordt nu snel ontwasemd en de elektrische buitenspiegels worden verwarmd (afhankelijk van de uitvoering).

U schakelt deze functie uit door opnieuw op de toets **10** te drukken. De verwarming schakelt na enige tijd automatisch uit.

Wijzigen van de verdeling van de lucht in het interieur

Draai de knop **5** volgens de gewenste luchtverdeling. het controlelampje in de toets waarop u hebt gedrukt, licht op.

Het is mogelijk om twee standen te combineren.



De lucht wordt naar de uitstroomsleuven onder de voorruit en de voorste zijruiten gevoerd.



De lucht wordt naar de roosters van de zijruiten voorin, de ontwasemingsleuven onder de voorruit en naar de voetenruimtes gevoerd.



De lucht wordt voornamelijk naar de voetenruimtes gevoerd.



De lucht wordt naar de ventilatieroosters in het dashboard en de voetenruimtes gevoerd.



De lucht wordt naar de ventilatieroosters in het dashboard gevoerd.

AUTOMATISCHE AIRCONDITIONING (4/4)

43355



Luchtkringloop (afsluiten van de buitenlucht)

Deze functie wordt automatisch geregeld, maar u kunt ze handmatig inschakelen. In dit geval wordt de werking bevestigd door een waarschuwingslampje boven de knop 7.

Het ontwasemen/ontdooien heeft altijd voorrang boven de luchtkringloop.

NB:

- in de kringloopstand wordt de lucht aangevoerd vanuit de auto en zonder bijmenging van buitenlucht teruggevoerd in het interieur van de auto;
- De lucht circuleert in de auto zonder bijmenging van buitenlucht (als u in een gebied met verontreinigde lucht rijdt enz.);
- om sneller de gewenste temperatuur te bereiken.

Handbediening

Druk op de knop 7: het bovenstaande controlelampje gaat branden.

Bij langdurig gebruik van deze stand kunnen de ruiten aan de binnenkant beslaan of weer aanvriezen. Ook zal het in de auto, door gebrek aan frisse lucht, kunnen gaan stinken.

Het wordt daarom aangeraden om terug te gaan naar de automatische werkingsstand door op de toets 7 te drukken zodra de luchtkringloop niet langer nodig is.

Om deze functie uit te schakelen, drukt u opnieuw op de toets 7.

Uitschakelen van het systeem

Draai de knop 1 naar "OFF" om het systeem te stoppen. U schakelt het systeem weer in door de knop 1 te draaien en de ventilatiesnelheid in te stellen of door op de toets 8 te drukken.

Door het gebruik van de airconditioning neemt het brandstofverbruik toe (gebruik de airconditioning daarom niet als het niet nodig is).

AIRCONDITIONING: informatie en bedieningsinstructies (1/2)

Tips voor het gebruik

In sommige gevallen, (airconditioning uit, luchtkringloop in werking, ventilatiesnelheid nul of laag, enz.) kunnen de ruiten van de auto beslaan.

Als de ruiten beslagen zijn, gebruikt u de functie "**Helder zicht**" om de ruiten te ontwasemen; zet daarna de airconditioning in de automatische stand om nieuwe condensatie te voorkomen.

Auto's uitgerust met de ECO-modus

Als de ECO-modus actief is, kan de werking van de airconditioning verminderen. Raadpleeg de informatie van paragraaf "Tips voor het rijden, zuinig rijden" in hoofdstuk 2.



Stop niets in het ventilatiecircuit van de auto (bijvoorbeeld in geval van stank enz.).

Risico van explosie of brand.

Verbruik

Het is normaal dat het brandstofverbruik hoger is (vooral in stadsverkeer) als u de airconditioning gebruikt.

Voor auto's met een airconditioning zonder automatische werkstand, zet het systeem uit, als u het niet meer nodig hebt.

Tips voor zuinig rijden en minder luchtverontreiniging

Rijd met open ventilatierooster en gesloten ruiten. Open bij zeer warm weer of als de auto in de zon heeft gestaan enkele minuten de portieren voordat u start, zodat de hete lucht uit de auto kan ontsnappen.

Onderhoud

Raadpleeg voor de controle-intervallen het onderhoudsdocument van uw auto.

Gebruik de airconditioning regelmatig, ook bij koud weer; laat de airco ten minste eenmaal per maand gedurende ongeveer 5 minuten draaien.

Storingen

Raadpleeg bij een storing altijd een merkdealer.

- **Minder goede werking van ontdoeien, ontwasemen of airconditioning.**
Dit kan het gevolg zijn van een vervuild patroon van het interieurfilter.
- **Geen gekoelde lucht.**
Controleer of alle bedieningsorganen in de juiste stand staan en de zekeringen goed zijn. Als dit niet zo is moet u het systeem stoppen.

Water onder de auto

Maak u zich niet ongerust als er condenswater onder de auto druppelt, dit is normaal na langdurig gebruik van de airconditioning.



Maak nooit de slangen van de airconditioning los. Dit is gevaarlijk voor de ogen en de huid.

AIRCONDITIONING: informatie en bedieningsinstructies (2/2)

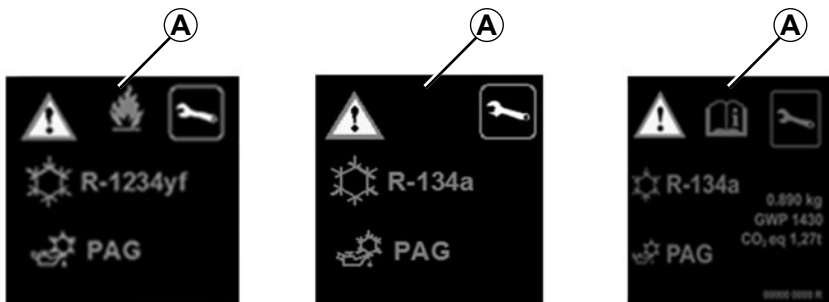

Het koelvloeistofcircuit (waarvan sommige componenten hermetisch zijn afgesloten) bevat fluorhoudende broeikasgassen.

Afhankelijk van het voertuig, u kunt de volgende informatie vinden op sticker **A** in de motorruimte.

De aanwezigheid en de plaats van de informatie op sticker **A** zijn afhankelijk van de auto.



Maak het airconditionings-systeem nooit open. Dit is gevaarlijk voor de ogen en de huid.



Voordat u in de motorruimte werkzaamheden kunt uitvoeren, moet u absoluut het contact uitzetten (zie "De motor starten en stoppen" in hoofdstuk 2).



Type airconditioningsvloeistof



Type olie in de slangen van de airconditioning



Ontvlambaar product



Raadpleeg het instructieboekje



Onderhoud

x,xxx kg

Hoeveelheid airconditioningsvloeistof aanwezig in de auto.

GWP xxxxx

Global Warming Potential oftewel aardopwarmingsvermogen (CO₂-equivalent).

CO₂-equivalent
x,xx t

Hoeveelheid in gewicht en CO₂-equivalent.

RUITBEDIENING (1/3)

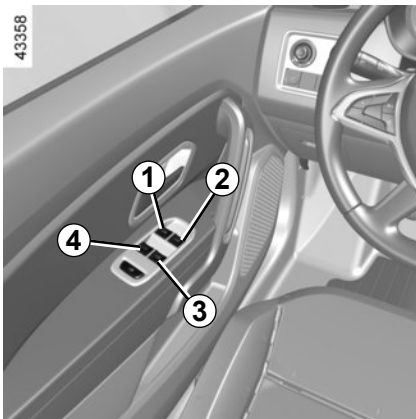

Elektrische ruitbediening

Met het contact ingeschakeld en, al naar gelang de auto, met een draaiende motor, drukt u op de schakelaar om de ruit naar het vereiste niveau te laten zakken.

Trek de schakelaar van de betreffende ruit omhoog om de ruit tot de gewenste hoogte omhoog te brengen.

Het systeem werkt met het contact uit totdat een van de voorportieren wordt geopend (beperkt tot circa 3 minuten).

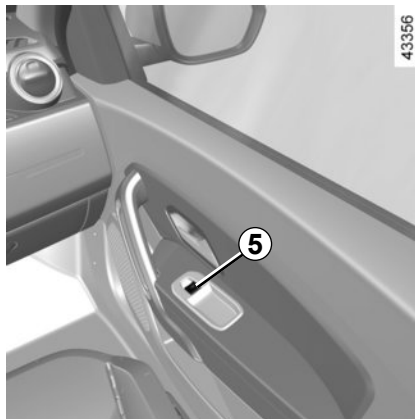

Vanaf de bestuurdersplaats

Gebruik schakelaar:

- **1** voor de bestuurderskant;
- **2** voor de passagierskant voor;
- **3** of **4** voor de passagiers achter.

Vanaf de passagiersplaats voor

Gebruik schakelaar **5**.

Leg nooit iets op de bovenkant van een ruit: risico van beschadiging van de ruitbediening.

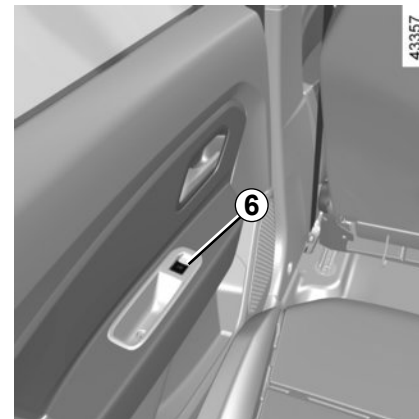

Voor de plaatsen achter

Gebruik schakelaar **6**.



Wanneer u de ruiten sluit, moet u erop letten dat er geen enkel lichaamsdeel (arm, hand, enz.) uit het voertuig steekt.

Gevaar van ernstige verwondingen.

RUITBEDIENING (2/3)

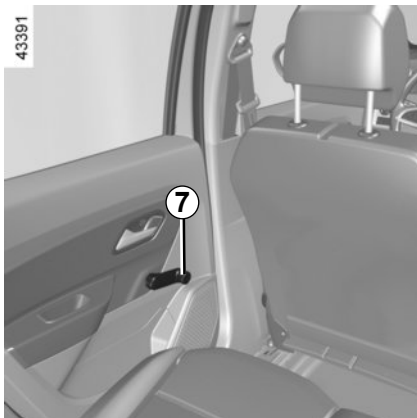

Handbediende portierraaien achter

Draai de slinger 7 om de ruit omlaag of omhoog te laten gaan tot de gewenste hoogte.

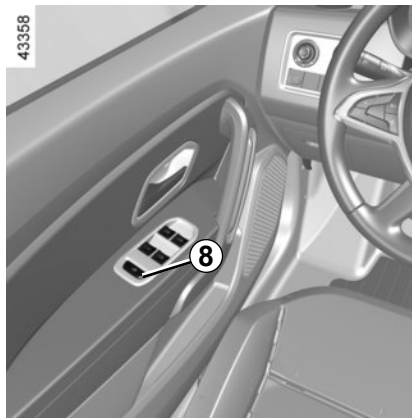

Veiligheid inzittenden achter

De bestuurder kan, afhankelijk van de auto, de werking van de ruitbediening achter uitschakelen door te drukken op de schakelaar 8.

Verantwoordelijkheid van de bestuurder

Laat uw voertuig nooit achter met de binnenin, en laat nooit een kind, een niet-autonome volwassene of een dier achter, zelfs niet eventjes. Het kan zichzelf of anderen in gevaar brengen door de motor te starten, door organen te bedienen zoals bijvoorbeeld de ruitbediening, of de portieren te vergrendelen. In geval van beknelling van een lichaamsdeel draait u direct de bewegingsrichting van de ruit om door te drukken op de betreffende schakelaar.

Gevaar van ernstige verwondingen.

RUITBEDIENING (3/3)

Werking van de sneltoets

Als de auto hiermee uitgerust is, is de sneltoets een aanvulling op de werking van de elektrische ruitbediening, zoals hiervoor beschreven.

Deze is alleen aanwezig bij de bestuurdersruit.

- Druk de betreffende schakelaar kort helemaal omlaag: de ruit gaat in één keer geheel omlaag.
- Trek de betreffende schakelaar kort en helemaal omhoog: de ruit gaat in één keer geheel omhoog.

Om de beweging van de ruit voortijdig te stoppen drukt u de schakelaar opnieuw in.

Bijzonderheden

Als de ruit tijdens het sluiten op weerstand stuit (bijvoorbeeld een tak), stopt de ruit en schuift deze daarna enkele centimeters terug.

Als u de schakelaar aanraakt terwijl de ruit beweegt, stopt deze.

Storingen

In geval van een storing bij het sluiten van een ruit, keert het systeem terug naar de normale modus: trek de desbetreffende schakelaar omhoog totdat de ruit volledig is gesloten. Houd de schakelaar vervolgens gedurende 3 seconden (nog steeds aan sluiten-zijde) in positie, open dan de ruit en houd de schakelaar gedurende 3 seconden (nog steeds aan openen-zijde) in positie. De ruit sluit volledig en automatisch en het systeem is gereset.

Indien nodig, raadpleeg uw merkdealer.



Wanneer u de ruiten sluit, moet u erop letten dat er geen enkel lichaamsdeel (arm, hand, enz.) uit het voertuig steekt.

Gevaar van ernstige verwondingen.

Leg nooit iets op de bovenkant van een ruit: risico van beschadiging van de ruitbediening.

BINNENVERLICHTING (1/2)

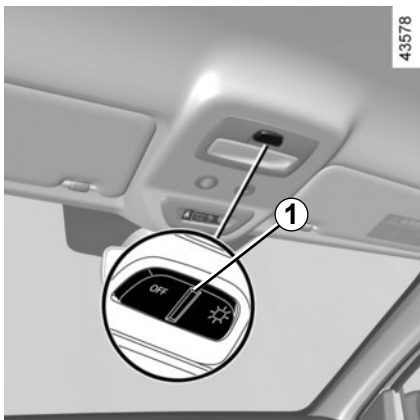

Binnenlicht

Met schakelaar **1**, kunt u kiezen voor:

- een constant brandende verlichting;
- een verlichting die gaat branden als één van de voorportieren of, afhankelijk van de auto, één van de vier portieren wordt geopend. De binnenverlichting gaat alleen uit als de portieren, waarop de verlichting reageert, goed gesloten zijn;
- een niet brandende verlichting.

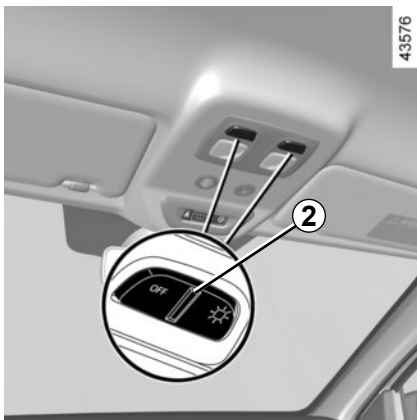

Leesspots

(afhankelijk van de auto)

Met schakelaar **2**, kunt u kiezen voor:

- een constant brandende verlichting;
- een verlichting die gaat branden als één van de voorportieren of, afhankelijk van de auto, één van de vier portieren wordt geopend. De binnenverlichting gaat alleen uit als de portieren, waarop de verlichting reageert, goed gesloten zijn;
- een niet brandende verlichting.

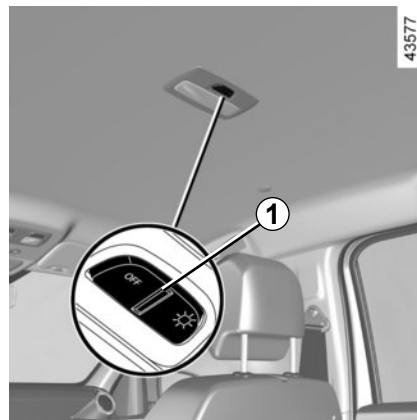

BINNENVERLICHTING (2/2)

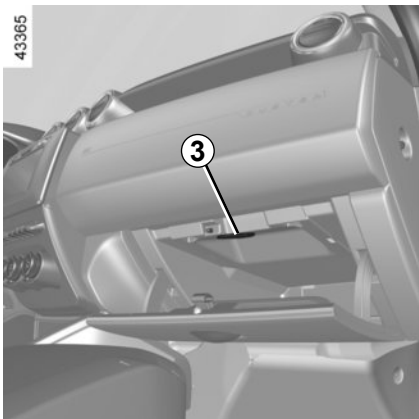

Verlichting dashboardkastje 3

Het lampje 3 gaat branden bij het openen van de klep.

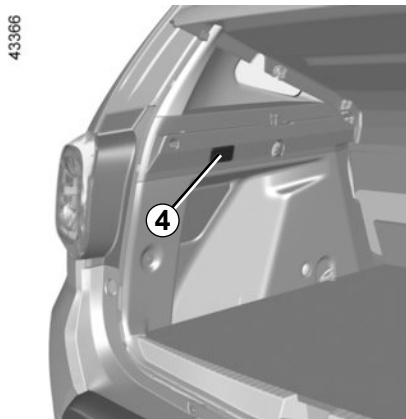

Verlichting bagageruimte 4

Het lampje 4 gaat branden bij het openen van de bagageruimte.

Automatische werking van de binnenverlichting

(afhankelijk van de auto)

- als de portieren worden ontgrendeld met de afstandsbediening gaat de binnenverlichting ongeveer 30 secondes branden;
- als een portier open blijft staan (of niet goed is gesloten), gaat de binnenverlichting uit na ongeveer 3 tot 30 minuten.
- als alle portieren zijn gesloten gaat de binnenverlichting geleidelijk uit als het contact wordt aangezet.

ZONNEKLEP, HANDGREEP

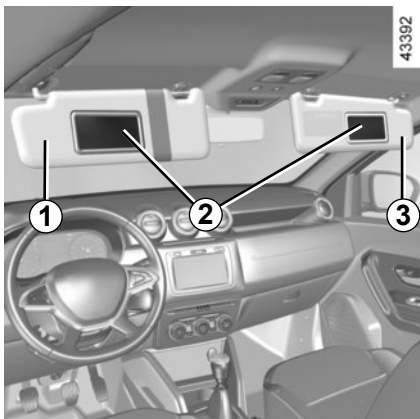

Zonneklep 1 en 3

Zet de zonneklep **1** of **3** omlaag tegen de voorruit of maak deze los en draai deze tegen de zijruit.

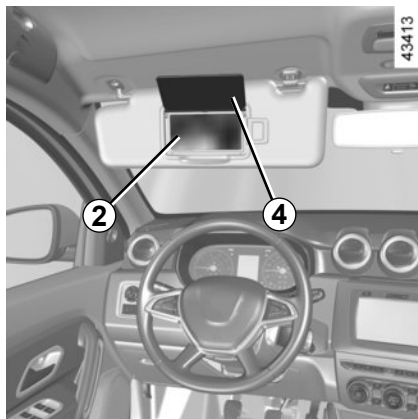

Make-upspiegels 2

Afhankelijk van de auto zijn de zonnekleppen uitgerust met een make-upspiegel.

Til het deksel **4** omhoog.

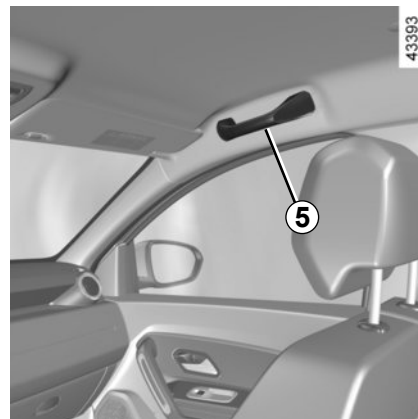

Handgreep 5

Hieraan kan men zich vasthouden tijdens het rijden.

Gebruik deze niet om u aan vast te houden bij het in- of uitstappen.

ASBAKKEN, AANSTEKER, ACCESSOIREAANSLUITING (1/2)

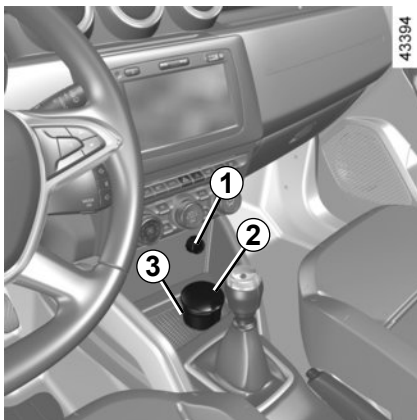

Aansteker 1

Als het contact aan staat, drukt u de aansteker **1** in.

Zodra hij heet is komt hij met een klikje terug. Trek hem los. Plaats hem na gebruik in de houder zonder hem er helemaal in te drukken.

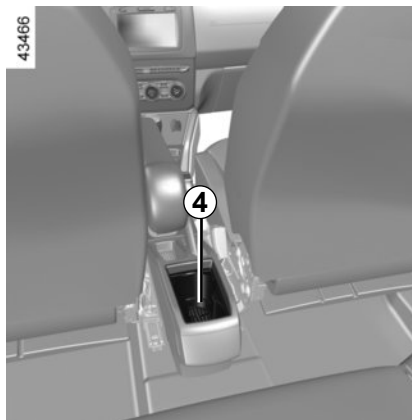

Asbak

Deze past in de ruimtes **3** of **4**.

Openen: trek het deksel **2** omhoog.

Legen: pak de asbak en maak hem leeg.

Als uw auto geen aansteker en asbak heeft, kan uw merkdealer u deze leveren.

ASBAKKEN, AANSTEKER, ACCESSOIREAANSLUITING (2/2)

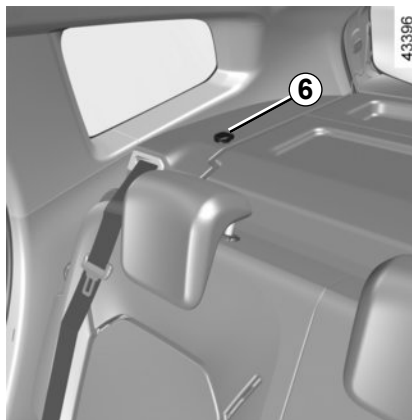
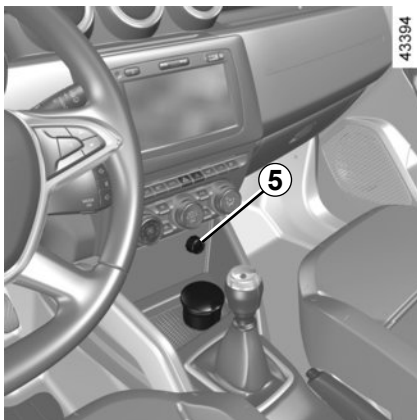

Accessoireaansluiting 5 en 6

De aansluitingen zijn bedoeld voor de aansluiting van accessoires die zijn goedgekeurd door onze technische dienst.



Sluit alleen accessoires aan met een vermogen van maximaal 120 watt (12 V).

Als verschillende accessoireaansluitingen tegelijk worden gebruikt, mag het totale vermogen van de aangesloten accessoires niet meer zijn dan 180 watt.

Risico op brand.

HOOFDSTEUNEN ACHTER (1/2)

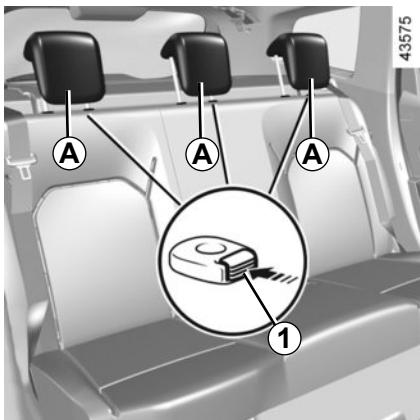

Uitvoering vijf zitplaatsen

Gebruiksstand van de hoofdsteun A

Til de hoofdsteun helemaal omhoog tot deze blokkeert. Controleer de vergrendeling.

Verwijderen van de hoofdsteun A

Zet de hoofdsteun geheel omhoog, druk daarna op de knop **1** en verwijder de hoofdsteun.

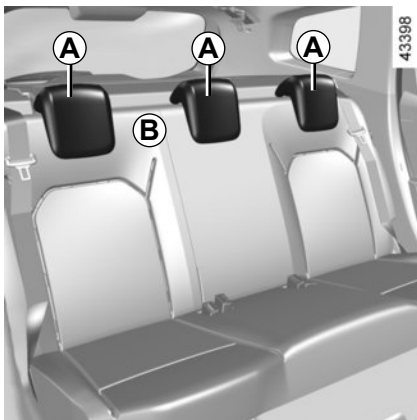

Hoofdsteun terugzetten A

Plaats de poten van de hoofdsteun in de geleiders, druk op de knop **1** en laat de hoofdsteun zakken hij goed vastzit.

Opbergstand van de hoofdsteun A

Druk op de knop **1** in en laat de hoofdsteun helemaal zakken.

De laagste stand van de hoofdsteun (stand B) is alleen bedoeld voor vervoer van zaken: gebruik deze stand niet als er iemand op de stoel zit.

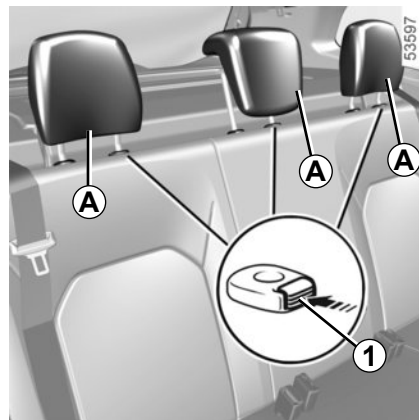

De hoofdsteun is een veiligheidsorgaan, dat altijd op zijn plaats moet zitten en goed moet zijn afgesteld.

HOOFDSTEUNEN ACHTER (2/2)

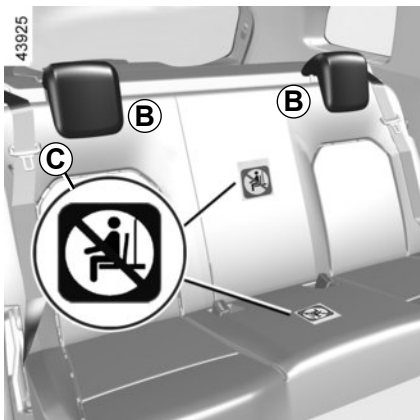

Uitvoering vier zitplaatsen

Deze versie heeft autogordels en hoofdsteunen alleen op de achterste zijzitplaatsen.

Het label **C** meldt dat het verboden is voor passagiers om op andere plekken te zitten dan de voorziene stoelen.

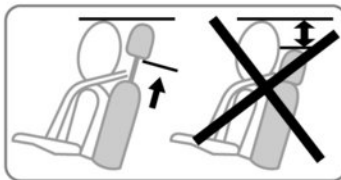

De laagste stand van de hoofdsteun (stand **B**) is alleen bedoeld voor vervoer van zaken: gebruik deze stand niet als er iemand op de stoel zit.



De hoofdsteun is een veiligheidsorgaan, dat altijd op zijn plaats moet zitten en goed moet zijn afgesteld.

OPBERGRUIMTES, INDELING INTERIEUR (1/5)

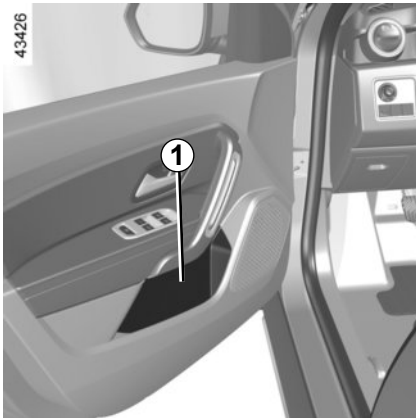

Opbergruimte in voorportieren 1

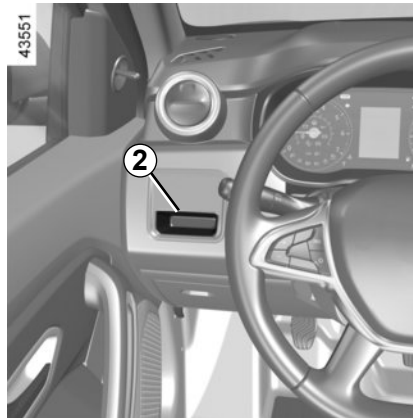

Dashboardkastje 2

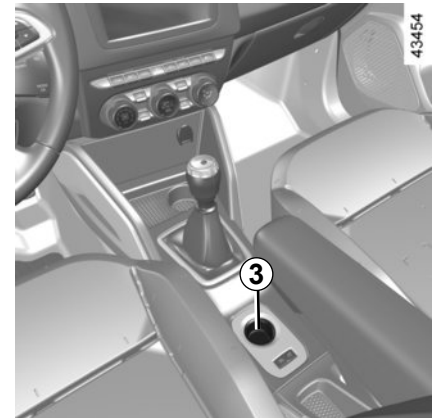

Opbergvak in de middenconsole 3



Laat geen spullen op de vloer (bij de bestuurder) liggen. In geval van plotseling remmen zouden deze onder de pedalen terecht kunnen komen, waardoor de bestuurder deze niet meer goed kan bedienen.



Let op dat er geen harde, zware of scherpe voorwerpen in de "open" bergruimtes geplaatst zijn, zodat zij tegen de inzittenden geslingerd kunnen worden bij het rijden door een bocht, bij plotseling remmen of bij een botsing.

OPBERGRUIMTES, INDELING INTERIEUR (2/5)

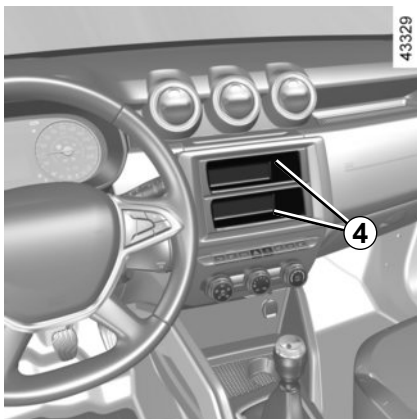

Opbergvak in de middenconsole 4
(of plaats voor autoradio)

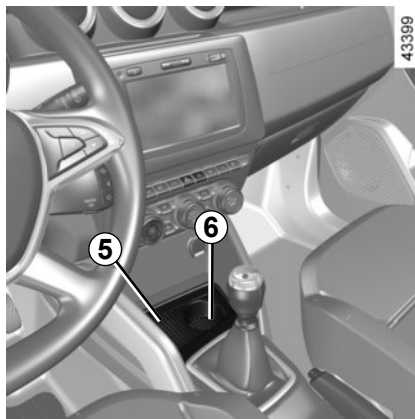

Opbergvak in de middenconsole 5

Plaatsen voor beker of asbak 6

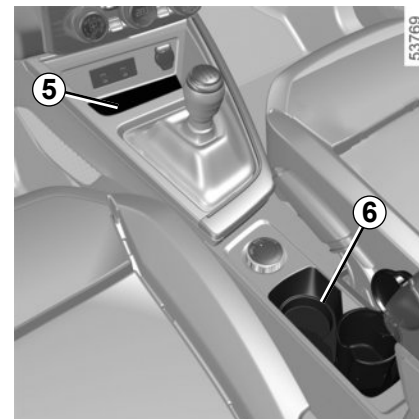

Let op dat er geen harde, zware of scherpe voorwerpen in de "open" berg ruimtes geplaatst zijn, zodat zij tegen de inzittenden geslingerd kunnen worden bij het rijden door een bocht, bij plotseling remmen of bij een botsing.

OPBERGRUIMTES, INDELING INTERIEUR (3/5)

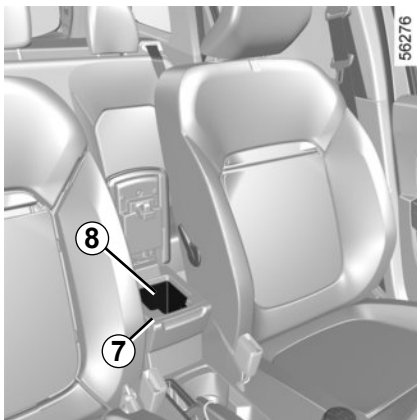

Opbergvak in de middenconsole 8

Plaats de verschuifbare armsteun 7 in de achterste stand en trek deze omhoog.

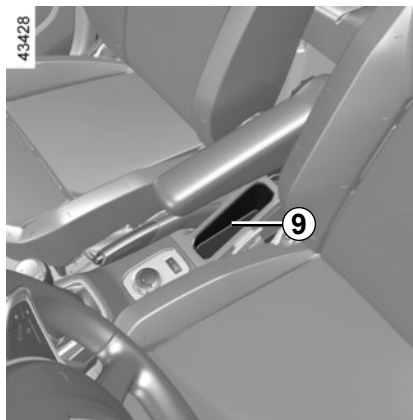

Opbergvak in de middenconsole 9

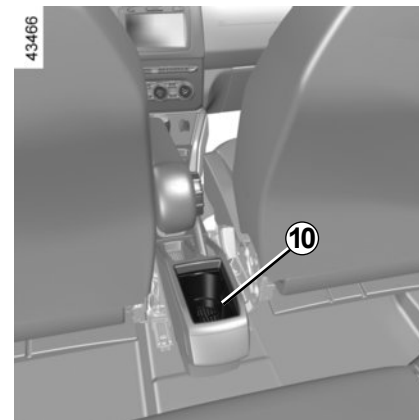

Bekerhouder 10

Hierin passen de losse asbak, blikjes, enz.



Let op bij rijden in een bocht, bij accelereren of bij remmen, dat de beker niet overstroomt.

Er is een kans op brandwonden als er hete vloeistof lekt.

OPBERGRUIMTES, INDELING INTERIEUR (4/5)

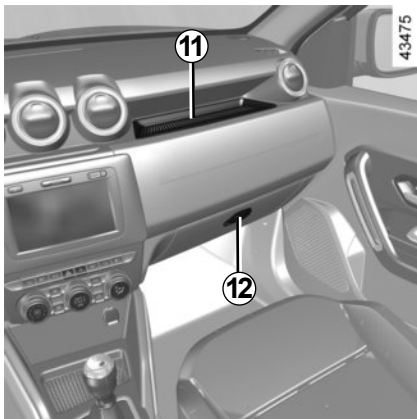

Bovenste opbergruimte van dashboard 11

Dashboordkastje passagierskant

Om deze te openen, trekt u aan de handgreep **12**.

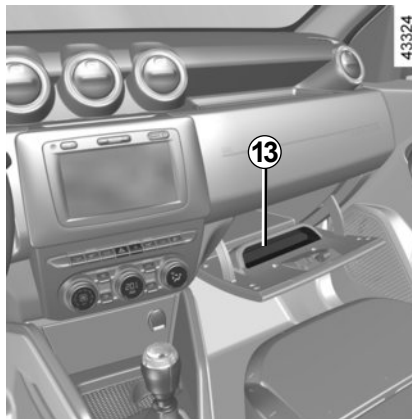

In dit dashboordkastje passen documenten op A4-formaat, enz..

Aan de binnenkant van het klepje is een plaats **13** bestemd voor pennen, kaarten, enz.

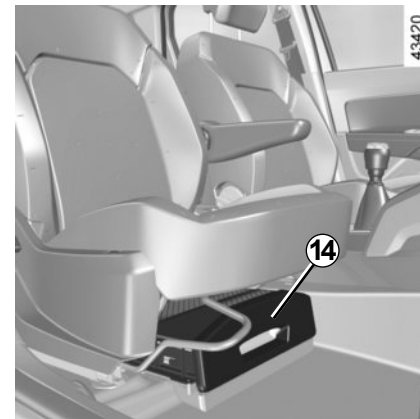

Opberglade onder de passagiersstoel 14



Laat geen spullen op de vloer (bij de bestuurder) liggen. In geval van plotseling remmen zouden deze onder de pedalen terecht kunnen komen, waardoor de bestuurder deze niet meer goed kan bedienen.

OPBERGRUIMTES, INDELING INTERIEUR (5/5)

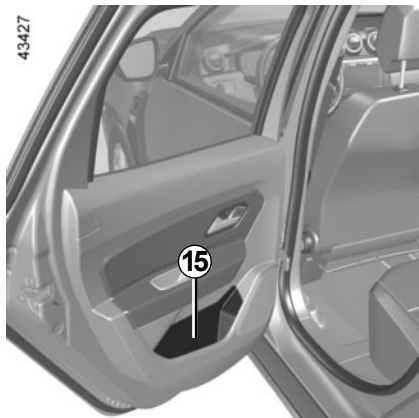

Opbergruimte van het achterportier 15

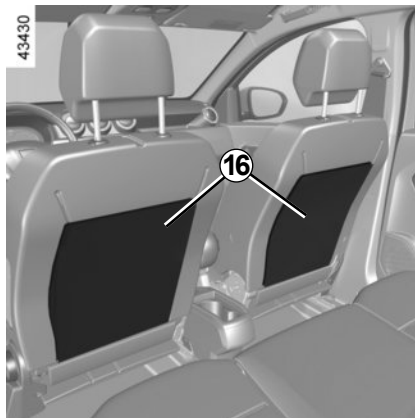

Opbergvakken 16 in voorstoelen



Let op dat er geen harde, zware of scherpe voorwerpen in de "open" bergruimtes geplaatst zijn, zodat zij tegen de inzittenden geslingerd kunnen worden bij het rijden door een bocht, bij plotseling remmen of bij een botsing.

ACHTERBANK (1/3)

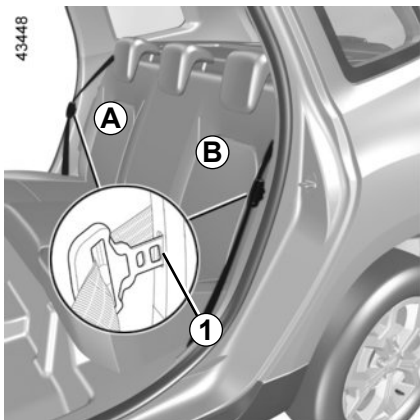

Uitvoering vijf zitplaatsen

De rugleuning A of B neerklappen

- Steek de gesp van de achtergordel in de houder **1**;
- verwijder de hoofdsteunen of zet ze helemaal naar beneden (raadpleeg de paragraaf "Hoofdsteunen achter" in hoofdstuk 3);
- Zet de handgreep **2** omlaag;
- zet de rugleuning omlaag.



Voer deze verstellingen uitsluitend uit als de auto stilstaat.

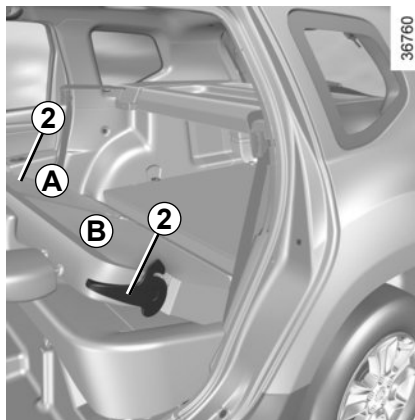

De rugleuning A of B terugzetten

- Zet de rugleuning omhoog;
- controleer of de rugleuning goed vergrendeld wordt.



Controleer de plaats en werking van de autogordels achterin na het kantelen van de achterbank.



Controleer na het terugkantelen van de rugleuning of deze weer goed is vergrendeld. Let op bij het gebruik van een stoelhoes, dat deze de vergrendeling van de rugleuning niet belemmert. Let op de juiste stand van de autogordels.
Plaats de hoofdsteunen terug.



Zorg dat tijdens het bewegen van de achterbank niets het verankeren kan hinderen (lichaamsdeel, dier, steentjes, doek, speelgoed, enz.).

ACHTERBANK (2/3)

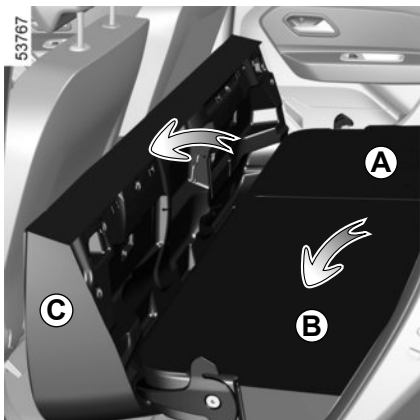

Neerklappen van de stoel C (afhankelijk van auto)

Schuif de voorstoelen voldoende naar voren.

Kantel het zitkussen C tegen de voorstoelen.

Neerklappen/terugzetten van de rugleuning A of B

Ga te werk zoals hierboven werd uitgelegd.

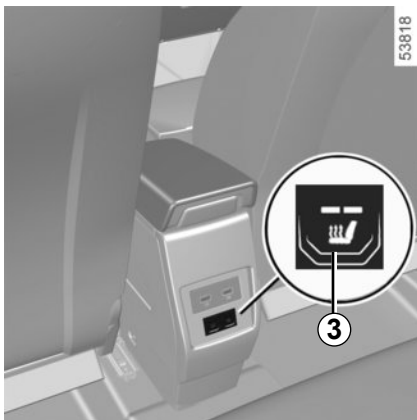

Stoelverwarming

(afhankelijk van auto)

Enkel zitplaatsen aan de zijkanten

Contact aan:

- als u de eerste keer op de schakelaar 3 op de gewenste stoel drukt, wordt de hoge stand van het verwarmingssysteem geactiveerd. Beide geïntegreerde waarschuwingslichtjes op de schakelaar gaan branden;
- druk een tweede keer op de schakelaar om de verwarming in de stand laag te zetten. Een geïntegreerd waarschuwingslampje gaat branden;
- druk een derde keer om de verwarming uit te schakelen.

Het systeem regelt automatisch de temperatuur voor de stoel. Als dit is ingeschakeld, bepaalt het systeem of de stoelverwarming nodig is of niet.



Controleer de plaats en werking van de autogordels achterin na het kantelen van de achterbank.

ACHTERBANK (3/3)

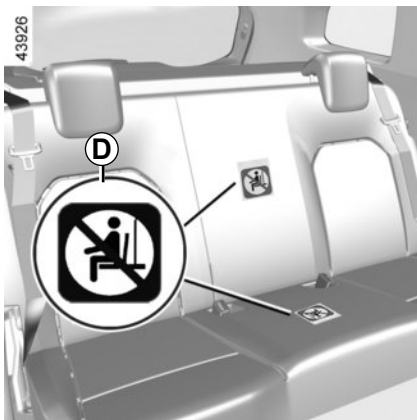

Uitvoering vier zitplaatsen

Deze versie heeft autogordels en hoofdsteunen alleen op de achterste zijzitplaatsen.

Het label *D* meldt dat het verboden is voor passagiers om op andere plekken te zitten dan de voorziene stoelen.



Controleer de plaats en werking van de autogordels achterin na het kantelen van de achterbank.

BAGAGERUIMTE

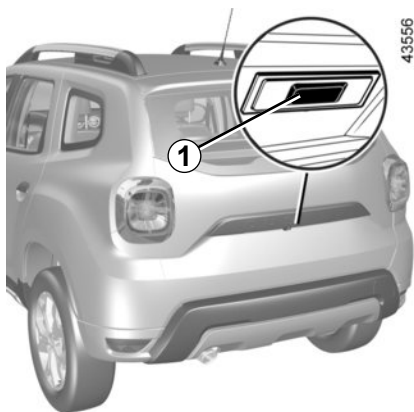

Openen

Druk op de knop **1** en trek de achterklep omhoog.

Sluiten

Trek de achterklep omlaag met behulp van de handgrepen **2** in de klep.

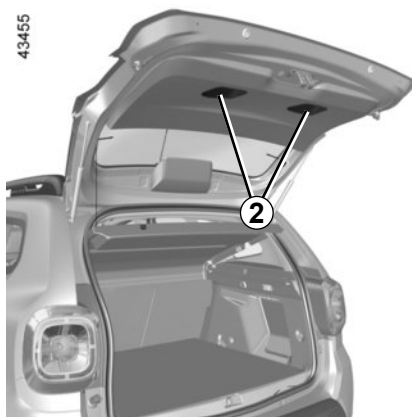

Elektrisch

De achterklep wordt tegelijk met de portieren elektrisch vergrendeld of ontgrendeld.

Zodra de klep ver genoeg gezakt is, laat u de handgreep in de klep los en drukt u de klep van buitenaf dicht.



Het aansluiten van een drager (fietsdrager, bagagekoffer, enz.) die rust op de achterklep is verboden. Om een drager te installeren op uw auto, neemt u contact op met een merkdealer.

BAGAGE VERVOEREN (1/2)

Let er bij het vervoer op dat de voorwerpen met hun langste zijde steunen tegen ofwel:

- de rugleuningen van de achterbank, voor normale ladingen (voorbeeld **A**);

43463



- de rugleuningen van de voorstoelen met de rugleuningen van de achterstoelen neergeklapt als u grote voorwerpen moet vervoeren (geval **B**).

43465



Zorg ervoor dat de vervoerde voorwerpen gelijkmatig over de laadruimte worden verdeeld.

Als u voorwerpen op de neergeklapte rugleuning wilt plaatsen, moet u eerst de hoofdsteunen verwijderen voordat u de rugleuning neerklapt, zodat de rugleuning zo dicht mogelijk tegen het zitkussen kan kantelen.

BAGAGE VERVOEREN (2/2)

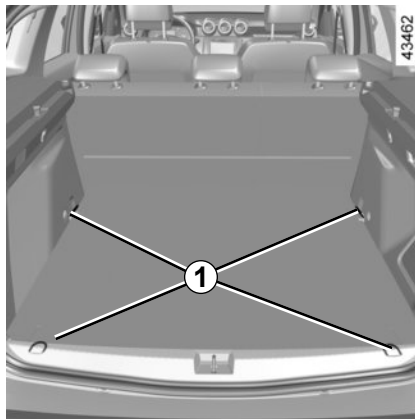
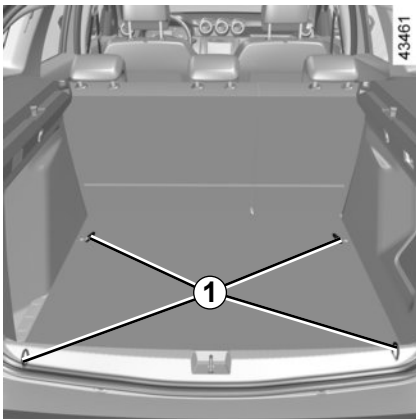

De zwaarste voorwerpen plaatst u zo laag mogelijk op de laadvloer. Zet de lading indien mogelijk vast aan de bevestigingspunten **1** (indien aanwezig) op de vloer van de laadruimte. De lading moet zo geplaatst zijn dat niets naar voren geslingerd kan worden in geval dat de bestuurder plotseling moet remmen. Maak de autogordels van de zitplaatsen achter vast, ook als deze niet bezet zijn.

VERVOER VAN VOORWERPEN: trekken, trekhaak

Kogeldruk, maximaal toegelaten massa's van geremde en ongeremde aanhangwagens:

Raadpleeg de paragraaf "Massa's" in hoofdstuk 6.

Keuze en monteren van een trekhaak

Maximale massa van de trekhaak: 25 kg.

Het is niet toegestaan een mechanische sleepuitrusting (kogel, haak, etc.) te monteren die zonder gereedschap kan worden verwijderd of intrekbaar is als deze niet eenvoudig kan worden verwijderd of verplaatst wanneer ze niet in gebruik is.

Voor informatie over de montage en de gebruiksomstandigheden van de trekhaak raadpleegt u de montagevoorschriften.

Bewaar dit montagevoorschrift bij dit instructieboekje.

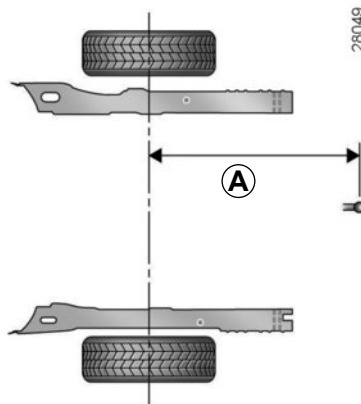

Maximale afstand **A = 955 mm**

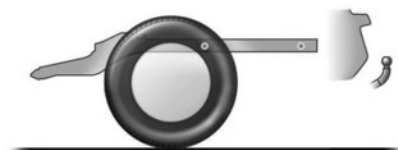

De verlichting of de kentekenplaat mogen niet worden geblokkeerd door de sleepuitrusting als deze niet in gebruik is. Mechanische sleepuitrustingen (kogel, trekhaak, enz.) die zonder gereedschap kunnen worden verwijderd of intrekbaar zijn, moeten worden verwijderd of verplaatst wanneer ze niet in gebruik zijn.

In alle gevallen moet u zich houden aan de voorschriften van het land waarin u zich bevindt.

HOEDENPLANK

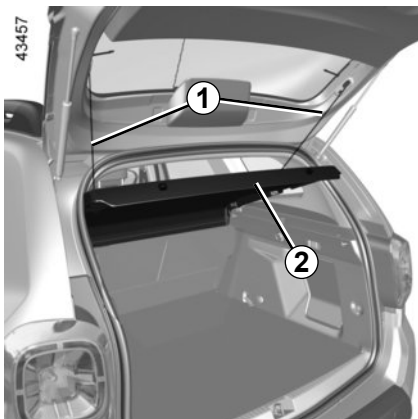

Verwijderen

Maak de twee koordjes los **1** van de achterklep.

De bagage-afdekplaat **2** bestaat uit twee delen.

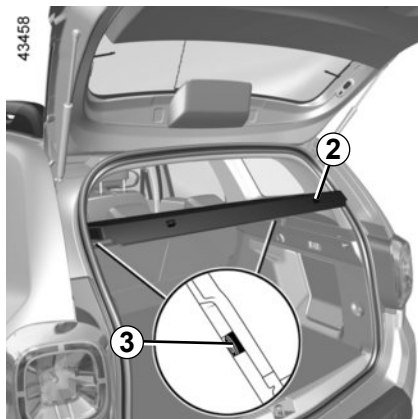

Til de hoedenplank **2** tot een tussenhoogte op om de bevestigingen los te maken **3** aan elke kant van de hoedenplank.

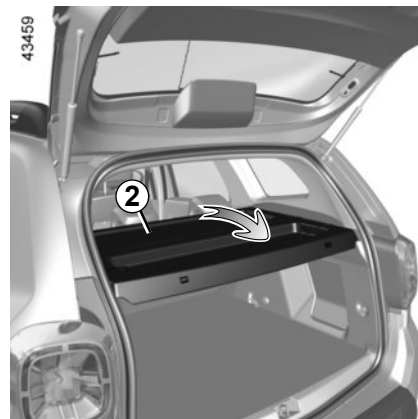

Til vervolgens de hoedenplank iets op **2** en trek hem aan de uiteinden naar u toe.

Bij het terugplaatsen, gaat u in omgekeerde volgorde te werk.



Leg geen zware of harde voorwerpen op de hoedenplank. Bij plotseling remmen of in geval van een ongeluk kunnen rondslingerende spullen de inzittenden in gevaar brengen.

DAKDRAGERS, SPOILER (1/4)

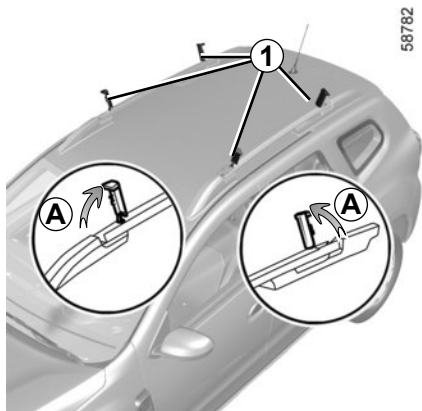

Modulaire dakdragers

Als het voertuig ermee is uitgerust, kunt u met dit apparaat de dakdragers in lengterichting of dwarsstand plaatsen.

Om de stangen dwars te plaatsen

- maak de draaikappen **1** los en zet ze verticaal (beweging **A**);
- draai de bouten los **2** met behulp van de momentsleutel **6** (zie volgende pagina's) in het handschoenenkastje;

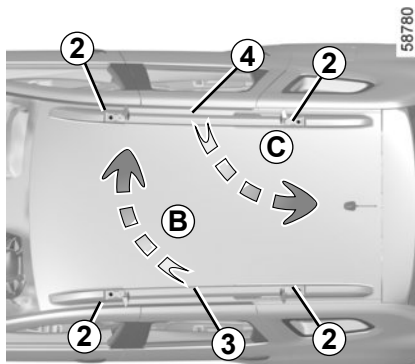

- zet de dragers hoger **3** en **4** en plaats ze dwars **5**. U doet dit door de drager **3** (beweging **B**) in de voorste stand en de drager **4** (beweging **C**) in de achterste stand te zetten.

Opmerking: zorg ervoor dat dragers **3** en **4** correct zijn geplaatst.

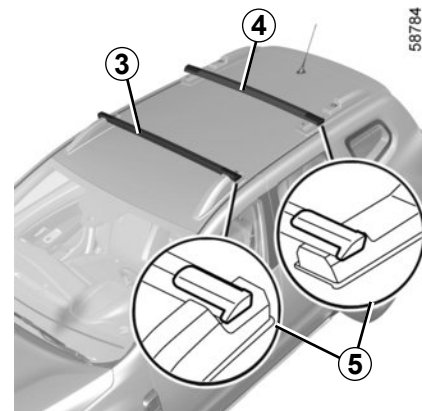

Toegelaten belasting op de dakdragers: raadpleeg de paragraaf "Massa's" in hoofdstuk 6.



Het is verboden een draagvoorziening te bevestigen op het dak van een voertuig dat oorspronkelijk niet is uitgerust met dakdragers in de lengterichting of modulaire dakdragers.

DAKDRAGERS, SPOILER (2/4)

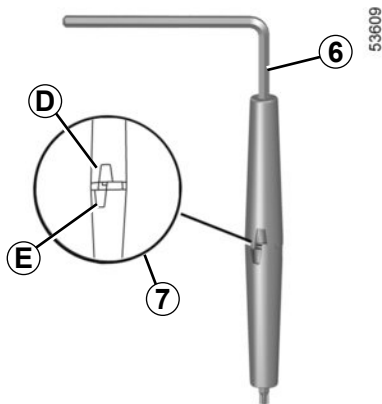

- gebruik het **6** gereedschap om de bouten aan te halen **2**: markeringen **D** en **E** op het gereedschap moeten niet samenvallen (markering **7**);
- haal de bouten **2** zover mogelijk aan met behulp van het gereedschap **6** totdat de markeringen **D** en **E** op het gereedschap **6** samenvallen (markering **8**);
- klik de draaikappen **1** weer vast.

Opmerking: dragers **3** en **4** zijn niet onderling uitwisselbaar.

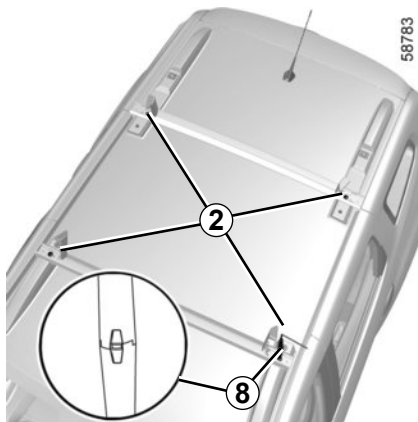

Het is streng verboden de dakdragers dwars te hebben staan (stand voor het dragen) wanneer de auto door een wasstraat gaat met draaiende borstels.



Controleer of de twee modulaire dakdragers correct zijn geplaatst en vergrendeld zijn.

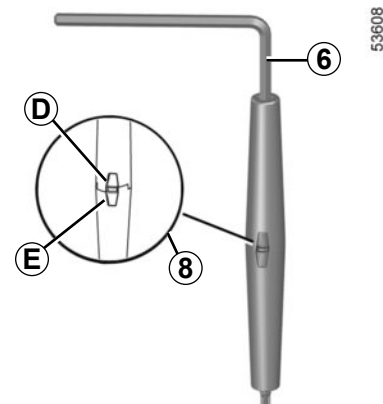

Dakdragers in de dwarsstand

De maximale snelheid moet worden beperkt tot 130 km/u.

DAKDRAGERS, SPOILER (3/4)

Wanneer u de dragers niet in dwarsgeplaatst gebruikt, plaatst u de dragers in de lengterichting om het brandstofverbruik te optimaliseren en rijwind te voorkomen.

Neem in geval van verlies contact op met een erkende dealer voor de bouten **2** en gereedschap **6**.



De modulaire dakdragers zijn oorspronkelijk gemonteerd en goedgekeurd door onze Technische afdeling.

Ze worden geleverd met bouten **2** en gereedschap **6**. Deze mogen alleen worden gebruikt om de dakdragers aan de auto te bevestigen.



Controleer of de objecten en/of accessoires (fietsenrek, dak-koffer enz.) op de modulaire dakdragers correct zijn gepositioneerd, gelijkmatig zijn verdeeld en geborgd zijn.

DAKDRAGERS, SPOILER (4/4)

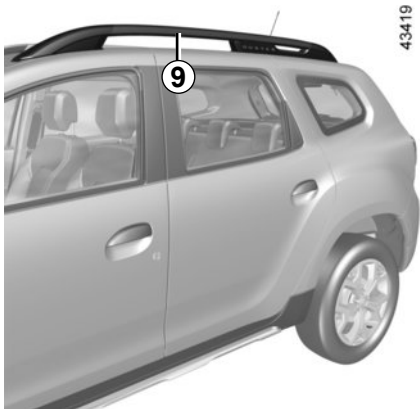

Dakdragers in lengterichting

Indien de auto ermee is uitgerust kunt u bagage of extra uitrusting (fietsdrager, ski-drager ...) vervoeren:

- op een dakimperiaal;
- op dwarse dakdragers die verplicht op de overlangse dakdragers zijn bevestigd 9;
- rechtstreeks op de overlangse dakdragers.



Het is verboden een draagvoorziening te bevestigen op het dak van een voertuig dat oorspronkelijk niet is uitgerust met dakdragers in de lengterichting of modulaire dakdragers.

Raadpleeg uw merkdealer voor het kiezen van de uitrusting die aangepast is aan uw auto. Montage moet gebeuren volgens de montagevoorschriften van de fabrikant.

Het is raadzaam deze voorschriften bij uw instructieboekje te bewaren.

Toegelaten belasting op de dakdragers: raadpleeg de paragraaf "massa's" in hoofdstuk 6.



Spoiler F



Bij het bevestigen van dragende uitrusting (fietsendrager, bagagebox enz.) is het verboden om deze tegen de spoiler of de achterklep te laten rusten. Om een drager te installeren op uw auto, neemt u contact op met een merkdealer.

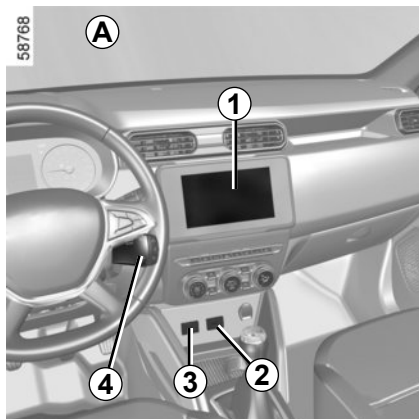

Multimediasysteem A of B

De aanwezigheid en de plaats van deze uitrustingen zijn afhankelijk van de multimedia uitrusting van de auto.

- 1 Multimediascherm;
- 2 Multimedia-aansluiting;
- 3 Laadcontact;
- 4 Stuurkolombediening.

Raadpleeg voor de werking van dit systeem de gebruiksaanwijzing.

Multimedia aansluiting 2

U kunt de USB-aansluiting gebruiken om toegang te krijgen tot de multimedia-inhoud van uw accessoires en om het systeem bij te werken.

De verschillende bronnen kunnen worden geselecteerd via het multimediascherm of de radio en de stuurkolomschakelaars.

De USB-aansluitingen kunnen ook worden gebruikt om accessoires die door onze technische dienst zijn goedgekeurd op te laden met een maximumvermogen van 12 watt (spanning: 5 V) per aansluiting.

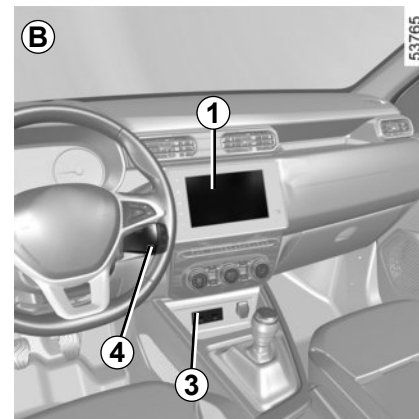

Oplaadaansluiting 3

De USB-aansluiting kan worden gebruikt om accessoires die door onze technische dienst zijn goedgekeurd, op te laden met een maximumvermogen van 12 W (spanning: 5 V) per aansluiting.



Sluit alleen accessoires aan met een vermogen van maximaal 12 watt.

Risico op brand.

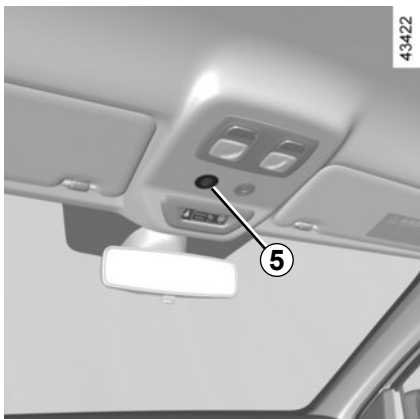

Geïntegreerde bediening van handsfree telefoon

Gebruik de microfoon **5** of, afhankelijk van de auto, **6** en de stuurkolombediening **4**.

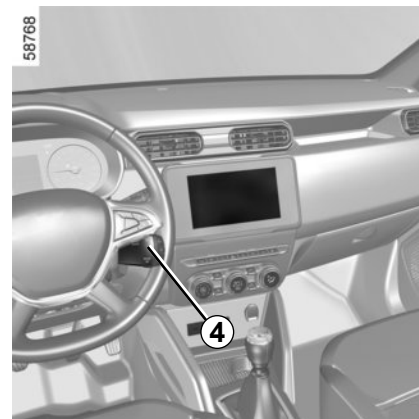

Gebruik van de telefoon

Houd u altijd aan de wettelijke voorschriften met betrekking tot het gebruik van dit apparaat.



Aansluitingen achter 7

USB-aansluitingen dienen alleen voor het opladen van accessoires die zijn goedgekeurd door de technische dienst van het merk, en met een maximaal vermogen van 12 watt (5 volt) per aansluiting.



Sluit alleen accessoires aan met een vermogen van maximaal 12 watt.

Risico op brand.

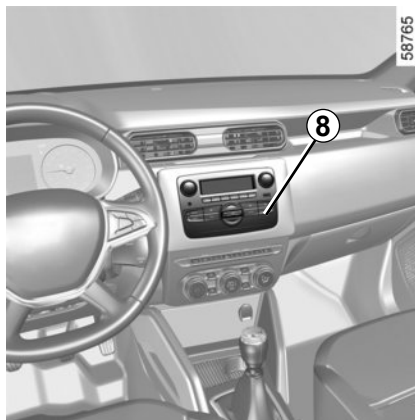

Radio 8

Raadpleeg de gebruiksaanwijzing van het mediasysteem voor meer informatie.

Hoofdstuk 4: Onderhoud

Motorkap	4.2
Oliepeil van de motor: algemeen	4.4
Oliepeil van de motor: (bij)vullen	4.6
Peilen	4.10
Remvloeistofpeil	4.10
Koelvloeistof	4.11
Filters	4.13
Uw bandenspanning	4.14
Accu	4.16
Onderhoud van de carrosserie	4.18
Onderhoud van de bekleding	4.21

MOTORKAP (1/2)



Om te openen, trekt u aan de handgreep **1** of, afhankelijk van de auto, aan de schakelaar **2**.



Voordat u in de motorruimte werkzaamheden kunt uitvoeren, moet u absoluut het contact uitzetten (zie "De motor starten en stoppen" in hoofdstuk 2).



Schakel altijd de functie Stop and Start uit voordat u werkzaamheden in de motorruimte uitvoert.

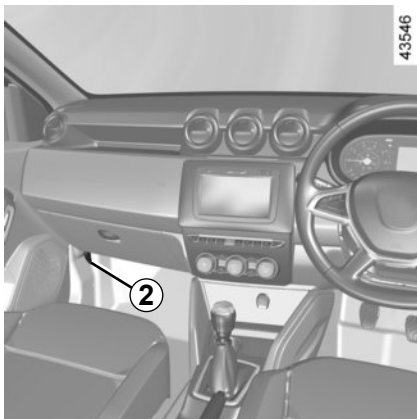

Let op bij werkzaamheden dicht bij de motor, deze kan nog warm zijn. Bovendien kan de ventilatormotor onverwacht gaan draaien. Het waarschu-

wingslampje  in de motorruimte herinnert u hieraan.

Risico van verwonding.



Controleer bij werkzaamheden onder de motorkap of de schakelaar van de ruitenwisser in de stand uit staat.

Risico van verwonding.



Activeer de motorstartfunctie op afstand nooit en programmeer deze functie nooit voordat u de motorkap opent of als de motorkap geopend is.

Risico op brandwonden of ernstige verwondingen.



Druk niet op de motorkap: risico van ongewenst sluiten van de motorkap.

MOTORKAP (2/2)

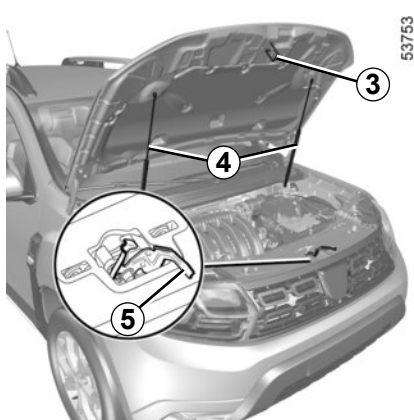

Ontgrendelen van de veiligheidshaak van de motorkap

Om te ontgrendelen tilt u de motorkap lichtjes op en maakt u de haak **3** vrij door de handgreep **5** naar links te duwen.

Motorkap openen

Zet de motorkap met de hand omhoog, deze wordt ondersteund met behulp van twee gasveren **4**.

Til, afhankelijk van het voertuig, de motorkap op en maak de steun **6** los uit de houder **7**. Voor uw eigen veiligheid is het **heel belangrijk** dat u de steun vastzet in de beugel **8** in de motorkap.

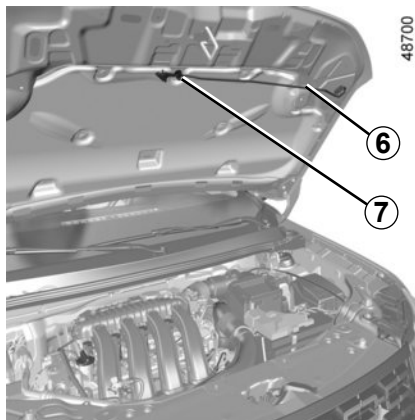

Motorkap sluiten

Controleer of er geen gereedschap of andere voorwerpen in de motorruimte zijn achtergebleven.

Afhankelijk van het voertuig plaatst u, om de motorkap te sluiten, de steun **6** terug in de houder **7**. Pak de motorkap in het midden vast en laat hem van een hoogte van 30 cm dichtvallen. Hij vergrendelt door zijn gewicht.



Controleer de vergrendeling van de kap. Controleer of niets de vergrendeling belemmert (steentje, doek, enz.).

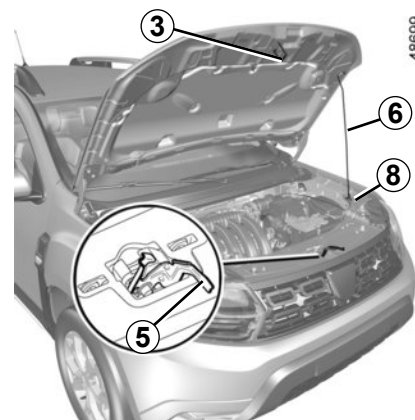

Controleer na werkzaamheden onder de motorruimte, altijd of er niets is vergeten (lap, gereedschap, enz.).

Hierdoor kan de motor beschadigd raken of brand ontstaan.



Bij een botsing, zelfs een lichte, tegen de grille of de motorkap, moet u zo snel mogelijk het vergrendelingsstelsel van de motorkap laten controleren door een merkdealer.

OLIEPEIL VAN DE MOTOR: algemeen (1/2)

Iedere motor verbruikt wat olie voor het smeren en koelen van de bewegende delen in de motor. Het is daarom normaal dat u tussen twee onderhoudsbeurten olie moet bijvullen.

Indien u na de inrijperiode echter meer dan 0,5 liter olie per 1000 km moet bijvullen, dient u dit aan een merkdealer te melden.

Controleer het oliepeil regelmatig en in ieder geval voor elke grote reis: vul indien nodig tijdig olie bij om ernstige schade aan de motor te voorkomen.

Als het peil abnormaal of herhaaldelijk daalt, moet u een merkdealer raadplegen



Schakel altijd de functie Stop and Start uit voordat u werkzaamheden in de motorruimte uitvoert.



Motorolie bijvullen

Gebruik een trechter of bescherm het gedeelte rond te vulopening om te voorkomen dat er motorolie op een warm gedeelte van de motorruimte of een gevoelig onderdeel (d.z.w. elektrische onderdelen) terecht komt.

Risico op brand.



Voordat u in de motorruimte werkzaamheden kunt uitvoeren, moet u absoluut het contact uitzetten (zie "De motor starten en stoppen" in hoofdstuk 2).

OLIEPEIL VAN DE MOTOR: algemeen (2/2)

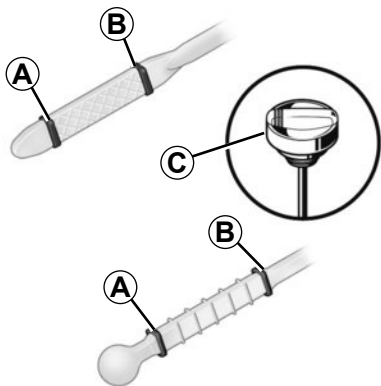

31613

Aflezen van het oliepeil

De auto moet horizontaal staan en de motor mag geruime tijd niet hebben gedraaid.

Voor het exacte oliepeil en het controle-ren of het maximum peil niet overschreden is (risico van beschadiging van de motor), moet u de peilstaaf gebruiken. Raadpleeg de volgende bladzijden.

Afhankelijk van de auto waarschuwt het display van het instrumentenpaneel uitsluitend als het oliepeil minimaal is.

- haal de peilstaaf eruit en veeg hem af met een droge en niet pluizende doek;
- steek de peilstaaf weer zo diep mogelijk in zijn houder, (als de motor een "peildop" **C** heeft, draait u deze geheel vast);
- haal de peilstaaf weer uit de motor;
- lees het peil af: dit mag nooit lager zijn dan het "minimumpeil" **A** en nooit hoger zijn dan het "maximumpeil" **B**.

Als u het peil heeft gelezen, moet u de peilstaaf tegen de aanslag terugplaatsen of de peildop geheel vastdraaien.



Overschrijding van het maximumpeil van de motorolie

Het maximumpeil **B** mag nooit worden overschreden: dit kan leiden tot schade aan de motor en het antiverontreinigingsysteem.

Als het peil boven het maximum is, **start de motor dan niet** en roep de hulp in van een merkdealer.

OLIEPEIL VAN DE MOTOR: (bij)vullen (1/4)

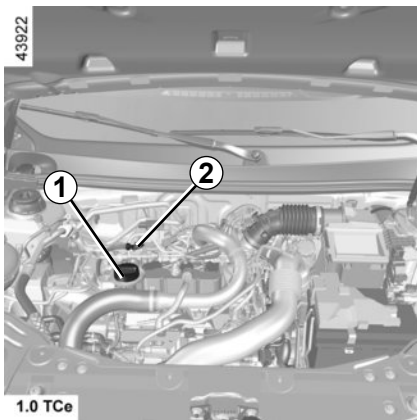

(Bij)vullen

De auto moet horizontaal staan en de motor moet koud zijn (bijvoorbeeld voordat u 's morgens wegrijdt).



Let op bij werkzaamheden dicht bij de motor, deze kan nog warm zijn. Bovendien kan de ventilatormotor onverwacht gaan draaien. Het waarschu-

wingslampje  in de motorruimte herinnert u hieraan.

Risico van verwonding.

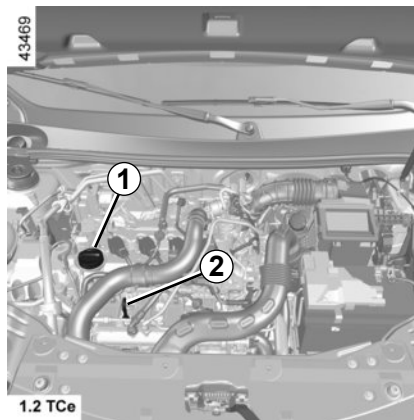

- Draai de dop **1** los;
- vul bij. Het verschil tussen het hoogste en het laagste peil op de peilstaaf **2** is (afhankelijk van de motor) ongeveer 1,5 tot 2 liter;
- wacht 10 minuten om de olie naar beneden te laten zakken in de motor;
- controleer het peil met de peilstaaf **2** zoals hiervoor is beschreven.

Als u het peil heeft gelezen, moet u de peilstaaf tegen de aanslag terugplaatsen of de peildop geheel vastdraaien.

Vul nooit bij tot boven het **maximumpeil** en vergeet niet de dop **2** en de peilstaaf **1** weer terug te plaatsen.



Voordat u in de motorruimte werkzaamheden kunt uitvoeren, moet u absoluut het contact uitzetten (zie “De motor starten en stoppen” in hoofdstuk 2).



Overschrijding van het maximumpeil van de motorolie

Het maximumpeil mag nooit worden overschreden: dit kan leiden tot schade aan de motor en het antiluchtverontreinigingssysteem.

Als het peil boven het maximum is, **start de motor dan niet** en roep de hulp in van een merkdealer.

OLIEPEIL VAN DE MOTOR: (bij)vullen (2/4)

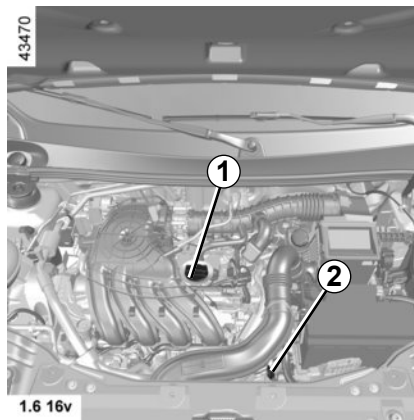
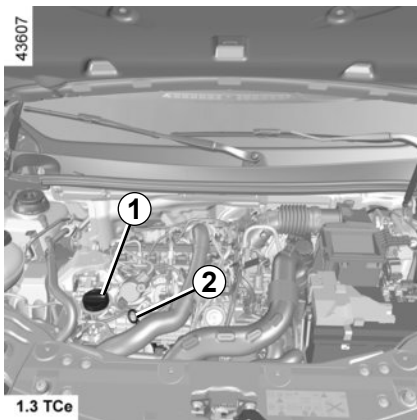

Vul nooit bij tot boven het **maximumpeil** en vergeet niet de dop **2** en de peilstaaf **1** weer terug te plaatsen.



Schakel altijd de functie Stop and Start uit voordat u werkzaamheden in de motorruimte uitvoert.



Motorolie bijvullen

Gebruik een trechter of bescherm het gedeelte rond te vulopening om te voorkomen dat er motorolie op een warm gedeelte van de motorruimte of een gevoelig onderdeel (d.z.w. elektrische onderdelen) terecht komt.

Risico op brand.



Laat de motor nooit in een afgesloten ruimte draaien: uitlaatgassen zijn giftig.

OLIEPEIL VAN DE MOTOR: (bij)vullen (3/4)

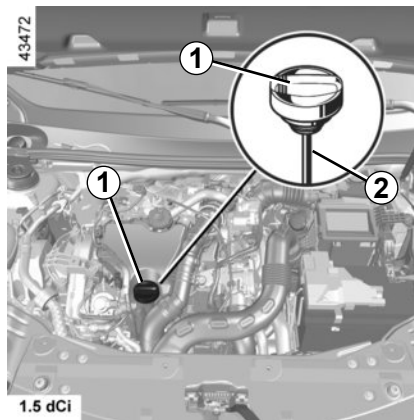
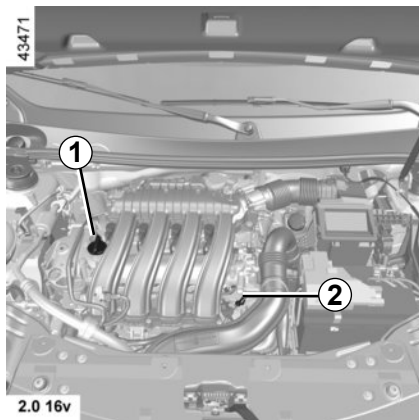

Als het peil abnormaal of herhaaldelijk daalt, moet u een merkdealer raadplegen.



Controleer bij werkzaamheden onder de motorkap of de schakelaar van de ruitenwisser in de stand uit staat.

Risico van verwonding.



Olie bijvullen of oliepeil controleren: wees voorzichtig bij het bijvullen of controleren van het oliepeil; zorg dat er geen olie op de motoronderdelen druppelt. Vergeet niet de dop goed te sluiten en de peilstaaf terug te plaatsen om te voorkomen dat er olie op hete motoronderdelen spat.

Risico op brand.



Olie aftappen: let op bij het aftappen van hete olie dat u zich er niet aan brandt.

OLIEPEIL VAN DE MOTOR: (bij)vullen (4/4)

Motorolie verversen

Interval: raadpleeg het onderhoudsdocument van uw auto.

Inhoud bij verversen

Raadpleeg het onderhoudsdocument van uw auto of neem contact op met een merkdealer.

Controleer het motoroliepeil altijd met behulp van de peilstaaf zoals hiervoor is uitgelegd (het mag nooit lager dan het minimumpeil of hoger dan het maximumpeil van de peilstaaf zijn).

Soort motorolie

Raadpleeg het onderhoudsdocument van uw auto.



Schakel altijd de functie Stop and Start uit voordat u werkzaamheden in de motorruimte uitvoert.

Resetten van de waarschuwing na de olieverversing

(afhankelijk van de auto)

Als u zelf de olie ververs, is het noodzakelijk de waarschuwing olie verversen te resetten. Dit doet u door binnen tien secondes na het aanzetten van het contact:

- Druk het gaspedaal diep in;
- houd het gaspedaal ingedrukt en druk drie keer achter elkaar op het rempedaal.

Opnieuw initialiseren is voltooid wanneer het

controlelampje  dooft. Als dat niet het geval is, herhaal dan de procedure.

Speciaal geval: als u olie ververs voordat de waarschuwing olie verversen verschenen is, moet u de waarschuwing ook resetten. In

dit geval licht het  waarschuwingslampje ongeveer 5 seconden op om de reset te bevestigen.



Laat de motor nooit in een afgesloten ruimte draaien: uitlaatgassen zijn giftig.



Let op bij werkzaamheden dicht bij de motor, deze kan nog warm zijn. Bovendien kan de ventilatormotor onverwacht gaan draaien. Het waarschu-

wingslampje  in de motorruimte herinnert u hieraan.

Risico van verwonding.



Overschrijding van het maximumpeil van de motorolie

Het maximumpeil mag nooit worden overschreden: dit kan leiden tot schade aan de motor en het antiluchtverontreinigingssysteem.

Als het peil boven het maximum is, **start de motor dan niet** en roep de hulp in van een merkdealer.

PEILEN (1/3)

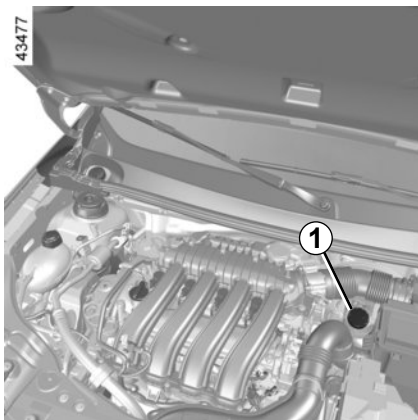

Remvloeistof

Controleer regelmatig het peil van de remvloeistof en zeker als u bij het remmen een verschil, hoe gering ook, opmerkt.

Controle van het peil moet bij stilstaande motor en op horizontale ondergrond plaatsvinden.



Schakel altijd de functie Stop and Start uit voordat u werkzaamheden in de motorruimte uitvoert.

Peil

Het peil daalt normaal tegelijk met de slijtage van de remvoeringen maar mag nooit onder het merkteken “MINI” komen dat op het remvloeistofreservoir **1** aangegeven is.

Als u zelf de slijtage van de remblokken en schijven wilt controleren, vraag dan bij uw dealer naar de brochure met de controlemethode of raadpleeg de website van de fabrikant.



Let op bij werkzaamheden dicht bij de motor, deze kan nog warm zijn. Bovendien kan de ventilatormotor onverwacht gaan draaien. Het waarschu-

wingslampje  in de motorruimte herinnert u hieraan.

Verwondingsgevaar.

Vullen

Na werkzaamheden aan het hydraulische circuit moet de remvloeistof worden vervangen door een deskundige.

Gebruik hiervoor uitsluitend door onze technische dienst goedgekeurde remvloeistof uit een verzegelde verpakking.

Interval voor het vervangen

Raadpleeg het onderhoudsdocument van uw auto.

Als het peil abnormaal of herhaaldelijk daalt, moet u een merkdealer raadplegen



Voordat u in de motorruimte werkzaamheden kunt uitvoeren, moet u absoluut het contact uitzetten (zie “De motor starten en stoppen” in hoofdstuk 2).

PEILEN (2/3)

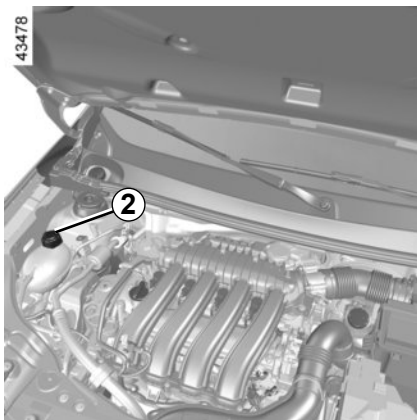

Koelvloeistof

Bij stilstaande motor en op horizontale ondergrond, moet het peil **bij koude motor** liggen tussen de merktekens "MINI" en "MAXI" aangegeven op het koelvloeistofreservoir **2**.

Vul **bij koude motor** bij, voordat het peil beneden het "MINI"-merkteken is gedaald.

Regelmatige controle van het peil

Controleer regelmatig het peil van de koelvloeistof (de motor kan ernstig beschadigen door een gebrek aan koelvloeistof).

Vul uitsluitend bij met door onze technische dienst goedgekeurde producten die zorgen voor een bescherming van het koelsysteem:

- een bescherming tegen bevriezen;
- bescherming tegen corrosie van het koelcircuit.

Interval voor het vervangen

Raadpleeg het onderhoudsdocument van uw auto.



Zolang de motor warm is, mogen er geen werkzaamheden aan de motor en het koelsysteem worden uitgevoerd.

Risico van brandwonden.

Als het peil abnormaal of herhaaldelijk daalt, moet u een merkdealer raadplegen



Let op bij werkzaamheden dicht bij de motor, deze kan nog warm zijn. Bovendien kan de ventilatormotor onverwacht gaan draaien. Het waarschu-

wingslampje  in de motorruimte herinnert u hieraan.

Verwondingsgevaar.

PEILEN (3/3)

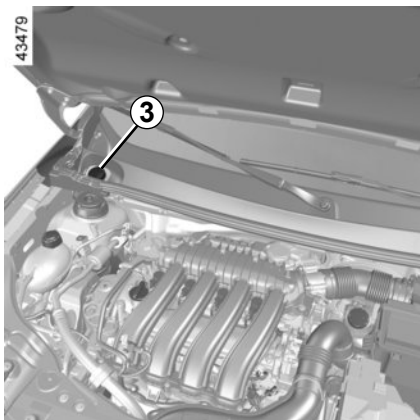

Vooruitsproeierreservoir

Bijvullen: Open met stilstaande motor de dop **3** en vul bij totdat u de vloeistof ziet. Sluit de dop weer.

Dit reservoir voedt de ruitensproeiers voor en achter.

Vloeistof: speciaal product voor ruitensproeiers (gebruik in de winter antivries).

Gebruik producten die erkend zijn door een merkdealer.

Sproeiers: u kunt de richting van de sproeiers verstellen door het bolletje met een naald te verdraaien.

Opmerking: gebruik geen zuiver water (risico op beschadiging van de aanzuigpomp, kalkafzetting op de pomp en de sproeiers).



Let op bij werkzaamheden dicht bij de motor, deze kan nog warm zijn. Bovendien kan de ventilatormotor onverwacht gaan draaien. Het waarschuwingslampje  in de motorruimte herinnert u hieraan.

Verwondingsgevaar.

FILTERS

Het vervangen van de filters (luchtfilter, interieurfilter, brandstoffilter) maakt deel uit van het onderhoudsprogramma van uw auto.

Interval voor het vervangen van de filters: raadpleeg het onderhoudsdocument van uw auto.

Interieurfilter

Als uw auto niet standaard uitgerust is met een interieurfilter, is het mogelijk er een later te installeren.

Ga naar een merkdealer.



Schakel altijd de functie Stop and Start uit voordat u werkzaamheden in de motorruimte uitvoert.



Controleer bij werkzaamheden onder de motorkap of de schakelaar van de ruitenwisser in de stand uit staat.

Risico van verwonding.



Let op bij werkzaamheden dicht bij de motor, deze kan nog warm zijn. Bovendien kan de ventilatormotor onverwacht gaan draaien. Het waarschu-

wingslampje  in de motorruimte herinnert u hieraan.

Risico van verwonding.

BANDENSPIJNINGEN (1/2)

43407

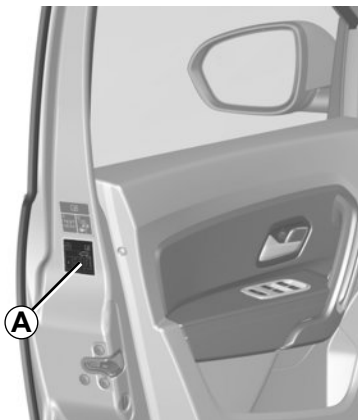

Sticker A

Open het bestuurdersportier om deze te lezen. De bandenspanning dient bij koude banden te worden gecontroleerd.

Indien u de bandenspanning niet bij **koude** banden kunt controleren, moet u de opgegeven waarden met **0,2 tot 0,3 bar (3 PSI)** verhogen. **Verlaag nooit de spanning van een warme band.**



43481

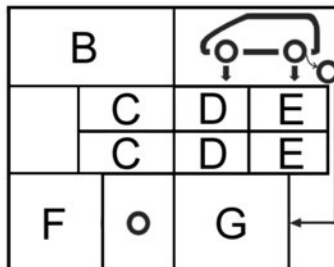

De aanwezigheid en de plaats van de informatie op de sticker zijn afhankelijk van de auto.

B: bandenmaat van de auto.

C: voorziene rijsnelheid.

D: bandenspanning van de voorwielen.

E: bandenspanning van de achterwielen.

F: bandenmaat van het reservewiel.

G: bandenspanning van het reservewiel.

Veiligheid van de banden en gebruik van sneeuwkettingen: zie de paragraaf "Banden" in hoofdstuk 5 voor onderhoud en mogelijk gebruik van sneeuwkettingen, afhankelijk van de uitvoering.



Opmerking voor maximaal beladen auto's (maximaal toegestane totaalgewicht) **met een aanhangwagen:** de maximumsnelheid is beperkt tot **100 km/u** en de bandenspanning moet worden verhoogd met **0,2 bar**.

Raadpleeg voor de massa's paragraaf "Massa's" in hoofdstuk 6.

Kans op klapband.

BANDENSpanNINGEN (2/2)

Auto met waarschuwing bij verlies van bandenspanning

Bij te lage bandenspanning (lekke band, lage spanning, enz.) gaat het controlelampje



op het instrumentenpaneel branden. Raadpleeg de paragraaf "Waarschuwing bij verlies van bandenspanning" in hoofdstuk 2.



Voor uw veiligheid en voor de naleving van de geldende wetgeving.

Als de banden moeten worden vervangen, dan mag dit alleen gebeuren met even grote banden van hetzelfde merk, hetzelfde type en dezelfde structuur op eenzelfde profiel.

Ze moeten ofwel minstens hetzelfde laadvermogen en dezelfde maximumsnelheid hebben als de oorspronkelijke banden, ofwel voldoen aan de aanbevelingen van een merkdealer.

Indien u deze instructies niet respecteert, kunt u uw veiligheid in gevaar brengen en is uw auto mogelijk niet conform de voorschriften.

Risico op verlies van controle over de auto.

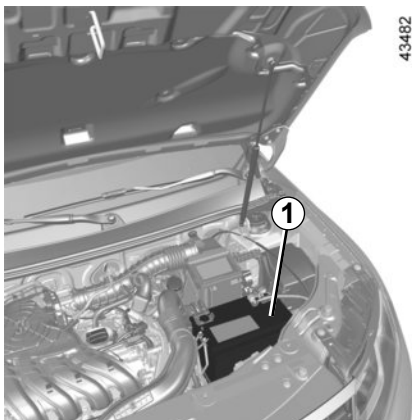

De accu **1** is onderhoudsvrij. **U mag de accu niet openen of er vloeistof aan toevoegen.**



De accu bevat zwavelzuur. Vermijd daarom contact met de ogen, de huid of kleding. Bij onverhoopt contact spoelen met veel water, raadpleeg, indien nodig, een arts.

Houd open vuur, gloeiende voorwerpen en vonken verwijderd van de accu: explosiegevaar.



Schakel altijd de functie Stop and Start uit voordat u werkzaamheden in de motorruimte uitvoert.



Voordat u in de motorruimte werkzaamheden kunt uitvoeren, moet u absoluut het contact uitzetten (zie "De motor starten en stoppen" in hoofdstuk 2).

De capaciteit van uw accu kan verminderen, vooral als u uw auto gebruikt:

- voor korte ritten;
- in stadsverkeer;
- als de temperatuur daalt;
- bij langdurig gebruik van stroomverbruikers (radio, enz.) bij stilstaande auto, enz.

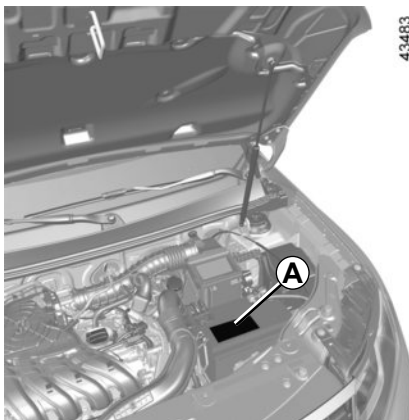

Let op bij werkzaamheden dicht bij de motor, deze kan nog warm zijn. Bovendien kan de ventilatormotor onverwacht gaan draaien. Het waarschuwingslampje  in de motorruimte herinnert u hieraan.

Verwondingsgevaar.

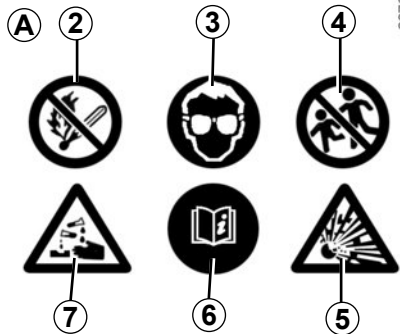

Sticker A

Houd u aan de indicaties op de accu:

- 2 Open vuur en roken verboden;
- 3 Oogbescherming verplicht;
- 4 Op afstand van kinderen houden;
- 5 Explosieve stoffen;
- 6 Raadpleeg het instructieboekje;
- 7 Corrosieve stoffen.

Vervangen van de accu



Teneinde uw veiligheid en een goede werking van de elektrische uitrustingen van de auto te waarborgen (lampen, ruitenwisser, remschakelaar), moet elk onderhoud aan de accu (demontering, loskoppeling...) verplicht worden uitgevoerd door een gespecialiseerd vakman.

Kans op brandwonden door elektrische schokken.

Houd u aan de vervangingsintervallen in het onderhoudsboekje. U mag deze niet overschrijden.

De accu is van een speciaal type. Zorg dat deze wordt vervangen door een van hetzelfde type.

Roep de hulp in van een merkdealer.

ONDERHOUD VAN DE CARROSSERIE (1/3)

Een goed onderhouden auto gaat langer mee. Daarom wordt aangeraden de buitenkant van de auto regelmatig te onderhouden.

Uw auto is op doelmatige wijze tegen roestvorming beschermd. Toch staat hij bloot aan de invloed van verschillende parameters.

Agressieve stoffen in de lucht

- luchtverontreiniging in steden en in industriegebieden;
- zilte lucht langs de kust, vooral bij warm weer;
- wisselende klimaatinvloeden en veranderingen in de vochtigheidsgraad (wegen-zout in de winter, water waarmee de weg wordt schoongespoeld enz.).

Kleine beschadigingen in het dagelijks gebruik

Schurende stoffen

Stof in de lucht, zand, modder, opspattende steentjes, enz.

Er zijn een aantal maatregelen nodig om de hierboven genoemde gevaren te bestrijden.

Wat u moet doen

Was uw auto regelmatig, **met de motor uit**, met door onze technische diensten geselecteerde shampoos (nooit met schuurmiddelen). Spuit vooraf rijkelijk met een waterstraal het volgende af:

- de aanslag door luchtverontreiniging, bloeiende bomen (linden bijvoorbeeld);
- modder uit de wielkuipen en onder de bodemplaat die anders lange tijd het vocht kunnen vasthouden;
- de **uitwerpselen van vogels**, die een chemische reactie met de lak veroorzaken waardoor **deze snel kan ontkleuren en zelfs kan loslaten**;
Deze vlekken **moet** u direct wegwassen, want zij kunnen later niet meer door poetsen worden verwijderd;
- zout, dat vooral in de wielkuipen en onder de bodemplaat achterblijft na te hebben gereden op wegen waar gestrooid is.

Ontdoe de auto regelmatig van plantenresten (hars, bladeren enz.).

Houd rekening met lokale voorschriften inzake het wassen van een auto (bv. niet op de openbare weg).

Houd bij het rijden op pas geasfalteerde wegen afstand van de andere auto's om beschadiging van lak en ruiten door opspattend grind te voorkomen.

Kleine beschadigingen van de lak moet u snel herstellen of laten herstellen zodat roest ook daar geen kans krijgt.

Laat uw merkdealer regelmatig de carrosserie inspecteren als de auto een plaatwerkgarantie heeft. Raadpleeg het onderhoudsdocument.

Bewegende delen of mechanische organen moeten na reiniging altijd met een door onze technische dienst goedgekeurd product opnieuw worden beschermd.

Bij de merkdealer vindt u een uitgebreid gamma speciale onderhoudsproducten.

ONDERHOUD VAN DE CARROSSERIE (2/3)

Wat u niet moet doen

De auto wassen in felle zon of als het vriest.

Vuil of insectenresten wegkrabben, zonder ze eerst met water los te weken.

De auto verwaarlozen zodat vuil zich kan ophopen.

Kleine beschadigingen niet (laten) bijwerken.

Vlekken of aanslag verwijderen met oplosmiddelen die niet door onze technische diensten zijn geselecteerd. De lak kan hierdoor worden aangetast.

Vaak door sneeuw en modder rijden zonder de auto te wassen, met name de wielkuipen en de bodemplaat.



Ontvetten of reinigen met behulp van een hogedrukreiniger of sproei-producten die niet door onze technische dienst zijn goedgekeurd.

- mechanische delen (bijv. de motorruimte);
- de wielen (bijv. remsysteemcomponenten zoals remklauwen);
- onderkant carrosserie;
- scharnierende delen (bijv. aan de portieren);
- gelakte plastic delen aan de buitenkant (bijv. bumpers).

Hierdoor kunnen oxidatie of storingen ontstaan.

ONDERHOUD VAN DE CARROSSERIE (3/3)

Bijzonderheid van auto's met matte lak

Voor dit type lak moeten bepaalde voorzorgsmaatregelen worden genomen.

Wat u moet doen

De auto overvloedig met de hand met water wassen en daarbij een zachte doek, spons, enz. gebruiken.

Wat u niet moet doen

Producten op basis van was gebruiken (opwrijven).

Te hard wrijven.

De auto wassen in een wasstraat.

Stickers op de lak plakken (risico op achterblijvende resten).



De auto reinigen met een hogedrukreiniger.

Reinigen van stickers, decoratiefolie, enz.

Wat u moet doen

Veeg deze schoon met een zachte doek of poetskatoen.

Bevochtig met zeepsop en veeg schoon met een zachte doek of poetskatoen.

Veeg de ruit tenslotte voorzichtig af met een droge zachte doek.

Wat u niet moet doen

Producten op basis van alcohol gebruiken.

Gereedschap gebruiken (bijv. schraper).

Te hard wrijven.



Reinig het gebied met een hogedrukreiniger.

Rijden door een wasstraat

Zet de schakelaar van de ruitenwissers in de stand Uit (raadpleeg hiervoor de paragraaf "ruitensproeier voor" in hoofdstuk 1). Controleer de bevestiging van de uitrusting aan de buitenkant, extra lampen, spiegels en zet de ruitensluisbladen vast met tape.

Verwijder de spriet van de radioantenne indien uw auto hiermee is uitgerust.

Denk eraan na het wassen het tape te verwijderen en de antenne terug te plaatsen.

Reinigen van de koplampen, de opname-elementen en de camera's

Veeg deze schoon met een zachte doek of poetskatoen.

Als dit onvoldoende is, bevochtig deze dan met wat zeepsop en veeg deze af met een zachte doek of poetskatoen.

Veeg de ruit tenslotte voorzichtig af met een droge zachte doek.

Gebruik geen reinigingsmiddelen op alcoholbasis of gereedschap zoals ijskrabbers.

ONDERHOUD VAN DE BINNENBEKLEDING (1/2)

Een goed onderhouden auto gaat langer mee. Daarom wordt aangeraden de binnenkant van de auto regelmatig te onderhouden.

Een vlek moet altijd snel behandeld worden.

Reinig de bekleding (ongeacht het soort vlek) met **koud** (of lauwwarm) **zeepsop op basis van natuurlijke zeep**.

Gebruik geen detergents (afwasmiddel, producten in poedervorm, producten op alcoholbasis enz.).

Gebruik een zachte doek.

Spoel het restant af en absorbeer dit.

Multimediascherm

Onderhoud van het scherm kan afhankelijk zijn van het type multimedia-apparaat. Raadpleeg de gebruiksaanwijzing van het mediasysteem voor meer informatie.

Ruiten van instrumenten

(bijv. instrumentenpaneel, klok, buitenthermometer, enz.)

Veeg deze schoon met een zachte doek of poetskatoen.

Als dat onvoldoende is, gebruik dan een in zeepsop gedrenkte doek (of poetskatoen) en veeg de ruit voorzichtig na met een andere vochtige doek of poetskatoen.

Veeg de ruit tenslotte **voorzichtig** af met een droge zachte doek.

Gebruik geen producten met alcohol en/of spuit vloeistoffen in dit gebied.

Autogordels

Dit moet schoon blijven.

Gebruik producten die door de merkdealer worden geleverd of lauw zeepsop en een spons; veeg de gordels met een doek droog.

Gebruik geen wasmiddelen of kleurstoffen omdat deze de gordels kunnen aantasten.

Textiel (stoelen, deurbekleding ...)

Stofzuig het textiel **regelmatig**.

Vloeistovlekken

Gebruik zeepsop.

Absorbeer de vlek of duw er lichtjes op (nooit wrijven) met een zachte doek. Spoel daarna het restant af en absorbeer dit.

Vlekken van vaste of halfvaste substanties

Verwijder restanten van vaste of halfvaste substanties **onmiddellijk** met behulp van een spatel; werk daarbij vanaf de randen naar het midden van de vlek om te voorkomen dat deze wordt uitgesmeerd.

Reinig vloeibare vlekken zoals aangegeven.

Snoep en kauwgom verwijderen

Leg een ijsblokje op de vlek om deze te laten uitharden en ga daarna te werk zoals aangegeven voor vaste vlekken.

Raadpleeg de merkdealer voor advies over het onderhoud van het interieur en/of bij een onbevredigend resultaat.

ONDERHOUD VAN DE BINNENBEKLEDING (2/2)

Verwijderen/terugplaatsen van oorspronkelijk in de auto aangebrachte afneembare uitrusting

Als u afneembare uitrusting moet verwijderen om het interieur schoon te maken (bijvoorbeeld matten), moet u altijd zorgen dat u ze correct en aan de goede kant terugplaatst (de bestuursmat moet aan de kant van de bestuurder worden teruggeplaatst) en vastzet met de elementen die bij de uitrusting zijn geleverd (de bestuurdersmat bijvoorbeeld, moet altijd worden vastgezet met behulp van de voorgeïnstalleerde bevestigingselementen).

Controleer altijd, terwijl de auto nog stilstaat, of niets de besturing hindert (obstakel onder de pedalen, een hak die achter de mat blijft hangen, enzovoort).

Wat u niet moet doen

Plaats geen voorwerpen zoals deodorant, parfum, enz. bij de ventilatioosters; deze kunnen de bekleding van het dashboard aantasten.



Gebruik van een hogedrukreiniger of sproeiproducten in het interieur van de auto:

als geen bijzondere voorzorgsmaatregelen worden genomen, bestaat het gevaar dat elektrische en elektronische componenten in de auto defect raken.

Hoofdstuk 5: Praktische tips

De gereedschappen	5.2
Lekke band, Reservewiel	5.3
Pompset voor de banden	5.6
Sierdoppen, Velgen	5.10
Verwisselen van een wiel	5.11
Banden	5.13
vervangen van een lamp	5.17
Koplampen	5.17
Mistlichten	5.20
Achterlichten	5.22
Zijknipperlichten	5.28
Binnenverlichting	5.29
Zekeringen	5.33
Accu: storing	5.37
FM-afstandsbediening: batterijtjes	5.40
“Handsfree” kaart: batterij	5.42
Ruitenwisser (vervangen van een ruitenwisserblad)	5.44
Slepen: pech	5.45
Radio inbouwen	5.49
Toebehoren	5.50
Storingen	5.51

GEREEDSCHAP

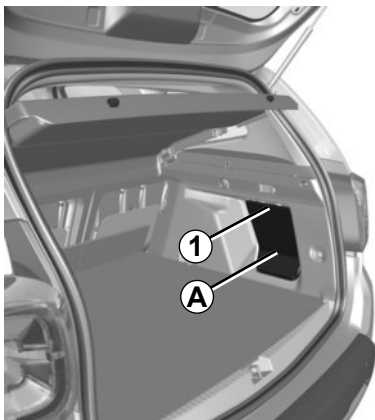

Toegang tot het gereedschap

De aanwezigheid van de verschillende gereedschappen is afhankelijk van de auto.

Het gereedschap bevindt zich in de bagageruimte.

Maak de klep **A** los met de hand in de handgreep **1**. Verwijder de klep.

Let op dat u na gebruik van het gereedschap de klep weer goed sluit **A**.

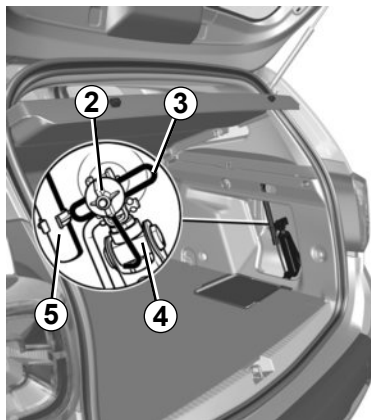

Krik 4

Om de krik te gebruiken, zet u moer **2** los. Voordat u de krik weer terug plaatst, brengt u hem weer in de oorspronkelijke stand. Zet de moer vast om de krik vast te maken.

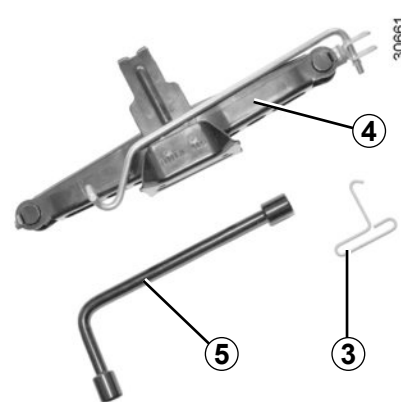

Wielmoersleutel 5

Wordt gebruikt voor het vastzetten/losmaken van de wielbouten en, afhankelijk van de auto, voor het toegankeijk maken van het reservewiel.

Wieldopsleutel 3

Voor het verwijderen van de wielloppen.



Laat nooit gereedschap in de auto rondslingeren. Dit is gevaarlijk als u plotseling moet remmen. Zorg dat het gereedschap na gebruik in de houders wordt teruggeplaatst: **risico op letsel**.

Gebruik de krik alleen voor het verwisselen van een wiel. De krik mag nooit als steun bij werkzaamheden onder de auto worden gebruikt.

LEKKE BAND, RESERVEWIEL (1/3)

In geval van een lekke band

Afhankelijk van de auto, beschikt u over een oppompset voor de banden of een reservewiel (raadpleeg de volgende bladzijdes).



Raak de uitlaat niet aan: **risico op brandwonden**.



Als u de auto heeft stilgezet in de berm van de weg, moet u de andere weggebruikers waarschuwen door middel van de gevarendriehoek of op een andere, in het land waar u bent, voorgeschreven manier.

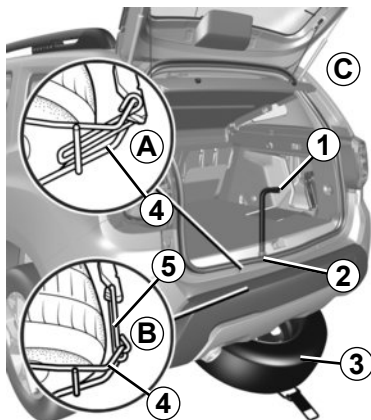

43495

Reservewiel 4x2-uitvoering (2WD)

(afhankelijk van de auto)

Deze bevindt zich in de houder **4** onder de auto **C** of in de bagageruimte **D**.

Ga als volgt te werk om het reservewiel uit de auto te halen 3:

- Open de bagageruimte;
- maak de bout **2** los met de wielmoersleutel **1** (raadpleeg de paragraaf "Gereedschap" van dit hoofdstuk);
- Maak de houder **4** los (voorbeeld **A**) of, afhankelijk van de auto, maak de houder **4** los met behulp van de handgreep **5** (voorbeeld **B**).

- Maak het reservewiel vrij **3**.

Ga als volgt te werk om het wiel 3 in het opbergvak op te bergen

- Plaats de lekke band in het subframe **4**;
- om de houder **4** weer op zijn plaats te zetten, gaat u in omgekeerde volgorde te werk en draait u de schroef vast met de wielsleutel **1** om het geheel weer te monteren;
- controleer de vergrendeling.



Laat nooit gereedschap in de auto rondslingeren. Dit is gevaarlijk als u plotseling moet remmen. Zorg dat het gereedschap na gebruik in de houders wordt teruggeplaatst: **risico op letsel**. Gebruik de krik alleen voor het verwisselen van een wiel. De krik mag nooit als steun bij werkzaamheden onder de auto worden gebruikt.

LEKKE BAND, RESERVEWIEL (2/3)

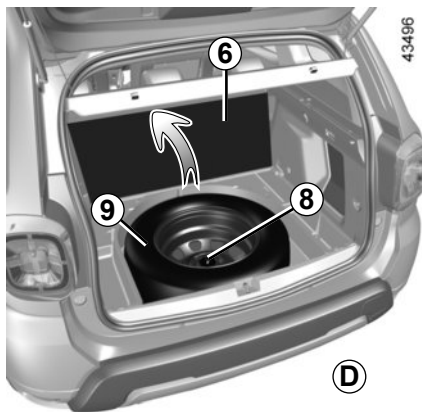

D

Ga als volgt te werk om het reservewiel uit de auto te halen 9:

- Open de achterklep.
- vouw de mat van de bagageruimte op 6;
- verwijder afhankelijk van het voertuig het onderdeel 7;
- draai de centrale bevestiging los 8;
- maak het reservewiel vrij 9.

NB: controleer of het reservewiel of de lekke band en de wielbak nog steeds op hun plaats zijn, zodat de mat van de bagageruimte goed vast blijft zitten.



Laat nooit gereedschap in de auto rondslingeren. Dit is gevaarlijk als u plotseling moet remmen. Zorg dat het gereedschap na gebruik in de houders wordt teruggeplaatst: **risico op letsel**.

Gebruik de krik alleen voor het verwisselen van een wiel. De krik mag nooit als steun bij werkzaamheden onder de auto worden gebruikt.

Auto met waarschuwing bij verlies van bandenspanning

In geval van te lage bandenspanning (leke band, te lage bandenspanning enz.) gaat

het controlelampje  op het instrumentenpaneel branden. Raadpleeg de paragraaf "Controlesysteem bandenspanning" in hoofdstuk 2.

LEKKE BAND, RESERVEWIEL (3/3)

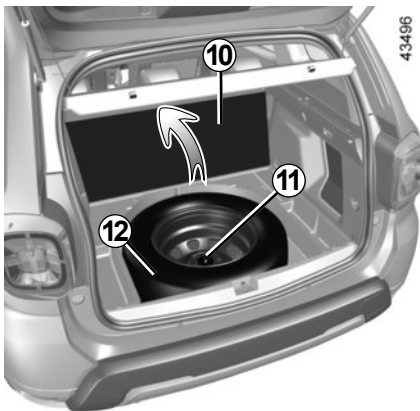

Reserve wiel 4x4-uitvoering (4WD)

Het reserve wiel bevindt zich in de bagageruimte.

Om erbij te kunnen komen:

- Open de achterklep.
- vouw de mat van de bagageruimte op **10**;
- draai de centrale bevestiging los **11**;
- maak het reserve wiel vrij **12**.

NB: controleer of het reserve wiel of de lekke band en de wielbak nog steeds op hun plaats zijn, zodat de mat van de bagageruimte goed vast blijft zitten.



Laat het reserve wiel regelmatig door uw dealer controleren. Na verloop van tijd kan het door veroudering onbruikbaar worden.

Auto's met een reserve wiel dat verschillend is van de vier andere wielen:

- Monteer nooit meer dan één reserve wiel op een auto.
- Vervang zo snel mogelijk het reserve wiel door een wiel dat identiek is aan het originele wiel.
- Bij tijdelijke gebruik van dit reserve wiel, mag de rijnsnelheid niet hoger zijn dan de snelheid die op de sticker op het wiel aangegeven staat.
- De montage van dit wiel kan het rijgedrag van uw auto veranderen. Voorkom snel optrekken en krachtig remmen en verminder uw snelheid in bochten.
- Als u sneeuwkettingen moet gebruiken, monteer dan het reserve wiel op de achteras en controleer de bandenspanning.

POMPSET VOOR DE BANDEN (1/4)

32788



De set repareert beschadigde banden waarvan het loopvlak **A** beschadigd is door een voorwerp van minder dan 4 millimeter. Hij repareert niet alle typen lekken, zoals sneden van meer dan 4 millimeter, sneden aan de zijkant **B** van de band, enz.

Controleer ook of de velg in goede staat is.

Verwijder niet het voorwerp dat de oorzaak is van de lekkage als dit nog in de band zit.



Gebruik de pompset niet als de band beschadigd is door het rijden met een lekke band.

Controleer dus zorgvuldig de zijkant van de banden voor het repareren.

Bovendien kan het rijden met zachte of zelfs platte (of lekke) banden de veiligheid in gevaar brengen en niet te repareren blijken.

Deze reparatie is tijdelijk

Een lekke band moet zo snel mogelijk worden gerepareerd en vóór terugplaat-sing door een deskundige worden onderzocht.

Voor het vervangen van een band die met behulp van deze set gerepareerd is, moet u de specialist op de hoogte brengen.

Tijdens het rijden kan een trilling gevoeld worden door de aanwezigheid van het product in de band.



Deze set is alleen goedgekeurd voor het oppompen van banden van het voertuig dat oorspronkelijk met deze set is uitgerust. In geen geval mag de set gebruikt worden voor het oppompen van banden van een andere auto of enig ander oppompbaar voorwerp (zwemband, boot enz.).

Voorkom dat de huid in contact komt met de vloeistof tijdens de reparatiehandelingen. Als toch druppeltjes ontsnappen, moet u deze overvloedig afspoelen.

Houd de reparatieset uit de buurt van kinderen.

Gooi het lege reservoir niet in de natuur. Lever het in bij uw merkdealer of bij een depot voor klein chemisch afval.

Het reservoir heeft een beperkte houdbaarheid die is aangegeven op zijn etiket. Controleer de houdbaarheidsdatum.

Ga bij een merkdealer langs om de pompslang en het reservoir met het reparatieproduct te laten vervangen.

POMPSET VOOR DE BANDEN (2/4)

35749

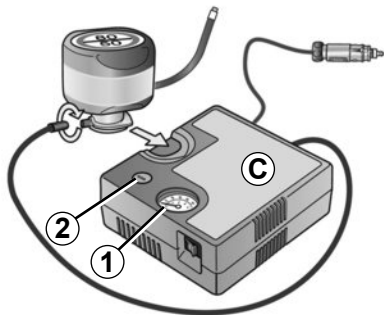

Gebruik, afhankelijk van de auto, in geval van een lekke band, de set **C** in de bagageruimte voor de 4x2-uitvoering of in de bak van het reservewiel onder de mat van de bagageruimte bij de 4x4-uitvoering.

De afbeelding komt wellicht niet overeen met de set die is geleverd bij de auto.



Voordat u de set gebruikt zet u de auto aan de kant van de weg, ver genoeg van het verkeer, schakelt u de alarmknipperlichten in, zet u de handrem vast, laat u alle inzittenden uit de auto stappen en zorgt u dat deze zich op veilige afstand van het verkeer bevinden.

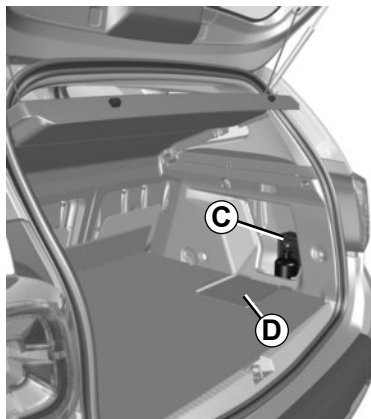

Maak voor de 4x2-uitvoering de klep **D** los.

43516

Auto met waarschuwing bij verlies van bandenspanning

Bij te lage bandenspanning (lekke band, lage spanning, enz.) gaat het controlelampje



op het instrumentenpaneel branden. Raadpleeg "Waarschuwing bij verlies van bandenspanning" in hoofdstuk 2.



Als u de auto heeft stilgezet in de berm van de weg, moet u de andere weggebruikers waarschuwen door middel van de gevarendriehoek of op een andere, in het land waar u bent, voorgeschreven manier.

POMPSET VOOR DE BANDEN (3/4)

Draaiende motor, parkeerrem aangetrokken.

- Ontkoppel alle accessoires die eerder waren aangesloten op de accessoireaansluitingen van het voertuig;
- **Raadpleeg de info op de pompsetcompressor** in de bagageruimte van de auto en volg de instructies.
- Pomp de band op tot de voorgeschreven bandenspanning zie "Bandenspanning").
- Stop het pompen na maximaal **15** minuten en controleer de spanning (op de manometer **1**).

Opmerking: terwijl de fles leegloopt (ongeveer 30 seconden), geeft de manometer **1** kort een druk tot **6** bar aan, daarna daalt de spanning.

- Corrigeer de spanning: voor meer spanning, ga door met oppompen met de set. U verlaagt de spanning door op de knop **2** te drukken.

Indien er na 15 minuten geen druk van minimaal 1,8 bar is bereikt, is reparatie niet mogelijk. Rijd niet met de auto. Raadpleeg een merkdealer.



Laat geen voorwerpen bij de voeten van de bestuurder liggen. In geval van plotseling remmen zouden deze voorwerpen onder de pedalen terecht kunnen komen, waardoor de bestuurder deze niet meer goed zou kunnen bedienen.



Let op, als een ventieldopje ontbreekt of niet goed vastgezet is, kan er lucht uit de banden ontsnappen en de bandenspanning afnemen. Zorg altijd dat de ventieldopjes gelijk zijn aan de oorspronkelijke en dat ze helemaal vastgedraaid zijn.

POMPSET VOOR DE BANDEN (4/4)

35749

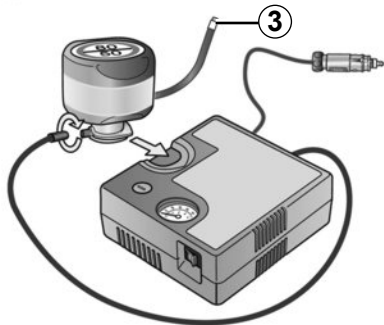

Als de band correct is opgepompt, verwijdert u de set: schroef de pompaansluiting van de pompset voor de fles 3 om spatten te voorkomen, en bewaar de fles in een plastic verpakking om te voorkomen dat het product gaat lekken.

- Plak het etiket met de rijvoorschriften (onderaan op de fles) op een voor de bestuurder zichtbare plaats op het dashboard.
- Berg de set op.

- Als de band na de eerste keer oppompen nog steeds lek is, moet er worden gereeden om het gat te vullen.
- Start meteen en rijd met een snelheid van 20 tot 60 km/u om het product gelijkmatig in de band te verdelen; stop na een afstand van 3 kilometer om de spanning te controleren.
- Als de spanning hoger is dan 1,3 bar maar lager dan de voorgeschreven spanning (raadpleeg de sticker op de rand van het bestuurdersportier), corrigeer deze dan. Of neem contact op met een merkdealer: de band kan niet worden gerepareerd.

Voorzorgsmaatregel bij het gebruik van de set

de set mag niet langer dan 15 minuten aangesloten gebruikt worden.

De fles moet na het eerste gebruik worden vervangen, ook al zit er nog vloeistof in.



Na een reparatie met behulp van de set, mag u niet meer dan 200 km rijden. Verminder bovendien uw snelheid en rijd in elk geval niet sneller dan 80 km/u. Het etiket dat u op een zichtbare plaats op het dashboard moet plakken, herinnert u hieraan. Afhankelijk van het land of de plaatselijke voorschriften, moet een met de pompset gerepareerde band worden vervangen.

WIELDOPPEN, VELGEN

43497



Centrale wioldop met zichtbare wielbouten

(Sierdop 1)

De bouten zijn rechtstreeks toegankelijk.

30572

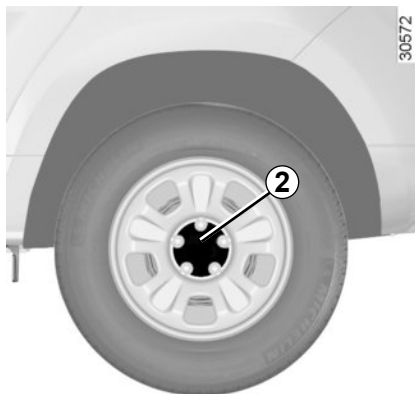

Centrale wioldop met zichtbare wielbouten

(Sierdop 2)

Verwijder deze met de sierdopsleutel door de haak dichtbij een wielbout te plaatsen (zie "Gereedschap").

Draai bij het terugplaatsen de haken 4 ten opzichte van de bouten 3.

Druk de haken van de wioldop in.

30677

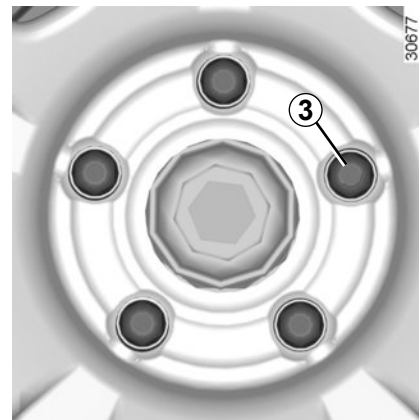

30676

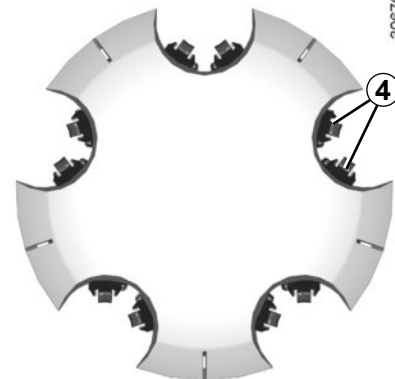

VERWISSELEN VAN EEN WIEL (1/2)

43611

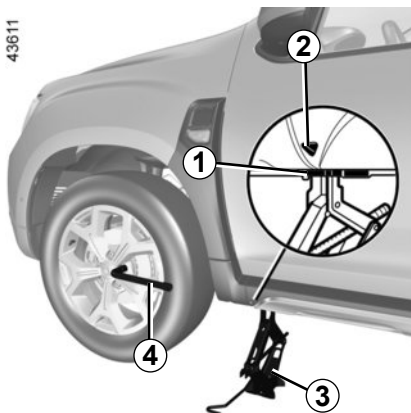

Auto met krik en wielmoersleutel

Verwijder, indien nodig de wioldop, raadpleeg de paragraaf "Wioldoppen - Velgen" van dit hoofdstuk. Draai de wielbouten iets los met de wielmoersleutel 4. Plaats deze zo dat u deze naar beneden moet drukken.



Om verwondingen of schade aan de auto te voorkomen, draai de krik uit tot het te vervangen wiel zich op maximum 3 centimeter van de grond bevindt.

houd de krik **3** horizontaal, met de kop van de krik **verplicht** bij de metalen versterkingsplaat **1** die het dichtst bij het betreffende wiel is, en is aangegeven met een pijl **2**.

Draai de krik met de hand omhoog zodat u de voet van de krik vlak op de grond kunt zetten, iets binnen de rand van de carrosserie.

Draai de zwengel een paar slagen tot het wiel vrijkomt van de grond.

Verwijder de bouten.

Verwijder het wiel.

Plaats het reservewiel op de naaf en draai het wiel rond tot de gaten voor de wielbouten samenvallen.



Als u merkt dat een band lek is moet u direct stoppen en het reservewiel monteren.

Een lekke band moet zo snel mogelijk worden gerepareerd en vóór terugplaatsing door een deskundige worden onderzocht.



Schakel de alarmknipperlichten in.

Zet de auto stil op een horizontale, stroeve en stevige ondergrond op veilige afstand van het verkeer.

Zet de parkeerrem vast en schakel een versnelling in (eerste of achteruit, of P bij een automatische transmissie).

Laat alle inzittenden uitstappen en houd hen op veilige afstand van het verkeer.



Als u de auto heeft stilgezet in de berm van de weg, moet u de andere weggebruikers waarschuwen door middel van de gevarendriehoek of op een andere, in het land waar u bent, voorgeschreven manier.

VERWISSELEN VAN EEN WIEL (2/2)

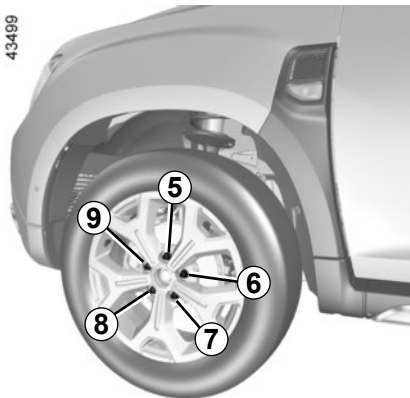

Controleer of het wiel goed tegen de naaf is gedrukt, zet de bouten vast en laat de krik zakken.

Draai de bouten stevig aan terwijl de wielen op de grond staan. Begin **5**, vervolgens **7**, **9**, **6** en eindig met **8**. Controleer zo snel mogelijk of het reservewiel goed vastzit en of de bandenspanning correct is.

Auto met waarschuwing bij verlies van bandenspanning

Bij te lage bandenspanning (lekke band, lage spanning, enz.) gaat het controlelampje



op het instrumentenpaneel branden. Raadpleeg "Waarschuwing bij verlies van bandenspanning" in hoofdstuk 2.

NB: controleer of het reservewiel of de lekke band en de wielbak nog steeds op hun plaats zijn, zodat de mat van de bagageruimte goed vast blijft zitten.



Laat nooit gereedschap in de auto rondslingeren. Dit is gevaarlijk als u plotseling moet remmen. Zorg dat het gereedschap na gebruik in de houders wordt teruggeplaatst: **risico op letsel**. Gebruik de krik alleen voor het verwisselen van een wiel. De krik mag nooit als steun bij werkzaamheden onder de auto worden gebruikt.

BANDEN (1/4)

Veiligheid van de banden – wielen

De banden vormen de enige verbinding tussen de auto en het wegdek, het is daarom van het grootste belang dat zij in goede staat verkeren. Houd u strikt aan de wettelijke voorschriften op dit gebied.



Voor uw veiligheid en voor naleving van de geldende wetgeving.

Als de banden vervangen moeten worden, mag dit alleen gebeuren door even grote banden van hetzelfde merk, met dezelfde eigenschappen en met hetzelfde profiel.

Ze moeten: ten minste hetzelfde laadvermogen en dezelfde maximumsnelheid als de oorspronkelijke banden hebben, ofwel voldoen aan de door de merkdealer gestelde eisen.

Indien u deze instructies niet respecteert, kunt u uw veiligheid in gevaar brengen en is uw auto mogelijk niet conform de voorschriften.

Risico op verlies van de controle over de auto.



Onderhoud van de banden

De banden moeten in goede staat verkeren en voldoende profiel hebben; de banden die zijn goedgekeurd door onze technische dienst hebben slijtagecontrolestiften **1** in de vorm van **verhogingen in het loopvlak**.

Deze **slijtagecontrolestiften** zijn op regelmatige afstanden over de omtrek van het loopvlak verdeeld. **Als het loopvlak van een band tot aan deze stiften is weggesleten, zoals bij 2, moet u deze band laten vervangen omdat er dan nog slechts 1,6 mm profiel overblijft.**

Ook door overbelasting, door het langdurig snel rijden bij hoge buitentemperaturen en door het regelmatig rijden op slechte wegen, kunnen de banden worden beschadigd, waardoor de veiligheid in gevaar komt.



Door bestuurdersfouten, zoals "rijden tegen een stoeprand", kunnen de banden en de velgen beschadigen, en de voorwielen of achterwielen onregelmatig. Laat in dat geval hun staat door een merkdealer controleren.

BANDEN (2/4)

Bandenspanning

Houd u aan de bandenspanningen (inclusief het reservewiel), controleer de bandenspanningen ten minste eenmaal per maand en zeker voor een lange rit (raadpleeg de sticker op de zijkant van het bestuurdersportier).



Door een **te lage bandenspanning** ontstaat vroegtijdige slijtage en worden de banden abnormaal heet, met alle gevolgen van dien voor de veiligheid:

- slechte wegligging;
- risico van een klapband of het loslaten van het loopvlak.

De bandenspanning is afhankelijk van de belading en de snelheid van de auto. Pas de bandenspanning indien nodig aan de gebruiksomstandigheden aan (raadpleeg de paragraaf "bandenspanning" in het hoofdstuk 4).

Controleer de spanning bij koude banden, houd geen rekening met een hogere waarde bij warm weer of na een snel gereden rit. Indien u de bandenspanning niet bij **koude banden** kunt controleren, moet u de opgegeven waarden met **0,2 tot 0,3** bar verhogen.

Verlaag nooit de spanning van een warme band.

Bijzonderheid

Afhankelijk van de auto, heeft deze een adapter die u op het ventiel moet plaatsen voordat u de band oppompt.

Uw auto heeft grote wielen. Deze zijn extra gevoelig voor onbalans. Raadpleeg in geval van trillingen tijdens het rijden uw merkdealer.



Let op, als een ventieldopje ontbreekt of niet goed vastgezet is, kan er lucht uit de banden ontsnappen en de bandenspanning afnemen.

Zorg altijd dat de ventieldopjes gelijk zijn aan de originele en dat ze helemaal vastgezet zijn.

BANDEN (3/4)

Auto met waarschuwing bij verlies van bandenspanning

In geval van te lage bandenspanning (lekke band, te lage bandenspanning, ...) gaat het

waarschuwinglampje  branden op het instrumentenpaneel. Raadpleeg de paragraaf "Waarschuwing bij verlies van bandenspanning" in hoofdstuk 2.

Reservewiel

Raadpleeg de paragrafen "Lekke band" en "Verwisselen van een wiel" in hoofdstuk 5.



Verwisselen van een wiel

Het kan enkele minuten duren, afhankelijk van de rijstijl, voordat het controlesysteem van de bandenspanning de nieuwe plaats van de wielen en de spanning heeft verwerkt, controleer de bandenspanning na elke ingreep.

Vervangen van de banden



Laat, om veiligheidsredenen het vervangen van de banden over aan een deskundige.

Door het monteren van afwijkende banden kan:

- de auto gaan afwijken van de betreffende wettelijke voorschriften;
- de wegligging verslechteren;
- het sturen zwaarder gaan;
- het gebruik van sneeuwkettingen belemmerd worden.

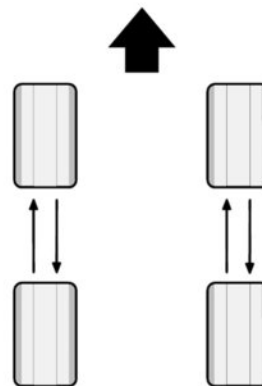

30715

Het kruisen van de wielen

4x4 versie

Het is raadzaam om de wielen regelmatig te wisselen voor een gelijkmatige slijtage van de banden.

Wissel volgens onderstaand schema, raadpleeg het onderhoudsdocument van uw auto voor de frequentie.

4x2 versie

Dit wordt afgeraden.

BANDEN (4/4)

De banden in de winter

Sneeuwkettingen

Uitvoering 2-wielaandrijving (2WD)

Plaats sneeuwkettingen op de voorwielen.

Uitvoering 4-wielaandrijving (4WD)

Plaats de sneeuwkettingen op de voorwielen of op de vier wielen.

Als een te grote bandenmaat is gemonteerd, **kunnen er mogelijk geen sneeuwkettingen worden gemonteerd.**



Het gebruik van sneeuwkettingen is alleen mogelijk in combinatie met even grote banden als die oorspronkelijk zijn gemonteerd op **uw auto**.

Winterbanden

Indien u speciale “winterbanden” laat monteren, raden wij u aan deze banden op **alle vier wielen** te monteren.

Let op deze banden hebben soms een pijl met de draairichting en een indicatie van de maximum snelheid die lager kan liggen dan de topsnelheid van uw auto.

Spijkerbanden

Het gebruik van spijkerbanden is slechts onder bepaalde omstandigheden toegestaan.

Houd u aan de ter plaatse geldende voorschriften, en rijd met spijkerbanden niet sneller dan de daarmee toegelaten maximum snelheid.

Deze banden moeten ten minste op beide wielen van de vooras of, afhankelijk van het land, op alle wielen van het voertuig worden gemonteerd.

Wij raden u in ieder geval aan een merkdealer te raadplegen. Hij weet als geen ander welke voorzieningen het beste bij uw auto passen.

KOPLAMPEN: de lampen vervangen (1/3)

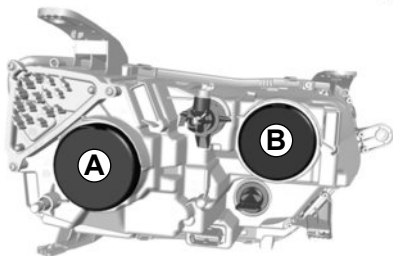

Dimlicht

Verwijder de kap **A**.

Kantel de lamphouder **3** om hem los te maken en vervang de lamp.

Lamptype: H7.

Laat na het vervangen van de lamp de lichten door een vakman afstellen.



De lampen staan onder druk en kunnen openbarsten bij het vervangen.

Risico van verwonding.

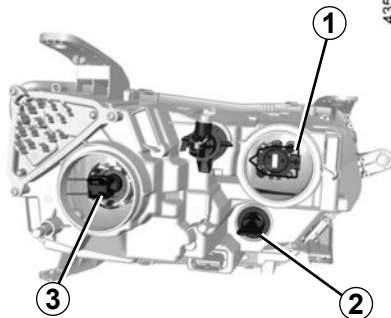

Noteer voordat u de lamp vervangt de oorspronkelijke positie van de lampen van het dimlicht of het grootlicht in de behuizing. Controleer na het vervangen of de vervangende lamp zich in exact dezelfde positie in de behuizing bevindt. Klem het kapje vast.

Grootlicht

Verwijder de kap **B**.

Kantel de lamphouder **1** om hem los te maken en vervang de lamp.

Lamptype: H1.

Raak het lampglas niet aan. Houd de lamp vast aan de metalen voet.

Gebruik **uitsluitend** anti-U.V. 55W lampen om de plastic ruit van de koplampen niet te beschadigen.



Let op bij werkzaamheden dicht bij de motor, deze kan nog warm zijn. Bovendien kan de ventilatormotor onverwacht gaan draaien. Het waarschu-

wingslampje  in de motorruimte herinnert u hieraan.

Risico van verwonding.

KOPLAMPEN: de lampen vervangen (2/3)

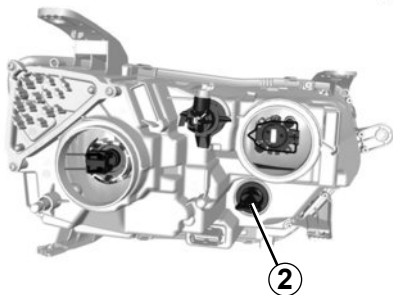

Richtingaanwijzer

Draai de lamphouder **2** een kwart slag om bij de lamp te komen.

Lamptype: **PY21W**.



Dagrijverlichting, LED markeringslicht voor **4**

Raadpleeg een merkdealer.

Zorg dat u altijd een doos met reserve-lampen en -zekeringen in de auto heeft, deze is verkrijgbaar bij een merkdealer.



Voordat u in de motorruimte werkzaamheden kunt uitvoeren, moet u absoluut het contact uitzetten (zie "De motor starten en stoppen" in hoofdstuk 2).



Wijzig niet zelf de bedrading van de auto want door een verkeerde aansluiting kan de elektrische installatie worden beschadigd (bedrading, organen en in het bijzonder de dynamo). Laat eventuele veranderingen door een merkdealer uitvoeren. Hij beschikt over de noodzakelijke onderdelen.

KOPLAMPEN: de lampen vervangen (3/3)

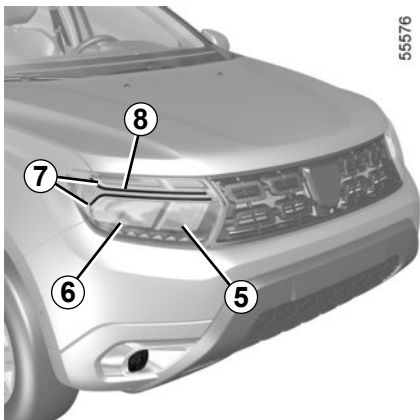

Grootlicht 5

(afhankelijk van de auto)

Verwijder de kap **C**.

Ontkoppel de stekker **9**, verwijder het geheel uit de houder en neem de lamp eruit.

Lamptype: H1.

Noteer voordat u de lamp vervangt de positie ervan in de behuizing. Controleer na het vervangen of de vervangende lamp zich in exact dezelfde positie in de behuizing bevindt. Klem het kapje vast.

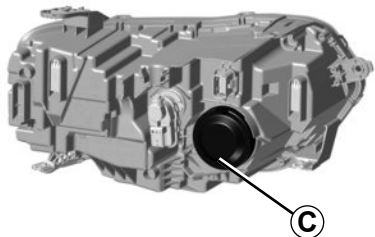

LED-dimlicht 6

(afhankelijk van de auto)

Raadpleeg een merkdealer.

LED-dagrijsverlichting/ markeringslicht 7

(afhankelijk van de auto)

Raadpleeg een merkdealer.

LED-richtingaanwijzer 8

(afhankelijk van de auto)

Raadpleeg een merkdealer.

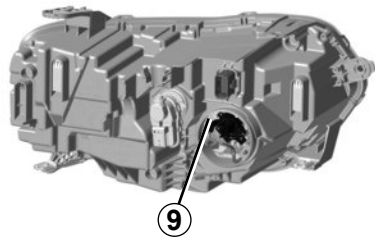

Let op bij werkzaamheden dicht bij de motor, deze kan nog warm zijn. Bovendien kan de ventilatormotor onverwacht gaan draaien. Het waarschu-

wingslampje  in de motorruimte herinnert u hieraan.

Risico van verwonding.

MISTLICHTEN: lampen vervangen (1/2)

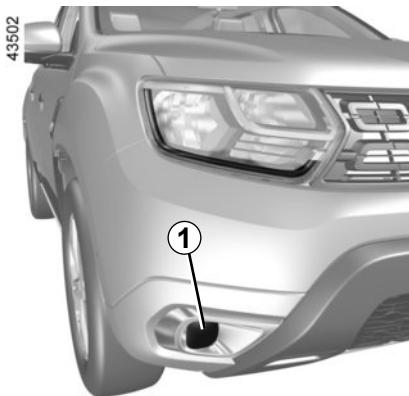

Mistlichten voor 1

- Maak de lamphouder bereikbaar door klep 2 te openen.
- draai de lamphouder een kwartslag;
- haal de lamp eruit.

Lamptype: H16

of H11 (afhankelijk van de auto).



De lampen staan onder druk en kunnen openbarsten bij het vervangen.

Risico van verwonding.

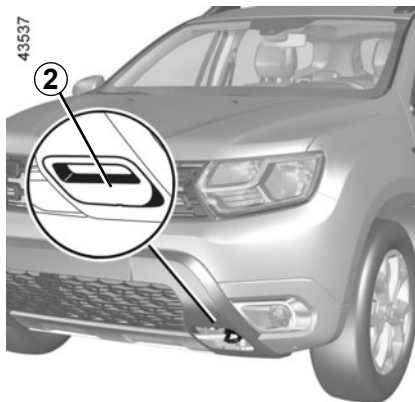

Bij het monteren

Ga bij het monteren te werk in omgekeerde volgorde en let op dat de bedrading niet wordt beschadigd.

Controleer na het terugplaatsen van de lamp of deze goed is vergrendeld.

Wij adviseren echter om **deze lampen te laten vervangen bij een merkdealer.**

Zorg dat u altijd een doos met reserve-lampen en -zekeringen in de auto hebt, deze is verkrijgbaar bij uw merkdealer.



Let op bij werkzaamheden dicht bij de motor, deze kan nog warm zijn. Bovendien kan de ventilatormotor onverwacht gaan draaien. Het waarschu-

wingslampje  in de motorruimte herinnert u hieraan.

Risico van verwonding.

MISTLICHTEN: lampen vervangen (2/2)



Mistachterlicht 3

(afhankelijk van de auto)

Ga naar de lamphouder onder de achterbumper en draai deze los naar het midden van de auto toe; verwijder de lamp.

Lamptype: P21W.



Raak de uitlaat niet aan.
Risico van brandwonden.



De lampen staan onder druk en kunnen openbarsten bij het vervangen.

Verwondingsgevaar.

Bij het monteren

Ga bij het monteren te werk in omgekeerde volgorde en let op dat de bedrading niet wordt beschadigd.

Controleer na het terugplaatsen van de lamp of deze goed is vergrendeld.

Vanwege de moeilijke bereikbaarheid adviseren wij om deze lampen te laten vervangen bij een merkdealer.



Wijzig niet zelf de bedrading van de auto want door een verkeerde aansluiting kan de elektrische installatie worden beschadigd (bedrading, organen en in het bijzonder de dynamo). Laat eventuele veranderingen door een merkdealer uitvoeren. Hij beschikt over de noodzakelijke onderdelen.

ACHTERLICHTEN: de lampjes vervangen (1/6)

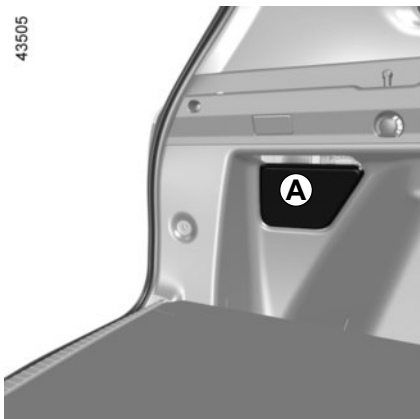

Richtingaanwijzers, rem- en markeringslichten

Open de achterklep en verwijder de kap **A**. Draai de moeren **1** los, maak de klemmetjes **2**, los en trek de lamp **3** eruit.

Maak de aansluiting **4** en de klemmetjes **5** los om de lamphouder **6** te verwijderen.

Zorg dat u altijd een doos met reserve-lampen en -zekeringen in de auto heeft, deze is verkrijgbaar bij een merkdealer.

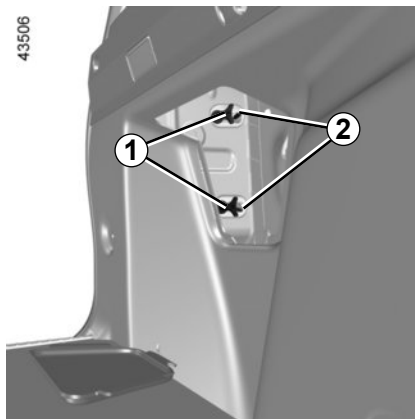

De lampen staan onder druk en kunnen openbarsten bij het vervangen.

Risico van verwonding.

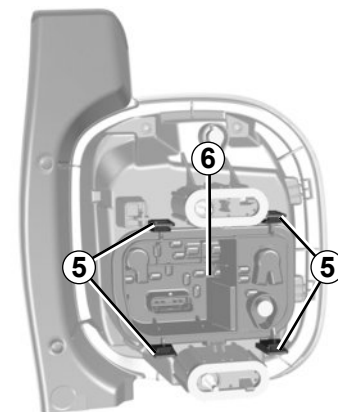
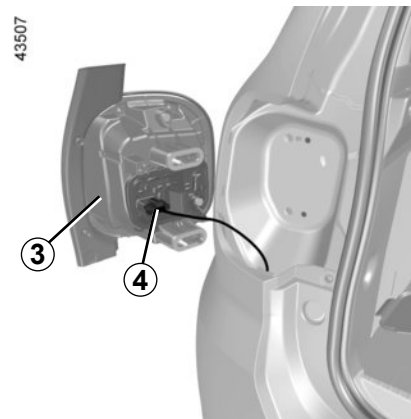

ACHTERLICHTEN: de lampjes vervangen (2/6)

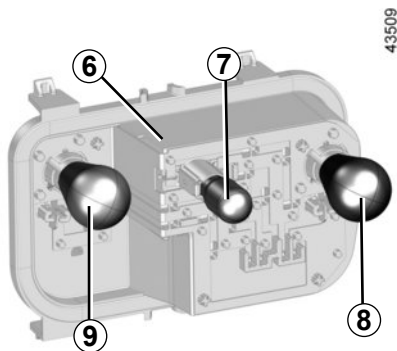

7 Controlelampje richtingaanwijzers
Lamptype: WY16W.

8 Markeringslicht
Peervormige lamp met bajonetting met twee gloeidraden P21/5W.

9 Markerings- en remlicht
Peervormige lamp met bajonetting met twee gloeidraden P21/5W.

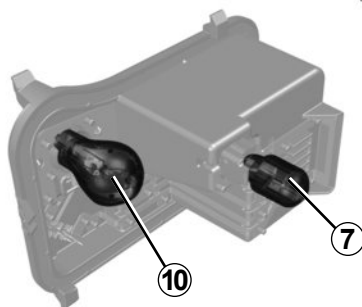

10 Remlicht (afhankelijk van het voertuig)
Lamptype: P21W.



Raak de uitlaat niet aan.
Risico van brandwonden.

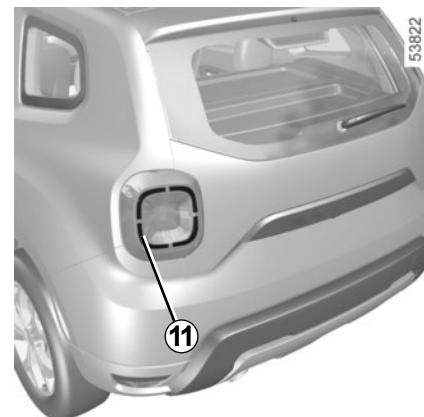

Led-markeringslicht 11
(afhankelijk van de auto)

Ga naar een merkdealer.

ACHTERLICHTEN: de lampjes vervangen (3/6)

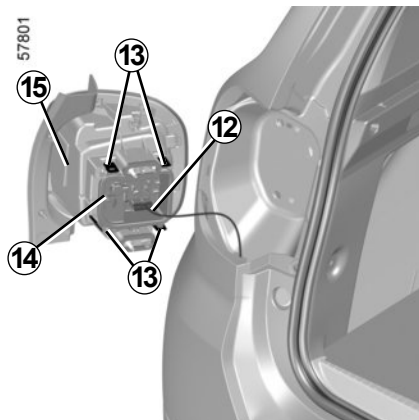

Richtingaanwijzer/ markeringslicht en remlicht

(afhankelijk van de auto)

Open de achterklep en verwijder de kap **A**. Draai de moeren **1** los, maak de klemmetjes **2**, los en trek de lamp **15** eruit.

Maak de aansluiting **12** en de klemmetjes **13** los om de lamphouder **14** te verwijderen. Laat de positieconnector los **16**.

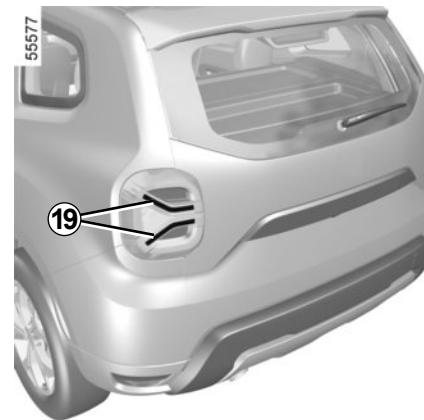
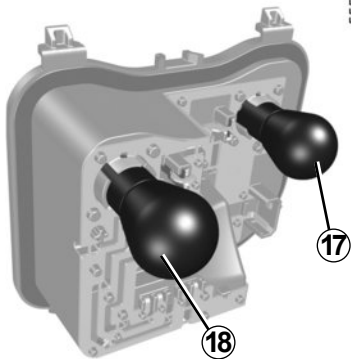
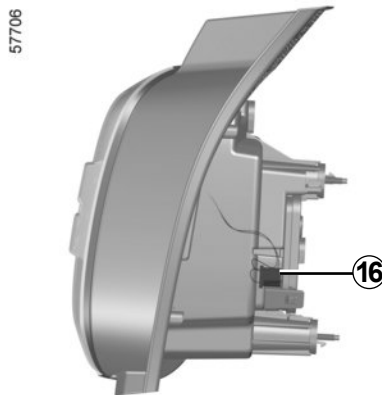

Remlicht **17**

Lamptype: P21W.

Richtingaanwijzers **18**

Lamptype: PY21W.

Led-markeringslicht **19**

Ga naar een merkdealer.



De lampen staan onder druk en kunnen openbarsten bij het vervangen.

Risico van verwonding.

ACHTERLICHTEN: de lampjes vervangen (4/6)

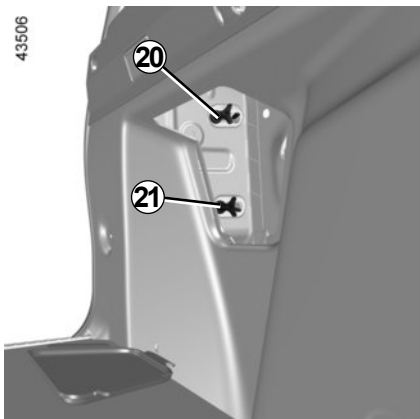

Bij het monteren

Voor hermontage gaat u in omgekeerde volgorde te werk. Let op dat u de bedrading niet beschadigt en zet eerst de moer **20** vast en daarna de moer **21**.



Achteruitrijlicht 22

(afhankelijk van de auto)

Ga naar de lamphouder onder de achterbumper en draai deze los naar het midden van de auto toe; verwijder de lamp.

Lamptype: P21W.

Bij het monteren

Ga bij het monteren te werk in omgekeerde volgorde en let op dat de bedrading niet wordt beschadigd. Controleer na het terugplaatsen van de lamp of deze goed is vergrendeld.

Vanwege de moeilijke bereikbaarheid **adviseren wij om deze verlichting te laten vervangen door een merkdealer.**

ACHTERLICHTEN: de lampjes vervangen (5/6)



Derde remlicht (LED) 23

Ga naar een merkdealer.



LED kentekenplaatverlichting 24

(afhankelijk van de auto)

Raadpleeg een merkdealer.



De lampen staan onder druk en kunnen openbarsten bij het vervangen.

Risico van verwonding.

ACHTERLICHTEN: de lampjes vervangen (6/6)

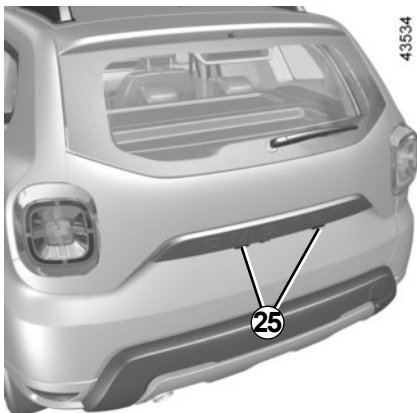

Kentekenplaatverlichting 25

Maak het lamphuis **25** los door het lipje **26** met behulp van een platte schroevendraaier in te drukken.

Verwijder de lichtkap **27** en trek de lamp uit het lamphuis **28**.

Lamptype 28: W5W.

Vanwege de moeilijke bereikbaarheid **adviseren wij om deze verlichting te laten vervangen door een merkdealer.**

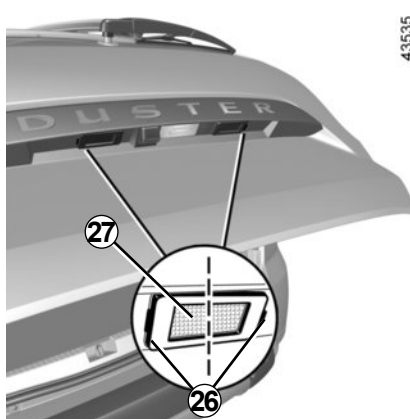

De lampen staan onder druk en kunnen openbarsten bij het vervangen.

Risico van verwonding.

ZIJKNIPPERLICHTEN: vervangen van een lamp

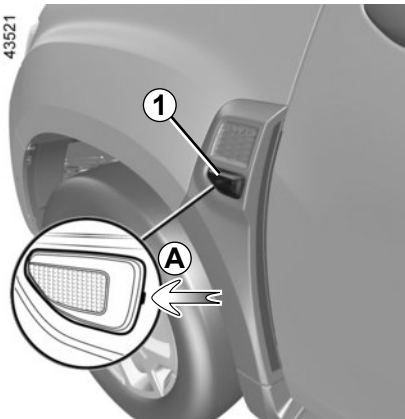

Wip het zijknipperlicht **1** los met behulp van een platte schroevendraaier bij **A** om het zijknipperlicht naar buiten te kantelen.

Draai de lamphouder **2** een kwart slag (beweging **B**) en verwijder de lamp **3** (beweging **C**).

Lamptype: **WY5W** of, afhankelijk van de auto, **W5W**.

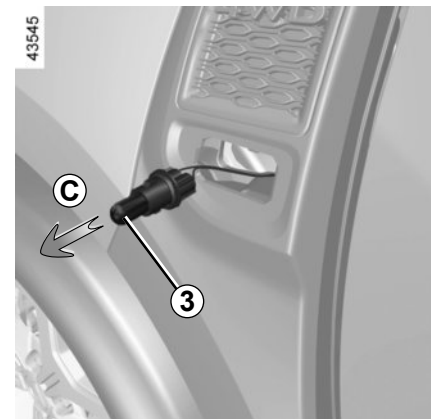
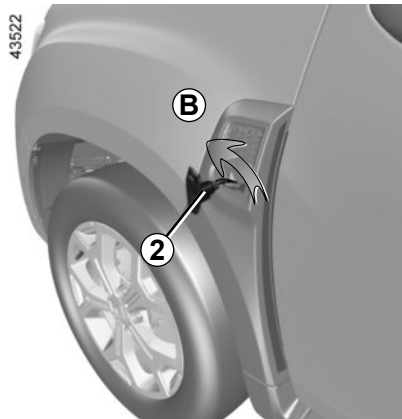

De lampen staan onder druk en kunnen openbarsten bij het vervangen.

Verwondingsgevaar.

BINNENVERLICHTING: lampen vervangen (1/4)

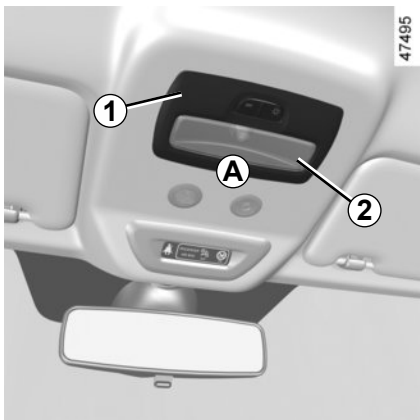

Plafondverlichting voor 1

- Maak de lichtkap los 2 met een platte schroevendraaier, in de stand A;
- maak de lamphouder los en verwijder deze 3 met behulp van de nokken 4;
- maak de betreffende lamp vrij.

Lamptype 5: W5W.

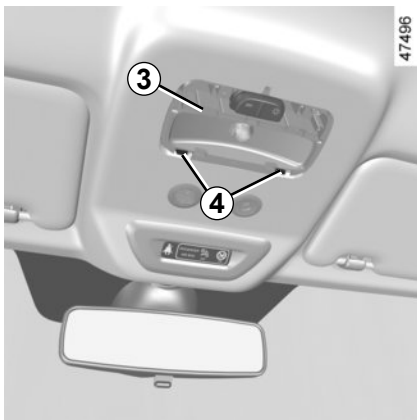

Bij het monteren

- Klem de lichtkap 2 op de lamphouder 3;
- klik de interieurverlichting erin 1 totdat het geheel vastklikt;
- zorg dat de interieurverlichting goed op zijn plaats zit en vergrendeld is.



De lampen staan onder druk en kunnen openbarsten bij het vervangen.

Risico van verwonding.

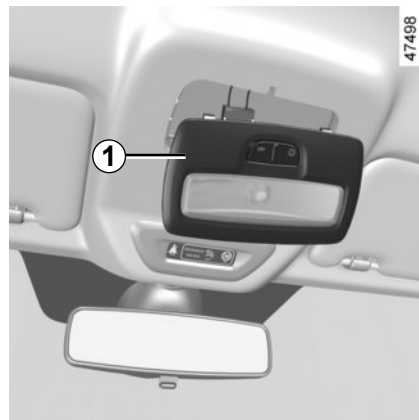
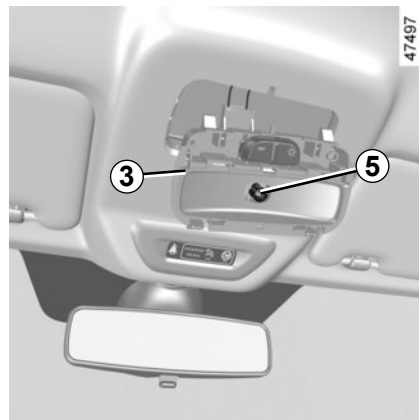

BINNENVERLICHTING: lampen vervangen (2/4)

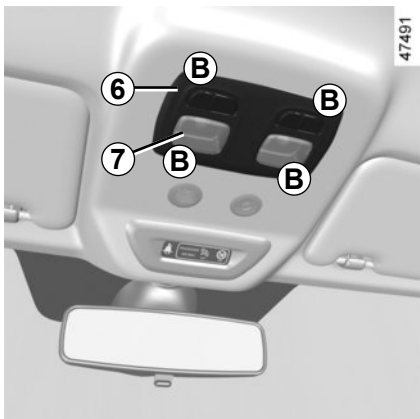

Kaartleeslampjes voorin 6

(afhankelijk van de auto)

- Maak de lichtkap los 7 met een platte schroevendraaier, in de stand **B**;
- maak de lamphouder los en verwijder deze 8 met behulp van de nokken 9;
- maak de betreffende lamp vrij.

Lamptype 10: W5W.

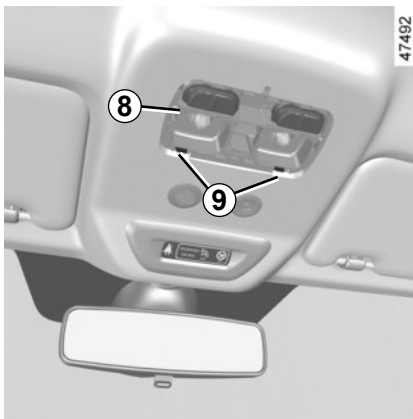

Bij het monteren

- Klem de lichtkap 7 op de lamphouder 8;
- klik het leeslampjesblok erin 6 totdat het geheel vastklikt;
- zorg dat het leeslampjesblok goed op zijn plaats zit en vergrendeld is.

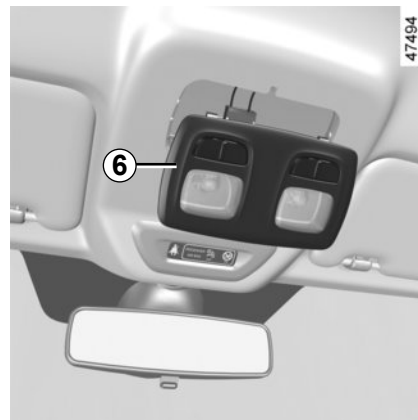
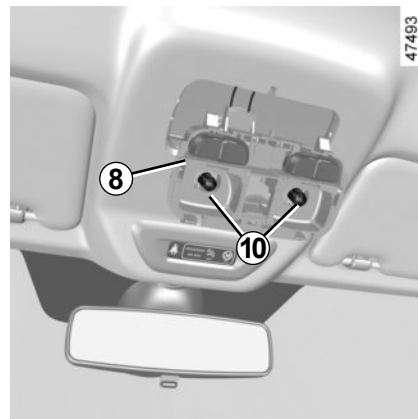

BINNENVERLICHTING: lampen vervangen (3/4)

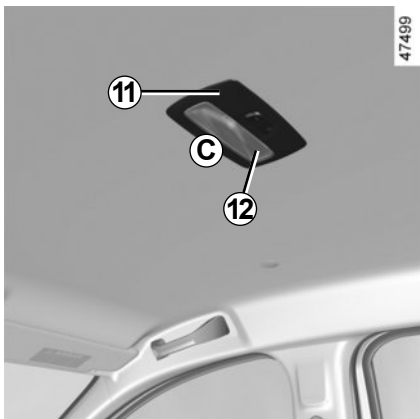

Leeslampje achter 11

(afhankelijk van de auto)

- Maak de lichtkap los 12 met een platte schroevendraaier, in de stand C;
- maak de lamphouder los en verwijder deze 13 met behulp van de nokken 14;
- maak de betreffende lamp vrij.

Lamptype 15: W5W.

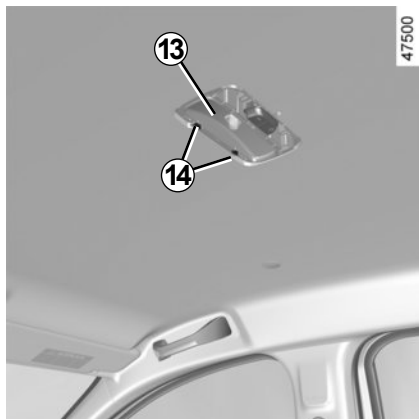

Bij het monteren

- Klem de lichtkap 12 op de lamphouder 13;
- klik het leeslampjesblok erin 11 totdat het geheel vastklikt;
- zorg dat het leeslampjesblok goed op zijn plaats zit en vergrendeld is.



De lampen staan onder druk en kunnen openbarsten bij het vervangen.

Risico van verwonding.

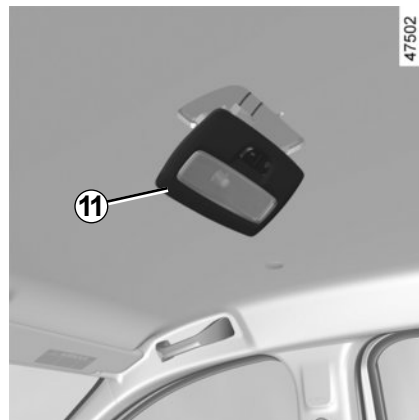
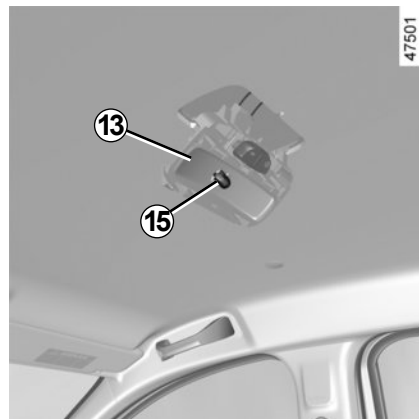

BINNENVERLICHTING: lampen vervangen (4/4)

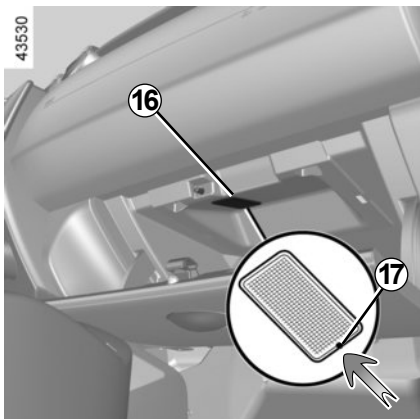

Verlichting dashboardkastje 16 (afhankelijk van de auto)

Maak de lamp **16** los door op het lipje **17** te drukken met een plat voorwerp, bijv. een schroevendraaier, om de lamp naar de binnenkant van de houder te kantelen.

Maak de stekker los.

Lamptype: W5W.

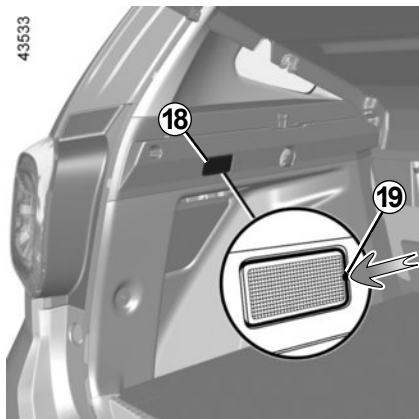

Verlichting bagageruimte 18

Maak het binnenlicht **18** los met behulp van een platte schroevendraaier door op het lipje **19** te drukken om het binnenlicht naar de binnenkant van de bagageruimte te kantelen.

Maak de stekker los.

Lamptype: W5W.

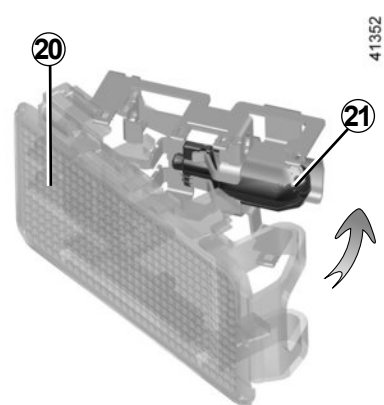

Maak de lichtkap **20** los om bij de lamp **21** te kunnen komen.

Lamptype 21: W5W.



De lampen staan onder druk en kunnen openbarsten bij het vervangen.

Risico van verwonding.

ZEKERINGEN (1/4)

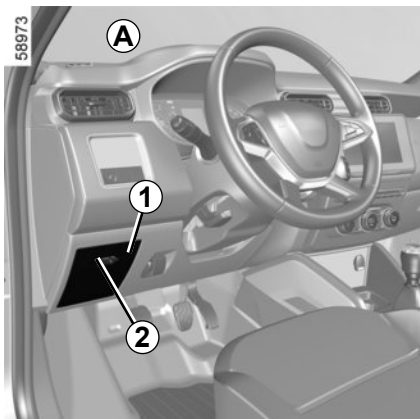

Zekeringkastje

Controleer de staat van de zekeringen als een elektrisch apparaat niet werkt.

Maak de klep **1** los met behulp van de groef **2** of, afhankelijk van de auto, maak de klep **3** los met behulp van de groef **4**.

Raadpleeg de sticker met de verklaring van de zekeringen op de achterkant van de klep **1** of **3** en op de volgende bladzijden.

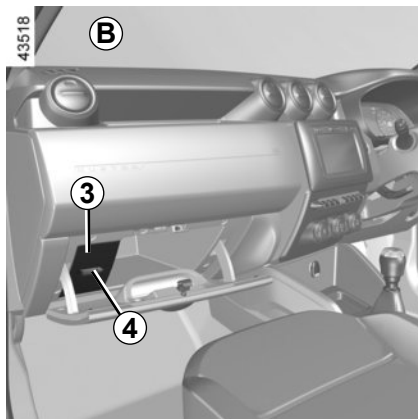

Tangetje 5

Trek de zekering los met behulp van het tangetje **5**, dat zich op de achterkant van klep **1** of **3** bevindt.

U kunt de zekering uit het tangetje schuiven.

Gebruik niet de ongebruikte plaatsen op de zekeringplaat om reservezekeringen in te steken.

Zorg dat u altijd een doos met reserve-lampen en -zekeringen in de auto heeft, deze is verkrijgbaar bij een merkdealer.

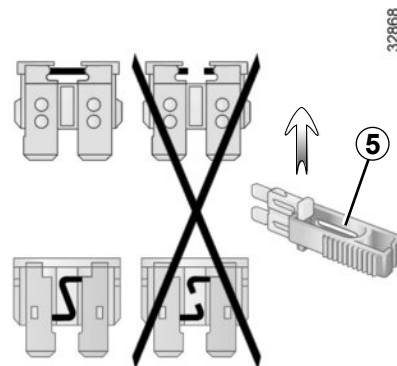





















Controleer de betreffende zekering en **vervang hem**, indien nodig, **door een zekering met hetzelfde amperage als de oorspronkelijke zekering**.

Door een te sterke zekering kan de bedrading te heet worden en kan brand ontstaan als een elektrisch orgaan door een storing te veel stroom verbruikt.





ZEKERINGEN (2/4)

Bestemming van de zekeringen
(de aanwezigheid en locatie van de zekeringen is afhankelijk van de uitvoering)

Symbool	Bestemming	Symbool	Bestemming
	Claxon, centrale alarm-unit		Automatische portiervergrendeling
	Ruitbediening voor, elektrische ruiten voor		Grootlicht links, dimlicht rechts, dagrijverlichting links, mistlichten achter, markeringslichten
	Elektrische ruitbediening achter		Aansluiting trekhaak
	Pomp van ruitenwisser/-sproeier achter		Accessoireaansluiting achter
	Binnenlicht, verlichting bagageruimte, verlichting dashboardkastje		ABS - ESC, remschakelaar, koppelingsschakelaar, startvergrendeling van de motor
	Energiebeheereenheid, elektrische portiervergrendeling, remlichten, grootlicht, dimlicht, dagrijverlichting, mistlichten, markeringslichten		Inspuitsysteem, instrumentenpaneel, centrale unit interieur
	Multimedia, verwarmde stoel		Unit voor handsfree toegang
	transmissie met vierwielaandrijving (4WD), automatische versnellingsbak		Airbag
	Controlelampje richtingaanwijzers		Lichtsensoren, kinderveiligheid
	LPG		Startmotor

ZEKERINGEN (3/4)

Bestemming van de zekeringen
(de aanwezigheid en locatie van de zekeringen is afhankelijk van de uitvoering)

Symbool	Bestemming
	Ruitenwisser voor
	Ventilatie interieur
	Stuurbekrachtiging
	Instrumentenpaneel
	Verwarmde achterraut, autogordelalarm, parkeerhulp, extra interieurverwarming, snelheidsregelaar/-begrenzer
	Radio, bedieningspaneel klimaatregeling, interieurventilatie, accessoireaansluiting achter
	Aansteker
	Verwarmde achteruitkijkspiegel
	Bediening elektrische spiegels
	Grootlicht rechts, links
	dimlichten, dagrijverlichting rechts, mistlichten voor, markeringslichten

Raadpleeg de sticker met de verklaring van de zekeringen in de opbergruimte.

Interieur **A**: het zekeringlabel zit achter op de klep **1**.

Interieur **B**: het zekeringlabel zit achter het handschoenenkastje **3**.

Bepaalde zekeringen mogen alleen worden vervangen door een vakman. Deze zekeringen staan niet vermeld op het label.

U mag enkel werkzaamheden uitvoeren aan de zekeringen die zijn aangegeven op de sticker.

ZEKERINGEN (4/4)

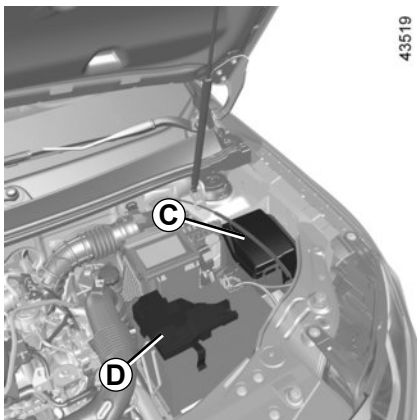

Zekeringen C en D in de motorruimte

Bepaalde functies worden beschermd door zekeringen in de eenheden C en D van de motorruimte.

Vanwege de moeilijke bereikbaarheid, **adviseren wij het vervangen van deze zekeringen over te laten aan een merkdealer.**



Controleer bij werkzaamheden onder de motorkap of de schakelaar van de ruitenwisser in de stand uit staat.

Risico van verwonding.

C

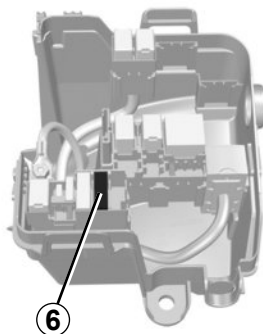

LPG-zekering in de motorruimte C

LPG-zekering 6: stroomonderbreking LPG-motor of stroomonderbreking LPG-motor en brandstof.



Voordat u in de motorruimte werkzaamheden kunt uitvoeren, moet u absoluut het contact uitzetten (zie "De motor starten en stoppen" in hoofdstuk 2).



Schakel altijd de functie Stop and Start uit voordat u werkzaamheden in de motorruimte uitvoert.



Let op bij werkzaamheden dicht bij de motor, deze kan nog warm zijn. Bovendien kan de ventilatormotor onverwacht gaan draaien. Het waarschu-

wingslampje  in de motorruimte herinnert u hieraan.

Risico van verwonding.

ACCU: storing (1/3)

Om vonkvorming te voorkomen:

- Controleer of alle stroomverbruikers (binnenlichten enz.) zijn uitgeschakeld voordat u de accuklemmen losmaakt of aansluit.
- schakel de acculader uit voordat u deze op de accu aansluit of ervan losmaakt;
- leg geen metalen of andere geleidende voorwerpen, die kortsluiting tussen de accupolen kunnen veroorzaken, op de accu;
- wacht minstens één minuut na het afzetten van de motor voordat u de accukabels losmaakt;
- zet de accukabels na het weer monteren goed vast.



Voordat u in de motorruimte werkzaamheden kunt uitvoeren, moet u absoluut het contact uitzetten (zie "De motor starten en stoppen" in hoofdstuk 2).

Aansluiting van een acculader

De acculader moet geschikt zijn voor een accu met een nominale spanning van 12 volt.

Ontkoppel de accu niet wanneer de motor draait. **Houd u aan de voorschriften van de fabrikant van de acculader.**

Sluit accessoires zoveel mogelijk aan op + na contact.



Voor bepaalde accu's gelden speciale voorwaarden bij het laden. Raadpleeg uw merkdealer.

Voorkom elk risico op een vonk die onmiddellijk een explosie tot gevolg zou kunnen hebben. Zorg dat het opladen in een goed geventileerde ruimte plaatsvindt.

Gevaar van ernstige verwondingen.



De accu bevat zwavelzuur. Vermijd daarom contact met de ogen, de huid of kleding. Bij onverhoopt contact spoelen met veel water. Indien nodig een arts raadplegen.

Houd open vuur, gloeiende voorwerpen en vonken verwijderd van de accu: explosiegevaar.

Let op bij werkzaamheden dicht bij de motor, deze kan nog warm zijn. Bovendien kan de ventilateurmotor onverwacht gaan draaien. Het waarschu-

wingslampje  in de motorruimte herinnert u hieraan.

Risico van verwonding.

ACCU: storing (2/3)

Starten met starthulpkabels

Als u voor het starten de accu van een andere auto moet gebruiken, koop dan de startkabels (met groot oppervlak) bij een merkdealer of controleer, als u reeds startkabels heeft, of deze in goede staat verkeren.

Beide accu's moeten dezelfde spanning hebben: 12 volt. De hulpaccu moet minstens de capaciteit (ampère-uur, Ah) hebben van de ontladen accu.

Let erop dat de auto's elkaar niet raken (kortsluitingsgevaar als u de pluspolen met elkaar verbindt) en dat de ontladen accu goed aangesloten is. Zet het contact af van uw auto.

Start de motor van de hulpauto en laat deze met een middelmatig toerental draaien.

Bij een probleem met de accu (losgekoppelde accu, lege accu enz.) moet de stuurbevoegdheid worden gereset: raadpleeg de informatie over "Stuurwiel, stuurbevoegdheid" in hoofdstuk 1).

ACCU: storing (3/3)

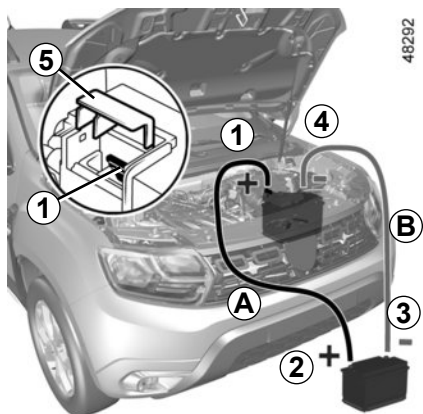

Til het rode deksel **5** op de terminal op (+) **1**.

Sluit de positieve kabel (+) **A** aan op de aansluiting (+) **1** van de ontladen accu en daarna op de aansluiting (+) **2** van de hulpaccu.

Sluit de negatieve kabel (-) **B** aan op de aansluiting (-) **3** van de hulpaccu en daarna op de aansluiting (-) **4** van de ontladen accu.

Start de motor op de normale wijze. Maak, zodra hij draait, de kabels **A** en **B** in omgekeerde volgorde (**4-3-2-1**) los.



Let op bij werkzaamheden dicht bij de motor, deze kan nog warm zijn. Bovendien kan de ventilateurmotor onverwacht gaan draaien. Het waarschu-

wingslampje  in de motorruimte herinnert u hieraan.

Risico van verwonding.



Controleer of de kabels **A** en **B** elkaar nergens raken en of de positieve kabel **A** geen metalen delen van de hulpauto raakt.

Risico van letsel en/of beschadiging van de auto.

FM-AFSTANDSBEDIENING: batterijtjes (1/2)

Storingen

Als het batterijtje te zwak is om goed te kunnen werken, kunt u de auto nog wel starten en vergrendelen/ontgrendelen (raadpleeg de informatie in "Vergrendelen en ontgrendelen van de portieren" in hoofdstuk 1).

De batterijtjes zijn verkrijgbaar bij een merkdealer, de levensduur is ongeveer twee jaar.

Let op dat er geen inkt op het batterijtje zit: risico van slecht elektrisch contact.



Als deze vervangen moet worden, moet u hetzelfde of een gelijkwaardig batterijtype gebruiken (raadpleeg een merkdealer).

40618



Vervangen van het batterijtje

Open de afstandsbediening via gleuf **1** met behulp van een platte schroevendraaier en vervang de batterij **2** en let daarbij op het type batterij en de juiste polariteit (+ en -) die op de onderkant van het deksel zijn aangegeven.

Controleer bij het monteren, of het deksel goed vastzit en de schroef goed is vastgezet.

N.B.: raak bij het vervangen van het batterijtje niet de elektronische printplaat in de sleutel aan.

40619

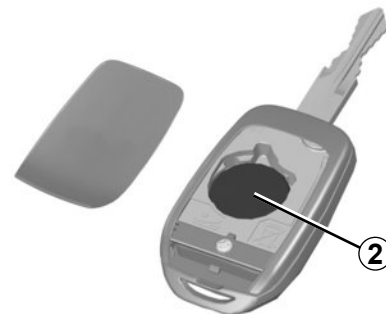

Bij het vervangen:

– Controleer of de batterijtjes goed zijn geplaatst.

Risico van explosie.

– Als de klep niet goed sluit: niet gebruiken en buiten bereik van kinderen houden.

FM-AFSTANDSBEDIENING: batterijtjes (2/2)

53757



53758

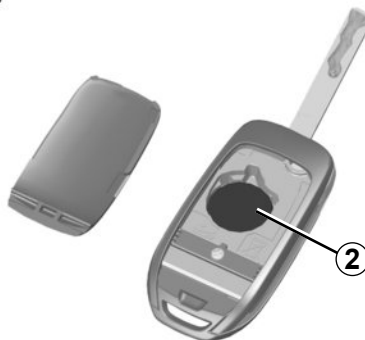

28913



Voorzorgen met betrekking tot batterijen:

- Houd (nieuwe of oude) batterijen buiten het bereik van kinderen.

- batterijen niet inslikken;

Risico van chemische brandwonden die dodelijk kunnen zijn.

- Indien er batterijtjes zijn ingeslikt of in het lichaam ingebracht, moet zo snel mogelijk een arts worden geraadpleegd.

Gooi lege batterijen niet weg, maar lever ze in bij een inzamelpunt voor lege batterijen.

HANDSFREE KAART: batterij (1/2)

Bij een storing

Als het batterijtje te zwak is om goed te kunnen werken, kunt u de auto nog wel starten en vergrendelen/ontgrendelen (raadpleeg de informatie in "Vergrendelen en ontgrendelen van de portieren" in hoofdstuk 1).



Als deze vervangen moet worden, moet u hetzelfde of een gelijkwaardig batterijtype gebruiken (raadpleeg een merkdealer).



Bij het vervangen:

– Controleer of de batterijtjes goed zijn geplaatst.

Risico van explosie.

– Als de klep niet goed sluit: niet gebruiken en buiten bereik van kinderen houden.

40303



Vervangen van het batterijtje

Als het bericht "Batterij kaart bijna leeg" verschijnt op het instrumentenpaneel, vervangt u het batterijtje in de kaart:

- schuif de behuizing achter **1** omlaag terwijl u op de zone **A** drukt;
- verwijder het afdekkapje **2** van het batterijtje;
- verwijder het batterijtje door op één kant ervan te drukken en het aan de andere kant op te tillen;
- plaats dit terug volgens de richting en sjabloon aangegeven in het deksel.

43532

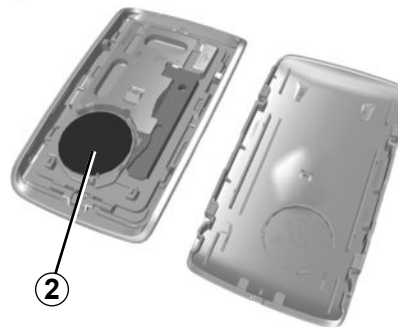

Ga bij het monteren te werk in omgekeerde volgorde, druk daarna vier keer, in de nabijheid van de auto, op één van de knoppen van de card: de boodschap verdwijnt als weer gestart wordt.

Zorg dat het deksel goed vastzit.

Opmerking: kom bij het vervangen van het batterijtje niet aan het elektronische circuit en de contacten in de kaart.

HANDSFREE KAART: batterij (2/2)



Voorzorgen met betrekking tot batterijen:

- Houd (nieuwe of oude) batterijen buiten het bereik van kinderen.
- batterijen niet inslikken;

Risico van chemische brandwonden die dodelijk kunnen zijn.

- Indien er batterijtjes zijn ingeslikt of in het lichaam ingebracht, moet zo snel mogelijk een arts worden geraadpleegd.

De batterijtjes zijn verkrijgbaar bij een merkdealer, de levensduur is ongeveer twee jaar. Let op dat er geen inkt op het batterijtje zit: risico van slecht elektrisch contact.

26613



Gooi lege batterijen niet weg, maar lever ze in bij een inzamelpunt voor lege batterijen.

WISSERBLADEN: vervangen

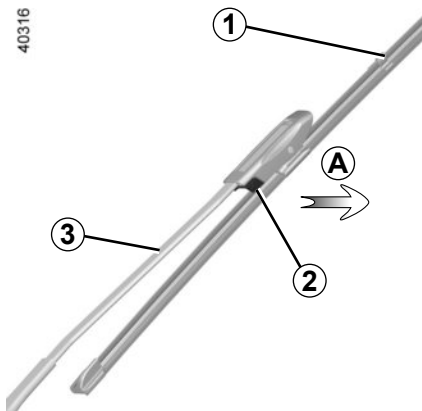

Ruitenwisserblad voor 1

Til met het contact uit de ruitenwisserarm 3 op, trek aan het lipje 2 (beweging A) en duw het blad omhoog.

Bij het monteren

Schuif het blad op de arm tot het vastklemt. Controleer de vergrendeling. De ruitenwisserarm aan bestuurderskant moet altijd boven zijn.



Controleer voordat u het ruitenwisserblad vervangt of de schakelaar in de uit-stand staat (uitgeschakeld).

Verwondingsgevaar.

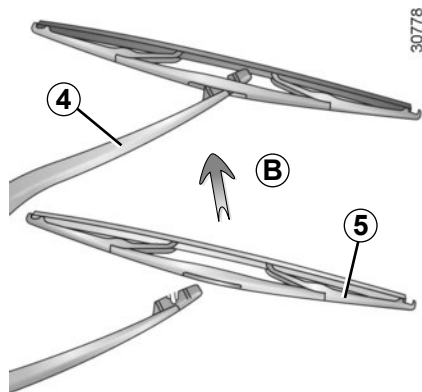

Vervangen van het ruitenwisserblad achter 5

- Zet met het contact uit de ruitenwisserarm 4 omhoog;
- kantel het blad 5 tot u weerstand voelt;
- trek het wisserblad los van de arm (richting B).

Bij het monteren

Monteer het ruitenwisserblad in omgekeerde volgorde van losmaken. Controleer of het blad goed is vergrendeld.

Let op de staat van de ruitenwisserbladen. Hun levensduur hangt van u af:

- reinig de bladen, de voorruit en de achterruit regelmatig met water met zeep;
- gebruik ze niet als de voorruit of achterruit droog zijn;
- maak ze los van de voorruit of achterruit als ze lang niet gebruikt zijn.



– Controleer als het vriest, voordat u wegrijdt, of de ruitenwisserbladen niet aan de ruit zijn vastgevroren. De wissermotor kan hierdoor te warm worden.

- Controleer regelmatig de wisserbladen. Zodra hun werking afneemt moet u ze vervangen, ongeveer eens per jaar.

Bij het vervangen van het blad, let bij het verwijderen van het blad op, dat u hem niet op de ruit laat vallen: u zou de ruit kunnen breken.

SLEPEN: pech (1/4)

Voordat u gaat slepen, moet u de versnellingsbak in neutraal zetten, de stuurkolom ontgrendelen en vervolgens de parkeerrem loszetten.

Voor auto's met een automatische transmissie moet u een beroep doen op een merkdealer als u de versnellingshendel niet in stand **N** kunt zetten.

Stuurkolomontgrendeling

Steek de sleutel in het contactslot en draai deze naar de stand "**On**". Plaats de kaart, afhankelijk van de auto, op het symbool en druk gedurende **twee seconden** op de startknop van de motor.

Zet de hendel terug in neutraal (stand **N** voor een auto met automatische transmissie).

De stuurkolom ontgrendelt, de accessoires liggen tegen voeding: en u kunt de verlichting gebruiken (remlichten, richtingaanwijzers, enz.). In het donker moet de auto verlicht zijn.

Druk, afhankelijk van de auto, na het slepen twee keer kort op de startknop van de motor (risico van het ontladen van de accu).



- Gebruik een starre sleepstang. Indien u een touw of kabel gebruikt bij het slepen (als dit wettelijk toegestaan is), moet de auto die gesleept wordt nog kunnen remmen.
- De auto die gesleept wordt, moet te allen tijde bestuurbaar zijn.
- Accelereer en rem gelijkmatig en zonder schokken om te voorkomen dat de auto beschadigen.
- In elk geval is een maximale snelheid van **25 km/u** raadzaam.
- Duw de auto niet aan als de stuurkolom is vergrendeld.

SLEPEN: pech (2/4)

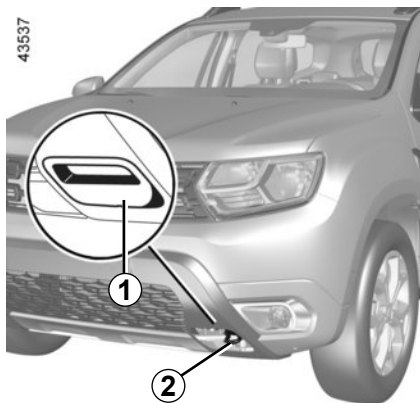

Sleepoog voor en achter

Gebruik uitsluitend de sleepogen 2 (voor-aan) en 4 (achteraan)

Maak het kapje voor 1 of achter 3 los door een plat gereedschap onder het kapje te steken.



Zorg ervoor dat het sleepoog correct met bouten is bevestigd.

Risico om het gesleepte object te verliezen.

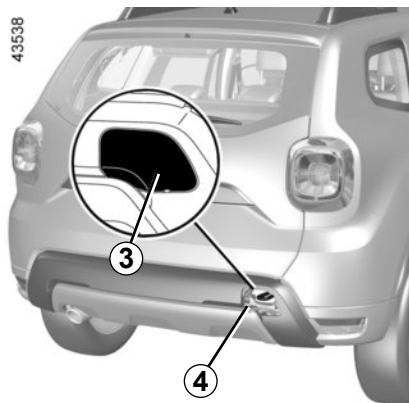

Deze sleeppunten mogen alleen gebruikt worden om de auto mee te slepen en in geen geval om de auto direct of indirect aan op te hijsen.



Bij stilstaande motor werken de stuur- en rembekrachtiging niet meer.



Laat nooit gereedschap in de auto rondslingeren. Dit is gevaarlijk als u plotseling moet remmen.

SLEPEN: pech (3/4)



Auto's met 4-wielaandrijving (4WD)

Ongeacht het type versnellingsbak, mag u geen auto met 4 aangedreven wielen slepen als een van de 4 wielen de grond raakt.



Verwijder de contactsleutel niet tijdens het slepen.

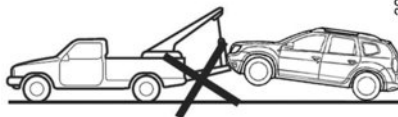

U mag de auto met 4-wielaandrijving, ongeacht de gekozen werking, nooit slepen als een van deze 4 wielen de grond raakt (behalve bij pech in het terrein).

Risico van mechanische schade.

Pech in het terrein

Als uw auto vastzit in zand, sneeuw, modder, enz., bevestig dan een soepele sleepuitrusting (sleepriem of een ander speciaal hiervoor bestemde uitrusting) aan het sleepoog voor of achter (raadpleeg de paragraaf "sleepoog voor en achter" op de vorige bladzijde).

Raadpleeg de instructies van de fabrikant voor de gebruiksomstandigheden van de soepele sleepuitrusting.

Een **4x4 (4WD)** auto mag alleen over korte afstanden worden gesleept (alleen lostrekken). **Risico van mechanische schade.**



In geval van pech in terrein is het verboden een starre sleepstang te gebruiken om een vastzittende auto te slepen.

Risico van mechanische schade.

SLEPEN: pech (4/4)

Slepen van een auto met een automatische transmissie

Zodra de motor is uitgeschakeld, wordt de transmissie niet meer gesmeerd. Het is raadzaam dit type auto op een aanhanger te slepen of, alleen voor **4x2 (2WD)** auto's, de auto te slepen met beide achterwielen vrij van de grond.

Bij uitzondering en alleen voor **4x2 (2WD)** auto's, mag u de auto slepen met de vier wielen op de grond, uitsluitend vooruit rijdend met de hendel in neutraalstand **N** en over een afstand van maximaal 50 km.

Als u de versnellingshendel niet in stand **N** kunt zetten, moet u een beroep doen op een merkdealer.



Berg de gereedschappen op hun oorspronkelijke plaatsen in de bagageruimte op.

Laat nooit gereedschap in de auto rondslingeren. Dit is gevaarlijk als u plotseling moet remmen.

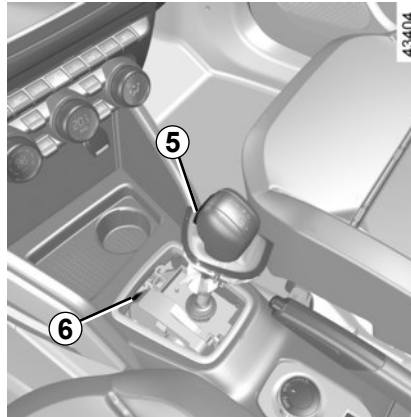

Indien voor het wegrijden de hendel niet uit **P** kan worden verplaatst als u het rempedaal indrukt, dan kunt u de hendel als volgt met de hand vrijzetten.

Maak daarvoor de onderkant van de hendel los, steek een gereedschap (onbuigzame stang) in de gleuf **6** en druk tegelijk op de knop **5** om de hendel te ontgrendelen.

Raadpleeg zo spoedig mogelijk een merkdealer.

RADIOVOORBEREIDING

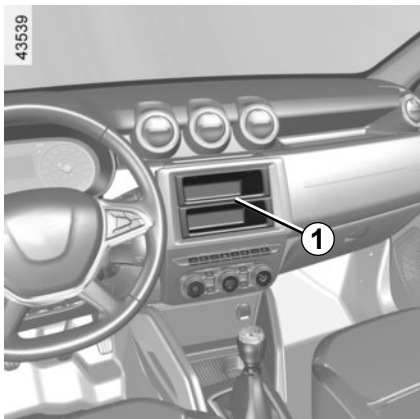

Als uw auto geen radio heeft, is deze wel hiervoor voorbereid met plaatsen voor:

- de radio **1**;
- luidsprekers voor, **2** en **3**;
- luidsprekers achter **4**.

Raadpleeg een merkdealer voor het installeren van uitrusting.

Inbouwplaats voor de radio **1**

Maak het afdekplaatje los. Hierachter bevinden zich de aansluitingen voor: de antenne, de voedingen + en – en de luidsprekerbedrading.

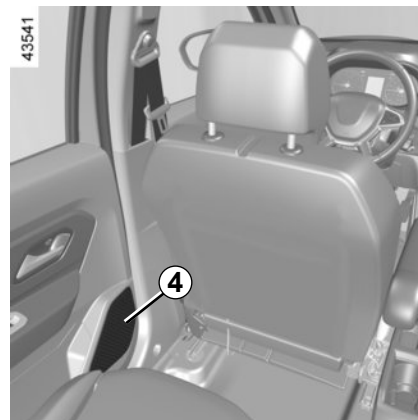
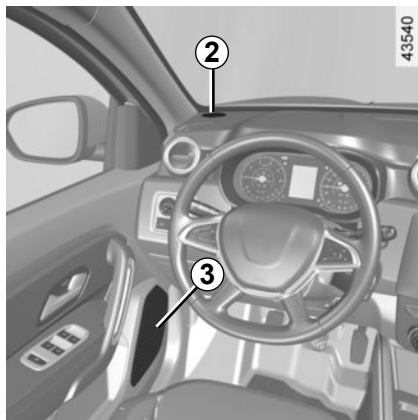

- Volg altijd nauwgezet de inbouwvoorschriften van de uitrusting op.
- De benodigde steunen en verbindingkabels die de merkdealer u kan leveren, verschillen per type auto en per type radio. Raadpleeg een merkdealer voor hun onderdeelnummers.
- Wijzig niet zelf de bedrading van de auto of van de autoradio want door een verkeerde aansluiting kan de elektrische installatie worden beschadigd (bedrading, organen en in het bijzonder de dynamo). Laat eventuele veranderingen door een merkdealer uitvoeren.



Elektrische en elektronische accessoires

Controleer vóór het installeren van een dergelijk accessoire (bij zenders/ontvangers vooral: frequentieband, vermogen, plaats van de antenne enz.) of dat geschikt is voor uw auto. Vraag advies aan een merkdealer.

Controleer voordat u een accessoire op een stopcontact aansluit, of u het maximaal toegestane vermogen voor het stopcontact niet overschrijdt; zie “Multimedia-uitrusting” en “Asbakken, aansteker, accessoireaansluiting” in hoofdstuk 3. **Risico van brand.**

Wijzig niet zelf de bedrading van de auto want door een verkeerde aansluiting kunnen de elektrische installatie en/of de erop aangesloten organen worden beschadigd. Laat eventuele veranderingen door een merkdealer uitvoeren.

In geval van achteraf inbouwen van een elektrische uitrusting, moet u goed in de gaten houden dat de installatie wel is beschermd door een zekering. Noteer de sterkte van deze zekering en de plaats waar hij zich bevindt.

De diagnoseaansluiting gebruiken

Het gebruik van elektronische accessoires op de diagnoseaansluiting kan ernstige storing van de elektronische systemen van de auto veroorzaken. Voor uw veiligheid is het raadzaam alleen door de fabrikant goedgekeurde elektronische accessoires te gebruiken, raadpleeg een merkdealer. **Risico van ernstig ongeval.**

Achteraf inbouwen van accessoires

Als u accessoires op de auto wilt installeren: raadpleeg een merkdealer. Om zeker te zijn dat uw auto goed werkt en om elk risico te vermijden dat uw veiligheid kan aantasten, raden wij u aan om door de constructeur goedgekeurde accessoires te gebruiken: deze zijn aan uw auto aangepast en alleen deze worden door de constructeur gegarandeerd.

Als u een antidiefstalstang gebruikt, bevestig deze dan uitsluitend op het rempedaal.

Hinder bij het rijden

Gebruik aan de bestuurderskant matten die geschikt zijn voor de auto en zet deze vast aan de vooraf geïnstalleerde onderdelen. Controleer regelmatig of ze goed vastzitten. Stapel niet meerdere matten op elkaar. **Gevaar van hakende pedalen.**

STORINGEN (1/9)

Gebruik van de kaart

De kaart kan geen portieren ontgrendelen of vergrendelen.

MOGELIJKE OORZAKEN

Batterij van de card leeg.

Gebruik van apparaten die op dezelfde frequentie als de card werken (mobiele telefoon, enz.).

De auto bevindt zich in een sterk elektromagnetisch veld.
Accu van de auto ontladen.

De boodschap "Plaats kaart op symbool + START" verschijnt op het instrumentenpaneel.

De motor van de auto is gestart.

WAT TE DOEN

Vervang de batterij. U kunt uw auto altijd vergrendelen, ontgrendelen en starten (raadpleeg de paragrafen "Portieren vergrendelen, ontgrendelen" in hoofdstuk 1 en "Starten, stoppen van de motor" in hoofdstuk 2).

Schakel de apparatuur uit of gebruik de ingebouwde sleutel (raadpleeg de paragraaf "Portieren vergrendelen, ontgrendelen" in hoofdstuk 1).

Gebruik de in de card ingebouwde sleutel (raadpleeg de paragraaf "Portieren vergrendelen, ontgrendelen" in hoofdstuk 1).

Plaats de kaart tegen het startsymbool tot het bericht op het instrumentenpaneel verdwijnt en druk dan binnen 2 seconden op de startknop.

Als de motor draait, werkt het vergrendelen/ontgrendelen van de card niet. Zet het contact uit.

STORINGEN (2/9)

Gebruik van de kaart

De kaart kan geen portieren ontgrendelen of vergrendelen.

MOGELIJKE OORZAKEN

Desynchronisatie van de kaart.

WAT TE DOEN

Ontgrendel het bestuurdersportier door de sleutel die in de kaart zit, in het portierslot te steken (zie de alinea over "Portieren vergrendelen/ontgrendelen" in hoofdstuk 1), plaats de kaart vervolgens op het symbool **4** (zie de alinea over "Motor starten/stoppen: voertuig met kaart" in hoofdstuk 2) en druk op de knop **2** om de kaart te synchroniseren.

STORINGEN (3/9)

Onderstaande aanwijzingen helpen u eventuele storingen snel, maar voorlopig, te verhelpen. Laat de auto echter wel zo spoedig mogelijk door een merkdealer nakijken.

Gebruik van de afstandsbediening	MOGELIJKE OORZAKEN	WAT TE DOEN
De afstandsbediening werkt niet voor het ontgrendelen of vergrendelen van de portieren.	Batterij van de afstandsbediening leeg.	Gebruik de sleutel.
	Gebruik van apparaten die op dezelfde frequentie als de afstandsbediening werken (mobiele telefoon, enz.).	Gebruik deze apparaten niet of gebruik de sleutel.
	De auto bevindt zich in een sterk elektromagnetisch veld. Accu ontladen.	Vervang de batterij. U kunt uw auto altijd vergrendelen, ontgrendelen en starten (raadpleeg de paragrafen "Vergrendelen, ontgrendelen van de portieren" in hoofdstuk 1 en "Starten, stoppen van de motor" in hoofdstuk 2).
	De motor van de auto is gestart.	Als de motor draait, werkt het vergrendelen/ontgrendelen met de sleutel niet. Zet het contact uit.
	Desynchronisatie van de afstandsbediening.	Ontgrendel het bestuurdersportier met de sleutel in het deurslot en start vervolgens de motor om de afstandsbediening te synchroniseren.

STORINGEN (4/9)

U schakelt de startmotor in	MOGELIJKE OORZAKEN	WAT TE DOEN
De controlelampjes op het instrumentenpaneel gaan zwakker of niet branden, de startmotor draait niet.	Accuklemmen niet goed vastgezet, los of geoxideerd.	Vastzetten, aansluiten of reinigen indien geoxideerd.
	Accu ontladen of defect.	Sluit een andere accu aan op de ontladen accu. Raadpleeg de paragraaf "Accu: storing" in hoofdstuk 5 of vervang de accu indien nodig. Duw de auto niet aan als de stuurkolom is vergrendeld.
	Circuit defect.	Raadpleeg een merkdealer.
De motor wil niet starten.	De voorwaarden voor het starten zijn niet vervuld.	Raadpleeg de paragraaf "Starten, stoppen van de motor" in hoofdstuk 2.
	De handsfree-kaart werkt niet.	Raadpleeg de paragraaf "Starten, stoppen van de motor" in hoofdstuk 2.
Hoog stationair toerental bij stilstaande auto en koude motor.	Bij een benzinemotor is dit is meestal geen storing. Het kan worden veroorzaakt door de stijgende temperatuur van de motor.	Het stationair toerental van de motor moet na ongeveer een minuut zakken. Zo niet dan is er mogelijk een andere oorzaak. Ga naar een merkdealer.

STORINGEN (5/9)

U schakelt de startmotor in	MOGELIJKE OORZAKEN	WAT TE DOEN
De motor weigert te stoppen.	Card niet gedetecteerd.	Druk lang op de startknop.
	Elektronische storing.	Druk vijf keer snel op de startknop.
De stuurkolom blijft vergrendeld.	Stuurwiel geblokkeerd.	Beweeg het stuurwiel terwijl u de startknop van de motor ingedrukt houdt (raadpleeg de paragraaf "Starten, stoppen van de motor" in hoofdstuk 2).
	Circuit defect.	Raadpleeg een merkdealer.

STORINGEN (6/9)

Tijdens het rijden	MOGELIJKE OORZAKEN	WAT TE DOEN
Trillingen.	Banden te zacht, beschadigd of uit balans.	Controleer de bandenspanning, als deze goed is, laat dan de banden door een merkdealer nakijken.
Witte rook uit de uitlaat.	Bij een dieselmotor hoeft dit geen storing te zijn, de rook kan ontstaan door de regeneratie van het roetfilter. Bij een benzinemotor is dit is meestal geen storing. Afhankelijk van de weersomstandigheden (koud, vochtig enz.), kan er bij sterk accelereren rook ontstaan.	Raadpleeg de paragraaf "Bijzonderheid van de dieselmotor" in hoofdstuk 2. Laat het toerental zakken en vermijd plots accelereren, zodat de rook geleidelijk verdwijnt. Zo niet dan is er mogelijk een andere oorzaak. Ga naar een merkdealer.
Rook onder de motorkap.	Kortsluiting of lekkage van het koelcircuit.	Stop, zet het contact uit, ga bij de auto vandaan en roep de hulp in van een merkdealer.
Het waarschuwingslampje voor de oliedruk gaat branden:		
in een bocht of tijdens het remmen	Het peil is te laag.	Voeg motorolie toe (raadpleeg de paragraaf "Oliepeil van de motor (bij)vullen" in hoofdstuk 4).
dooft langzaam of blijft branden bij gas geven	Te lage oliedruk.	Stop en roep de hulp in van een merkdealer.

STORINGEN (7/9)

Tijdens het rijden	MOGELIJKE OORZAKEN	WAT TE DOEN
Het sturen gaat zwaar.	Oververhitting van de bekrachtiging. Probleem met de elektrische bekrachtigingsmotor. Storing in het hulpsysteem.	Rijd voorzichtig bij lage snelheid, let op de kracht die u moet zetten op het stuurwiel om de wielen te draaien. Raadpleeg een merkdealer.
De motor wordt te warm. De koelvloeistoftemperatuurmeter staat in de gevaarzone en het waarschuwingslampje STOP brandt.	Koelventilateur defect. Koelvloeistoflekkage.	Stop de auto, stop de motor en roep de hulp in van een merkdealer. Controleer het koelvloeistofreservoir: er moet vloeistof in zitten. Als het leeg is, raadpleeg dan zo snel mogelijk een merkdealer.
De vloeistof in het expansievat borrelt.	Mechanische storing: koppakking opgeblazen.	Zet de motor stil. Roep de hulp in van een merkdealer.



Radiator: Als er veel te weinig koelvloeistof is, mag deze niet worden bijgevuld met koude koelvloeistof wanneer de motor erg heet is. Na elke reparatie waarbij het koelsysteem geheel of gedeeltelijk is afgetapt, moet dit met nieuwe koelvloeistof worden bijgevuld. Gebruik hiervoor alleen door onze technische diensten goedgekeurde koelvloeistof.

STORINGEN (8/9)

Elektrische organen	MOGELIJKE OORZAKEN	WAT TE DOEN
De ruitenwisser werkt niet.	Ruitenwisserbladen kleven.	Maak de wisserbladen los van de ruit.
	Elektrische installatie defect.	Raadpleeg een merkdealer.
	Zekering beschadigd.	Vervang dezekering of laat deze vervangen; raadpleeg de paragraaf "Zekeringen" in hoofdstuk 5.
De ruitenwisser stopt niet.	Elektrische verstelling defect.	Raadpleeg een merkdealer.
Knipperfrequentie te hoog.	Lamp doorgebrand.	Raadpleeg de paragrafen "Koplamp: vervangen van een lamp" in hoofdstuk 5.
De knipperlichten werken niet.	Elektrische installatie of schakelaar defect.	Raadpleeg een merkdealer.
	Zekering beschadigd.	Vervang dezekering of laat deze vervangen; raadpleeg de paragraaf "Zekeringen" in hoofdstuk 5.
De koplampen schakelen niet in of niet uit.	Elektrische installatie of schakelaar defect.	Raadpleeg een merkdealer.
	Zekering beschadigd.	Vervang dezekering of laat deze vervangen; raadpleeg de paragraaf "Zekeringen" in hoofdstuk 5.

STORINGEN (9/9)

Elektrische organen	MOGELIJKE OORZAKEN	WAT TE DOEN
<p>Condens in de koplampen of achterlichten.</p>	<p>Condens is een normaal verschijnsel dat door variaties in temperatuur en vochtigheid kan worden veroorzaakt.</p> <p>In dat geval verdwijnen de sporen geleidelijk aan als de lichten branden.</p>	
<p>Het waarschuwingslampje van het niet dragen van de autogordels vooraan brandt niet in overeenstemming met het vastmaken van de autogordels.</p>	<p>Een voorwerp tussen de vloer en de stoel hindert de werking van het opname-element.</p>	<p>Verwijder elk voorwerp onder de stoelen voor- aan.</p>

Hoofdstuk 6: Technische gegevens

Identificatieplaatje	6.2
Technische informatie voor de hulpdiensten	6.3
Identificatie van de motor	6.4
Afmetingen	6.6
Gegevens van de motor	6.7
Massa's/Aanhangwagengewichten	6.9
Onderdelen en reparaties	6.10
Onderhoudscoupons	6.11
Plaatwerkcontrole	6.17

TECHNISCHE INFORMATIE VOOR DE HULPDIENSTEN

57591

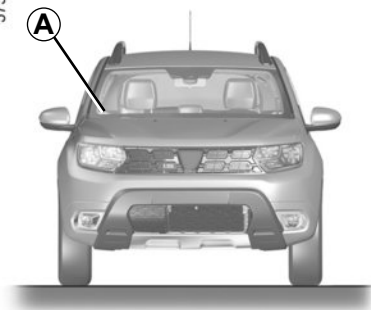

57729

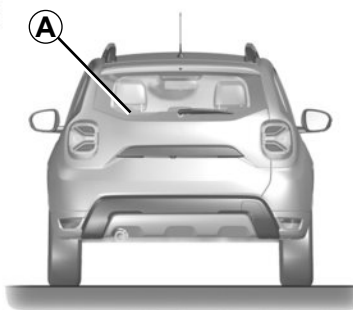

De QR code op het label **A** geeft hulpverleners via een tablet of smartphone direct toegang tot de technische voertuiginformatie die ze nodig hebben bij een ongeval.

Zorg dat het label **A** altijd aanwezig en zichtbaar is, zowel op de voorruit als de achterruit.

Elke wijziging of beschadiging maakt toegang tot de informatie onmogelijk.

MOTORIDENTIFICATIE (1/2)

33293

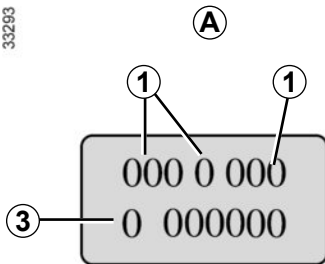

De motoridentificatiegegevens in zone A moeten bij correspondentie en bij het bestellen van onderdelen altijd worden vermeld.

(de plaats is afhankelijk van het motortype)

- 1 Type van de motor.
- 2 Indicenummer van de motor.
- 3 Serienummer van de motor.

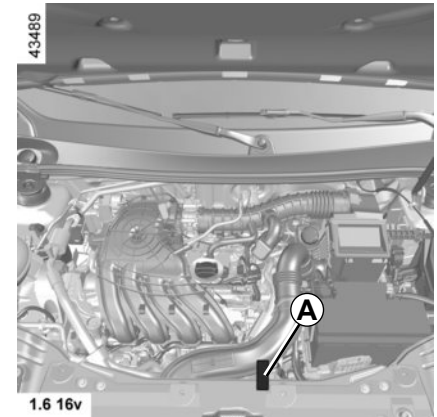
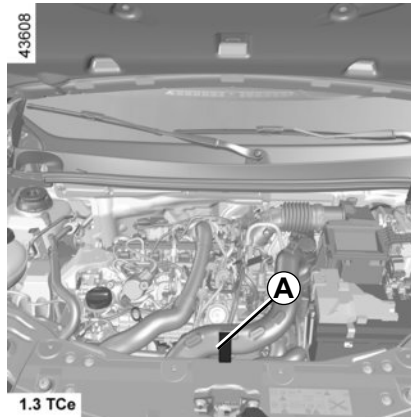
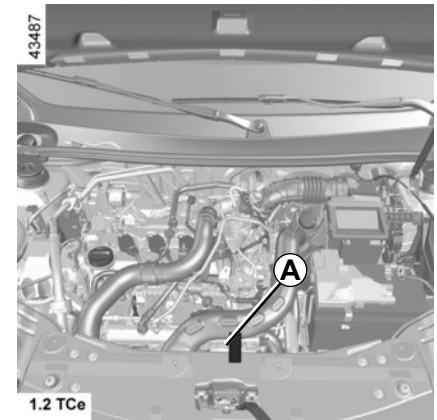
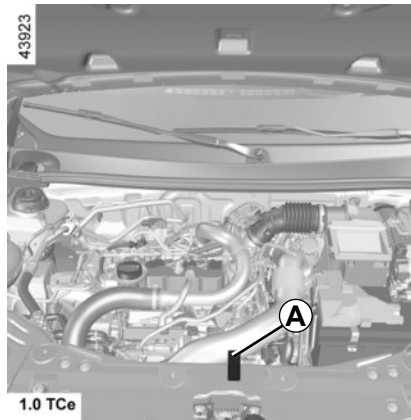

MOTORIDENTIFICATIE (2/2)

33293

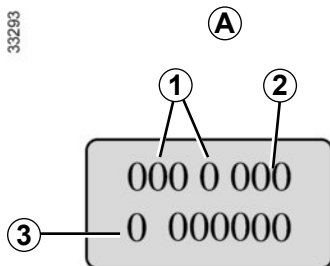

De motoridentificatiegegevens in zone A moeten bij correspondentie en bij het bestellen van onderdelen altijd worden vermeld.

(de plaats is afhankelijk van het motortype)

- 1 Type van de motor.
- 2 Indicenummer van de motor.
- 3 Serienummer van de motor.

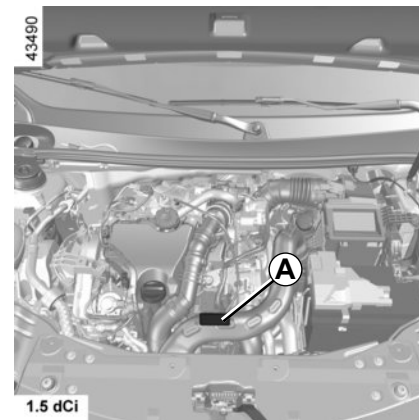
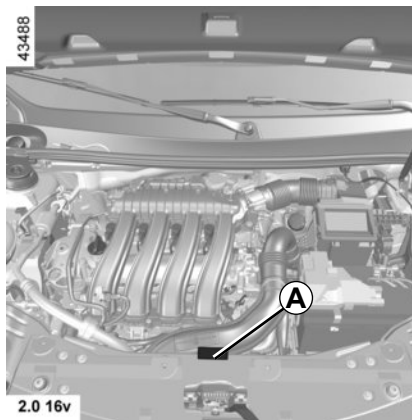

MATEN (in meters)

58839

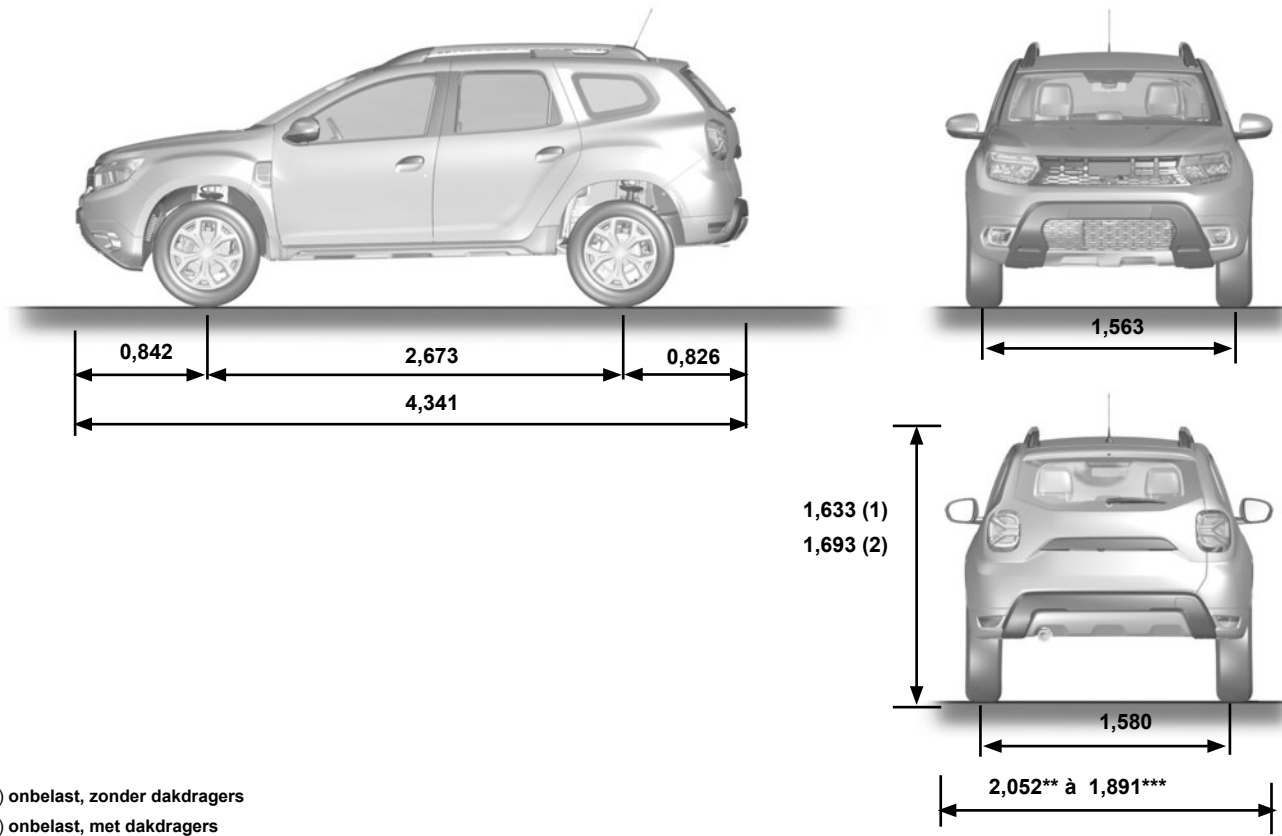

(1) onbelast, zonder dakdragers

(2) onbelast, met dakdragers





** met uitgeklapte buitenspiegels

*** met ingeklapte buitenspiegels

MOTORGEGEVENS (1/2)

Uitvoeringen	1.0 TCe	1.2 TCe	1.3 TCe	1.6 16V	2.0 16V	1.5 dCi
Type van de motor (zie motorplaatje)	H4Dt	H5Ft	H5H Turbo	H4M	F4R	K9K
Cilinderinhoud (cm ³)	999	1 198	1332	1598	1 998	1 461
Soort brandstof Octaangetal	Benzine Ongelode benzine met het voorgeschreven octaangetal zoals aangegeven op de sticker in de tankdopklep.					Dieselolie De sticker in de tankdopklep geeft aan welke brandstoffen toegestaan zijn.
Bougies	Gebruik uitsluitend de voor uw motor voorgeschreven bougietypen Het type staat aangegeven op een sticker in de motorruimte, raadpleeg anders uw merkdealer. Montage van een niet voorgeschreven bougietype kan tot ernstige motorschade leiden.					

MOTORGEGEVENS (2/2)

Uitvoeringen	1.0 TCe	1.2 TCe	1.3 TCe	1.6 16V	2.0 16V	1.5 dCi
Type van de motor (zie motorplaatje)	H4Dt	H5Ft	H5H Turbo	H4M	F4R	K9K
Cilinderinhoud (cm ³)	999	1 198	1332	1598	1 998	1 461
<p>Brandstof die voldoet aan de Europese norm en die compatibel is met de motoren van auto's verkocht in Europa (neem voor andere gevallen contact op met een merkdealer).</p>	<p> Loodvrije benzine die voldoet aan de norm EN 228 bevat tot 5% ethanol.</p> <p> Loodvrije benzine die voldoet aan de norm EN 228 bevat tot 10% ethanol.</p>	<p> Dieselbrandstof die voldoet aan de norm EN 590 bevat tot 7% methylester vetzuur.</p> <p> Dieselbrandstof die voldoet aan de norm EN 16734 bevat tot 10% methylester vetzuur.</p> <p> Dieselbrandstof die voldoet aan de norm EN 15940 bevat tot 7% methylester.</p>				

MASSA'S (in kg)

De aangegeven massa's zijn van de basisuitvoering zonder opties: zij variëren naargelang de uitrusting van uw auto. Raadpleeg een merkdealer.

Uitvoeringen	4x2	4x4
Max. toegelaten totaal massa (MMAC) Max. toegelaten trein massa (MTR)	De massa's staan op het constructeursplaatje (raadpleeg de paragraaf "Identificatieplaatjes" in hoofdstuk 6)	
Aanhangwagen massa geremd*	door berekening van: MTR - MMAC	
Aanhangwagen massa ongeremd*	625	675
Maximale kogeldruk op trekhaak*	75	
Toegelaten dakbelasting op dragers	80 (met inbegrip van de dragende delen)	

*Aanhangwagengewicht (trekken van een caravan, boot, enz.)

Het trekken van een aanhangwagen is verboden wanneer de berekening maximaal toegelaten trein massa - maximaal toegelaten totaal massa gelijk is aan nul of wanneer de op het constructeursplaatje aangegeven maximaal toegelaten trein massa gelijk is aan nul (of niet wordt aangegeven).

- Respecteer de in het land toegelaten maximale massa's. Laat uw merkdealer een trekhaak monteren en de bedrading van de auto aanpassen.
- In geval van een auto met aanhanger **mag de max. toegelaten trein massa (auto + aanhanger) nooit overschreden worden**. Toegelaten is echter:
 - een overschrijding van de max. toegelaten massa gemeten onder de achteras tot 15 %,
 - een overschrijding van de max. toegelaten totaal massa tot 10 % of 100 kg (tot de eerste van deze twee waarden is bereikt).In beide gevallen is de maximumsnelheid van de combinatie 80 km/u en moet de bandenspanning worden verhoogd met 0,2 bar (3 psi).
- Het motorvermogen neemt af naarmate u hoger in de bergen rijdt. Wij adviseren u de maximale belasting met 10% per 1 000 meter stijging te verminderen.

Gewicht overbrengen (alleen uitvoering 4x2)

Wanneer de maximaal toegelaten totale massa van de auto niet wordt bereikt, kan tot 300 kg extra worden geladen op de geremde aanhangwagens tot de maximaal toegelaten trein massa van de auto wordt bereikt.

ONDERDELEN EN REPARATIES

De originele onderdelen worden met de grootste zorg ontwikkeld en gecontroleerd. Zij voldoen dan ook aan dezelfde kwaliteitsnormen als de onderdelen die in de fabriek worden gebruikt.

Door het gebruik van de originele onderdelen houdt u de prestaties van uw auto optimaal. Bovendien zijn reparaties die uitgevoerd zijn door een merkdealer met originele onderdelen gegarandeerd volgens de voorwaarden die achter op de reparatieopdracht staan.

ONDERHOUDSCOUPONS (1/6)

VIN:

Datum: Km:		Factuurnr.:	Toelichting/diversen
Type werkzaamheden: Onderhoudsbeurt <input type="checkbox"/> <input type="checkbox"/>	Stempel		
Plaatwerkcontrole: OK <input type="checkbox"/> Niet OK* <input type="checkbox"/> *Zie specifieke bladzijde			

Datum: Km:		Factuurnr.:	Toelichting/diversen
Type werkzaamheden: Onderhoudsbeurt <input type="checkbox"/> <input type="checkbox"/>	Stempel		
Plaatwerkcontrole: OK <input type="checkbox"/> Niet OK* <input type="checkbox"/> *Zie specifieke bladzijde			

Datum: Km:		Factuurnr.:	Toelichting/diversen
Type werkzaamheden: Onderhoudsbeurt <input type="checkbox"/> <input type="checkbox"/>	Stempel		
Plaatwerkcontrole: OK <input type="checkbox"/> Niet OK* <input type="checkbox"/> *Zie specifieke bladzijde			

ONDERHOUDSCOUPONS (2/6)

VIN:

Datum: Km:		Factuurnr.:	Toelichting/diversen
Type werkzaamheden: Onderhoudsbeurt <input type="checkbox"/> <input type="checkbox"/>	Stempel		
Plaatwerkcontrole: OK <input type="checkbox"/> Niet OK* <input type="checkbox"/> *Zie specifieke bladzijde			
Datum: Km:		Factuurnr.:	Toelichting/diversen
Type werkzaamheden: Onderhoudsbeurt <input type="checkbox"/> <input type="checkbox"/>	Stempel		
Plaatwerkcontrole: OK <input type="checkbox"/> Niet OK* <input type="checkbox"/> *Zie specifieke bladzijde			
Datum: Km:		Factuurnr.:	Toelichting/diversen
Type werkzaamheden: Onderhoudsbeurt <input type="checkbox"/> <input type="checkbox"/>	Stempel		
Plaatwerkcontrole: OK <input type="checkbox"/> Niet OK* <input type="checkbox"/> *Zie specifieke bladzijde			

ONDERHOUDSCOUPONS (3/6)

VIN:

Datum: Km:		Factuurnr.:	Toelichting/diversen
Type werkzaamheden: Onderhoudsbeurt <input type="checkbox"/> <input type="checkbox"/>		Stempel	
Plaatwerkcontrole: OK <input type="checkbox"/> Niet OK* <input type="checkbox"/> *Zie specifieke bladzijde			

Datum: Km:		Factuurnr.:	Toelichting/diversen
Type werkzaamheden: Onderhoudsbeurt <input type="checkbox"/> <input type="checkbox"/>		Stempel	
Plaatwerkcontrole: OK <input type="checkbox"/> Niet OK* <input type="checkbox"/> *Zie specifieke bladzijde			

Datum: Km:		Factuurnr.:	Toelichting/diversen
Type werkzaamheden: Onderhoudsbeurt <input type="checkbox"/> <input type="checkbox"/>		Stempel	
Plaatwerkcontrole: OK <input type="checkbox"/> Niet OK* <input type="checkbox"/> *Zie specifieke bladzijde			

ONDERHOUDSCOUPONS (4/6)

VIN:

Datum: Km:		Factuurnr.:	Toelichting/diversen
Type werkzaamheden: Onderhoudsbeurt <input type="checkbox"/> <input type="checkbox"/>	Stempel		
Plaatwerkcontrole: OK <input type="checkbox"/> Niet OK* <input type="checkbox"/> *Zie specifieke bladzijde			

Datum: Km:		Factuurnr.:	Toelichting/diversen
Type werkzaamheden: Onderhoudsbeurt <input type="checkbox"/> <input type="checkbox"/>	Stempel		
Plaatwerkcontrole: OK <input type="checkbox"/> Niet OK* <input type="checkbox"/> *Zie specifieke bladzijde			

Datum: Km:		Factuurnr.:	Toelichting/diversen
Type werkzaamheden: Onderhoudsbeurt <input type="checkbox"/> <input type="checkbox"/>	Stempel		
Plaatwerkcontrole: OK <input type="checkbox"/> Niet OK* <input type="checkbox"/> *Zie specifieke bladzijde			

ONDERHOUDSCOUPONS (5/6)

VIN:

Datum: Km:		Factuurnr.:	Toelichting/diversen
Type werkzaamheden:		Stempel	
Onderhoudsbeurt <input type="checkbox"/>			
..... <input type="checkbox"/>			
Plaatwerkcontrole:			
OK <input type="checkbox"/> Niet OK* <input type="checkbox"/>			
*Zie specifieke bladzijde			

Datum: Km:		Factuurnr.:	Toelichting/diversen
Type werkzaamheden:		Stempel	
Onderhoudsbeurt <input type="checkbox"/>			
..... <input type="checkbox"/>			
Plaatwerkcontrole:			
OK <input type="checkbox"/> Niet OK* <input type="checkbox"/>			
*Zie specifieke bladzijde			

Datum: Km:		Factuurnr.:	Toelichting/diversen
Type werkzaamheden:		Stempel	
Onderhoudsbeurt <input type="checkbox"/>			
..... <input type="checkbox"/>			
Plaatwerkcontrole:			
OK <input type="checkbox"/> Niet OK* <input type="checkbox"/>			
*Zie specifieke bladzijde			

ONDERHOUDSCOUPONS (6/6)

VIN:

Datum: Km: Factuurnr.:		Toelichting/diversen
Type werkzaamheden: Onderhoudsbeurt <input type="checkbox"/> <input type="checkbox"/>	Stempel	
Plaatwerkcontrole: OK <input type="checkbox"/> Niet OK* <input type="checkbox"/> *Zie specifieke bladzijde		
Datum: Km: Factuurnr.:		Toelichting/diversen
Type werkzaamheden: Onderhoudsbeurt <input type="checkbox"/> <input type="checkbox"/>	Stempel	
Plaatwerkcontrole: OK <input type="checkbox"/> Niet OK* <input type="checkbox"/> *Zie specifieke bladzijde		
Datum: Km: Factuurnr.:		Toelichting/diversen
Type werkzaamheden: Onderhoudsbeurt <input type="checkbox"/> <input type="checkbox"/>	Stempel	
Plaatwerkcontrole: OK <input type="checkbox"/> Niet OK* <input type="checkbox"/> *Zie specifieke bladzijde		

PLAATWERKCONTROLE (1/5)

De garantie blijft alleen van kracht na de reparatie die hieronder staat aangegeven.

VIN :

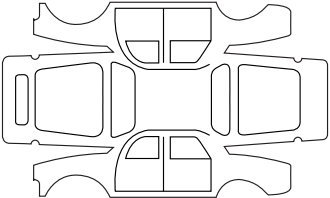
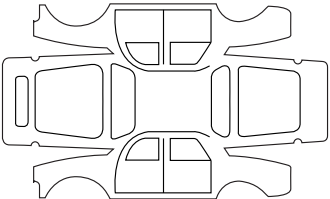
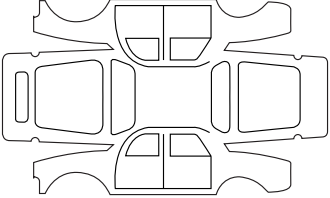
Uit te voeren plaatwerkreparatie:		Stempel
Datum reparatie:		
Reparatie nodig van:		Stempel
Datum reparatie:		
Reparatie nodig van:		Stempel
Datum reparatie:		

PLAATWERKCONTROLE (2/5)

De garantie blijft alleen van kracht na de reparatie die hieronder staat aangegeven.

VIN :

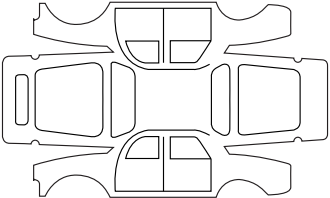
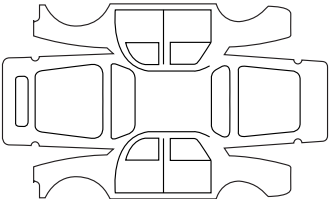
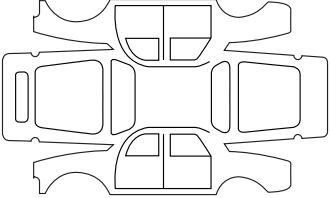
Uit te voeren plaatwerkreparatie:		Stempel
Datum reparatie:		
Reparatie nodig van:		Stempel
Datum reparatie:		
Reparatie nodig van:		Stempel
Datum reparatie:		

PLAATWERKCONTROLE (3/5)

De garantie blijft alleen van kracht na de reparatie die hieronder staat aangegeven.

VIN :

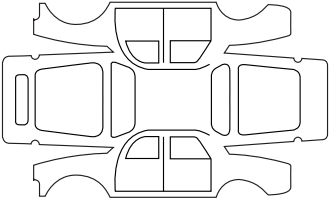
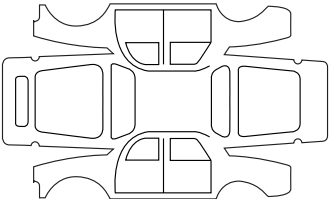
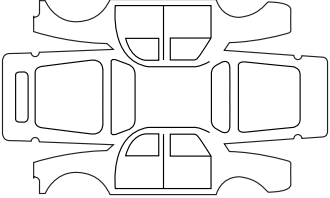
Uit te voeren plaatwerkreparatie:		Stempel
Datum reparatie:		
Reparatie nodig van:		Stempel
Datum reparatie:		
Reparatie nodig van:		Stempel
Datum reparatie:		

PLAATWERKCONTROLE (4/5)

De garantie blijft alleen van kracht na de reparatie die hieronder staat aangegeven.

VIN :

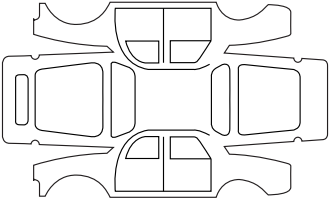
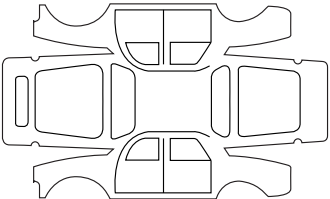
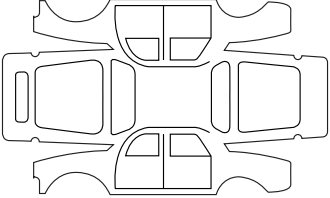
Uit te voeren plaatwerkreparatie:		Stempel
Datum reparatie:		
Reparatie nodig van:		Stempel
Datum reparatie:		
Reparatie nodig van:		Stempel
Datum reparatie:		

PLAATWERKCONTROLE (5/5)

De garantie blijft alleen van kracht na de reparatie die hieronder staat aangegeven.

VIN :

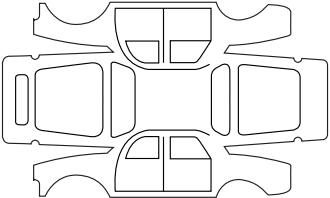
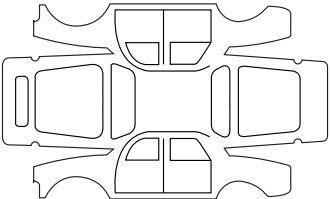
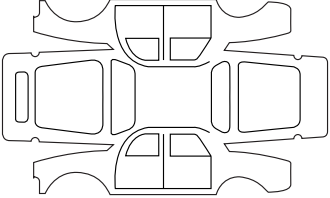
Uit te voeren plaatwerkreparatie:		Stempel
Datum reparatie:		
Reparatie nodig van:		Stempel
Datum reparatie:		
Reparatie nodig van:		Stempel
Datum reparatie:		

ALFABETISCHE INHOUDSOPGAVE (1/5)

4
4-wiel aandrijving (4WD) 2.37 → 2.41

A

aan/uit knop van de motor 2.7 → 2.12
aanhangwagen 6.9
aansluiting
 multimedia-aansluiting(en) 3.42 → 3.44
aansteker 3.21 – 3.22
aanvullende bevestigingsmiddelen bij de gordels 1.28 → 1.32
aanvullende veiligheidsvoorzieningen voorin 1.28 → 1.32, 1.34
aanwijzers:
 richtingaanwijzers 1.97
ABS 2.42 → 2.46
accessoiraansluiting 3.21 – 3.22
accessoires 5.50
accu 4.16 – 4.17
achterbank
 gebruiksmogelijkheden 3.30 → 3.32
achterbank 3.30 → 3.32
achteruitrijcamera 2.66 → 2.68
achteruitrijradar 2.62 → 2.65
achteruitversnelling
 inschakelen 2.36
afstandsbediening van de portiervergrendeling
 batterijtjes 5.40 – 5.41
afstandsbediening van de vergrendeling 1.2 → 1.4
afstellen van de juiste zithouding 1.22 → 1.27
afstellen zithouding 1.22 → 1.27
airbag
 uitschakeling passagiersairbag voor 1.51
airbag 1.28 → 1.34
airconditioning 3.2 → 3.14
alarmknipperlichten 1.97
antiblokkeersysteem: ABS 2.42 → 2.46
anticorrosiebescherming 4.18
antiluchtverontreiniging
 tips 2.30
armsteun
 voorin 1.19 → 1.21

armsteun 3.29
asbakken 3.21 – 3.22
autogordels 1.22 → 1.34
automatische portiervergrendeling tijdens het rijden 1.15
automatische transmissie (gebruik) 2.58 → 2.61, 5.48

B

bagageruimte 3.33 → 3.35
banden 2.32 → 2.35, 4.14 – 4.15, 5.13 → 5.16
bandenspanning 2.32 → 2.35, 4.14 – 4.15, 5.14
batterij
 pechhulp 5.37 → 5.39
batterijtje (afstandsbediening) 5.40 – 5.41
batterijtjes 5.42
bedieningsorganen 1.54 → 1.69, 1.68 – 1.69
bestuurdersondersteuning 2.73 → 2.78
bevestigingsmiddelen voor kinderen 1.35 → 1.42
bevestigingssysteem voor kinderen 1.35 → 1.42, 1.45 – 1.46, 1.49 – 1.50
bijzonderheid van de benzinemotor 2.17 – 2.18
bijzonderheid van de dieselmotor 2.19 – 2.20
bijzonderheid van de LPG-versies 2.21 → 2.24
binnenlicht 3.18 – 3.19
boodschappen op het instrumentenpaneel 1.78 → 1.90
boordcomputer 1.78 → 1.90
brandstof
 kwaliteit 1.108 → 1.113, 6.7 – 6.8
 tanken 1.108 → 1.113
 tips over brandstof 2.25 → 2.29
 verbruik 2.25 → 2.29
brandstof besparen 2.25 → 2.29
brandstof handpomp 1.111
brandstoftank 1.108 → 1.113
brandstofverbruik 3.13
buitentemperatuur 1.96

C

capaciteit van tank met toevoegmiddel 1.114 → 1.118
caravan trekken 6.9

ALFABETISCHE INHOUDSOPGAVE (2/5)

claxon	1.97
commando's	1.54 → 1.69, 1.68 – 1.69
contact aanzetten van de auto	2.9
contactslot (schakelaar).....	2.2
controlelampjes	1.70 → 1.90

D

dakdragers.....	3.38 → 3.41
dashboard.....	1.54 → 1.69, 1.68 – 1.69
dashboardkastje	3.28
dode hoek: waarschuwing	2.69 → 2.72
dodehoekwaarschuwing	2.69 → 2.72
dop van reagenstank	1.114 → 1.118
dynamische rijcontrole: ESC	2.42 → 2.46

E

ECO-modus.....	2.25 → 2.29
ECO-rijden	1.70 → 1.75, 2.25 → 2.29
ESC: dynamische rijcontrole	2.42 → 2.46

F

filter	
brandstof	1.111, 4.13
filter.....	4.13
filter:	
interieur	4.13
lucht.....	4.13
roet.....	2.18, 2.20
functie Stop and Start.....	2.13 → 2.16

G

gegevens van de motor.....	6.7 – 6.8
geïntegreerde bediening van handsfree telefoon.....	3.42 → 3.44
geluidssignaal.....	1.99
geluidssignaal snelheidsverklikker	1.76 – 1.77
gewicht	6.9
gordelspanners.....	1.28 → 1.32

H

handgreep	3.20
handrem	2.36
handsfree kaart: batterij.....	5.42 – 5.43
handsfree kaart: gebruik.....	1.8 → 1.11
hoedenplank	3.37
hoofddeunen.....	1.18, 3.23 – 3.24
hulp bij wegrijden op helling	2.42 → 2.46

I

identificatie van de auto	6.2
identificatieplaatjes	6.2
identificatieplaatjes motor	6.4 – 6.5
imperiaal	
dakdragers	3.38 → 3.41
inhoud brandstoftank.....	1.108 → 1.113
inhoud mechanische organen	4.4, 4.16
inhoud van reagenstank	1.114 → 1.118
inrichting	3.25 → 3.29
inrijden	2.2
instrumentenpaneel.....	1.70 → 1.90, 1.95 – 1.96, 1.98 → 1.101
interieurbekleding	
onderhoud	4.21 – 4.22
Isofix	1.49 – 1.50

K

kaart: batterij.....	5.42 – 5.43
kaart: gebruik.....	1.5 → 1.11
kaartleeslampje	3.18 – 3.19
katalysator	2.17 – 2.18
kinderen.....	1.5, 1.10 – 1.11, 1.16 – 1.17
kinderen (veiligheid)	1.5, 1.9, 3.15 → 3.17
kinderen vervoeren.....	1.35 → 1.42, 1.45 – 1.46, 1.49 – 1.50
kinderveiligheid.....	1.2, 1.9 → 1.11, 1.16 – 1.17, 1.35 → 1.42, 1.45 – 1.46, 1.49 – 1.50
kinderzitjes.....	1.35 → 1.42, 1.45 – 1.46, 1.49 – 1.50
klep	
tankklep.....	1.108 → 1.113
klokje	1.95 – 1.96
knipperlichten	1.97, 5.17 → 5.19

ALFABETISCHE INHOUDSOPGAVE (3/5)

koelvloeistof	4.11
koplampen	
extra	5.20 – 5.21
verstellen	1.102 – 1.103
koplampen	1.98 → 1.103
koplampen elektrisch verstellen	1.102 – 1.103
kriek	5.2, 5.11 – 5.12
kwaliteit	
brandstof	1.108 → 1.113
L	
lak	
onderhoud	4.18 → 4.20
referentie	6.2
lampen	
vervangen	5.17 → 5.32
lekke band	5.3 → 5.5, 5.11 – 5.12
lichten:	
achteruitrijlichten	5.22
alarmknipperlichten	1.97
dimlichten	1.98, 5.17 → 5.19
grootlicht	1.98, 5.17 → 5.19
markeringslichten	1.98, 5.17 → 5.19
mistlichten	1.99, 5.20 – 5.21
overdag	5.17
regeling	1.102 – 1.103
remlichten	5.22
richtingaanwijzers	1.97, 5.17 → 5.19
lichtsignaal	1.97
LPG . 1.78 – 1.79, 1.82 – 1.83, 1.112 – 1.113, 2.4 → 2.7, 2.21 → 2.24, 5.34 → 5.36	
luidsprekers	
plaats	5.49
M	
massa's	6.9
maten	6.6
meters:	
instrumentenpaneel	1.78 – 1.79
milieu	2.31

mistlichten	1.99
motor	
gegevens	6.7 – 6.8
motor op stand-by zetten	2.13 → 2.16
motorkap	4.2 – 4.3
motorolie	4.4 – 4.5
multimedia uitrusting	3.42 → 3.44
multiview camera	2.73 → 2.78

N

navigatie	3.42 → 3.44
navigatiesysteem	3.42 → 3.44
noodsignaal	2.79 → 2.81
noodsleutel	1.5 → 1.7
noodstopbekrachtiging	2.42 → 2.46
noodstopbekrachtiging: BAS	2.42 → 2.46

O

olie verversen	4.6 → 4.9
oliepeil van de motor	4.6 → 4.9
onderdelen	6.10
onderhoud	2.30
onderhoud:	
carrosserie	4.18 → 4.20
interieurbekleding	4.21 – 4.22
mechanisch	4.4 – 4.5, 4.10, 4.16, 6.11 → 6.16
onderhoudscoupons	6.11 → 6.16
ontdooien/ontmisten	
voorruit	3.5 → 3.8
ontdooien/ontwasemen achterruit	3.5 → 3.8
ontdooien/ontwasemen voorruit	3.9 → 3.12
ontgrendelen van de portieren	1.12 → 1.14
ontwaseming	
achterruit	3.9 → 3.12
voorruit	3.9 → 3.12
op afstand starten van de motor	1.2 – 1.3
opbergruimtes	3.25 → 3.29
openen van de portieren	1.12 → 1.14, 1.16 – 1.17
opkrikken van de auto	
verwisselen van een wiel	5.2 → 5.5, 5.10 → 5.12

ALFABETISCHE INHOUDSOPGAVE (4/5)

P

parkeerhulp.....	2.62 → 2.68
peilen	4.4 – 4.5, 4.10 → 4.12
peilen:	
koelvloeistof	4.11
peilstaaf motorolie	4.4 – 4.5
plaatwerkcontrole	6.17 → 6.21
pompset voor de banden.....	5.6 → 5.9
portieren	1.15 → 1.17
portieren / achterklep.....	1.5 → 1.7
portieren vergrendelen	1.4 → 1.11
portiervergrendeling.....	1.12 → 1.14
praktische tips.....	1.111, 3.36, 5.2 → 5.5, 5.10 → 5.39, 5.44 → 5.49

Q

QR-code	6.3
---------------	-----

R

radio	
voorbereiding	5.49
radio.....	3.42 → 3.44
radio inbouwen	5.49
radiovoorbereiding.....	5.49
reagens bijvullen.....	1.114 → 1.118
reagens(tank)	1.114 → 1.118
reagenskwaliteit	1.114 → 1.118
reagenstank	1.114 → 1.118
remvloeistof	4.10
reservewiel	5.3 → 5.5, 5.13 → 5.16
rijden.....	2.2 → 2.12, 2.17 → 2.20, 2.25 → 2.29, 2.36 → 2.65, 2.73 → 2.78
rijhulp	2.73 → 2.78
rijpositie	
instellingen	1.22 → 1.27
rijtips	2.25 → 2.29
ruitbediening	3.15 → 3.17
ruiten.....	3.15 → 3.17
ruitensproeier.....	1.104 → 1.107
ruitenwisser	
bladen	5.44

ruitenwisser	1.104 → 1.107
ruitenwisserbladen.....	1.104 → 1.107, 5.44

S

schakelen	2.36, 2.58 → 2.61
schermen	
multimediascherm.....	2.73 → 2.78
schoonmaken:	
binnenkant auto.....	4.21 – 4.22
SCR: selectieve katalysator.....	1.114 → 1.118
selecteurhendel automatische transmissie.....	2.58 → 2.61
signaal bij verlies van bandenspanning.....	2.32 → 2.35
signalen verlichting	1.98 → 1.101
sjorringen	3.34 – 3.35
sleepogen	5.45 → 5.48
slepen	
pechhulp.....	5.45 → 5.48
slepen	6.9
sleutel/FM-afstandsbediening	
gebruik	1.2
sleutels	1.2 – 1.3
sluiten van de portieren	1.12 → 1.14, 1.16 – 1.17
snelheidsafhankelijke stuurbevoegdiging	1.91
snelheidsbegrenzer	2.47 → 2.51
snelheidsregelaar	2.52 → 2.57
snelheidsregelaar/-begrenzer.....	2.47 → 2.57
soort motorolie.....	4.6 → 4.9
spiegels	1.93 – 1.94, 3.20
spoilert	3.41
sproeiers.....	1.106
starten.....	2.3 → 2.6
starten van de motor.....	2.2 → 2.16
startschakelaar	2.2
stoelen	
stoelverwarming	3.30 → 3.32
stoelverwarming	1.19 → 1.21
Stop and Start.....	2.13 → 2.16
storingen	5.51 → 5.59
stuurbevoegdiging	1.91

ALFABETISCHE INHOUDSOPGAVE (5/5)

stuurwiel
verstellen..... 1.91 – 1.92

T

tank
koelvloeistof 4.11
remvloeistof 4.10
tankdop 1.108 → 1.113
technische gegevens 6.2, 6.7 → 6.10
telefoon 3.42 → 3.44
temperatuurregeling 3.9 → 3.14
tijd 1.95 – 1.96
tips voor een schoner milieu 2.30
toevoegmiddel (reagens) 1.114 → 1.118
tractiecontrole 2.42 → 2.46
trekken
trekhaak 3.36

U

uitschakelen passagiersairbag voorin 1.51

V

ventilatie
airconditioning 3.2 → 3.4
verwarming 3.5 → 3.8
ventilatie 3.9 → 3.14
ventilatioeroosters 3.2 → 3.4
veranderen van brandstof tijdens het rijden 2.21 → 2.24
verhoogd kinderzitje 1.35 → 1.37
verlichting
binnenkant 3.18 – 3.19, 5.29 → 5.32
buitenkant 1.6, 1.98 → 1.101, 5.17 → 5.28
versnellingshendel 2.36
verstellen van de koplampen 1.102 – 1.103
verstellen van de voorstoelen 1.19 → 1.21
vervangen van een lamp 5.17 → 5.32
vervoer van voorwerpen
in de bagageruimte 3.34 – 3.35
verwarmd stuur 1.91
verwarming 3.2 → 3.14

verwisselen van een wiel 5.11 – 5.12
voor de veiligheid van de kinderen 3.15 → 3.17
voorruitverwarming 3.9 → 3.12
voorstoelen
verstellen 1.18 → 1.21

W

wassen 4.18 → 4.20
wieldoppen 5.10
wieldopsleutel 5.2
wielmoersleutel 5.2

Z

zekeringen 5.33 → 5.36
zijknipperlichten 5.28
zonneklep 3.20

