

DACIA



AUTOHANDLEIDING

SPRING ELECTRIC

Welkom aan boord van uw auto

Dit instructieboekje bevat de benodigde informatie waarmee u:

- uw auto goed leert kennen zodat u alle functies en technische mogelijkheden ten volle kunt benutten.
- de prestaties optimaal kunt houden door het opvolgen van eenvoudige maar uitgebreide adviezen voor regelmatig onderhoud.
- kleine storingen waarvoor geen specialist nodig is, zelf snel kunt verhelpen.

Neemt u even de tijd om deze handleiding door te nemen en vertrouwd te raken met de informatie en richtlijnen die zij bieden over de functies en nieuwe elementen van uw auto. Als sommige punten nog onduidelijk zijn, willen de technici van onze dealers u graag alle verdere informatie geven.

De volgende symbolen bieden begeleiding:



Deze zijn zichtbaar op de auto en geven aan dat u de handleiding moet raadplegen voor informatie en/of beperkingen op handelingen met betrekking tot de uitrusting van uw auto.

→ Overal in de handleiding verwijst een overdracht naar een pagina.



dit duidt overal in het instructieboekje op een risico, een gevaar of een veiligheidsadvies.

Dit boekje is tot stand gekomen aan de hand van de technische gegevens die op het moment van samenstelling van dit boekje bekend waren. **In de gids "Hoofdpunten" staan alle mogelijke uitrustingen (standaard of optioneel) van dit model beschreven, de aanwezigheid ervan in de auto is afhankelijk van de uitvoering, de gekozen opties en het land van aflevering.**

Deze handleiding kan ook informatie bevatten over onderdelen die pas op een later tijdstip zullen worden toegepast. De schema's in de gebruikershandleiding dienen enkel als voorbeelden.

Wij wensen u een goede reis in uw auto.

Vertaald uit het Frans. Gehele of gedeeltelijke nadruk of vertaling is verboden zonder schriftelijke toestemming van de constructeur van de auto.

INHOUD

Welkom aan boord van uw auto	4	Stuurwiel	116
Buitenkant.....	4	Spiegels	117
Interieur.....	6	Verlichting en signalisatie	118
Bedieningsorganen.....	8	CLAXON EN LICHTSIGNALLEN	122
Rijhulpsystemen	10	Ruitensproeier, wissen	124
Veiligheid in de auto	12	Rijden	127
Een auto identificeren - etiketten	14	Starten, Stoppen van de motor.....	127
De motorruimte (periodiek onderhoud).....	16	Versnellingschakelaar	129
pechhulp	18	Handrem	132
Ken uw auto	20	Milieu	133
Elektrische auto	20	Tips voor het rijden, zuinig rijden	134
Vehicle-to-load-functie	43	Waarschuwing bij verlies van bandenspanning.....	138
Sleutels, radiofrequentie afstandsbediening.....	50	Rijhulp- en correctiesystemen	144
Portieren vergrendelen en ontgrendelen	53	Extra rijhulpmiddelen	147
Automatische portiervergrendeling.....	55	Snelheidsbegrenzer.....	173
Portieren openen en sluiten.....	56	Snelheidsregelaar	176
Startvergrendeling	58	Parkeerhulp	180
Op de voorplaats(en).....	59	Actieradius van de auto	189
Autogordels.....	60	Noodoproep	191
AANVULLENDE VEILIGHEIDSVORZIENINGEN		Uw comfort	194
VOORIN	65	Ventilatioeroosters	194
Aanvullende veiligheidsvoorzieningen achterin.....	70	Verwarming, ventilatie, airconditioning	196
Veiligheidsvoorzieningen bescherming zijkant	71	Verwarming.....	198
Aanvullende veiligheidsvoorzieningen.....	73	Multimedia-uitrusting	201
Kinderveiligheid	74	Elektrische ruiten	203
Kinderzitjes	81	binnenverlichting.....	205
Kinderveiligheid: de passagiersairbag voorin		Zonkleppen.....	206
uitschakelen, inschakelen.....	89	OPBERGRUIMTES IN HET INTERIEUR	207
Bedieningsorganen.....	92	Accessoireaansluiting	209
boordcomputer.....	98	Hoofdsteen achter	210
Controlelampjes.....	111	Achterstoelen.....	211

INHOUD

Transport van goederen	213	Plaatwerkcontrole	269
Onderhoud	216		
Motorkap	216		
Peilen, filters	218		
12 V hulpaccu	221		
Uw bandenspanning	223		
Onderhoud van de carrosserie	225		
Onderhoud van de bekleding	227		
Praktische tips	229		
Pompset voor de banden	229		
Gereedschapset	233		
Banden	234		
Koplampen	237		
Achterlichten	239		
binnenverlichting	241		
Accessoires installeren en gebruiken	242		
Zekeringen	244		
Accu:	246		
FM-afstandsbediening:	248		
Ruitenwisserbladen	250		
Slepen	252		
Storingen	254		
Technische gegevens	256		
Identificatieplaatjes auto	256		
Identificatieplaatjes motor	257		
Technische informatie voor de hulpdiensten	258		
Afmetingen (in meters)	259		
Massa's (in Kg)	261		
ONDERDELEN EN REPARATIES	262		
onderhoudscoupons	263		

BUITENKANT

1

63660

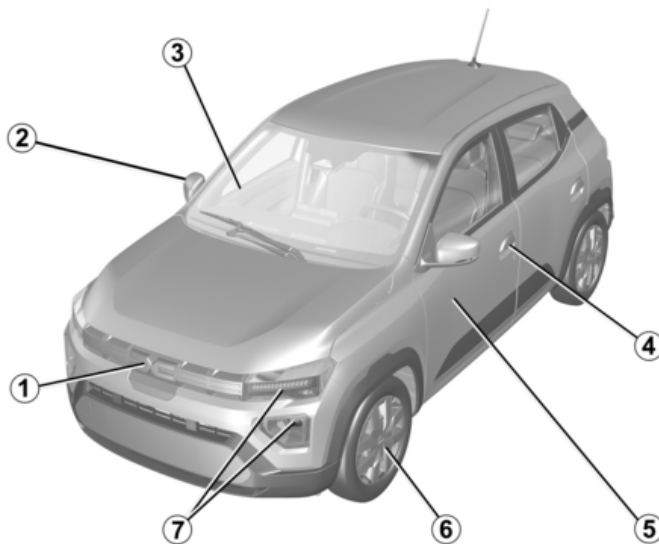

BUITENKANT

1. Opladen → 26

2. Spiegel → 117

3. Ontwasemen → 196

Ruitenwissers voorruit → 124

Elektrische ruitbediening → 203

4. Sleutel/afstandsbediening → 50

Portieren ver-/ontgrendelen → 53

5. Onderhoud van de carrosserie → 225

6. Banden → 234

7. Verlichting: werking → 118

Verlichting: vervangen → 237

INTERIEUR

1

63610

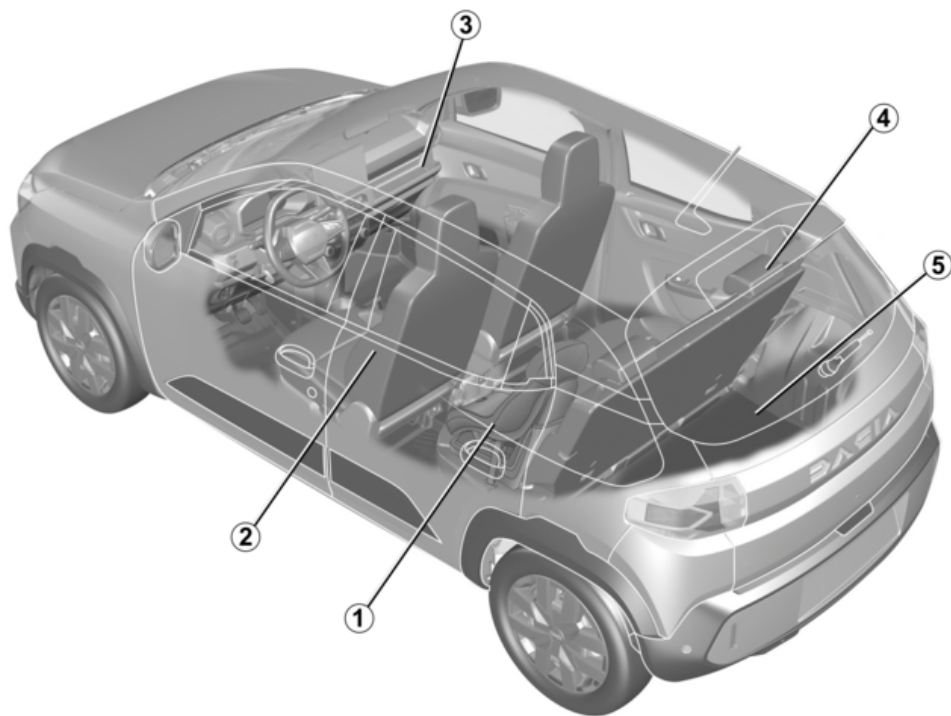

INTERIEUR

1. Kinderveiligheid → 74
 2. Voorstoelen → 59
 3. Opbergruimtes/indeling interieur → 207
 4. Hoofdsteun achter → 210
- Achterbank → 211
5. Transport van goederen in de bagageruimte → 214

BEDIENINGSORGANEN

1

63611

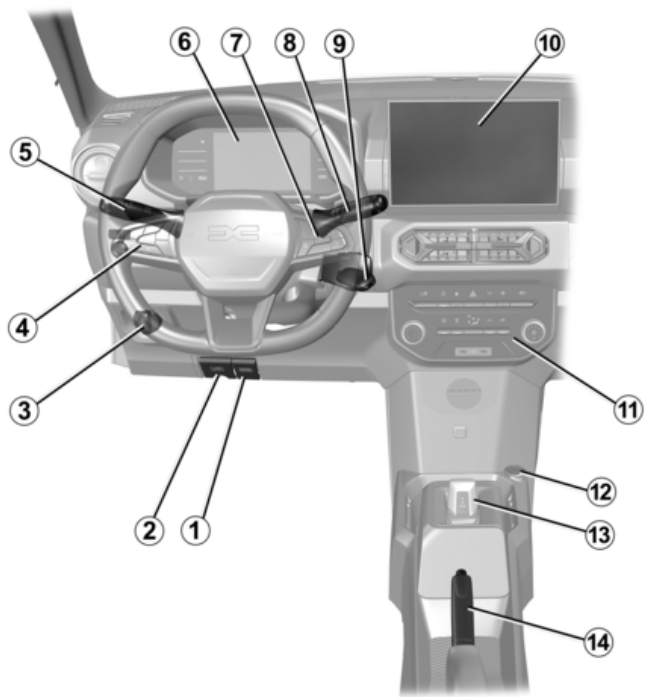

BEDIENINGSORGANEN

- 1 Motorkapontgrendeling → 216
- 2 Ontgrendelen van oplaadklep → 26
- 3 Afstellen van de koplampen → 119
- 4 Snelheidsbegrenzer → 173
- Snelheidsregelaar → 176
- 5 Buitenverlichting → 118
- 6 Instrumentenpaneel → 111
- 7 Knoppen boordcomputer → 98
- 8 Schakelaar ruitenwissers/-sproeiers → 124
- 9 Startschakelaar met sleutel → 127
- 10 Multimedievoorkant → 201
- 11 Schakelaars voor:
 - Mijn veiligheid → 147
 - ECO-modus → 136
 - Verwarming-/airconditioningsysteem → 196
- 12 Accessoireaansluiting → 209
- 13 Keuzeschakelaar rijmodus → 129
- 14 Handrem → 132

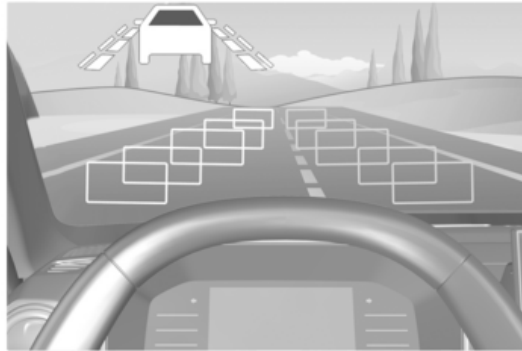

RIJHULPSYSTEMEN

- ABS (antiblokkeersysteem) rembekrachtiging → 144
- ESC (elektronisch stabiliteitsprogramma) → 144
- Rembekrachtiging → 146
- Hulp bij het wegrijden op een helling → 144
- Tractiecontrole → 144
- Mijn veiligheid → 147
- Preventie verlaten rijstrook → 148
- Actieve noodstop → 157
- Waarschuwing bestuurdersalerderheid → 165
- Verkeersborddetectie → 167
- Snelheidsbegrenzer → 173
- Snelheidsregelaar → 176
- Parkeerhulp → 180
- Achteruitrijcamera → 185
- Waarschuwing bij verlies van bandenspanning → 138

VEILIGHEID IN DE AUTO

1

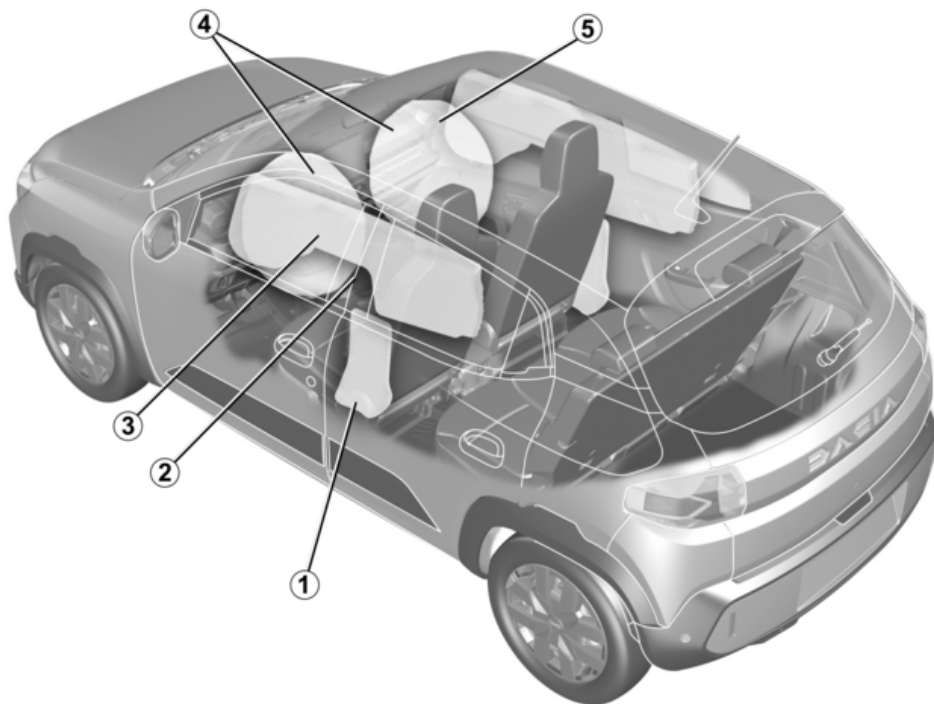

63613

VEILIGHEID IN DE AUTO

1 Zijairbags → 71

2 Autogordels → 227

3 Zijruit-airbags → 71

4 Frontale airbags → 65

5 De passagiersairbag voorin uitschakelen → 89

EEN AUTO IDENTIFICEREN - ETIKETTEN

1

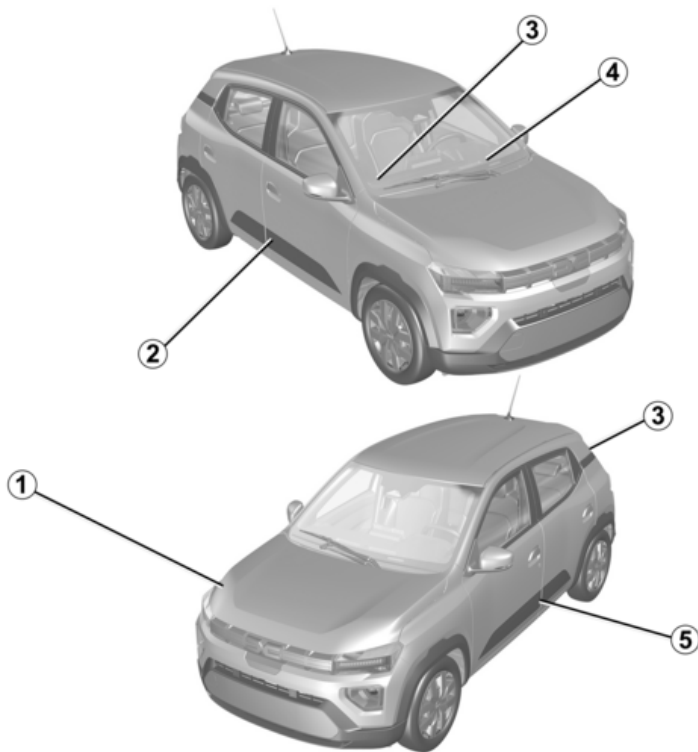

63614

EEN AUTO IDENTIFICEREN - ETIKETTEN

- 1 Motoridentificatie → 257
- 2 Identificatieplaatje auto → 256
- 3 Technische informatie voor de hulpdiensten → 258
- 4 Beoordeling van een voertuigidentificatienummer → 256
- 5 Bandenspanningsetiket → 223

DE MOTORRUIMTE (PERIODIEK ONDERHOUD)

1

63615

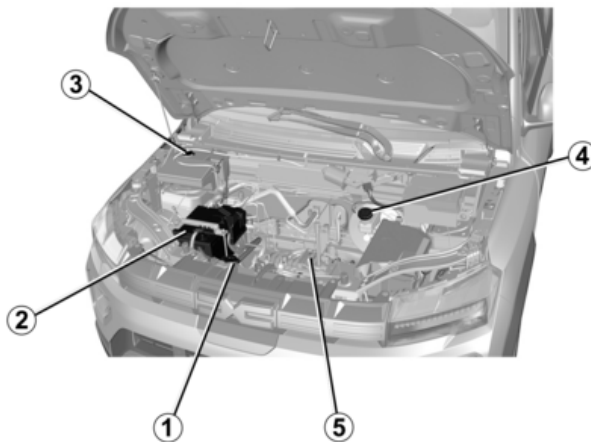

DE MOTORRUIMTE (PERIODIEK ONDERHOUD)

- 1 Koelvloeistofpeil → 218
- 2 12V-hulpaccu → 221
- 3 Ruitensproeiervloeistof → 219
- 4 Remvloeistof → 218
- 5 260V circuits → 20

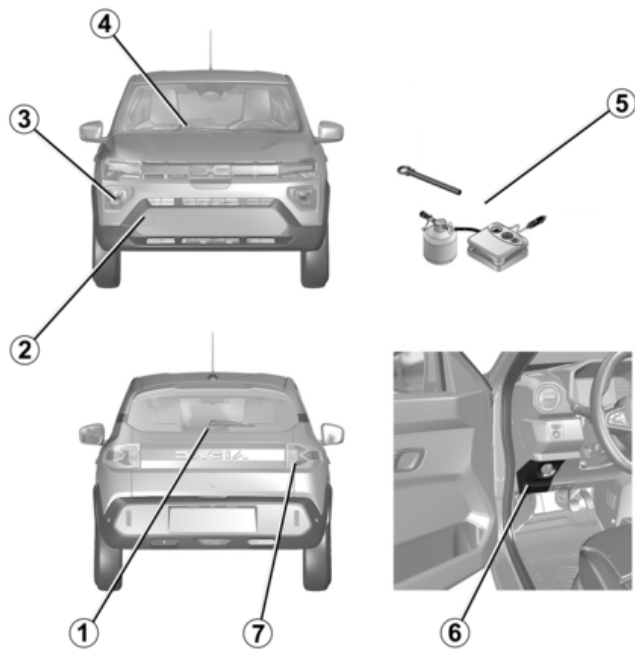

PECHHULP

- 1 Ruitenwischerblad achter vervangen → 250
- 2 Sleppunt voor → 252
- 3 Lampen van koplamp vervangen → 237
- 4 Ruitenwischerblad(en) voor vervangen → 250
- 5 Gereedschappen → 233
- 6 Zekeringen → 244
- 7 Vervangen van de achterlichten → 239

ELEKTRISCHE AUTO

Introductie

2

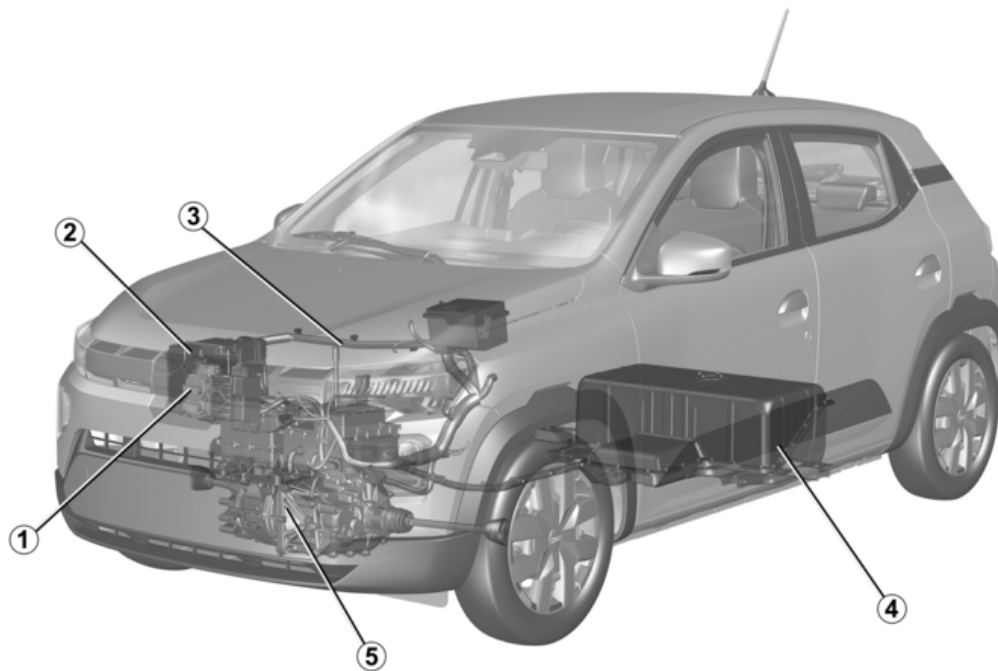

63751

ELEKTRISCHE AUTO

1 Oplaadaansluiting

2 Hulpaccu "12 V"

3 Oranje elektrische bedrading

4 Tractieaccu "260 V"

5 Elektrische motor

De elektrische auto heeft specifieke kenmerken, maar werkt op een gelijksoortige manier als een auto met verbrandingsmotor.

Het fundamentele verschil is dat de elektrische auto alleen elektrische energie gebruikt in plaats van brandstof zoals auto's met verbrandingsmotor.

Wij raden u daarom aan dit instructieboekje, dat uw elektrische auto beschrijft, aandachtig door te lezen.

Aangesloten services

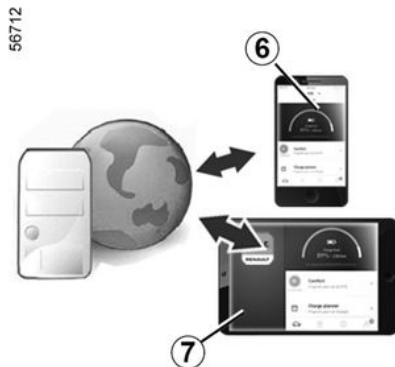

(afhankelijk van de auto)

Uw elektrische auto is aangesloten op diensten die informatie en bediening bieden voor:

- de laadstatus van de auto met waarschuwing 'accu bijna leeg';
- oplaadprogrammering voor de tractieaccu volgens door u te kiezen instellingen;
- resterende actieradius van de auto;
- ...

U hebt toegang tot deze diensten via:

- externe digitale apparaten (mobiele telefoons **6**, tablets **7** enzovoort);

Raadpleeg voor meer details de gebruiksaanwijzing van het

multimediasysteem of neem contact op met een merkdealer.



U kunt zich altijd op een aangesloten service abonneren of uw abonnement verlengen. Raadpleeg een merkdealer

Accu's

De elektrische auto beschikt over twee typen

Accu:

- een "260V-tractieaccu";
- hulpaccu "12 V".

Tractieaccu "260 V"

Deze accu slaat de energie op die nodig is om de motor van uw elektrische auto goed te laten werken. Zoals elke accu wordt deze bij gebruik ontladen en moet hij daarom regelmatig worden opgeladen.

U hoeft niet te wachten totdat u op reserve rijdt om de tractieaccu op te laden.

De oplaadtijd kan verschillen naargelang het type speciale wandcontactdoos of openbaar oplaadpunt waaraan u verbonden bent.

ELEKTRISCHE AUTO

De actieradius van uw auto hangt af van de lading van de accu, maar ook van uw rijstijl → 189

2 Secundaire "12 V" tractiebatterij

De tweede batterij van uw auto is een secundaire "12 V" batterij: deze levert de energie die nodig is om de uitrusting van de auto (verlichting, ruitenwissers, ABS enzovoort) te laten werken.

A

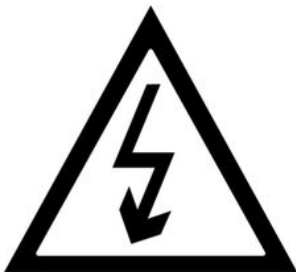

33436

Het symbool **A** geeft de elektrische onderdelen van uw auto aan die een risico voor uw gezondheid kunnen vormen.

"260 V" elektrisch circuit

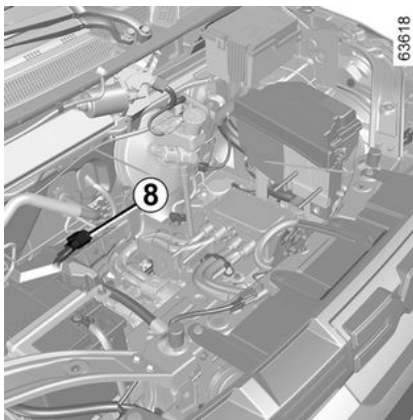

63618

Het elektrische circuit van "260 V" is te herkennen aan de oranje bedrading **8** en aan de onderdelen aangeduid met

het symbool .



Het aandrijfsysteem van de elektrische auto gebruikt ongeveer "260 V" gelijkspanning.

Dit systeem kan tijdens en na het uitzetten van het contact onder spanning staan. Let op de waarschuwingen op de stickers in de auto.

Alle ingrepen op of wijziging van het elektrische systeem van "260 V" (componenten, kabels, stekkers, tractiebatterij) zijn strikt verboden vanwege de risico's voor uw veiligheid. Raadpleeg voor de exacte gegevens de merkdealer.

Risico van ernstige brandwonden of mogelijk dodelijke elektrische schokken.

Rijden

Net als bij een auto met een robotversnellingsbak moet u eraan wennen dat u uw linkervoet niet moet gebruiken en er niet mee moet remmen.

Wanneer u tijdens het rijden uw voet van het gaspedaal haalt of op het rempedaal trapt, genereert de motor

ELEKTRISCHE AUTO

tijdens het afremmen elektriciteit die wordt gebruikt om de auto af te remmen of om de tractiebatterij ➔ **104** op te laden.

Bijzonderheid

Nadat de tractiebatterij volledig is opgeladen en gedurende de eerste kilometers dat er met de auto wordt gereden, wordt er tijdelijk minder op de motor geremd. Pas uw rijstijl hierop aan.

Slecht weer, diepe plassen op de weg.



Rijd niet verder als het water op de weg hoger staat dan de onderrand van de velgen.

Geluid

Elektrische auto's zijn erg stil. U bent er nog niet aan gewend, en de andere weggebruikers zijn dat evenmin. Ze kunnen moeilijk horen of de auto rijdt.

Omdat de motor vrijwel geen geluid maakt, hoort u geluiden die u niet gewend bent (geluid van de wind, banden enz.).

Tijdens het opladen kan de auto geluid maken (ventilator, relais, enz.).

Bij het stoppen van de auto kan het verwarmingssysteem automatisch in werking treden voor een zelfonderhoud.

Voetgangersclaxon

Met de voetgangersclaxon kunt u andere weggebruikers waarschuwen, met name voetgangers en fietsers.

Bij het starten van de motor blijft de voetgangersclaxon automatisch geactiveerd. Het geluidssignaal klinkt als de auto rijdt met een snelheid van ongeveer 1 tot 30 km/u ➔ **122**.



Uw elektrische auto is stil. Controleer bij het uitstappen altijd of de versnellingshendel in stand **N** zit; zet de parkeerrem aan en het contact uit.

RISICO OP ERNSTIG LETSEL



Obstakels voor de bestuurder

Aan de bestuurderskant mogen alleen voor de auto geschikte matten worden gebruikt, die moeten worden vastgezet aan de vooraf geïnstalleerde onderdelen. Controleer regelmatig of ze goed vastzitten. Stapel niet meerdere matten op elkaar.

Gevaar van hakende pedalen.



Het remmen op de motor kan in geen geval het indrukken van het rempedaal vervangen.

Belangrijke aanbevelingen

2



Gelieve deze richtlijnen aandachtig te lezen. Als deze adviezen niet worden opgevolgd, kan dat leiden tot **brand, ernstig letsel of elektrische schokken die de dood tot gevolg kunnen hebben.**

Bij een ongeluk of elektrische schok

Bij een ongeval of botsing tegen de onderkant van de auto (bijvoorbeeld: contact met een paaltje, een trottoirban of ander stadsmeubilair) kan het elektrische circuit of de tractiebatterij beschadigd raken.

Laat uw auto door een merkdealer controleren.

Raak NOOIT "260 V-onderdelen" aan of blootliggende oranje kabels die vanuit het interieur of vanaf de buitenkant van de auto zichtbaar zijn.

Bij een grote beschadiging van de tractiebatterij kunnen mogelijk lekken optreden:

- raak vloeistoffen die van de tractiebatterij afkomstig zijn, nooit aan;
- bij lichamelijk contact met veel water spoelen en zo snel mogelijk een arts raadplegen.

Na een schok, hoe licht ook, aan het oplaadpunt en/of de klep, moet u deze zo snel mogelijk laten controleren door een merkdealer.

Bij brand

Verlaat bij brand onmiddellijk de auto en laat iedereen uitstappen, en neem contact op met de hulpdiensten. Geef daarbij aan dat het een elektrische auto betreft.

Maak alleen gebruik van blusmiddelen van het type ABC of BC die geschikt zijn voor het bestrijden van brand in elektrische installaties. Geen water of andere blusagente gebruiken.

Neem bij beschadiging van het elektrische circuit altijd contact op met een merkdealer.

Voor elke vorm van slepen → 252

Wassen van de auto

Reinig de motorruimte, de oplaadaansluiting en de tractiebatterij nooit met een hogedrukreiniger.

Risico van beschadiging van het elektrische circuit.

Was de auto nooit wanneer deze wordt opgeladen.

Was het laadsnoer nooit terwijl het voertuig wordt opgeladen.

Was nooit de oplaadkabel, ook niet als de kabel is losgekoppeld, om corrosie van de oplaadpennen te voorkomen.

ELEKTRISCHE AUTO

Risico van mogelijk dodelijke elektrische schokken.

2

ELEKTRISCHE AUTO

Opladen

2 Schematisch diagram



63619

ELEKTRISCHE AUTO

- 1 Specifieke wandcontactdoos of laadpunt
- 2 Oplaadaansluiting
- 3 Laadsnoer

2



Raadpleeg bij vragen over de benodigde uitrusting voor het opladen een merkdealer.



Belangrijke aanbevelingen voor het opladen van uw auto

Gelieve deze richtlijnen aandachtig te lezen. Als deze adviezen niet worden opgevolgd, kan dat leiden tot **brand, ernstig letsel of elektrische schokken die de dood tot gevolg kunnen hebben.**

Opladen

Voer geen onderhoud uit op de auto tijdens het opladen (wassen, onderhoud aan de motor enz.).

Bij aanwezigheid van water, tekenen van corrosie of vreemde elementen in de stekker van het oplaadsnoer of in het laadcontact van de auto mag u de auto niet opladen. Risico van brand.

Raak de contacten van het snoer, het stopcontact of het laadcontact van de auto niet aan en steek er niets in.

Sluit het laadsnoer nooit aan op een adapter, een stekkerdoos of een verlengsnoer.

Het gebruik van een generator is verboden.

Demonteer of wijzig nooit de oplaadaansluiting van de auto of het oplaadsnoer. Risico van brand.

Wijzig de elektrische installatie niet of werk er niet aan tijdens het opladen.

Bij een botsing, zelfs een lichte botsing, tegen de oplaadklep of de oplaadaansluiting bij gekoppeld laadsnoer, moet deze zo snel mogelijk door een merkdealer worden nagekeken.

Behandel het snoer voorzichtig: niet op staan, niet in water dompelen, niet aan trekken, niet aan schokken blootstellen.

Regelmatig controleren of het laadsnoer goed werkt.

In geval van schade aan het laadsnoer (corrosie, bruinverkleuring, scheurtjes, enz.), het apparaat of de elektrische laadaansluiting van de auto mag u deze niet gebruiken. Wend u tot een merkdealer voor een vervangend exemplaar.

Neem contact op met een merkdealer als het vergrendelingsmechanisme van de laadklep niet wordt geactiveerd en/of als de laadaansluiting van de auto wordt ontgrendeld.

ELEKTRISCHE AUTO

Laadsnoer A

55233



Dit snoer is specifiek voor uw auto en bestemd voor de verbinding met wandcontactdozen of publieke oplaadpunten voor standaard opladen van de tractiebatterij.

i Gebruik bij voorkeur een laadsnoer waarmee de tractiebatterij standaard kan worden opgeladen.

i Elk laadsnoer wordt opgeborgen in de bagageruimte van de auto.

i Voordat u de laadkabel reinigt, moet u ervoor zorgen dat de kabel is losgekoppeld.
Reinig de kabel met een doek die licht is bevochtigd met water. Zorg er bij het reinigen voor dat de doek niet in contact komt met de uiteinden van de kabel (connectoren, oplaadpinnen) om elk risico op corrosie te voorkomen.

Laadsnoer B

55234

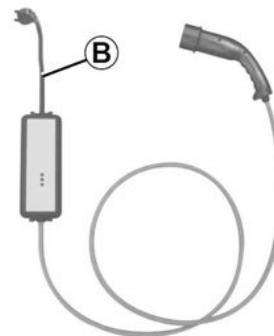

Met dit snoer kunt u opladen via een huishoudelijk stopcontact (8A/10A). De gebruikte stopcontacten moeten in elk geval zijn geïnstalleerd volgens de instructies bij het laadsnoer **B**.

ELEKTRISCHE AUTO

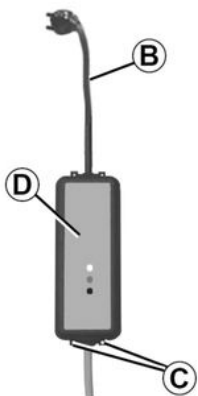

34577

i Indien tijdens het laden een storing optreedt (het rode waarschuwingslampje van het stopcontact **D**) gaat branden), stop dan onmiddellijk met opladen. Raadpleeg het instructieboekje van het snoer.

Raadplees de laadsnoerinstructione altijd **aandachtig** voor gebruik van het **B**.

i Laat de snoerdoos nooit aan het snoer hangen. Gebruik de haken **C** om dit te bevestigen

Belangrijke aanbevelingen

2



Belangrijke aanbevelingen voor het opladen van uw auto

Gelieve deze richtlijnen aandachtig te lezen. Als deze adviezen niet worden opgevolgd, kan dat leiden tot **brand, ernstig letsel of elektrische schokken die de dood tot gevolg kunnen hebben**.

Keuze van laadsnoer

De standaard bij deze auto geleverde laadsnoeren zijn specifiek voor deze auto ontwikkeld. Ze zijn bedoeld om u te beschermen tegen risico's van een elektrische schok die de dood of brand kan veroorzaken.

Gebruik het niet met het laadsnoer van eerdere auto's, aangezien deze niet zijn aangepast.

Voor uw veiligheid is het gebruik van een laadsnoer dat niet door de fabrikant is voorgeschreven strikt verboden. Het niet naleven van dit voorschrift kan leiden tot brand of een mogelijk dodelijke elektrische schok. Vraag bij een merkdealer naar een laadsnoer specifiek voor uw auto.

Met het laadsnoer *B*

Raadpleeg de handleiding bij het laadsnoer voor de benodigde voorzorgsmaatregelen bij gebruik van het product en de technische specificaties voor de elektrische installatie van het stopcontact.

Hoofdzaken voor het installeren

Stopcontact

Laat een speciale wandcontactdoos installeren door een vakman.

Gewoon stopcontact

Laat een erkende vakman controleren of elk stopcontact waarop u de laadkabel aansluit, voldoet aan de normen en voorschriften die in uw land van kracht zijn en aan de specificaties die staan vermeld in het punt "Voedingssystemen".

Voedingssystemen

Gebruik alleen oplaadterminals die voldoen aan de norm IEC 61851-1 en aansluitpunten beschermd met:

- een type A aardlekapparaat van 30 mA voor de aansluiting die u gebruikt;
- een overstroombeveiliging;
- beveiliging tegen overspanningen op plaatsen waar de bliksem kan inslaan (IEC 62305-4);
- een aardeverbinding die voldoet aan de normen in het betreffende land.

ELEKTRISCHE AUTO

Laadtypen die voldoen aan de Europese normen

Wisselstroom (AC)

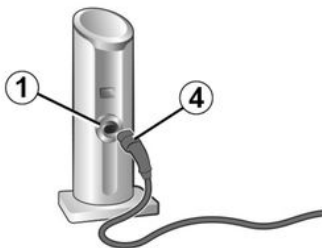
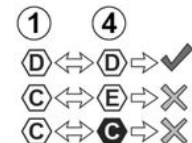

49963

59935

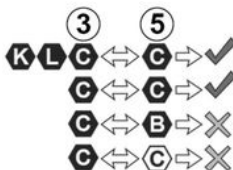

Als de informatie verschijnt op de laadklep van het voertuig, volgt u de onderstaande instructies.





Voordat u een laadsnoer aansluit, controleert u het volgende:

- de kleur en een van de letters op de aansluiting **1** moeten overeenkomen met de kleur en een van de letters op het uiteinde **4** van het snoer;
- de kleur en een van de letters op de aansluiting **3** moeten overeenkomen met de kleur en een van de letters op het uiteinde **5** van het snoer.

ELEKTRISCHE AUTO

Stickers

2

Laadtype	Wisselstroom (AC)				
-aansluiting	Laadpunt 1 /laadsnoer 4			Auto 3 /laadsnoer 5	
Laadtypen die voldoen aan de Europese normen (raadpleeg voor alle andere gevallen een erkende dealer).					

ELEKTRISCHE AUTO

Laadtypen die voldoen aan de Europese normen

Gelijkstroom (DC)

59950

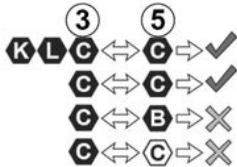





Als de informatie verschijnt op de laadklep van het voertuig, volgt u de onderstaande instructies.

Voordat u een laadsnoer aansluit, moet u controleren of de kleur en een van de letters op de aansluiting **3** overeenkomen met de kleur en een van de letters op het uiteinde **5** van het laadsnoer.

ELEKTRISCHE AUTO

Stickers

2

Laadtype	Gelijkstroom (DC)				
-aansluiting	Auto 3 /laadsnoer 5				
Laadtypen die voldoen aan de Europese normen (raadpleeg voor alle andere gevallen een erkende dealer).					

ELEKTRISCHE AUTO

Oplaadaansluiting 3

63620

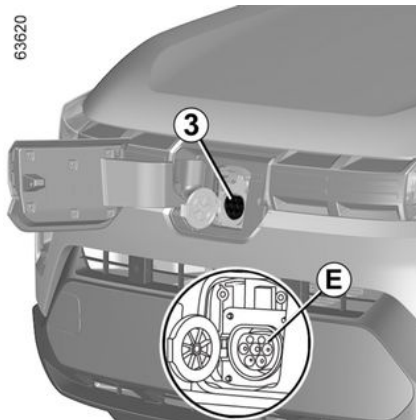

Opmerking: verwijder bij insneeuwen de sneeuw rond het laadcontact van de auto alvorens de auto te koppelen of los te koppelen. De aanwezigheid van sneeuw in het laadcontact kan immers het koppelen van het laadsnoer blokkeren.

63621

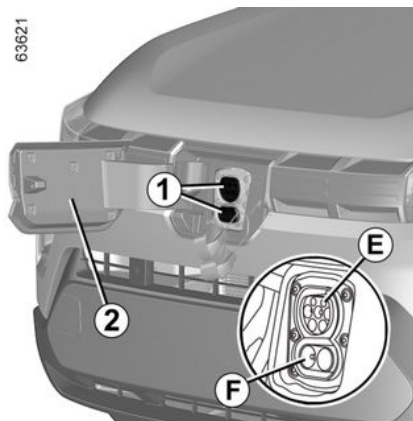

De auto is uitgerust met twee laadcontacten aan de voorkant van de auto:

- Aansluiting **E** voor opladen tot **7 kW** wisselstroom (AC);
- Aansluiting **F**, afhankelijk van de auto, voor snel opladen met gelijkstroom (DC).

i Afhankelijk van het voertuig zijn aansluitingen **E** en **F** beschermd met doppen.

Voordat u een oplaadsnoer aansluit:

- zorg er op de aansluiting **E** voor dat de stekker op de aansluiting **F** op zijn plaats zit;
- op de aansluiting **F**; haal de stekker uit de aansluiting **E**.

Voorzorgsmaatregelen

Laad uw auto niet op en parkeer deze niet bij extreme temperatuursomstandigheden (hitte of kou).

In extreme gevallen kan het opladen enkele minuten duren voordat de motor start (de tractiebatterij heeft wat tijd nodig om af te koelen of op te warmen).

Wanneer de auto gedurende meer dan zeven dagen geparkeerd staat bij temperaturen lager dan -25°C , kan de tractiebatterij mogelijk niet opgeladen worden.

Wanneer de auto gedurende meer dan 3 maanden geparkeerd staat met een laadniveau rond nul, kan de batterij mogelijk niet meer worden opgeladen.

2

ELEKTRISCHE AUTO

Om de levensduur van uw tractiebatterij te vrijwaren, moet u vermijden om uw auto gedurende meer dan een maand met een hoog laadniveau geparkeerd te laten staan, vooral in perioden van extreme warmte.

U kunt de tractiebatterij het beste opladen na het rijden en/of in een omgeving met een gematigde temperatuur. Anders kan het opladen lang duren of onmogelijk zijn.

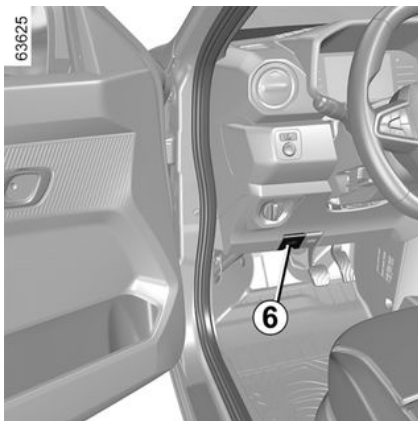

Advies

- parkeer de auto bij erg warm weer bij voorkeur op een schaduwrijke/overdekte plaats om deze op te laden;
- bij regen en sneeuw kan de auto worden opgeladen;

- Een ingeschakelde airconditioning verlengt de laadduur.



Gebruik geen verlengsnoer, meervoudige contactdoos of adapter.

Risico van brand.

Opladen van de tractiebatterij

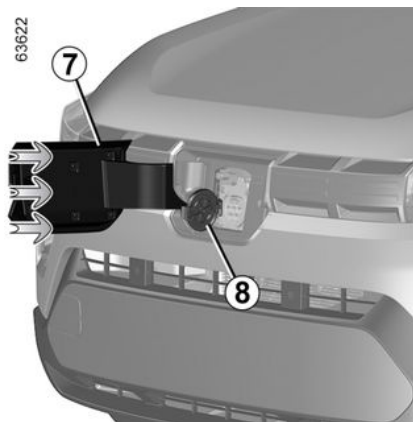

Voertuig staat stil, portieren en achterklep ontgrendeld, contact uitgeschakeld:

- neem het oplaadsnoer uit de bagageruimte van de auto;

- trek aan knop **6** om de laadklep **7** te openen. Als de laadklep **7** vanwege ijsvorming niet open gaat als u aan de knop **6** trekt, slaat u met de hand op de klep in de vermelde zone/richting om het ijs te verwijderen voordat u het opnieuw probeert.
- open de dop **8**. Sluit het uiteinde van het snoer aan op de voedingsbron;
- pak de handgreep **9** vast;
- Sluit het snoer aan op de auto.

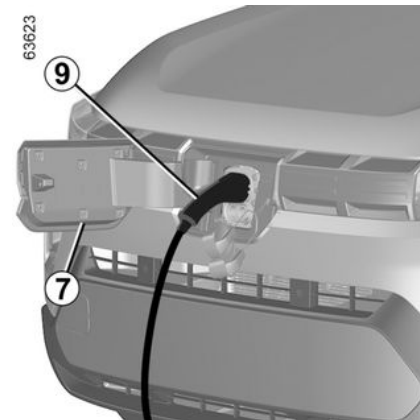

- Controleer of het oplaadsnoer goed is aangesloten. Voordat het opladen begint, is het stekkerslot actief;
- het laadsnoer wordt automatisch op de auto aangesloten. Zo kan het snoer niet van de auto worden losgekoppeld.

ELEKTRISCHE AUTO

Opmerking: trek tijdens het vergrendelen van het oplaadsnoer van de auto niet aan de handgreep **9**.

i Zorg ervoor dat de handrem altijd is vastgezet wanneer de auto wordt opgeladen.

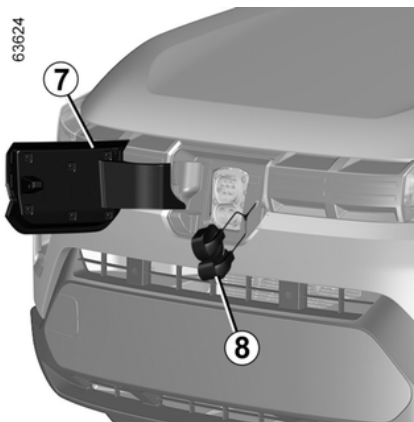

i Bij snelladen (DC) mag het laadsnoer tussen uw auto en het laadstation niet langer zijn dan **30 meter**. Raadpleeg de eigenaar van het laadstation (DC) bij twijfel over de lengte van het snoer.

i Het is van essentieel belang om het laadsnoer goed uit te rollen om overhitting te voorkomen.

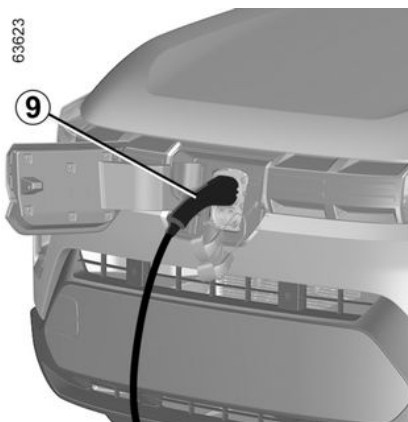

Wanneer het opladen start, is de volgende informatie zichtbaar op het instrumentenpaneel:

– het energieniveau op het controlelampje van de batterij **11**;

i De oplaadtijd van de tractiebatterij hangt af van de hoeveelheid resterende energie en het vermogen van het oplaadpunt. Dit wordt tijdens het opladen weergegeven op het instrumentenpaneel → **104**.

Opmerking: onder bepaalde omstandigheden kan de werkelijke oplaadtijd langer zijn dan de oplaadtijd die op het instrumentenpaneel wordt weergegeven. Dit hangt af van:

- de kwaliteit van het elektriciteitsnet;
- het eerste oplaadniveau;
- de buitentemperatuur is te laag;
- ...

Bij problemen met de laadkabel raden we u aan deze te vervangen door eenzelfde type kabel. Ga naar een merkdealer.

ELEKTRISCHE AUTO

2

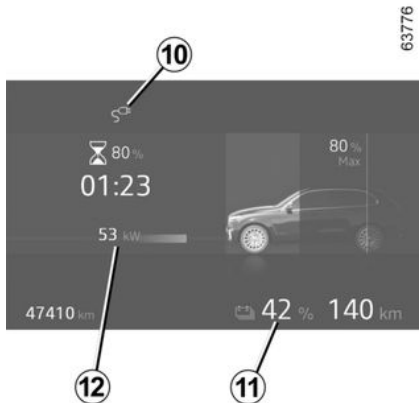

- het laadniveau van de batterij;
- een schatting van de resterende laadtijd (vanaf ongeveer 95% opgeladen wordt de resterende tijd niet meer getoond);
- het controlelampje **10** geeft aan dat de auto op een voedingsbron is aangesloten;
- de voeding die het voertuig **12** binnenkomt;
- uw voertuigbereik varieert afhankelijk van het laadniveau.

De display op het instrumentenpaneel verdwijnt na enkele seconden. Het verschijnt bij het openen van een portier weer op het instrumentenpaneel.

Zodra het opladen voltooid is, brandt het waarschuwingslampje **10** continu groen.

U hoeft niet te wachten totdat u op reserve rijdt om de auto op te laden.

Storings

Als het waarschuwingslampje **10** continu rood knippert, raadpleegt u een merkdealer.

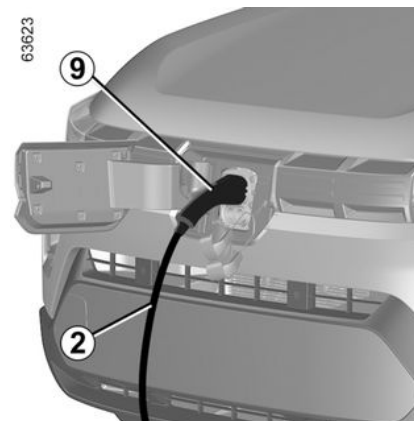

Voorzorgen bij het loskoppelen van de aansluiting;

- Houd u aan de volgorde van de handelingen voor het loskoppelen:
- om het laadsnoer van de auto te ontgrendelen en te stoppen met laden;

– druk op de ontgrendelingsknop op de afstandsbediening;

of

- druk op de knop voor portiervergrendeling/-ontgrendeling → **53** van binnenuit;
- grijp de handgreep **9** en ontkoppel het laadsnoer van de auto;
- plaats de dop **8** terug;
- sluit de laadklep **7** met beide handen en druk erop om deze te vergrendelen;

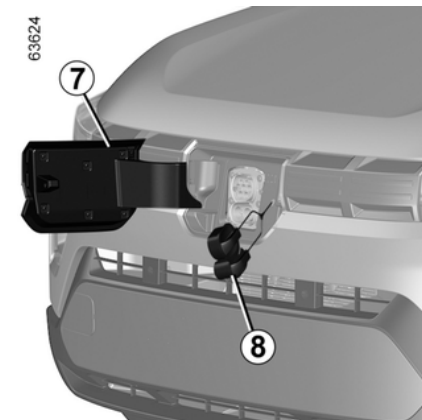

- Ontkoppel het snoer van de stroombron;
- plaats het snoer **2** in de bagageruimte.

Opmerking:

ELEKTRISCHE AUTO

– Vlak na een lange oplaadbeurt van de tractiebatterij kan het snoer warm zijn. Gebruik daarom de handgrepen.

– Als het laadsnoer van de auto nog steeds vergrendeld is nadat u op de ontgrendelingsknop op de afstandsbediening hebt gedrukt, herhaalt u, afhankelijk van de situatie, de handeling door **tweemaal na elkaar** op de ontgrendelingsknop te drukken; Eenmaal om het laden te stoppen en eenmaal om de hendel **9** vrij te maken.

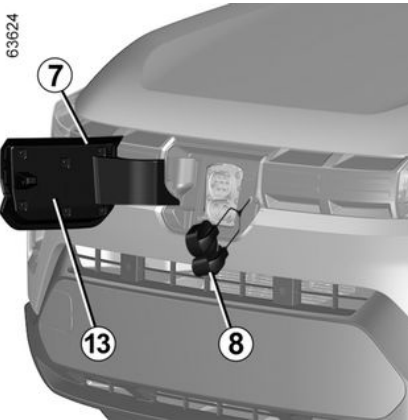

Sticker 13

65163

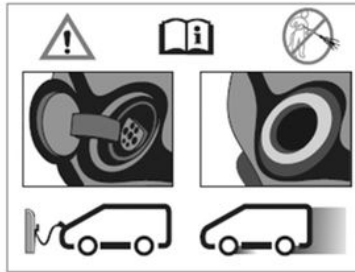

De sticker **13** aan de rechterkant herinnert u aan de volgende instructies:

- reinig de oplaadklep niet met behulp van een hogedrukspuit;
- Bij stilstaande auto kunnen de klep en de oplaadklep worden geopend;
- als de auto rijdt, moeten de klep en de oplaadklep gesloten zijn;
- open de klep om de oplaadkabel aan te sluiten;
- sluit de klep na het loskoppelen weer;
- aansluiten op een gewoon stopcontact, een oplaadpunt met wisselstroom of een snellaadpunt.
- Raadpleeg de gebruikshandleiding van uw auto voor meer informatie over het laden.

65164

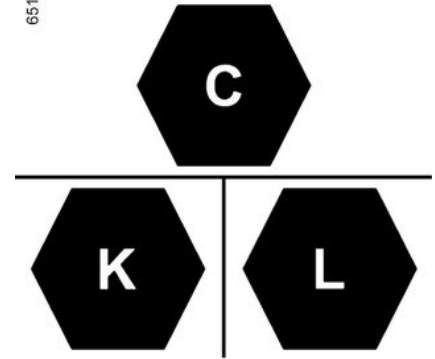

2

ELEKTRISCHE AUTO

Sticker 13

2

Type levering	Standaard	Configuratie	Soorten accessoires	Voltage bereik	Id
AC	NL 62196-2	TYPE 2	Voertuigconnector en voertuiginlaat	480 V RMS	C
DC	NL 62196-3	FF	Voertuigconnector en voertuiginlaat	50 V tot 920 V	K
				200 V tot 920 V	L

 Rijd niet met de auto met de oplaadklep **7** open. Controleer zodra het oplaadsnoer van de auto is losgekoppeld of de dop **8** is teruggeplaatst en de oplaadklep **7** goed gesloten is.

 Koppel aan het einde van het laadproces eerst het snoer los van de auto, voordat u de stekker uit het stopcontact haalt.

 Nadat u op de ontgrendelingsknop op de FM-afstandsbediening of de knop voor portiervergrendeling/-ontgrendeling van binnenuit ➔ **53** hebt gedrukt, hebt u 30 seconden de tijd om het snoer los te nemen voordat het weer vergrendelt en het opladen wordt hervat.

 De oplaadtijd van de tractiebatterij hangt af van de hoeveelheid resterende energie en het vermogen van het oplaadpunt. Dit wordt tijdens het opladen weergegeven op het instrumentenpaneel ➔ **104**.
Wij raden u aan om bij een probleem het snoer te vervangen door een identiek snoer. Raadpleeg een merkdealer.

ELEKTRISCHE AUTO



In AC-oplaadmodus

- Afhankelijk van het laadstation, is het mogelijk om het opladen op afstand te stoppen en te hervatten.
- het opladen kan worden gestopt en de laadstekker kan worden ontgrendeld door te drukken op de ontgrendelknop op de FM-sleutel of op de knop voor portiervergrendeling/-ontgrendeling van binnenuit ➔ **53**.



DC-oplaadmodus

- Afhankelijk van het voertuig en het laadstation is het mogelijk om het opladen op afstand te stoppen maar niet om het opladen te hervatten.
- het opladen kan worden gestopt en de oplaadstekker kan alleen met de oplaadterminal worden ontgrendeld. Door op de ontgrendelknop van de FM-sleutel of op de knop voor portiervergrendeling/-ontgrendeling van binnenuit ➔ **53** te drukken, wordt het opladen niet gestopt.

ELEKTRISCHE AUTO

Programmeren van het opladen

2

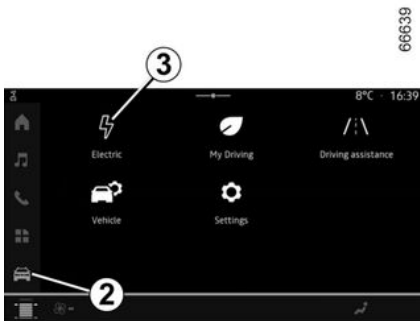
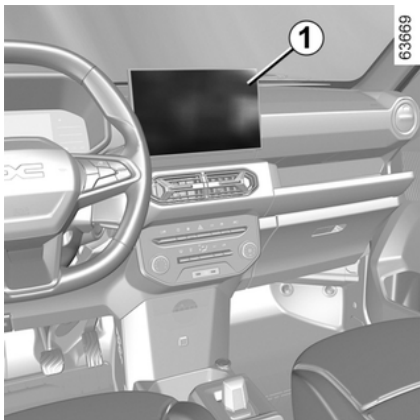

Terwijl het voertuig stilstaat en de motor aan is, drukt u in de "Voertuig" wereld **2** op het multimediascherm **1**, op het menu "Elektrisch" **3** en vervolgens op het tabblad "Opladen" om het laden van uw voertuig te programmeren.

U kunt kiezen uit verschillende oplaadmodi:

- "Onmiddellijk opladen";
- "Programma".

Raadpleeg de gebruiksaanwijzing van het multimediasysteem voor meer informatie.



Om veiligheidsredenen mogen deze handelingen alleen uitgevoerd worden als de auto stilstaat.

Als het programmeren is bevestigd, verschijnt het controlelampje  op het instrumentenpaneel.

Opmerking: het opladen begint als de motor wordt uitgeschakeld, de auto wordt aangesloten op een stroombron en toegang is toegestaan.



Als u zojuist een systeemupdate via het multimediasysteem hebt geaccepteerd, wordt het opladen van de tractiebatterij vertraagd of geannuleerd. Wacht totdat de update is voltooid voordat u de oplaadkabel op de auto aansluit. Raadpleeg de gebruiksaanwijzing van het multimediasysteem voor meer informatie over systeemupdates.

VEHICLE-TO-LOAD-FUNCTIE

Als het voertuig stilstaat en de parkeerrem is aangetrokken, kunt u met de Vehicle to Load (V2L)-functie elektronische apparaten rechtstreeks op het voertuig aansluiten.

Het systeem levert CA-vermogen (tot 16 A/3,7 kW) met behulp van de opgeslagen elektrische energie in de tractiebatterij van uw voertuig ➔ **20**.

Met de V2L-connector kunt u verschillende elektrische apparaten aansluiten en bedienen op de laadaansluiting aan de voorkant van uw voertuig.

Belangrijke aanbeveling

2



Gelieve deze richtlijnen aandachtig te lezen. Als deze adviezen niet worden opgevolgd, kan dat leiden tot **brand, ernstig letsel of elektrische schokken die de dood tot gevolg kunnen hebben.**

Voorzorgen betreffende de V2L-functie

Probeer het huis niet van elektriciteit te voorzien, omdat dit kan worden blootgesteld aan schade en elektrische schokken.

Was het voertuig niet en werk niet in de motorruimte wanneer u de V2L-functie gebruikt.

gebruik de V2L-functie niet:

- In geval van aanwezigheid van water in de V2L-connector of in de laadaansluiting van het voertuig;
- Als de V2L-connector of voertuigaansluiting beschadigd is (gebroken, corrosie, bruinverkleuring enzovoort), raadpleeg dan een merkdealer om deze te vervangen;
- buiten als de weersomstandigheden niet gunstig zijn (regen, kans op blikseminslag enzovoort).

Plaats geen metalen voorwerpen op de V2L-connector.

Wijzig of voer geen actie uit op de V2L-connector tijdens het gebruik van de V2L-functie.

Sluit nooit een adapter aan op de V2L-connector.

Voorzorgsmaatregelen voor het hanteren en gebruiken van de V2L-connector.

Gebruik alleen de V2L-connector die bij het voertuig is geleverd. De V2L-connector is speciaal voor dit voertuig ontworpen.

Uit veiligheidsoverwegingen is het gebruik van een niet door de fabrikant aanbevolen V2L-connector strikt verboden.

Raadpleeg een merkdealer voor informatie over de V2L-connector die geschikt is voor uw auto.

Plaats geen voorwerpen op de V2L-connector en hang geen apparaten aan hun voedingskabel aan de AC-uitgang op de V2L-connector. **Risico van beschadiging.**

Zorg goed voor de V2L-connector: verwijder hem niet, dompel hem niet onder in water, trek er niet aan als de stekker in het stopcontact zit en laat er niets tegenaan stoten. Regelmatig controleren of de V2L-connector in goede staat verkeert.

Voorzorgsmaatregelen bij het gebruik van elektrische/elektronische producten.

Voordat u een product aansluit en gebruikt (apparaat, verlengsnoer, stekkerdoos enzovoort), moet u de voorzorgsmaatregelen voor gebruik controleren door de instructies te raadplegen.

Niet aansluiten:

VEHICLE-TO-LOAD-FUNCTIE

- apparaten die een continue stroomvoorziening nodig hebben, zoals medische apparatuur. Afhankelijk van de werking van het voertuig kan de stroomtoevoer worden onderbroken;
- apparaten die meer dan 16 A verbruiken;
- apparaten die niet voldoen aan de nationale voorschriften en normen.
- beschadigde apparaten (behuizing, kabels enzovoort);
- Apparaten waarvoor de oorspronkelijke gebruiksaanbevelingen niet zijn aangepast aan de omgeving waarin ze worden gebruikt (risico in verband met het binnendringen van stof en water);
- Meer dan één multi-socket. Sluit bij gebruik geen producten aan die meer dan 8 A verbruiken;
- een verlengsnoer langer dan 20 m. Zorg er bij gebruik voor dat u het volledig uitrolt.

VEHICLE-TO-LOAD-FUNCTIE

V2L-connector A

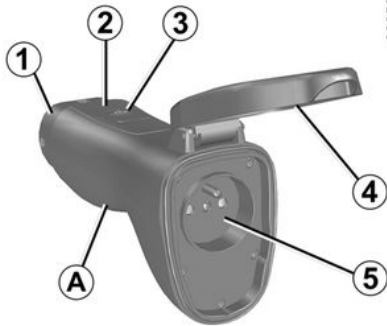

1. Laadcontact;
2. Controlelampje bediening.
3. Start-/stopschakelaar.
4. Beschermhoes.
5. AC-stopcontact.

De V2L-connector wordt met gereedschapsset onder het kofferbakdopje opgeborgen.

 Om de V2L-connector te behouden, moet u ervoor zorgen dat deze is losgekoppeld. Reinig de connector met een doek die licht is bevochtigd met water. Zorg er bij het reinigen voor dat de doek niet in contact komt met de uiteinden van de V2L-connector (contactdozen, oplaadpinnen) om elk risico op corrosie te voorkomen.

Werkzaamheden



Zorg ervoor dat de parkeerrem altijd wordt aangetrokken wanneer de V2L-functie wordt gebruikt.

 Het is absoluut noodzakelijk om de stappen voor het aansluiten/loskoppelen van de V2L-connector in volgorde te volgen.

 Voordat u een apparaat aansluit of loskoppelt, moet u ervoor zorgen dat het indicatielampje **2** op connector V2L-connector uit is.

Aansluiten van de V2L-connector

Voertuig staat stil, portieren en achterklep ontgrendeld, contact uitgeschakeld:

VEHICLE-TO-LOAD-FUNCTIE

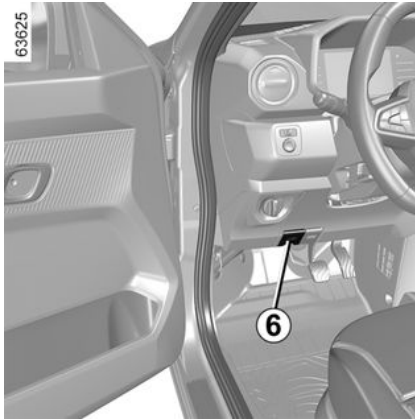

trek aan knop **6** om de laadklep **9** te openen.

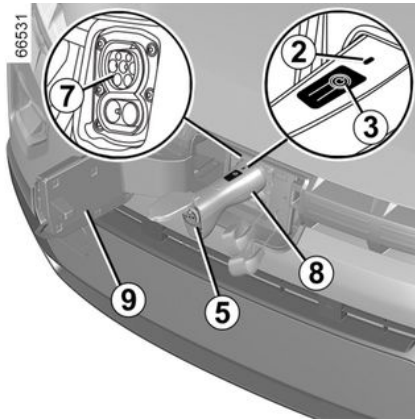

- Verwijder de dop van de laadingang van het voertuig **7**;
- Pak de connectorhendel **8** vast en steek het uiteinde **1** van de connector in de laadingang *van het voertuig 7*;
- Controleer of de V2L-connector goed is aangesloten door voorzichtig aan de hendel **8** te trekken. Voordat het ontladen begint, wordt de stekervergrendeling geactiveerd. De V2L-connector wordt automatisch op de auto aangesloten. Dit maakt het onmogelijk om de connector los te koppelen van de voeding van uw voertuig;
- Steek de stekker van het elektrische toestel of apparaat in het stopcontact **5**;
- druk langer dan drie seconden op de schakelaar **3** van de V2L-connector totdat het indicatielampje **2** groen gaat branden. De V2L-functie wordt geactiveerd en het elektrische apparaat wordt van stroom voorzien.

NOTITIE: trek niet aan de hendel **8** nadat de V2L-connector aan het voertuig is vergrendeld.

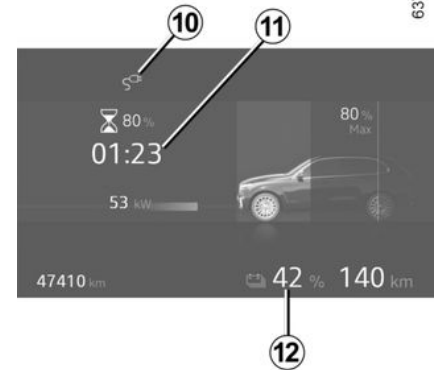

Tijdens het gebruik is de volgende informatie zichtbaar op het instrumentenpaneel:

- het waarschuwingslampje **10** om aan te geven dat het voertuig is aangesloten op de V2L-connector;
- een schatting van de resterende tijd **11** voordat het lage laadniveau van de batterij is bereikt;
- het energieniveau van de batterij **12**.

Let op: de energietoevoer stopt automatisch wanneer:

- de V2L-functie ongeveer een uur niet wordt gebruikt (geen elektrische apparaten aangesloten op de AC-aansluiting **5** van de V2L-connector of geen stroomverbruik);

VEHICLE-TO-LOAD-FUNCTIE

- er een elektrisch apparaat dat de maximale stroomcapaciteit overschrijdt wordt aangesloten;
- wanneer het bestuurdersportier wordt ontgrendeld als de portieren vooraf zijn vergrendeld;
- Wanneer de minimale laadrempeel van de tractiebatterij die op het multimediascherm is ingesteld, is bereikt.

Wanneer de stroom is uitgeschakeld, wordt er een melding weergegeven op het instrumentenpaneel om u te informeren.

Loskoppelen van de V2L-connector

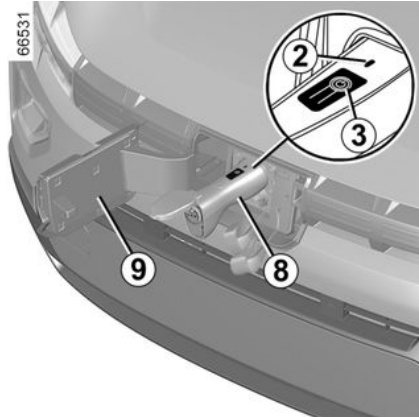

Als het openingselement van de auto is vergrendeld:

- Druk op de ontgrendelknop op de afstandsbediening → 50.
- of
- Druk op de ontgrendelknop op de middenconsole → 54.
- **voertuig ontgrendeld**, druk dan langer dan drie seconden op de schakelaar **3** van de V2L-connector om het ontladen te stoppen. Het lampje **2** gaat uit en de V2L-functie wordt gedeactiveerd.
- de V2L-connector wordt automatisch losgekoppeld van de auto. Dit maakt het mogelijk om de connector van uw voertuig los te koppelen;
- Koppel uw apparaat los en pak de connectorhendel **8** van de V2L-connector vast om deze binnen ongeveer 15 seconden **los te koppelen van het voertuig**. Anders wordt de laadbus **7** automatisch weer vergrendeld.
- Plaats de dop van de laadgang van het voertuig terug en sluit de laadklep **9**.
- Plaats de V2L-connector in het opbergvak.



Rijd niet met de auto met de oplaadklep **9** open.

Controleer zodra het de V2L-connector van de auto is losgekoppeld of de dop is teruggeplaatst en de oplaadklep **9** goed gesloten is.

Instellingen

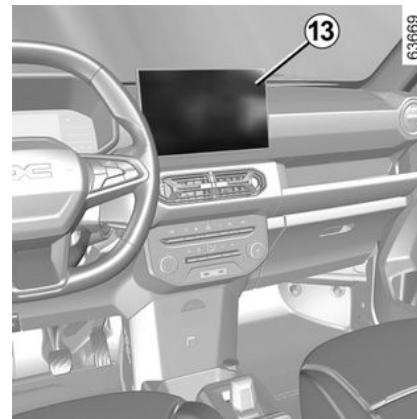

U kunt de drempelwaarde voor het minimale laadniveau van de tractiebatterij instellen op het multimediascherm **13**.

VEHICLE-TO-LOAD-FUNCTIE

Zie de gebruiksaanwijzing van het multimediasysteem voor meer informatie.

Storingen

Bij storingen gaat het indicatielampje **2** op de V2L-connector uit en wordt de V2L-voeding (ontlading) automatisch uitgeschakeld. Er verschijnt een melding op het instrumentenpaneel om u te informeren.

In het geval van een interne storing in de V2L-functie, wordt de melding "V2L-ontlading onmogelijk V2L om te controleren" weergegeven op het instrumentenpaneel: koppel het apparaat los en koppel de V2L-connector los. Neem contact op met een merkdealer.

In het geval van een storing in de V2L-functie die afkomstig is van het apparaat dat is aangesloten op het stopcontact van de V2L-connector, wordt de melding "V2L-ontlading onmogelijk - storing aangesloten apparaat" weergegeven op het instrumentenpaneel:

- Koppel het apparaat en de V2L-connector los;
- Controleer of het apparaat en de V2L-connector niet beschadigd zijn

- en of de stekker niet kapot of gecorrodeerd is;
- Zorg ervoor dat het elektrische apparaat het maximale vermogen dat het voertuig kan leveren niet overschrijdt.

Als er opnieuw een storing optreedt, neem dan contact op met een merkdealer.

SLEUTELS, RADIOFREQUENTIE AFSTANDSBEDIENING

Algemeen

FM-afstandsbediening A

63627

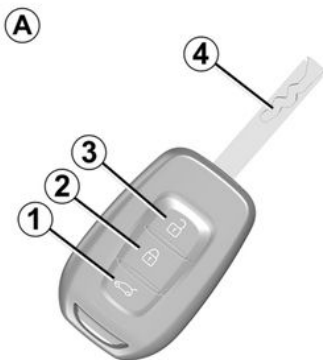

1. Vergrendelen/ontgrendelen (achterklep/bagageruimte)
2. Vergrendelt alle portieren en de achterklep
3. Ontgrendelt alle portieren en de achterklep en het laadsnoer (indien aangesloten op de auto → 26)
4. Vergrendelen/ontgrendelen van het bestuurdersportier plaatsen van sleutel voor starten.



Vervangen, extra sleutel of afstandsbediening nodig

Ga uitsluitend naar een merkdealer:

- Als u een sleutel moet vervangen, dan is het nodig om het voertuig met alle sleutels naar een erkende dealer te nemen om het systeem te initialiseren;
- Afhankelijk van de auto kunt u maximaal vier afstandsbedieningen gebruiken.

Als de afstandsbediening niet werkt:

Controleer of de batterij van het juiste model en in goede conditie is, en correct geplaatst. De levensduur is ongeveer twee jaar. De accu vervangen → 248

Reservesleutel B

63627



Reservesleutel om het contact te starten.

Bereik van de FM-afstandsbediening

Het bereik van de afstandsbediening wordt beïnvloed door de omgeving. Let er bij het vasthouden van de afstandsbediening op dat de portieren niet per ongeluk worden vergrendeld of ontgrendeld.

Opmerking: Als een portier (of de achterklep) open of niet goed gesloten is, vergrendelen/ontgrendelen de portieren snel.

Interferentie

SLEUTELS, RADIOFREQUENTIE AFSTANDSBEDIENING

De werking van de afstandsbediening kan gestoord worden in de omgeving van een zendinstallatie of bij gebruik van apparatuur die werkt op dezelfde frequentie als de afstandsbediening.



Tips

Stel de afstandsbediening niet bloot aan warmte, koude of vocht.



Gebruik de sleutel alleen waarvoor deze bedoeld is (en niet bijvoorbeeld als flesopener, enz.).



Verantwoordelijkheid van de bestuurder tijdens het parkeren of stoppen van de auto

Laat nooit, ook niet heel even, een kind, een afhankelijke volwassene of een dier in de auto achter als u deze verlaat. Ze kunnen zichzelf of anderen in gevaar brengen door bijvoorbeeld de motor te starten, organen te bedienen zoals bijvoorbeeld de ruitbediening, of de portieren te vergrendelen.

Bovendien kan bij warm, zonnig weer de temperatuur in het interieur heel erg snel oplopen.

LEVENSGEVAAR OF GEVAAR VAN ERNSTIG LETSEL

Gebruik

De afstandsbedieningen worden gebruikt om de portieren en de achterklep te ver- of ontgrendelen.

Deze worden gevoed door een vervangbare batterij → **248**

Portieren vergrendelen

63627



Drukken op knop **1** vergrendelt de portieren en achterklep

Drukken op knop **3** vergrendelt de bagageruimte

De alarmknipperlichten en zijknipperlichten **knipperen twee keer** om het **vergrendelen** te bevestigen

2

SLEUTELS, RADIOFREQUENTIE AFSTANDSBEDIENING

2

 Opmerking: als een portier (of de achterklep) open of niet goed gesloten is, wordt deze snel vergrendeld en weer ontgrendeld zonder dat de alarmknipperlichten en zijknipperlichten knipperen, afhankelijk van het voertuig.

Ontgrendelen van de portieren

Drukken op de knop **2** ontgrendelt alle portieren, de achterklep en het laadsnoer (indien aangesloten op de auto).

Drukken op knop **3** vergrendelt de bagageruimte.

Het **ontgrendelen** wordt bevestigd doordat de alarmknipperlichten en de zijknipperlichten **één keer knipperen**.

 Opmerking: bij contact aan en draaiende motor worden de knoppen **➔ 127** van de afstandsbediening niet geactiveerd.

Bijzonderheid

Druk na het handmatig vergrendelen van de klapdeur achter twee keer op de knop **3** ➔ **56** om de deze te ontgrendelen.



Verantwoordelijkheid van de bestuurder tijdens het parkeren of stoppen van de auto

Laat nooit, ook niet heel even, een kind, een afhankelijke volwassene of een dier in de auto achter als u deze verlaat.

Ze kunnen zichzelf of anderen in gevaar brengen door bijvoorbeeld de motor te starten, organen te bedienen zoals bijvoorbeeld de ruitbediening, of de portieren te vergrendelen.

Bovendien kan bij warm, zonnig weer de temperatuur in het interieur heel erg snel oplopen.

LEVENSGEVAAR OF GEVAAR VAN ERNSTIG LETSEL

PORTIEREN VERGRENDELEN EN ONTGRENDELEN

Met de hand



Van buitenaf

Steek de sleutel in het slot **1** en vergrendel of ontgrendel het voorportier.

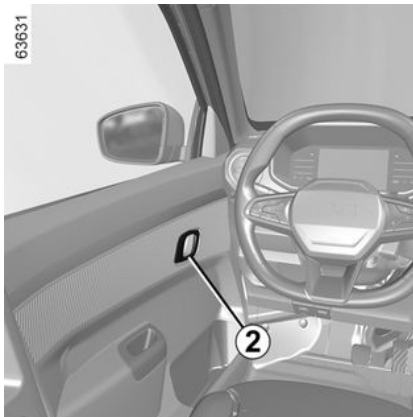

Van binnenuit (voorportier)

Trek aan de handgreep **2** om het portier te ontgrendelen.



Laat de sleutel nooit achter in de auto als u de auto verlaat.

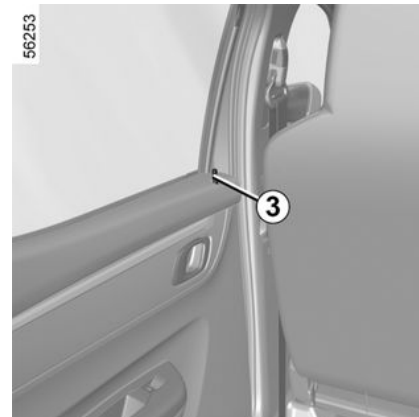

Van binnenuit (achterportier)

Druk knop **3** omlaag om te vergrendelen en trek knop **3** omhoog om te ontgrendelen. Het portier kan niet worden geopend wanneer **3** is ingedrukt.

PORTIEREN VERGRENDELEN EN ONTGRENDELEN

Schakelaar voor het vergrendelen/ontgrendelen van de portieren van binnenuit

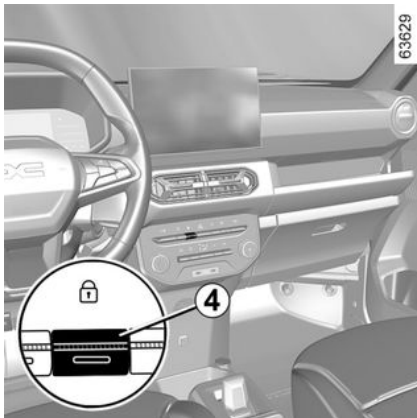

Door op **4** te drukken vergrendelt of ontgrendelt deze tegelijkertijd alle portieren/de achterklep en wordt het opladen gestopt (tijdens het opladen).

Als een portier (of de achterklep) open of niet goed gesloten is, vergrendelen/ontgrendelen de portieren snel.

Bij transport van een voorwerp met geopende achterklep, kunt u toch de portieren vergrendelen: druk **met de motor uit** langer dan vijf seconden op de schakelaar **4** om de andere portieren te vergrendelen.

Vergrendelen van de portieren en kleppen zonder de FM-afstandsbediening

Dit is bijvoorbeeld het geval bij een lege batterij of als de FM-afstandsbediening tijdelijk niet werkt of bij gebruik van de reservesleutel.

Druk de schakelaar 4 in en laat deze weer los om de oplaadkabel los te maken wanneer de afstandsbediening niet werkt

Druk bij de motor uit en een open portier langer dan vijf seconden op de schakelaar 4. Als de deur gesloten wordt, worden alle deuren vergrendeld. Het voertuig van buitenaf ontgrendelen is alleen mogelijk met de sleutel



Verantwoordelijkheid van de bestuurder

Bedenk dat het rijden met vergrendelde portieren een belemmering kan zijn voor hulpverleners in geval van nood.



Verantwoordelijkheid van de bestuurder tijdens het parkeren of stoppen van de auto

Laat nooit, ook niet heel even, een kind, een afhankelijke volwassene of een dier in de auto achter als u deze verlaat.

Ze kunnen zichzelf of anderen in gevaar brengen door bijvoorbeeld de motor te starten, organen te bedienen zoals bijvoorbeeld de ruitbediening, of de portieren te vergrendelen.

Bovendien kan bij warm, zonnig weer de temperatuur in het interieur heel erg snel oplopen.

LEVENSGEVAAR OF GEVAAR VAN ERNSTIG LETSEL

AUTOMATISCHE PORTIERVERGREDELING

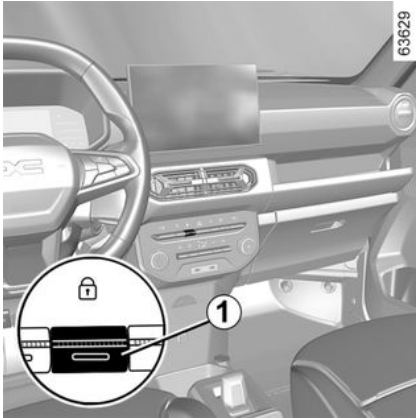

Bedenk eerst of u deze functie wilt gebruiken of niet.

Inschakelen van de functie

Druk afhankelijk van de auto, met **draaiende motor**, ongeveer 5 seconden op schakelaar **1** tot u een pieptoon hoort. Het in de schakelaar geïntegreerde controlelampje licht op als de portieren vergrendeld zijn.

Uitschakelen van de functie

Druk met contact aan ongeveer 5 seconden op schakelaar **1** tot u een pieptoon hoort.

De werking van de startvergrendeling

Na het wegrijden, vergrendelen de portieren automatisch als de auto de snelheid van ongeveer 7 km/u heeft bereikt.

Storingen

Als u merkt dat het systeem niet correct werkt (portieren worden niet automatisch vergrendeld), controleer dan eerst of alle portieren goed gesloten zijn. Als ze goed gesloten zijn en het probleem aanhoudt, raadpleeg dan een merkdealer.

Controleer ook of het systeem niet per ongeluk uitgeschakeld staat. In dat geval activeert u opnieuw.



Verantwoordelijkheid van de bestuurder

Bedenk dat het rijden met vergrendelde portieren een belemmering kan zijn voor hulpverleners in geval van nood.



Verantwoordelijkheid van de bestuurder tijdens het parkeren of stoppen van de auto

Laat nooit, ook niet heel even, een kind, een afhankelijke volwassene of een dier in de auto achter als u deze verlaat.

Ze kunnen zichzelf of anderen in gevaar brengen door bijvoorbeeld de motor te starten, organen te bedienen zoals bijvoorbeeld de ruitbediening, of de portieren te vergrendelen.

Bovendien kan bij warm, zonnig weer de temperatuur in het interieur heel erg snel oplopen.

LEVENSGEVAAR OF GEVAAR VAN ERNSTIG LETSEL

PORTIEREN OPENEN EN SLUITEN

De portieren openen van buitenaf

2

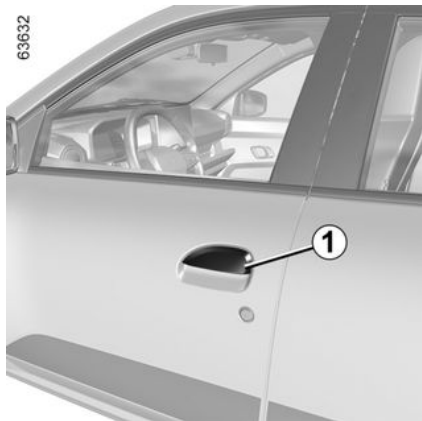

Plaats bij vergrendelde portieren → 53 uw hand op de handgreep **1** en trek hem naar u toe.

Openen van binnenuit

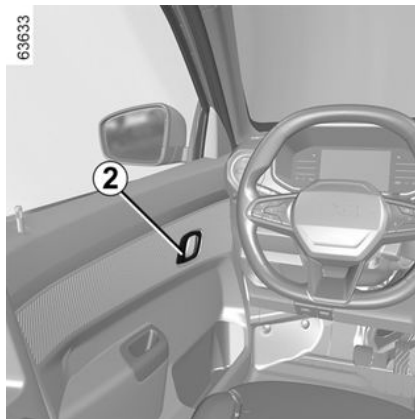

Trek aan de handgreep **2**.

Kinderveiligheid



Het kinderslot voorkomt dat de achterportieren van binnenuit kunnen worden geopend. Verplaats de hendel

3 op elke achterportier naar  en controleer van binnenuit of de portieren goed zijn vergrendeld.

Geluidssignaal vergeten verlichting

Als bij het openen van de voorportieren de lichten nog branden terwijl het contact is afgezet dan klinkt er een signaal om u te waarschuwen dat de accu wordt ontladen...

Waarschuwing portier vergeten sluiten

PORTIEREN OPENEN EN SLUITEN

Deze waarschuwing wordt voor het bestuurdersportier of alle portieren gegeven.

Als terwijl de auto stilstaat, een portier wordt geopend of niet goed wordt gesloten, gaat het

waarschuwinglampje  branden.

Zodra de auto een snelheid van ongeveer 20 km/u bereikt, licht het

waarschuwinglampje  op en klinkt er een pieptoon.

Bijzonderheid

Afhankelijk van de auto stoppen de accessoires (radio enz.) met werken zodra de motor wordt uitgeschakeld, het bestuurdersportier wordt geopend of de portieren worden vergrendeld.



Uit veiligheidsoverwegingen mag u de deur alleen openen en sluiten als de auto stilstaat.



Verantwoordelijkheid van de bestuurder tijdens het parkeren of stoppen van de auto

Laat nooit, ook niet heel even, een kind, een afhankelijke volwassene of een dier in de auto achter als u deze verlaat.

Ze kunnen zichzelf of anderen in gevaar brengen door bijvoorbeeld de motor te starten, organen te bedienen zoals bijvoorbeeld de ruitbediening, of de portieren te vergrendelen.

Bovendien kan bij warm, zonnig weer de temperatuur in het interieur heel erg snel oplopen.

LEVENSGEVAAR OF GEVAAR VAN ERNSTIG LETSEL

STARTVERGREDELING

De startvergrendeling zorgt ervoor dat de motor alleen kan worden gestart door de eigenaar/gebruiker die beschikt over de startcode-contactsleutel.

De werking van de startvergrendeling

De auto wordt automatisch na enkele secondes beveiligd na het uitzetten van het contact.

Als de auto startcode-contactsleutel niet herkent of een verkeerde sleutel wordt gebruikt, kan de motor niet worden gestart.

Werking van het systeem

Bij het inschakelen van het contact heeft de auto de startcode herkend. De motor kan worden gestart.

Beveiliging van de auto

De auto wordt alleen beveiligd na het uitzetten van het contact.

Storingen

Als er een storing in de werking wordt waargenomen en deze vergezeld wordt door de

waarschuwingslampjes **STOP** en

, dan is het essentieel om contact op te nemen met een erkende merkdealer, omdat alleen zij de startvergrendeling mogen repareren.

Indien de gecodeerde contactsleutel niet werkt, gebruikt u de reservesleutel die u bij de auto hebt gekregen.



Het waarschuwingslampje

STOP

dwingt u, voor uw veiligheid, direct te stoppen zonder het verkeer in gevaar te brengen. Stop de motor en start deze niet opnieuw. Ga naar een erkende dealer.



Het kan gevaarlijk zijn om werkzaamheden uit te voeren aan het systeem van de

startvergrendeling (rekeneenheid, bedrading enz.). Dit mag alleen door deskundig personeel van de merkdealer worden gedaan.



Verantwoordelijkheid van de bestuurder tijdens het parkeren of stoppen van de auto

Laat nooit, zelfs niet eventjes, een kind, een afhankelijke volwassene of een dier in de auto achter als u deze verlaat.

Het kan zichzelf of anderen in gevaar brengen door bijvoorbeeld de motor te starten, door organen te bedienen zoals bijvoorbeeld de ruitbediening, of de portieren te vergrendelen.

Bovendien kan bij warm, zonnig weer de temperatuur in het interieur heel erg snel oplopen.

LEVENSGEVAAR OF GEVAAR VAN ERNSTIG LETSEL.

OP DE VOORPLAATS(EN)

Rugleuning verstellen

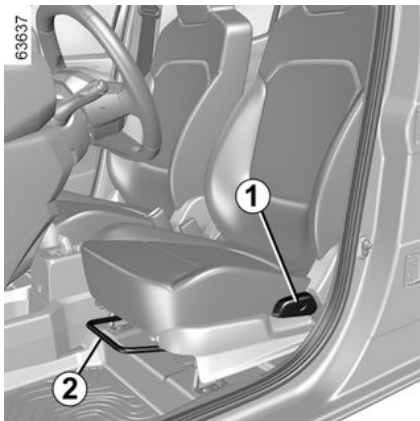

Til de knop **1** omhoog om het kantelmechanisme te ontgrendelen. Kantel de rugleuning naar de gewenste stand en laat de knop los. Zorg ervoor dat de rugleuning na het ontgrendelen goed is vergrendeld.

Vooruit of achteruit bewegen

Til de hendel **2** omhoog om de stoel te ontgrendelen en naar voren of naar achteren te verplaatsen. Laat de hendel **2** los in de gewenste stand en zorg ervoor dat de stoel stevig op zijn plaats is vergrendeld.



Voer deze verstellingen uitsluitend uit als de auto stilstaat.

Laat geen voorwerpen op de vloer (voor de bestuurder) liggen. In geval van plotseling remmen zouden deze onder de pedalen terecht kunnen komen, waardoor de bestuurder deze niet meer goed kan bedienen.



Voor een optimale werking van de autogordels moet u de rugleuningen niet te veel achterover zetten.

AUTOGORDELS

2 Gebruik tijdens het rijden altijd de autogordel. Het niet dragen van de gordel is gevaarlijk en strafbaar. Het niet dragen van de gordel is gevaarlijk en strafbaar.

Stel, voordat u start de juiste zithouding af, en daarna voor alle inzittenden de autogordel om de beste bescherming te krijgen.



Een verkeerd afgestelde of gedraaide autogordel kan bij een ongeval letsel veroorzaken.

Gebruik één autogordel per persoon, kind of volwassene. Zwangere vrouwen moeten ook hun gordel dragen. Let in dit geval op dat de heupgordel niet teveel drukt op de onderbuik, zonder dat te veel speling ontstaat. Afhankelijk van de auto kan een voorwerp op de zitting van de passagiersstoel in bepaalde gevallen het waarschuwingslampje activeren.

De juiste zithouding

De juiste zithouding

- **Ga goed diep in uw stoel zitten** ((na uw mantel, jas enz. uitgetrokken te hebben). Dit is belangrijk voor een goede ondersteuning van de rug;
- **verschuif de stoel zodat u makkelijk bij de pedalen kunt komen**. Plaats de stoel zo ver naar achteren dat u het koppelingspedaal nog net geheel kunt indrukken. Stel de rugleuning zo af dat u de armen moet strekken om bij de bovenkant van het stuurwiel te kunnen komen;
- **stel de stand van het stuurwiel af**.

Afstellen van de autogordel



Voor juiste afstelling en plaatsing van de veiligheidsgordels op alle stoelen:

- verstel de stoelen (zitpositie en rugleuning, indien beschikbaar);
- ga goed tegen de rugleuning aan zitten;
- plaats de schouderriem **1** zo dicht mogelijk bij de basis van de nek zonder dat deze er daadwerkelijk tegenaan rust (pas eventueel de hoogte van de veiligheidsgordel aan, indien aanwezig) en zorg ervoor dat de schouderriem **1** in contact is met de schouder;
- plaats de heupgordel **2** zo dat deze plat op de dij en tegen het bekken ligt.

De gordel moet zo direct mogelijk tegen het lichaam gedragen worden (bijvoorbeeld: niet over te dikke kleding of over ertussen gestoken voorwerpen enz).

Vergrendelen

Trek de band van de gordel **langzaam en rustig** over u heen en klik de gesp **3** in de sluiting **5** (controleer de vergrendeling door aan de gesp **3** te trekken). Als de gordel blokkeert, laat deze dan een stuk teruggaan en rol hem opnieuw af.

Als de autogordel compleet is geblokkeerd, trek dan langzaam, maar krachtig, aan de gordel om deze ongeveer 3 cm naar buiten te trekken.

AUTOGORDELS

Laat hem zichzelf oprollen en rol hem opnieuw af.

Als het probleem aanhoudt, moet u een erkende dealer raadplegen.

Ontgrendelen

Druk op de knop **4** van de sluiting **5** en de gordel wordt door het oprolmechanisme teruggetrokken. Leid de stiftplaat zodat de gordel soepel wordt opgerold.



Waarschuingslampjes van het niet dragen van de autogordels

Dit waarschuingslampje verschijnt op het instrumentenpaneel **7** wanneer het voertuigcontact wordt ingeschakeld terwijl de veiligheidsgordel van de bestuurder en/of de passagier voorin (als de stoel is bezet) en/of de passagier(s) achterin niet is vastgemaakt.

Waarschuwing autogordel voorin

Als de portieren zijn gesloten, gaat de afbeelding **7** branden wanneer het contact van de auto wordt aangezet. Dit informeert de bestuurder elke keer over de bevestigingsstatus van elk van de veiligheidsgordels voorin:

- de portieren worden geopend tijdens het rijden (rijsnelheid boven nul);
- een autogordel voorin wordt vast- of losgemaakt;

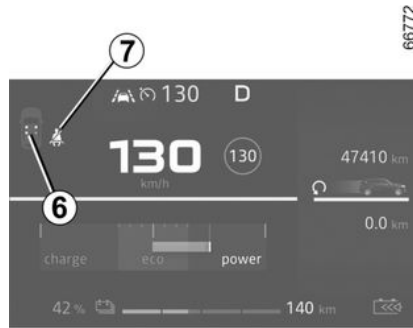

Het pictogram 6 begrijpen:

- groene indicator: veiligheidsgordel vastgemaakt;
- rode indicator: de stoel is bezet en de veiligheidsgordel is niet vastgemaakt;
- grijze indicator: plaats niet bezet.

Het pictogram 7 begrijpen:

- witte indicator: veiligheidsgordel vastgemaakt;
- rode indicator: autogordel is niet vastgemaakt.

Wanneer de voertuigsnelheid lager is dan ongeveer 20 km/u, verschijnt de afbeelding **7** op het instrumentenpaneel als een stoel is bezet en de veiligheidsgordel niet is vastgemaakt. Ook verschijnt het

pictogram **6** gedurende ongeveer 60 seconden telkens wanneer een van de veiligheidsgordels wordt vast- of losgemaakt.

Wanneer de voertuigsnelheid 20 km/u bereikt of overschrijdt en een van de veiligheidsgordels tijdens de rit wordt losgemaakt:

- de afbeelding **7** knippert op het instrumentenpaneel;
en continu AAN,
- er klinkt gedurende ongeveer 120 seconden een pieptoon;
en,
- het pictogram **6** verschijnt ongeveer 180 seconden en het symbool voor de betreffende stoel wordt rood.

Controleer altijd of de passagiers voorin hun gordel hebben vastgemaakt en of het aangegeven aantal vastgemaakte gordels overeenkomt met het aantal bezette zitplaatsen voorin.

Opmerking: een voorwerp op de zitting van de passagiersstoel voor kan in sommige gevallen het waarschuingslampje activeren.

Waarschuwing van het niet dragen van de achtergordel

Afhankelijk van de auto wordt bij gesloten portieren de afbeelding **6** gedurende ongeveer 60 seconden op

AUTOGORDELS

2
het instrumentenpaneel weergegeven en de afbeelding 7 verschijnt wanneer het contact van de auto wordt aangezet. Dit informeert de bestuurder elke keer over de bevestigingsstatus van elk van de veiligheidsgordels achterin:

- de portieren worden geopend tijdens het rijden (rijsnelheid boven nul);
- een autogordel achterin wordt vast-/ losgemaakt;

Het pictogram 6 begrijpen:

- groene indicator: veiligheidsgordel vastgemaakt;
- rode indicator: autogordel is niet vastgemaakt.

Het pictogram 7 begrijpen:

- witte indicator: veiligheidsgordel vastgemaakt;
- rode indicator: autogordel is niet vastgemaakt.

Wanneer de voertuigsnelheid minder is dan ongeveer 20 km/u, verschijnt de afbeelding 7, telkens wanneer een van de veiligheidsgordels achter wordt vast- of losgemaakt. Het gaat vergezeld van de afbeelding 6 die gedurende ongeveer 60 seconden verschijnt.

Wanneer de voertuigsnelheid 20 km/u bereikt of overschrijdt en een van de veiligheidsgordels achter tijdens de rit wordt losgemaakt:

- de afbeelding 7 knippert op het instrumentenpaneel;
en continu AAN
- er klinkt gedurende ongeveer 30 seconden een pieptoon;
en
- verschijnt het symbool 6 ongeveer 60 seconden en wordt de indicator van de betreffende stoel rood.

Controleer altijd of de passagiers hun gordel hebben vastgemaakt en of het aangegeven aantal vastgemaakte gordels overeenkomt met het aantal bezette zitplaatsen.



Zorg ervoor dat de achterbank goed is vergrendeld zodat de veiligheidsgordels achter correct werken ➔ 211.

Hoogteverstelling van de autogordels voor

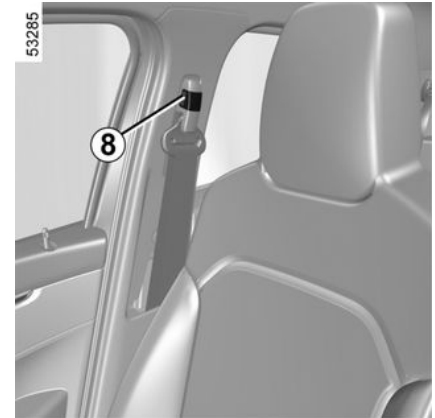

Kantel de knop 8 om de hoogte van de schoudergordel 1 zo goed mogelijk aan uw postuur aan te passen.

Controleer na het afstellen of de knop weer goed is vergrendeld.

AUTOGORDELS

Gordels aan de zijkanten achter

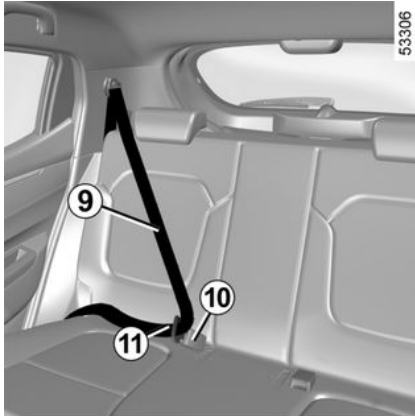

Rol de gordel **9** langzaam uit en klik de gesp **11** in de grendel **10**.



Controleer de plaats en werking van de autogordel achterin na het kantelen van de achterbank.

AUTOGORDELS

Waarschuwingen

2

De volgende raadgevingen gelden voor de autogordels voor en achter.



- Verander niets aan de oorspronkelijke veiligheidsvoorzieningen (gordels, stoelen en bevestigingen). Raadpleeg een merkdealer voor het monteren van bijv. een kinderzitje.
- Zorg dat er geen voorwerpen tussen de riemen worden gestoken die speling kunnen veroorzaken (zoals wasknijpers, klemmetjes, enz.): een autogordel die te los zit, kan bij een ongeval verwondingen veroorzaken.
- Draag nooit de schoudergordel achter de rug of onder de arm langs aan de kant van het portier.
- Een autogordel mag nooit door meerdere personen tegelijk gebruikt worden. Sla uw gordel nooit om een baby of een kind heen dat op uw schoot zit.
- De gordel mag nooit gedraaid zijn.
- Na een botsing moet u de gordels laten controleren en indien nodig vervangen. Gordels die beschadigingen vertonen moeten ook worden vervangen.
- Let er bij het terugplaatsen van de achterbank op dat de autogordels en sluitingen goed zitten zodat deze weer op de juiste wijze kunnen worden gebruikt.
- Let op dat de gesp van de gordel in de juiste sluiting vastzit.
- Zorg dat er geen voorwerp in de sluiting van de gordel kan komen waardoor de werking belemmerd wordt.
- Zorg dat u de sluiting goed plaatst (deze mag niet verborgen of bedekt worden door of blijven haken achter personen of voorwerpen).

AANVULLENDE VEILIGHEIDSVORZIENINGEN VOORIN

Deze bestaan uit:

- gordelspanners van het oprolmechanisme van de autogordel;
- krachtbegrenzers voor de bescherming van de borstkas;
- airbags - Bestuurder en passagier voorin.

Deze voorzieningen worden gelijktijdig of afzonderlijk, afhankelijk van de ernst van de aanrijding, geactiveerd bij een frontale botsing.

Afhankelijk van de ernst van de aanrijding, kan het systeem de volgende middelen activeren:

- blokkering van de autogordel;
- de gordelspanner van het oprolmechanisme van de autogordel (die in werking treedt om de speling van de autogordel op te heffen);
- de airbag voorin.

Gordelspanners

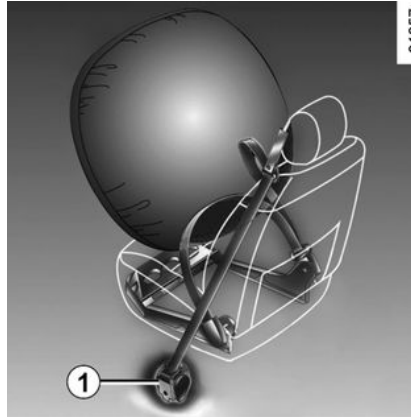

De gordelspanners dienen ervoor om de autogordel strak tegen het lichaam te trekken en daardoor de inzittende in zijn stoel te drukken wat de effectiviteit van de gordel verhoogt.

Bij contact aan, kan tijdens een ernstige frontale aanrijding, afhankelijk van de ernst van de schok, het systeem de gordelspanner **1** activeren, die onmiddellijk de gordel strak trekt.



- Laat al deze veiligheidsvoorzieningen controleren na een aanrijding.
- Het is streng verboden zelf werkzaamheden uit te voeren aan het gehele systeem (gordelspanners, airbags, rekeneenheden, bedrading) of deze in een andere auto over te zetten.
- Om te voorkomen dat het systeem onopzettelijk wordt geactiveerd en verwondingen veroorzaakt, mag uitsluitend deskundig personeel van de merkdealer aan de airbags werken.
- Het elektrische ontstekingsmechanisme van de gordelspanners mag uitsluitend door speciaal opgeleid personeel met speciaal gereedschap worden gecontroleerd.
- Laat de gaspatronen van de gordelspanners en de airbags door een merkdealer verwijderen voordat de auto wordt gesloopt.

AANVULLENDE VEILIGHEIDSVORZIENINGEN VOORIN

Krachtbegrenzer

Vanaf een bepaalde hevigheid van de schok van de aanrijding komt dit mechanisme in werking om de kracht die de gordel op het lichaam uitoefent te begrenzen tot een draaglijk niveau.

Airbags links en rechts

Deze bevindt zich bij de linker en rechter voorstoel.

Het opschrift "airbag" op het stuurwiel en het dashboard (airbag zone **A**) en, afhankelijk van het voertuig, een pictogram aan de onderkant van de voorruit, herinneren aan de aanwezigheid van deze uitrusting.

Elk airbagsysteem bestaat uit:

- een airbag en een gaspatroon in het stuurwiel voor de bestuurder en in het dashboard voor de passagier;
- een rekeneenheid die het systeem bewaakt en de elektrische ontsteking van de gaspatroon bestuurt;
- een gemeenschappelijk

waarschuwinglampje  op het instrumentenpaneel.



Bij het afgaan van de airbag vindt een explosie plaats. Daarom komen bij het ontplooiën van de airbag warmte en rook vrij zonder enig brandgevaar en klinkt er een luide knal. De airbag die onmiddellijk naar buiten komt, kan ongevaarlijke, lichte schaafwonden of ander ongemak veroorzaken.

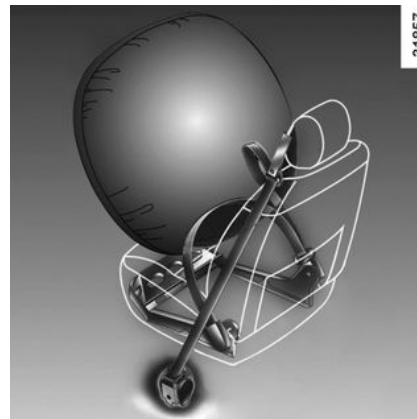

Werkzaamheden

Het systeem werkt alleen als het contact aan staat.

Bij een zware **frontale** aanrijding worden de airbags, die de klap opvangen van het hoofd en de borstkas van de bestuurder tegen het stuurwiel en van de passagier tegen het dashboard, snel opgeblazen. Daarna lopen de Airbags direct weer leeg om het verlaten van de auto niet te bemoeilijken.

Storingen



Dit controlelampje gaat enkele seconden aan op het

AANVULLENDE VEILIGHEIDSVORZIENINGEN VOORIN

instrumentenpaneel als het contact wordt aangezet en gaat dan weer uit.

Als het niet dooft bij het aanzetten van het contact of als het oplicht bij draaiende motor, wijst dit op een storing in het systeem.

Raadpleeg zo spoedig mogelijk uw erkende dealer. Wacht u hier te lang mee dan betekent dat, dat de bescherming in de tussenliggende periode misschien niet optimaal is.

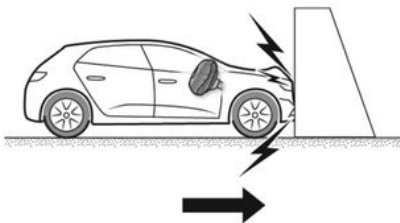

De volgende omstandigheden activeren de gordelspanners of airbags.

Bij een frontale botsing tegen een star (niet-vernervormbaar) oppervlak, met een snelheid van 25 km/u of hoger.

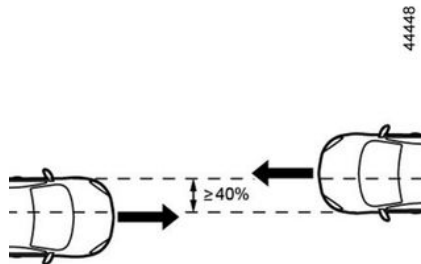

Bij een frontale botsing met een ander, gelijkaardig of zwaarder voertuig, met een contactzone van meer dan 40% en een snelheid van 40 km/u of hoger voor de twee voertuigen.

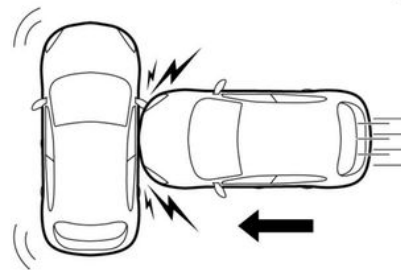

Bij een botsing tegen de zijkant door een ander, gelijkaardig of zwaarder voertuig, met een snelheid van 50 km/u of hoger.

AANVULLENDE VEILIGHEIDSVORZIENINGEN VOORIN

2



44449



44450

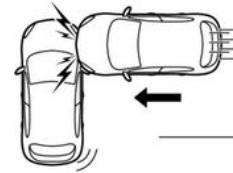
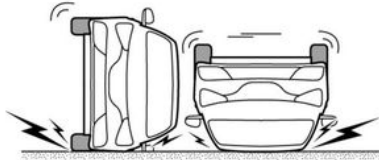

44451

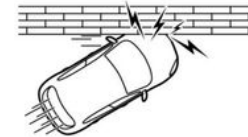

In de volgende voorbeelden kunnen de gordelspanners of de airbags in werking treden:

- botsingen tegen de onderkant van de auto, zoals van een stoeprand;
- gaten in het wegdek;
- een val of harde landing;
- stenen.
-

In de volgende voorbeelden werken de gordelspanners airbags al dan niet:

- botsing van achteren, zelfs een zware;
- als de auto omslaat;

- aanrijding van de zijkant, op de voorkant van de auto;
- frontale aanrijding, onder de achterkant van een vrachtwagen;
- frontale botsing tegen een obstakel met een scherpe hoek;
-

AANVULLENDE VEILIGHEIDSVOORZIENINGEN VOORIN

Waarschuwingen

Alle onderstaande waarschuwingen worden gegeven zodat de airbag niet wordt belemmerd als deze wordt opgeblazen en ook om het risico van ernstige verwondingen door rondvliegende voorwerpen te voorkomen als de airbag opblaast.

2



Waarschuwingen met betrekking tot de bestuurders airbag

- Verander niets aan het stuurwiel of de naafdop.
- Dek het middengedeelte van het stuurwiel onder geen beding af.
- Bevestig geen voorwerpen (speldjes, logo, klokje, telefoonsteun, enz.) op het stuurwiel.
- Het stuurwiel mag niet worden gedemonteerd (behalve door speciaal opgeleide monteurs van de merkdealer).
- Zit niet te dicht bij het stuurwiel: ga zo zitten dat uw armen licht gebogen zijn. Zo blijft er voldoende ruimte over voor een goede en effectieve werking van de airbag. → 60

Waarschuwingen inzake de passagiers airbag

- Plak of bevestig niets op het dashboard (speldjes, logo's, klokjes, telefoonhouder enz.) in de airbagzone.
- Houd de ruimte tussen het dashboard en de voorpassagier vrij (geen dier of pakjes op schoot, geen paraplu of wandelstok tegen het dashboard zetten).
- Laat de passagier nooit zijn voeten op het dashboard leggen. Dit kan zeer gevaarlijk zijn. Kom niet te dicht (met knieën, hoofd of handen) bij het dashboard.
- Schakel de aanvullende veiligheidsvoorzieningen van de autogordel van de passagier voorin direct weer in na het verwijderen van een kinderzitje, om de bescherming van de passagier te garanderen in geval van een botsing.

HET IS VERBODEN EEN KINDERZITJE ACHTERSTEVOREN OP DE PASSAGIERSSTOEL VOOR TE PLAATSEN TENZIJ DE AANVULLENDE VEILIGHEIDSVOORZIENINGEN VAN DE AUTOGORDEL VAN DE VOORPASSAGIER UITGESCHAKELD ZIJN → 89

AANVULLENDE VEILIGHEIDSVORZIENINGEN ACHTERIN

Afhankelijk van de auto, kunnen deze bestaan uit:

- gordelspanners van het oprolmechanisme veiligheidsgordel zijkant;
- krachtbegrenzers voor bescherming van de borstkas;

Deze voorzieningen worden gelijktijdig of afzonderlijk, afhankelijk van de ernst van de aanrijding, geactiveerd bij een frontale botsing.

Afhankelijk van de ernst van de aanrijding, kan het systeem de volgende middelen activeren:

- blokkering van de autogordel;
- De gordelspanner van het oprolmechanisme van de autogordel (die in werking treedt om de speling van de autogordel op te heffen).

Krachtbegrenzer

Vanaf een bepaalde hevigheid van de schok van de aanrijding komt dit mechanisme in werking om de kracht die de gordel op het lichaam uitoefent te begrenzen tot een draaglijk niveau.

Gordelspanners zijkant

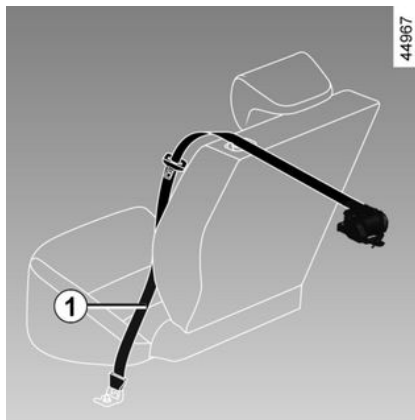

De gordelspanners dienen ervoor om de autogordel strak tegen het lichaam te trekken en daardoor de inzittende in zijn stoel te drukken wat de effectiviteit van de gordel verhoogt.

Bij contact aan, kan tijdens een ernstige frontale aanrijding, afhankelijk van de ernst van de schok, het systeem de gordelspanner **1** activeren, die onmiddellijk de gordel strak trekt.



- Laat al deze veiligheidsvoorzieningen controleren na een aanrijding.
- Het is streng verboden zelf werkzaamheden uit te voeren aan het gehele systeem (gordelspanners, airbags, rekeneenheden, bedrading) of deze in een andere auto over te zetten.
- Om te voorkomen dat het systeem onopzettelijk wordt geactiveerd en verwondingen veroorzaakt, mag uitsluitend deskundig personeel van de merkdealer aan de airbags werken.
- Het elektrische ontstekingsmechanisme van de gordelspanners mag uitsluitend door speciaal opgeleid personeel met speciaal gereedschap worden gecontroleerd.
- Laat de gaspatronen van de gordelspanners en de airbag door een merkdealer verwijderen voordat de auto wordt gesloopt.

VEILIGHEIDSVORZIENINGEN BESCHERMING ZIJKANT

zijanten airbags

Deze airbag is in de voorstoelen geplaatst en wordt aan de zijkant van de stoelen (kant van het portier) geactiveerd om de inzittenden te beschermen in geval van een ernstige aanrijding tegen de zijkant.

Zijruit airbags

Dit type airbag wordt (afhankelijk van de auto) boven langs de zijkant van de auto gemonteerd. Ze worden geactiveerd langs de zijruiten bij de voor- en achterportieren om de inzittenden te beschermen bij een hevige botsing tegen de zijkant.



Afhankelijk van de auto geeft een markering op de voorruit aan dat er aanvullende veiligheidsvoorzieningen (airbags, gordelspanners enzovoort) aanwezig zijn in het interieur.

Waarschuwingen

2



Waarschuwing betreffende de zij airbag

- **Stoelhoezen plaatsen:** voor stoelen met een airbag zijn stoelhoezen nodig die speciaal voor uw auto zijn ontworpen. Raadpleeg een erkende dealer om te weten of dergelijke hoezen leverbaar zijn. Het gebruik van andere hoezen (of hoezen die bestemd zijn voor een ander model) kan de goede werking van deze airbags belemmeren en daardoor de veiligheid van de inzittenden in gevaar brengen.
- Plaats geen accessoires, voorwerpen of dieren tussen de rugleuning, het portier en de interieurbekleding. Bedek de rugleuning van de stoel ook niet met voorwerpen zoals kleding of accessoires. De werking van de airbag kan hierdoor belemmerd worden en verwondingen veroorzaken als de airbag wordt geactiveerd.
- Demontage of wijziging van de stoel en de interieurbekleding is verboden, tenzij dit gebeurt door deskundig personeel van de merkdealer.
- De ruimte tussen de rugleuning van de achterbank en de bekleding is de zone waarin de airbag openklapt: hier mag u geen objecten plaatsen.

AANVULLENDE VEILIGHEIDSVOORZIENINGEN

Hier volgt een aantal aanwijzingen om elke belemmering bij het opblazen van de airbag of verwonding door rondvliegende voorwerpen te voorkomen.



De airbag is bedoeld als aanvulling op de werking van de autogordel. De airbags en de autogordel vormen één veiligheidssysteem. De gordel moet altijd worden gedragen. Het niet-dragen kan de inzittenden bij een ongeval blootstellen aan zware verwondingen. Dit kan ook het risico op lichte schaafwonden bij het naar buiten komen van de airbag verergeren, terwijl ook bijkomende letsels door de airbags nooit uitgesloten zijn.

Bij een botsing, zelfs een zware, tegen de achterkant of bij het over de kop gaan van de auto worden de gordelspanners of de airbags niet altijd geactiveerd. Zware stoten onder de auto veroorzaakt door stoepen, gaten in het wegdek, stenen, kunnen de airbagsystemen activeren.

- Werkzaamheden aan en wijzigingen van het complete airbag-systeem (airbags, gordelspanners, ECU, kabelbundels, enzovoort), **zijn strikt verboden** (behalve door gekwalificeerd personeel).
- Om te voorkomen dat de airbag(s) ten onrechte wordt/worden opgeblazen of juist niet als dat wel nodig zou zijn, mag uitsluitend deskundig personeel van de merkdealer aan het airbagsysteem werken.
- Laat het airbagsysteem controleren na een aanrijding of (een poging tot) diefstal van de auto.
- Als u de auto uitleent of verkoopt, breng de nieuwe berijder/eigenaar dan op de hoogte van deze bijzonderheden door hem dit instructieboekje bij de auto te leveren.
- Laat de gaspatro(o)n(en) door een merkdealer verwijderen nadat de auto wordt gesloopt.

Algemeen

2

Vervoer van kinderen

U dient zich te houden aan de wetgeving van het land waarin u zich bevindt.

Het kind moet, net als een volwassene, altijd correct zitten en zijn vastgemaakt, ongeacht het traject. U bent verantwoordelijk voor de kinderen die u vervoert.

Een kind is geen minivolwassene. Het is blootgesteld aan risico op specifieke verwondingen, omdat de botten en spieren nog niet volledig ontwikkeld zijn. Een autogordel alleen is niet geschikt voor het vervoeren van kinderen. Gebruik een goedgekeurd kinderzitje en zorg ervoor dat u het correct gebruikt.



Gebruik de functie "Child lock" → 56 om te voorkomen dat de portieren worden geopend.



Een botsing met 50 km/u komt overeen met een val van 10 meter hoogte. Het niet vastmaken van een kind is hetzelfde als het laten spelen op een balkon zonder balustrade op de vierde verdieping!
Houd een kind nooit in uw armen. Bij een ongeluk zal u het niet kunnen tegenhouden, zelfs niet als u zelf in uw gordel vastzit. Als uw auto betrokken is geweest bij een verkeersongeluk, moet u het kinderzitje vervangen en de gordels en de ISOFIX-verankeringen laten controleren.



Verantwoordelijkheid van de bestuurder tijdens het parkeren of stoppen van de auto

Laat nooit, zelfs niet eventjes, een kind, een afhankelijke volwassene of een dier in de auto achter als u deze verlaat.

Het kan zichzelf of anderen in gevaar brengen door bijvoorbeeld de motor te starten, door organen te bedienen zoals bijvoorbeeld de ruitbediening, of de portieren te vergrendelen.

Bovendien kan bij warm, zonnig weer de temperatuur in het interieur heel erg snel oplopen.

LEVENSGEVAAR OF GEVAAR VAN ERNSTIG LETSEL.

Gebruik van een kinderzitje

De bescherming die het kinderzitje biedt is afhankelijk van zijn capaciteit om het kind vast te houden en van de installatie ervan. Door een verkeerde installatie komt de bescherming van het kind in gevaar bij krachtig remmen of een botsing.

Controleer nadat u een kinderzitje koopt, of het voldoet aan de wettelijke

KINDERVEILIGHEID

eisen van het land waar u zich bevindt en of het gemonteerd kan worden in uw auto. Raadpleeg een merkdealer om te weten welke zitje geschikt is voor uw auto.

De voorschriften voor het vervoer van kinderen zijn specifiek voor elk land. Het gebruik van een kinderzitje tijdens het vervoer is afhankelijk van de leeftijd en/of de grootte en/of het gewicht van het kind. Voor kinderen die geen kinderzitje meer nodig hebben: zorg ervoor dat de veiligheidsgordel correct is afgesteld en vastgemaakt.

In alle gevallen moet u zich houden aan de lokale voorschriften van het land waarin u zich bevindt.

Lees, vóór het monteren van een kinderzitje, de gebruiksaanwijzing en houd u aan de instructies. Neem, bij problemen met het installeren, contact op met de fabrikant van de uitrusting. Bewaar de gebruiksaanwijzing bij het zitje.

Kinderzitjes zijn niet nodig voor kinderen ouder dan 7,5 jaar. Zij kunnen op de achterbank reizen met de autogordel van de auto.

Raadpleeg altijd de in uw land geldende voorschriften.

Lees, vóór het monteren van een kinderzitje, de gebruiksaanwijzing en

houd u aan de instructies. Neem, bij problemen met het installeren, contact op met de fabrikant van de uitrusting. Bewaar de gebruiksaanwijzing bij het zitje.



Geef het goede voorbeeld door uw gordel vast te maken en leer uw kind:

- om de autogordel goed om te doen.
- om altijd aan de tegenoverliggende zijde van het verkeer in en uit de auto te stappen.

Gebruik geen tweedehands kinderzitje of zonder gebruiksaanwijzing.

Let op dat niets in de buurt van het kinderzitje de installatie ervan belemmert.



Laat een kind nooit onbewaakt achter in de auto. Controleer of uw kind altijd vastzit en het

harnas of de gordel correct is afgesteld en aangepast. Vermijd te dikke kleding waardoor ruimte tussen de riemen kan ontstaan
→ 60.

Zorg ervoor dat uw kind zijn hoofd of armen niet uit het raam kan steken.

Controleer regelmatig de juiste houding van het kind, met name als het slaapt.

KINDERVEILIGHEID

keuze van het kinderzitje

2



31235

Kinderzitje “achterstevoren”

Het hoofd van een baby is, naar verhouding, zwaarder dan dat van een volwassene en de nek is zeer kwetsbaar. Vervoer het kind zo lang mogelijk in deze stand (minstens tot het 2 jaar is). Zo worden het hoofd en de nek ondersteund.

Kies een omhullend zitje voor een betere bescherming opzij en vervang het zodra het hoofd van het kind boven het kuipzitje uitsteekt.



38824

Kinderzitjes “vooruit”

Het hoofd en de buik van een kind zijn de lichaamsdelen die het meest beschermd moeten worden. Een vooruit geplaatst kinderzitje dat stevig in de auto is vastgezet, vermindert het risico dat het kind zijn hoofd stoot. Vervoer uw kind in een vooruit geplaatst zitje met een harnas als de lengte van het kind dat toelaat.

Kies voor een kuipzitje voor een betere zijdelingse bescherming.



31234

Zittingverhogers

Vanaf 15 kg of 4 jaar kan een kind reizen op een zittingverhoger waarmee de autogordel kan worden aangepast aan zijn lichaamsbouw. De zitting van de verhoger moet geleiders hebben die de gordel over de heupen van het kind en niet over de buik laat lopen. Een in hoogte verstelbare rugleuning met een gordelgeleider wordt geadviseerd om de gordel op het midden van de schouder te plaatsen. Deze mag nooit over de hals of over de armen lopen.

Kies voor een kuipzitje voor een betere zijdelingse bescherming.

KINDERVEILIGHEID

keuze van de bevestiging van het kinderzitje

Er zijn twee bevestigingssystemen voor kinderzitjes: met de autogordel of met het ISOFIX-systeem.

Bevestiging met de autogordel

De autogordel moet worden afgesteld om goed te kunnen werken bij krachtig remmen of bij een botsing.

Laat de gordel lopen zoals de fabrikant van het kinderzitje voorschrijft.

Controleer altijd de vergrendeling van de autogordel door eraan te trekken en zet hem daarna zo strak mogelijk door op het kinderzitje te drukken.

Controleer of het zitje goed vastzit door het zitje naar links/rechts en naar voren/achteren te bewegen: het zitje moet stevig vast blijven zitten.

Controleer of het kinderzitje niet dwars is geïnstalleerd en niet tegen een ruit rust.



Gebruik het kinderzitje niet als de veiligheidsgordel daardoor kan losraken:

de basis van het zitje mag niet op de gesp en/of vergrendeling van de veiligheidsgordel rusten.



De veiligheidsgordel mag nooit losgemaakt worden of gedraaid zijn.

Laat de gordel nooit onder de arm of achter de rug lopen.

Controleer of de gordel niet beschadigd is door scherpe randen.

Als de veiligheidsgordel niet normaal werkt, dan beschermt deze het kind niet. Raadpleeg een merkdealer. Gebruik deze zitplaats niet zolang de gordel niet is gerepareerd.

Bevestiging met het ISOFIX-systeem

Toegelaten zijn ISOFIX-kinderzitjes die zijn goedgekeurd overeenkomstig het reglement ECE-R44 in één van de drie gevallen:

- universeel, 3-punts, naar voren gericht ISOFIX-zitje;
- semi-universeel, 2-punts ISOFIX-zitje;
- specifiek.
- i-Size met een:

- riem die wordt vastgemaakt aan de derde ring van de betreffende zitplaats;
- of een steun die op de vloer van het voertuig rust, geschikt voor de goedgekeurde zitplaats i-Size, met als bedoeling te voorkomen dat het kinderzitje beweegt bij een botsing.

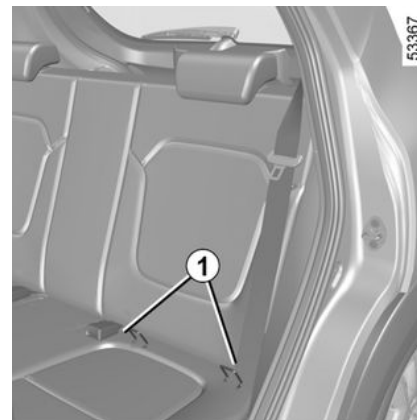

Bevestiging met het ISOFIX-systeem (vervolg)

De ringen **1** bevinden zich tussen de rugleuning en de zitting van de zitplaats en zijn te herkennen aan een markering.

De derde ring **3** wordt gebruikt voor het vastmaken van de bovenste riem van bepaalde kinderzitjes.

KINDERVEILIGHEID

2



Verander niets aan de oorspronkelijke onderdelen van het systeem: gordels, ISOFIX, stoelen en de bevestigingen ervan.

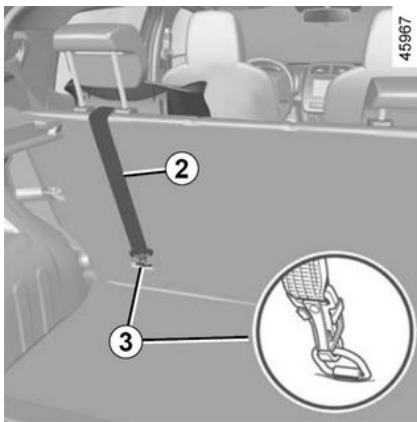

Steek de riem **2** tussen de rugleuning en de afdekking van de bagageruimte. Verwijder hiervoor eerst de afdekking van de bagageruimte. Bevestig de riemhaak aan een van de ringen **3**

gemarkeerd met het symbool .

Span de riem **2** zodat de rugleuning van het kinderzitje goed tegen de rugleuning van de auto is geplaatst.



U **moet** de riem van het kinderzitje aan de bijbehorende ring bevestigen. U mag geen ander bevestigingspunt gebruiken.



Voordat u een ISOFIX-kinderzitje installeert dat u hebt gekocht voor een andere auto, moet u nagaan of het geïnstalleerd mag worden. Raadpleeg de lijst van de fabrikant van het zitje met de auto's waarin het zitje gebruikt mag worden.



Controleer of de rugleuning van het vooruit geplaatste kinderzitje goed tegen de rugleuning van de stoel in de auto is geplaatst. In dit geval rust het kinderzitje niet altijd op de zitting van de stoel in de auto.



De ISOFIX bevestigingen mogen alleen gebruikt worden voor kinderzitjes met het ISOFIX systeem. Bevestig nooit andere kinderzitjes, noch de gordel of andere voorwerpen op deze verankeringspunten. Controleer of niets in de weg zit bij de verankeringspunten. Als uw auto betrokken is geweest bij een verkeersongeluk, moet u de ISOFIX-verankeringen laten controleren en het kinderzitje vervangen.

KINDERVEILIGHEID

Installatie van het kinderzitje, algemeen

Op bepaalde zitplaatsen mogen geen kinderzitjes bevestigd worden. De schema's op de volgende bladzijden geven aan waar een kinderzitje gemonteerd kan worden.

De genoemde types kinderzitjes zijn niet overal leverbaar. Controleer, nadat u een ander kinderzitje gebruikt, bij de fabrikant of het gemonteerd kan worden.



Monteer het kinderzitje op een achterstoel. Controleer of het kinderzitje, door het installeren ervan in de auto, niet loskomt van het onderstel. Als u de hoofdsteun moet verwijderen, berg deze dan goed op zodat deze niet in een projectiel kan veranderen bij krachtig remmen of een botsing. Maak het kinderzitje altijd goed vast aan de auto, ook als het niet in gebruik is, zodat het niet in een projectiel kan veranderen bij krachtig remmen of een botsing.

Op de voorstoel

Het vervoer van een kind op de plaats van de voorpassagier is niet in alle landen toegestaan. Raadpleeg de geldende wetgeving en volg de aanwijzingen van het schema op de volgende bladzijde.

Nadat u een kinderzitje op deze plaats installeert (indien dit toegestaan is):

- zet de autogordel zo ver mogelijk naar beneden;
- schuif de stoel zo ver mogelijk naar achteren;
- zet de rugleuning enigszins schuin (ongeveer 25°);
- zet de zitting, indien mogelijk, zo ver mogelijk omhoog.

Als het kinderzitje is geïnstalleerd en als dit mogelijk is, verplaatst u de autostoel indien nodig naar voren (voor de nodige ruimte op de achterste zitplaatsen voor de passagiers of andere kinderzitjes). Een kinderzitje dat achterstevoren staat, mag het dashboard niet raken of niet in maximale naar voren geschoven positie staan.

Wijzig de andere afstellingen niet meer na het installeren van het kinderzitje.



LEVENSGEVAAR OP ERNSTIG LETSEL:

voordat u een achterwaarts gericht kinderzitje op deze stoel plaatst, moet u controleren of de airbag van de passagier voor is uitgeschakeld.

Op de zitplaats achter aan de zijkant

Een reiswieg wordt dwars in de auto geïnstalleerd en neemt ten minste twee zitplaatsen in beslag. Plaats het hoofd van het kind richting de binnenkant van de auto.

Zet de voorstoel van het voertuig zo ver mogelijk naar voren om een kinderzitje achterstevoren te installeren, en zet daarna de stoel ervoor zo ver mogelijk terug zonder dat deze tegen het kinderzitje komt.

Voor de veiligheid van het vooruit geplaatste kind;

- zet de desbetreffende stoel zo ver mogelijk naar achteren;
- zet de stoel vóór het kind naar voren en stel de positie van de rugleuning in om contact tussen de stoel en de benen van het kind te vermijden.

KINDERVEILIGHEID

2



Controleer of het kinderzitje of de voeten van het kind het goed vergrendelen van de voorstoel niet belemmeren.

Verwijder altijd de hoofdsteun van de zitplaats achter waarop het kinderzitje staat. Zet de achterbank indien nodig zo ver mogelijk naar achteren.

Dit moet gebeuren nadat u het kinderzitje plaatst. Controleer of het kinderzitje goed tegen de rugleuning van de achterstoel rust.



Monteer het kinderzitje bij voorkeur op een zitplaats achterin.

Om op deze zitplaats een ISOFIX-kinderzitje te installeren, maakt u eerst de autogordel los nadat u de bouten vastzet.



Installatie van de zittingverhoger (groep 2 of 3)

Controleer de werking van de veiligheidsgordel → **60** (oprollen).

Stel de veiligheidsgordel als volgt af;

- plaats de schouderriem op de schouder van het kind zonder de nek te raken;
- plaats de heupgordel zo dat deze plat op de dijen en tegen het bekken ligt.

Pas indien nodig de stand van de autostoel aan.



Wanneer een ISOFIX-kinderzitje op de zitplaats aan de linkerkant achterin wordt geïnstalleerd, kan de middelste zitplaats niet meer worden gebruikt. De middelste autogordel is immers niet meer toegankelijk of bruikbaar.

KINDERZITJES

Bevestiging met de autogordel

Installatieschema voor vierzits uitvoering

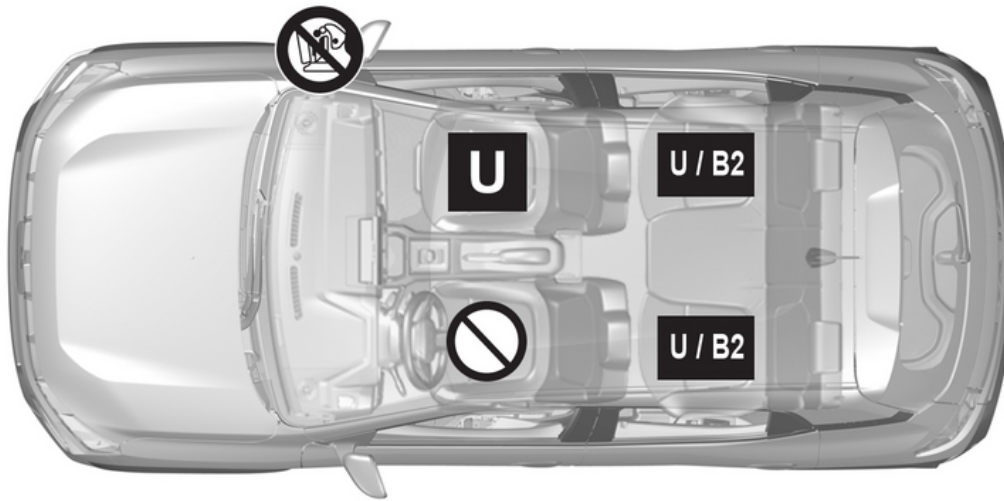

65239

2

KINDERZITJES

2



LEVENSGEVAAR OF RISICO OP ERNSTIG LETSEL: voordat u een achterwaarts gericht kinderzitje op deze stoel plaatst, moet u controleren of de airbag van de passagier voor is uitgeschakeld → **89**.



Door het gebruik van een niet bij de auto passend kinderveiligheidssysteem wordt de baby of het kind niet correct beschermd. Het kan ernstig of zelfs dodelijk letsel oplopen.

Kinderzitje bevestigd met behulp van de gordel



Controleer de staat van de airbag voordat u een passagier laat plaatsnemen of een kinderzitje installeert.

U

Plaats toegelaten voor de bevestiging met de gordel van een als "Universeel" goedgekeurd zitje.



Stoel niet geschikt voor het installeren van kinderzitjes.

B2

Stoel waar een als "B2" goedgekeurd kinderzitje mag worden bevestigd met een veiligheidsgordel.



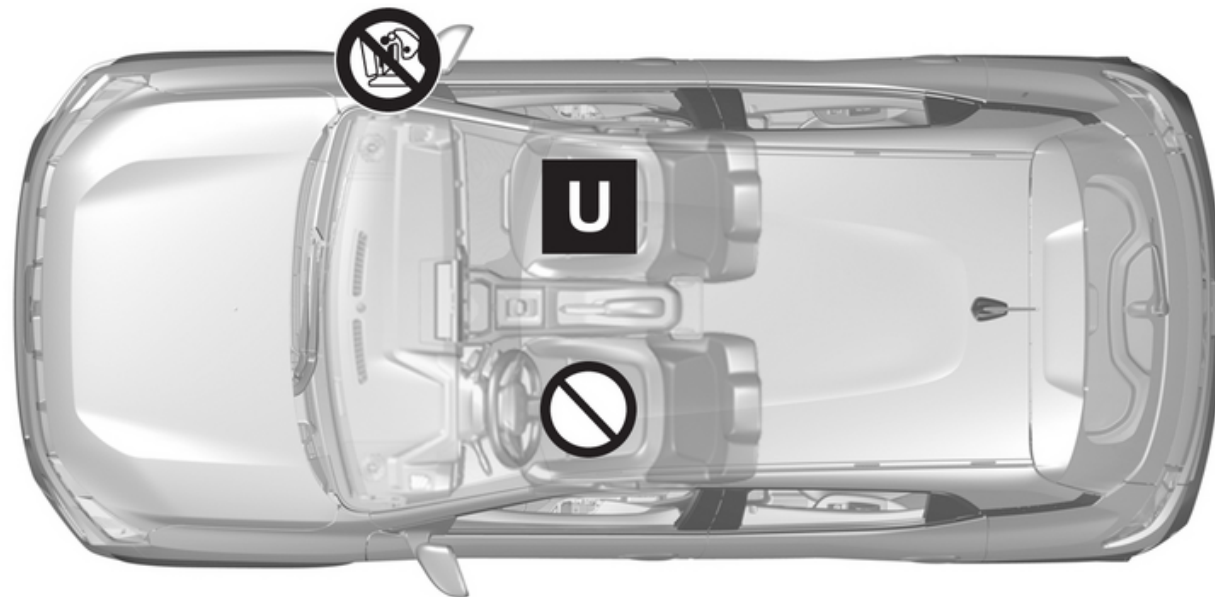

Controleer of uw kind altijd vastzit en het harnas of de gordel correct is afgesteld en aangepast → **60**.
Pas indien nodig de zitpositie aan.

Installatieschema voor tweezits uitvoering



Kinderzitje bevestigd met behulp van de gordel

 Controleer de staat van de airbag voordat u een passagier laat plaatsnemen of een kinderzitje installeert.

 Plaats toegelaten voor de bevestiging met de gordel van een als "Universeel" goedgekeurd zitje.

 Plaats verboden voor het installeren van een kinderzitje.

In de tabel hieronder staat dezelfde informatie als op het overzicht op de vorige bladzijden, overeenkomstig de wettelijke voorschriften.

KINDERZITJES

2

Type kinderzitje	Gewicht van het kind	Zitplaats voorin passagier		Zitplaatsen achter aan de zijkanten
		met airbag zonder uitschakelen	zonder airbag of met airbag uitgeschakeld	
Reiswieg dwars Groep 0	< tot 10 kg	X	X	U (4)
Kinderzitje achterstevoren geplaatst Groep 0 of 0+	< tot 13 kg	X	U (2) (3)	U (5)
Kinderzitje achterstevoren geplaatst Groep 0 + en 1	< tot 13 kg en 9 tot 18 kg	X	U (2) (3)	U (5)
Kinderzitje vooruit geplaatst Groep 1	9 tot 18 kg	U (1) (3)	X	U (6)
Zittingverhoger Groep 2 en 3	15 tot 25 kg en 22 tot 36 kg	U (1) (3)	X	U/B2 (6)



(1) LEVENSGEVAAR OF RISICO OP ERNSTIG LETSEL: Installeer nooit een kinderzitje op de voorstoel als de auto beschikt over een airbag voor de passagier die niet kan worden uitgeschakeld.

(2) LEVENSGEVAAR OF RISICO OP ERNSTIG LETSEL: controleer voordat u een achterwaarts gericht kinderzitje op de passagiersstoel voor plaatst, of de airbag is uitgeschakeld ➔ 89.

Raadpleeg de brochure "Comfort & veiligheid voor uw kinderen", verkrijgbaar bij de dealer, om een kinderzitje te kiezen dat geschikt is voor uw kind en aanbevolen wordt voor uw auto

KINDERZITJES

X = Plaats niet toegelaten voor het installeren van een kinderzitje.

U = Stoel toegestaan voor bevestiging met autogordel van een kinderzitje dat goedgekeurd is als "Universeel"; controleer of het correct kan worden gemonteerd.

(3) Zet de autostoel in de achterste en hoogste stand en kantel de rugleuning iets (25°)

(4) Een reiswieg wordt dwars in de auto geïnstalleerd en neemt minimaal twee zitplaatsen in beslag. Plaats het hoofd van het kind richting de binnenkant van de auto.

(5) Om een kinderzitje achterstevoren te installeren, zet u de voorstoel van de auto zo ver mogelijk naar voren. Zet daarna de voorstoel zo ver mogelijk terug zonder dat deze tegen het kinderzitje komt. Zet de hoofdsteun in de hoogste stand of verwijder deze.

(6) Kinderzitje vooruit geplaatst; zet de rugleuning van het kinderzitje tegen de rugleuning van de auto. Stel de hoogte van de hoofdsteun af of verwijder deze indien nodig; zet de stoel vóór het kind niet verder naar achteren dan halverwege de stelrails en de rugleuning ervan niet schuiner dan 25°.

KINDERZITJES

Bevestiging met ISOFIX-systeem

Installatieschema voor vierzits uitvoering

2



65241



Door het gebruik van een niet bij de auto passend kinderveiligheidssysteem wordt de baby of het kind niet correct beschermd. Het kan ernstig of zelfs dodelijk letsel oplopen.

KINDERZITJES

Kinderzitje bevestigd met het ISOFIX-systeem.



Plaats waar een ISOFIX-kinderzitje is toegelaten.



De zitplaatsen achterin zijn voorzien van een verankering voor de bevestiging van een universeel ISOFIX-kinderzitje vooruit. De verankeringen bevinden zich op de rugleuningen van de achterstoelen.



Stoel niet geschikt voor het installeren van kinderzitjes.



Controleer de status van de airbag.

voordat u een kinderzitje installeert of een passagier laat plaatsnemen.



Controleer of uw kind altijd vastzit en het harnas of de gordel correct is afgesteld en aangepast → 60.
Pas indien nodig de zitpositie aan.



Monteer het kinderzitje bij voorkeur op een zitplaats achterin.
Om op deze zitplaats een ISOFIX-kinderzitje te installeren, maakt u eerst de autogordel los nadat u de bouten vastzet.

In de tabel hieronder staat dezelfde informatie als op het overzicht op de volgende pagina's, om te garanderen dat de wettelijke voorschriften worden nageleefd.

Type kinderzitje	Gewicht van het kind	Grootte van het zitje ISOFIX [FIXTURE]	Zitplaats voorin passagier	Zitplaatsen achter aan de zijanten
Reiswieg dwars Groep 0	< tot 10 kg	L1 [F], L2 [G]	X	X

KINDERZITJES

2

Kinderzitje achterstevoren geplaatst Groepen 0 of 0 +	< tot 13 kg	R1 [E]	X	IL (1)
Kinderzitje achterstevoren geplaatst Groepen 0 + en 1	< tot 13 kg en 9 tot 18 kg	R3 [C], R2 [D]	X	IL (1)
Kinderzitje vooruit geplaatst Groep 1	9 tot 18 kg	F3 [A], F2 [B], F2X [B1]	X	IUF - IL (2)
Zittingverhoger Groepen 2 en 3	15 tot 25 kg en 22 tot 36 kg	B2	X	IUF - IL (2)
Zitje, maat I			X	X

X = Plaats niet toegelaten voor het installeren van een kindersitje ISOFIX.

IUF/IL = Plaats toegestaan voor bevestiging met het ISOFIX-systeem, indien aanwezig, van een kindersitje dat goedgekeurd is als "Universeel"/"Semi-universeel" of "specifiek voor een auto"; controleer dat het correct kan worden gemonteerd.

(1) Zet de stoel van de auto zo nodig zo ver mogelijk naar achteren. Zet de voorstoel van het voertuig zo ver mogelijk naar voren om een kindersitje achterstevoren te installeren, en zet daarna de stoel ervoor zo ver mogelijk terug zonder dat deze tegen het kindersitje komt.

(2) Verwijder in ieder geval de hoofdsteen van de stoel achteraan waarop het kindersitje is geplaatst. Dit moet gebeuren nadat u het kindersitje → 210 plaatst. Zet de stoel voor het kind naar voren en zet de rugleuning recht om contact tussen de stoel en de benen van het kind te vermijden.

De grootte van een ISOFIX-kindersitje wordt aangegeven door een letter:

- F3, F2, F2X [A, B, B1]: voor zitjes vooruit van groep 1 (van 9 tot 18 kg);
- R3, R2, R2X [C, D]: kuipzitjes of achterwaarts gerichte zitjes van groep 0+ (minder dan 18 kg) of groep 1 (9 tot 18 kg);
- R1 [E]: voor achterwaarts gerichte zitjes in groep 0 (minder dan 10 kg) of 0+ (minder dan 13 kg);
- L1, L2 [F, G]: reisiwiegjes van groep 0 (minder dan 10 kg);
- B2: stoelverhogers van groep 2 en 3 (15 tot 25 kg en 22 tot 36 kg).

KINDERVEILIGHEID: DE PASSAGIERSAIRBAG VOORIN UITSCHAKELEN, INSCHAKELEN

Uitschakelen van de passagiersairbag voorin



(afhankelijk van de auto)
nadat u een kinderzitje op de passagiersstoel voorin installeert:

- controleer of het kinderzitje op deze stoel kan worden geïnstalleerd;
- het is van essentieel belang om de airbag **uit te schakelen** voor een naar achteren gericht kinderzitje.

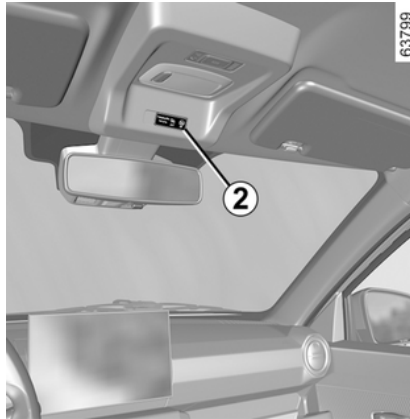

Uitschakelen van de airbag: druk met stilstaande auto en contact uitgezet op de grendel 1 en draai deze naar stand OFF.

U **moet** controleren, met het contact aan, of het controlelampje  brandt op het display 2.

Dit lampje blijft constant branden om u eraan te herinneren dat u een kinderzitje kunt gebruiken.



De passagiersairbag voorin mag alleen worden in- of uitgeschakeld wanneer de auto **stilstaat met het contact uit**.

Als dit bij rijdende auto gebeurt, lichten de controlelampjes 

en  op.

Om de staat van de airbag weer in overeenstemming te brengen met de stand van de grendel, zet u het contact uit en weer aan.



GEVAAR

Omdat het gebruik van de airbag voor de voorpassagier niet compatibel is met de positie van een achterstevoren geplaatst kinderzitje, mag u **NOOIT een dergelijk zitje installeren op een stoel met een ACTIEVE frontale AIRBAG**. Dit kan de **DOOD** van het **KIND** of **ERNSTIG LETSEL** veroorzaken.

KINDERVEILIGHEID: DE PASSAGIERSAIRBAG VOORIN UITSCHAKELEN, INSCHAKELEN

2

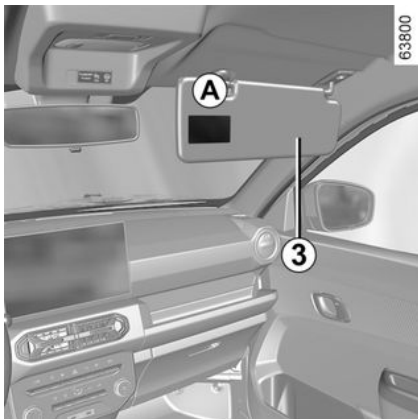

58035

A



(bijvoorbeeld de sticker hierboven) herinneren u aan deze instructies.

58034



Inschakelen van de passagiersairbag voorin

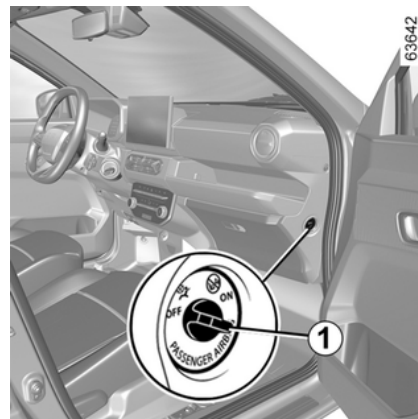

(afhankelijk van de auto)

Zodra het kinderzitje van de passagiersstoel verwijderd is, moet u de airbag weer inschakelen om de voorpassagier bij een botsing te beschermen.

De merktekens op het dashboard en de stickers **A** aan elke kant van de zonneklep van de passagier **3**

KINDERVEILIGHEID: DE PASSAGIERSAIRBAG VOORIN UITSCHAKELEN, INSCHAKELEN

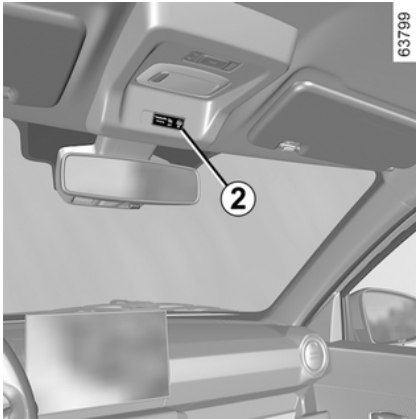

Weer inschakelen van de airbag: druk met stilstaande auto en contact uit op de grendel **1** en draai deze naar stand ON.

Met het contact aan, **moet** u controleren of het

waarschuwinglampje  uit is en

of het waarschuwinglampje  op het display **2** gedurende ongeveer 1 minuut brandt na elke start.

De passagiersairbag voorin is ingeschakeld.

Storingen

In geval van een storing aan het systeem voor het in- en uitschakelen

van de passagiersairbag, is het verboden een achterstevoren geplaatst kinderzitje op de voorstoel te gebruiken.

Het gebruik van de voorstoel door een passagier wordt ook afgeraden.

Raadpleeg zo snel mogelijk de merkdealer.



De passagiersairbag voorin mag alleen worden in- of uitgeschakeld wanneer

de **auto stilstaat met het contact uit**.

Als dit bij rijdende auto gebeurt,

lichten de controlelampjes 

en  op.

Om de staat van de airbag weer in overeenstemming te brengen met de stand van de grendel, zet u het contact uit en weer aan.

BEDIENINGSORGANEN

Bedieningsorganen stuurinrichting links

2

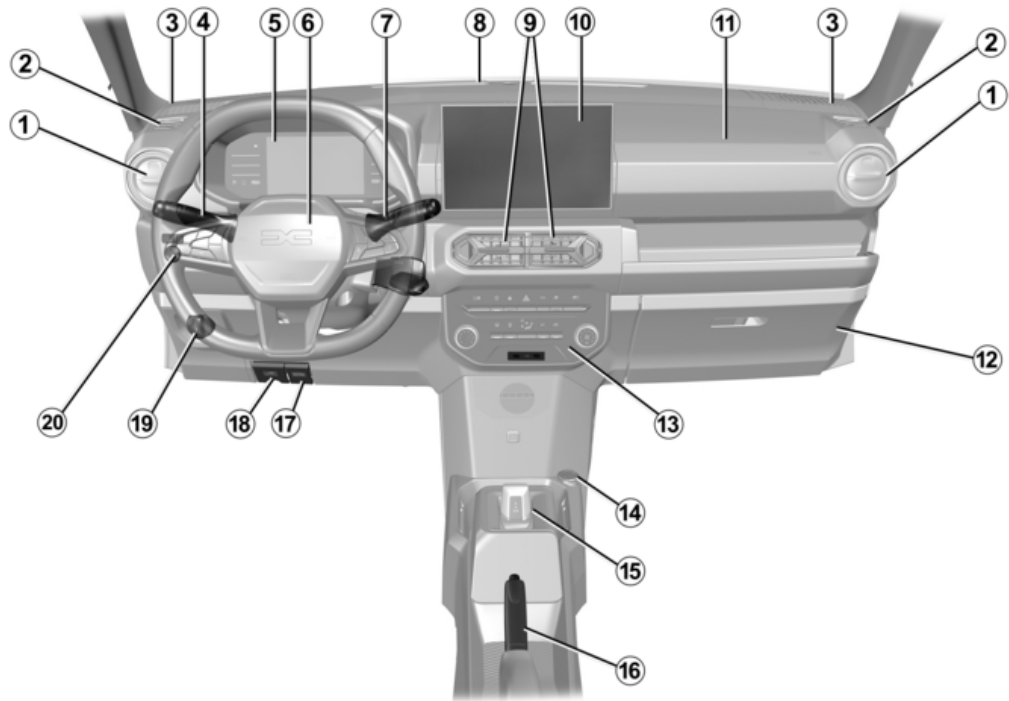

63045

BEDIENINGSORGANEN

De aanwezigheid van de uitrusting IS AFHANKELIJK VAN DE UITVOERING VAN DE AUTO EN VAN HET LAND.

- 1.** Ventilatioeroosters links en rechts.
- 2.** Ontwasemingskleuf aan zijkant.
- 3.** Luidsprekers aan de zijkant.
- 4.** Schakelaar voor:
 - richtingaanwijzers;
 - buitenverlichting;
 - mistachterlicht.
- 5.** Instrumentenpaneel.
- 6.** Plaats van de airbag voor de bestuurder en claxon.
- 7.** Schakelaar voor:
 - ruitensproeier/-wisser;
 - ruitewisser/-sproeier van de achterraut.
- 8.** Ontwasemingskleuf in het midden.
- 9.** Centrale ventilatioeroosters
- 10.** Plaats voor navigatiesysteem.
- 11.** Plaats voor passagier airbag.
- 12.** Dashboardkastje.
- 13.** Schakelaars voor:
 - elektrische ruitbediening;
 - ECO-modus;
 - alarmknipperlichten;
 - verwarming of airconditioning;

- centrale deurvergrendeling;
- Mijn veiligheid.

14. Accessoireaansluiting

15. Versnellingspook.

16. Handrem.

17. Knop voor het ontgrendelen van de motorkap.

18. Schakelaar voor ontgrendelen van oplaadklep.

19. Afstellen van de koplampen.

20. Schakelaar voor het verstellen van de buitenspiegels.

BEDIENINGSORGANEN

Bedieningsorganen rechts stuur

2

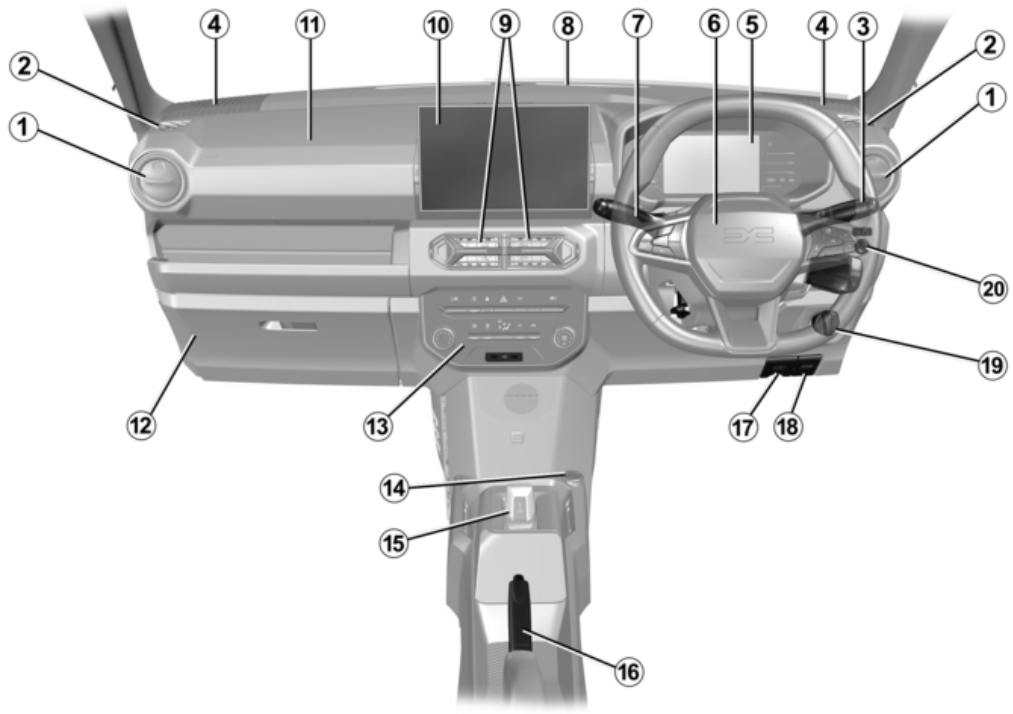

64956

BEDIENINGSORGANEN

De aanwezigheid van de uitrusting IS AFHANKELIJK VAN DE UITVOERING VAN DE AUTO EN VAN HET LAND.

- 1.** Ventilatieroosters links en rechts.
- 2.** Ontwasemingskleuf aan zijkant.
- 3.** Schakelaar voor:
 - richtingaanwijzers;
 - buitenverlichting;
 - mistachterlicht.
- 4.** Luidsprekers aan de zijkant.
- 5.** Instrumentenpaneel.
- 6.** Plaats van de airbag voor de bestuurder en claxon.
- 7.** Schakelaar voor:
 - ruitensproeier/-wisser;
 - ruitewisser/-sproeier van de achterraut.
- 8.** Ontwasemingskleuf in het midden.
- 9.** Centrale ventilatieroosters
- 10.** Plaats voor navigatiesysteem.
- 11.** Plaats voor passagier airbag.
- 12.** Dashboardkastje.
- 13.** Schakelaars voor:
 - elektrische ruitbediening;
 - ECO-modus;
 - alarmknipperlichten;
 - verwarming of airconditioning;

- centrale deurvergrendeling;
- Mijn veiligheid.

14. Accessoireaansluiting

15. Versnellingspook.

16. Handrem.

17. Schakelaar voor ontgrendelen van oplaadklep.

18. Knop voor het ontgrendelen van de motorkap.

19. Afstellen van de koplampen.

20. Schakelaar voor het verstellen van de buitenspiegels.

BOORDCOMPUTER

Algemeen

2

Boordcomputer A

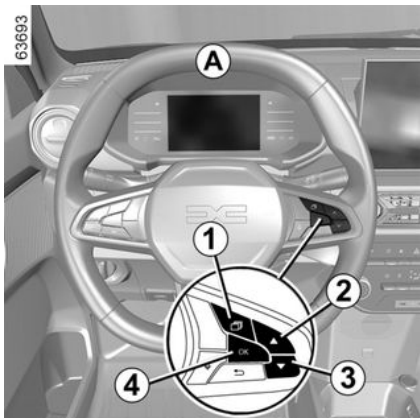

Afhankelijk van de auto, beschikt hij over de volgende functies:

- kilometerteller;
- reisgegevens;
- informatiemeldingen;
- storingsboodschappen (met

betrekking tot het waarschuwinglampje);

- waarschuwingsberichten

(gerelateerd aan het waarschuwinglampje).

Druk op schakelaar **1** en selecteer de functies door op schakelaar **2** en **3** te drukken en selecteer de functie door op de knop **4** te drukken (het display is afhankelijk van de uitrusting van de auto en het land):

Van het instrumentenpaneel A:

a) gegevens van de reis

- gemiddeld energieverbruik sinds de laatste reset en actueel energieverbruik;
- afgelegde afstand sinds de laatste nulinstelling.

b) de bandenspanning te resetten;

d) onderhoudsinterval:

d) reisoverzicht, storings- en informatiemeldingen.

Nulinstelling van de dagteller

Zorg ervoor dat de ritparameters wordt weergegeven en houd schakelaar **4** "OK" ingedrukt totdat de weergave naar nul wordt gereset.

Betekenis van de waarden gedurende de eerste paar kilometer na een nulinstelling

De waarden van gemiddeld verbruik, bereik en gemiddelde snelheid worden stabiel en nauwkeuriger naarmate de afgelegde afstand vanaf de laatste nulinstelling groter wordt.

De eerste kilometers na een nulinstelling kunt u constateren dat de actieradius toeneemt tijdens het rijden.

Dit komt doordat rekening wordt gehouden met het gemiddeld verbruik sinds de laatste nulinstelling.

Maar het gemiddeld verbruik kan afnemen als:

- de auto met een constante snelheid rijdt;
- u vanuit druk stadsverkeer op de buitenweg komt.

BOORDCOMPUTER

Gegevens van de reis

De hier vermelde infoweergave HANGT AF VAN DE UITRUSTING VAN DE AUTO EN VAN HET LAND.

2

Voorbeelden van de selectie	Betekenis van de gekozen aanduiding
	a) Gegevens van de reis.
13,4 kWh	Actueel energieverbruik.
12,8 kWh/100 km	Gemiddeld energieverbruik. De waarde wordt aangegeven na minstens 400 meter gereden te hebben sinds de laatste nulinstelling.
1284,7 km	Afgelegde afstand sinds de laatste nulinstelling.
Druk lang op initialisatie bandenspanning	b) De bandenspanning te resetten ➔ 138

Voorbeelden van de selectie	Betekenis van de gekozen aanduiding
Servicebeurt binnen... 1,936 km (1,200 mijl) of 3 maanden	d) Onderhoudsinterval. Afstand tot de volgende onderhoudsbeurt (weergave in kilometers); daarna, als de termijn van de overgebleven afstand bijna verstreken is, doen verschillende gevallen zich voor: <ul style="list-style-type: none">– interval minder dan 1500 km of een maand: de melding "Servicebeurt over" wordt weergegeven met de dichtstbijzijnde afstand of tijd;– als het tijd is voor een servicebeurt, verschijnt de melding "Servicebeurt nodig binnen" met de dichtstbijzijnde termijn (afstand of tijd).– bereik gelijk aan 0 km of datum van onderhoudsbeurt bereikt: de melding "Service required" verschijnt samen met het waarschuwingslampje .

BOORDCOMPUTER

2

Voorbeelden van de selectie	Betekenis van de gekozen aanduiding
	Laat zo snel mogelijk een onderhoudsbeurt uitvoeren.
Resetten van het display na onderhoud volgens het onderhoudsprogramma. Het onderhoudsinterval mag pas gereset worden na een onderhoudsbeurt die in overeenstemming is met het onderhoudsprogramma van uw auto. Bijzonderheid: om de afstand tot de volgende onderhoudsbeurt te resetten, drukt u ongeveer 10 seconden op één van de resetknoppen van het display, totdat de actieradius tot de volgende onderhoudsbeurt verschijnt.	
Voorbeelden van de selectie	Betekenis van de gekozen aanduiding
Settings Press "OK"	d) Menu voor het personaliseren van de instellingen van de auto. → 108
WARNING: Check Braking System	e) Functieoverzicht. Aanduiding achtereenvolgens: – informatiemeldingen; – van storingsmeldingen.

BOORDCOMPUTER

Informatiemeldingen

Zij kunnen u helpen bij het starten van de auto of u informeren over een keuze of een omstandigheid. Voorbeelden van informatieboodschappen worden hierna gegeven.

2

Voorbeeld van boodschap	Betekenis van de gekozen aanduiding
"Koppel kabel los om te starten"	Geeft aan dat het laadsnoer nog steeds aangesloten is op de auto.
"Eén stekker aansluiten"	Geeft aan dat er twee stekkers tegelijkertijd zijn aangesloten. Sluit slechts één stekker aan.
"Verbindingen controleren"	Geeft aan dat er een probleem is met de stekkerverbinding. U moet de stekkerverbinding controleren.
"Stroomstoring tijdens opladen"	Geeft aan dat de stroom tijdens het opladen is onderbroken. Vraag hulp aan de fabrikant van het oplaadstation.
"Handrem AAN"	Geeft aan dat de parkeerrem is vastgezet.
"Spanning van station inconsistent"	Het uitgangsspanningsbereik van dit station is niet consistent met de huidige accuspanning van uw auto. U moet een ander geschikt oplaadstation zoeken.
"Stroomsterkte van station inconsistent"	Het huidige uitgangsstroombereik van dit station is niet consistent met dat van uw auto. U moet een ander geschikt oplaadstation zoeken.

BOORDCOMPUTER

Storingsmeldingen

2

Deze worden weergegeven bij het waarschuwingslampje  en het is nodig direct voorzichtig naar een merkdealer te rijden. Als u dit advies negeert, loopt u het risico dat uw auto beschadigd wordt.

Zij verdwijnen door een druk op de keuzetoets van de aanduiding of na enkele secondes en worden opgeslagen in het functieoverzicht. Het lampje  blijft branden. Voorbeelden van storingsboodschappen worden hieronder **gegeven**.

Voorbeeld van boodschap	Betekenis van de gekozen aanduiding
« WARNING: Check Airbag »	Geeft een storing aan van de aanvullende veiligheidsvoorzieningen. In geval van een ongeluk, bestaat het risico dat ze niet geactiveerd worden.
« Check vehicle »	Geeft een storing aan van een van de opname-elementen van de pedalen of van het beheersysteem van de 12 V-accu.
« WARNING: Check Braking System »	Geeft slijtage van het remsysteem of de noodzaak om dit te controleren aan.
« Check Vehicle plug »	Geeft oververhitting aan in het laadcontact van de auto. Wacht ongeveer 20 minuten en probeer het opnieuw. Als dit niet werkt, raadpleegt u een merkdealer.
« Check Electric System »	Geeft een storing aan van het tractiesysteem.
« Battery charging impossible »	Geeft een defect aan het oplaadsysteem van de tractiebatterij aan.

BOORDCOMPUTER

Alarmmeldingen

Deze verschijnen met het waarschuwingslampje **STOP**. U moet dan, voor uw eigen veiligheid, direct stoppen zodra dit zonder gevaar mogelijk is. Stop de motor en start deze niet opnieuw. Roep de hulp in van een merkdealer.

Voorbeelden van alarmboodschappen worden hierna gegeven. **Opmerking:** de berichten verschijnen afzonderlijk of afwisselend (als er meerdere berichten zijn), eventueel samen met een waarschuwingslampje en/of een pieptoon.

Voorbeeld van boodschap	Betekenis van de gekozen aanduiding
« WARNING: Braking System »	Geeft een probleem met het remsysteem aan.
« WARNING: Power Steering »	Geeft een probleem in de stuurinrichting aan.
« Electric motor failure »	Geeft vermogensverlies van de auto aan.
" WAARSCHUWING: elektrisch systeem "	Geeft een storing van het elektrische systeem aan.
« Puncture »	Dit betekent dat minstens een van de banden lek is of veel te lage spanning heeft.

BOORDCOMPUTER

Displays en meters

2 Instrumentenpaneel A



Dit gaat branden wanneer het contact wordt ingeschakeld.

Het oplichten van sommige controlelampjes gaat vergezeld van een boodschap.

Raadpleeg de gebruiksaanwijzing bij auto's met een multimediascherm.

Bij auto's zonder multimediascherm → 108.

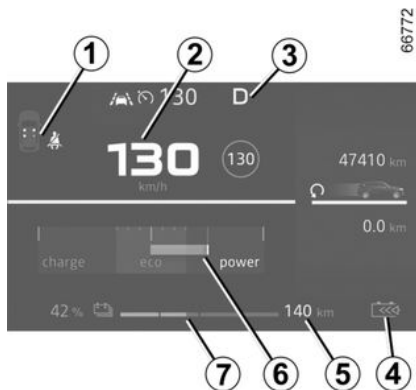

Waarschuwinglampje van het niet dragen van de autogordel 1

Snelheidsmeter 2

Indicatielampje rijmodus 3

D: Vooruit

N: Neutrale modus

R: Achteruit

B; Remmodus

Waarschuwinglampje regeneratief remniveau 4

Batterij-informatie 5 (geschatte actieradius).

Econometer 6

Het display geeft de resterende hoeveelheid energie aan.

Resterend laadpeil "230 V" accu 7

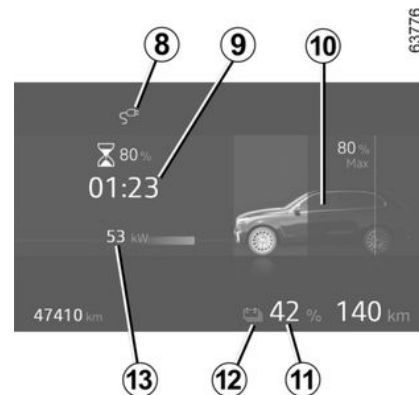

Waarschuwinglampje kabel aangesloten 8

Gaat branden zodra de oplaadkabel op het voertuig wordt aangesloten.

Resterende laadtijd 9

Laadniveau 10

De meter geeft de resterende hoeveelheid energie aan.

Peil tractiebatterij 11

Reservedrempel

Zodra het laadniveau van de tractiebatterij ongeveer 7% of 12% is, afhankelijk van de auto, verschijnen de peilmeter en het gele

controlelampje  12 en hoort u een geluidssignaal.

BOORDCOMPUTER

De actieradius optimaliseren → 189

Drempels van onmiddellijke stilstand

Wanneer het laadniveau ongeveer 4% of, afhankelijk van het voertuig, ongeveer 6% bereikt, klinkt er opnieuw een pieptoon en licht de meter rood op of, afhankelijk van het voertuig, 30 seconden nadat de meter rood oplicht.

Als het laadniveau 3,5% is, of afhankelijk van de auto ongeveer 5%, wordt de actieradius niet meer weergegeven. Het motorvermogen blijft zakken totdat de auto stilvalt → 252.

Vermogen dat het voertuig binnenkomt 13

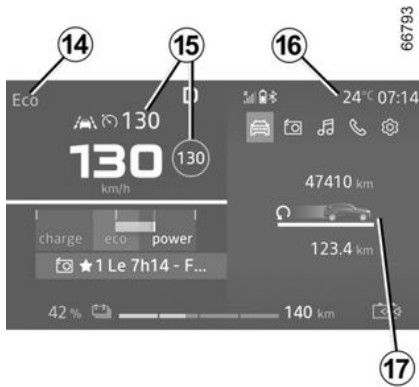

ECO-modus 14

Informatie over rijhulpmiddelen 15 Buitentemperatuur 16

Geeft de buitentemperatuur aan.



Informatiegebied 17, blader, afhankelijk van het voertuig, met de knop **18** om verschillende widgets te selecteren op het instrumentenpaneel **A**:

- informatie ritcomputer (kilometerteller, verbruik enz.);
- telefoon- en multimedia-informatie (audiobron die momenteel wordt afgespeeld enz.);
- voertuiginformatie (waarschuwingberichten enz.);
- ...



Gemiddeld energieverbruik per rit (vanaf laatste reset) 19

Gemiddelde snelheid per rit (vanaf laatste reset) 20

BOORDCOMPUTER

2

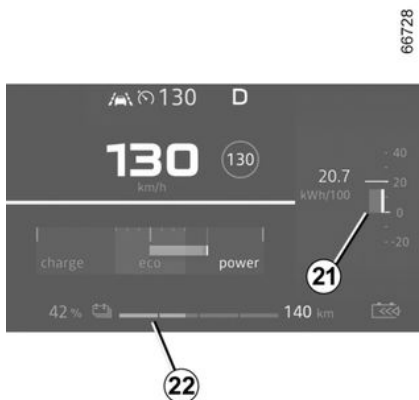

Actueel energieverbruik 21
Resterende afstand met de huidige
acculading 22



Resterende afstand voor onderhoud
en resterende dagen voor
onderhoud 23

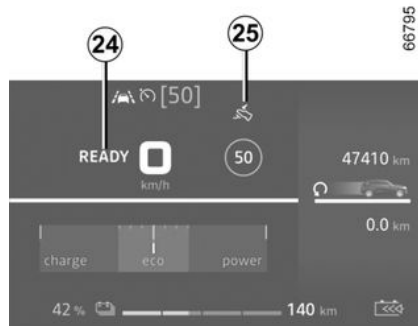

Melding die aangeeft dat het
voertuig klaar is om te rijden 24.

De melding GEREED verschijnt als de
motor start en verdwijnt als de auto
sneller rijdt dan ongeveer 5 km/u.

Remdrukindicator 25

Geeft aan dat het rempedaal moet
worden ingetrupt om de rijmodus te
wijzigen (R, N, D of B).



Indicatielampje rijstijl 26 → 135.

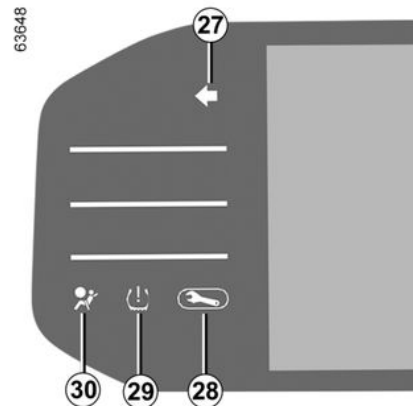

Richtingaanwijzers 27

BOORDCOMPUTER

Waarschuwingslampje 28 → 111

Waarschuwingslampje lage
bandenspanning 29 → 138

Airbag waarschuwingslampje 30
→ 66

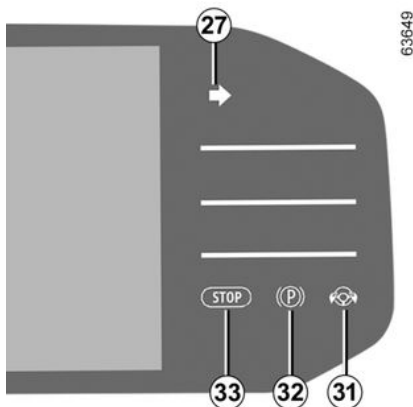

Controlelampje detectie handen op
stuurwiel 31 → 148

Waarschuwingslampje parkeerrem
32 → 132

Waarschuwingslampje Onmiddellijk
stoppen 33 → 111

Instrumentenpaneel in mijlen

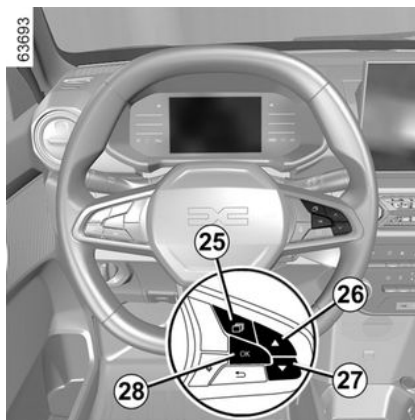

(mogelijkheid om over te gaan op km/
u)

Auto's zonder een multimediascherm

- Schakel het contact uit en druk zo vaak als nodig op **27** om de "Instellingen" te openen.
- druk herhaaldelijk op **28** of **27** om naar de "Voertuiginstellingen" te gaan en druk op **28** "OK".
- druk herhaaldelijk op **28** of **27** tot u bij "INSTRUMENTENPANEEL" bent en druk op **28** "OK".
- Druk herhaaldelijk op de knop **28** of **27** tot u bij "Eenheid: km/h" bent (of indien gewenst bij "Eenheid: mph") en druk vervolgens op **28** "OK".

Auto's uitgerust met een multimediascherm.

Zie de gebruiksaanwijzing van het multimediasysteem om de eenheid te selecteren.

Opmerking: in beide gevallen gaat de boordcomputer na een onderbreking van accuvoeding automatisch terug naar de oorspronkelijke eenheid.

Om terug te gaan naar de vorige eenheid, gaat u op dezelfde manier te werk.

Raadpleeg de gebruiksaanwijzing van het multimediasysteem voor meer informatie.



Om bepaalde rijhulpfuncties te kunnen gebruiken, dient u de meeteenheid op het instrumentenpaneel te wijzigen zodat u de juiste informatie krijgt als u rijdt in een land waar de snelheidseenheid verschilt van de standaard instelling op uw auto.

BOORDCOMPUTER

2



Voer deze aanpassingen uitsluitend uit als de auto stilstaat.

Menu voor het personaliseren van de instellingen van de auto

Deze functie zorgt, afhankelijk van de uitrusting van de auto, voor het in-/uitschakelen en de afstelling van sommige functies van de auto.

Auto's met een multimediасherm 1

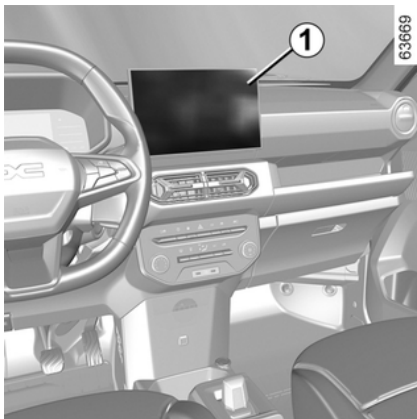

Toegang tot het instelmenu

Zie de diverse gebruiksaanwijzingen van het multimediасysteem voor informatie over de instellingen.

Selectie van de instellingen

Selecteer een menu en vervolgens de functie die moet worden gewijzigd (de weergave hangt af van de uitrusting en het land van de auto):

a) "Toegang":

- automatische portiervergrendeling tijdens het rijden;
- Toegang en starten per telefoon;

b) "Welkom":

- Interne serie geluiden;
- Interne lichtfunctie;

c) "Vegen":

- Wissen van de achterruit bij achteruitrijden;

Afhankelijk van de functie, selecteer:

- "AAN" of "UIT" om dit in of uit te schakelen.

Raadpleeg de gebruiksaanwijzing van het multimediасysteem voor meer informatie.



Voer deze aanpassingen uitsluitend uit als de auto stilstaat.

Auto's zonder een multimediасherm

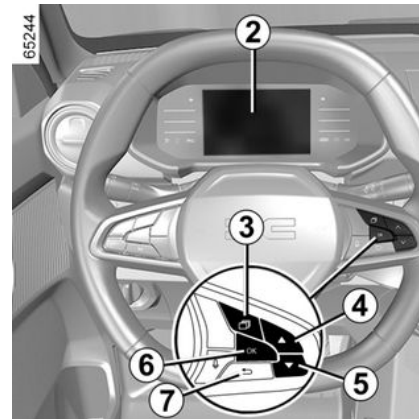

Toegang tot het menu met de instellingen op de display 2.

Stilstaande auto:

- druk herhaaldelijk op de schakelaar

3 om het  menu te openen;

- druk herhaaldelijk op knop **4** of **5** om voor het menu "Instellingen" te openen.

- Druk op de **OK**-schakelaar **6**;
- Druk op de schakelaar **7** voor het vorige scherm.

Selectie van de instellingen

Navigeer met behulp van de knop **4** of **5** om de functie te selecteren die moet

BOORDCOMPUTER

worden gewijzigd en druk op de knop **6 "OK"** om te bevestigen (weergave kan variëren volgens de uitrusting van de auto en het land):

a) "AUTO-INSTELLING":

– DASHBOARD:

- Taal;
- Eenheid;

b) "AUTO":

- Ruitenwisser achter bij achteruit rijden;
- Tractiecontrole;

c) "PARKEERHULP":

– Bip-volume;

d) "RIJHULPSYSTEMEN":

- Gevoeligheid verlaten rijstrook;
- Trilling bij verlaten rijstrook;
- Gevoeligheid rijstrookassistent;
- Actief remmen;
- Gevoeligheid actief remmen;
- Correctie van stippellijnen;

e) "MIJN VEILIGHEID PERSO":

- Waarschuwing bij het overschrijden van de toegestane snelheid;
- In de rijstrook blijven;
- Waakzaamheid;

f) "TOEGANG":

- Deuren vergrendelen tijdens het verplaatsen;

g) "RESETTEN":

Bevestiging.

Als de regel is geselecteerd, druk dan op de schakelaar **6 "OK"** om de functie te wijzigen

h) "VERLATEN":

- Geluidsinstelling;
- Instellingen telefoon;
- Tijd instellen;
- Helderheid aanpassen

Als u "PARKEERHULP" selecteert en vervolgens "VOLUME" of "DASHBOARD" en daarna "TAAL", dan kunt u een keuze maken (het geluidsvolume van de parkeerhulp of de taal van het instrumentenpaneel). Bepaal in dat geval uw keuze en bevestig deze door op de schakelaar **6 "OK"** te drukken, de geselecteerde waarde wordt weergegeven met een

voor de regel.

Om het menu te verlaten, drukt u op de schakelaar **4 of 5** om naar "TERUG" te gaan en bevestigt u door op schakelaar **6 "OK"** te drukken. Het kan nodig zijn dit een aantal keren te herhalen.

 Het menu voor het personaliseren van de instellingen van de auto kan niet gebruikt worden tijdens het rijden. Boven 20 km/u schakelt het display van het instrumentenpaneel automatisch terug naar de boordcomputer.

Klok en buitentemperatuur

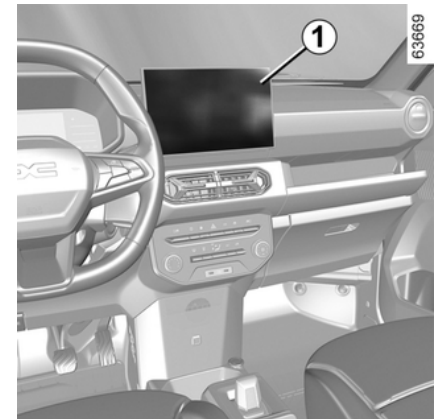

Auto's uitgerust met een multimediascherm.

De tijd en buitentemperatuur verschijnen op het multimediascherm **1**.

BOORDCOMPUTER

Raadpleeg de multimedia-instructies.

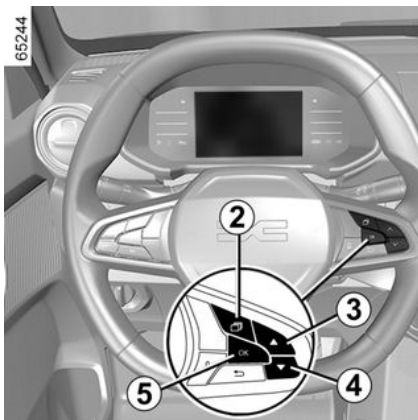

Auto's zonder een multimediascherm

- druk zo vaak als nodig op de schakelaar **2** om het menu  te bereiken;
- druk herhaaldelijk op 3 of 4 om naar het menu "Tijdstelling" te gaan en druk op de schakelaar "OK" **5**.
- houd de schakelaar **5 "OK"** ingedrukt totdat de weergave knippert. Stel het uur in met **3** of **4** en wacht drie seconden tot de minuten knipperen.
- stel de minuten in met **3** of **4** en wacht drie seconden tot het

knipperen stopt en de tijdstelling is voltooid.

Buitemtemperatuurmeter

Bijzonder geval:

Als de buitemtemperatuur tussen $-3\text{ }^{\circ}\text{C}$ en $+3\text{ }^{\circ}\text{C}$ ligt, knipperen de tekens $^{\circ}\text{C}$ (waarschuwing voor kans op gladheid).



Als de elektrische voeding onderbroken is geweest (losgenomen accukabel, zekering doorgebrand, enz.) moet u het klokje weer gelijk zetten. Zet het alleen bij stilstaande auto gelijk.



Buitemtemperatuurmeter

De buitenthermometer is beslist geen gladheidsdetector. Gladheid is niet alleen van de temperatuur afhankelijk, maar van meer factoren zoals de ligging van de weg en de vochtigheid van de lucht.

CONTROLELAMPJES

De aanwezigheid en de werking van de lampjes **ZIJN AFHANKELIJK VAN HET UITRUSTINGSNIVEAU EN HET LAND.**

Instrumentenpaneel A



Het oplichten van sommige controlelampjes gaat vergezeld van een boodschap.



Als er geen visueel of geluidssignaal terug komt, geeft het een storing van het instrumentenpaneel weer. U moet direct stoppen zonder het overige verkeer in gevaar te brengen. Zorg dat de auto inderdaad goed gestopt is en neem contact op met een merkdealer.



Het waarschuwingslampje  geeft aan dat u meteen voorzichtig **naar een merkdealer** moet rijden. Als u dit advies negeert, loopt u het risico dat uw auto beschadigd wordt.



Voor uw eigen veiligheid dwingt het waarschuwingslampje

STOP u onmiddellijk te stoppen zonder het verkeer in gevaar te brengen. Stop de motor en start deze niet opnieuw. Roep de hulp in van een merkdealer.



Controlelampje markeringslicht



Waarschuwinglampje voor grootlicht



Controlelampje dim-licht



waarschuwinglampje mistachterlicht



Controlelampje richtingaanwijzers links



Controlelampje richtingaanwijzers rechts



Waarschuwinglampje geopend(e) portier(en)

CONTROLELAMPJES

Dit waarschuwingslampje gaat branden als een van de portieren wordt geopend en geeft aan welk van de portieren open is.



Controlelampje laadsnoer aangesloten

Dit waarschuwingslampje gaat branden zodra het laadsnoer op de auto is aangesloten.



Controlelampje laadprogrammering



Controlelampje programmering airconditioning



Waarschuingslampje weinig laadstroom 12 V-hulpaccu

Dit waarschuwingslampje gaat branden wanneer het contact wordt ingeschakeld en gaat na enkele seconden uit. Als het tijdens het rijden gaat branden, betekent dit dat het elektrische circuit onvoldoende geladen wordt. Raadpleeg zo snel mogelijk de merkdealer.



Waarschuingslampje service

Dit waarschuwingslampje gaat branden wanneer het contact wordt ingeschakeld en dooft zodra de motor wordt gestart. Het kan tegelijk met

andere controlelampjes en/of berichten verschijnen.

Dit betekent dat u zo snel mogelijk, **maar voorzichtig**, naar een merkdealer moet rijden. Als u dit advies negeert, loopt u het risico dat uw auto beschadigd wordt.



STOP Waarschuingslampje 'onmiddellijk stoppen'

Dit waarschuwingslampje gaat branden wanneer het contact wordt ingeschakeld en dooft zodra de motor wordt gestart. Het gaat tegelijk met andere waarschuwingslampjes branden en gaat vergezeld van een geluidssignaal. Het dwingt u, voor uw veiligheid, direct te stoppen zonder het verkeer in gevaar te brengen. Stop de motor en start deze niet opnieuw. Vraag advies bij een merkdealer.



Controlelampje antiblokkeersysteem

Dit waarschuwingslampje gaat branden wanneer het contact wordt ingeschakeld en dooft weer na enkele seconden.

Als het controlelampje niet uitgaat nadat het contact is ingeschakeld of dit waarschuwingslampje gaat branden tijdens het rijden, is er een storing in het ABS opgetreden. Het remsysteem is blijft correct werken zoals in een

auto zonder ABS-systeem. Raadpleeg snel een merkdealer.



Controlelampje van de snelheidsbegrenzer → 173



Controlelampje snelheidsregelaar → 176



Waarschuingslampje van het niet dragen van de autogordel

Als na het starten van de motor de autogordel van de bestuurder of passagier voorin (indien van toepassing) niet correct is vastgemaakt en de auto ongeveer 20 km/u heeft bereikt, gaat dit waarschuwingslampje op het instrumentenpaneel branden en klinkt er ongeveer gedurende twee minuten een geluidssignaal → 61.

Opmerking: een voorwerp op de zitting van de passagiersstoel kan in sommige gevallen het waarschuwingslampje inschakelen.



Airbag het waarschuwingslampje

Dit waarschuwingslampje gaat branden wanneer het contact wordt ingeschakeld en dooft na enkele

CONTROLELAMPJES

seconden.

Als het niet uitgaat wanneer het contact wordt ingeschakeld of als het oplicht bij draaiende motor, wijst dit op een storing in het systeem.

Raadpleeg zo snel mogelijk een merkdealer.



Controlelampje bij te lage bandenspanning

Dit lampje verschijnt als u het contact aanzet of de motor start, en het verdwijnt na enkele seconden → 138.



Waarschuwinglampje voor laag niveau van tractiebatterij

Dit waarschuwinglampje gaat branden wanneer het contact wordt ingeschakeld en gaat na enkele seconden uit. Het brandt continu tijdens het rijden.

Als het tijdens het rijden knippert, geeft dit aan dat het accuvermogen laag is. De auto moet zo snel mogelijk worden opgeladen. Neem contact op met een merkdealer als u de accu niet kunt opladen, zelfs niet als u de oplaadstekker aansluit.



Controlelampje beperkte prestaties

Dit waarschuwinglampje gaat branden wanneer het contact wordt ingeschakeld en gaat na enkele

seconden uit.

Dit lampje verschijnt als de tractiebatterij tijdelijk niet het nominale vermogen levert. De voertuigprestaties zijn dan tijdelijk beperkt.

Gebruik een meer soepele rijstijl totdat het controlelampje verdwijnt.



Controlelampje voor elektronisch stabiliteitssysteem en tractiecontrole

Dit waarschuwinglampje gaat branden wanneer het contact wordt ingeschakeld en gaat na enkele seconden uit. Dit waarschuwinglampje kan om meerdere redenen gaan branden → 144.



Controlelampje voor ESC UIT

Dit waarschuwinglampje gaat branden wanneer het contact wordt ingeschakeld en gaat na enkele seconden uit → 145.



Waarschuwinglampje dat een storing aangeeft of dat aangeeft dat de functie "Actieve noodstop" niet beschikbaar is → 157



Waarschuwinglampje van de functie "Actieve noodstop" → 157



Functie ECO-modus

Het licht op wanneer de Eco-modus wordt ingeschakeld → 136



Waarschuwinglampje storing remsysteem

Het licht op bij het aanzetten van het contact of het starten van de motor en dooft binnen enkele seconden. Als het tijdens het remmen gaat branden met het

waarschuwinglampje **STOP** en er een geluidssignaal klinkt, dan wijst het op een daling van de hoeveelheid remvloeistof of een storing aan het remsysteem. Stop onmiddellijk en raadpleeg een merkdealer.



Handrem aangetrokken → 132



Stuurlicht met variabele bekrachtiging

Stuurverlichting met variabele ondersteuning Het licht op bij het inschakelen of starten van de motor en gaat na enkele seconden weer uit. Als het oplicht tijdens het rijden met het indicatielampje, duidt dit op een systeemstoring. Neem contact op met een merkdealer.

CONTROLELAMPJES

2



Licht antiblokkeer wiel

Het licht contact ingesteld en wordt binnen ongeveer drie seconden uitgeschakeld. Als het oplicht tijdens het rijden, duidt dit op een storing van het antiblokkeersysteem. Er wordt dan normaal geremd, maar zonder antiblokkeerwielen. Neem contact op met een merkdealer.



Voetindicator op rempedaal

Het licht op wanneer een rempedaal wordt ingetrapt.



Waarschuwing lampje preventie verlaten van rijstrook

→ 148



Waarschuwing lampje voor de functie Bestuurdersalertheid

→ 165



waarschuwing lampje snelheidswaarschuwing

Een geluidssignaal weerklinkt en het waarschuwing lampje licht op wanneer de auto sneller rijdt dan 120 km/u.



Indicator voor het opladen van de batterij



Temperatuurindicator elektrotechnisch systeem

Het licht op samen met het

waarschuwing lampje **STOP** en er klinkt een pieptoon wanneer de temperatuur van de elektrische groep te hoog is. Stop het voertuig en schakel het contact uit. Ga naar een merkdealer.

Als het lampje gaat branden in combinatie met het

waarschuwing lampje **STOP**, een pieptoon en het bericht "EVACUATE IN SAFETY", zet dan het contact uit en start de motor niet opnieuw. Stap uit en roep de hulp in van een erkende dealer.



Bij de melding "EVACUATE IN SAFETY" in combinatie met het

waarschuwing lampje **STOP** en een pieptoon moet u de auto onmiddellijk stoppen, afhankelijk van de verkeersomstandigheden. Zet het contact uit. Laat het voertuig, laat alle passagiers uitstappen en houd ze uit de buurt van het voertuig en het verkeer.
Risico van brand



Als u de auto stiltet in de berm van de weg, moet u de andere weggebruikers waarschuwen door middel van de gevarendriehoek of op een andere wijze, volgens de regels van het land waar u bent.



Indicatielampje Ernstige elektrotechnische storing

Wanneer het oplicht, signaleert het

CONTROLELAMPJES

een elektrotechnisch defect dat verband houdt met de elektrische groep (tractiebatterij en elektromotor). Neem contact op met een merkdealer.



Indicatielampje

Elektrotechnische storing

Wanneer het oplicht, signaleert het een elektrische storing die verband houdt met de elektromotor. Neem snel contact op met een erkende dealer.



Als er geen visueel of geluidssignaal terug komt, geeft het een storing van het

instrumentenpaneel weer. U moet direct stoppen zonder het overige verkeer in gevaar te brengen. Zorg dat de auto inderdaad goed gestopt is en neem contact op met een merkdealer. Als u deze aanbevelingen niet opvolgt, kan er schade aan de auto ontstaan waarvoor de bestuurder verantwoordelijk is.

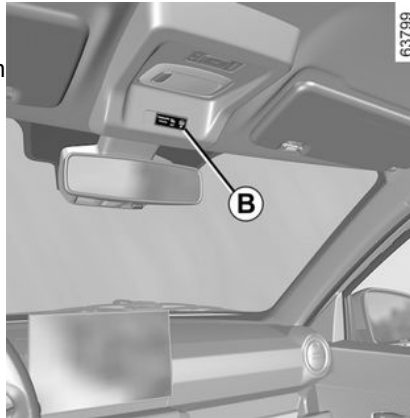

Op display *B*



Airbag Passagier ON



Airbag passagier OFF

STUURWIEL

Stuurbekrachtiging 1

2



De snelheidsafhankelijke stuurbekrachtiging past de mate van bekrachtiging automatisch aan de snelheid waarmee u rijdt aan.

Bij het parkeren is er veel bekrachtiging (voor meer comfort) en met het toenemen van de snelheid vermindert de bekrachtiging (voor een grotere veiligheid bij snel rijden).



Zet nooit de motor af tijdens het rijden: bij uitgeschakelde motor is er geen bekrachtiging.



Laat het stuurwiel niet in een uiterste stand gedraaid staan als de auto stil staat.

Bij stilstaande motor of bij een storing in het systeem blijft het mogelijk het stuurwiel te draaien. Er moet meer kracht gezet worden.

Als het stuurwiel snel wordt gedraaid, kan u een geluid horen. Dat is normaal.

SPIEGELS

Inklapbare buitenspiegels



De buitenspiegels zijn inklapbaar: klap ze eenvoudig handmatig in tegen de portierruit.

Elektrisch verstelbare buitenspiegel A

Schuif de schakelaar **1** met ingeschakeld contact om de buitenspiegel te selecteren en zet deze vervolgens met behulp van de knop **2** in de gewenste stand.

Handmatige afstelling

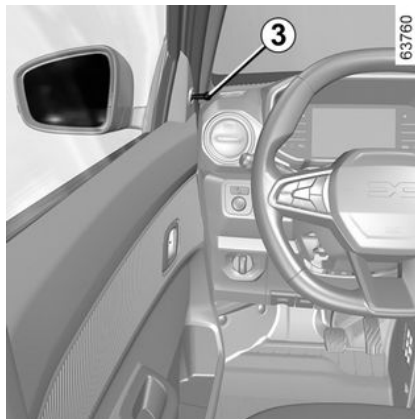

Stel de buitenspiegel af op het zicht naar achteren door de knop **3** af te stellen



Voorwerpen in het buitenspiegelglas zijn dichterbij dan ze lijken. Voor uw eigen veiligheid dient u hiermee rekening te houden bij het bepalen van de afstand, voordat u een manoeuvre uitvoert.

Binnenspiegel 4

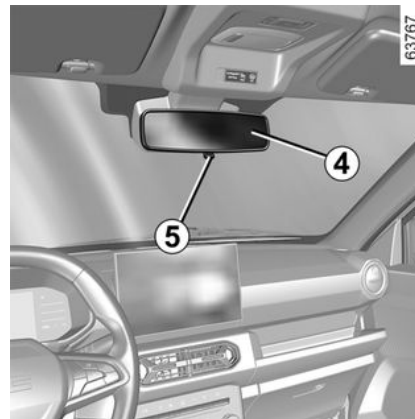

De binnenspiegel **4** is handmatig verstelbaar. Om te voorkomen dat u in het donker verblind wordt door achter u rijdende voertuigen, kan het spiegelglas in de nachtstand gekanteld worden met de hendel **5**.



Voer deze verstellingen uitsluitend uit als de auto stilstaat.

2

VERLICHTING EN SIGNALISATIE

VERLICHTING EN SIGNALLEN

2 Functie verlichting overdag



Indien aanwezig schakelt de dagrijverlichting, zonder dat u de schakelaar **1** hoeft te bedienen, overdag automatisch in bij het starten van de motor en uit bij het stoppen van de motor.

Opmerking: de dagrijverlichting dooft automatisch als het controlelampje brandt.

Markeringslichten

 Draai de ring **1** tot het symbool bij het merkteken **2** staat.

Dit controlelampje op het instrumentenpaneel licht op.

Dimlichten

Handbediend

Draai de ring **1** tot het symbool bij de markering **2** staat. Dit controlelampje op het instrumentenpaneel licht op.

Automatische werking

(afhankelijk van de auto)

Draai de ring **1** tot het symbool **AUTO** bij de markering **2** staat. Bij draaiende motor schakelen de dimlichten automatisch in en uit, afhankelijk van de helderheid buiten, zonder dat u de schakelaar **1** hoeft te bedienen.

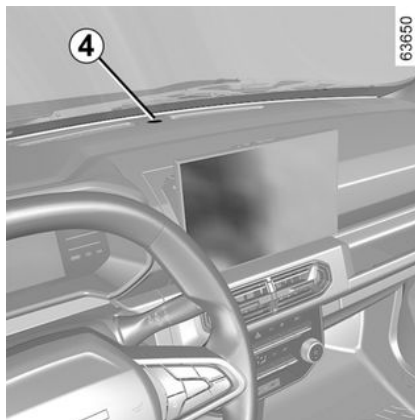

 Wanneer u links moet rijden met een auto met het stuur links (of andersom), bent u verplicht om tijdens uw verblijf de lichten te laten afstellen door een merkdealer.

 Zorg er altijd voor dat:

- de voorruit niet is bedekt (door vuil, modder, condens enz.);
- de lichtsensor **4** niet is bedekt (door vuil, voorwerpen enzovoort).

Grootlicht:

 Duw met draaiende motor en met de dimlichtaan tegen de lichtschakelaar **1**. Dit controlelampje op het instrumentenpaneel licht op.

Om het dimlicht weer in te schakelen, trekt u de lichtschakelaar **1** opnieuw naar u toe.

Mistachterlicht

 Draai de middelste ring **3** van de schakelaar zo dat het symbool bij

VERLICHTING EN SIGNALISATIE

de markering **2** staat en laat dan los.

De werking is afhankelijk van de gevoerde verlichting; het controlelampje op het instrumentenpaneel gaat branden.

Het bijbehorende controlelampje op het instrumentenpaneel verdwijnt als de mistlampen of de buitenverlichting worden uitgeschakeld.

Zodra de weersomstandigheden dit toelaten moet u het mistachterlicht uitschakelen om de achter u rijdende weggebruikers niet te hinderen.

Lichten uitschakelen

Draai het einde van de schakelaar **1** tot het symbool zichtbaar wordt bij de markering **2**.

 Bij mist, sneeuw of bij het vervoer van voorwerpen die voorbij de voorkant van het dak uitsteken, werkt de automatische verlichting niet altijd. Het inschakelen van de mistlampen blijft de verantwoordelijkheid van de bestuurder: de controlelampjes op het instrumentenpaneel geven aan of de mistlampen branden (controlelampje brandt) of niet (controlelampje brandt niet).

 Controleer voordat u in het donker wegrijdt, de werking van de verlichting en stel indien nodig de stand van de koplampen af (als het voertuig niet de normale last → **261** voert). Zorg ervoor dat de lichten niet bedekt zijn (vuil, modder, sneeuw, vervoer van voorwerpen, enz.).

Afstellen van de koplampen

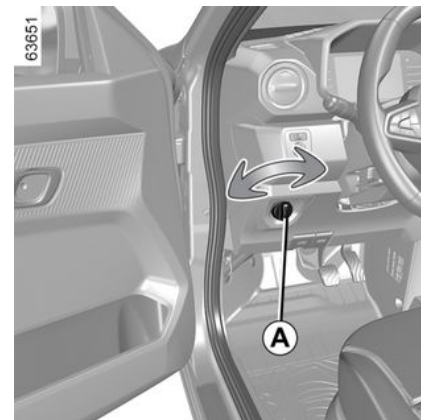

Afstellen van de koplampen:

Met knop **A** kunt u de hoogte van de koplamplichtbundel aanpassen aan de belasting.

Draai de knop **A** linksom om de lichtbundels naar beneden te laten gaan en rechtsom om ze omhoog te laten gaan.

 Wanneer u links moet rijden met een auto met het stuur links (of andersom), bent u verplicht om tijdens uw verblijf de lichten tijdelijk bij te stellen.

VERLICHTING EN SIGNALISATIE

Tabel met voorbeelden van aanpassingsposities

	Voorbeelden van de stand van knop A afhankelijk van de belasting	
	Personenauto	Lichte bestelauto
Alleen bestuurder	0	0
Bestuurder met passagier voorin	1	-
Alle stoelen bezet	1	-
Bestuurder met passagiers en bagage (of belading) tot de maximaal toegelaten totale massa	2	-
Bestuurder zonder passagiers of bagage (of belading) tot de maximaal toegelaten totale massa	3	3

Afhankelijk van de uitvoering.
In de tabel hierboven ziet u enkele voorbeelden. Stel in alle gevallen knop **A** in volgens de belading van de auto, zodat de weg goed zichtbaar is en andere weggebruikers niet worden verblind.

VERLICHTING EN SIGNALISATIE

Tijdelijke afstelling

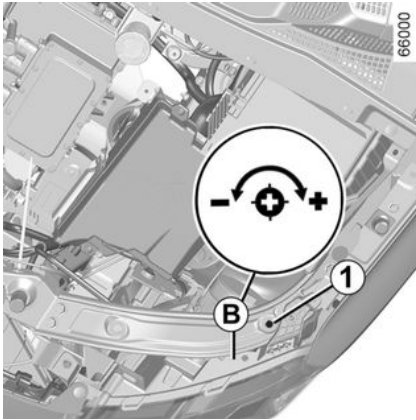

Open de motorkap en zoek de markering **B** nabij een van de koplampen.

Draai voor elke koplamp de schroef **1** met een schroevendraaier een kwartslag naar het symbool "-" om de lichtbundel omlaag te richten.

Na de rit de oorspronkelijke stand herstellen: draai de schroef **1** een kwartslag naar het symbool "+" om de lichtbundel omhoog te richten.

CLAXON EN LICHTSIGNALLEN

Geluidssignaal



Druk op het midden van het stuurwiel **A** om de claxon te laten klinken.

Lichtsignaal

Trek schakelaar **1** naar u toe en laat deze los om met de koplampen te knipperen.

Voertuiggeluid voor voetgangers

Elektrische auto's zijn erg stil. Met dit systeem kunt u andere weggebruikers waarschuwen, met name voetgangers en fietsers.

Het systeem wordt automatisch ingeschakeld wanneer de motor gestart wordt. Het geluidssignaal klinkt als de auto tussen 1 en 30 km/u rijdt.

Systeem geactiveerd:

- het systeem gaat in stand-by als de auto sneller dan ongeveer 30 km/u rijdt;
- het systeem wordt automatisch geactiveerd als de snelheid lager is dan ongeveer 30 km/u.

Alarmknipperlichten

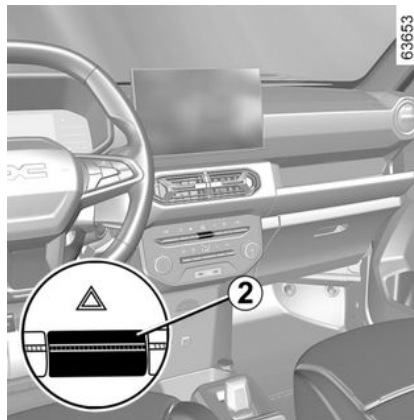

Druk op schakelaar **2**.

Hierdoor komen de vier knipperlichten en de zijknipperlichten tegelijk in werking.

Gebruik deze alleen als gevaar dreigt om andere weggebruikers te waarschuwen dat u gedwongen bent te stoppen op een abnormale plaats of zelfs waar dit verboden is, of bij bijzondere rij- of verkeersomstandigheden.

Richtingaanwijzers



Verplaats de schakelaar **3** evenwijdig aan het stuurwiel en in de richting waarin u dit gaat draaien.

Op de snelweg wordt het stuurwiel bij het veranderen van rijstrook slechts weinig gedraaid, waardoor de schakelaar niet vanzelf terug komt in de ruststand. Er is een tussenliggende stand waar de schakelaar niet wordt

CLAXON EN LICHTSIGNALEN

vastgezet om een rijstrookwisseling aan te duiden en er knipperen 3 controlelampjes in de aangegeven richting.

Als de schakelaar niet automatisch naar de ruststand terugkeert, haalt u de schakelaar met de hand uit de ruststand waarna deze naar de ruststand terugkeert.

RUITENSPROEIER, WISSEN

2

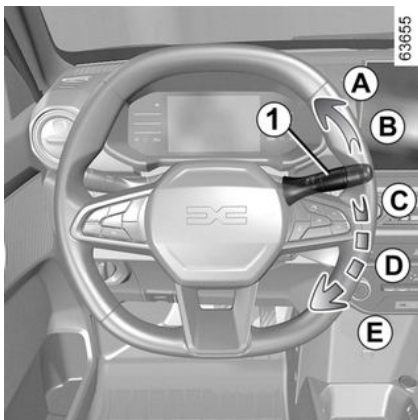

Ruitenwisser voor

 Beweeg, met ingeschakeld contact, de schakelaar **1** rond het stuurwiel (afhankelijk van de auto):

A Functie voor eenmalig ontwasemen van de voorruit.

B Ruststand.

C Wissen met intervallen (afhankelijk van de auto) - De ruitenwissers pauzeren enkele seconden tussen de wisbewegingen.

D Langzaam continu wissen.

E snel continu wissen.

Ruitenwisser

 Trek met ingeschakeld contact, de schakelaar **1** naar u toe (afhankelijk van de auto).

Door een korte actie maakt de ruitenwisser één wisbeweging en werkt de ruitensproeier.

Als u langer aan de schakelaar trekt, dan maakt de ruitenwisser meerdere wisbewegingen, naast de ruitensproeier, totdat u de schakelaar **1** loslaat. Wanneer u de schakelaar loslaat, maken de ruitenwissers drie extra wisbewegingen en na enkele seconden nog een vierde.

Als u het contact uitschakelt voordat u de ruitenwisser hebt uitgeschakeld (stand **B**), blijven de wisserarmen onmiddellijk stilstaan. Zet na het weer inschakelen van het contact de schakelaar **1** in de stand **B** om de ruitenwissers weer in de ruststand terug te brengen.



Controleer bij werkzaamheden onder de motorkap, of de schakelaar van de ruitenwisser in stand **B** (ruststand) staat.

Verwondingsgevaar

RUITENSPROEIER, WISSEN

De werking van een ruitenwisserblad

Let op de staat van de ruitenwisserbladen. Hun levensduur hangt van u af:

- houd de bladen schoon: reinig de bladen en de ruit regelmatig met water en zeep;
- gebruik ze niet op een droge ruit;
- maak ze los van de ruit als ze lange tijd niet zijn gebruikt.

Vervang ze in elk geval zodra de werking afneemt: ongeveer eens per jaar → 250.

Vorzorgen bij het gebruik van de wissers

- Maak als het vriest of sneeuwt, de ruit schoon voordat u de ruitenwisser aanzet (de ruitenmotor kan oververhit raken);
- zorg dat niets de beweging van de wisser hindert.



Achterruitenwisser



Contact aan, draai het einde van de schakelaar **1** tot het merkteken tegenover het symbool **2** staat.

Bijzonderheid

De achterruit wordt een keer gewist als de achteruitversnelling is ingeschakeld en de ruitenwissers in werking zijn of de voorgaande twee minuten zijn uitgeschakeld → 250

Achtersproeier



Contact aan, draai het einde van de schakelaar **1** tot het merkteken tegenover het symbool **2** staat.

Als u de schakelaar loslaat, blijft de achterruitenwisser werken.



Voordat u iets aan de voorruit doet (wassen van de auto, ontdoeien, reinigen van de voorruit enzovoort) moet u de schakelaar **1** in de stand **B** (ruststand) zetten.

Risico van verwonding en/of beschadigingen.



Gebruik de ruitenwisserarm niet om de achterklep te openen of te sluiten.



Probeer niet de ruitenwisserbladen omhoog te zetten. Zij kunnen niet los van de voorruit omhoog blijven staan. Voor het vervangen van de bladen, → 250

RUITENSPROEIER, WISSEN

2



Voordat u de ruitenwisser achter gebruikt moet u ervoor zorgen dat niets de beweging van de wisser hindert. Controleer als het vriest, voordat u wegrijdt, of de ruitenwissers voor en achter niet aan het glas zijn vastgevroren. De wissermotor kan hierdoor te warm worden. Controleer regelmatig de staat van de ruitenwisserbladen. Zodra hun werking afneemt, moet u ze vervangen,
Maak regelmatig de achterrait schoon.

STARTEN, STOPPEN VAN DE MOTOR

Stand St: "Stop en stuurslot"



Vergrendelen: als u de sleutel uit het slot trekt en het stuur draait, hoort u een klik: de stuurinrichting is nu vergrendeld.

Ontgrendelen: zet het stuurslot vrij door het stuur en de sleutel iets heen en weer te bewegen.

Stand A: "Accessoires"

Het contact staat af maar de accessoires, bijvoorbeeld de radio, kunnen worden gebruikt.

Contact AAN stand M

Het contact wordt aangezet:

– de motor kan worden gestart.

Contact AAN stand D

Draai de sleutel tot de stand **D** en laat deze los.



Zet nooit het contact uit voordat de auto compleet stilstaat. Door het stilzetten van de motor is er geen bekrachtiging meer van: remmen, stuurinrichting enzovoort. Ook werken veiligheidsvoorzieningen zoals airbags en gordelspanners niet meer.

Stilzetten van de motor

Motor gestart, draai de sleutel terug naar de stand "Stop" **St**. De motor wordt uitgeschakeld.



Voer de volgende stappen uit voordat u de auto start.

- Zet de keuzehendel in de rijmodus **N**;
- Trap het rempedaal in ;
- Draai de sleutel tot de stand **D** en laat deze los;
- het waarschuwingslampje "GEREED" verschijnt in het cluster.

Bijzonderheid

Afhankelijk van de auto stoppen de accessoires (radio enz.) met werken zodra de motor wordt uitgeschakeld of de portieren worden vergrendeld.

Bij startmoeilijkheden

Om schade te voorkomen, moet u niet blijven proberen de motor te starten (door de auto te duwen of te slepen). **zolang de oorzaak van het defect niet is opgespoord en verholpen.**

Ga niet door met starten maar roep de hulp in van een merkdealer en laat de storing verhelpen.

STARTEN, STOPPEN VAN DE MOTOR



De auto kan alleen worden gestart als het oplaadsnoer is losgekoppeld van de auto.

3



Verantwoordelijkheid van de bestuurder tijdens het parkeren of stoppen van de auto

Laat nooit, ook niet heel even, een kind, een afhankelijke volwassene of een dier in de auto achter als u deze verlaat. Ze kunnen zichzelf of anderen in gevaar brengen door bijvoorbeeld de motor te starten, de ruitbediening te activeren of de portieren te vergrendelen. Bovendien kan bij warm, zonnig weer de temperatuur in het interieur heel erg snel oplopen.

**LEVENSGEVAAR OF GEVAAR
VAN ERNSTIG LETSEL.**

VERSNELLINGSSCHAKELAAR

Elektronische keuzehendel 1

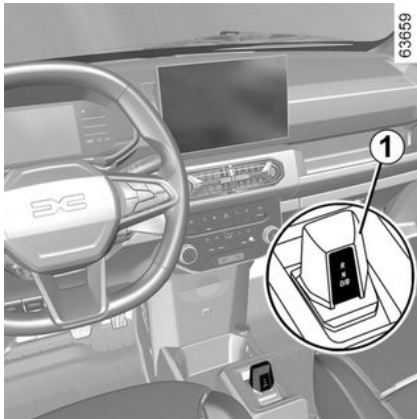

R: Achteruit

N: Neutraal

D: Automatische modus.

B: Versnelling vooruit met verbeterd regeneratief remmen.

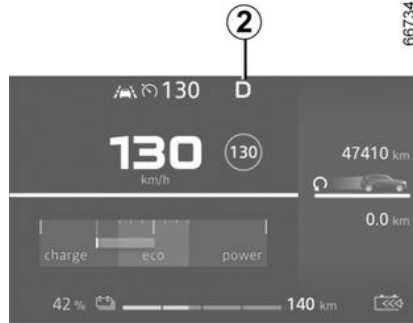

De weergave **2** op het instrumentenpaneel geeft de gekozen stand aan van de versnellingshendel **1**.

Werkzaamheden

Zet de keuzehendel **1** een of twee klikken naar voren of naar achteren om de gewenste stand (**R**, **N**, **D** of **B**) in te schakelen en laat de hendel los; deze keert terug naar de stabiele stand.

De ingeschakelde stand verschijnt op het instrumentenpaneel.

Als bepaalde omstandigheden het schakelen in de weg staan, knippert de huidige stand op het instrumentenpaneel.

OPMERKING:
Trap altijd het rempedaal in en selecteer de rijmodus. Als de rem niet wordt ingetrapd, verschijnt indicator  op het instrumentenpaneel om aan te geven dat het rempedaal moet worden ingetrapd voordat u enige **modus (R/N/D/B)** selecteert.

Om de auto in neutraal te zetten

Om de stand **N** in te schakelen, zet u met stilstaande auto en draaiende motor de keuzehendel **1** een klik naar voren of naar achteren, afhankelijk van de ingeschakelde versnelling.

Stand automatisch

Zet met stilstaande auto en draaiende motor de keuzehendel **1** twee klikken achteruit om de stand **D** in te schakelen.

Als een van deze voorwaarden niet wordt toegepast, knippert **D** gedurende ongeveer 5 seconden en verschijnt de melding "Trap op rem" gedurende ongeveer 15 seconden op het instrumentenpaneel.

In de meeste rijomstandigheden hoeft u de versnellingshendel niet meer te gebruiken: er wordt "automatisch" op

VERSNELLINGSSCHAKELAAR

het juiste moment geschakeld naar een geschikt toerental omdat het automatisch systeem rekening houdt met de belasting van de auto, het wegprofiel en de geselecteerde rijstijl.

3

 als de motor draait en de auto 0 tot 8 km/u rijdt in stand **N** of **R**, moet het rempedaal worden ingedrukt om stand **D** in te schakelen. Dit is nuttig bij parkeermanoeuvres waarbij meermaals moet worden geschakeld tussen vooruit- en achteruitversnelling.

Rijden in de modus B

Deze modus maakt rijden mogelijk met sterker regeneratief remmen.

Bij loslaten van het gaspedaal gebruikt de auto regeneratief remmen om de auto af te remmen. Zo genereert de elektromotor meer stroom om de tractieaccu op te laden.

In de modus **B** werkt regeneratief remmen minder als de accu koud of volledig opgeladen is.



Het remmen op de motor kan in geen geval het indrukken van het rempedaal vervangen.

Om de achteruitversnelling in te schakelen

Zet met stilstaande auto en lopende motor de keuzehendel **1** twee klikken vooruit om de stand **R** in te schakelen.

Als het rempedaal niet wordt ingedrukt, klinkt er een pieptoon, knippert de weergave van stand **R** gedurende ongeveer 5 seconden op het instrumentenpaneel en verschijnt gedurende ongeveer 15 seconden de melding "Trap op rem".



Opmerking: als de motor draait en de auto ongeveer 0 tot 8 km/u rijdt en de stand **N** of **D** is ingeschakeld, hoeft het rempedaal niet te worden ingetrapt om **R** in te schakelen. Dit is nuttig bij parkeermanoeuvres waarbij meermaals moet worden geschakeld tussen vooruit- en achteruitversnelling.

Parkeren van de auto

Zet de motor af, als het voertuig stilstaat. De neutraalstand "**N**" wordt ingeschakeld terwijl u uw voet op het rempedaal houdt.

Zorg ervoor dat de handrem is aangetrokken en dat het voertuig stilstaat.

Storingen

Tijdens het rijden:

- als het bericht "WARNING: Check Gearbox" verschijnt op het instrumentenpaneel, dan wijst dit op een storing. Raadpleeg zo snel mogelijk een merkdealer.
- als het bericht "WARNING: Gearbox Overheating" verschijnt op het instrumentenpaneel, stop dan zo spoedig mogelijk om de versnellingsbak te laten afkoelen en wacht totdat het bericht verdwijnt.



In de stand **N** van de versnellingshendel zijn de aangedreven wielen niet mechanisch geblokkeerd. Controleer of de auto niet kan weggrollen voordat u uitstapt.

VERSNELLINGSSCHAKELAAR



Bij het openen van het portier verschijnt het bericht "Selecteer NEUTRAAL N" op het instrumentenpaneel als de versnellingsknop in een andere stand staat dan **N** en de motor niet is afgezet.



Bij het manoeuvreren kan de auto aan de onderkant ergens tegenaan rijden (bijvoorbeeld: contact met een paaltje, een trottoir of ander stadsmeubilair) waardoor schade kan ontstaan aan de auto (bijvoorbeeld: vervorming van een as), het elektrische circuit of de tractiebatterij.

Raak de onderdelen van het circuit of eventuele lekken of vloeistoffen niet aan.

Om ieder risico van een ongeluk te voorkomen, moet u uw auto door een merkdealer laten controleren.

Risico van ernstig letsel of mogelijk dodelijke elektrische schok.



Bij het manoeuvreren kan de auto aan de onderkant ergens tegenaan rijden (bijvoorbeeld: contact met een paaltje, een trottoir of ander stadsmeubilair) waardoor schade kan ontstaan aan de auto (bijvoorbeeld: vervorming van een as), het elektrische circuit of de tractiebatterij.

Raak de onderdelen van het circuit of eventuele lekken of vloeistoffen niet aan.

Om ieder risico van een ongeluk te voorkomen, moet u uw auto door een merkdealer laten controleren.

Risico van ernstig letsel of mogelijk dodelijke elektrische schok.

Storingen

Zorg in geval van een motorstoring of een elektrische storing (accustoring, enz.) dat de auto goed blijft stilstaan.

HANDREM

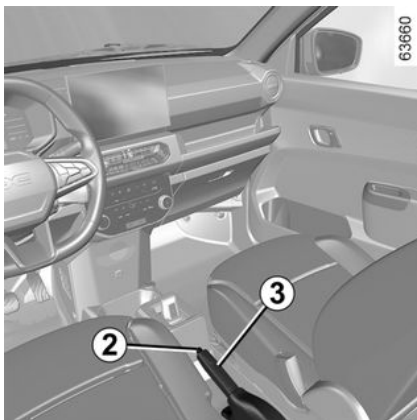

Vrij zetten

Trek de hendel **3** iets omhoog, druk op de knop **2** en laat de hendel omlaag tot de vloer.

Het waarschuwingslampje  op het instrumentenpaneel gaat uit.

Indien u de handgreep niet voldoende lost, dan blijft op het instrumentenpaneel een rood controlelampje branden en klinkt er een pieptoon, samen met de melding "Parking Brake ON", als de auto sneller dan 20 km/uur rijdt.

vastzetten

Trek de handgreep **3** omhoog zorg ervoor dat de auto goed blijft stilstaan.

Het controlelampje  op het instrumentenpaneel licht op.

Hellend parkeren

Bij parkeren op een helling kan het nodig zijn, afhankelijk van de helling en/of de belasting van de auto, de handrem minstens twee extra tanden vaster te zetten.



Bij het parkeren op een helling op een weg met bijvoorbeeld modder, sneeuw of ijs, kan het voertuig wegglijden. Draai de wielen zodat het voertuig houvast heeft tegen een stevig object (trottoirband, enz.).



Tijdens het rijden moet de handrem helemaal vrij gezet zijn (rood waarschuwingslampje uit), risico van oververhitting of beschadiging.



Zorg ervoor dat de handrem altijd is vastgezet wanneer de auto wordt opgeladen.



Bij het manoeuvreren kan de auto aan de onderkant ergens tegenaan rijden (bijvoorbeeld: contact met een paaltje, een trottoir of ander stadsmeubilair) waardoor schade kan ontstaan aan de auto (bijvoorbeeld: vervorming van een as), het elektrische circuit of de tractiebatterij.

Raak de onderdelen van het circuit of eventuele lekken of vloeistoffen niet aan.

Om ieder risico van een ongeluk te voorkomen, moet u uw auto door een merkdealer laten controleren.

Risico van ernstig letsel of mogelijk dodelijke elektrische schok.

MILIEU

Uw auto is ontwikkeld met een zo groot mogelijke aandacht voor het **milieu** gedurende zijn hele bestaan: bij zijn fabricage, tijdens zijn gebruik en ten slotte als hij gesloopt wordt.

Fabricage

De fabricage van uw auto vindt plaats in een fabriek die stappen onderneemt tot vermindering van de milieueffecten op de leefomgeving en de natuur (vermindering van wateren energieverbruik, lichten geluidsoverlast, wateren luchtverontreiniging, scheiden van afval en terugwinnen van materialen uit afvalstoffen).

Denk zelf ook aan het milieu

– Onderdelen en voertuigen mogen aan het einde van hun levensduur niet worden weggegooid. Zij moeten worden overgedragen aan een instantie die aan de milieunormen voldoet.
– Gebruikte en vervangen onderdelen na een door u zelf uitgevoerde onderhoudsbeurt aan uw auto (voertuigaccu, batterijen, enz.) moeten bij daarvoor bestemde depots voor klein chemisch afval ingeleverd worden.

– Om de recycling van uw voertuig aan het einde van zijn levensduur te optimaliseren, kunt u contact opnemen met een erkende dealer of de website van de fabrikant bezoeken om doorverwezen te worden naar inzamelpunten die respect voor het milieu garanderen en voldoen aan de lokale wetgeving.

Kringloop

Uw auto is voor minstens 85% recycleerbaar en voor minstens 95% recupereerbaar.

Om deze doelstellingen te behalen, is een groot aantal onderdelen van de auto ontworpen om gerecycled te worden.

De materialen en constructies zijn zorgvuldig ontworpen om:

– deze componenten eenvoudig te verwijderen en opnieuw te verwerken door gespecialiseerde bedrijven;
– een circulaire economie te bevorderen (hergebruik, recycling, terugwinning, enz.)

Dit geldt met name voor accu's van elektrische voertuigen.

Om grondstoffen te sparen, bevat uw voertuig diverse onderdelen die zijn gemaakt van gerecyclede kunststoffen of hernieuwbare materialen.

TIPS VOOR HET RIJDEN, ZUINIG RIJDEN

De actieradius is goedgekeurd volgens een voorgeschreven standaardmethode. Deze methode is voor alle autofabrikanten hetzelfde en maakt het mogelijk om auto's met elkaar te vergelijken.

De werkelijke actieradius is afhankelijk van de gebruiksomstandigheden en de uitrustingen van de auto en de rijstijl van de bestuurder. Raadpleeg voor een optimale actieradius onderstaande aanbevelingen.

U beschikt afhankelijk van de versies over verschillende functies die u kunnen helpen het energieverbruik te verminderen:

- op het instrumentenpaneel:
 - de econometer;
 - het indicatielampje rijstijl;
 - de Eco-acceleratie-indicator.
- op het multimediascherm;
 - gegevens met betrekking tot uw energieverbruik;
 - een grafiek van het energieverbruik;
 - scores op basis van uw rijstijl;
 - Eco tips voor zuinig rijden;
 - een ECO-rijmodus.

Op het instrumentenpaneel A

Afhankelijk van de auto, kan de informatieweergave worden ingedeeld

en gepersonaliseerd aan de hand van de personaliseringsstijl van het instrumentenpaneel die is gekozen met het multimediascherm.



Econometer

(op het instrumentenpaneel)

De econometer geeft de bestuurder een real time overzicht van de energietेरugwinning of het energieverbruik van de auto.

Gebruikszone "Energietेरugwinning" A

Wanneer u tijdens het rijden uw voet van het gaspedaal haalt of op het rempedaal zet, genereert de motor tijdens het afremmen elektriciteit die wordt gebruikt om de auto af te

remmen of om de tractiebatterij op te laden



Gebruikszone "Optimal" 0

(afhankelijk van de auto)

Geeft een verbruik van nul aan.

Gebruikszone "Aanbevolen verbruik" B

TIPS VOOR HET RIJDEN, ZUINIG RIJDEN

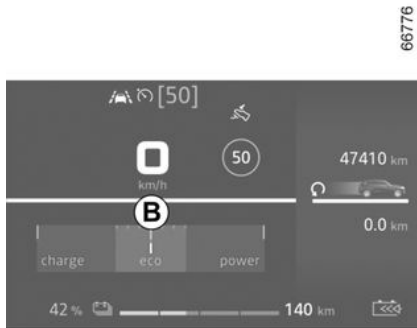

De tractiebatterij levert de elektrische energie die de motor nodig heeft om de auto te laten rijden.

Gebruikszone "Afgesloten verbruik"
C

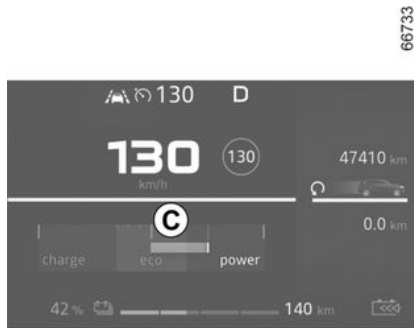

Geeft een hoog energieverbruik aan.



De aanwezigheid en weergave van deze informatie is afhankelijk van de gekozen sfeerinstelling.

Indicatielampje rijstijl 1



3

Dit lampje informeert u, na activering, in real time over uw rijstijl. U wordt gewaarschuwd door de indicator 1.

Hoe meer blaadjes de indicator 1 weergeeft, hoe soepeler en zuiniger u rijdt.

Als u deze indicator regelmatig volgt, dan daalt het *brandstofverbruik van uw auto.

Raadpleeg de gebruiksaanwijzing van het multimediasysteem voor meer informatie.

TIPS VOOR HET RIJDEN, ZUINIG RIJDEN

Eco-acceleratie-indicator 2

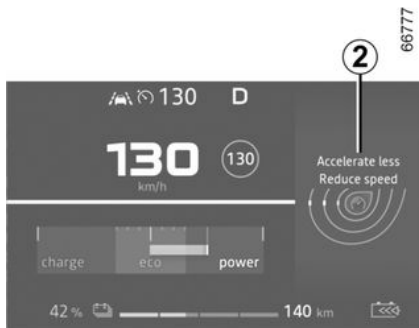

Afhankelijk van het voertuig geeft deze in realtime aan of uw acceleratie matig is of sterk.

U wordt gewaarschuwd door de indicator **2**:

- groen: acceleratie is matig en correct;
- wit: acceleratie is te groot;
- grijs: acceleratie is te groot.

Opmerking: het is niet mogelijk om de rijstijlindicator **1** en de Eco-acceleratie-indicator **2** tegelijkertijd weer te geven.

Op het multimediасherm 3

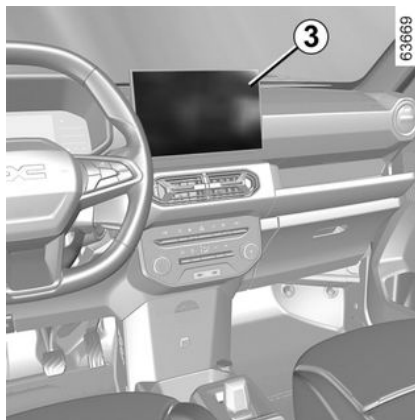

Trajectbalans

Bij auto's die hiermee zijn uitgerust, verschijnt nadat de motor is uitgeschakeld een "Trajectverslag" op multimediасherm **3**. Dit verslag biedt informatie over uw laatste reis:

- uw gemiddeld energieverbruik;
- het aantal afgelegde kilometers;
- een algemene melding, rekening houdend met de acceleratie, de anticipatie en uw mogelijkheid om uw snelheid te controleren;
- advies om uw beoordeling te verbeteren.

Een algemene melding van 0 tot 100 geeft u de mogelijkheid om uw

prestaties als zuinige bestuurder in te schatten.

Hoe hoger het cijfer, hoe lager het energieverbruik.

De tips voor zuinig rijden worden u gegeven om uw prestaties te verbeteren.

Raadpleeg de gebruiksaanwijzing van het mediasysteem voor meer informatie.

Functie Eco-modus

De ECO-functie optimaliseert de actieradius van het voertuig door de motorprestaties en de maximale snelheid te beperken (beperkt tot ongeveer 100 km/u). Deze regelt sommige verbruikende systemen in het voertuig (stuurbeheersing enz.) en bepaalde rijhandelingen (acceleratie, deceleratie enz.).

TIPS VOOR HET RIJDEN, ZUINIG RIJDEN

Schakel de functie in

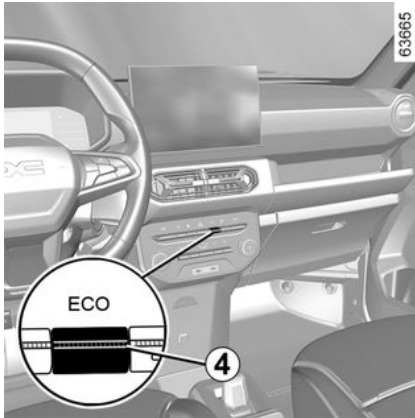

Druk op schakelaar **4**

Het waarschuwingslampje **5** op het instrumentenpaneel licht op, evenals in de schakelaar geïntegreerde waarschuwingslampje.

Tijdens het rijden kan de ECO-modus tijdelijk worden uitgezet om de motor weer op volle kracht te laten werken.

Druk daartoe het gaspedaal diep in.

De ECO-modus wordt weer ingeschakeld zodra u de druk op het gaspedaal vermindert.

De functie uitschakelen



Druk op schakelaar **4**.

Het waarschuwingslampje **5** op het instrumentenpaneel gaat uit.

WAARSCHUWING BIJ VERLIES VAN BANDENSPANNING

43592

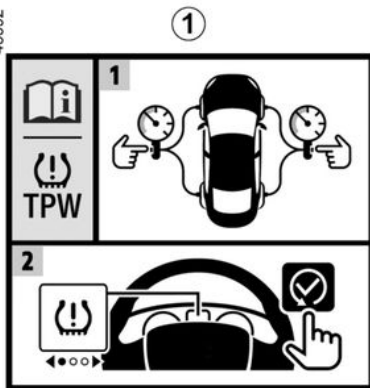

Wanneer de auto ermee is uitgerust, waarschuwt dit systeem voor verlies van spanning in een of meerdere banden.

Het systeem kan worden geïdentificeerd door de sticker **1** in de auto.



De werking van de startvergrendeling

Dit systeem detecteert een verlies van spanning in een van de banden door tijdens het rijden de snelheid van de banden te meten.

Het waarschuwingslampje  **2** verschijnt continu om de bestuurder te waarschuwen in geval van onvoldoende druk (leeggelopen band, lekke band enzovoort).

63664

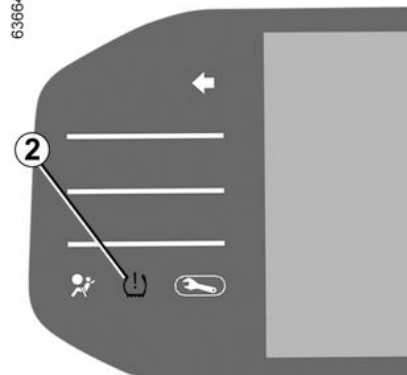

Deze functie is een extra hulp tijdens het rijden. Deze functie neemt niet de taak van de bestuurder over. De bestuurder moet altijd opletten en blijft verantwoordelijk. Controleer de bandenspanning, inclusief het reservewiel, één keer per maand.

Werkingsomstandigheden

Het systeem moet worden gereset met de bandenspanning die op het bandenspanningsetiket wordt vermeld

WAARSCHUWING BIJ VERLIES VAN BANDENSPANNING

→ **223.** Anders is er kans dat er geen betrouwbare waarschuwing komt bij een aanzienlijk verlies van de bandenspanning.

Resetten moet altijd gebeuren na controle van de bandenspanning in de vier banden als deze koud zijn.

In de volgende situaties bestaat het risico dat het systeem te traag of niet correct werkt:

- Systeem niet gereset na het oppompen van de banden of na elke andere verrichting aan de wielen;
- Onjuiste reset van systeem: andere bandenspanning dan de aanbevolen spanning;
- aanzienlijke wijziging van de belading of verdeling van de belading aan één kant van de auto
- sportief rijden en aanzienlijk versnellen
- rijden op een besneeuwd of glad wegdek
- rijden met sneeuwkettingen
- monteren van maar één nieuwe band
- gebruik van banden die niet door de merkdealer goedgekeurd zijn



De bandenspanning moet worden gecontroleerd voordat de resetprocedure wordt gestart. Het systeem geeft geen waarschuwing als de druk niet overeenkomt met de aanbevolen druk.



Een plots verlies van bandenspanning (klapband enz.) wordt mogelijk niet direct door het systeem opgemerkt.

Procedure voor resetten van de referentieniveaus voor bandenspanning

Deze gebeurt:

- na elke keer opnieuw op spanning brengen of resetten van de bandenspanning;
- na het verwisselen van een wiel;
- na het gebruiken van de pompset voor de banden
- na het wisselen van de wielen.

Deze moet altijd gebeuren na controle van de bandenspanning in de vier banden als deze koud zijn.

De bandenspanning moet afgestemd zijn op het huidige gebruik van de auto (onbelast, belast, rijden op de autosnelweg...).

Houd u aan de bandenspanning (inclusief die van het reservewiel). Controleer minstens één keer per maand en voor een grote reis de bandenspanning (raadpleeg de sticker op de zijkant van het bestuurdersportier) → **234.**

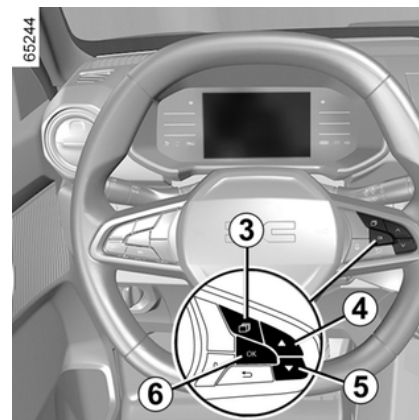

Auto's zonder multimediascherm

Contact aan, **stilstaande auto:**

- Druk meerdere keren kort op knop **3** om naar het tabblad "voertuig" te gaan;

WAARSCHUWING BIJ VERLIES VAN BANDENSPANNING

- Druk kort op de schakelaar **4** of **5** om de pagina "Bandenspanning init. druk lang op" te bereiken;
- houd de schakelaar **6** "OK" ingedrukt om de reset te starten.

Houd schakelaar **6** ingedrukt totdat de melding "Bewerking voltooid" verschijnt. U kunt nu rijden.

Auto's met een multimediascherm

De resetprocedure moet worden uitgevoerd terwijl de **auto stilstaat** en het contact is ingeschakeld.

Raadpleeg de gebruiksaanwijzing van het multimediasysteem voor meer informatie.

WAARSCHUWING BIJ VERLIES VAN BANDENSPANNING

Berichtweergave

De onderstaande tabel toont de mogelijke berichten voor de bandenresetprocedure.

Treep plank	Berichten	Interpretatie
-	Init. bandenspanning bij stop	Het bericht verschijnt onderweg. Als u de spanning van de vier banden wilt resetten, stop dan de auto.
1	Druk lang op initialisatie bandenspanning	Houd de schakelaar 6 "OK" ingedrukt om het resetten te starten totdat de melding "Als de druk in orde is [even wachten]" verschijnt om de spanning van de vier banden te resetten terwijl de auto stilstaat.
2	Als druk in orde is [even wachten]	De melding knippert en herinnert u eraan dat de druk moet worden aangepast aan de aanbevolen waarden op het bandenspanningslabel voordat het systeem → 223 wordt gereset. Houd schakelaar 6 "OK" ingedrukt om het resetverzoek te bevestigen totdat de melding "Handeling voltooid" verschijnt.
3	Beweging klaar	De resetprocedure is succesvol afgerond. U kunt nu rijden.

WAARSCHUWING BIJ VERLIES VAN BANDENSPANNING

Corrigeren van de bandenspanning

De spanningen van de vier banden moeten koud worden ingesteld (raadpleeg label **A** op de zijkant van het bestuurdersportier) → 223.

Indien u de bandenspanning niet bij koude banden kunt controleren, **dan moeten de opgegeven waarden worden verhoogd met 0,2 tot 0,3 bar (3 PSI)**.

Verlaag nooit de spanning van een warme band.

Elke keer dat de banden worden opgepompt of de bandenspanning wordt gecorrigeerd, moet de referentiewaarde voor de bandenspanning opnieuw worden ingesteld.

Vervangen van wielen/banden

Gebruik alleen apparatuur die is goedgekeurd door het merknetwerk. anders bestaat het risico dat het systeem te laat wordt geactiveerd of niet goed werkt → 234.

Elke keer dat een wiel/band wordt verwisseld, moet de bandenspanning worden gecorrigeerd en moet de referentiewaarde voor de bandenspanning worden gereset.

Reservewiel

Zodra het aanwezige reservewiel op de auto is gemonteerd, moet de bandenspanning worden gecorrigeerd en moet de referentiewaarde voor de bandenspanning worden gereset.

Spuitbussen voor bandenreparatie en pompset

Gebruik alleen apparatuur die door het merknetwerk is goedgekeurd. Anders loopt u het risico dat het systeem met vertraging of slecht werkt. → 229.

Nadat de pompset voor de banden is gebruikt, corrigeert u de bandenspanning en reset u de referentiewaarde voor de bandenspanning.

Bandenspanningsstoringen







De tabel op de volgende pagina vermeldt de waarschuwingsberichten die op het instrumentenpaneel **8** verschijnen wanneer het systeem een bandenspanningsstoring detecteert.

WAARSCHUWING BIJ VERLIES VAN BANDENSPANNING

Tabel met foutmeldingen

De informatie op het instrumentenpaneel duidt op mogelijke bandenspanningsstoringen (bijv. een leeggelopen of lekke band).

Waarschuwingslampjes	Berichten	Interpretatie
 gaat branden.	Banden oppompen en initiëren.	Dit geeft aan dat er een te lage bandenspanning of lekke band is gedetecteerd. Controleer en stel de spanning van de vier banden in koude toestand in en reset het systeem.
 knippert en blijft dan branden	Bandenspanning controleren en initiëren.	Dit geeft aan dat de reset niet is gelukt. Controleer de bandenspanning en stel deze opnieuw af voordat u de resetprocedure opnieuw start.
 knippert en blijft dan branden, samen met het waarschuwingslampje 	TPW controleren	Dit duidt op een storing in het systeem. Ga naar een merkdealer.
 knippert en blijft dan branden	TPW niet beschikbaar	Dit geeft aan dat een reservewiel voor noodgevallen met een andere maat dan de andere vier wielen op het voertuig is gemonteerd. Het systeem blijft niet beschikbaar totdat een wiel van dezelfde maat als de andere wielen is gemonteerd en de resetprocedure is uitgevoerd.

RIJHULP- EN CORRECTIESYSTEMEN

Uw voertuig is uitgerust met:

- **ABS (antiblokkeersysteem);**
- **elektronisch stabiliteitsprogramma ESC met onderstuurcontrole en tractiecontrole;**
- **noodstopbekrachtiging;**
- **hulp bij wegrijden op een helling.**

Op de volgende bladzijden zijn andere rijhulpsystemen beschreven.



Deze functies zijn extra hulpmiddelen in kritieke situaties waarbij het rijgedrag van de auto aangepast wordt.

Deze functies kunnen de bestuurder echter niet vervangen.

De limieten van het voertuig worden hiermee niet verlegd en vormen ook geen reden om harder te gaan rijden.

Deze functies kunnen dus in geen geval de oplettendheid of de verantwoordelijkheid van de bestuurder overnemen - de bestuurder moet altijd alert zijn op plotselinge gebeurtenissen die zich tijdens het rijden kunnen voordoen.

ABS (antiblokkeersysteem)

Bij krachtig remmen voorkomt het ABS dat de wielen blokkeren, waardoor de remafstand wordt geoptimaliseerd, terwijl de macht over het voertuig behouden blijft. Onder deze omstandigheden is het mogelijk om obstakels te vermijden, ook bij het remmen. Bovendien optimaliseert dit systeem de remweg, met name op een weg met weinig grip (natte weg, enz.).

Elke activering van deze functie is voelbaar door een trilling in het rempedaal. Het ABS kan echter nooit de natuurkundige eigenschappen van de grip tussen de banden en het wegdek verbeteren. Blijf **altijd** de gebruikelijke voorzichtigheid in acht houden (afstand bewaren enz.).



Bij krachtig remmen adviseren we u het rempedaal **krachtig ingedrukt te houden**. Het is niet nodig "pompend" te remmen. Het ABS regelt de kracht in het remsysteem.

Storingen

– Als het waarschuwinglampje  op het instrumentenpaneel oplicht tijdens het rijden, **werken de remmen nog normaal zonder ABS;**

– Als de waarschuwinglampjes 

en  tijdens het rijden op het instrumentenpaneel verschijnen, **is er een defect in het remsysteem.**

In dit geval wordt ABS ook uitgeschakeld.

Ga naar een merkdealer.

Elektronisch stabiliteitsprogramma ESC met onderstuurcontrole en tractieregeling

Elektronisch stabiliteitsprogramma ESC

(afhankelijk van de auto)

Dit systeem helpt u de controle over de auto te behouden in kritieke rijsituaties (uitwijken voor een obstakel, verlies van grip op de weg in een bocht, enz.).

Onderstuurregeling

Dit verbetert de werking van het ESC bij sterk onderstuur van de auto (als de voorwielen hun grip verliezen).

Tractiecontrole

RIJHULP- EN CORRECTIESYSTEMEN

Dit systeem helpt het slippen van de aangedreven wielen te beperken en de auto bij het weggrijden, accelereren of decelereren te controleren.

De ESC-functie uitschakelen



Contact aan, **stilstaande auto**;

In sommige situaties (rijden op een heel zachte ondergrond: bv. sneeuw, modder of rijden met sneeuwkettingen), kan het systeem de kracht van de motor verminderen om het doorslippen te beperken.

Als dit niet is vereist, kan de functie buiten gebruik worden gesteld:

- Druk meerdere keren kort op knop

1 om naar het menu  te gaan;

- druk herhaaldelijk op knop 2 of 3

om het menu "  Voertuiginstellingen" te openen. Druk op de **OK**-schakelaar 4;
– druk herhaaldelijk op knop 2 of 3 totdat u bij het menu "Tractieregeling" komt. Druk op de **OK**-schakelaar 4;
– Druk de **OK**-schakelaar 4 in om de functie ESC uit te schakelen.

Het waarschuwingsbericht "ESC OFF"

en het waarschuwingslampje  verschijnen op het instrumentenpaneel om u hiervoor te waarschuwen.

Als u deze functie uitschakelt, wordt de tractiecontrole (ASR) ook uitgeschakeld.

Omdat het elektronische stabiliteitsprogramma ESC met onderstuurcontrole en tractieregeling voor bijkomende veiligheid zorgt, raden wij af om niet te rijden als deze functie is uitgeschakeld.

Opmerking: de functie wordt automatisch weer ingeschakeld bij het aanzetten van het contact van de auto, of zodra deze sneller rijdt dan ongeveer 50 km/u. Als de auto langzamer dan 50 km/u rijdt, wordt de functie uitgeschakeld.

De werking van de startvergrendeling

Een opname-element in het stuurwiel registreert de richting waarin de bestuurder de auto wil laten rijden.

Andere opname-elementen in de auto registreren de werkelijke verplaatsingsrichting. Het systeem vergelijkt de door de bestuurder gegeven bevelen en gekozen richting met de werkelijke verplaatsingsrichting van de auto en corrigeert deze laatste door, indien nodig, op bepaalde wielen te remmen en/of het motorvermogen aan te passen. Als het systeem in werking is, wordt dit aangeduid door

een knipperend controlelampje  op het instrumentenpaneel.

Storingen

Wanneer het systeem een storing detecteert, verschijnen het waarschuwingsbericht en het

waarschuwinglampje  op het instrumentenpaneel.

In dat geval wordt het elektronische stabiliteitsprogramma ESC met onderstuurcontrole en tractiecontrole uitgeschakeld.

Raadpleeg een merkdealer als deze controlelampjes op het instrumentenpaneel blijven branden nadat het contact is uit- en aangezet

RIJHULP- EN CORRECTIESYSTEMEN

Noodstopbekrachtiging

Dit systeem is een aanvulling op het ABS dat zorgt voor het verminderen van de remweg van de auto.

De werking van de startvergrendeling

Het systeem herkent wanneer een noodstop wordt uitgevoerd. In dit geval ontwikkelt het remsysteem onmiddellijk de maximale kracht en kan het ABS in werking treden.

Het ABS-remsysteem blijft werken zolang het rempedaal ingedrukt is.

Storingen

Als het systeem een storing signaleert, verschijnt de storingsmelding "WARNING: Check Braking System" op het instrumentenpaneel, in combinatie met het oplichten van het

waarschuwingslampje .

Ga naar een merkdealer.

Hulp bij wegrijden op een helling

Dit systeem helpt u bij het wegrijden op een helling. Het voorkomt dat de auto achteruit rolt door automatisch te remmen wanneer de bestuurder het rempedaal loslaat om het gaspedaal te bedienen.

Werking van het systeem

Het werkt alleen als de versnellingshendel niet in de neutraalstand (**N**) staat en als de auto geheel stil staat (rempedaal ingetrapt). Het systeem houdt de auto ongeveer **2 seconden** stil. Daarna komen de remmen geleidelijk vrij (de auto rolt naargelang de helling).



Het systeem van de hulp bij het wegrijden op een helling kan niet in alle gevallen totaal

verhindern dat het voertuig achteruit rijdt (zeer steile hellingen, enz.).

De bestuurder kan altijd het rempedaal indrukken om te voorkomen dat de auto achteruit of vooruit rolt.

De hulp bij het wegrijden op een helling mag niet gebruikt worden om de auto langdurig stil te houden: gebruik het rempedaal. Deze functie is niet bedoeld om de auto permanent te laten stilstaan.

Gebruik indien nodig het rempedaal om de auto te stoppen.

De bestuurder moet bijzonder oplettend blijven op een gladde ondergrond of met weinig grip en/of op een helling.

Gevaar van ernstige verwondingen.

EXTRA RIJHULPMIDDELEN

My Safety

De functie "My Safety" kan worden gebruikt om een aantal rijhulpfuncties tegelijkertijd in of uit te schakelen.

Afhankelijk van de auto kunt u de functie "My Safety" op het multimediасherm of het instrumentenpaneel configureren door de rijhulpfuncties te selecteren die als groep moeten worden uitgeschakeld.

Werkzaamheden

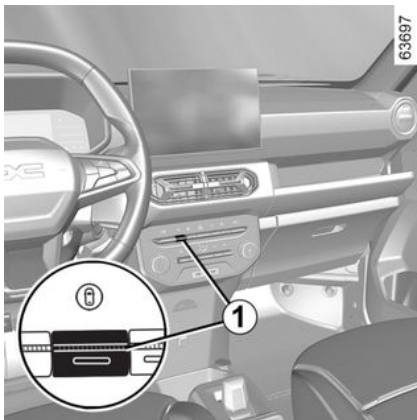

Modus "Alles aan"

Afhankelijk van de auto, beschikt deze modus over de volgende rijhulpfuncties:

- geluidswaarschuwing snelheidsverklipper → 167;
- preventie verlaten rijstrook → 148;
- waarschuwing bestuurdersaldertheid → 165.

Wanneer de modus "Alles aan" is geactiveerd: het controlelampje op de knop **1** gaat branden en de melding "Mijn veiligheid ALLES AAN geselecteerd" wordt weergegeven op het instrumentenpaneel om dit te bevestigen. De rijhulpmiddelen die in deze modus beschikbaar zijn, worden geactiveerd.

Modus "Persoonlijk"

U kunt deze modus gebruiken om bepaalde rijhulpmiddelen te **deactiveren** of **opnieuw te activeren** die beschikbaar zijn in de modus "Alles AAN" die eerder is geconfigureerd met de instelling "My Safety Perso".

Zodra het contact is ingeschakeld, **drukt u twee keer kort achter elkaar op knop 1** om de modus "Perso" te activeren.

Bij de eerste keer drukken wordt de melding "Druk nogmaals voor Mijn persoonlijke veiligheid" weergegeven op het instrumentenpaneel. Na de tweede keer drukken gaat het controlelampje op knop **1** uit. De modus "Perso" wordt geactiveerd. Op het instrumentenpaneel verschijnt de

melding "Mijn persoonlijke veiligheid geselecteerd".

Om terug te schakelen naar de modus "Alles AAN", drukt u **eenmaal** op de knop **1**. Het controlelampje in de knop **1** licht even op.



Afhankelijk van de auto en afhankelijk van de tijdsduur na de laatste keer dat de motor is gestopt, wordt de modus "Alles aan" opnieuw geactiveerd:

- bij het ontgrendelen van de auto
- of
- bij het openen van een portier;
- of
- bij het opnieuw starten van de motor.

Configuratie van My Safety Perso



Voer deze aanpassingen uitsluitend uit als de auto stilstaat.

EXTRA RIJHULPMIDDELEN



De instellingen "My Safety Perso" die zijn opgeslagen voor de modus "Perso" worden opgeslagen wanneer de motor voor het laatst is gestopt of wanneer de portieren zijn vergrendeld.

Configuratie van het multimediascherm 2

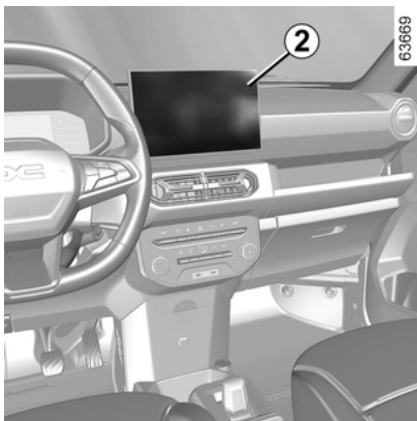

Zie de gebruiksaanwijzing van het multimediasysteem voor informatie over de instellingen.

Configuratie vanaf de boordcomputer

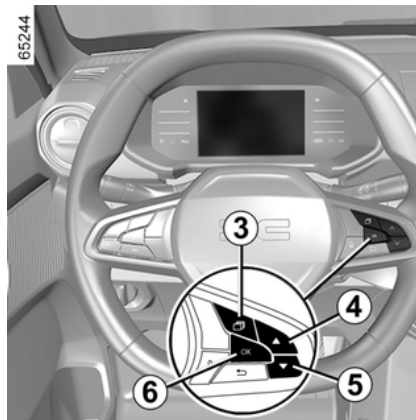

Stilstaande auto:

– druk herhaaldelijk op de schakelaar

3 om het  menu te openen;
– druk herhaaldelijk op knop **4** of **5**

om het menu  "Voertuiginstellingen" te openen. Druk op de **OK**-schakelaar **6**;
– druk herhaaldelijk op knop **4** of **5** totdat u bij het menu "Mijn aangepaste veiligheid" komt. Druk op de **OK**-schakelaar **6**;
– selecteer de rijhulpmiddelen die moeten worden toegevoegd of verwijderd uit de modus "Perso" door

herhaaldelijk op de knoppen **4** of **5** te drukken. Druk op schakelaar **OK 6** om rijhulpmiddelen toe te voegen of te verwijderen.

Preventie verlaten rijstrook

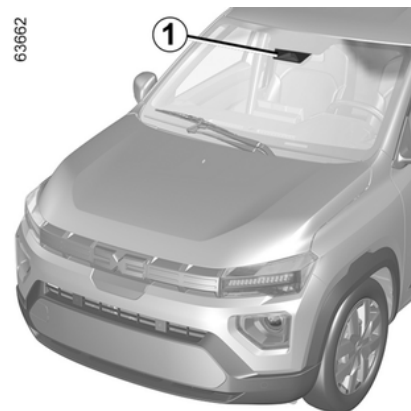

Met behulp van de informatie van de camera **1** activeert de functie een corrigerende actie op het besturingsstelsel van de auto wanneer een doorgetrokken of onderbroken streep wordt overschreden of als de auto de berm nadert (bermplank, vangrail, stoep, ophoging, enz.) zonder de richtingaanwijzers in te schakelen. Afhankelijk van de instelling, in het geval van het overschrijden van een

EXTRA RIJHULPMIDDELEN

onderbroken lijn zonder de richtingaanwijzers te activeren, de functie:

– waarschuwt de bestuurder zonder corrigerende maatregelen op het stuursysteem;

of

– voert een corrigerende actie uit op het stuursysteem.



U kunt op elk moment de **controle over de auto weer overnemen** door aan het stuurwiel te draaien.

Plaats van de camera 1

Zorg ervoor dat de voorruit niet is bedekt (door vuil, modder, condens enz.).



Deze functie is een extra hulp tijdens het rijden. Deze functie kan in geen geval de waakzaamheid en verantwoordelijkheid van de bestuurder vervangen; deze moet altijd de controle over zijn auto behouden.

Inschakelen/uitschakelen



Afhankelijk van de auto, afhankelijk van de tijd na de laatste motorafschakeling, wordt de functie opnieuw geactiveerd:

– ontgrendelen van de auto:

of

– openen van een portier;

of

– bij het herstarten van de motor.

Activeren, deactiveren met de schakelaar 3

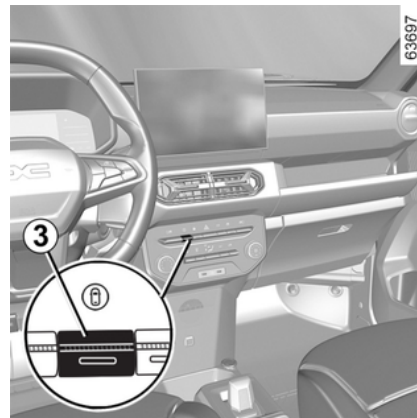

– **Om de functie te deactiveren**, als deze is gedeactiveerd vanuit de modus "Perso" van de functie "My Safety" ➔ 147, drukt u tweemaal op schakelaar 3. Het

waarschuwinglampje  wordt geel weergegeven op het instrumentenpaneel.

– Druk de schakelaar 3 eenmaal in **om de functie opnieuw in te schakelen**. Het waarschuwinglampje



wordt in grijs weergegeven op het instrumentenpaneel.

Voertuig uitgerust met multimediascherm 4

EXTRA RIJHULPMIDDELEN

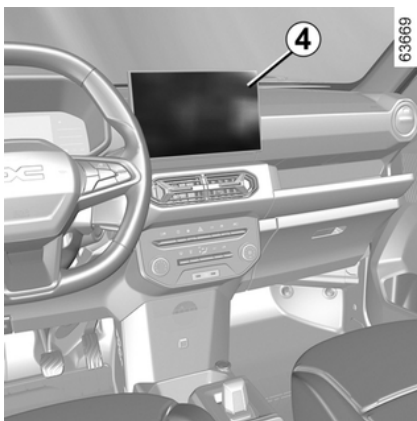

Raadpleeg de gebruiksaanwijzing van het mediasysteem voor meer informatie.

Auto's zonder mediascherm

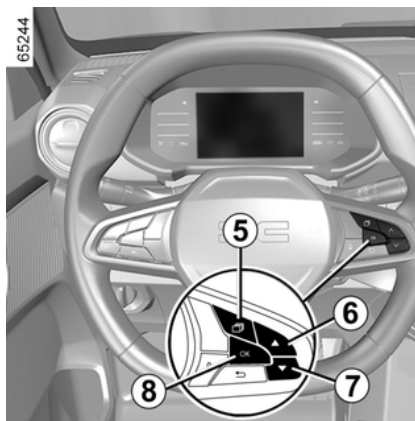



Stilstaande auto:

- druk herhaaldelijk op de schakelaar

5 om het menu  te openen;
– druk herhaaldelijk op knop **6** of **7**

om het menu  "Voertuiginstellingen" te openen. Druk op de schakelaar **OK 8**;
– druk herhaaldelijk op knop **6** of **7** totdat u menu "MY SAFETY PERSON" bereikt of, afhankelijk van de auto, met menu "DRIVING ASSIST". Druk op de schakelaar **OK 8**;
– Druk herhaaldelijk op knop **6** of **7** totdat u bij het menu "Rijstrookassistent" komt.
– druk nogmaals op de schakelaar **OK 8** om de functie in of uit te schakelen:

-  functie ingeschakeld
-  functie uitgeschakeld.

Wanneer de functie is uitgeschakeld,

wordt het waarschuwingslampje  **OFF** geel weergegeven op het instrumentenpaneel.

Werkzaamheden



Wanneer de functie is geactiveerd, worden het waarschuwingslampje

 en de linker- en rechterstreep **2** op het instrumentenpaneel grijs weergegeven.

EXTRA RIJHULPMIDDELEN

De functie is ingesteld om te werken wanneer:

- de auto tussen ongeveer 65 en 170 km/u rijdt;
- het controlelampje  en de indicatoren voor de linker- en rechterstreep **2** verschijnen in rood op het instrumentenpaneel.

De functie grijpt in als het voertuig:

- een berm nadert zonder de richtingaanwijzers te activeren;
- een doorgetrokken streep overschrijdt zonder dat de richtingaanwijzers te activeren;
- een onderbroken streep overschrijdt zonder de richtingaanwijzers te activeren, als de instelling "Ingrijpen bij overschrijven onderbroken lijn" is geselecteerd.

In deze gevallen:

- activeert de functie een actie op de stuurinrichting van de auto om de verplaatsingsrichting van de auto te corrigeren;
- en

- het waarschuwinglampje  wordt weergegeven in geel en de indicator **2** voor de overschreden streep worden geel op het instrumentenpaneel.

Als corrigerende maatregelen aan de stuurinrichting niet voldoende zijn,

wordt het waarschuwinglampje  rood weergegeven en wordt de indicator **2** aan de zijkant van de gekruiste streep rood op het instrumentenpaneel. Dit gaat gepaard met een trilling op het stuur.

Wanneer de instelling "Ingrijpen bij overschrijven onderbroken lijn" niet is geselecteerd, als de auto een onderbroken streep overschrijdt zonder de richtingaanwijzers te activeren en er geen berm dicht genoeg bij de streep is.

In dit geval **waarschuwt** de functie de bestuurder:

- door een trilling in het stuurwiel; en

- het waarschuwinglampje  wordt weergegeven in rood en de indicator **2** aan de kant van de overschreden streep wordt rood op het instrumentenpaneel.

Opmerking: in bochten maakt de functie het mogelijk om de bocht iets te verkorten.

bijzonderheid

Waarschuwing "Houd de controle"

– Als het systeem ingrijpt en geen activiteit van de bestuurder op het stuurwiel meer detecteert, verschijnt de melding "Houd controle" op het instrumentenpaneel, vergezeld van een geluidssignaal en verschijnt het

gele waarschuwinglampje  totdat de bestuurder weer controle heeft over de auto.

– Als het systeem te lang heeft ingegrepen, verschijnt de melding "Houd controle" op het instrumentenpaneel in combinatie met een geluidssignaal en het gele

waarschuwinglampje  en het knipperende controlelampje **2** aan de kant van de betreffende zijlijn, totdat de bestuurder weer controle heeft over de auto.



U kunt de correctie van de verplaatsingsrichting op elk moment onderbreken door het stuurwiel te bewegen.

Instellingen

Voertuig uitgerust met multimediascherm 4

EXTRA RIJHULPMIDDELEN

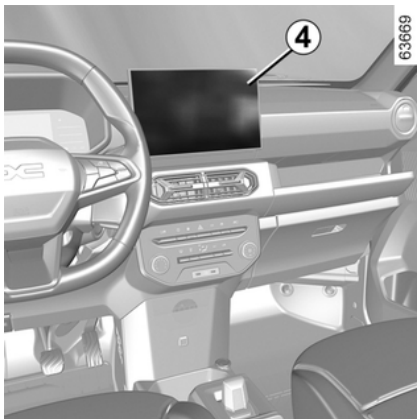

Raadpleeg de gebruiksaanwijzing van het mediasysteem om de functie-instellingen van het mediascherm **4** te bekijken:

– "Overschrijden onderbroken lijn": gebruik deze instelling om de respons van de functie te selecteren als het voertuig een onderbroken streep overschrijdt zonder een van de richtingaanwijzers te activeren:

- geselecteerde instelling: de kan de stuurinrichting van de auto activeren om de verplaatsingsrichting van de auto te corrigeren;
- Instelling niet geselecteerd: De functie kan de bestuurder waarschuwen door middel van een

trilling aan het stuurwiel zonder de baan van het voertuig te corrigeren.

– "Trilling": trilling van het stuurwiel aanpassen voor de functie "Waarschuwing bij verlaten rijstrook";

– "Anticiperen op verlaten van rijstrook": gevoeligheidsniveau van de streepdetectie aanpassen. Selecteer hiervoor:

- "Laat": lijn gedetecteerd bij overschrijding;
- "Standaard": lijn gedetecteerd bij nadering;
- "Vroeg": lijn gedetecteerd wanneer deze in de buurt is.

Raadpleeg de gebruiksaanwijzing van het mediasysteem voor meer informatie.

Auto's zonder mediascherm

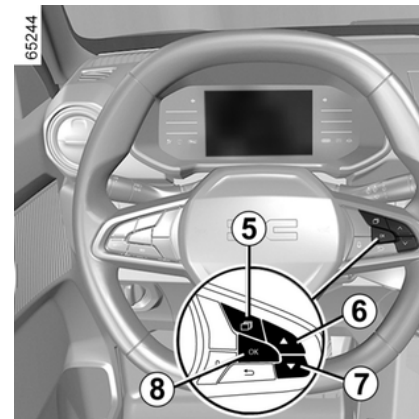

Stilstaande auto:

– druk herhaaldelijk op de schakelaar

5 om het menu  te openen;

– druk herhaaldelijk op knop **6** of **7**

om het menu " Voertuiginstellingen" te openen. Druk op de schakelaar **OK 8**;

- druk herhaaldelijk op de knop **6** of **7** totdat u het menu "RIJHULPSYSTEMEN" bereikt. Druk op de schakelaar **OK 8**;
- blader herhaaldelijk door te drukken op knop **6** of **7** om te gaan naar
- "Trilling bij verlaten rijstrook";
- of

EXTRA RIJHULPMIDDELEN

- "Gevoeligheid rijstrookassistent";
of
- Menu "Correctie bij onderbroken lijn".
- Druk op de schakelaar **OK 8**;
- schuif door de instellingen door herhaaldelijk op knop **6** of **7** te drukken om deze aan te passen.
Druk op de schakelaar **OK 8**.
- "Correctie onderbroken lijn": gebruik deze instelling om de respons van de functie te selecteren als het voertuig een onderbroken streep overschrijdt zonder een van de richtingaanwijzers te activeren:
 - geselecteerde instelling: de kan de stuurinrichting van de auto activeren om de verplaatsingsrichting van de auto te corrigeren;
 - Instelling niet geselecteerd: De functie kan de bestuurder waarschuwen door middel van een trilling aan het stuurwiel zonder de baan van het voertuig te corrigeren.
- "Trilling bij verlaten rijstrook": trilling van het stuurwiel aanpassen voor de functie "Waarschuwing bij verlaten rijstrook";
- "Gevoeligheid aanhouden rijstrook": pas het gevoeligheidsniveau voor de streepdetectie aan. Selecteer hiervoor:

- "Laat": lijn gedetecteerd bij overschrijding;
- "Standaard": lijn gedetecteerd bij nadering;
- "Vroeg": lijn gedetecteerd wanneer deze in de buurt is.

Functie tijdelijk niet beschikbaar / functie belemmerd

Het systeem is tijdelijk niet beschikbaar of uitgeschakeld wanneer:

- de streep wordt zeer snel overschreden;
- er wordt continu over een streep gereden;
- ongeveer vier seconden na het wisselen van baan;
- scherpe bochten;
- slecht zicht;
- een van de richtingaanwijzers wordt geactiveerd;
- de alarmknipperlichten inschakelen:
- achteruitversnelling is ingeschakeld;
- sterke acceleratie;
- de rijstrookbreedte verandert;
- werking van het antiblokkeersysteem van de wielen;
- werking van het Elektronisch Stabiliteitsprogramma ESC;
- het actieve noodremsysteem wordt geactiveerd.

Als de functie niet beschikbaar is, worden het waarschuwinglampje



en de indicatoren voor de linker- en rechterstreep **2** grijs op het instrumentenpaneel.

Het zicht van de camera wordt belemmerd of geblokkeerd.

Automatische deactivering

De functie wordt automatisch uitgeschakeld wanneer:

- Elektronisch stabiliteitsprogramma ESC is gedeactiveerd of defect;
- Het antiblokkeersysteem werkt niet goed;
- Een trekhaak is elektrisch verbonden met de trekhaakaansluiting;
- het controlelampje **STOP** wordt weergegeven.

Wanneer de functie is uitgeschakeld, wordt het waarschuwinglampje  geel weergegeven op het instrumentenpaneel.

Storingen

Wanneer het systeem een storing detecteert:

- het waarschuwinglampje  wordt geel weergegeven op het instrumentenpaneel;

EXTRA RIJHULPMIDDELEN

in sommige gevallen wordt dit vergezeld van de melding:

– de melding "Rijhulpmiddelen niet beschikbaar";

of

– de melding "Controleer rijhulpmiddelen";

of

– de melding "Controleer de camera voor".

Ga naar een merkdealer.

3

Waarschuwingen



Deze functie is een extra hulp tijdens het rijden. Deze functie kan in geen geval de waakzaamheid en verantwoordelijkheid van de bestuurder vervangen; deze moet altijd de controle over zijn auto behouden.

Werkzaamheden/reparaties van het systeem

- Bij een botsing kan de uitlijning van de camera worden gewijzigd, wat gevolgen kan hebben voor de correcte werking. Schakel de functie uit en neem contact op met een erkende dealer.
- Alle werkzaamheden in de buurt van de camera (reparaties, vervangingen, aanpassingen aan de voorruit) moeten worden uitgevoerd door een vakman.

Enkel een erkende dealer mag aan het systeem werken.

Storingen van het systeem

Bepaalde omstandigheden kunnen het systeem storen of de correcte werking ervan verhinderen, zoals:

- bedekte voorruit (vuil, ijs, sneeuw, condensatie enz.);
- een complexe omgeving (tunnel enz.);
- slechte weersomstandigheden (sneeuw, zware regen hagel, ijzel enz.);
- slecht zicht (nacht, mist enz.);
- de wegmarkeringen zijn onregelmatig of moeilijk te onderscheiden (bijv. gedeeltelijk gewist, grote onderlinge afstand, vervormd wegdek);
- verblinding (felle zon, lichten van tegemoetkomende auto's, enz.);
- de weg is smal, bochtig of golvend (scherpe bochten enz.);
- u rijdt dicht achter een andere auto op dezelfde rijstrook.

In dit geval wordt de functie "Preventie verlaten rijstrook" mogelijk niet correct of helemaal niet geactiveerd.

Risico van ongewenste, onjuiste correctie of geen correctie van de verplaatsingsrichting.

Uitschakelen van de functie

Schakel de functie uit in deze gevallen:

- het gebied van de camera is beschadigd (aan de kant van de voorruit of de binnenspiegel);
- de weg is glad (sneeuw, ijzel, aquaplaning, kiezelsteentjes enz.);
- slecht zicht (nacht, mist enz.);

EXTRA RIJHULPMIDDELEN

- de voorruit is gebarsten of vervormd (voer geen reparaties uit aan dit gedeelte van de voorruit; laat deze vervangen door een merkdealer);
- de auto een aanhangwagen of caravan trekt;
- de auto rijdt een gebied binnen met verschillende wegmarkeringen (zoals bij wegwerkzaamheden enz.).

3

EXTRA RIJHULPMIDDELEN

Actieve noodrem

63662

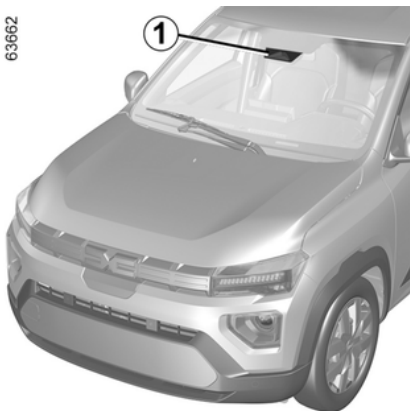

Het systeem gebruikt informatie van de camera **1** om de afstand te bepalen tot uw auto:

- de voorligger op dezelfde rijstrook;
- of
- eventuele tegenliggers, in het kader van een mogelijke verandering van richting;
- of
- en auto's die haaks passeren;
- of
- en stilstaande auto's;
- of

– voetgangers en fietsers in de nabijheid.

Het systeem informeert de bestuurder als er een risico bestaat op een frontale botsing om de juiste noodmanoeuvres mogelijk te maken (het rempedaal indrukken en/of het stuurwiel draaien).

Afhankelijk van het reactievermogen van de bestuurder kan het systeem helpen bij het remmen om schade te beperken of een botsing te voorkomen.

Het systeem is verder niet actief en geeft geen waarschuwing.



Deze functie is een extra hulp tijdens het rijden. Deze functie kan in geen geval de waakzaamheid en verantwoordelijkheid van de bestuurder vervangen; deze moet altijd de controle over zijn auto behouden.



Met dit systeem wordt de auto maximaal afgeremd totdat deze zo nodig volledig stilstaat.

Gebruik om veiligheidsredenen altijd de autogordel tijdens het rijden en controleer of alles goed vastzit, zodat de inzittenden niet kunnen worden geraakt door loszittende voorwerpen.

Plaats van de camera **1**

Zorg ervoor dat de voorruit niet is bedekt (door vuil, modder, condens enz.).

Werkzaamheden

Wanneer er tijdens het rijden een risico op een aanrijding bestaat, moet het systeem aan:

– **waarschuwt voor een aanrijdingsgevaar:** de melding "Detected obstacle" verschijnt op het instrumentenpaneel in combinatie met een pieptoon.

Opmerking: als de bestuurder het rempedaal intrapt en het systeem nog steeds botsingsgevaar detecteert, kan de remkracht worden verhoogd als

EXTRA RIJHULPMIDDELEN

deze niet voldoende is om de botsing te voorkomen.

– **kan remmen activeren:** als de bestuurder niet op de waarschuwing reageert en de aanrijding dreigt, worden het rode waarschuwingslampje

 en de melding "Brake" op het instrumentenpaneel weergegeven in combinatie met een pieptoon.

Opmerking:

– als de bestuurder gebruikmaakt van bedieningselementen van de auto (stuurwiel, pedalen enz.) kan het systeem de reactie hiervan vertragen of niet activeren;
– als het voertuig tot stilstand is gekomen door een actieve noodstop, blijft het voertuig korte tijd stilstaan. Na deze tijdslimiet moet de bestuurder de auto stationair houden door het rempedaal ingedrukt te houden;
– nadat het systeem het remmen heeft geactiveerd, wordt het bericht "Advanced Safety triggered" weergegeven.

 In geval van een noodmanoeuvre kunt u op elk moment stoppen met remmen door:

- door het gaspedaal kort in te drukken;
- of
- aan het stuur te draaien als uitwijkmanoeuvre bij een botsing.

 **Speciale waarschuwingsfuncties**
Afhankelijk van de snelheid kunnen de waarschuwing en het remmen gelijktijdig geactiveerd worden.

Autodetectie

Detectie van voertuigen die op dezelfde rijstrook rijden

Het risico van een aanrijding met een voorligger op dezelfde rijstrook wordt door het systeem gedetecteerd wanneer:

- uw auto rijdt met een snelheid heeft van ongeveer 8 tot 130 km/u.

Detectie van eventuele tegenliggers, in het kader van een mogelijke verandering van richting

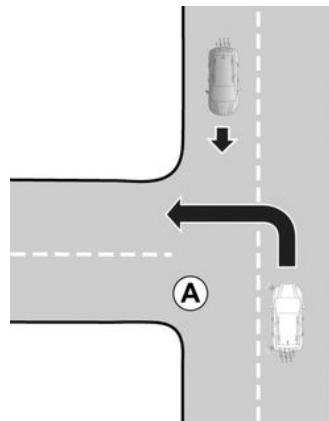

Wanneer u van richting wilt veranderen (bijv. **A**), worden tegenliggers door het systeem gedetecteerd wanneer:

- uw voertuig een snelheid heeft van ongeveer 8 tot 20 km/u;
- uw richtingaanwijzer is ingeschakeld.

Detectie van auto's die loodrecht de rijstrook oversteken

Auto's die loodrecht de rijstrook oversteken, worden door het systeem gedetecteerd wanneer:

- uw auto een snelheid heeft van ongeveer 20 tot 60 km/u.

EXTRA RIJHULPMIDDELEN

Detectie van auto's die op de rijstrook stil staan

Stilstaande auto's worden door het systeem gedetecteerd wanneer:

- uw auto een snelheid heeft van ongeveer 8 tot 80 km/u.

Detectie van voetgangers en fietsers

Detectie van voetgangers en fietsers op dezelfde rijstrook

Het systeem detecteert voetgangers en fietsers wanneer:

- uw auto een snelheid heeft van ongeveer 8 tot 85 km/u.

Detectie van voetgangers en fietsers bij het veranderen van richting

Het systeem detecteert voetgangers en fietsers wanneer:

- uw auto een snelheid heeft van ongeveer 8 tot 20 km/u.

Inschakelen/uitschakelen

-  Afhankelijk van de auto, afhankelijk van de tijdsduur na de laatste keer dat de motor is gestopt, wordt de functie opnieuw geactiveerd:
- bij het ontgrendelen van de auto
 - of
 - bij het openen van een portier;
 - of
 - bij het opnieuw starten van de motor.

Het systeem in-/uitschakelen via het multimediасherm 2

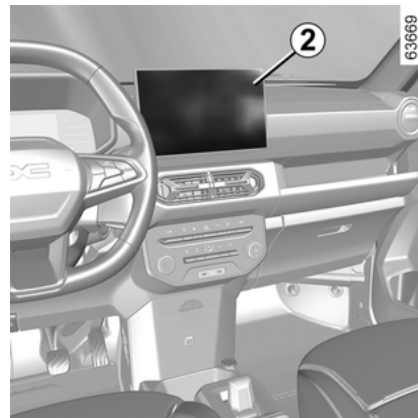

Zie de multimedia-instructies voor het in-/uitschakelen van de functie.

Selecteer "ON" of "OFF".

Het systeem in-/uitschakelen via de boordcomputer

EXTRA RIJHULPMIDDELEN

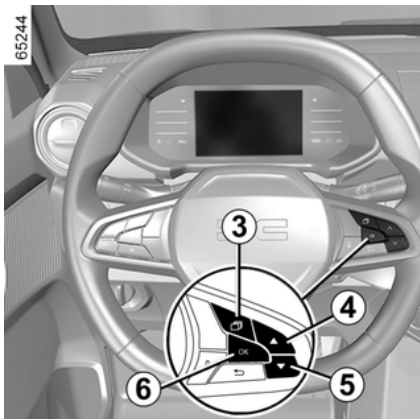

Stilstaande auto:

- druk herhaaldelijk op de schakelaar

3 om het menu  te openen;

- druk herhaaldelijk op knop **4** of **5**

om het menu " Voertuiginstellingen" te openen.

- Druk op de schakelaar **OK 6**;
- druk herhaaldelijk op de knoppen **4** en **5** totdat u het menu "RIJHULPSYSTEMEN" bereikt.
- Druk op de schakelaar **OK 6**;
- druk herhaaldelijk op **4** of **5** om naar het menu "Actief remmen" te gaan;
- druk nogmaals op knop **6 OK** de functie te activeren of te deactiveren:

- functie ingeschakeld
- functie uitgeschakeld.

Bij uitschakeling van het systeem gaat

het waarschuwingslampje  op het instrumentenpaneel geel branden.

Als het systeem actief is, verdwijnt het controlelampje.

Instellingen



Voer deze aanpassingen uitsluitend uit als de auto stilstaat.

Instellingen aanpassen op het multimediascherm 2

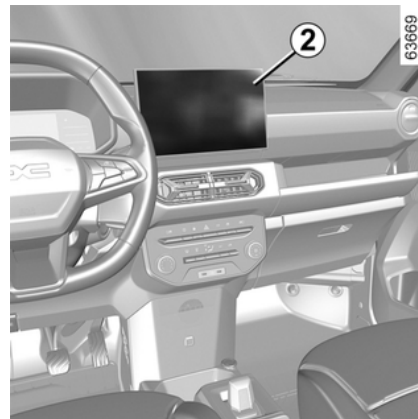

Als de auto stilstaat, raadpleegt u de multimedia-instructies om toegang te krijgen tot de functie-instellingen op het multimediascherm **2**:

- "Waarschuwing vooraf": pas het gevoeligheidsniveau aan. Selecteer hiervoor:
 - "Laat"
 - "Standaard"
 - "Vroeg"

Raadpleeg de gebruiksaanwijzing van het multimediasysteem voor meer informatie.

Instellingen aanpassen via de boordcomputer 3

EXTRA RIJHULPMIDDELEN

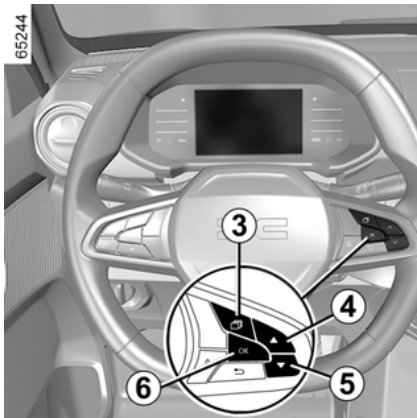

Stilstaande auto:

- druk herhaaldelijk op de schakelaar **3** om het  menu te openen;
- druk herhaaldelijk op knop **4** of **5** om het menu " Voertuiginstellingen" te openen. Druk op de schakelaar **OK 6**;
- druk herhaaldelijk op de knop **4** of **5** totdat u het menu "RIJHULPSYSTEMEN" bereikt. Druk op de schakelaar **OK 6**;
- Druk herhaaldelijk op **4** of **5** om naar het menu "Actieve remgevoeligheid" te gaan. Druk op de schakelaar **OK 6**;
- Druk herhaaldelijk op knop **4** of **5** om door de instellingen te scrollen

om deze aan te passen. Druk op de schakelaar **OK 6**.

Tijdelijk niet beschikbaar

Als het systeem een tijdelijke storing detecteert, licht het

waarschuwinglampje  op het instrumentenpaneel op.

De mogelijke oorzaken zijn:

- Het systeem is tijdelijk inactief (door verblindende zon, dimlichten, slechte weersomstandigheden enzovoort). Het systeem werkt weer als het zicht verbetert.
- het systeem tijdelijk is onderbroken (bijvoorbeeld: de voorruit wordt bedekt door vuil, modder, sneeuw, condens enz.); In dat geval parkeert u de auto en zet u de motor uit. Maak de voorruit schoon. De volgende keer dat de motor wordt gestart, verdwijnen het controlelampje en het bericht na vijf of tien minuten rijden. Als dit niet het geval is, heeft dit mogelijk een andere oorzaak. Neem contact op met een merkdealer.

Storingen

Als de functie een storing detecteert, wordt het waarschuwinglampje 

geel weergegeven op het instrumentenpaneel.

Ga naar een merkdealer.

EXTRA RIJHULPMIDDELEN

Waarschuwingen



Deze functie is een extra hulp tijdens het rijden. Deze functie kan in geen geval de waakzaamheid en verantwoordelijkheid van de bestuurder vervangen; deze moet altijd de controle over zijn auto behouden. De activering van deze functie wordt mogelijk vertraagd of niet uitgevoerd als de bestuurder een actie uitvoert (op het stuurwiel, de pedalen, enz.).

Het systeem kan niet worden ingeschakeld wanneer:

- het elektronische stabiliteitsprogramma (ESC) is geactiveerd.

Werkzaamheden/reparaties van het systeem

- Bij een botsing kan de uitlijning van de camera worden gewijzigd, wat gevolgen kan hebben voor de correcte werking. Schakel de functie uit en neem contact op met een erkende dealer.
 - Alle werkzaamheden in de buurt van de camera (reparaties, vervangingen, aanpassingen aan de voorruit) moeten worden uitgevoerd door een vakman.
- Enkel een erkende dealer mag aan het systeem werken.



Storingen van het systeem

Bepaalde omstandigheden kunnen het systeem storen of de correcte werking ervan verhinderen, zoals:

- slechte weersomstandigheden (sneeuw, zware regen, hagel, ijzel, enz.).
- slecht zicht (nacht, mist enz.);
- slecht contrast tussen het object (auto, voetganger enzovoort) en de omgeving (bijvoorbeeld een voetganger met witte kleding in de sneeuw enzovoort);
- verblinding (felle zon, lichten van tegemoetkomende auto's, enz.);
- bedekte voorruit (vuil, ijs, sneeuw, condensatie enzovoort).
- ...

In deze omstandigheden kan het zijn dat het systeem niet reageert of per ongeluk remt.

Beperkingen voor de werking van het systeem

- Elke keer dat de auto wordt gestart, voert het systeem een kalibratie uit op basis van de omgeving van de auto. Het systeem kan daardoor ongeveer twee tot vijf minuten inactief zijn.
- een tegenligger activeert alleen geen waarschuwing of actie van het systeem als is voldaan aan de voorwaarden vermeld in de paragraaf "Detectie van tegenliggers bij een mogelijke verandering van richting".
- De camera moet schoon blijven en mag niet worden gemanipuleerd, om de goede werking van het systeem te waarborgen;
- Het systeem reageert mogelijk niet zo goed op kleine voertuigen als op andere voertuigen;
- Het systeem werkt mogelijk niet goed bij een glad wegdek (regen, sneeuw, ijzel enz.). ;
- om een correcte werking te garanderen, moet het systeem het volledige obstakel onderscheiden. Wat niet door het systeem kan worden gedetecteerd:
 - voetgangers/fietsers in het donker of bij weinig licht
 - gedeeltelijk zichtbare voetgangers/fietsers;
 - voetgangers die kleiner zijn dan ongeveer 80 cm;
 - voetgangers die grote voorwerpen dragen;
 - ...

In deze omstandigheden kan het zijn dat het systeem niet reageert of per ongeluk remt.



Uitschakelen van de functie

Schakel de functie uit indien:

- de camerazone is beschadigd (bijv. de binnen- of buitenkant van de voorruit);
- de auto wordt gesleept (bij pech);
- De voorruit is gebarsten of vervormd (voer geen reparaties uit aan dit gedeelte van de voorruit; laat deze vervangen door een merkdealer);
- U rijdt niet op een geasfalteerde weg.

Als het systeem abnormaal werkt, schakelt u dit uit en raadpleegt u een erkende dealer.

Onderbreking van de functie

U kunt het actief remmen op elk moment onderbreken door het gaspedaal kort in te drukken of aan het stuur te draaien om uit te wijken om een botsing te voorkomen.

EXTRA RIJHULPMIDDELEN

Detectie bestuurdersaliertheid

De detectie bestuurdersaliertheid is een functie die het gedrag van de bestuurder analyseert (rijstijl, besturing van het voertuig, enz.) en waarschuwt als er een risico is op in slaap vallen.

Het houdt rekening met aanwijzingen zoals:

- stuurwielbewegingen;
- acties van de bestuurder op andere systemen (richtingaanwijzers, rempedaal enz.)



Deze functie is een extra hulp tijdens het rijden, in geval van vermoeidheid.

De functie werkt niet op het voertuig. Deze functie kan in geen geval de verantwoordelijkheid van de bestuurder tijdens het rijden vervangen.

De bestuurder moet altijd zijn snelheid aanpassen aan zijn of haar aliertheid, aan de omgeving en aan de verkeersomstandigheden, ongeacht de aanwijzingen van het systeem.

Werkzaamheden

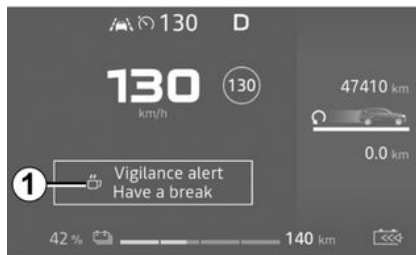

66778

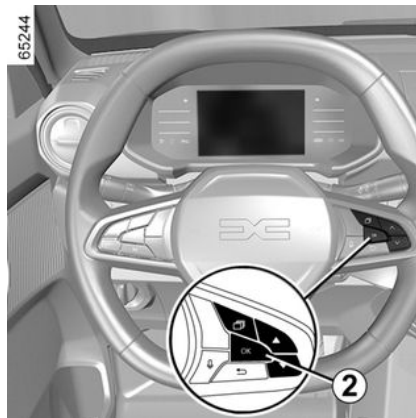

De functie is gereed om te waarschuwen als:

- er enkele minuten zijn verstreken sinds de laatste stop van het voertuig;
- het voertuig harder rijdt dan ongeveer 70 km/u;

Als er een risico is op vermoeidheid of verminderde aandacht, wordt de melding "Waarschuwing aliertheid: neem een pauze" **1** weergegeven op het instrumentenpaneel samen met een geluid.

Druk op de schakelaar **2 OK** om de waarschuwing te wissen. Het is raadzaam om zo snel mogelijk te stoppen voor een pauze.

Na het verwijderen van het bericht blijft het systeem waakzaam en geeft het indien nodig een nieuwe waarschuwing.



De detectie bestuurdersaliertheid bewaakt voortdurend de aandacht van de bestuurder en kan per rit meerdere waarschuwingen geven. Het systeem wordt elke keer dat de motor wordt gestart gereset.

3

EXTRA RIJHULPMIDDELEN

Inschakelen/uitschakelen



Voer deze aanpassingen uitsluitend uit als de auto stilstaat.



Afhankelijk van de auto, afhankelijk van de tijdsduur na de laatste keer dat de motor is gestopt, worden de waarschuwingen opnieuw geactiveerd:

- bij het ontgrendelen van de auto
- of
- bij het openen van een portier;
- of
- bij het starten van de motor.



Wanneer de waarschuwingssignalen zijn gedeactiveerd, blijft het systeem de vermoeidheidstoestand van de bestuurder beoordelen.

De waarschuwingen activeren en deactiveren met de schakelaar 3

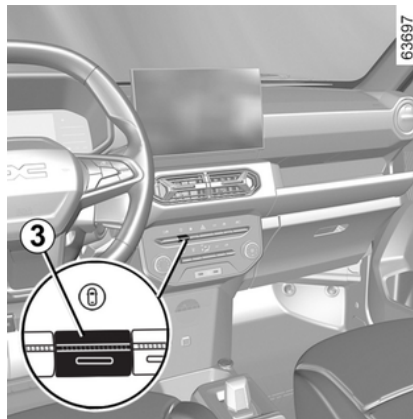

De waarschuwingen kunnen worden gedeactiveerd of geactiveerd vanuit de modus "Perso" in de functie "My Safety" → 147.

Als de waarschuwingen eerder zijn gedeactiveerd met behulp van de modus "Perso":

- **om de waarschuwingen** uit te schakelen, drukt u twee keer op de knop 3. Het controlelampje van de toets 3 dooft.
- **Om de waarschuwingen** opnieuw in te schakelen, drukt u één keer op de knop 3. Het controlelampje in de knop 3 licht op.

In-/uitschakelen via het multimediascherm 4

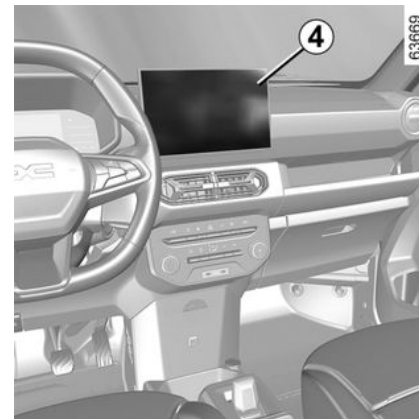

Zie de multimedia-instructies voor het in-/uitschakelen van de waarschuwingen.

Selecteer "ON" of "OFF".

In-/uitschakelen via de boordcomputer 5

EXTRA RIJHULPMIDDELEN

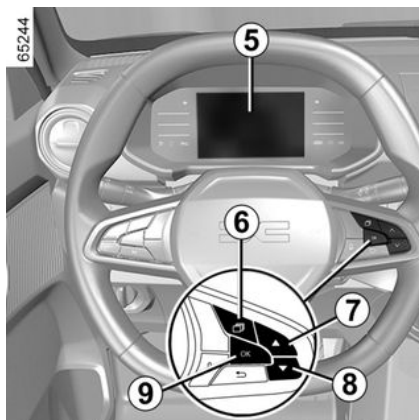

Stilstaande auto:

- druk herhaaldelijk op de schakelaar

6 om het menu  te openen;

- druk herhaaldelijk op knop **7** of **8**

om het menu " Voertuiginstellingen".

Druk op schakelaar **OK 9**;

- druk herhaaldelijk op de knop **7** of **8** totdat u het menu "RIJHULPSYSTEMEN" bereikt.

Druk op schakelaar **OK 9**;

- druk herhaaldelijk op knop **7** of **8** om naar het menu "Waarschuwing alertheid" te gaan;
- druk nogmaals op schakelaar **OK 9** om de waarschuwingen in of uit te schakelen:

- waarschuwing geactiveerd;
- waarschuwing gedeactiveerd.

Beperkingen van de werking van het systeem

Bepaalde omstandigheden kunnen het systeem verstoren of de correcte werking ervan verhinderen, bijvoorbeeld:

- bepaalde rijstijlen (onjuist rijgedrag etc.);
- rijden op een weg in slechte staat;
- sterke zijwind;
- De klok is verkeerd geconfigureerd (afhankelijk van het voertuig);
- kronkelende wegen;
- tractie van de aanhangwagen.

Storingen

Als het systeem een storing detecteert, wordt de melding "Controleer detectie bestuurdersalertheid" weergegeven op het instrumentenpaneel samen met

het waarschuwingslampje .

Laat het systeem door een merkdealer controleren.

Detectie van verkeersborden

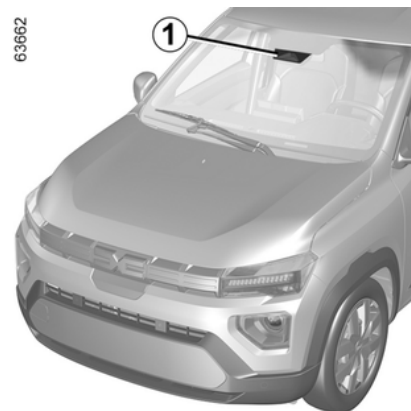

3

Het systeem geeft op het instrumentenpaneel weer wat de maximumsnelheid is aan de hand van verkeersborden die langs de kant van de weg zijn gedetecteerd.

Deze functie maakt hoofdzakelijk gebruik van de informatie van de camera **1** op de voorruit, achter de achteruitkijkspiegel.

Afhankelijk van het land gebruikt het systeem ook informatie van een kaartabonnement om bepaalde borden (bebouwde kom, enz.) te interpreteren.

Het bord dat op het instrumentenpaneel wordt weergegeven, verandert wanneer het

EXTRA RIJHULPMIDDELEN

systeem een ander verkeersbord detecteert.

Wanneer de snelheidsbegrenzer of de snelheidsregelaar is geactiveerd, kunt u het instelpunt van de begrensde snelheid aanpassen aan de snelheidslimiet die door het systeem op het instrumentenpaneel wordt weergegeven (➔ 173 en ➔ 176).

Als de gedetecteerde snelheidslimiet wordt overschreden, wordt het verkeersbord op het instrumentenpaneel aangepast om de bestuurder te informeren.

Plaats van de camera 1

Zorg ervoor dat de voorruit niet is bedekt (door vuil, modder, condens enz.).

Bijzonderheden

Voor auto's met een kaartabonnement:

– als de auto in een land rijdt met andere snelheidseenheden dan die van de auto, wordt het snelheidsbord weergegeven in de eenheid van het desbetreffende land, samen met de omgerekende maximumsnelheid in de eenheid van het instrumentenpaneel van de auto.

– voor landen waar de maximumsnelheid op bepaalde

soorten wegen wordt verlaagd bij regenweer, kan het systeem de gedetecteerde maximumsnelheid wijzigen enkele seconden nadat de ruitenwissers van de voorruit zijn ingeschakeld.

Voor auto's zonder een kaartabonnement: wanneer u rijdt in een land waar de snelheidseenheden verschillen van die van uw auto, kunt u handmatig de bijbehorende snelheidseenheid op het instrumentenpaneel selecteren (bijv. kilometers veranderen in mijlen) om de passende informatie te verkrijgen ➔ 104.

Opmerking: het systeem houdt geen rekening met uitzonderlijke snelheidsbeperkingen, bijvoorbeeld op dagen waarop de luchtverontreiniging piekt.

Werkzaamheden

Controlelampjes



De functie geeft de volgende waarschuwingslampjes weer:

2. Verkeersborden met de maximumsnelheid en extra verkeersborden met de maximumsnelheid (snelheid op afrit met pijl, snelheid met een caravan, snelheidslimiet met aangegeven duur, enz.)

3. Extra verkeersborden (begin inhaalverbod).

Als de gedetecteerde snelheidslimiet wordt overschreden, gaat er een cirkel rond het verkeersbord knipperen (waarschuwingslampje 2), vergezeld, afhankelijk van de auto, van een pieptoon die gedurende enkele seconden klinkt om u te waarschuwen.

EXTRA RIJHULPMIDDELEN

Het lampje blijft zichtbaar op het instrumentenpaneel zolang het voertuig de gedetecteerde maximumsnelheid overschrijdt.

Kaartabonnement

Detectie van verkeersborden is

gekoppeld aan een kaartabonnement.

Opmerking: Als er geen kaart voor een land is, verschijnt er een melding op het multimediасherm om u te informeren en om de kaartinformatie met betrekking tot het land te downloaden.

Raadpleeg de instructies bij het multimediасysteem om het abonnement te beheren.

Als er geen abonnement is, is het systeem beperkt tot het melden van de verkeersborden die de maximumsnelheid aangeven wanneer deze door de camera worden gedetecteerd.

Het systeem houdt geen rekening meer met informatie over de kaarten. De beschikbaarheid van de maximumsnelheid kan worden beïnvloed.

Inschakelen/uitschakelen



Voer deze aanpassingen uitsluitend uit als de auto stilstaat.



Afhankelijk van de tijdsduur na de laatste keer dat de motor is gestopt, worden de waarschuwingen opnieuw geactiveerd:

- bij het ontgrendelen van de auto
- of
- bij het openen van een portier;
- of
- bij het opnieuw starten van de motor.

In- of uitschakelen van de geluidswaarschuwingen voor te hoge snelheid met schakelaar 4

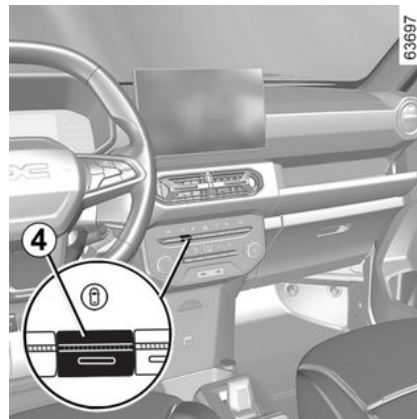

De geluidswaarschuwingen kunnen worden geactiveerd of gedeactiveerd vanuit de modus "Perso" van de functie "Mijn veiligheid" → 147.

Als de geluidswaarschuwingen eerder zijn gedeactiveerd met de modus "Perso":

- **om de waarschuwingen** uit te schakelen, drukt u twee keer op de knop 4. Het controlelampje van de toets 4 dooft.
- **om de waarschuwingen** opnieuw te activeren, drukt u één keer op de knop 4. Het controlelampje in de knop 4 licht op.

Geluidswaarschuwingen voor te hoge snelheid activeren en

EXTRA RIJHULPMIDDELEN

deactiveren vanaf het multimediascherm 5

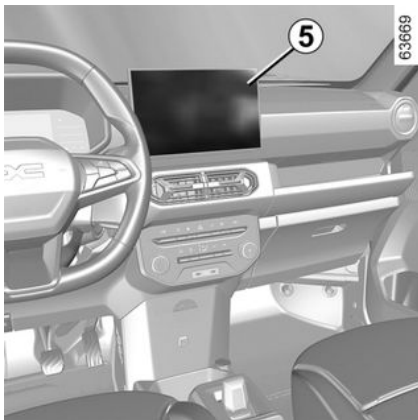

Zie de multimedia-instructies voor het in-/uitschakelen van de geluidswaarschuwing.

Selecteer "ON" of "OFF".

Activeren, deactiveren van de geluidswaarschuwing voor te hoge snelheid vanaf de boordcomputer

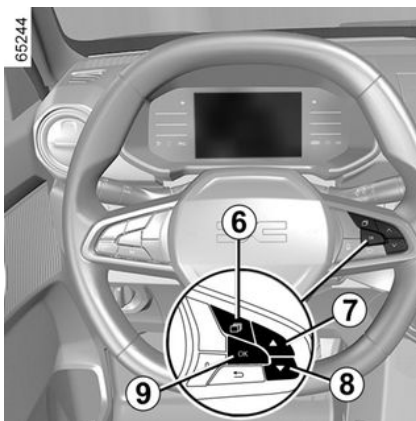

Stilstaande auto:

- druk herhaaldelijk op de schakelaar

6 om het menu  te openen;

- druk herhaaldelijk op knop **7** of **8**

om het menu "  Voertuiginstellingen". Druk op de **OK**-schakelaar **9**;

- druk herhaaldelijk op de knop **7** of **8** totdat u het menu "RIJHULPSYSTEMEN" bereikt.

Druk op de **OK**-schakelaar **9**;

- druk herhaaldelijk op knop **7** of **8** om naar het menu "Snelheidswaarschuwing" te gaan;

- Druk nogmaals op de **OK**-schakelaar **9** om de

geluidswaarschuwing in of uit te schakelen:

- waarschuwing geactiveerd;
- waarschuwing gedeactiveerd.

Verskil in maximumsnelheid of kruissnelheid

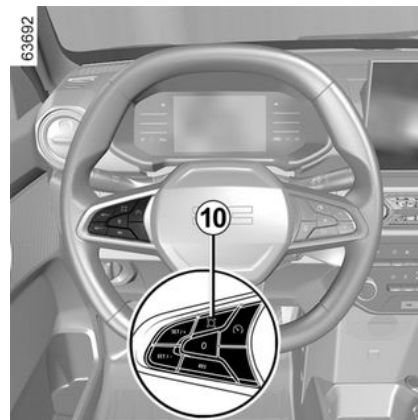

Druk op de schakelaar **10** om de snelheidsregelaar en adaptieve snelheidsregelaar in te stellen op de waargenomen snelheidslimiet.

EXTRA RIJHULPMIDDELEN

Tijdelijk niet beschikbaar

Als het systeem niet beschikbaar is om redenen die verband houden met de camera- of kaartgegevens, wordt het

gele symbool  weergegeven op het instrumentenpaneel. Als het probleem aanhoudt, moet u een erkende dealer raadplegen.

Het systeem kan de snelheidsbeperking niet detecteren:

- de voorruit niet schoon is;
- de camera verblind wordt door de zon;
- bij onvoldoende zicht (nacht, mist, enz.);
- als de verkeersborden onleesbaar (door sneeuw, enz.) of verborgen zijn (achter een andere auto of bomen);
- de kaartinformatie niet meer up-to-date is.

Opmerking: als de camera aan de voorkant is verduisterd, wordt de melding "Camera aan de voorkant zonder zichtbaarheid" weergegeven op het instrumentenpaneel. Reinig de voorruit voor de camera.

Storingen

Als het systeem een storing detecteert, wordt het gele symbool 

weergegeven op het instrumentenpaneel.

In sommige gevallen verschijnt ook het volgende bericht:

- « Driving assist unavailable »;
- of
- « Check Front camera »;
- of
- « Check Driving assist »;
- Ga naar een merkdealer.

EXTRA RIJHULPMIDDELEN

Waarschuwingen



Deze functie is een extra hulp tijdens het rijden. Deze functie kan in geen geval de waakzaamheid en verantwoordelijkheid van de bestuurder vervangen; deze moet altijd de controle over zijn auto behouden. De bestuurder moet altijd de snelheid aanpassen aan het verkeersreglement en aan de verkeersomstandigheden, ongeacht de aanwijzingen van het systeem.

Het systeem detecteert mogelijk niet alle snelheidsborden of interpreteert ze mogelijk verkeerd.

De bestuurder mag verkeersborden niet negeren die niet door het systeem worden gedetecteerd en moet prioriteit geven aan het naleven van de feitelijke verkeersborden en het verkeersreglement.

Bij slecht zicht (mist, sneeuw, vorst, enz.) geeft het systeem wellicht niet de juiste maximumsnelheid aan.

SNELHEIDSBEGRENZER

De snelheidsbegrenzer bestuurt de motor om ervoor te zorgen dat een door u gekozen rijnsnelheid niet wordt overschreden; deze snelheid noemen we de **limietsnelheid**.

De snelheidsbegrenzerfunctie kan worden geactiveerd van 0 km/u tot 180 km/u.



U kunt de snelheidsbegrenzer koppelen aan de functie "Detectie van verkeersborden" → 167.

Bedieningsknoppen

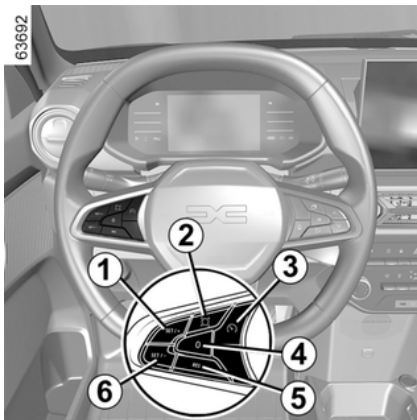

1. Schakelaar om de maximumsnelheid te activeren en te verhogen (**SET/+**).
2. Afhankelijk van de auto, activeringsschakelaar voor detectie van verkeersborden → 167.
3. Modusschakelaar om de status te wijzigen tussen **OFF** / snelheidsbegrenzer/cruise control.
4. Schakel de functie naar stand-by, met opgeslagen maximumsnelheid (**0**).
5. Herinnering aan de opgeslagen snelheidslimiet (**RES**).
6. Schakelaar om de maximumsnelheid te activeren en te verlagen (**SET/-**).

Wanneer de modus "**OFF**" wordt geselecteerd voordat het contact wordt afgezet, wordt de functie "Snelheidsbegrenzer" standaard geactiveerd bij de volgende keer dat de auto wordt gestart.

Rijden

Wanneer een maximumsnelheid is ingesteld maar nog niet is bereikt, gaat het rijden zoals bij een auto zonder de functie snelheidsbegrenzer.

Zodra de ingestelde snelheid is bereikt, zal de auto deze niet overschrijden - ook niet als u het gaspedaal verder indrukt - behalve in

een noodgeval (zie "Ingestelde snelheid overschrijden").

Inschakelen

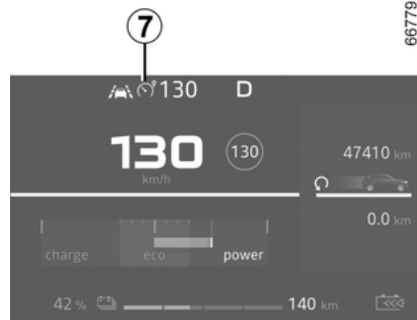

Druk zo vaak als nodig op schakelaar **3** totdat het lampje **7** grijs gaat branden op het instrumentenpaneel. Het bericht "Snelheidsbegrenzer AAN" verschijnt op het instrumentenpaneel, samen met streepjes die aangeven dat de snelheidsbegrenzer is ingeschakeld en wacht op het opslaan van een maximumsnelheid.

Als u de huidige snelheid wilt opslaan, drukt u op de schakelaar **1 (SET/+)** of **6 (SET/-)**: de streepjes worden door de maximumsnelheid vervangen.

66779

3

SNELHEIDSBEGRENZER

Afhankelijk van de auto brandt het waarschuwingslampje **7** wit.

De minimale opgeslagen snelheid is 30 km/u.



Let op: u moet de voeten dicht bij de pedalen te houden om te kunnen ingrijpen bij noodsituaties.

Verandering van de ingestelde maximum snelheid

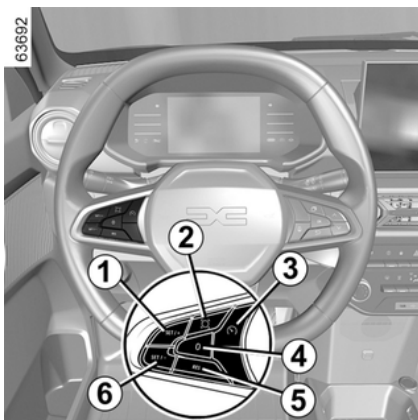

U kunt de ingestelde maximum snelheid veranderen door (het achter elkaar indrukken of het lang ingedrukt houden) van:

- de schakelaar **1 (SET/+)** om de snelheid te verhogen;
- de schakelaar **6 (SET/-)** om de snelheid te verlagen.



De snelheidsbegrenzer heeft in geen enkel geval invloed op het remsysteem.

Sneller rijden dan de ingestelde snelheid

Het blijft altijd mogelijk de ingestelde maximumsnelheid te overschrijden. Ga als volgt te werk: druk het gaspedaal **stevig in** tot voorbij het weerstandspunt.

Gedurende het overschrijden knippert de maximumsnelheid op het instrumentenpaneel.

Laat vervolgens het gaspedaal los: de functie snelheidsbegrenzer treedt weer in werking zodra u langzamer rijdt dan de in het geheugen opgeslagen snelheid.

Onmogelijkheid om de ingestelde maximum snelheid vast te houden

Tijdens een steile afdaling kan de maximumsnelheid niet worden aangehouden: in dat geval knippert de ingestelde snelheid rood op het

instrumentenpaneel en hoort u een piepsignaal met een regelmatig interval.



Als de functie snelheidsbegrenzer (na verschillende pogingen om deze in te schakelen) niet beschikbaar is, neemt u contact op met een merkdealer.

Onderbreken van de functie

De werking van de snelheidsbegrenzer wordt opgeschort als u drukt op de schakelaar **4 (0)**.

De maximumsnelheid wordt opgeslagen en op het instrumentenpaneel grijs weergegeven.

Opnieuw inschakelen van de maximum snelheid

Als een snelheid is opgeslagen, kunt u deze oproepen door te drukken op de schakelaar **5**.

SNELHEIDSBEGRENZER

 Als de snelheidsbegrenzer is ingesteld op stand-by, druk op schakelaar **6** (SET/-) of **1** (SET/+) om de functie opnieuw te activeren, zonder rekening te houden met de opgeslagen snelheid: de actuele snelheid van de auto wordt gebruikt.

instrumentenpaneel. In dit geval is er geen ingestelde snelheid:

– u op de schakelaar **3** drukt totdat

het lampje  op de display verschijnt. In dit geval wordt de snelheidsregelaar geselecteerd en is er geen ingestelde snelheid.

Het waarschuwingslampje **7** verdwijnt van het instrumentenpaneel om te bevestigen dat de functie gestopt is.

Uitschakelen van de functie

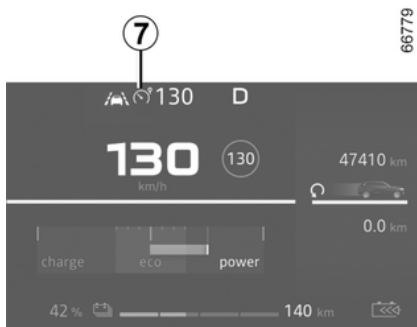

De snelheidsbegrenzer wordt onderbroken als:

– u op de schakelaar **3** drukt totdat de melding "Rijhulp Uit" verschijnt op het

SNELHEIDSREGELAAR

De snelheidsregelaar bestuurt de motor en het remsysteem om te zorgen dat een door u gekozen rijnsnelheid wordt aangehouden; deze snelheid noemen we de **kruissnelheid**.

De cruise control-functie kan worden geactiveerd van 30 km/h tot 180 km/h.



U kunt de functie cruise control koppelen aan de functie "Detectie van verkeersborden" → 167



De snelheidsregelaar heeft in geen enkel geval invloed op het remsysteem.

Bedieningsknoppen



1. Schakelaar om de kruissnelheid te activeren en te verhogen (**SET/+**).

2. Afhankelijk van de auto, activeringsschakelaar voor detectie

van verkeersborden  → 167.

3. Modusschakelaar om de status te wijzigen tussen **OFF** / snelheidsbegrenzer/cruise control.

4. Schakel de functie naar stand-by, met opgeslagen kruissnelheid (**0**).

5. Herinnering aan de opgeslagen kruissnelheid (**RES**).

6. Schakelaar om de kruissnelheid te activeren en te verlagen (**SET/-**).

Wanneer de modus "**OFF**" wordt geselecteerd voordat het contact wordt afgezet, wordt de functie "Snelheidsbegrenzer" standaard geactiveerd bij de volgende keer dat de auto wordt gestart.



Deze functie is een extra hulp tijdens het rijden.

Ook met deze extra rijhulp is de bestuurder

altijd verplicht om zich aan de snelheidslimieten te houden en alert te blijven.

De bestuurder moet altijd controle houden over de auto.

De snelheidsregelaar moet niet gebruikt worden in druk verkeer, op een bochtige of gladde weg (ijzel, aquaplaning, kiezelsteentjes) en als de weersomstandigheden ongunstig zijn (mist, regen, zijwind, enz.).

Kans op ongevallen.

SNELHEIDSREGELAAR

Inschakelen



Druk zo vaak als nodig op schakelaar **3** totdat het lampje **7** grijs gaat branden op het instrumentenpaneel. De melding "Cruise control AAN" verschijnt op het instrumentenpaneel, samen met streepjes die aangeven dat de snelheidsregelaar actief is en klaar voor het opslaan van een kruissnelheid.

Instellen van de snelheid



Druk, terwijl de auto rijdt met een constante snelheid hoger dan ongeveer 30 km/u, op de schakelaar **6 (SET/-)** of **1 (SET/+)**: de functie wordt ingeschakeld en de huidige snelheid wordt gebruikt.

De streepjes worden vervangen door de ingestelde snelheid. De ingestelde snelheid is bevestigd wanneer de opgeslagen snelheid en het waarschuwingslampje **7** brandt groen.

Als u de functie probeert in te schakelen wanneer u minder dan 30 km/u rijdt, verschijnt de melding "Snelheid ongeldig" en blijft de functie uitgeschakeld.

Rijden

Als een snelheid in het geheugen is vastgelegd en de functie snelheidsregelaar is ingeschakeld, kunt u uw voet van het gaspedaal nemen.



Let op: u moet de voeten dicht bij de pedalen te houden om te kunnen ingrijpen bij noodsituaties.

Veranderen van de gekozen snelheid

U kunt de ingestelde snelheid veranderen door een aantal keren te drukken op:

- de schakelaar **6 (SET/-)** om de snelheid te verlagen;
- de schakelaar **1 (SET/+)** om de snelheid te verhogen.



Opmerking: houd een van de schakelaars ingedrukt om de snelheid trapsgewijs te wijzigen.

SNELHEIDSREGELAAR

Sneller rijden dan de gekozen snelheid

U kunt de snelheid van de auto altijd verhogen door het gaspedaal in te drukken.

Zo lang u te snel rijdt, knippert de ingestelde snelheid op het instrumentenpaneel om u te waarschuwen.

Laat daarna het gaspedaal los: na enkele seconden gaat uw auto automatisch weer met de oorspronkelijk ingestelde snelheid rijden.

Onmogelijkheid om de ingestelde snelheid vast te houden

Als u een steile helling afrijdt, is het systeem mogelijk niet in staat om de kruissnelheid te handhaven: de opgeslagen snelheid knippert op het instrumentenpaneel.



Als de functie snelheidsregelaar niet meer beschikbaar is (na verschillende pogingen om deze te activeren), neemt u contact op met een erkende dealer.

Onderbreken van de functie



De functie wordt uitgeschakeld als u drukt op:

- de schakelaar **4 (0)**;
- het rempedaal;
- schakelen naar de neutrale stand.

De ingestelde snelheid wordt opgeslagen en op het instrumentenpaneel grijs weergegeven.

Oproepen van de ingestelde snelheid

Als een snelheid in het geheugen is opgeslagen, kan deze in de juiste omstandigheden (verkeersdrukte, staat van het wegdek, weersomstandigheden, enz.) worden

opgeroepen. Druk op de schakelaar **5 (RES)** als de snelheid van de auto hoger is dan 30 km/u.

Als de snelheid is opgeslagen, verschijnt de kruissnelheid groen om de activering van de snelheidsregelaar te bevestigen. Afhankelijk van de auto gaat het controlelampje **7** branden.



als de eerder opgeslagen snelheid veel hoger is dan de actuele snelheid, trekt de auto snel op naar deze hogere snelheid.

Als de cruise control in stand-by is, druk dan op schakelaar **6 (SET/-)** of **1 (SET/+)** om functie cruise control opnieuw te activeren, zonder rekening te houden met de opgeslagen snelheid: de actuele snelheid van de auto wordt gebruikt.

SNELHEIDSREGELAAR

Uitschakelen van de functie

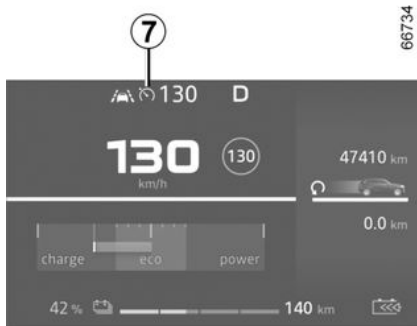

3

De functie snelheidsregelaar wordt onderbroken als:

- u op de schakelaar **3** drukt totdat de melding "Rijhulp Uit" verschijnt op het instrumentenpaneel. In dit geval is er geen ingestelde snelheid:
- u op de schakelaar **3** drukt totdat

het lampje  op de display verschijnt. In dat geval wordt de snelheidsbegrenzer geselecteerd en is er geen opgeslagen snelheid.

Het waarschuwingslampje **7** verdwijnt van het instrumentenpaneel om te bevestigen dat de functie gestopt is.

PARKEERHULP

Parkeerhulp

De werking van de startvergendeling

3



63713

Ultrasone sensoren, zoals aangegeven met pijlen **1**, zijn in de bumpers gemonteerd om obstakels in de buurt van de auto te detecteren.

De functie waarschuwt de bestuurder via geluidssignalen en een display dat het gebied aangeeft waar het obstakel werd gedetecteerd.

Afhankelijk van de apparatuur detecteert het systeem obstakels voor, achter en aan de zijkanten van de auto.

Het systeem van de parkeerhulp wordt pas ingeschakeld als de auto langzamer dan ongeveer 10 km/uur rijdt.

Het systeem houdt geen rekening met sleep- of draagsystemen die niet door het systeem worden herkend.



Deze functie is een extra hulp tijdens het rijden. Deze functie kan nooit de oplettenheid en verantwoordelijkheid van de bestuurder vervangen bij het achteruit manoeuvreren. De bestuurder moet altijd bedacht zijn op plotselinge gebeurtenissen tijdens het rijden: let dus bij het manoeuvreren altijd op uw blinde hoek en kijk of daar geen kleine, smalle obstakels (zoals een kind, dier, kinderwagen, fiets, steen, paaltje, enz.) zijn.



Bij het manoeuvreren kan de auto aan de onderkant ergens tegenaan rijden (bijvoorbeeld contact met een paaltje, een trottoir of ander stadsmeubilair) en daardoor beschadigd raken (bijvoorbeeld vervorming van een as). Om ieder risico van een ongeluk te voorkomen, moet u uw auto door een merkdealer laten controleren.

Locatie van de ultrasoonsensoren **1**

Zorg ervoor dat de omgeving rond de ultrasone sensoren, aangeduid door de pijlen **1**, niet worden afgedekt (door vuil, modder, sneeuw, een slecht gemonteerde kentekenplaat, etc.), geraakt, aangepast (inclusief lakwerk) of belemmerd door een accessoire aan de achterkant of (afhankelijk van het auto) de voorkant van uw auto.

PARKEERHULP

Werkzaamheden



63714



63714

Afhankelijk van de auto kan op het scherm **2** de omgeving van de auto worden weergegeven, samen met pieptonen.

Waarneming van obstakels

De meeste obstakels in de buurt van de achterkant en, afhankelijk van de uitrusting, van de voorkant van de auto worden gedetecteerd.

De frequentie van het geluidssignaal zal toenemen als het obstakel dichterbij komt en overgaan in een ononderbroken geluidssignaal op een afstand van ongeveer 30 cm van het obstakel vóór of, afhankelijk van de auto, achter de auto.

Afhankelijk van de auto wordt het gebied waar het obstakel is gedetecteerd weergegeven (display **A**). Afhankelijk van de auto wordt het gebied groen, oranje (of geel, afhankelijk van de auto) of rood weergegeven, ook afhankelijk van de

nabijheid van het gedetecteerde obstakel.

i Opmerking: als de rijrichting verandert tijdens een manoeuvre, wordt het risico op een botsing met een obstakel mogelijk te laat gesignaleerd.

3

Inschakelen/uitschakelen

In-/uitschakelen via het multimediascherm **3**

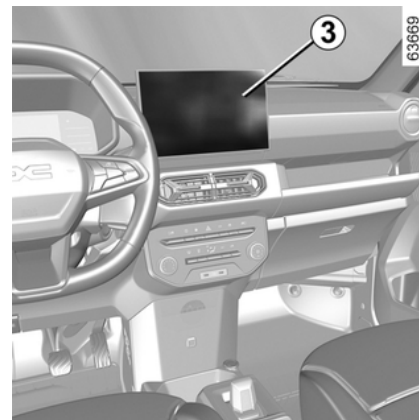

63669

Druk via de "Voertuig" wereld van uw multimediascherm **3** op het menu "Parkeerhulp".

PARKEERHULP

Activeer of deactiveer zones die door de ultrasonische detectoren worden bestreken.

Raadpleeg de gebruiksaanwijzing van het multimediastelsel voor meer informatie.

Opmerking: de detectiezone aan de achterzijde kan niet worden gedeactiveerd.

Automatisch uitschakelen van de parkeerhulp

Het systeem schakelt uit:

- als de auto sneller rijdt dan ongeveer 10 km/u;
- afhankelijk van het voertuig, als het voertuig langer dan ongeveer vijf seconden stilstaat en er een obstakel is gedetecteerd (bijvoorbeeld in een file, enz.);
- in stand **N** of **P**;
- wanneer een bedieningsfout wordt gedetecteerd.

Opmerking: afhankelijk van de auto, als deze is uitgerust met een trekhaak die door het systeem wordt herkend, wordt alleen de parkeerhulp achter uitgeschakeld.

Instellingen



Voer deze aanpassingen uitsluitend uit als de auto stilstaat.



Telkens wanneer de auto wordt gestart, wordt de activeringsstatus hersteld die is opgeslagen toen de motor werd uitgeschakeld.

Instellingen op het multimediastelsel 3

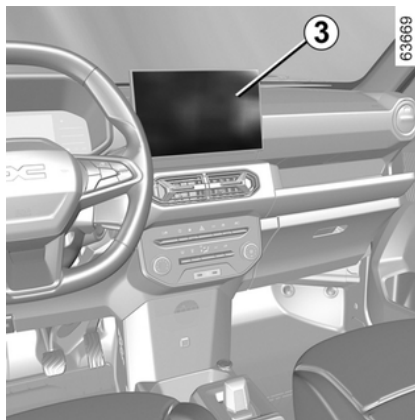

Druk bij stilstaande auto vanuit de "Auto" wereld van uw multimediastelsel **3** op het menu "Parkeerhulp".

Raadpleeg de gebruiksaanwijzing van het multimediastelsel voor meer informatie.

Instellingen van de boordcomputer 4

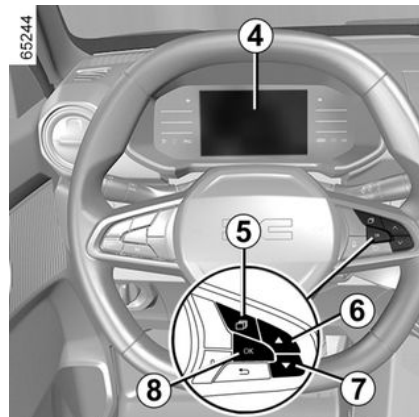

Stilstaande auto:

- druk herhaaldelijk op de schakelaar

5 om het menu  te openen;

- druk herhaaldelijk op knop **6** of **7**

om het menu "  Voertuiginstellingen" te openen. Druk op de schakelaar **OK 8**;

PARKEERHULP

- druk herhaaldelijk op knop **6** of **7** totdat u het menu "PARKEERHULP" bereikt. Druk op de schakelaar **OK 8**;
- druk herhaaldelijk op knop **6** of **7** om naar het menu "Piepvolume" te gaan. Druk op de schakelaar **OK 8**;
- schuif door de instellingen door herhaaldelijk op knop **6** of **7** te drukken om deze aan te passen.
- druk op de schakelaar **OK 8**.

Het geluid van het systeem uitschakelen

(afhankelijk van de auto)

Schakel het geluid van de parkeerhulp in of uit.

Opmerking: als u het geluid dempt, wordt u bij het naderen van een obstakel alleen gewaarschuwd door het display.

Geluidsvolume van de parkeerhulp

Pas het volume van de parkeerhulp aan met behulp van de volumebalk.

 Telkens wanneer de auto wordt gestart, wordt de activeringsstatus hersteld die is opgeslagen toen de motor werd uitgeschakeld.

Bijzondere gevallen

U kunt geluidswaarschuwingen of, afhankelijk van het voertuig, de betreffende detectiezone handmatig deactiveren in het geval dat:

- er vóór de ultrasone sensoren een trekhaak of een aanhanger- of laadsysteem zit dat niet door het systeem wordt herkend;
- de ultrasone sensoren zijn beschadigd.

Opmerking: als het geluid is uitgeschakeld, dan blijven de displays u onregelmatig waarschuwen.

Storingen

Wanneer het systeem een storing detecteert: ofwel waarschuwt een geluidssignaal u gedurende ongeveer drie seconden wanneer de achteruitversnelling wordt ingeschakeld, vergezeld van de melding "Controleer parkeersensoren" op het instrumentenpaneel, ofwel geeft het systeem geen geluid of display wanneer de achteruitversnelling wordt ingeschakeld.

Controleer of de ultrasone sensoren schoon zijn.

Als de storing aanhoudt, raadpleeg dan een merkdealer.



Als de auto rijdt met een snelheid van minder dan ongeveer 10 km/u, kunnen sommige geluidsbronnen (motorfiets, vrachtwagen, drillboor, enz.) de geluidssignalen van de parkeerhulp opwekken.

Aanbevelingen



Werkzaamheden/reparaties van het systeem

- In geval van een botsing kan de uitlijning van de ultrasoonsensoren mogelijk worden gewijzigd, waardoor deze wellicht niet meer naar behoren werken. Schakel de functie uit en neem contact op met een erkende dealer.
- Alle werkzaamheden in de buurt van de ultrasoonsensoren (reparaties, vervangingen enz.) moeten worden uitgevoerd door een vakman.

Enkel een erkende dealer mag aan het systeem werken.

Storingen van het systeem

Bepaalde omstandigheden kunnen het systeem verstoren of de correcte werking ervan verhinderen, bijvoorbeeld:

- slechte weersomstandigheden (regen, sneeuw, hagel, ijzel, enz.);
- blootstelling aan sterke elektromagnetische golven (onder hoogspanningsleidingen, enz.);
- sommige soorten geluid (motorfiets, vrachtwagen, pneumatische boormachine enz.);
- montage van een niet-compatibele trekhaak of haak.

Risico van vals alarm of afwezigheid van waarschuwingen

Als het systeem zich abnormaal gedraagt, raadpleeg dan een erkende dealer.

Beperkingen voor de werking van het systeem

- De zones van de ultrasoonsensoren moeten schoon blijven en mogen niet worden gewijzigd, om de goede werking van het systeem te waarborgen.
- Kleine voorwerpen die dichtbij de auto bewegen (motoren, fietsen, voetgangers, enz.) worden mogelijk niet door het systeem herkend.
- Het systeem detecteert mogelijk geen obstakels die zich te dicht bij het voertuig bevinden.
- Het systeem geeft wellicht geen waarschuwing als de andere auto's of obstakels een snelheid hebben die aanzienlijk verschilt van de uwe.
- Als u tijdens een manoeuvre van richting verandert, kan dit het melden van obstakels vertragen.

PARKEERHULP

Achteruitrijcamera

Werkzaamheden



Afhankelijk van varianten,

Wanneer de achteruitversnelling wordt ingeschakeld, geeft de camera **1** aan de achterkant van de auto een beeld van het gebied achter de auto op de multimediadisplay **2**, samen met drie geleidelijnen **3** of **4** (vaste en bewegende geleidelijnen).

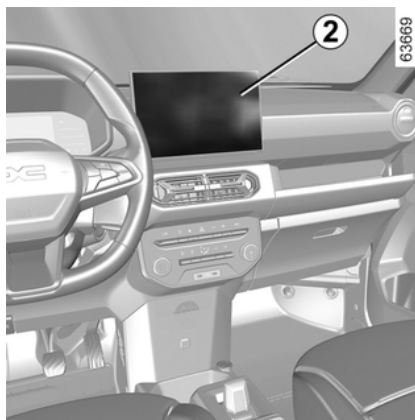

Dit systeem gebruikt verschillende geleidelijnen: bewegend voor de verplaatsingsrichting en vast voor de afstand. Als de rode zone bereikt is, gebruikt u de afbeelding van de bumper om nauwkeurig te stoppen.

Opmerking: zorg ervoor dat de achteruitrijcamera niet bedekt is (vuil, modder, sneeuw, condensatie enzovoort).

Vaste richtlijn 3

De vaste tekening bestaat uit gekleurde markeringen **A**, **B** en **C** die de afstand achter de auto aangeven:

- **A** (rood) op ongeveer 30 centimeter van de auto:
- **B** (geel) op ongeveer 70 centimeter van de auto:

– **C** (groen) op ongeveer 150 centimeter van de auto.

De tekening blijft staan en geeft de verplaatsingsrichting van de auto aan als de wielen in lijn zijn met de auto.

Bewegende geleidelijn 4

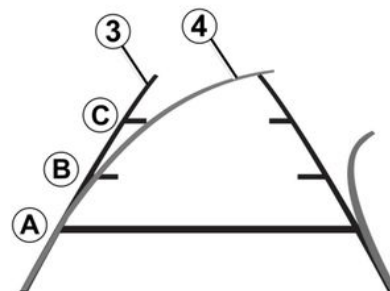

Dit wordt in het blauw getoond op het multimediасhreef **2**. Dit duidt de verplaatsingsrichting van de auto aan, volgens de stand van het stuurwiel.

PARKEERHULP

Instellingen

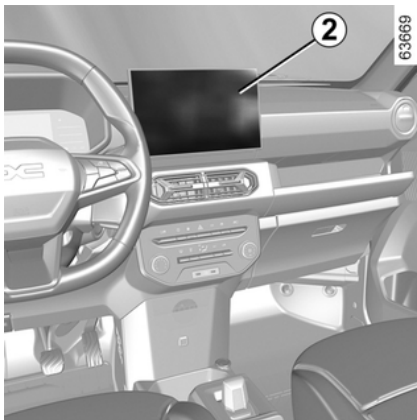

Als de achteruitversnelling is ingeschakeld, druk dan op het multimediascherm **2**

op de knop  om geleidelijnen toe te voegen of te verwijderen en de instellingen van het camerabeeld aan te passen (helderheid, contrast enzovoort).

Raadpleeg de gebruiksaanwijzing van het multimediasysteem voor meer informatie.



Zorg ervoor dat de camera niet bedekt is (vuil, modder, sneeuw, condens, enz.).

Functie "Auto zoom"

Als er achter het voertuig een obstakel wordt gedetecteerd, dan schakelt de functie "Auto zoom" van de huidige weergave naar een bovenaanzicht van achteren.

Zie de multimedia-instructies voor het in- of uitschakelen van de functie "Auto zoom".



Het scherm geeft een omgekeerd beeld, zoals in een spiegel.

De tekeningen zijn weergaven die op een vlakke ondergrond worden geprojecteerd. Deze informatie is niet geldig als deze wordt weergegeven op een verticaal object of een object op de grond. De voorwerpen die op de rand van het scherm verschijnen kunnen vervormd zijn.

In geval van te veel licht (sneeuw, auto in de zon, enz.) kan het zicht van de camera gestoord zijn.

Uitschakelen van het systeem

Het systeem kan worden uitgeschakeld:

- wanneer de auto sneller rijdt sneller dan ongeveer 12 km/u;
- kort na het uitschakelen van de achteruitversnelling.

Storingen

Als de achteruitversnelling is ingeschakeld en het systeem een bedieningsfout detecteert, wordt het multimediascherm **2** tijdelijk zwart.

Dit kan komen door een storing die van invloed is op de camera of het

PARKEERHULP

scherm (helderheid, vast beeld, vertraagde communicatie, enz.).

Als de tijdelijke weergave van het zwarte scherm aanhoudt, neem dan contact op met een erkende dealer.



Deze functie is een (extra) hulpmiddel. De bestuurder moet altijd opletten en blijft

verantwoordelijk.

De bestuurder moet altijd op zijn hoede blijven voor plotselinge gebeurtenissen die zich tijdens het rijden kunnen voordoen: let dus altijd op of er tijdens de manoeuvre een bewegend obstakel (zoals een kind, dier, kinderwagen, fiets) of een te klein of smal obstakel is (grote steen, dun paaltje).

Het verschil tussen de geschatte afstand en de werkelijke afstand

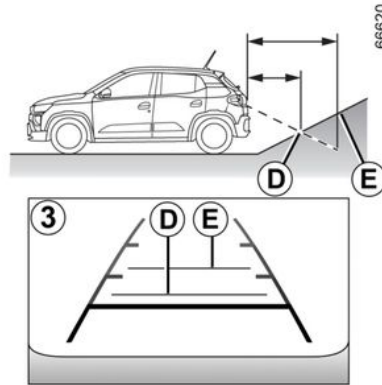

Een steile helling oprijden of in zijn achteruit richting een steile helling rijden

De vaste richtlijnen **3** tonen de afstanden dichterbij dan ze werkelijk zijn.

De voorwerpen die op het scherm worden getoond, zijn in werkelijkheid verder weg op de helling. Als er op het scherm bijvoorbeeld een voorwerp op **D** wordt weergegeven is de werkelijke afstand **E** van het voorwerp.

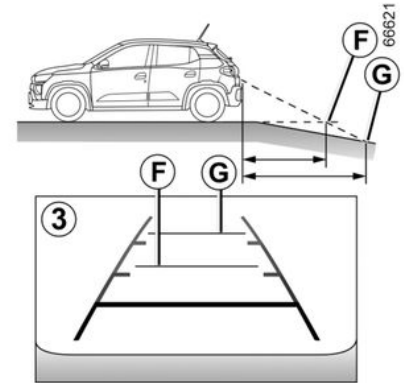

Een steile helling afrijden of in zijn achteruit richting een steile neerwaartse helling rijden

De vaste richtlijnen **3** tonen de afstanden verder weg dan ze werkelijk zijn.

Daarom zijn de voorwerpen die op het scherm worden getoond in werkelijkheid dichterbij op de helling.

Als er op het scherm bijvoorbeeld een voorwerp op **G** wordt weergegeven is de werkelijke afstand **F** van het voorwerp.

PARKEERHULP

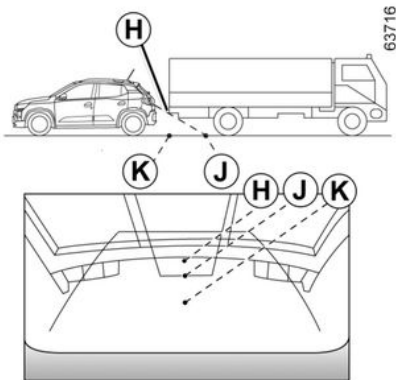

Rijden of achteruitrijden richting een uitstekend voorwerp.

Positie **H** lijkt verder weg dan de positie **J** op het scherm. Maar positie **H** is op dezelfde afstand als positie **K**.

De verplaatsingsrichting die wordt aangegeven door de vaste en mobiele richtlijnen houden geen rekening met de hoogte van het voorwerp. Dus het risico bestaat dat de auto tegen het voorwerp botst als deze er in zijn achteruit naartoe **K** rijdt.

ACTIERADIUS VAN DE AUTO

Tips

Bij reëel gebruik kan de actieradius van de elektrische auto variëren afhankelijk van diverse factoren die u gedeeltelijk in de hand hebt; u kunt hiermee de actieradius aanzienlijk vergroten.

Deze factoren zijn:

- de snelheid en de rijstijl;
- het profiel van de weg;
- het warmtecomfort;
- de banden;
- het gebruik van elektrische accessoires;
- de belading van de auto.

Bovendien kan de auto in de ECO-modus alle energie verbruikende elementen automatisch regelen (motorvermogen enzovoort) om het verbruik zoveel mogelijk te verlagen
➔ 136.

Snelheid en rijstijl

56721

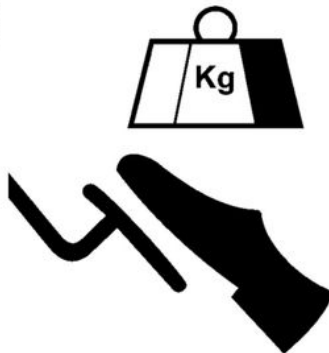

Als u met hoge snelheid rijdt, wordt het bereik van uw auto aanzienlijk kleiner.

Voorbeelden (bij constante snelheid):

- door de snelheid te verlagen van ongeveer 130 km/u naar 110 km/u kunt u tot ongeveer 20% brandstof besparen;
- door uw snelheid te verlagen van ongeveer 90 km/u naar 80 km/u kunt u tot ongeveer 10% brandstof besparen;

Een "sportieve" rijstijl vermindert de actieradius van de auto. Gebruik liever een "soepelere" rijstijl.

Tip:

- rijd met een constante snelheid;

– Kijk regelmatig naar de beschikbare instrumenten die u informeren over de reisomstandigheden (verbruiksmeter, huidig verbruik, trajectbalans enz.) ➔ 136;

- Pas uw rijstijl aan om een te hoog energieverbruik te vermijden.
- doe aan energierugwinning: anticipeer op de verkeersomstandigheden door uw voet van het versnellingspedaal te halen of geleidelijk te remmen.

Het profiel van de weg

63661



Geef op een helling geen extra gas en probeer niet dezelfde snelheid te houden. Houd het gaspedaal bij voorkeur in dezelfde stand.

ACTIERADIUS VAN DE AUTO

Het thermische comfort

56723

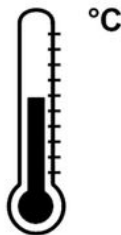

Het gebruik van de verwarming of airconditioning vermindert de actieradius van de auto.

Om de actieradius van de auto te behouden, adviseren wij om de "Programmeerbare verwarmings- en airconditioning"-modus te selecteren voordat u gaat rijden → 198.

Banden

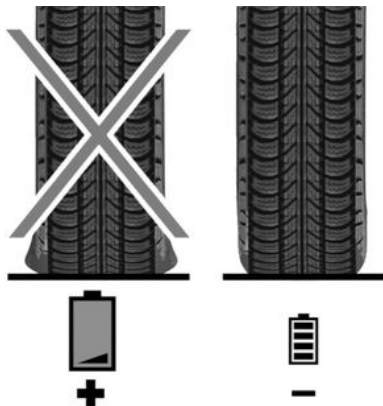

Door een te lage bandenspanning neemt de rolweerstand en dus ook het energieverbruik toe. Houd u aan de aanbevolen bandenspanning voor uw auto.

Gebruik bij vervanging bij voorkeur banden van hetzelfde merk, type en profiel en dezelfde maat als de oorspronkelijke banden. Het gebruik van niet-aanbevolen banden vermindert de actieradius van de auto aanzienlijk → 223.

Belading van de auto

Belaad de auto bij voorkeur niet met nutteloze lading.

NOODOPROEP

Als de auto hiermee is uitgerust, worden de hulpdiensten via de noodoproepfunctie automatisch of handmatig verwittigd (kosteloos) bij een ongeval of als u onwel wordt, zodat ze zo snel mogelijk kunnen komen.

Opmerking: de noodoproep werkt

- in landen die beschikken over de bijbehorende telematica voor hulpdiensten en een infrastructuur die geschikt is voor het systeem;
- afhankelijk van de dekking in de geografische regio waar de auto wordt bestuurd.

Als u de functie voor noodoproep gebruikt om te melden dat u een ongeval hebt gezien, houdt dit in dat u stopt zodra de verkeersomstandigheden dit toestaan, zodat de hulpdiensten uw auto kunnen vinden en daarmee de locatie van het gemelde ongeval.

Houd u altijd aan de ter plaatse geldende wetgeving.

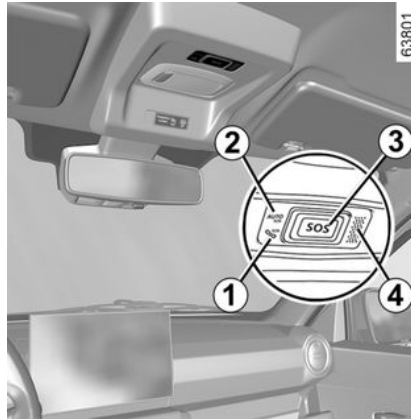

1. Waarschuwinglampje werking systeem:

- groen: in werking (netwerk beschikbaar);
- uit: niet in werking (netwerk niet beschikbaar);
- rood: in werking storing;

2. waarschuwinglampje automatische modus;

3. SOS-knop;

4. Microfoon;

5. Luidspreker

i Gebruik de noodoproep alleen in een noodgeval, als u betrokken bent bij een ongeval of als u getuige bent van een ongeval of in fysieke nood bent.

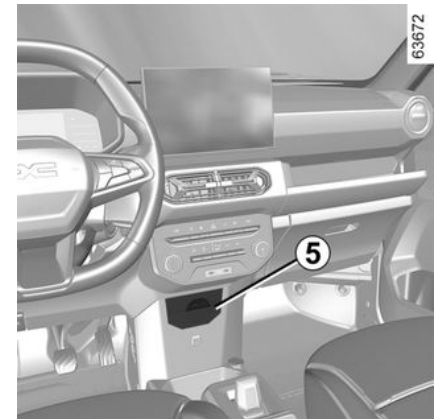

Een oproep gebeurt altijd als volgt:

- de noodoproep wordt ingesteld;
- verstuurt gegevens over het incident (constructeursplaatje van de auto, tijd van het gesprek, laatste locaties, richting van de auto);
- gesproken communicatie met de hulpdiensten;

NOODOPROEP

– indien nodig wordt een hulpdienst gebeld.

De noodoproep heeft twee modi:

- automatische modus;
- Handmatige modus

Automatische modus

Als de waarschuwingslampje automatische modus **2** groen oplicht, bevestigt dit dat het automatische systeem is ingeschakeld.

De noodoproep wordt automatisch gedaan als de beschermende uitrusting (gordelspanners airbag enz.) werd geactiveerd vanwege een ongeval.



In geval van een ongeval blijft u, als de plaats en het verkeer dit toestaan, dicht bij de auto om eventuele oproepen van het callcenter snel te kunnen beantwoorden.

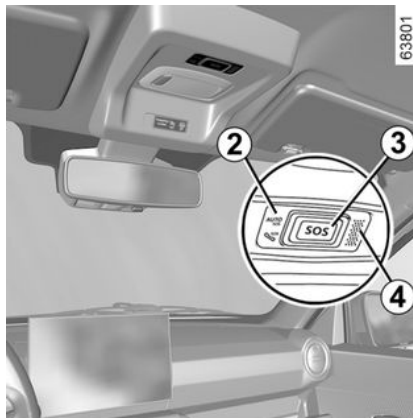

Handmatige modus

U activeert de noodoproep door:

- de knop **3** minstens drie seconden ingedrukt te houden;
- of
- de knop **3** binnen tien seconden vijf keer indrukken.

In geval van onbedoelde activering kunt u de oproep annuleren door de knop **3** ongeveer twee seconden in te drukken voordat de verbinding met het callcenter tot stand komt.

Zodra de oproep is ingesteld, kan alleen het callcenter de oproep beëindigen.

Storingen

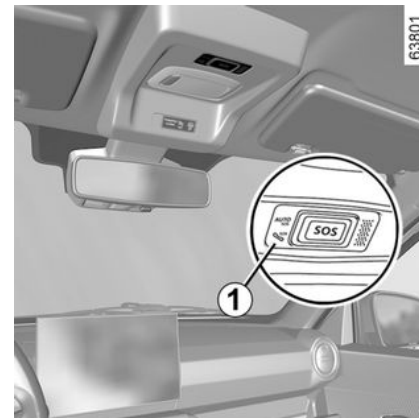

In sommige gevallen werkt de noodoproep niet (bijvoorbeeld bij een zwakke accu).

Als het systeem een storing detecteert, blijft het waarschuwingslampje **1** minstens 30 minuten rood; raadpleeg zo snel mogelijk een erkende dealer.



Het systeem werkt met een speciale accu. De gebruiksduur van de accu is ongeveer vier jaar (het waarschuwingslampje **1** wordt rood als deze vier jaar bijna voorbij zijn). Raadpleeg een merkdealer.

NOODOPROEP



Voor uw veiligheid en een goede werking van het systeem, moeten alle werkzaamheden aan de accu (uitbouwen, loskoppelen enz.) worden uitgevoerd door een gespecialiseerd vakman.

Risico op brandwonden door elektrische schokken.

Houd u aan de vervangingsintervallen in het onderhoudsboekje. U mag deze niet overschrijden.

De accu is van een speciaal type. Zorg dat deze wordt vervangen door een van hetzelfde type.

Roep de hulp in van een merkdealer.



Zonder de functie noodoproep is het systeem niet te volgen en zal niet constant worden bewaakt. Gegevens worden voortdurend en automatisch gewist en het systeem slaat alleen de laatste drie locaties van de auto op. Volgens de lokale wetgeving worden gegevens alleen verzonden in geval van een noodoproep. Gegevens die worden verzonden naar het callcenter worden behandeld overeenkomstig de privacywetgeving die van toepassing is in het land waarin u zich bevindt. Het systeem slaat de activiteitengeschiedenis maar voor 13 uur op.

De eigenaar van de auto heeft het recht zijn gegevens in te zien. Hij heeft het recht de gegevens te laten corrigeren, verwijderen of blokkeren.

VENTILATIEROOSTERS

Luchtuittangen:

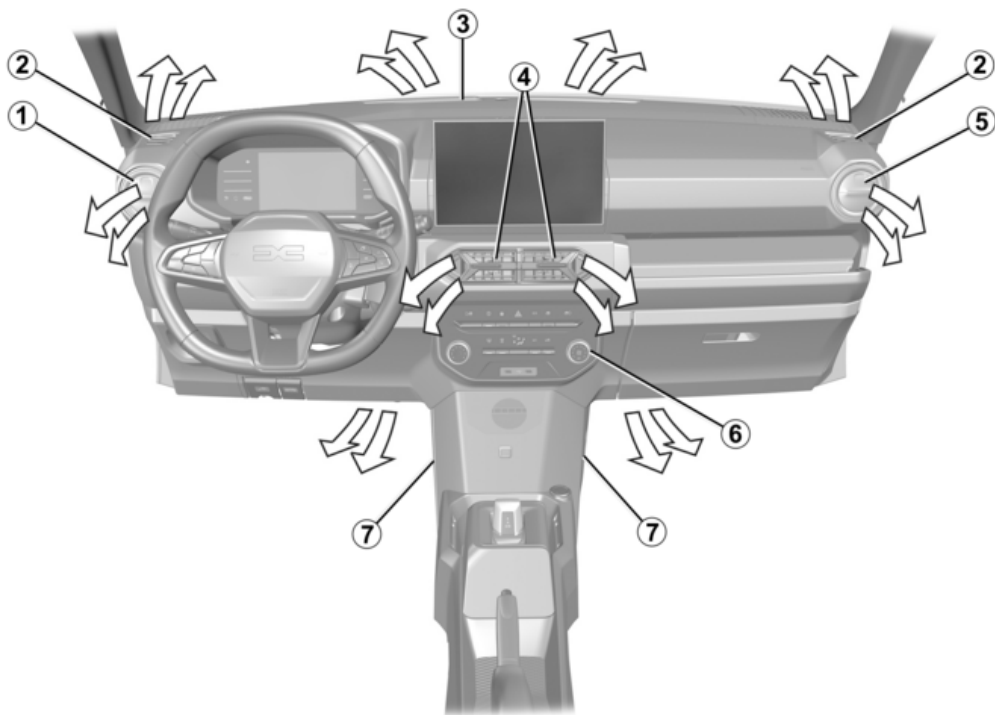

64935

VENTILATIEROOSTERS

- 1 ventilatierooster links;
- 2 Ontwasemingsopening aan de zijkant;
- 3 Ontwasemingsrooster voorruit;
- 4 Centraal ventilatierooster;
- 5 Ventilatierooster rechts;
- 6 Bedieningspaneel;
- 7 Uitgangen voetverwarming voorpassagiers.

Linker en rechter ventilatieroosters

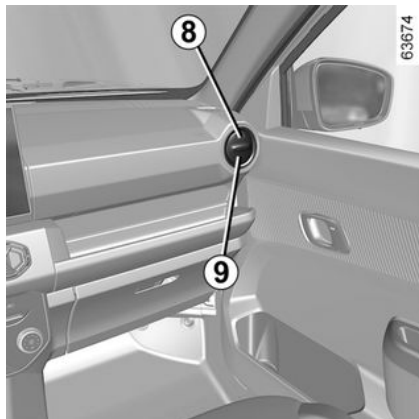

Om te openen, drukt u op de ventilatieopening **8** totdat deze zover opengaat als nodig is.

Druk de ventilatie-opening **9** net zo lang totdat deze sluit.

Draai de ventilatie-uitgang in de gewenste stand om de richting van de luchtstroom te veranderen

Centrale ventilatieroosters

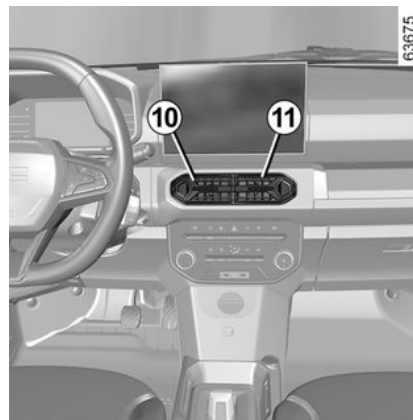

Beweeg de schuif **10** of **11** zo ver als mogelijk is omhoog, omlaag of zijwaarts om de luchtstroom te veranderen

Beweeg de schuif **10** helemaal naar links en de schuif **11** helemaal naar rechts om de ventilatie-opening te sluiten.

Gebruik, om vieze geuren in uw auto tegen te gaan, alleen speciaal hiervoor bestemde systemen. Raadpleeg een merkdealer.



Stop niets in het ventilatiecircuit van de auto (bijvoorbeeld in geval van stank enz.).

Risico van schade of brand.

VERWARMING, VENTILATIE, AIRCONDITIONING

Bedieningsknoppen

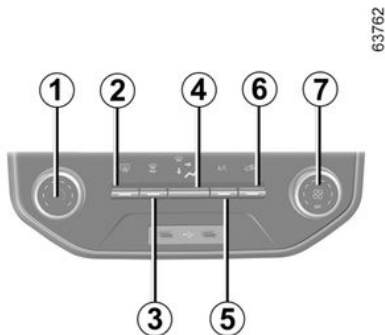

De aanwezigheid van de bedieningsknoppen hangt van de uitrusting van de auto af.

1. Regeling van de temperatuur van de lucht.
2. Schakelaar voor ontwaseming achter.
3. Max ontdoeien.
4. Verdeling van de lucht.
5. Airconditioning in- of uitschakelen (afhankelijk van het voertuig).
6. Schakel de afsluiting van de buitenlucht/luchtkringloop in.
7. Regeling van de ventilatiesnelheid

Informatie en tips over gebruik :
raadpleeg informatie op ➔ 199.

Regeling van de temperatuur

Draai toets **1** afhankelijk van de gewenste temperatuur. Hoe verder de aanwijzer in het rode gedeelte staat, hoe hoger de temperatuur is.

Regeling van de ventilatiesnelheid

Draai de knop **7** van UIT naar 8. Hoe verder u de knop rechtsom draait, hoe meer lucht er wordt verplaatst. Als u het systeem wilt stoppen, stelt u de knop in **7** op **UIT**.

Het systeem is gestopt: de ventilatiesnelheid van de lucht in het interieur is nul (stilstaande auto), als de auto rijdt kunt u echter een geringe luchtstroom voelen.



Door langdurig gebruik van deze schakelaar in stand **UIT** kunnen de zijruiten en de voorruit beslaan en kan de atmosfeer in het interieur minder aangenaam worden doordat er geen luchtverversing is.

Inschakelen van de afsluiting van de buitenlucht/luchtkringloop

Druk op de knop **6** om de luchtkringloop te activeren: het waarschuwingslampje van de knop gaat branden.

In deze stand wordt de lucht vanuit het interieur aangezogen en zonder toevoeging van buitenlucht teruggevoerd in de auto.

De kringloopstand kan gebruikt worden:

- om het interieur af te sluiten van de buitenlucht (bijv. als u in een gebied met verontreinigde lucht rijdt);
- om, afhankelijk van de auto, het interieur zo snel mogelijk af te koelen tot de gewenste temperatuur als de airconditioning is geactiveerd (zie volgende pagina).

Om deze modus te verlaten, druk op de knop 6: het waarschuwingslampje van de knop gaat uit.

Interieur omschakelen naar frisseluchtmodus

Frisseluchtmodus is de normale werking (buitenlucht) als de luchtkringloop is gedeactiveerd.

VERWARMING, VENTILATIE, AIRCONDITIONING

Druk indien nodig op de knop **6** om de luchtkringloop uit te schakelen: het lampje van de knop gaat uit.

De frisseluchtmodus is geactiveerd.



Door langdurig gebruik van de luchtkringloop kunnen de zijruiten en de voorruit beslaan en kan de atmosfeer in het interieur minder aangenaam worden doordat er geen luchtverversing is. U wordt daarom geadviseerd terug te keren naar de frisseluchtmodus (verse lucht) zodra de luchtkringloop niet meer nodig is, door opnieuw op toets **6** te drukken. Het controlelampje dooft.

Achterrautverwarming



Draaiende motor, druk op de toets **2**.

Hiermee wordt de achterraut ontwasemd en ontdooid.

De functie is uitgeschakeld:

– automatisch na een door het systeem ingestelde periode;

– door opnieuw op de knop **2** te drukken.

Snel ontwaseming



Druk met draaiende motor op de toets **3**.

Hiermee worden de voor- en achterraut ontwasemd en ontdooid.

Verdeling van de lucht in het interieur

Draai toets **5** om de verdelingsoptie te kiezen.



De luchtstroom komt uit de ventilatieopeningen in het dashboard



De luchtstroom komt uit de ventilatieroosters in het dashboard en wordt naar de voetenruimtes gevoerd



De luchtstroom wordt vooral naar de voetenruimtes gevoerd



De luchtstroom wordt verdeeld over alle ventilatieopeningen, de ontwasemingsroosters onder de voorruit en de voetenruimtes.



De luchtstroom wordt naar de voorruit gevoerd.

In-/uitschakelen van de airconditioning

(afhankelijk van de auto).

De toets **5** zorgt voor het inschakelen (controlelampje brandt) of het uitschakelen (controlelampje is uit) van de airconditioning.

Het systeem werkt niet als de knop **7** in stand **UIT** staat.

Door het inschakelen van de airconditioning:

– gaat de temperatuur in het interieur omlaag;
– ontwasemen de ruiten snel.

De airconditioning werkt niet bij zeer lage buitentemperaturen.

VERWARMING

programmeren

Airconditioning programmering

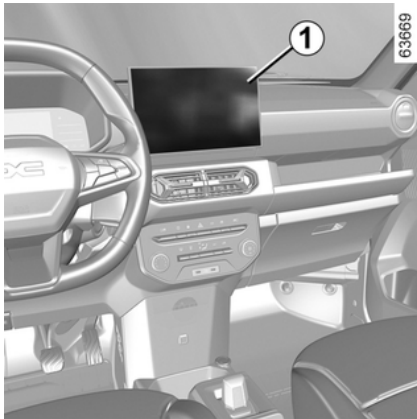

Terwijl het voertuig stilstaat en de motor aanstaat, drukt u vanuit de wereld "Voertuig" op "Elektrisch" op het multimediascherm **1** en selecteert u vervolgens het tabblad "Opladen en airconditioning" om bij de instellingen te komen.

U kunt meerdere comfortprogramma's opslaan door de volgende instellingen te activeren:

- programmeren van het tijdstip waarop de auto klaar moet zijn;
- dagen selecteren waarop het programma moet worden herhaald. U

kunt de opgeslagen programma's activeren/deactiveren.



u kunt de airconditioning programmeren via een app op uw smartphone.

Raadpleeg de gebruiksaanwijzing van het multimediasysteem voor meer informatie.

Het waarschuwingslampje  wordt op het instrumentenpaneel weergegeven.



Verantwoordelijkheid van de bestuurder bij het parkeren of stoppen van de auto

Laat nooit een dier, kind of volwassene die niet zelfredzaam is alleen achter in uw auto, zelfs niet voor korte tijd. Bij warm en/of zonnig weer kan de temperatuur binnenin de cabine heel snel oplopen. **LEVENSGEVAAR OF GEVAAR VAN ERNSTIG LETSEL.**

Onmiddellijk inschakelen van de airconditioning

De werking van de onmiddellijke activering van de airconditioning is anders dan het programmeren:

- dit moet worden gestart vanaf uw smartphone;
- de stuurwiel- en stoelverwarming, als uw auto hiermee is uitgerust, wordt automatisch geactiveerd;
- de functie stopt na ongeveer 10 minuten.

Raadpleeg de gebruiksaanwijzing van het multimediasysteem voor meer informatie.

Voorbehandeling kan alleen worden ingeschakeld als:

- de motorkap is gesloten;
- het laadniveau van de tractiebatterij is hoger dan 30%;
- de motor wordt uitgeschakeld;
- de bestuurder zit niet in de auto.

Uitschakelen van de airconditioning

De airconditioning schakelt zich automatisch uit ongeveer 10 minuten na de geprogrammeerde stoptijd. De functie kan zich ook uitschakelen als:

- de motor gestart is;
- het laadniveau van de tractiebatterij is lager dan 30%;
- de motorkap open is;
- u drukt op een van de schakelaars op het bedieningspaneel;

VERWARMING

– de bestuurder bevindt zich ongeveer 20 seconden in het interieur.



deze voorwaarden zijn ook van toepassing op de onmiddellijke deactivering van de airconditioning.

Indien de auto gedurende lange tijd geparkeerd staat zonder een portier te openen met ten minste één actief pre-airconditioningsschema, dan wordt de functie gedeactiveerd vanaf de derde start van de pre-airconditioning. De functie is beschikbaar wanneer een van de portieren van het voertuig wordt geopend.

Informatie en gebruiksaanwijzing

Tips voor het gebruik

In sommige gevallen, (airconditioning uit, luchtkringloop in werking, ventilatiesnelheid nul of laag, enz.) kunnen de ruiten van de auto beslaan.

Als er condens is, gebruik dan de functie "**Snelle ontwaseming**" om deze te verwijderen.

Onderhoud

Raadpleeg voor de controle-intervallen het onderhoudsdocument van uw auto.

Actieradius

Het is normaal dat het energieverbruik hoger is als u de airconditioning of verwarming gebruikt.

Tips om het energieverbruik te verlagen en de actieradius van de auto te vergroten

Rijd met open ventilatierooster en gesloten ruiten. Open bij zeer warm weer of als de auto in de zon heeft gestaan enkele minuten de portieren voordat u start, zodat de hete lucht uit de auto kan ontsnappen.

Het heeft de voorkeur voor het wegrijden pre-airconditioning te gebruiken als het voertuig is aangesloten op het laadstation. (raadpleeg de informatie over Verwarming, ventilatie en airconditioning)

Storingen

Raadpleeg bij een storing altijd een merkdealer.

– **Minder goede werking van ontdooien, ontwasemen of airconditioning.** Dit kan het gevolg

zijn van een vervuild patroon van het interieurfilter.

– **Geen gekoelde of verwarmde lucht.** Controleer of alle bedieningsorganen in de juiste stand staan en de zekeringen goed zijn. Als dit niet zo is moet u de werking stoppen.

Water onder de auto.

Maak u niet ongerust als er condenswater onder de auto druppelt, dit is normaal na langdurig gebruik van de airconditioning. Dit wordt veroorzaakt door condensatie.



Maak nooit de slangen van de airconditioning los. Dit is gevaarlijk voor de ogen en de huid.

VERWARMING

Koelvloeistof

59952



Het koelvloeistofcircuit (waarvan sommige componenten hermetisch zijn afgesloten) kan fluorhoudende broeikasgassen bevatten.

Afhankelijk van het voertuig, u kunt de volgende informatie vinden op sticker **A** in de motorruimte.

De aanwezigheid en de plaats van de informatie op sticker **A** zijn afhankelijk van de auto.

 **Type airconditioningsvloeistof**

 **(XXX) Type olie in het aircocircuit**

 **Ontvlambaar product**

 **Raadpleeg de handleiding van de auto;**

 **Onderhoud**

x,xxx kg	(1) Hoeveelheid airconditioningsvloeistof aanwezig in de auto.
GWP xxxxx	(2) Global Warming Potential oftewel aardopwarmingsvermogen (CO2-equivalent).
CO2 eq x.xxx	(3) Gewicht en CO2-equivalent.

Aanvullende informatie

Afhankelijk van het label en afhankelijk van het type koelmiddel:

Koelvloeistof R-1234yf

- **(1)** 0,350 kg
- **(2)** GPWP 4
- **(3)** 0,0014t



Maak het

airconditioningssysteem nooit open. Dit is gevaarlijk voor de ogen en de huid.



Voordat u iets doet onder de motorkap, moet u het contact afzetten → **127**

MULTIMEDIA-UITRUSTING

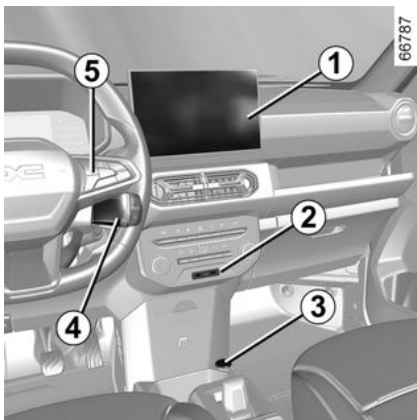

De aanwezigheid en de plaats van deze uitrustingen zijn afhankelijk van de auto.

1. Multimediascherm.
2. USB-C-multimediapoorten in de middenconsole.
3. Accessoireaansluiting
4. Bediening bij het stuurwiel.
5. Spraakcommando.
6. Microfoon.



Gebruik van de telefoon

Houd u altijd aan de wettelijke voorschriften met betrekking tot het gebruik van dit apparaat.

Multimediapoort

Via de USB-C-multimediapoorten **2** kunnen accessoires worden opgeladen die zijn goedgekeurd door onze technische afdeling, zo lang het vermogen niet hoger is dan 12 watt (5 V) per aansluiting.

Opmerking: multimediapoorten USB-C **2** bieden ook gegevensoverdracht.



Raadpleeg de gebruiksaanwijzing van het mediasysteem voor meer informatie.



Sluit alleen accessoires aan met een vermogen van maximaal 12 watt.
Risico van brand.

Geïntegreerde bediening van handsfree telefoon

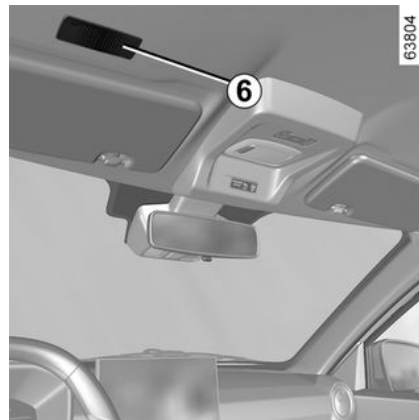

Gebruik de microfoon **6** en de bediening onder het stuurwiel **4**.



Gebruik van de telefoon

Houd u altijd aan de wettelijke voorschriften met betrekking tot het gebruik van dit apparaat.

MULTIMEDIA-UITRUSTING

Telefoonhouder



Op auto's die hiermee zijn uitgerust, tilt u de klep **7** op. Plaats de telefoon **10** horizontaal in de houder **8** en laat de klep **7** zakken terwijl u de telefoon op zijn plaats in de houder **9** houdt.



Voer deze aanpassingen uitsluitend uit als de auto stilstaat.



Zorg ervoor dat de telefoon stevig op zijn plek wordt gehouden tussen de houders **8** en **9** voor gebruik.



Zorg ervoor dat de telefoon stevig op zijn plaats wordt gehouden in de telefoonhouder zodat deze niet tijdens plotseling afslaan of remmen op de inzittenden terecht komt.



Gebruik van de telefoon

Houd u altijd aan de wettelijke voorschriften met betrekking tot het gebruik van dit apparaat.

ELEKTRISCHE RUITEN

Elektrische ruiten

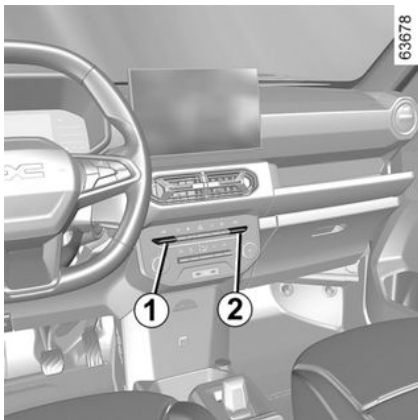

Druk op de onderkant van de schakelaar **1** of **2** om de ruit omlaag te laten gaan of op de bovenkant van de schakelaar **1** or **2** om hem tot de gewenste hoogte omhoog te brengen.

- 1.** voor de bestuurderskant voor;
- 2.** voor de passagierskant voor.

Aan de bestuurderszijde 3

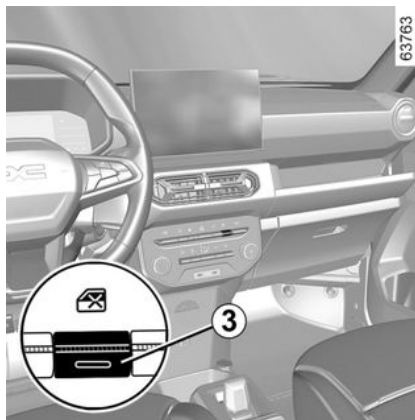

Voor de bestuurder om bediening van de elektrische ramen achter te voorkomen

 Leg nooit iets op de bovenkant van een halfgeopende ruit: risico van beschadiging van de ruitbediening.

Voor de plaatsen achter

Elektrische ruitbediening achter

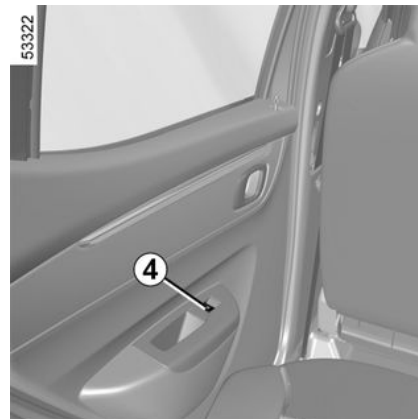

Gebruik de schakelaar **4** om de achterruiten omhoog of omlaag te brengen.

Handbediende portierruiten achter

ELEKTRISCHE RUITEN



Draai aan de slinger **5** om de ruit omlaag of omhoog te laten gaan tot de gewenste hoogte.



Het sluiten van de ruiten kan ernstige verwondingen veroorzaken.



Wanneer u de ruiten sluit, moet u erop letten dat er geen enkel lichaamsdeel (arm, hand, enz.) uit het voertuig steekt.
Gevaar van ernstige verwondingen.



Verantwoordelijkheid van de bestuurder
Laat de sleutel of de afstandsbediening nooit achter in de auto, terwijl er een kind, een afhankelijke volwassene of een dier achterblijft - ook al is het maar heel even. Zij kunnen zichzelf of anderen in gevaar brengen door de motor te starten of apparatuur te bedienen zoals de versnellingshendel of de ruitbediening. In geval van beknelling van een lichaamsdeel draait u direct de bewegingsrichting van de ruit om door te drukken op de betreffende schakelaar.
Gevaar van ernstige verwondingen.

BINNENVERLICHTING

Kaartverlichting vooraan

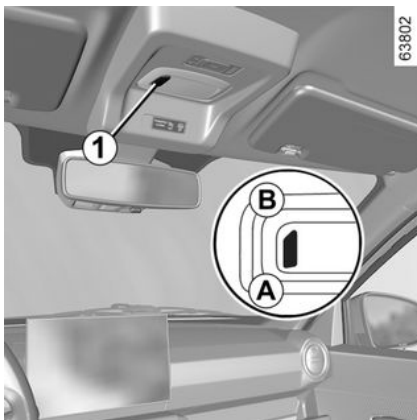

Deze functie is afhankelijk van de uitvoering van de auto.

1. Zet de schakelaar op
 - stand **A** om de verlichting **IN** te schakelen;
 - stand **B** om de verlichting **UIT** te schakelen.

Binnenlicht voor

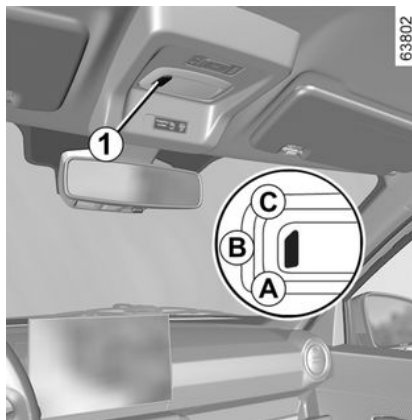

Deze functie is afhankelijk van de uitvoering van de auto.

1. Zet de schakelaar op
 - stand **A** om de verlichting **IN** te schakelen;
 - stand **B** voor automatisch inschakelen van de verlichting. Deze stand wordt ingeschakeld wanneer een van de portieren wordt geopend en wordt uitgeschakeld wanneer alle portieren correct zijn gesloten;
 - s **C** om de verlichting **UIT** te schakelen.

ZONNEKLEPPEN

Zonneklep voor

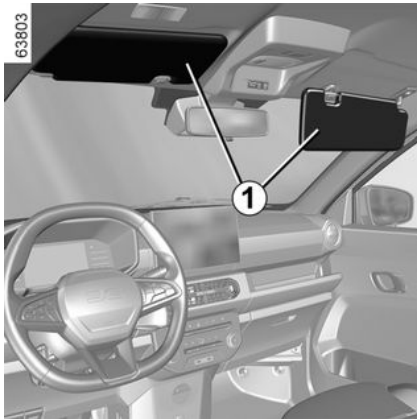

Deze functie is afhankelijk van de uitvoering van de auto.

Zet de zonneklep **1** omlaag tegen de voorruit of maak hem los en draai hem tegen de zijruit.

OPBERGRUIMTES IN HET INTERIEUR

Dashboardkastje 1



Trek aan de handgreep **1** om het dashboardkastje te openen.

Hierin passen documenten op A4 formaat, een grote fles water, enz.

Dashboardkastje 2

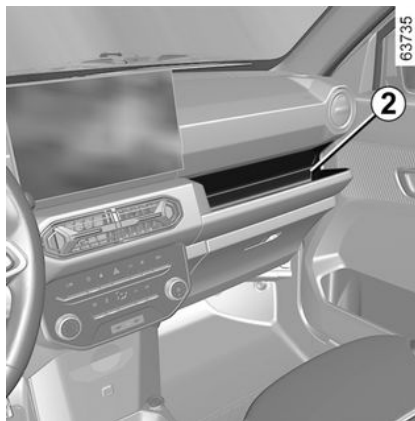

Het is een extra opslag om kleine spullen in op te bergen

 Bewaar er geen voorwerpen in die schadelijk kunnen zijn - scherp/lekkend enz

Opbergvak in de middenconsole 3

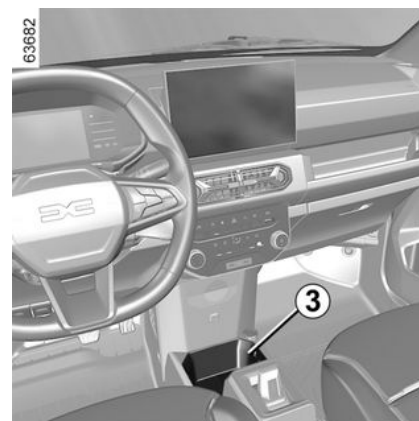

Hierin kunt u kaartjes (bijvoorbeeld van een tolgew) bevestigen.



Laat geen voorwerpen op de vloer (voor de bestuurder) liggen. In geval van plotseling remmen zouden deze onder de pedalen terecht kunnen komen, waardoor de bestuurder deze niet meer goed kan bedienen.

OPBERGRUIMTES IN HET INTERIEUR

Opbergruimte in het voorportier

4

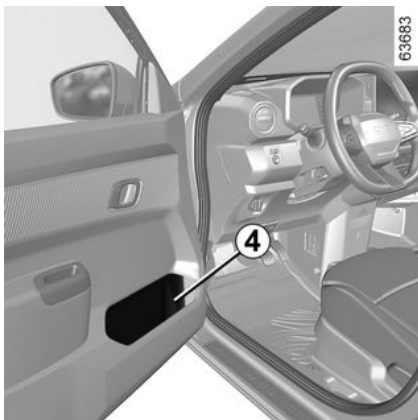

Opbergruimte in de rugleuning van de voorstoel

(afhankelijk van auto)

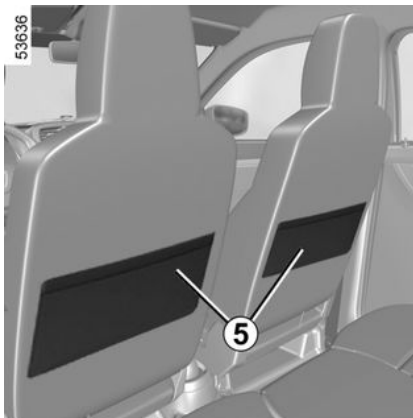

Let op dat er geen harde, zware of scherpe voorwerpen in de "open" opbergruimtes geplaatst zijn, zodat zij tegen de inzittenden geslingerd kunnen worden bij het rijden door een bocht, bij plotseling remmen of bij een botsing.

ACCESSOIREAANSLUITING

Accessoireaansluiting 1

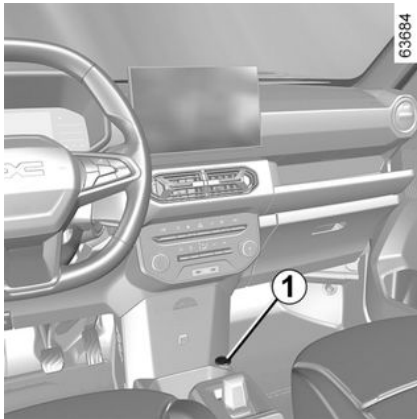

Deze is bestemd voor de aansluiting van accessoires die zijn goedgekeurd door onze technische dienst.



Sluit alleen accessoires aan met een maximaal vermogen van 120 watt (12 V). Als meerdere accessoireaansluitingen tegelijkertijd worden gebruikt, mag het totale vermogen van de aangesloten accessoires niet meer dan 180 watt bedragen.
Risico van brand.

HOOFDSTEUN ACHTER

Hoofdsteunen A hoger zetten

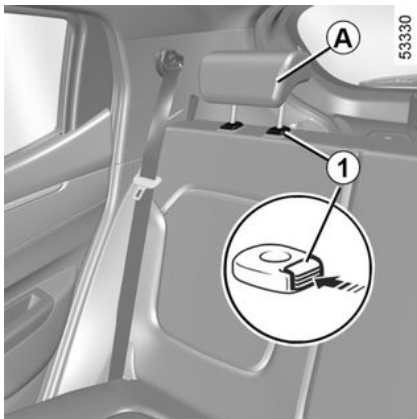

Trek de hoofdsteun tot de gewenste hoogte omhoog.

Hoofdsteunen A lager zetten

Druk op de knop **1** en geleid de hoofdsteun met behulp van de inkepingen op de stangen tot de gewenste hoogte.

Verwijderen van de hoofdsteunen A

Wanneer de hoofdsteun in de hoogste stand staat, drukt u op de knop **1** en trekt u de hoofdsteun omhoog tot deze vrij komt.

Hoofdsteunen A terugplaatsen

56722

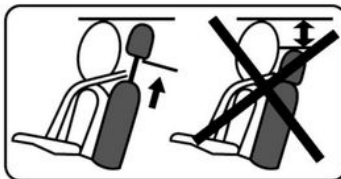

Steek de stangen in de busen in de achterbank met de inkepingen in stand **1** en laat de hoofdsteun zakken tot de gewenste stand. Controleer of deze goed is vergrendeld.



De hoofdsteun is een veiligheidsorgaan dat altijd op zijn plaats moet zitten en goed moet zijn afgesteld. De bovenkant van de hoofdsteun moet op gelijke hoogte zijn met de kruin.

ACHTERSTOELEN

Ga als volgt te werk om de rugleuning neer te klappen:

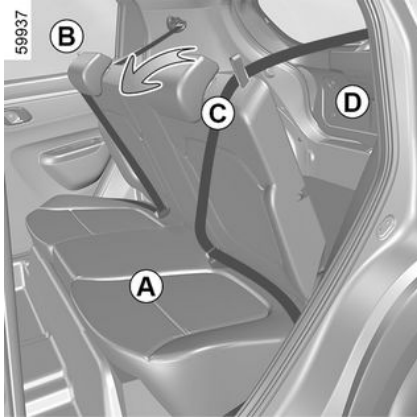

Voordat u een rugleuning neerklapt:

- Zet de hoofdsteunen zo laag mogelijk.
- Tijdens het inklappen moeten de linker- en rechterveiligheidsgordels worden gepositioneerd en moeten de veiligheidsgordels aan de gespen van de kussens worden vastgemaakt om te voorkomen dat de veiligheidsgordel tussen de rugleuning en de sluiting klem komt te zitten.
- Houd de riemen **B** en **C** vast en trek er tegelijkertijd aan om de rugleuning te ontgrendelen.

- Houd de rugleuning vast en trek deze naar beneden in de richting van **A**,

De rugleuning terugkantelen

- Zet de hoofdsteunen zo laag mogelijk.
- Tijdens het uitklappen moeten de linker- en rechterveiligheidsgordels worden gepositioneerd en moeten de veiligheidsgordels aan de gespen van de kussens worden vastgemaakt om te voorkomen dat de veiligheidsgordel tussen de rugleuning en de sluiting klem komt te zitten.
- Duw de rugleuning in de richting van **D** en zorg ervoor dat beide vergrendelingen goed vergrendeld zijn

 Laat de rugleuning vanzelf en zonder forceren om haar as scharnieren en demp haar beweging omlaag op de zitting.



Zorg dat tijdens het bewegen van de achterbank niets het verankeren kan hinderen (lichaamsdeel, dier, steentjes, doek, speelgoed, enz.).



Controleer de plaats en werking van de autogordel achterin na het kantelen van de achterbank.



Voer deze verstellingen om veiligheidsredenen uitsluitend uit als de auto stilstaat.

ACHTERSTOELEN



Controleer na het terugkantelen van de rugleuning of deze weer goed is

vergrendeld.

Let er bij het gebruik van een stoelhoes op dat deze de vergrendeling van de rugleuning niet belemmert.

Let op de juiste stand van de autogordels.

Plaats de hoofdsteunen terug.

4

TRANSPORT VAN GOEDEREN

BAGAGERUIMTE

Open zetten



Van buitenaf

Door op de ontgrendelknop van de FM-afstandsbediening te drukken, worden de portieren en de achterklep ontgrendeld → 50

Druk op de achterklepschakelaar **1** om de achterklep, terwijl de auto in ontgrendelde toestand verkeert, van buitenaf te openen.



Het bevestigen van een drager (fietsdrager, bagagekoffer, enz.) die rust op de achterklep is verboden. Om een drager te installeren op uw auto, neemt u contact op met een merkdealer.

Sluiten

Laat de deur van de bagageruimte zakken door de achterklep van buitenaf naar beneden te drukken.



Gebruik nooit de gasveren om de klep van de bagageruimte te sluiten.

Elektrisch

De achterklep wordt tegelijk met de portieren vergrendeld en ontgrendeld. Zodra de klep is gezakt tot schouderhoogte en drukt u de klep van buitenaf dicht.

Tafeltje

Hoedenplank 2

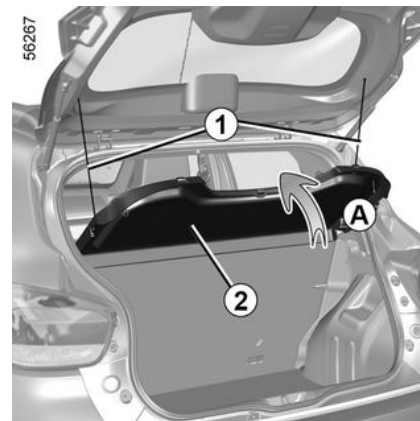

De hoedenplank komt automatisch omhoog als de achterklep geopend wordt.

Verwijderen

- maak de twee koordjes los **1**;
- til de hoedenplank omhoog in de richting **A** en trek deze voorzichtig naar u toe.

Bij het monteren

Monteer de hoedenplank in omgekeerde volgorde van losmaken

TRANSPORT VAN GOEDEREN



Leg geen zware of harde voorwerpen op de bagage-afdekking. Bij plotseling remmen of in geval van een ongeluk kunnen rondslingerende spullen de inzittenden in gevaar brengen.

63686



Vervoer van bagage

Let er bij het vervoer op dat de voorwerpen met hun langste zijde steunen tegen ofwel:

- de rugleuningen van de achterbank, voor normale ladingen (voorbeeld **A**).
- de rugleuningen van de voorstoelen met de rugleuningen van de achterstoelen neergeklapt als u grote voorwerpen moet vervoeren (voorbeeld **B**).

Als u voorwerpen op de neergeklapte rugleuning wilt plaatsen, moet u eerst de hoofdsteunen omlaag zetten voordat u de rugleuning neerklapt, zodat de rugleuning zo dicht mogelijk tegen het zitkussen kan kantelen.

63687



De lading moet zo geplaatst zijn dat niets naar voren geslingerd kan worden in geval dat de bestuurder plotseling moet remmen. Maak de autogordels van de zitplaatsen achter vast, ook als deze niet bezet zijn.

56287

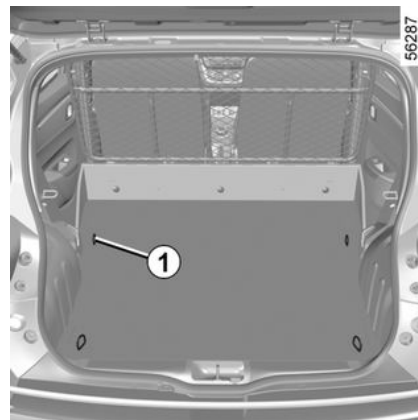

Transport van goederen in de laadruimte

Afhankelijk van de auto worden de draaiende ringen **1** gebruikt om objecten tijdens het transport op hun plaats te houden. Het aantal ringen en

TRANSPORT VAN GOEDEREN

hun plaats kan verschillen afhankelijk van de auto.



Deze ringen dienen uitsluitend als ondersteuning tegen het kantelen van de lading. De lading moet eerst aan de bevestigingsringen **1** op de vloer van de auto vastgemaakt worden.

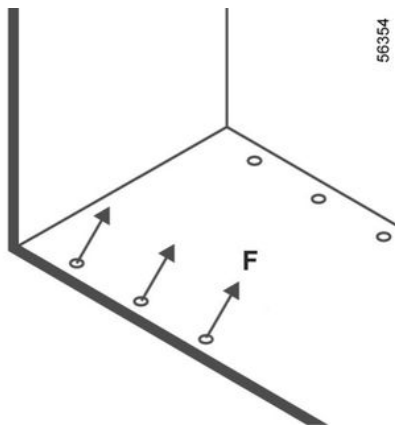

Bijzonderheid van uitvoering met 2 zitplaatsen

Draaiende ringen **1**

F max: 300 daN



Denk om uw veiligheid en controleer of alle portieren goed gesloten zijn voordat u wegrijdt.

Bagagenet

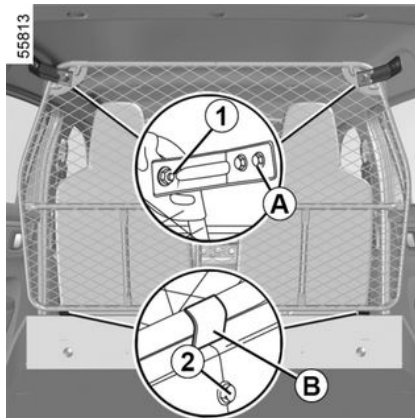

Voor de auto's die hiermee zijn uitgerust, is het scheidingsnet handig bij vervoer van dieren of bagage, om deze af te scheiden van het passagiersgedeelte.

Het net wordt achter de bestuurders- en passagiersstoel gemonteerd.

Aanbrengen van het scheidingsnet achter de voorstoelen

Aan beide bovenkanten in de auto:

- Lijn de gaten in het net uit met de gaten in de beugel **A** links- en rechtsboven;
- draai de bouten **1** vast om het net aan het voertuig te bevestigen.

Aan beide onderkanten in de auto:

- Lijn de gaten in de beugel **B** uit met de gaten in de mat links- en rechtsom;
- draai de bouten **2** vast om het net aan het voertuig te bevestigen.



Het bagagescheidingsnet mag niet gebruikt worden voor het tegenhouden of bevestigen van voorwerpen.

Verwondingsgevaar

4

MOTORKAP

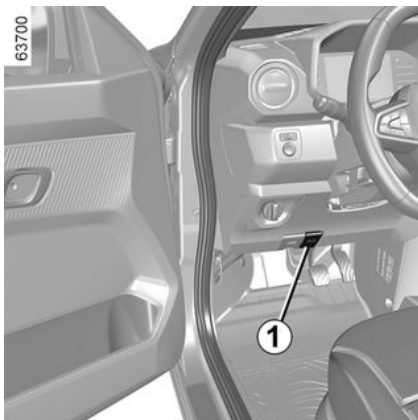

Trek aan de knop **1** om de motorkap te openen.



(afhankelijk van auto)

De vergrendeling van de motorkap ontgrendelen

Om te ontgrendelen tilt u de motorkap voorzichtig omhoog en duwt u het lipje **2** naar links om de slotpen **4** los te maken.

Motorkap openen

Til de motorkap omhoog, haal de motorkapstang **3** uit de vergrendelingsklem en plaats de stang in het gat om de motorkap open te houden.

Sluiten van de motorkap

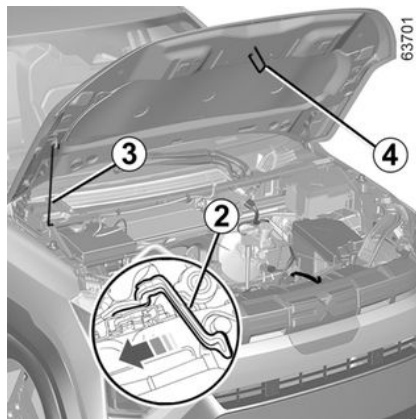

Om de motorkap te sluiten, haalt u de motorkapstang **3** uit de opening en

plaatst u de motorkapstang in de vergrendelingsklem. Laat de motorkap zakken tot 30 cm boven de gesloten stand en laat de motorkap dan los. De kap sluit vanzelf door zijn eigen gewicht.

 Laat de motorkap niet tot minder dan 30 cm boven de gesloten stand zakken om schade aan de koplampen of de voorzijde van de auto te voorkomen.

 Open de motorkap niet terwijl de auto wordt opgeladen of als het contact niet is uitgezet.

 Druk niet op de motorkap: risico dat de motorkap onbedoeld sluit.

MOTORKAP



Bij een botsing, zelfs een lichte, tegen de grille of de motorkap moet u zo snel mogelijk het vergrendelingssysteem van de motorkap laten controleren door een merkdealer.



Controleer na alle werkzaamheden of er niets is achtergebleven in de motorruimte (doekjes, gereedschap, enz.). Hierdoor kan de motor beschadigd raken.



Let op bij werkzaamheden dicht bij de motor, deze kan nog warm zijn. Bovendien kan de ventilatormotor onverwacht gaan draaien.
Verwondingsgevaar



Controleer bij werkzaamheden onder de motorkap, of de schakelaar van de ruitenwisser in de stand uit staat.
Verwondingsgevaar



Controleer de vergrendeling van de kap.
Controleer of er niets de vergrendeling belemmert (steentje, doek enz.).



Het aandrijfsysteem van de elektrische auto gebruikt ongeveer "260 V" gelijkspanning.

Dit systeem kan tijdens en na het uitzetten van het contact onder spanning staan. Let op de waarschuwingen op de stickers in de auto.

Elke ingreep of wijziging aan het elektrische "260V"-systeem van het voertuig (componenten, kabels, connectoren, tractiebatterij) is strikt verboden.

Risico op ernstig letsel en/of elektrische schokken die de dood tot gevolg kunnen hebben.

Bovendien kan de ventilatormotor onverwacht gaan draaien. Het

waarschuwingssymbool  in de motorruimte herinnert u hieraan.

Verwondingsgevaar

PEILEN, FILTERS

Koelvloeistof

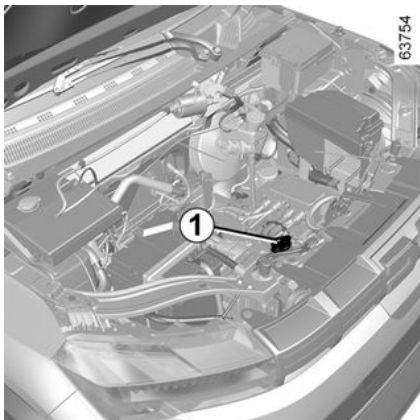

Controleer het peil op een vlakke ondergrond met uitgeschakelde motor. **Het peil bij koude motor** moet tussen het "MINI" en "MAXI"-merkteken op het reservoir **1** liggen.

Vul bij **koude motor** bij, voordat het peil onder de markering "MINI" zakt.



Kom niet onder de motorkap terwijl het voertuig wordt opgeladen of terwijl het contact is ingeschakeld.

Regelmatige controle van het peil
Controleer regelmatig het peil van de koelvloeistof. De motor kan ernstig be- schadigd worden door een gebrek aan koel- vloeistof.

Vul uitsluitend bij met door onze technische dienst goedgekeurde producten die zorgen voor:

- bescherming tegen bevriezen;
- bescherming tegen corrosie van het koelcircuit.



Als het peil abnormaal of herhaaldelijk daalt, moet u de merkdealer raadplegen.



Controleer bij werkzaamheden onder de motorkap, of de schakelaar van de ruitenwisser in de stand uit staat.
Verwondingsgevaar

Interval voor het vervangen

Raadpleeg het onderhoudsprogramma van uw auto.



Zolang de motor warm is, mogen er geen werkzaamheden aan de motor en het koelsysteem worden uitgevoerd.
Risico op brandwonden.



Voordat u iets doet onder de motorkap, moet u de motor uitschakelen → 127.

Remvloeistofpeil

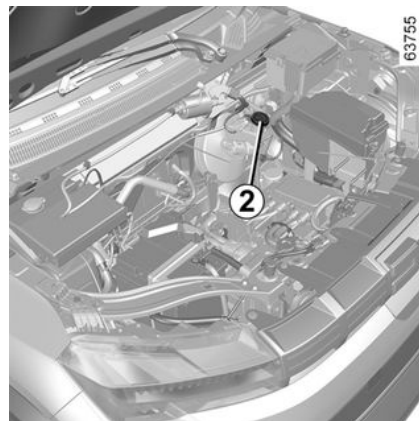

PEILEN, FILTERS

Controle van het peil moet bij stilstaande motor en op horizontale ondergrond plaatsvinden.

Controleer regelmatig het peil van de remvloeistof en zeker als u bij het remmen een verschil, hoe gering ook, opmerkt.

Vervangingsfrequentie

Raadpleeg het onderhoudsboekje van uw auto.

Peil 2

Het is normaal dat het remvloeistofpeil daalt met het slijten van de remblokken maar het mag nooit beneden het merkteken "MINI" komen.

Als u zelf de slijtage van de schijf en trommel wilt controleren, vraagt u de brochure met uitleg over de controlemethode op bij het netwerk of de website van de fabrikant.

Vullen

Na werkzaamheden aan het hydraulische circuit moet de remvloeistof worden vervangen door een deskundige.

Gebruik hiervoor uitsluitend door onze technische dienst goedgekeurde remvloeistof uit een verzegelde verpakking.



Als het peil abnormaal of herhaaldelijk daalt, moet u een merkdealer raadplegen

ruitensproeierreservoir

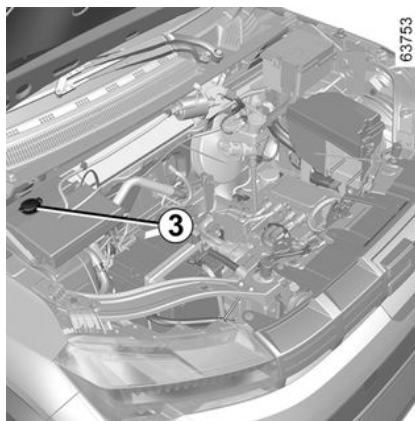

Vullen

Met stilstaande motor:

- open de dop **3**;
- trek de uittrekbare goot omhoog tot de aanslag;
- vul bij tot u de vloeistof ziet;
- duw de goot weer in door erop te drukken en zet de dop er weer op.

Vloeistof

Gebruik alleen ruitensproeiervloeistof met antivries.

Wij adviseren u een erkende dealer of een gekwalificeerde vakman te raadplegen.

Opmerking: gebruik geen hard water (risico op beschadiging van de aanzuigpomp of op kalkafzetting op de pomp en de sproeiers).

Sproeiers

Raadpleeg een merkdealer om de sproeiers van de voorruit op de juiste hoogte te richten.

Filters

Het vervangen van de filters (cabinefilter, enz.) maakt deel uit van het onderhoudsprogramma van uw voertuig.

Interval voor het vervangen van de filters: raadpleeg het onderhoudsboekje van uw auto.



Controleer bij werkzaamheden onder de motorkap, of de schakelaar van de ruitenwisser in de stand uit staat.
Verwondingsgevaar

PEILEN, FILTERS



Voordat u iets doet onder de motorkap, moet u het contact afzetten.



Zolang de motor warm is, mogen er geen werkzaamheden aan de motor en het koelsysteem worden uitgevoerd.
Risico op brandwonden.



Bij werkzaamheden onder de motorkap kan de motorkap heet zijn. Bovendien kan de ventilatormotor onverwacht gaan draaien.
Verwondingsgevaar

5

12 V HULPACCU

63703

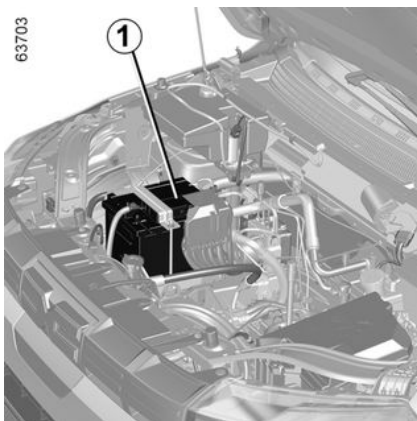

De hulpaccu is een 12V-accu die energie levert voor het bedienen van de uitrusting van de auto (verlichting, ruitenwissers, audiosysteem enz.) en bepaalde veiligheidssystemen zoals ABS.

U mag de accu niet openen of er vloeistof aan toevoegen.

Onderhoud/vervangning

De capaciteit van uw 12V-accu **1** kan verminderen, vooral als u uw auto gebruikt:

- bij een lage buitentemperatuur;
- na langdurig gebruik van stroomverbruikers bij afgezette motor.



De accu bevat zwavelzuur. Vermijd daarom contact met de ogen, de huid of kleding.

Bij onverhoopt contact spoelen met veel water. Indien nodig een arts raadplegen. Houd open vuur, gloeiende voorwerpen en vonken verwijderd van de accu: explosiegevaar.



Kom niet onder de motorkap terwijl het voertuig wordt opgeladen of terwijl het contact is ingeschakeld.



Voor uw veiligheid en voor de goede werking van de elektrische uitrusting van de auto

(lampen, ruitenwisser, rembekrachtiging, enz.), dient elk onderhoud aan de 12 V-hulpaccu (demontering, loskoppeling, enz.) **verplicht** te uitgevoerd worden door een gespecialiseerd vakman.

Risico op brandwonden door elektrische schokken.

U moet zich **verplicht** houden aan de vervangingsintervallen die worden aangegeven in het onderhoudsboekje zonder deze te overschrijden.

De accu is van een speciaal type. Zorg dat deze wordt vervangen door een van hetzelfde type. Roep de hulp in van een merkdealer

12 V HULPACCU

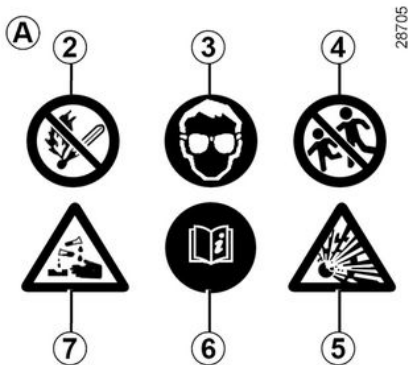

Label A

Houd u aan de indicaties op de accu

2. open vuur en roken verboden;
3. oogbescherming verplicht;
4. op afstand van kinderen houden;
5. explosieve stoffen;
6. zie de handleiding van de auto;
7. corrosieve stoffen.

 Om uw auto niet te beschadigen, is het verboden om de 12 V-hulpaccu op te laden met behulp van:

- een lader van een externe accu;
- een accu van een andere auto.

Raadpleeg voor de exacte gegevens de merkdealer.



Het is verboden de 12 V-hulpaccu los te koppelen.

Risico op brandwonden door elektrische schokken.

 Gebruik uw elektrische auto niet om de 12 V-accu van een andere auto op te laden. Het vermogen van 12 volt van een elektrische auto is daarvoor onvoldoende. Risico van beschadiging van de auto.



Bij werkzaamheden onder de motorkap kan de motorkap heet zijn. Bovendien kan de ventilatormotor onverwacht gaan draaien.

Verwondingsgevaar

UW BANDENSPANNING

Label A

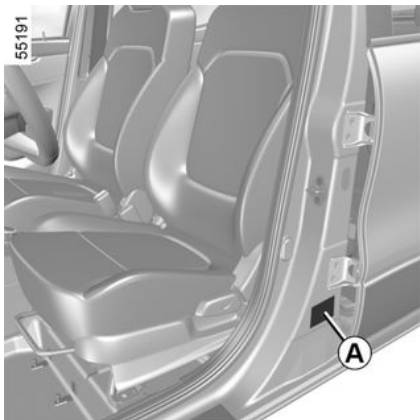

De bandenspanning staat op de sticker **A** op het bestuurdersportier. De bandenspanning dient bij koude banden te worden gecontroleerd.

Indien u de bandenspanning niet bij **koude banden kunt controleren, moet u de opgegeven waarden met 0,2 tot 0,3 bar verhogen. Verlaag nooit de spanning van een warme band.**

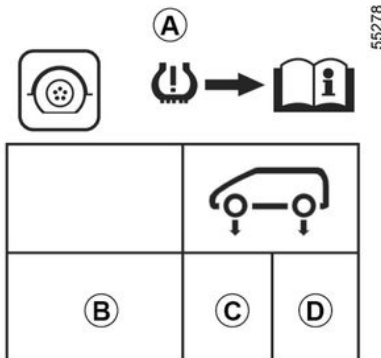

B. : bandenmaat van de auto.

C. : bandenspanning van de voorwielen.

D. : bandenspanning van de achterwielen.

Auto met waarschuwing bij verlies van bandenspanning

Bij een te lage bandenspanning (lekkages enz.) verschijnt het



waarschuwinglampje op het instrumentenpaneel → 138.



Veiligheid van de banden en kettingmontage: voor informatie over het onderhoud en, afhankelijk van de uitvoering van de auto, het gebruik van sneeuwkettingen → 234.

UW BANDENSPANNING



Voor uw veiligheid en voor de naleving van de geldende wetgeving.

Als de banden vervangen moeten worden, mag dit alleen gebeuren door even grote banden van hetzelfde merk, met dezelfde eigenschappen en met hetzelfde profiel.

Ze moeten: ten minste hetzelfde laadvermogen en dezelfde maximumsnelheid als de oorspronkelijke banden hebben, ofwel voldoen aan de door de merkdealer gestelde eisen.

Indien u deze instructies niet respecteert, kunt u uw veiligheid in gevaar brengen en is uw auto mogelijk niet conform de voorschriften.

Risico op verlies van de controle over de auto.

5

ONDERHOUD VAN DE CARROSSERIE

Een goed onderhouden auto gaat langer mee. Daarom wordt aangeraden de buitenkant van de auto regelmatig te onderhouden.

Uw auto is op doelmatige wijze tegen roestvorming beschermd. Toch staat hij bloot aan de invloed van verschillende instellingen.

Agressieve stoffen in de lucht

- luchtverontreiniging (in steden en in industriegebieden);
- zilte lucht (langs de kust, vooral bij warm weer);
- wisselende klimaatinvloeden en veranderingen in de vochtigheidsgraad (wegenzout in de winter, water waarmee de weg wordt schoongespoeld enz.),

Kleine beschadigingen in het dagelijks gebruik

Schurende stoffen

Stof in de lucht, zand, modder, opspattende steentjes, enz.

Er zijn een aantal maatregelen nodig om de hierboven genoemde gevaren te bestrijden.

Wat u moet doen

Was uw auto regelmatig, **met de motor uit**, met door onze technische diensten geselecteerde shampoos

(nooit met schuurmiddelen). Spuit vooraf grondig schoon:

- de aanslag door luchtverontreiniging en bloeiende bomen (linden bijvoorbeeld);
- modder uit de wielkuipen en onder de drempelkokers die anders lange tijd het vocht kunnen vasthouden;
- **de uitwerpselen van vogels, die een chemische reactie met de lak veroorzaken waardoor deze snel kan ontkleuren en zelfs kan loslaten;**

deze vlekken **moet** u meteen weggewassen, want zij kunnen later niet meer door poetsen worden verwijderd;

- zout dat op de gehele auto, maar vooral in de wielkuipen en onder de bodem achterblijft.

Ontdoe de auto regelmatig van plantenresten (hars, bladeren enz.).

Houd bij het rijden op pas geasfalteerde wegen afstand van de andere auto's om beschadiging van lak en ruiten door opspattend grind te voorkomen.

Kleine beschadigingen van de lak moet u snel herstellen of laten herstellen zodat roest ook daar geen kans krijgt.

Laat uw merkdealer regelmatig de carrosserie inspecteren als de auto

een plaatwerkgarantie heeft. Raadpleeg het onderhoudsboekje.

Houd rekening met lokale voorschriften inzake het wassen van een auto (bv. niet op de openbare weg).

Het is nodig om mechanische onderdelen, bewegende delen enz. te reinigen, spuit ze in met een door onze technische diensten goedgekeurd product om ze te beschermen nadat ze opnieuw zijn schoongemaakt.



Bij de merkdealer vindt u een uitgebreid gamma speciale onderhoudsproducten.

Wat u niet moet doen

De auto wassen in felle zon of als het vriest.

Vuil of insectenresten wegkrabben, zonder ze eerst met water los te weken.

De auto verwaarlozen zodat vuil zich kan ophopen.

Kleine beschadigingen niet (laten) bijwerken.

Vlekken of aanslag verwijderen met oplosmiddelen die niet door onze

ONDERHOUD VAN DE CARROSSERIE

technische diensten zijn geselecteerd. De lak kan hierdoor worden aangetast. Vaak door sneeuw en modder rijden zonder de auto te wassen, met name de wielkappen en de bodemplaat.



Ontvetten of reinigen met behulp van een hogedrukreiniger of sproeiproducten die niet door onze technische dienst zijn goedgekeurd:

- –mechanische delen (bijv. de motorruimte);
 - de wielen (bijv. remsysteemcomponenten zoals remklauwen)
 - –het gedeelte onder de carrosserie (locatie van de 260V-tractiebatterij);
 - –scharnierende delen (bijv. aan de binnenkant van de portieren);
 - –oplaadklep;
 - –de gelakte plastic delen aan de buitenkant (bijv. bumpers).
- Hierdoor kunnen oxidatie of storingen ontstaan.

Bijzonderheid van auto's met matte lak

Voor dit type lak moeten bepaalde voorzorgsmaatregelen worden genomen.

Wat u moet doen

De auto overvloedig met de hand met water wassen en daarbij een zachte doek, spons, enz. gebruiken.

Wat u niet moet doen

Producten op basis van was gebruiken (opwrijven).

Te hard wrijven.

De auto wassen in een wasstraat.

Stickers op de lak plakken (risico op achterblijvende resten).



De auto reinigen met een hogedrukreiniger.

Rijden door een wasstraat

Zet de schakelaar van de ruitenwisser terug in de ruststand. Controleer de bevestiging van de uitrusting aan de buitenkant, extra lampen en achteruitkijkspiegels en zet de ruitenwisserbladen vast met tape.

Verwijder de spriet van de radioantenne indien uw auto hiermee is uitgerust.

Verwijder het tape en plaats de antenne terug na het wassen.



Wassen van de auto

Reinig de motorruimte, de oplaadaansluiting en de tractiebatterij nooit met een hogedrukreiniger.

Risico van beschadiging van het elektrische circuit.

Was de auto nooit wanneer deze wordt opgeladen.

Risico van mogelijk dodelijke elektrische schokken.

Reinigen van de koplampen, de opname-elementen en de camera's

Veeg deze schoon met een zachte doek of poetskatoen. Als dit onvoldoende is, bevochtigt deze dan met wat zeepsop en veeg deze af met een zachte doek of poetskatoen.

Veeg de ruit tenslotte voorzichtig af met een droge zachte doek.

Gebruik geen reinigingsmiddelen met alcohol of gereedschap (bijv. een ijskrabber).

ONDERHOUD VAN DE BEKLEDING

Een goed onderhouden auto gaat langer mee. Daarom wordt aangeraden de binnenkant van de auto regelmatig te onderhouden.

Een vlek moet altijd snel behandeld worden.

Reinig de bekleding (ongeacht het soort vlek) met een **koud (of warm) sopje op basis van natuurlijke zeep**.

Gebruik geen detergenten (afwasmiddel, producten in poedervorm, producten op alcoholbasis enz.).

Gebruik een zachte doek.

Spoel en veeg het overtollige water weg.

instrumentenpaneel

(bv. van het dashboard, het klokje, de buitenthermometer, het radiopaneel ...)

Veeg deze schoon met een zachte doek of poetskatoen.

Voorzichtig:

Gebruik geen vloeibare reinigingsmiddelen en water voor het reinigen van het instrumentenpaneel.

Gebruik alleen een zachte en droge doek voor het reinigen van het instrumentenpaneel, omdat er geen glazen scherm op zit.

Gebruik geen producten op alcoholbasis.

Autogordels

Deze moeten goed schoon worden gehouden.

Gebruik producten die door de merkdealer worden geleverd of lauw zeepsop en een spons; veeg de gordels met een doek droog.

Gebruik geen wasmiddelen of kleurstoffen omdat deze de gordels kunnen aantasten.

Textiel (stoelen, deurbekleding ...)

Stofzuig het textiel **regelmatig**.

Vloeistofvlekken

Gebruik zeepsop.

Absorbeer de vlek of duw er lichtjes op (nooit wrijven) met een zachte doek. Spoel daarna het restant af en absorbeer dit.

Vlekken van vaste of halfvaste substanties

Verwijder restanten van vaste of halfvaste substanties **onmiddellijk** met behulp van een spatel (ga daarbij vanaf de randen naar het midden van de vlek om te voorkomen dat deze wordt uitgesmeerd).

Reinig een vaste of halfvaste vlek op dezelfde manier als een vloeibare vlek.

Snoep en kauwgom verwijderen

Leg een ijsblokje op de vlek om deze te laten uitharden en ga daarna te werk zoals aangegeven voor vaste vlekken.



Raadpleeg de merkdealer voor advies over het onderhoud van het interieur en/of bij een onbevredigend resultaat.

Verwijderen/terugplaatsen van oorspronkelijk in de auto aangebrachte afneembare uitrusting.

Als u afneembare uitrusting (bijv. matten) verwijdert om het interieur schoon te maken, moet u altijd zorgen dat u ze correct en aan de goede kant terugplaatst (leg de bestuursmat aan de kant van de bestuurder enz.) en dat u ze vastzet met de elementen die bij de uitrusting zijn geleverd (zet de bestuurdersmat vast met de daarvoor bestemde klemmen).

Controleer altijd, terwijl de auto nog stilstaat, of niets de besturing hindert

ONDERHOUD VAN DE BEKLEDING

(obstakel onder de pedalen, een hak die achter de mat blijft hangen).

Wat u niet moet doen:

Het wordt met kracht ontraden om voorwerpen met deodorant, parfum enz., bij de ventilatieroosters te plaatsen omdat deze de bekleding van het dashboard kunnen aantasten.

5



Het gebruik van een hogedrukreiniger of sproeien in het interieur van de auto wordt strikt

afgeraden: zonder bijzondere voorzorgsmaatregelen kan dit leiden tot schade aan elektrische en elektronische autocomponenten.

POMPSET VOOR DE BANDEN

55282



De set repareert beschadigde banden waarvan het loopvlak **A** beschadigd is door een

voorwerp van minder dan 4 millimeter. Hij repareert niet alle typen lekken, zoals sneden van meer dan 4 millimeter, sneden aan de zijkant **B** van de band enz.

Controleer ook of de velg in goede staat is.

Verwijder niet het voorwerp dat de oorzaak is van de lekkage als dit nog in de band zit.



Gebruik de pompset niet als de band beschadigd is door het rijden met een lekke band.

Controleer dus zorgvuldig de zijkant van de banden voor het repareren.

Bovendien kan het rijden met zachte of zelfs platte (of lekke) banden de veiligheid in gevaar brengen en de band onbruikbaar maken.

Deze reparatie is tijdelijk.

Een lekke band moet altijd zo snel mogelijk worden onderzocht (en indien mogelijk gerepareerd) door een deskundige.

Voor het vervangen van een band die met behulp van deze set gerepareerd is, moet u de specialist op de hoogte brengen. Tijdens het rijden kan een trilling gevoeld worden door de aanwezigheid van het product in de band.

POMPSET VOOR DE BANDEN



De set is uitsluitend bestemd en goedgekeurd voor het oppompen van banden van een auto die met deze set uitgerust is.

In geen geval mag de set gebruikt worden voor het oppompen van banden van een andere auto of enig ander oppompbaar voorwerp (zwemband, boot, enz.).

Voorkom dat de huid in contact komt met de vloeistof tijdens de reparatiehandelingen. Als toch druppeltjes ontsnappen, moet u deze overvloedig afspoelen. Houd de reparatieset uit de buurt van kinderen.

Gooi het lege reservoir niet in de natuur. Lever het in bij uw merkdealer of bij een depot voor klein chemisch afval.

Het reservoir heeft een beperkte houdbaarheid die is aangegeven op zijn etiket. Controleer de houdbaarheidsdatum.

Ga bij een merkdealer langs om de pompslang en het reservoir met het reparatieproduct te laten vervangen.

55281

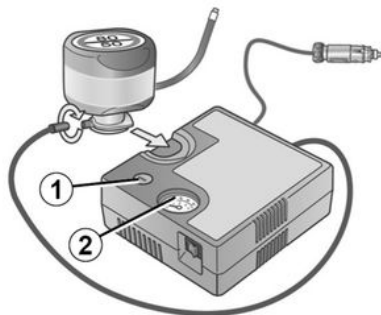

Gebruik, afhankelijk van de auto, in geval van een lekke band, de set die is opgeborgen in de bagageruimte of onder de mat van de bagageruimte.



Auto met waarschuwing bij verlies van bandenspanning

Bij een te lage bandenspanning (lekke band, lage spanning, enz.)

verschijnt het  waarschuwingslampje op het instrumentenpaneel → 138

Met draaiende motor en handrem aangetrokken:

- Ontkoppel alle accessoires die zijn aangesloten op de accessoireaansluitingen van het voertuig;
- **Raadpleeg de info op de pompsetcompressor** in de bagageruimte van de auto en volg de instructies;
- Pomp de band op tot de aanbevolen spanning → 223;
- Na maximaal **15** minuten stopt u het pompen om de spanning af te lezen (op de manometer **2**);

Opmerking: terwijl de fles leegloopt (ongeveer 30 seconden), geeft de manometer 2 kort een spanning aan van 6 bar aan, daarna daalt de spanning.

POMPSET VOOR DE BANDEN

– Corrigeer de spanning: om deze te verhogen gaat u door met het oppompen met de set, om deze te verlagen drukt u op de knop **1**.

Indien na 15 minuten geen minimumdruk van 1,8 bar wordt bereikt, is reparatie niet mogelijk; rijd niet met het voertuig maar neem contact op met een merkdealer.



Voordat u deze set gebruikt zet u de auto aan de kant van de weg, ver genoeg van het verkeer, schakelt u de alarmknipperlichten in, zet u de parkeerrem vast, laat u alle inzittenden uit de auto stappen en zorgt u dat deze zich op veilige afstand van het verkeer bevinden.



Als u de auto heeft stilgezet in de berm van de weg, moet u de andere weggebruikers waarschuwen door middel van de gevarendriehoek of op een andere, in het land waar u bent, voorgeschreven manier.

55281

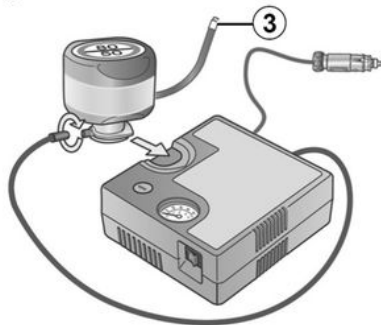

Als de band correct is opgepompt, verwijdert u de set: schroef de pompaansluiting los van de fles **3** om spatten te voorkomen, en bewaar de fles in een plastic verpakking om te voorkomen dat het product gaat lekken.

- Plak het etiket met de rijvoorschriften (onderaan op de fles) op een voor de bestuurder zichtbare plaats op het dashboard.
- Berg de set op.
- Na het oppompen ontsnapt er nog steeds lucht uit de band. Rijd een kort stukje om het gat af te dichten.
- Start meteen en rijd met een snelheid van tussen de 20 en 60 km/u om het product gelijkmatig in de band

te verdelen; stop na een afstand van 3 kilometer en controleer de spanning.

- Pas de spanning aan indien deze hoger is dan 1,3 bar maar lager dan de voorgeschreven spanning (raadpleeg de sticker op de rand van het bestuurdersportier). Neem anders contact op met een merkdealer: de band kan niet worden gerepareerd.

Vorzorgsmaatregel bij het gebruik van de set

De set mag niet langer dan 15 minuten aaneengesloten gebruikt worden; De fles moet na het eerste gebruik worden vervangen, ook al zit er nog vloeistof in.



In de voetenruimte van de bestuurder mogen geen objecten aanwezig zijn; bij plotseling remmen kunnen deze onder de pedalen terechtkomen en het gebruik ervan hinderen.

6

POMPSET VOOR DE BANDEN



Let op, als een ventieldopje ontbreekt of niet goed vastgezet is, kan er lucht uit de banden ontsnappen en de bandenspanning afnemen. Zorg altijd dat de ventieldopjes gelijk zijn aan de originele en dat ze helemaal vastgezet zijn.



Na een reparatie met behulp van de set, mag u niet meer dan 200 km rijden. Verlaag bovendien uw snelheid en rijd in geen geval harder dan 80 km/u. Het etiket dat u op een zichtbare plaats op het dashboard moet plakken, herinnert u hieraan. Afhankelijk van het land of de plaatselijke voorschriften, moet een met de pompset gerepareerde band worden vervangen.

6

GEREEDSCHAPSET



Of gereedschap aanwezig is in de bagageruimte is afhankelijk van het voertuig.

Afhankelijk van het voertuig bestaat de gereedschapsset uit:

- voertuig om het pistool **1** te laden;
- sleepring **2**;
- container met antilekproduct **3**;
- pompset voor de banden **4**.



Laat nooit gereedschap in de auto rondslingeren. Dit is gevaarlijk als u plotseling moet remmen.

Plaats na gebruik de gereedschappen weer goed in hun steun en berg deze correct op in de houder.

Verwondingsgevaar

Locaties van gereedschap

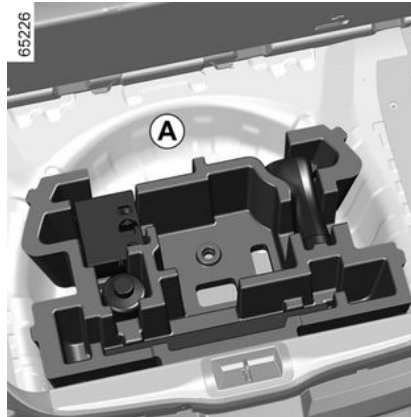

De aanwezigheid van de gereedschappen in de gereedschapsset is afhankelijk van de auto.

Gereedschapsset **A** bevindt zich in de bagageruimte.

BANDEN

De banden vormen de enige verbinding tussen de auto en het wegdek, het is daarom van het grootste belang dat zij in goede staat verkeren.

Houd u strikt aan de wettelijke voorschriften op dit gebied.

Onderhoud van de banden



De banden van uw auto moeten altijd in goede staat verkeren en voldoende profiel hebben; de merken die zijn goedgekeurd door onze Technische dienst, zijn voorzien van slijtagecontrolestiften **1** die **op regelmatige afstanden** over de omtrek van het loopvlak zijn verdeeld.

Deze slijtagecontrolestiften zijn op regelmatige afstanden over de omtrek van het loopvlak verdeeld. Als het loopvlak van een band tot aan deze stiften is weggesleten, **zoals bij 2: moet u deze band laten vervangen omdat er dan nog slechts 1,6 mm profiel overblijft.**

Ook door overbelasting, door het langdurig snel rijden bij hoge buitentemperaturen en door het regelmatig rijden op slechte wegen, kunnen de banden worden beschadigd, waardoor de veiligheid in gevaar komt.



Door bestuurdersfouten, zoals "rijden tegen een stoepwand", kunnen de banden en de velgen beschadigen, en de voorwielen of achterwielen ontregelen. Laat in dat geval hun staat door een merkdealer controleren.

Bandenspanning

Houd u aan de bandenspanningen. Controleer de bandenspanningen ten minste eenmaal per maand en zeker voor een lange rit. Raadpleeg de sticker aan bestuurderszijde. ➔ 223

Controleer de spanning bij koude banden; let niet op hogere waarden bij warm weer of na een rit met hoge snelheid.



Te lage bandenspanning leidt tot vroegtijdige slijtage en abnormaal hete banden. Dit zijn factoren die de veiligheid ernstig kunnen beïnvloeden en kunnen leiden tot:

– slechte wegligging.
– risico van een klapband of het loslaten van het loopvlak.

De bandenspanning is afhankelijk van de belasting en de snelheid. Pas de bandenspanning aan de gebruiksomstandigheden aan (raadpleeg de sticker aan bestuurderszijde).

Indien u de bandenspanning niet bij **koude banden kunt controleren, moet u de opgegeven spanningswaarden met 0,2 tot 0,3 bar (3 PSI) verhogen.**

Verlaag nooit de spanning van een warme band.

Bijzonderheid

BANDEN

Afhankelijk van de auto, heeft deze een adapter die u op het ventiel moet plaatsen voordat u de band oppompt.

Verwisselen van de wielen

Dit wordt afgeraden.



Let op, als een ventieldopje ontbreekt of niet goed vastgezet is, kan er lucht uit de banden ontsnappen en de bandenspanning afnemen. Zorg altijd dat de ventieldopjes gelijk zijn aan de originele en dat ze helemaal vastgezet zijn.



Auto met waarschuwing bij verlies van bandenspanning

Bij een te lage bandenspanning (lekkages enz.) verschijnt het



waarschuwingsslampje op het instrumentenpaneel. → 138
Reset de drukreferentiewaarde na elke aanpassing. → 138

Vervangen van de banden



Voor uw veiligheid. Gebruik alleen banden die gelijk zijn aan de oorspronkelijke banden of die door een merkdealer zijn geadviseerd.

Het niet naleven van deze richtlijnen kan uw veiligheid in gevaar brengen.

Dit kan de stabiliteit, het gedrag, het remvermogen of de afstand tussen de carrosserie en de banden negatief beïnvloeden.

Sommige van deze gevolgen kunnen leiden tot verlies van controle over de auto onder bepaalde rijomstandigheden.



Voor uw veiligheid en voor de naleving van de geldende wetgeving.

Als de banden vervangen moeten worden, mag dit alleen gebeuren door even grote banden van hetzelfde merk, met dezelfde eigenschappen en met hetzelfde profiel.

Ze moeten minstens hetzelfde laadvermogen en dezelfde maximumsnelheid hebben als de oorspronkelijke banden en overeenkomen met de banden die door een merkdealer worden geadviseerd.

Indien u deze instructies niet respecteert, kunt u uw veiligheid in gevaar brengen en is uw auto mogelijk niet conform de voorschriften.

Risico op verlies van de controle over de auto.

De banden in de winter

Sneeuwkettingen

Sneeuwkettingen mogen uitsluitend rond de voorwielen worden gelegd.

BANDEN

Als een te grote bandenmaat is gemonteerd, **kunnen er mogelijk geen sneeuwkettingen worden gemonteerd.**

Winterbanden

Met het oog op de veiligheid (kwaliteit van de autotraction) moet u de vier wielen van de auto allemaal hiervan voorzien.

Let op: Deze banden hebben soms een pijl met de draairichting en een indicatie van de maximum snelheid die lager kan liggen dan de topsnelheid van uw auto.

Indien u voor deze banden kiest, moeten zij in ieder geval links en rechts voor worden gemonteerd.



Wij raden u in ieder geval aan een merkdealer te raadplegen. Hij weet als geen ander welke voorzieningen het beste bij uw auto passen.



Het gebruik van sneeuwkettingen is alleen mogelijk in combinatie met even grote banden als die oorspronkelijk zijn gemonteerd op **uw auto.**

Spijkerbanden

Het gebruik van spijkerbanden is slechts onder bepaalde omstandigheden toegestaan. Houd u aan de ter plaatse geldende voorschriften, en rijd niet sneller dan de daarmee toegelaten maximumsnelheid.

KOPLAMPEN

Lampen vervangen

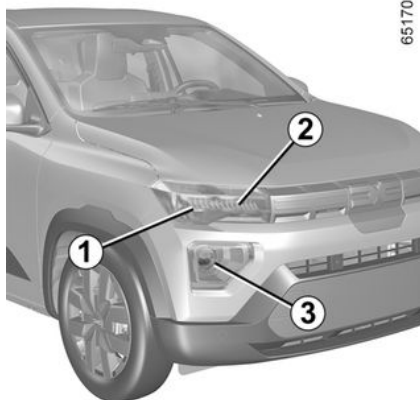

- LED-richtingaanwijzerlampje **1**
- LED Dagrij-/positielicht **2**
- Grootlicht/dimlicht **3**

Grootlicht/dimlicht

63704

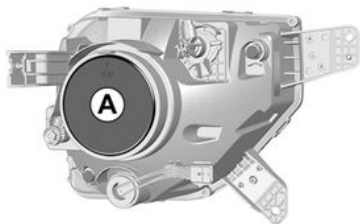

- Verwijder de kap **A**.

Lamptype: HB3



Let op bij werkzaamheden dicht bij de motor, deze kan nog warm zijn. Bovendien

kan de ventilatormotor onverwacht gaan draaien.

Verwondingsgevaar

63705

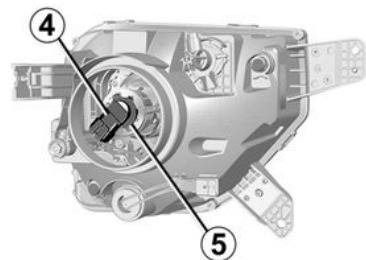

- Maak de lamp los van de stekker **4**. Verwijder de veer **5** en neem de lamp uit.

Raak het lampglas niet aan. Houd de lamp vast aan de metalen voet.

- Gebruik uitsluitend anti-UV lampen van 55W, om de plastic ruit van de koplampen te beschermen. Noteer vóór de demontage de juiste stand van de lamp, om het weer correct te kunnen monteren. Plaats de kap goed terug na het verwisselen van de lamp.

LED-richtingaanwijzer

6

KOPLAMPEN

63706

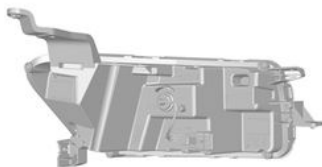

6

Raadpleeg een merkdealer.



De lampen staan onder druk en kunnen openbarsten bij het vervangen.

Verwondingsgevaar



Alle werkzaamheden (of wijzigingen) aan de elektrische installatie moeten worden

uitgevoerd door een merkdealer, aangezien de elektrische installatie (bedrading, onderdelen en vooral de dynamo) kan worden beschadigd door een verkeerde aansluiting. Bovendien beschikt uw merkdealer over de benodigde onderdelen.



Zorg dat u altijd een doos met reservelampen en -zekeringen in de auto hebt, deze is verkrijgbaar bij uw merkdealer.

ACHTERLICHTEN

Lampen vervangen

Positie-/stopcontrolelampjes LED 1



Neem voor het demonteren van de lamp **1** contact op met een erkende dealer.

Markeringslichten (richtingaanwijzers achter 2/ achteruitrijlichten 3)

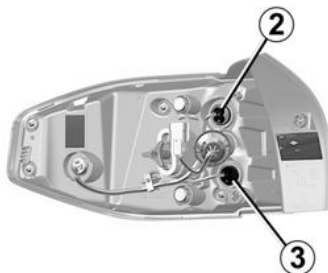

Draai de lamphouder **2** of **3** en trek deze eruit.

Richtingaanwijzer **2**. Lamptype: **WY16W**.

Achteruitrijlicht **3** Lamptype: **W16W**.



Ga voorzichtig te werk bij het vervangen van lampen. Door de stand van lampen te veranderen, kunnen ze beschadigd raken. raadpleeg een erkende dealer.

Derde remlicht 4

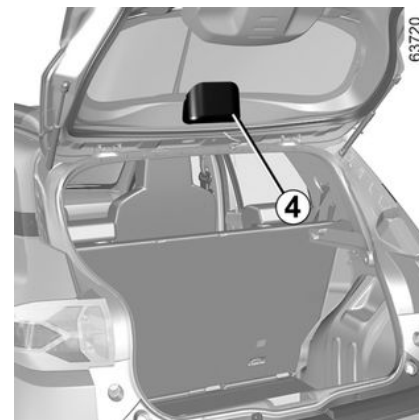

De lamp van het derde remlicht **4** is toegankelijk via de bagageruimte.

Schuif de lampafdekking omlaag om deze los te maken.

ACHTERLICHTEN

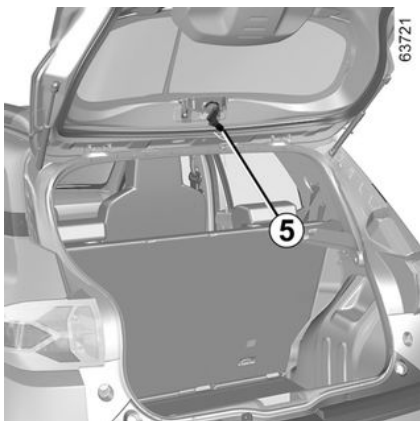

Draai de lamphouder **5** een kwart slag, maak hem los en haal de lamp eruit.

Lamptype: W16W.

Nieuw geheel

Ga bij het monteren te werk in omgekeerde volgorde en let op dat de bedrading niet wordt beschadigd.



Mistachterlicht 6

Ga naar de lamphouder onder de achterbumper en draai deze los naar het midden van de auto toe; verwijder de lamp.

Lamptype: W16W.

Kentekenplaatverlichting LED 7

Raadpleeg een merkdealer.

BINNENVERLICHTING

Lampen vervangen

Binnenlichten 1

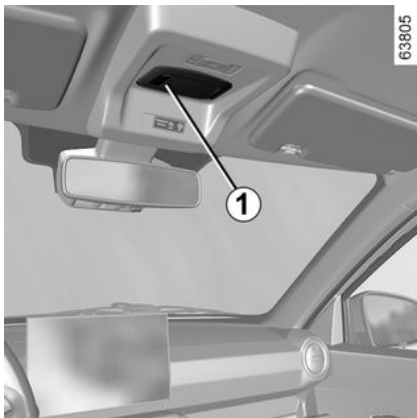

Maak de binnenlichten **1** met een platte schroevendraaier los.

Maak de betreffende lamp vrij.

Lamptype: C5W.



De lampen staan onder druk en kunnen openbarsten bij het vervangen.

Verwondingsgevaar



Ga voorzichtig te werk bij het vervangen van lampen. Door de stand van lampen te veranderen, kunnen ze beschadigd raken.



Elektrische en elektronische accessoires

Controleer vóór het installeren van een dergelijk accessoire (bij zenders/ontvangers vooral: frequentieband, vermogen, plaats van de antenne enz.) of dat geschikt is voor uw auto. Ga naar een erkende dealer.

Voordat u een accessoire op een stopcontact aansluit, moet u controleren of het maximaal toegestane vermogen voor het stopcontact → 209 → 201 niet wordt overschreden. **Risico van brand.**

Werkzaamheden aan het elektrische en/of elektronische circuit van het voertuig mogen alleen worden uitgevoerd door een gekwalificeerde vakman. Een onjuiste aansluiting en/of installatie van elektrische/elektronische accessoires die niet door de fabrikant zijn goedgekeurd, kan leiden tot:

- schade aan de elektrische en/of elektronische apparatuur;
- schade aan daarop aangesloten onderdelen;
- het verzamelen en gebruiken van voertuiggegevens;
- een inbreuk op uw privacy (wijziging of verwijdering van en/of ongeoorloofde toegang tot persoonsgegevens).

Risico van ernstige ongevallen. Risico van inbreuk op privacy.

Als u op een later tijdstip elektrische apparatuur wilt installeren, moet u het vermogen en de positie van de bijbehorende zekering controleren.

De diagnoseaansluiting gebruiken

Het aansluiten van elektronische accessoires op de diagnoseaansluiting kan de elektronische systemen van het voertuig ernstig verstoren en/of inbreuk maken op uw privacy (wijziging of verwijdering van en/of ongeoorloofde toegang tot persoonsgegevens). Voor uw veiligheid is het raadzaam alleen door de fabrikant goedgekeurde elektronische accessoires te gebruiken, raadpleeg een merkdealer. **Risico van ernstig ongeval. Risico van inbreuk op privacy.**

Achteraf inbouwen van accessoires

Raadpleeg een merkdealer als u accessoires op de auto wilt installeren. Om zeker te zijn dat uw auto goed werkt en om elk risico te vermijden dat uw veiligheid kan aantasten, raden wij u aan om door de constructeur goedgekeurde accessoires te gebruiken: deze zijn aan uw auto aangepast en alleen deze worden door de constructeur gegarandeerd.

Als u een antidiefstalstang gebruikt, bevestig deze dan uitsluitend op het rempedaal.

Obstakels voor de bestuurder

ACCESSOIRES INSTALLEREN EN GEBRUIKEN

Aan de bestuurderskant mogen alleen voor de auto geschikte matten worden gebruikt, die moeten worden vastgezet aan de vooraf geïnstalleerde onderdelen. Controleer regelmatig of ze goed vastzitten. Stapel niet meerdere matten op elkaar.

Gevaar van hakende pedalen

ZEKERINGEN

Zekeringkastje

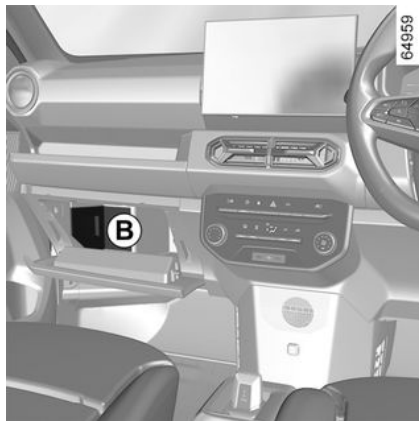

Controleer de staat van de zekeringen als een elektrisch apparaat niet werkt.

Trek de klep **A** van de onderkant of, afhankelijk van het voertuig, trek aan de klep **B** om deze te verwijderen om toegang te krijgen tot de zekeringen.

Klem C

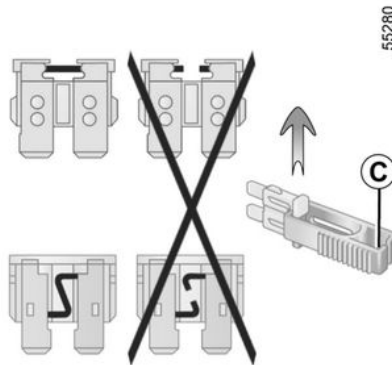

Trek de zekering los met behulp van het tangetje **C**, dat zich op de achterkant van de klep **A** of **B** bevindt.

U kunt de zekering uit het tangetje schuiven.

Gebruik niet de ongebruikte plaatsen op de zekeringplaat om reservezekeringen in te steken.



Zorg dat u altijd een doos met reservelampen en -zekering in de auto heeft, deze is verkrijgbaar bij een merkdealer.



Controleer de betreffende zekering en **vervang hem, indien nodig, door een zekering met hetzelfde**

ampère als de oorspronkelijke zekering.











Door een te sterke zekering kan de bedrading te heet worden en kan brand ontstaan als een elektrisch orgaan door een storing te veel stroom verbruikt.











Bestemming van de zekeringen

(De aanwezigheid en locatie van de zekeringen is afhankelijk van de uitvoering)

Symbol	Bestemming
	Schakelaar parkeerhulp/snelheidsbegrenzer

ZEKERINGEN

	Kinderveiligheidsrelais/ automatische lichtsensor
	EVC-zekering
	Telematicabox voor autodelen
	Voorruitwisser
	Relais achteruitrijlicht (achterlichten/navigatie met ultralage kosten/ BCM)
	Daglichtrijlicht, achterlicht rechts, grootlicht, dimlicht
	ECU van radio/BCM/ energiebeheer
	Accessoireaansluiting
	Ventilatemotor/AC- bediening
	Elektrisch bedienbare ruit vooraan
UCH	BCM
Symbol	Bestemming

	Relaisspoel daklamp/ ruitbediening
	Combi-instrument
EMM	Energiebeheer ECU
	Geluidssignaal
	Bediening richtingaanwijzers
	
	Portiervergrendeling
	Relaisspoel airco- compressor/aandrijflijn
	Buitenspiegel
M	ECU van BCM/ Vernellingshendel/ Cluster/Energiebeheer
	Remlichtschakelaar
	Relais achterruitwisser/ sproeier/achteruitrijlicht
	Elektronische stuurbeheer

Symbol	Bestemming
	Airbag
	Ontdooier
ESP	Transponder/Elektronisch stabiliteitsprogramma/ Stoplichtschakelaar
	Elektrisch bedienbare ruit achteraan
	Omkeerschakeling

	Raadpleeg de sticker met de verklaring van de zekeringen in de opbergruimte. Bepaalde zekeringen mogen alleen worden vervangen door een vakman. Deze zekeringen staan niet vermeld op het label. Vervang enkel de zekeringen vermeld op de labels.
---	---

ACCU:

Pechhulp

12V-accu

De hulpaccu is een 12V-accu die energie levert voor het bedienen van de uitrusting van de auto (verlichting, ruitenwissers, audiosysteem, enz.) en bepaalde veiligheidssystemen zoals ABS.

 Gebruik uw elektrische auto niet om de 12V-accu in een andere auto opnieuw op te starten. Het vermogen van 12 volt van een elektrische auto is daarvoor onvoldoende.

Risico van beschadiging van de auto.

 Om uw auto niet te beschadigen, is het verboden om de 12V-hulpaccu op te laden met behulp van:

- een lader van een externe accu;
- een accu van een andere auto.

Raadpleeg voor de exacte gegevens de merkdealer.



Sommige onderdelen onder de motorkap kunnen tijdens onderhoud warm zijn.

Bovendien kan de ventilatormotor onverwacht gaan draaien.

Risico op brandwonden of verwondingen.



Gooi lege batterijen niet weg, maar lever ze in bij een inzamelpunt voor lege batterijen.

ACCU:



Sommige batterijen kunnen specifieke voorwaarden hebben om op te laden. Raadpleeg uw merkdealer. Voorkom elk risico op een vonk die onmiddellijk een explosie tot gevolg zou kunnen hebben. Zorg dat het opladen in een goed geventileerde ruimte plaatsvindt.

Gevaar van ernstige verwondingen.



De accu bevat zwavelzuur. Vermijd daarom contact met de ogen, de huid of kleding.

Bij onverhoopt contact spoelen met veel water, raadpleeg, indien nodig, een arts.

Houd open vuur, gloeiende voorwerpen en vonken verwijderd van de accu: explosiegevaar.

Let op bij werkzaamheden dicht bij de motor, deze kan nog warm zijn. Bovendien kan de ventilatormotor onverwacht gaan draaien.

Verwondingsgevaar

FM-AFSTANDSBEDIENING:

Accu:

Storingen

Als de batterij te zwak is om een juiste werking te kunnen garanderen, kunt u de auto nog steeds starten en vergrendelen/ontgrendelen. → 53



Bij het vervangen:
– Controleer of de batterijtjes goed zijn geplaatst.

Risico van explosie.

– Als de klep niet goed sluit: niet gebruiken en buiten bereik van kinderen houden.

63807



Vervangen van het batterijtje

Open de afstandsbediening via gleuf **1** met behulp van een platte schroevendraaier en vervang de batterij; let daarbij op het type batterij **2** en de juiste polariteit (+ en -) die op de onderkant van het deksel staan.



Als deze vervangen moet worden, moet u hetzelfde of een gelijkwaardig batterijtype gebruiken (raadpleeg een merkdealer).

63806



Controleer bij het monteren, of het deksel goed vastzit en de schroef goed is vastgezet.

Opmerking: Zorg dat u het elektronisch circuit niet aanraakt bij het vervangen van de accu.

FM-AFSTANDSBEDIENING:



Voorzorgen met betrekking tot batterijen:

– houd (nieuwe of oude)
batterijen buiten het bereik van
kinderen;

– batterijen niet inslikken;

Risico van chemische brandwonden die dodelijk kunnen zijn.

– Indien er batterijtjes zijn
ingeslikt of in het lichaam
ingebracht, moet zo snel mogelijk
een arts worden geraadpleegd.



Gooi lege batterijen niet
weg, maar lever ze in bij
een inzamelpunt voor lege
batterijen.



De batterijtjes zijn
verkrijgbaar bij de
merkdealer, de levensduur
is ongeveer twee jaar. Let op dat
er geen inkt op het batterijtje zit:
risico van slecht elektrisch
contact.

44162



RUITENWISSERBLADEN

Vervanging

Vervangen van de ruitenwischerbladen voor 1

53571

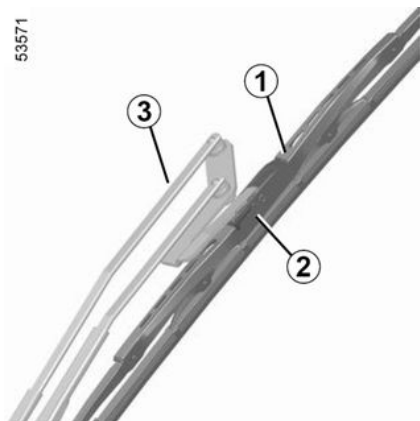

Zet, wanneer de ruitwissers in de uit-stand staan en het contact is uitgeschakeld, de ruitenwischerarm omhoog, **3**, druk op het lipje **2** en duw het ruitenwischerblad omlaag om het uit de houder ervan te halen.

Het ruitenwischerblad voor monteren

Schuif het blad op de arm tot het vastklemt. Controleer of het blad goed is vergrendeld. Zet de ruitenwischer terug in de ruststand.

Druk nooit op het ruitwisserrubber wanneer u het geheel vervangt **1**.



– Controleer bij vorst of de ruitenwischerbladen niet aan de ruit zijn vastgevroren voordat u wegrijdt; de wissermotor kan oververhitten.
– Let op de staat van de ruitenwischerbladen. Zodra hun werking afneemt moet u ze vervangen, ongeveer eens per jaar.

Bij het vervangen van het blad, let bij het verwijderen van het blad op, dat u hem niet op de ruit laat vallen: u zou de ruit kunnen breken.

Vervangen van de ruitenwischerbladen achter 4

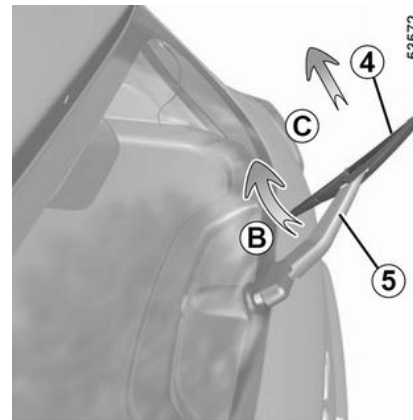

Met de ruitenwischer in de parkeerstand en het contact uitgeschakeld, tilt u de ruitenwischerarm **5 op**. Laat het ruitenwischerblad **4** kantelen tot u een weerstand voelt (beweging **B**); **Trek het ruitenwischerblad los van de arm (beweging C)**.

Het ruitenwischerblad achter monteren

Monteer het ruitenwischerblad in omgekeerde volgorde van losmaken. Controleer of het blad goed is vergrendeld.

RUITENWISSERBLADEN



Controleer de staat van de ruitenwisserbladen. U bent verantwoordelijk voor het correcte onderhoud ervan:

- reinig de bladen, de voorruit en de achterruit regelmatig met water met zeep;
- gebruik de ruitenwissers niet op een droge voorruit;
- maak ze los van de voorruit als ze lange tijd niet zijn gebruikt.

SLEPEN

Soorten pechverhelping

Bij een probleem met de energievoorziening

In geval van een volledig ontladen tractiebatterij is iedere vorm van slepen toegestaan: **slepen op een truck met open laadbak of slepen op de weg** met behulp van de sleepring (zie de volgende pagina's).

Alle andere gevallen

Enkel slepen op een laadplateau is toegestaan.

Slepen op een laadplateau

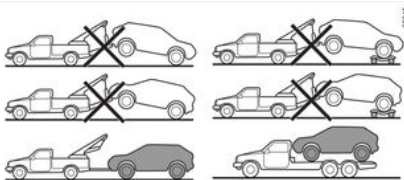

Pechverhelping moet **altijd** op een laadplateau gebeuren, behalve als de stilstand van de auto is veroorzaakt door een volledig ontladen tractiebatterij. Raadpleeg volgende pagina's bij energiepech.

Vóór u elke pech verhelpt, moet u de sleutel in de schakelaar steken om de

stuurkolom te ontgrendelen. Draai hem in de stand **M**.

Houd u altijd aan de wettelijke bepalingen inzake pechhulp.

Bij energiepech: slepen op de weg

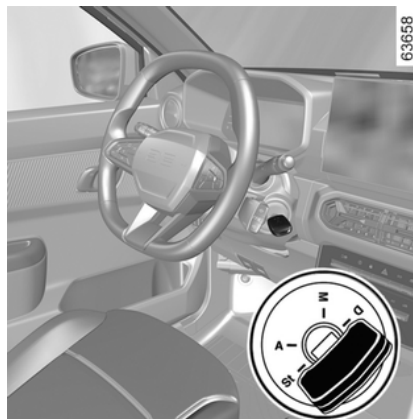

In geval van een volledig ontladen tractiebatterij is het mogelijk te slepen op een truck met open laadbak of de auto te slepen met behulp van de sleepring volgens de aanwijzingen hieronder.

Steek vóór het slepen de sleutel in de schakelaar om de stuurkolom te ontgrendelen. Draai hem in de stand **M**. Zet de hendel terug in neutraal

(stand **N** voor een auto met automatische transmissie).

De stuurkolom wordt ontgrendeld, de accessoires worden gevoed: u kunt de verlichting van de auto gebruiken (alarmknipperlichten, remlichten enz.). In het donker moet de auto verlicht zijn.

Houd u altijd aan de wettelijke bepalingen inzake het slepen.



Bij stilstaande motor werken de sturen rembekrachtiging niet meer.



Het is verboden de auto aan de onderarm of achteras op te hangen. Er is een specifieke plaats waaraan de auto kan worden opgehangen.

SLEPEN

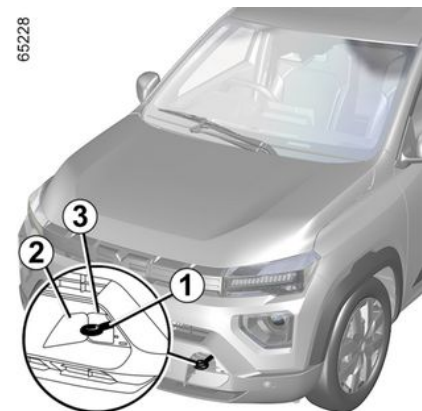
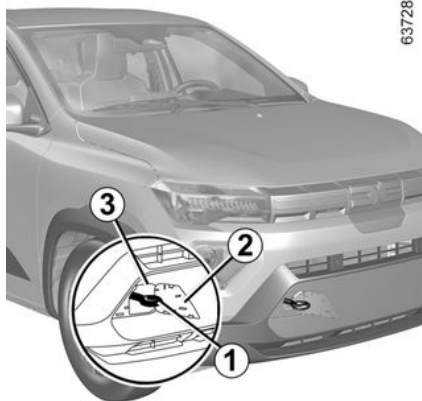

Sleppunt voor 3 3.

Dit sleppunt mag alleen gebruikt worden om de auto mee te slepen en

in geen geval om de auto direct of indirect aan op te hijsen.



Zorg ervoor dat de sleepring correct met bouten is bevestigd.

Risico om het gesleepte object te verliezen.

Maak het afdekkapje **2** los door een plat gereedschap onder het kapje te steken.

Zet de sleepring 1 volledig vast: eerst met de hand tot hij stopt.

Gebruik alleen sleepring **1** die zich onder het bagagetapijt in de gereedschapset → **233**.

Opmerking: gebruik nooit een beschadigde sleepring.



Verwijder de contactsleutel niet tijdens het slepen.



Er is geen sleppunt aan de achterkant van de auto en het is niet geschikt voor het slepen van een lading



Laat nooit gereedschap in de auto rondslingeren. Dit is gevaarlijk als u plotseling moet remmen.

Klem na gebruik het gereedschap weer goed vast in de gereedschapset en berg deze correct op in zijn houder: risico van verwonding.

Verwondingsgevaar

STORINGEN

Onderstaande aanwijzingen helpen u eventuele storingen snel, maar voorlopig, te verhelpen. Laat de auto echter wel zo spoedig mogelijk door een merkdealer nakijken.

Storingen	MOGELIJKE OORZAKEN	WAT TE DOEN
De tractiebatterij kan niet worden opgeladen.	Afwezigheid van stroom in de huishoudelijke stopcontacten of slechte aansluiting van de kabel op het huishoudelijke stopcontact.	Laat uw installatie controleren (hoofdschakelaar, programmeerapparaat...). Controleer de aansluitingen (laadcontact enz.) → 26.
	De buitentemperatuur is lager dan -26 °C.	Laad uw auto weer op een gematigde plek op → 252.
	Het snoer is defect.	Raadpleeg een merkdealer voor een vervangend exemplaar.
	Het laadsnoer is niet correct op de auto aangesloten	Sluit de laadkabel goed aan op de auto → 26.
De stuurkolom blijft vergrendeld.	Stuurwiel geblokkeerd.	Zet het stuurslot vrij door het stuur en de sleutel te draaien → 127.
	Desynchronisatie van de afstandsbediening	Ontgrendel het bestuurdersportier met de sleutel in het deurslot en start vervolgens de motor om de afstandsbediening te synchroniseren.

Tijdens het rijden	MOGELIJKE OORZAKEN	WAT TE DOEN
Het sturen gaat zwaar.	Banden te zacht, beschadigd of uit balans.	Controleer de bandenspanning: als deze goed is, laat dan de banden door een erkende dealer nakijken.
Trillingen.	Banden te zacht, beschadigd of uit balans.	Controleer de spanning van de banden: als dit niet de oorzaak is, laat hun staat dan door een merkdealer controleren.

STORINGEN

Tijdens het rijden	MOGELIJKE OORZAKEN	WAT TE DOEN
	Koelvloeistoflekkage.	Controleer het koelvloeistofreservoir: er moet vloeistof in zitten. Als het leeg is, raadpleeg zo snel mogelijk een merkdealer.

Elektrische apparaten	MOGELIJKE OORZAKEN	WAT TE DOEN
De ruitenwisser werkt niet.	Ruitenwisserblad zit vast.	Maak de wisserbladen los van de ruit.
	Elektrische installatie defect.	Ga naar een merkdealer.
	Zekering beschadigd.	Vervang de zekering → 244 .
De ruitenwisser stopt niet.	Elektrische verstelling defect.	Ga naar een merkdealer.
Knipperfrequentie te hoog.	Lamp doorgebrand.	Vervang de lamp → 244 .
De knipperlichten werken niet.	Elektrische installatie defect.	Ga naar een merkdealer.
	Zekering beschadigd.	Vervang de zekering → 244 .
De koplampen schakelen niet in of niet uit.	Elektrische installatie of schakelaar defect.	Ga naar een merkdealer.
	Zekering beschadigd.	Vervang de zekering
Condens in de koplampen of achterlichten.	Dit is geen defect. Condens is een normaal verschijnsel dat door variaties in temperatuur en vochtigheid kan worden veroorzaakt In dat geval verdwijnen de sporen geleidelijk aan als de lichten branden.	

IDENTIFICATIEPLAATJES AUTO

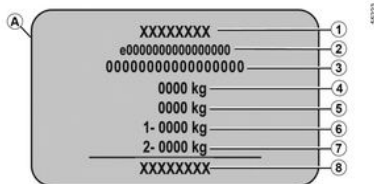
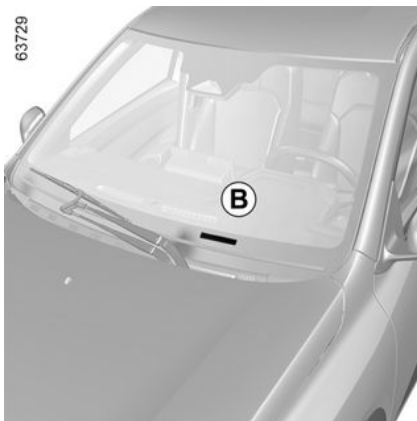
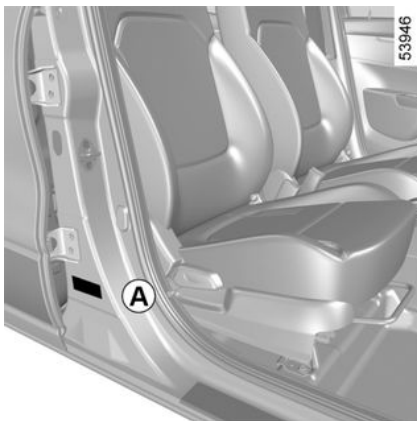

De gegevens op het constructeursplaatje moeten bij eventuele klachten en bij het bestellen van onderdelen altijd worden vermeld.

Constructeursplaatje A

1. Naam van de fabrikant.
2. Nummer van communautair ontwerp of registratienummer.
3. Identificatienummer.

B. Afhankelijk van de auto wordt deze informatie herhaald op de marking .

4. MMAC (Max. toegelaten totaalmassa)
5. MTR (Max. toegelaten treinmassa; volledig belaste auto, met aanhangwagen)
6. MMTA (max. toegelaten massa gemeten onder de vooras).
7. Max. toegelaten massa gemeten onder de achteras.
8. Adres van fabrikant.

IDENTIFICATIEPLAATJES MOTOR

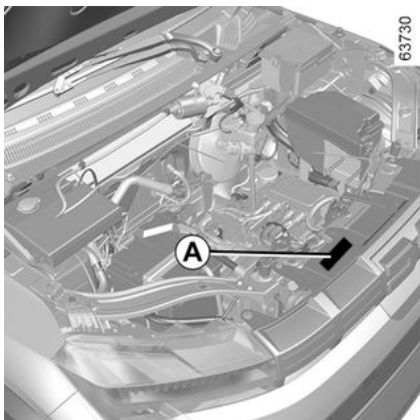

Vermeld bij alle correspondentie en bestellingen van onderdelen altijd de gegevens op het constructeursplaatje of de sticker A.

(de plaats is afhankelijk van het motortype)

1. Motortype.
2. Indicenummer van de motor.
3. Motornummer.

Motorkenmerk

Motortype: 4DB

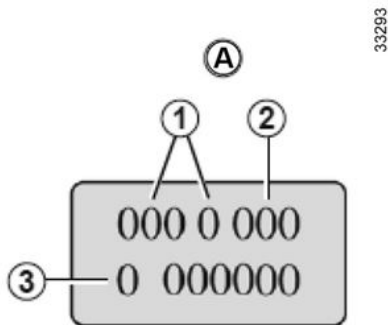

TECHNISCHE INFORMATIE VOOR DE HULPDIENSTEN

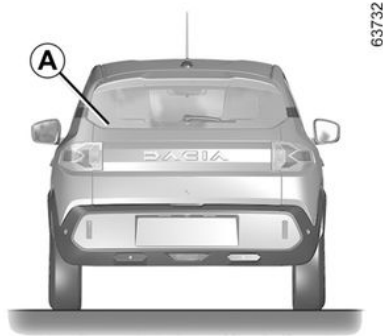
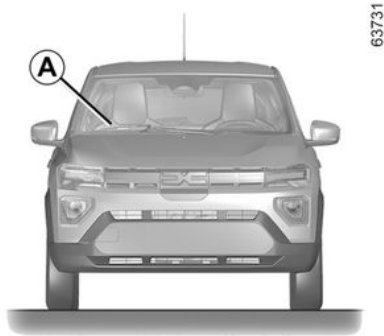

7

De QR-code op het A-label geeft hulpverleners via een tablet of smartphone direct toegang tot de technische voertuiginformatie die ze nodig hebben bij een ongeval.

Zorg dat het A-label altijd aanwezig en zichtbaar is, zowel op de voorruit als de achterraut.

Elke wijziging of beschadiging maakt toegang tot de informatie onmogelijk.

AFMETINGEN (IN METERS)

(in meters)

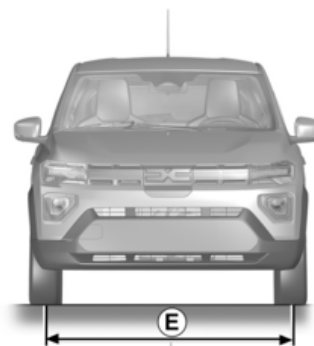
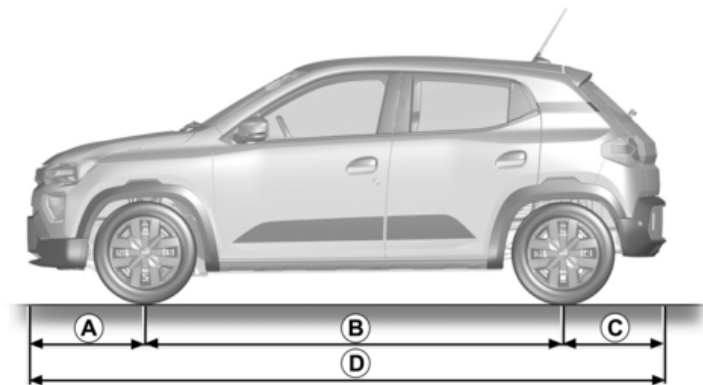

63733

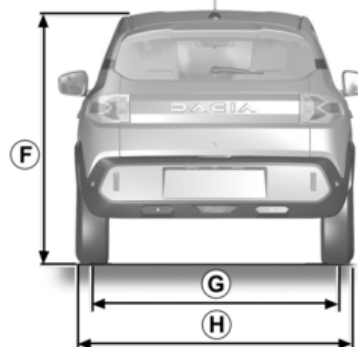

AFMETINGEN (IN METERS)

	Afmetingen
A	0.683
B	2.423
C	0.595
D	3.701
E	1,390
F	1,485
G	1,375
H	1622 tot 1767 – 1767 met achteruitkijkspiegels open – 1622 met achteruitkijkspiegels weggeklaapt

7

MASSA'S (IN KG)

(in kg)

De vermelde gewichten betreffen de basisuitvoering zonder opties, en variëren naargelang de uitrusting van uw voertuig. Raadpleeg uw merkdealer.

Max. toegelaten totaal massa (MMAC) Max. toegelaten massa (MMTA) Maximaal toegelaten treinmassa (MTR)	Massa's aangegeven op het constructeursplaatje → 256
Massa aanhanger geremd	verboden
Massa aanhanger ongeremd	verboden
Maximale kogeldruk op trekhaak	verboden
Toegelaten dakbelasting op de drager	verboden

ONDERDELEN EN REPARATIES

De originele onderdelen worden met de grootste zorg ontwikkeld en gecontroleerd. Zij voldoen dan ook aan dezelfde kwaliteitsnormen als de onderdelen die in de fabriek worden gebruikt.

Door het gebruik van de originele onderdelen houdt u de prestaties van uw auto optimaal. Bovendien zijn reparaties die uitgevoerd zijn door een merkdealer met originele onderdelen gegarandeerd volgens de voorwaarden die achter op de reparatieopdracht staan.

ONDERHOUDSCOUPONS

VIN:

Datum:	Km:	Factuurnr.:	Toelichting/diversen
Type werkzaamheden: Onderhoudsbeurt <input type="checkbox"/> <input type="checkbox"/>		Stempel	
Plaatwerkcontrole: OK <input type="checkbox"/> Niet OK* <input type="checkbox"/>			
Datum:	Km:	Factuurnr.:	Toelichting/diversen
Type werkzaamheden: Onderhoudsbeurt <input type="checkbox"/> <input type="checkbox"/>		Stempel	
Plaatwerkcontrole: OK <input type="checkbox"/> Niet OK* <input type="checkbox"/>			
Datum:	Km:	Factuurnr.:	Toelichting/diversen
Type werkzaamheden: Onderhoudsbeurt <input type="checkbox"/> <input type="checkbox"/>		Stempel	
Plaatwerkcontrole: OK <input type="checkbox"/> Niet OK* <input type="checkbox"/>			

*Zie specifieke pagina

ONDERHOUDSCOUPONS

VIN:

Datum:	Km:	Factuurnr.:	Toelichting/diversen
Type werkzaamheden: Onderhoudsbeurt <input type="checkbox"/> <input type="checkbox"/>	Stempel		
Plaatwerkcontrole: OK <input type="checkbox"/> Niet OK* <input type="checkbox"/>			
Datum:	Km:	Factuurnr.:	Toelichting/diversen
Type werkzaamheden: Onderhoudsbeurt <input type="checkbox"/> <input type="checkbox"/>	Stempel		
Plaatwerkcontrole: OK <input type="checkbox"/> Niet OK* <input type="checkbox"/>			
Datum:	Km:	Factuurnr.:	Toelichting/diversen
Type werkzaamheden: Onderhoudsbeurt <input type="checkbox"/> <input type="checkbox"/>	Stempel		
Plaatwerkcontrole: OK <input type="checkbox"/> Niet OK* <input type="checkbox"/>			

*Zie specifieke pagina

7

ONDERHOUDSCOUPONS

VIN:

Datum:	Km:	Factuurnr.:	Toelichting/diversen
Type werkzaamheden: Onderhoudsbeurt <input type="checkbox"/> <input type="checkbox"/>		Stempel	
Plaatwerkcontrole: OK <input type="checkbox"/> Niet OK* <input type="checkbox"/>			
Datum:	Km:	Factuurnr.:	Toelichting/diversen
Type werkzaamheden: Onderhoudsbeurt <input type="checkbox"/> <input type="checkbox"/>		Stempel	
Plaatwerkcontrole: OK <input type="checkbox"/> Niet OK* <input type="checkbox"/>			
Datum:	Km:	Factuurnr.:	Toelichting/diversen
Type werkzaamheden: Onderhoudsbeurt <input type="checkbox"/> <input type="checkbox"/>		Stempel	
Plaatwerkcontrole: OK <input type="checkbox"/> Niet OK* <input type="checkbox"/>			

*Zie specifieke pagina

ONDERHOUDSCOUPONS

VIN:

Datum:	Km:	Factuurnr.:	Toelichting/diversen
Type werkzaamheden: Onderhoudsbeurt <input type="checkbox"/> <input type="checkbox"/>		Stempel	
Plaatwerkcontrole: OK <input type="checkbox"/> Niet OK* <input type="checkbox"/>			
Datum:	Km:	Factuurnr.:	Toelichting/diversen
Type werkzaamheden: Onderhoudsbeurt <input type="checkbox"/> <input type="checkbox"/>		Stempel	
Plaatwerkcontrole: OK <input type="checkbox"/> Niet OK* <input type="checkbox"/>			
Datum:	Km:	Factuurnr.:	Toelichting/diversen
Type werkzaamheden: Onderhoudsbeurt <input type="checkbox"/> <input type="checkbox"/>		Stempel	
Plaatwerkcontrole: OK <input type="checkbox"/> Niet OK* <input type="checkbox"/>			

7

*Zie specifieke pagina

ONDERHOUDSCOUPONS

VIN:

Datum:	Km:	Factuurnr.:	Toelichting/diversen
Type werkzaamheden: Onderhoudsbeurt <input type="checkbox"/> <input type="checkbox"/>		Stempel	
Plaatwerkcontrole: OK <input type="checkbox"/> Niet OK* <input type="checkbox"/>			
Datum:	Km:	Factuurnr.:	Toelichting/diversen
Type werkzaamheden: Onderhoudsbeurt <input type="checkbox"/> <input type="checkbox"/>		Stempel	
Plaatwerkcontrole: OK <input type="checkbox"/> Niet OK* <input type="checkbox"/>			
Datum:	Km:	Factuurnr.:	Toelichting/diversen
Type werkzaamheden: Onderhoudsbeurt <input type="checkbox"/> <input type="checkbox"/>		Stempel	
Plaatwerkcontrole: OK <input type="checkbox"/> Niet OK* <input type="checkbox"/>			

*Zie specifieke pagina

ONDERHOUDSCOUPONS

VIN:

Datum:	Km:	Factuurnr.:	Toelichting/diversen
Type werkzaamheden: Onderhoudsbeurt <input type="checkbox"/> <input type="checkbox"/>		Stempel	
Plaatwerkcontrole: OK <input type="checkbox"/> Niet OK* <input type="checkbox"/>			
Datum:	Km:	Factuurnr.:	Toelichting/diversen
Type werkzaamheden: Onderhoudsbeurt <input type="checkbox"/> <input type="checkbox"/>		Stempel	
Plaatwerkcontrole: OK <input type="checkbox"/> Niet OK* <input type="checkbox"/>			
Datum:	Km:	Factuurnr.:	Toelichting/diversen
Type werkzaamheden: Onderhoudsbeurt <input type="checkbox"/> <input type="checkbox"/>		Stempel	
Plaatwerkcontrole: OK <input type="checkbox"/> Niet OK* <input type="checkbox"/>			

*Zie specifieke pagina

7

PLAATWERKCONTROLE

De garantie blijft alleen van kracht na de reparatie die hieronder staat aangegeven.

VIN:

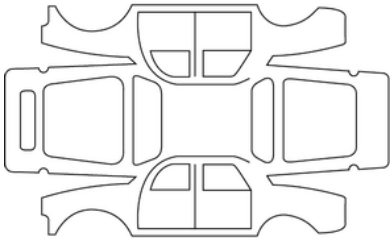
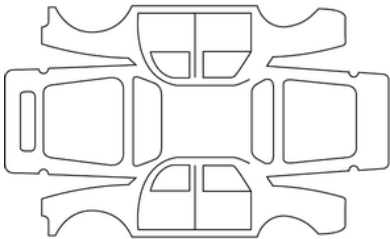
Datum reparatie:		Stempel
Uit te voeren plaatwerkreparatie:		
Datum reparatie:		Stempel
Reparatie nodig van:		

PLAATWERKCONTROLE

De garantie blijft alleen van kracht na de reparatie die hieronder staat aangegeven.

VIN:

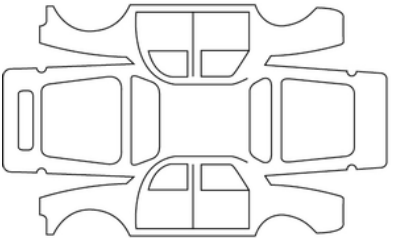
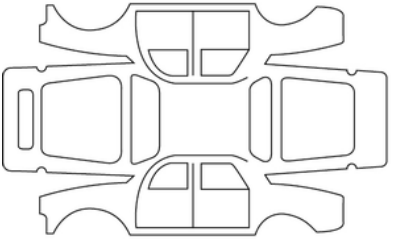
Datum reparatie:		Stempel
Uit te voeren plaatwerkreparatie:		
Datum reparatie:		Stempel
Reparatie nodig van:		

7

PLAATWERKCONTROLE

De garantie blijft alleen van kracht na de reparatie die hieronder staat aangegeven.

VIN:

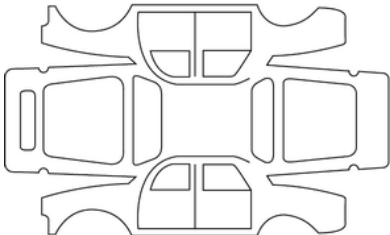
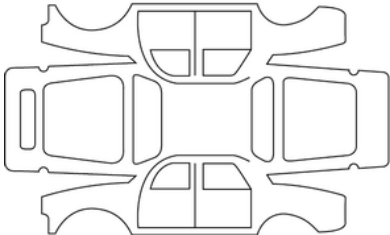
Datum reparatie:		Stempel
Uit te voeren plaatwerkreparatie:		
Datum reparatie:		Stempel
Reparatie nodig van:		

PLAATWERKCONTROLE

De garantie blijft alleen van kracht na de reparatie die hieronder staat aangegeven.

VIN:

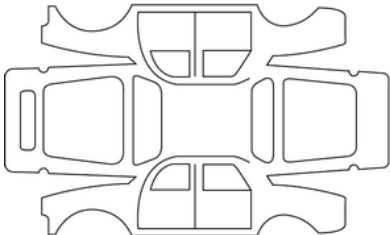
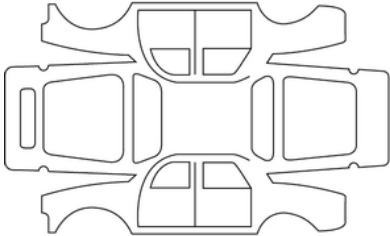
Datum reparatie:		Stempel
Uit te voeren plaatwerkreparatie:		
Datum reparatie:		Stempel
Reparatie nodig van:		

7

PLAATWERKCONTROLE

De garantie blijft alleen van kracht na de reparatie die hieronder staat aangegeven.

VIN:

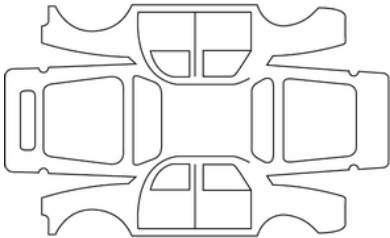
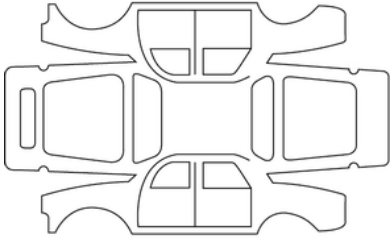
Datum reparatie:		Stempel
Uit te voeren plaatwerkreparatie:		
Datum reparatie:		Stempel
Reparatie nodig van:		

PLAATWERKCONTROLE

De garantie blijft alleen van kracht na de reparatie die hieronder staat aangegeven.

VIN:

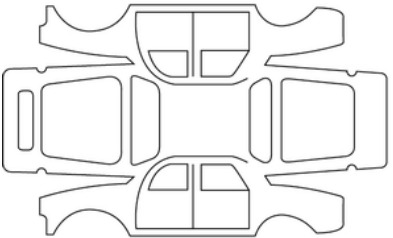
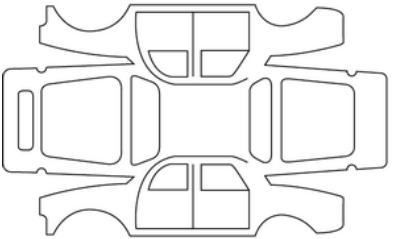
Datum reparatie:		Stempel
Uit te voeren plaatwerkreparatie:		
Datum reparatie:		Stempel
Reparatie nodig van:		

7

PLAATWERKCONTROLE

De garantie blijft alleen van kracht na de reparatie die hieronder staat aangegeven.

VIN:

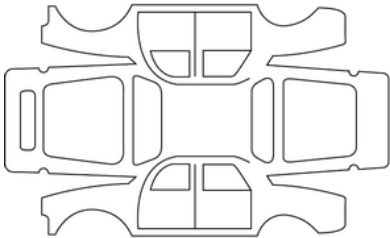
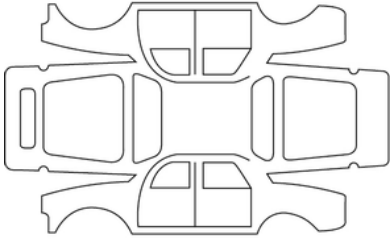
Datum reparatie:		Stempel
Uit te voeren plaatwerkreparatie:		
Datum reparatie:		Stempel
Reparatie nodig van:		

ALFABETISCHE INHOUDSOPGAVE

A

Aansteker, [209](#)
Accessoireaansluiting, [207](#), [209](#)
Accu., [221](#)
Afstandsbediening van de portiervergrendelingseenheid, [50](#)
Airbag, [89](#)
Airbag : activating the front passenger airbag, [89](#)
Airbag : activating the front passenger airbags, [89](#)
Airbag : deactivating the front passenger airbag, [89](#), [89](#)
Airbags : child safety, [19](#)
Asbakken, [209](#)
Autogordels, [60](#)

B

BAGAGERUIMTE, [213](#)
Banden, [234](#)
Batterij (afstandsbediening), [248](#)
Batterijen van afstandsbediening voor portiervergrendeling, [248](#)
Bevestigingsmiddelen voor kinderen/kinderzitjes, [74](#)
Binnenverlichting: vervangen van een lamp, [241](#)

C

Charging cable, [42](#)
Charging programming, [42](#)
Children, [89](#)
Controlelampjes, [111](#)
Cruise control, [173](#)
Cruise control - Speed limiter, [173](#)

D

Dashboardkastje., [207](#)
De juiste zithouding, [60](#)
Detection of road signs, [167](#)
Driver assistance, [167](#)
Driver vigilance warning, [165](#)
Driving, [173](#)
Driving aids, [167](#)
Driving position, [92](#)

E

Elektrische auto: belangrijke aanbevelingen, [28](#)
Elektrische auto opladen, [28](#)
Elektrische installatie, [28](#)
Elektrische portiervergrendeling, [53](#)
Elektrische ruiten, [203](#)
Energiełading, [28](#)
Excessive speed warning, [167](#)
Exterior lighting and signals, [118](#)

F

Fittingen, [207](#)

G

Gear control, [129](#)
Gebruik van FM-afstandsbediening/sleutel, [50](#)
Geluidssignaal, [122](#)

ALFABETISCHE INHOUDSOPGAVE

H

handrem, [129](#)

I

Indicatoren: richtingaanwijzers, [122](#)

Inschakelen achteruitversnelling, [129](#)

Instrumentenpaneel, [111](#), [111](#)

K

Kinderveiligheid, [50](#), [74](#), [89](#)

Kinderzitje, [74](#)

Kinderzitjes, [74](#)

Knipperlichten, [237](#)

koelvloeistof, [218](#)

L

Laadcontact;, [28](#)

Laadsnoer, [28](#)

Laden tractiebatterij, [28](#)

Lampen vervangen, [237](#)

M

Motorkap, [216](#)

O

Onderhoud: interieurbekleding, [227](#)

Onderhoud van de bekleding, [227](#)

Opbergruimte, [207](#)

Op de voorplaats(en), [59](#)

Oplaadklep, [28](#)

P

Parking distance control, [180](#)

Passenger safety: front passenger airbag, [89](#)

Portieren, [53](#), [56](#)

Portieren openen, [56](#)

Portieren sluiten, [56](#)

Portieren vergrendelen, [56](#)

Portiervergrendeling, [53](#), [56](#)

Praktische tips, [237](#)

R

Replacement and repair parts, [262](#)

Reservewiel, [234](#)

Ruime opbergruimtes, [207](#)

Ruiten, [203](#)

Ruitensproeier, [218](#)

S

Schakelen, [129](#)

Schoonmaken: binnenkant van de auto, [227](#)

Signaal met alarmknipperlichten, [122](#)

Sleepoog, [252](#)

Slepen pech, [252](#)

Sleutels, [50](#)

ALFABETISCHE INHOUDSOPGAVE

Speed limiter, [173](#)
Spiegels, [117](#)
Storingen, [89](#)
Storing zoeken accu, [246](#)

T

Tanks en reservoirs: ruitensproeier, [218](#)
Tanks en reservoirs koelvloeistof, [218](#)
Trip computer, [98](#)

U

Uw bandenspanning, [234](#)

V

Ventilatie, verwarmings en airconditioning., [196](#), [199](#)
Ventilatioeroosters, [195](#)
Verlichting: buitenkant, [237](#)
Verlichting: dimlichten, [237](#)
Verlichting: grootlicht, [237](#)
Verlichting: richtingaanwijzers, [237](#)
Verlichting: zijlichten, [237](#)
VERSNELLINGSHENDEL, [129](#)
Verstellen van de voorstoelen, [59](#)
Vervangen van een lamp, [237](#)
Vervoer van kinderen, [74](#)
Verwarming, [195](#), [196](#), [196](#), [199](#), [199](#)
Verwarming en airconditioning, [195](#), [196](#), [199](#)
Voorstoelen afstellen, [59](#)

W

Waarschuwingssignaal, [56](#)

Z

Zitplaats achterin, [211](#)

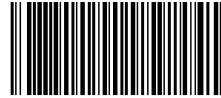

7711416483



Deel nr. 7711416483/Edition néerlandaise
NU 1489-1 – 03/2024

