

# NEUER DACIA JOGGER



# DER SUV-KOMBI FÜR 7

Geräumig wie ein Kombi, wohnlich wie ein Minivan, robust wie ein SUV: Der Neue Dacia Jogger überrascht mit einer Kombination all dieser Vorzüge in einem 5- bis 7-plätzigem Familienauto. Vielseitig, elegant und erschwinglich wie er ist, verkörpert der Neue Dacia Jogger die Werte der Marke perfekt.



---

**BIS ZU 1 819 DM<sup>3</sup>  
KOFFERRAUM-  
VOLUMEN<sup>(1)</sup>**

---

**2 NEUE  
MULTIMEDIASYSTEME**

---

**NEUER MOTOR  
HYBRID 155<sup>(2)</sup>**

---

**VERFÜGBAR MIT  
5 ODER 7 PLÄTZEN**

<sup>(1)</sup> bei der Version mit 5 Sitzplätzen

<sup>(2)</sup> auch mit dem Motor TCe 110 (Benzin) erhältlich

# INTERAKTIVES MENÜ

**01. DESIGN**

**02. FAHRVERGNÜGEN**

**03. WOHNLICHKEIT**

**04. MULTIMEDIA**

**05. FAHRHILFEN**

**06. AUSSTATTUNGEN  
UND ZUBEHÖR**

# GEMACHT FÜR KLEINE AUSZEITEN

Mit der erhöhten Bodenfreiheit und den Seitenschwellern aus Starkle®-Kunststoff ist der Neue Dacia Jogger für Action gemacht. Die neu gestaltete, wuchtigere Frontpartie, der Kühlergrill mit Pixeleffekt und die neue Lichtsignatur in Form eines umgekehrten „T“ verstärken sein robustes Aussehen. Die 16"-Alufelgen Tamia, die schwarze Haifischantenne und die neuen Karosseriefarben machen den 7-plätzigem SUV-Kombi von Dacia absolut einzigartig.

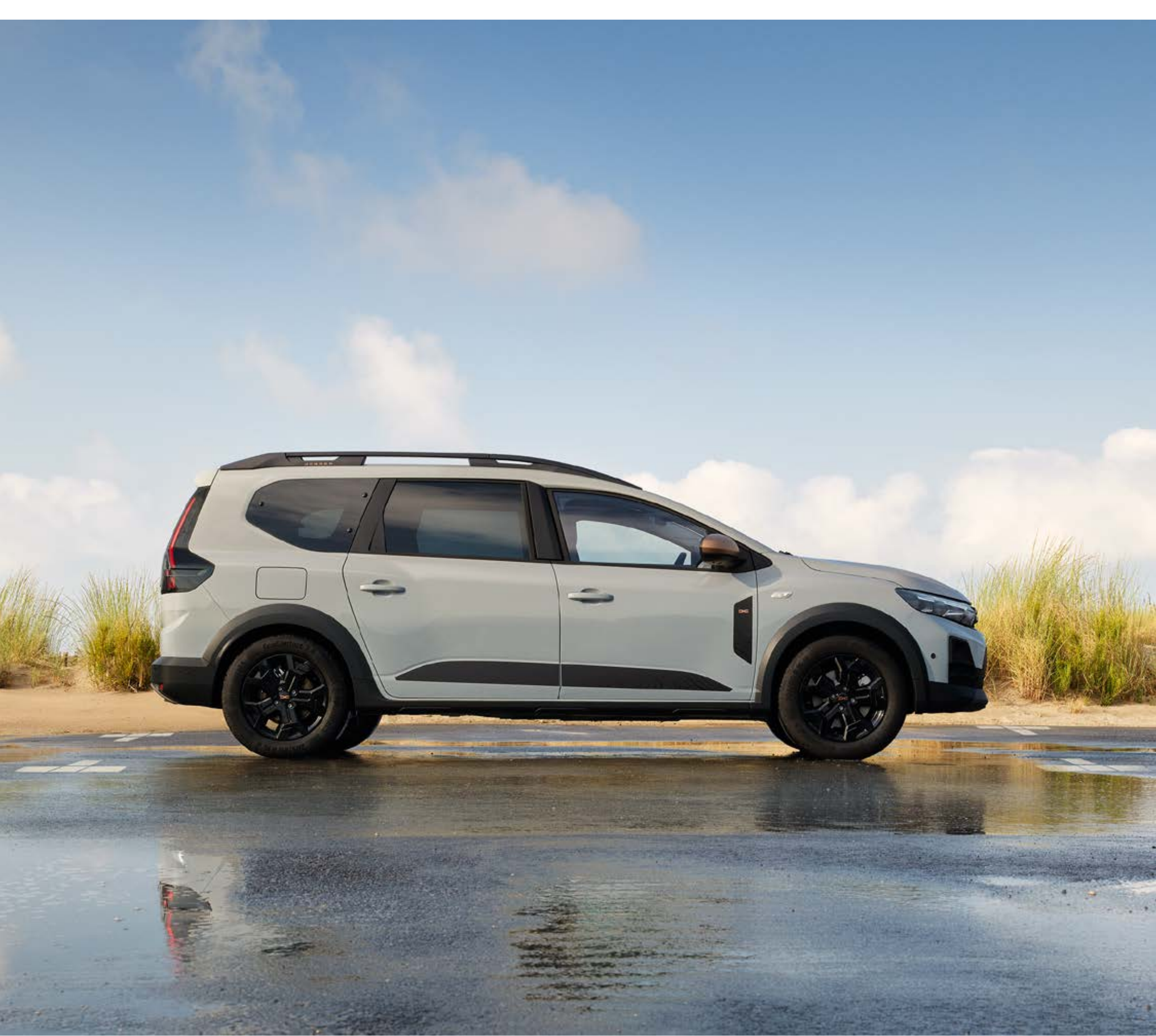

Das Heck wird durch eine vertikale LED-Lichtsignatur aufgewertet. Der untere Teil der Heckleuchten ist breiter, um die Stabilität und Widerstandsfähigkeit des Fahrzeugs optisch zu betonen.



**Schwarze Haifischantenne**



**Neue Heckleuchten**

[KONFIGURIEREN SIE IHR FAHRZEUG](#)

## MEHR ALS PRAKTISCH

Die Innenharmonie wurde komplett überarbeitet, um den Komfort an Bord mit neuen Sitzen und Türverkleidungen, einem Armaturenbrett mit dekorativen Einsätzen sowie Luftaustrittsdüsen und Textilfussmatten zu verbessern<sup>(1)</sup>. Die Version exteme unterscheidet sich durch grüne und die Version journey durch blaue Farbakzente.

Neue technische Ausstattungen wie die digitale 7"-Instrumententafel und das 10"-Multimediadisplay mit vernetzter Navigation wurden integriert.



Der Motor hybrid 155 verfügt über den e-Shifter, den elektronischen Schalthebel der neuesten Generation, der punkto Design und Funktionalität für Gangwechsel neue Massstäbe setzt.



**Neues Automatikgetriebe und Induktionsladegerät**



**Digitale 7"-Instrumententafel mit Infos zum Fahrmodus**

<sup>(1)</sup> serienmässig bei der Version journey

# HOLEN SIE SICH DEN NEUEN DACIA JOGGER HYBRID

Der Neue Dacia Jogger erweitert das Motorenangebot mit dem neuen hybrid 155. Mehr Leistung, optimales Fahrvergnügen. Fahren Sie bis zu 80% der Zeit rein elektrisch. Das Fahrzeug lädt sich während Bremsvorgängen automatisch wieder auf und Sie verfügen selbstverständlich über ein Automatikgetriebe.



KONFIGURIEREN SIE IHR FAHRZEUG

## KOMFORT FÜR 7

Der Neue Dacia Jogger hat Gemeinschaftssinn: Familie, Freunde oder Gäste – niemand kommt zu kurz. Deswegen bietet er auf jedem Platz den gleichen Komfort. Die konturierten und vorne verstellbaren Sitze versprechen allen sieben Passagieren eine ermüdungsfreie Fahrt. Wohldurchdachte Details und Wohnlichkeit machen auch hier den entscheidenden Unterschied.



In der 2. Sitzreihe ist alles so konzipiert, dass es sich anpassen lässt: die ausziehbaren, aufklappbaren Tischchen<sup>(1)</sup> mit Becherhalter oder die superpraktischen Isofix-Kindersitzverankerungen. Die leicht erreichbare 3. Sitzreihe mit zwei Einzelsitzen und Armlehnen bietet zwei Erwachsenen ausreichend Platz und grosszügige Kniefreiheit. Diverse Staufächer sind im ganzen Innenraum verteilt, damit alle etwas davon haben. Der Neue Dacia Jogger verleiht Ihrem Leben an Bord eine neue Dimension.

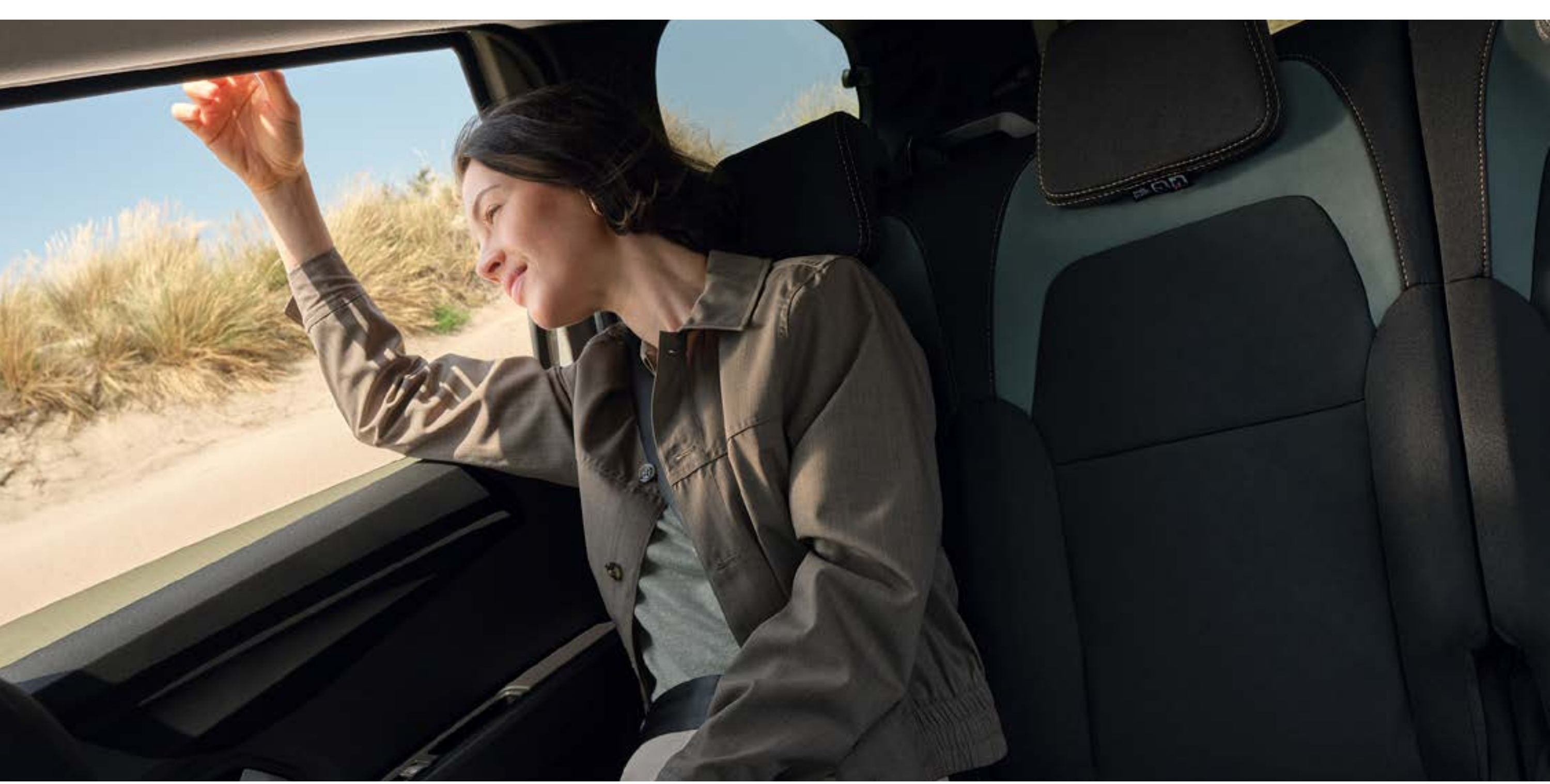

**Komfort in der 2. Sitzreihe**



<sup>(1)</sup> je nach Version

## REKORDVERDÄCHTIGE MODULARITÄT

Egal, was Sie gerade vorhaben: Der Neue Dacia Jogger bietet eine Geräumigkeit und eine Vielseitigkeit, die in dieser Art einzigartig sind. Die herausnehmbaren Einzelsitze der 3. Sitzreihe beim 7-Plätzer, die 1/3-2/3 umklappbare 3-plätzigige Rücksitzbank der 2. Sitzreihe und zahlreiche Konfigurationen mit 2, 3, 4, 5, 6 oder 7 Plätzen können all Ihre Bedürfnisse erfüllen.



Im Kofferraum stehen Ihnen bis zu 1 819 dm<sup>3</sup> Ladevolumen<sup>(1)</sup> und eine Ladehöhe zur Verfügung, die es möglich machen, alles mitzunehmen, was Sie möchten. Dank der cleveren Montage der Batterie unter dem Fahrzeugboden bleiben bei der Hybridversion die Wohnlichkeit und die Modularität erhalten.

Vertrauen Sie sich Ihrem Neuen Dacia Jogger für Ihre kleineren und grösseren Abenteuer an!



**Platz und Modularität sind beim Hybrid gleich wie bei den Versionen mit anderem Antrieb.**

<sup>(1)</sup> 1819 dm<sup>3</sup> nach VDA-Norm, 5-Plätzer und umgeklappte Rücksitzbänke

## AUSSTATTUNGEN FÜR IHRE FREIZEIT

Entdecken Sie Outdoor-Aktivitäten mit der Zubehörpalette InNature von Dacia. Dank des Schlafpakets, das sich in den Kofferraum des Neuen Dacia Jogger integrieren lässt, verfügen Sie über ein Doppelbett (1.90 m Länge und 1.30 m Breite), ein praktisches, herausnehmbares Tischchen und 220 l Stauraum. Die Dachmarkise<sup>(1)</sup> ist ein neuer robuster und wetterfester Zubehörartikel, der sofort Schatten und Schutz spendet, aber auch kompakt und leicht zu transportieren ist.

Für Ihr zusätzliches Gepäck oder Ihre Freizeitausrüstung eignet sich auch der Dachgepäckträger InNature perfekt. Er kann ganz einfach auf den modularen Dachträgern angebracht werden.



YouClip optimiert Ihren Komfort und Ihre Verstaumöglichkeiten mit einem cleveren Mehrzweck-Befestigungssystem, an dem die verschiedensten Zubehörartikel aus dem Sortiment angebracht werden können. Diese werden an im Innen- und Kofferraum verteilten Befestigungspunkten angeklipst: Es gibt bis zu 4 Befestigungspunkte serienmässig und 2 zusätzliche Punkte zur Befestigung an den Kopfstützen sind als Zubehör erhältlich.

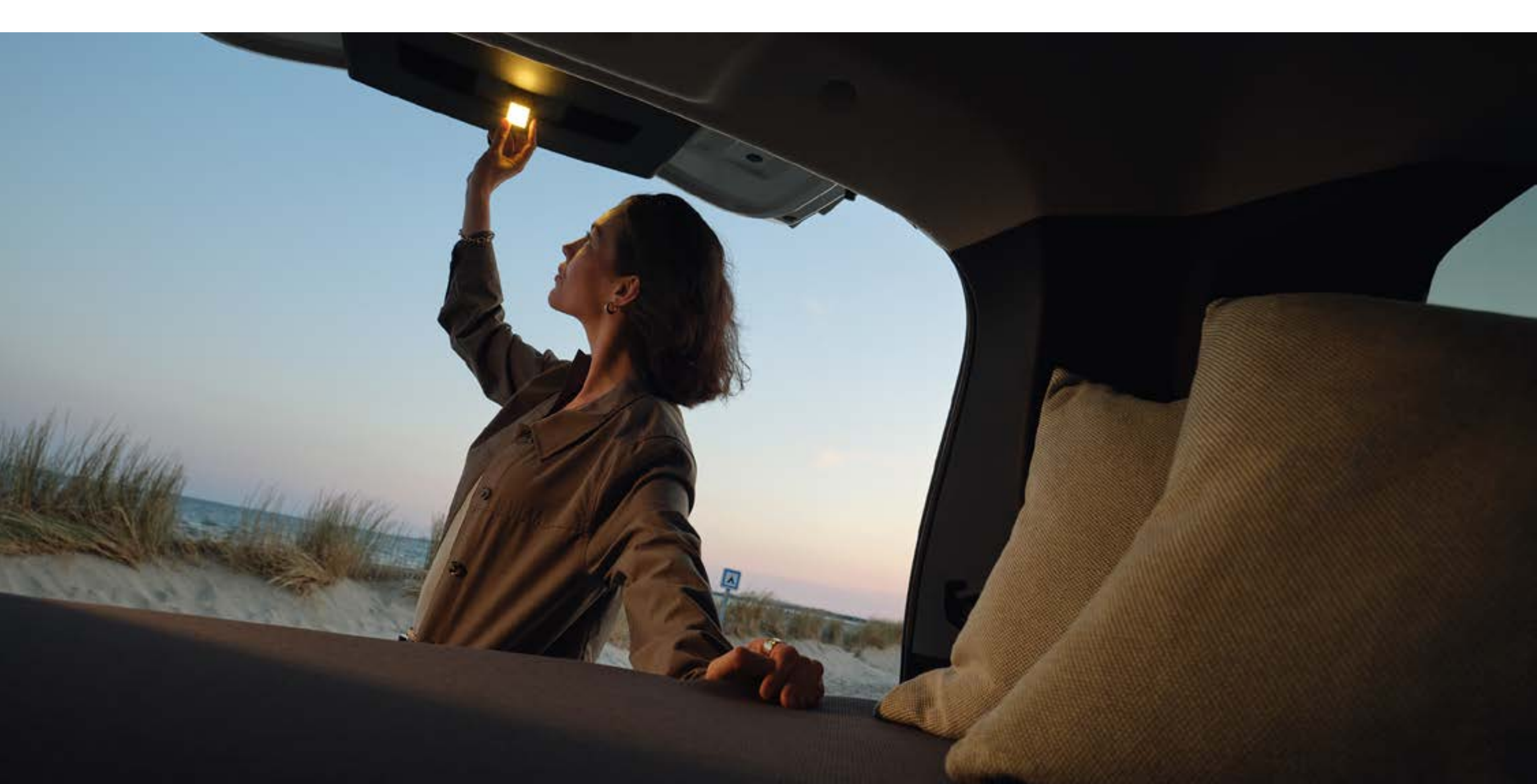

**YouClip – Leuchte**



**YouClip – 3 in 1 (Becherhalter + Leuchte + Haken)**



**YouClip – faltbare Einkaufstasche**

<sup>(1)</sup> Wird mit Transporttasche geliefert. Zu einem späteren Zeitpunkt erhältlich.

KONFIGURIEREN SIE IHR FAHRZEUG

## MULTIMEDIA: SIE HABEN DIE WAHL

Der Neue Dacia Jogger kann mit zwei neuen unterschiedlichen Multimediastystemen ausgestattet werden. Wählen Sie die passende Ausrüstung für sich.



Das neue 10" grosse Media Display verfügt über eine personalisierbare, einfach zu bedienende Benutzeroberfläche, ermöglicht den einfachen Zugang zur GPS-Navigation via Smartphone, das Handling von Anrufen und Musik sowie die Verwendung der Sprachsteuerung.



### Media Display

Das neue Media Nav Live verwandelt Ihre Instrumententafel in eine veritable intelligente Kommandozentrale. Auf dem 10"-Touchscreen finden Sie: die Navigation und vernetzte Services in Echtzeit, den integrierten App Store und das 3D-Audiosystem Arkamys® für ein qualitativ hochwertiges, raumfüllendes Klangerlebnis. Die beiden Systeme sind entweder kabelgebunden oder über WLAN mit der Smartphone-Spiegelung via Android Auto™ oder Apple CarPlay® kompatibel.



### Media Nav Live

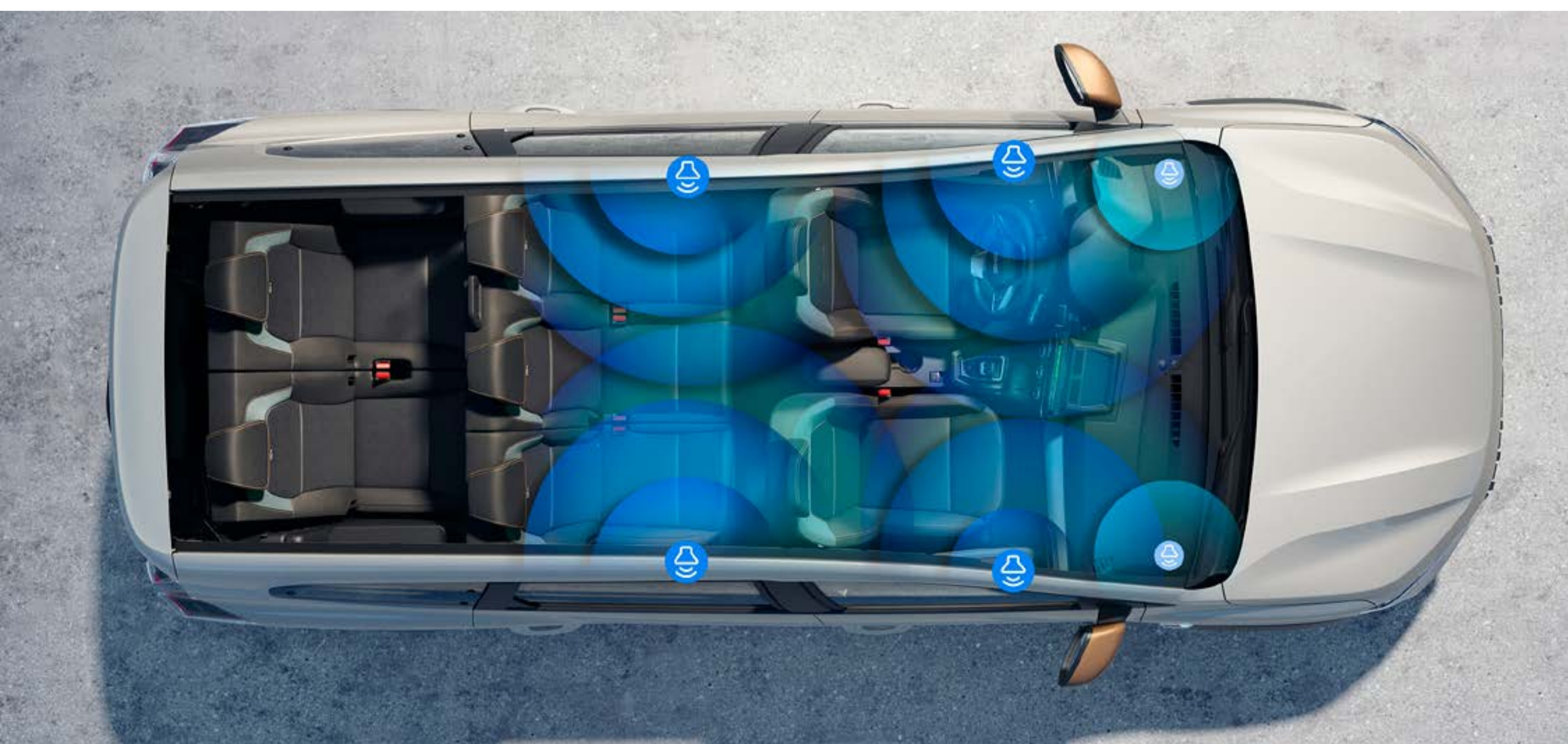

### 3D-Audiosystem entwickelt von Arkamys®

Android Auto™ ist eine Marke von Google Inc.  
Apple CarPlay® ist eine Marke von Apple Inc.

KONFIGURIEREN SIE IHR FAHRZEUG

# SICHER UNTERWEGS

Bei uns von Dacia war Sicherheit schon immer im Zentrum all unserer Bestrebungen. Der Neue Dacia Jogger wurde auf unserer neuesten Fahrzeugplattform konstruiert und verfügt über eine verstärkte Karosseriestruktur sowie Fahrhilfen der neuesten Generation. Mithilfe des My Safety Schalters lassen sich manche deaktivieren. Mit Dacia sind Sie ganz entspannt unterwegs.

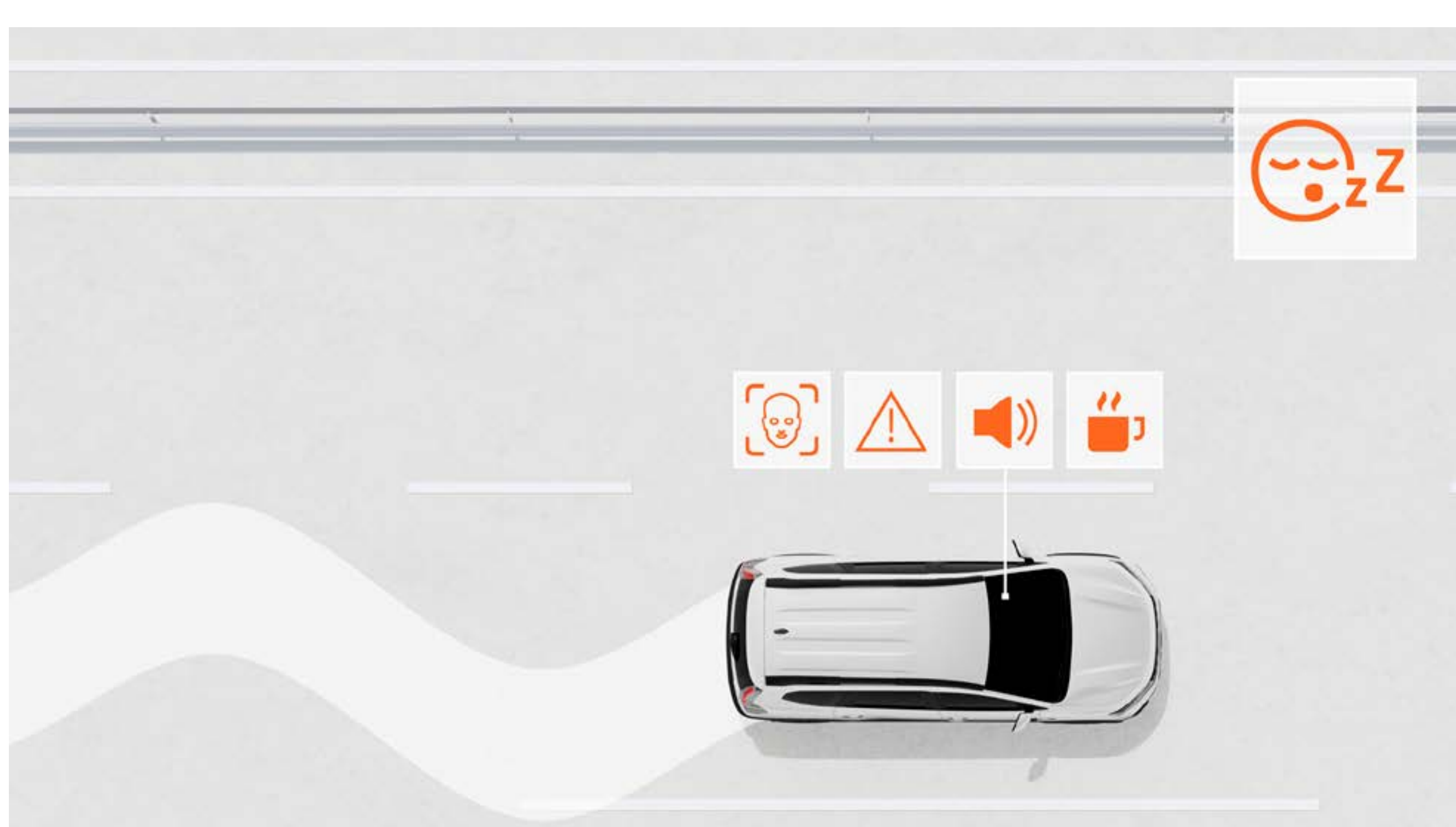

## MÜDIGKEITSWARNER

Dieser Assistent warnt den Fahrer bei Feststellung von Müdigkeitserscheinungen und fordert ihn auf, eine Pause zu machen.



## AUTOMATISCHER NOTBREMSASSISTENT MIT FAHRZEUG-/FUSSGÄNGER-/VELOFAHRERERKENNUNG

Dieses System erkennt auf gerader Strecke oder an Kreuzungen die Gefahr einer Frontalkollision mit anderen Fahrzeugen, Fussgängern oder Velofahrern. Es warnt den Fahrer und kann das Fahrzeug bei Bedarf automatisch abbremsen.

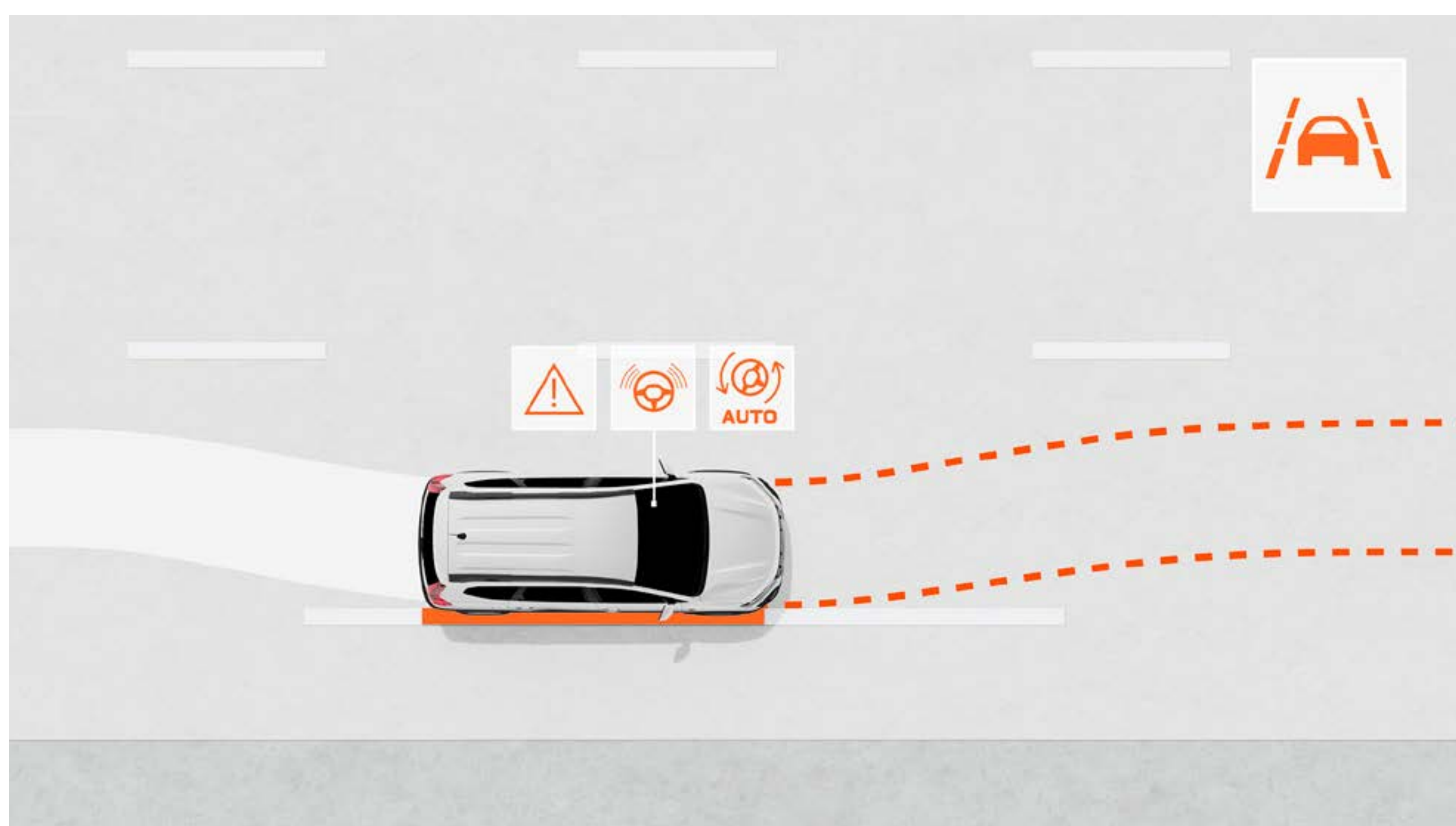

## SPURHALTEASSISTENT

Dieser deaktivierbare Assistent überwacht die Fahrspur des Fahrzeugs und kann sie falls nötig durch automatisches Eingreifen in die Lenkung korrigieren.

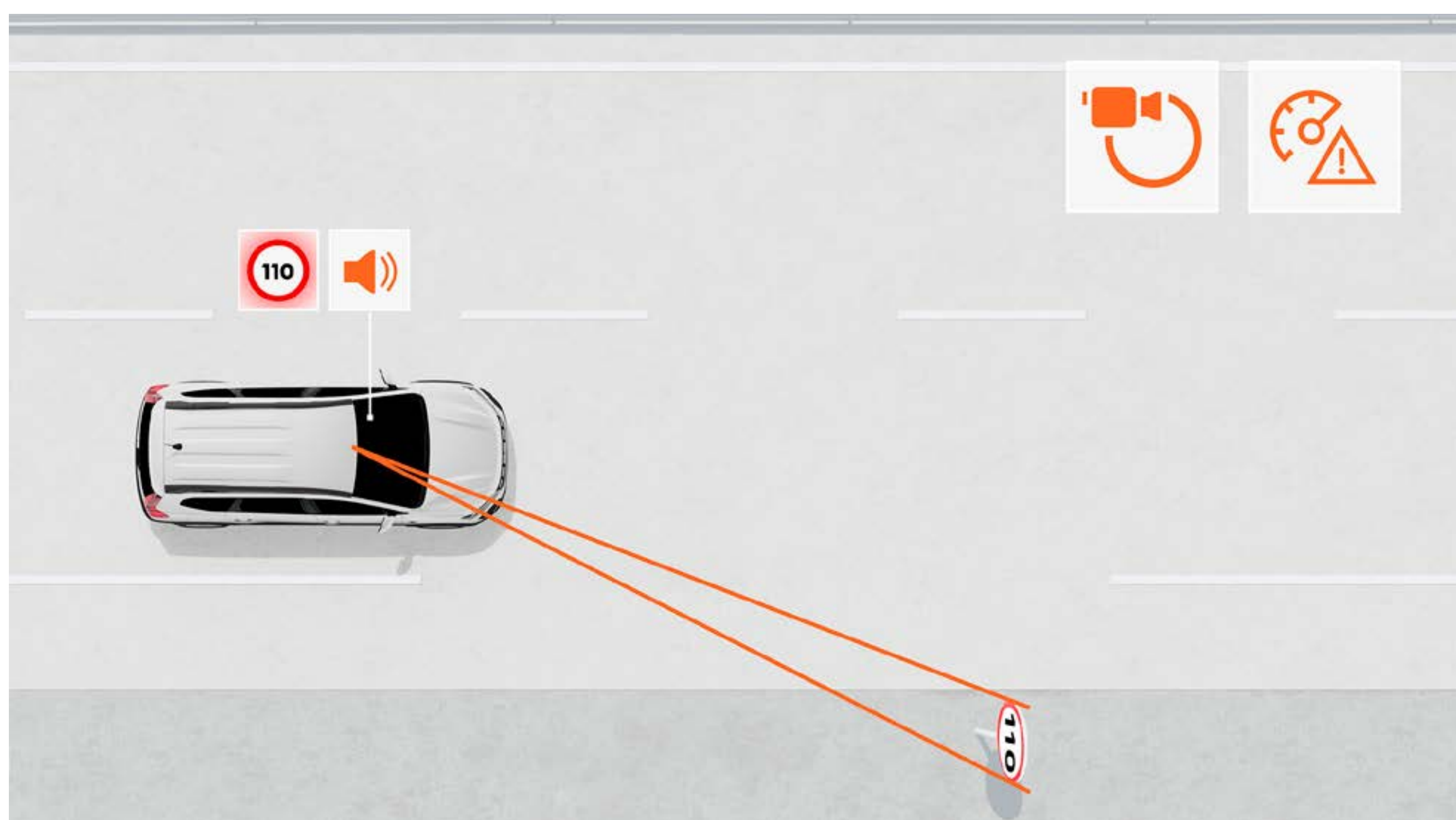

## VERKEHRSSZEICHENERKENNUNG MIT TEMPOWARNFUNKTION

Das System zeigt in Echtzeit und sehr zuverlässig die Höchstgeschwindigkeit auf der befahrenen Strasse an und warnt den Fahrer bei Überschreitung durch optische und akustische Warnungen (deaktivierbar).

KONFIGURIEREN SIE IHR FAHRZEUG

# ENTDECKEN SIE DIE AUSSTATTUNGEN

**KAROSSERIEFARBEN**

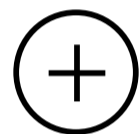

**AUSSTATTUNGSNIVEAUS**

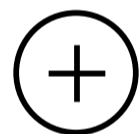

**ZUBEHÖR**

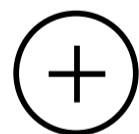

**ABMESSUNGEN**

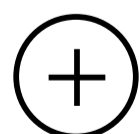

## 06. KAROSSERIEFARBEN

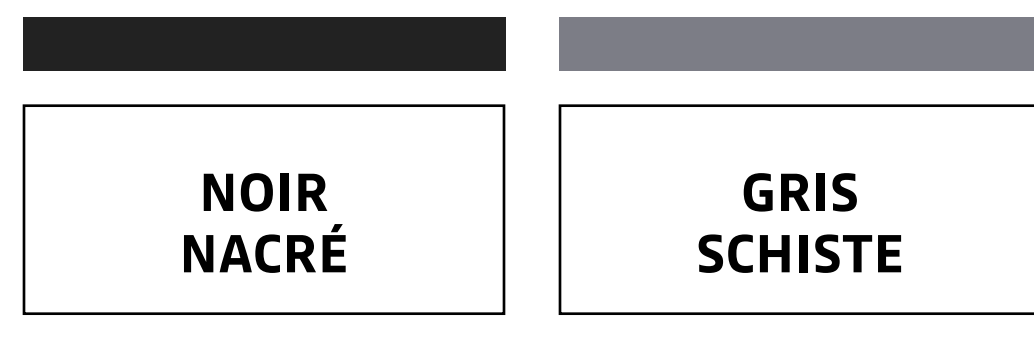
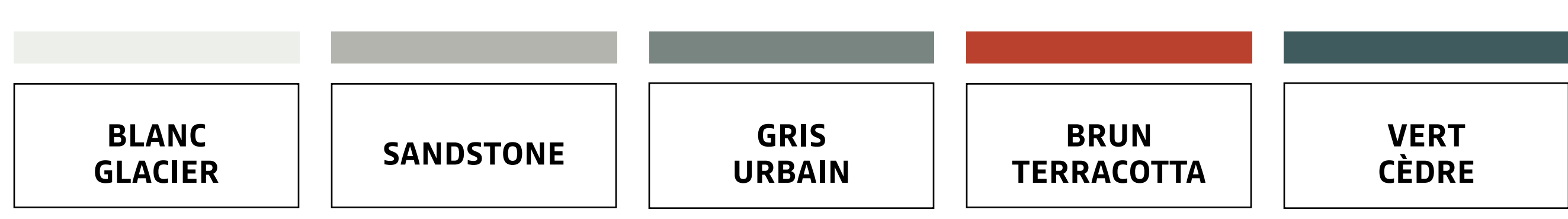

BLANC GLACIER<sup>(1)</sup>



SANDSTONE<sup>(1)</sup>



GRIS URBAIN<sup>(1)</sup>



BRUN TERRACOTTA<sup>(2)</sup>



VERT CÈDRE<sup>(2)</sup>

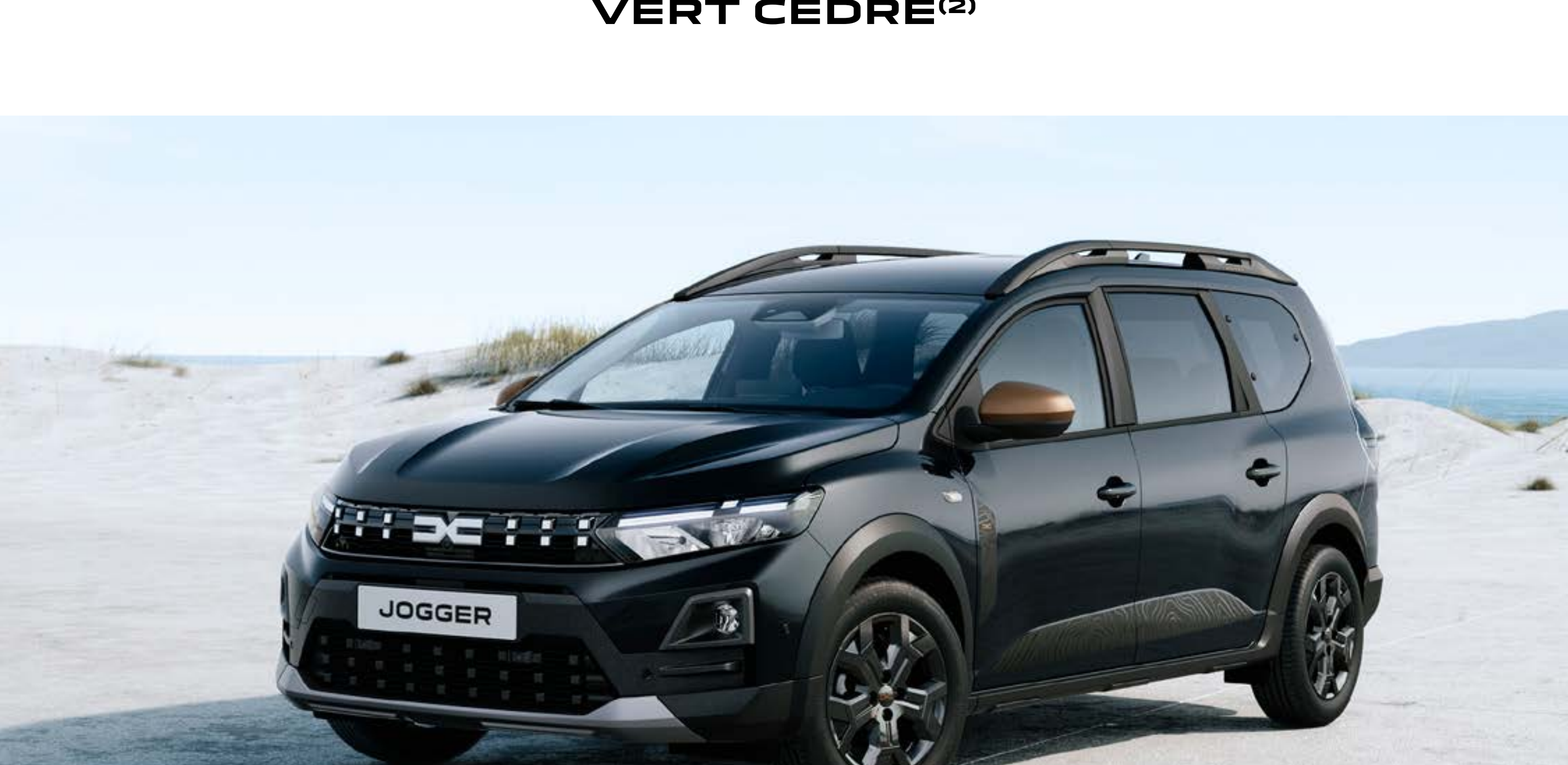

NOIR NACRÉ<sup>(2)</sup>



GRIS SCHISTE<sup>(2)</sup>

<sup>(1)</sup> Mattlackierung  
<sup>(2)</sup> Metalllackierung  
Die Abbildungen sind nicht verbindlich.

DOWNLOAD DACIA AR

---

## 06. AUSSTATTUNGSNIVEAUS

### expression\*



**extreme\***



**journey\***



\*Bitte konsultieren Sie den Konfigurator auf [www.dacia.ch](http://www.dacia.ch) für Informationen zu den Ausstattungen.

**KONFIGURIEREN SIE IHR FAHRZEUG**

## 06. ZUBEHÖR



### TRITTSTUFEN UND VELOTRÄGER AUF DEN DACHTRÄGERN

Verstärken Sie das Aussehen und den SUV-Stil Ihres Neuen Dacia Jogger, während gleichzeitig der Zugang zur Ladung auf dem Dach erleichtert wird. Die Trittstufen schützen die Karosserie zudem vor Steinschlag während Ihrer täglichen Fahrten oder Ihrer Outdoor-Abenteuer. Nehmen Sie Ihr Velo mithilfe des Veloträgers auf den Dachträgern sicher mit.



### AERO CARGO BOX™ VON DACIA

Optimieren Sie das Stauvolumen mit der Box auf der Anhängerkupplung von Dacia mit einem Fassungsvermögen von 310 l und aerodynamischem Design. Sie ist mit Veloträgern für 2 oder 3 Velos sowie der kippbaren Plattform kompatibel und ermöglicht ein einfaches Be- und Entladen, während der Zugang zum Kofferraum Ihres Fahrzeugs erhalten bleibt.



### OHNE WERKZEUG ABMONTIERBARE ANHÄNGERKUPPLUNG

Mit dieser von Dacia entwickelten Anhängerkupplung ziehen oder tragen Sie sicher einen Veloträger, einen Anhänger, ein Boot oder ein Kanu. Sie hat eine Stützlast von 75 kg und eine Anhängelast von 1 200 kg. Dank des einfach und ohne Werkzeug abnehmbaren Kugelkopfs bleibt die Ästhetik Ihres Fahrzeugs erhalten.



### BELEUCHTETE EINSTIEGSLEISTEN UND PREMIUM-FUSSMATTEN JOGGER

Mit den weiss beleuchteten Einstiegsleisten mit Jogger Schriftzug sowie Ausschaltautomatik personalisieren und schützen Sie den vorderen Einstiegsbereich bei jeder Türöffnung. Entscheiden Sie sich für die Textilfußmatten mit Jogger Schriftzug in Premiumqualität für einen vollumfänglichen Schutz des Fahrzeugbodens. Sie sind pflegeleicht, bestehen zu 33% aus recycelten Materialien und verbinden Eleganz mit Umweltbewusstsein.



### MOBILE DACIA ARMLEHNE HINTEN UND MULTIFUNKTIONSORGANIZER FÜR DIE VORDERSITZLEHNE

Die mobile Armlehne von Dacia ist sowohl komfortabel als auch praktisch und vereint drei Funktionen in einem einzigen Zubehörartikel: Mittelarmlehne, aufgeteiltes Staufach und mitnehmbarer Rucksack. Der Multifunktionsorganizer lässt sich einfach an der Lehne des Vordersitzes anbringen und bietet weiche Taschen sowie eine Tablet-Halterung – ideal für die Fondpassagiere.

ENTDECKEN SIE  
DIE ZUBEHÖRPALETTE

## 06. ABMESSUNGEN

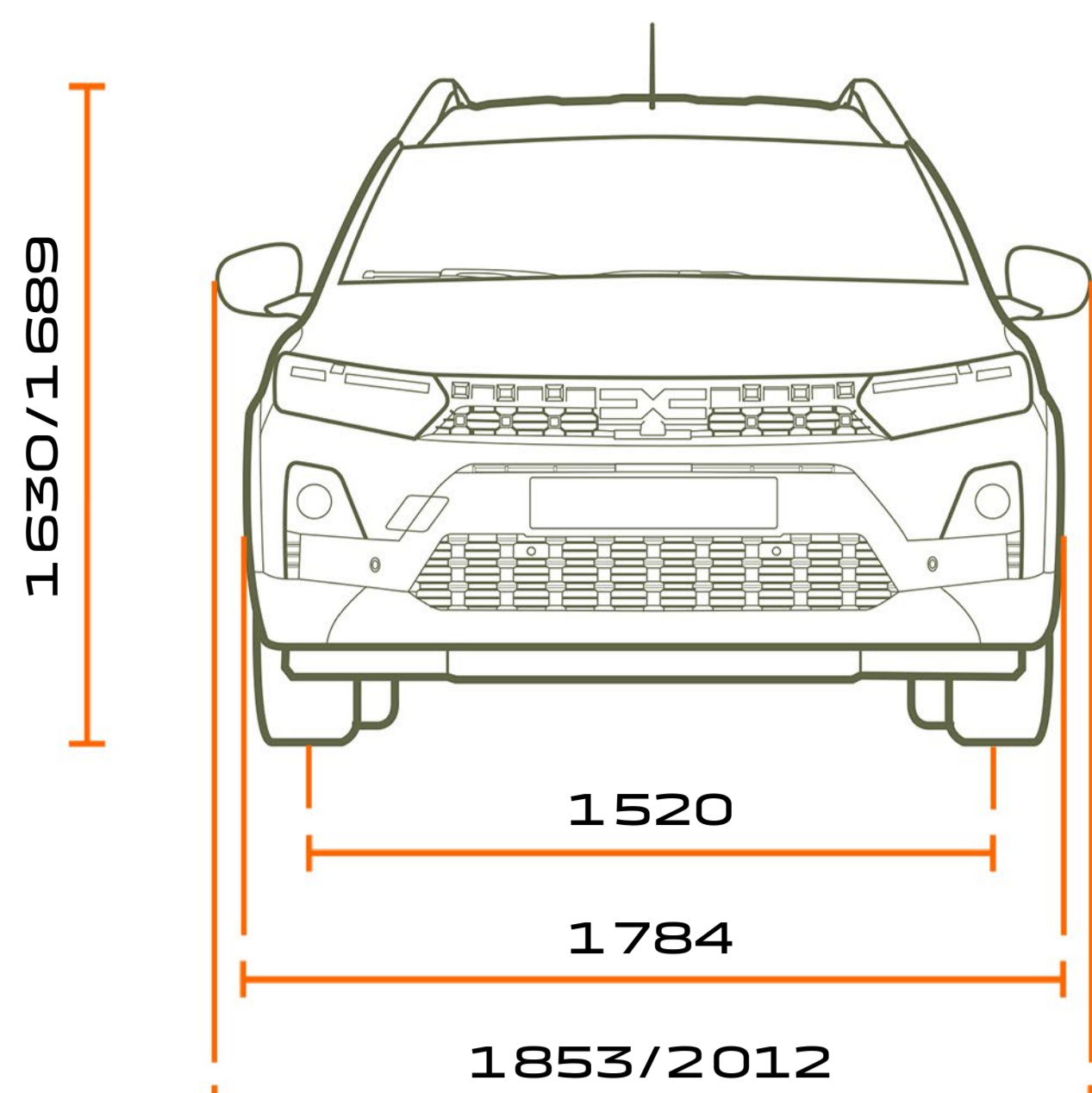

**FRONTANSICHT 5- UND 7-PLÄTZER**

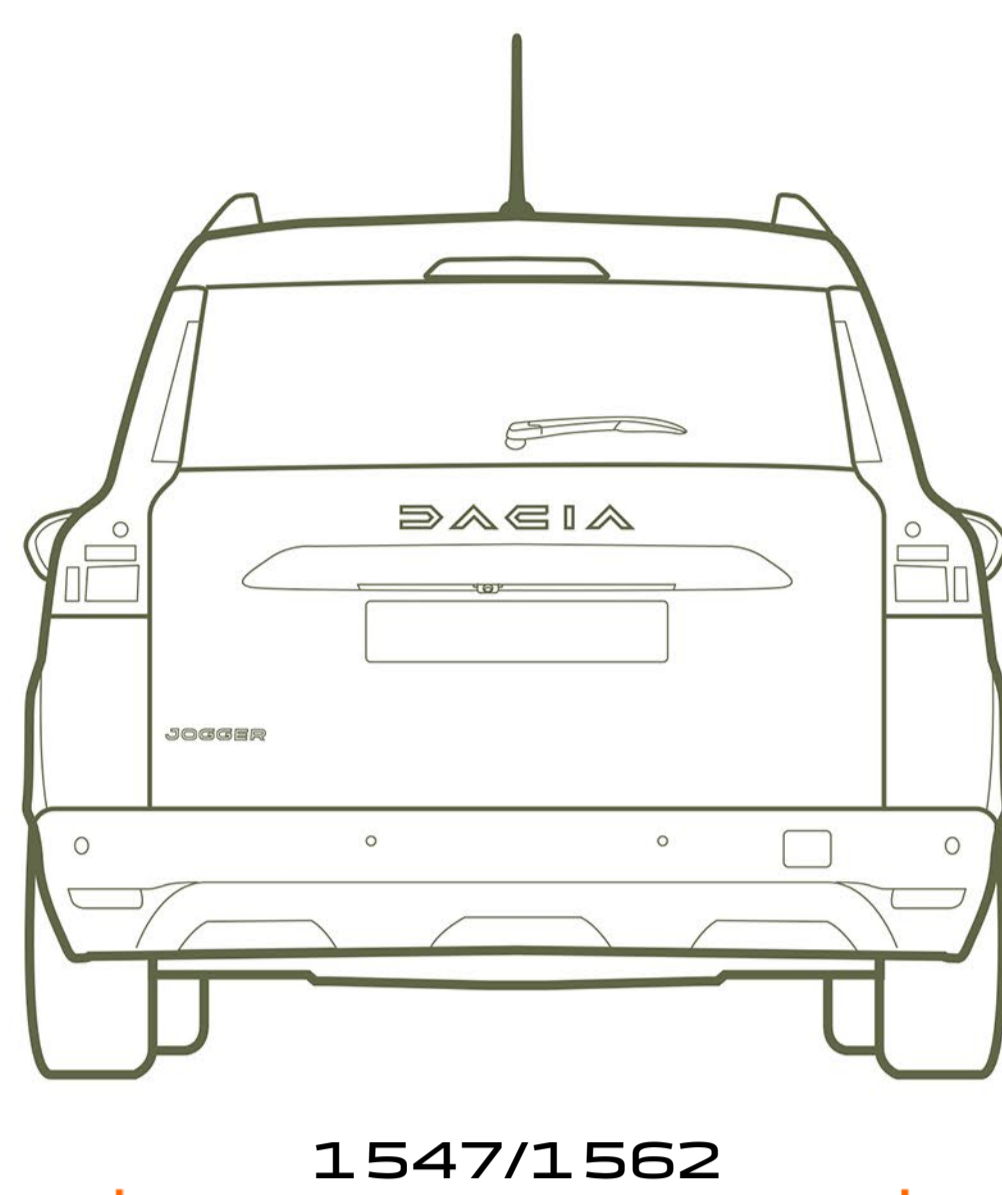

**HECKANSICHT 5- UND 7-PLÄTZER**

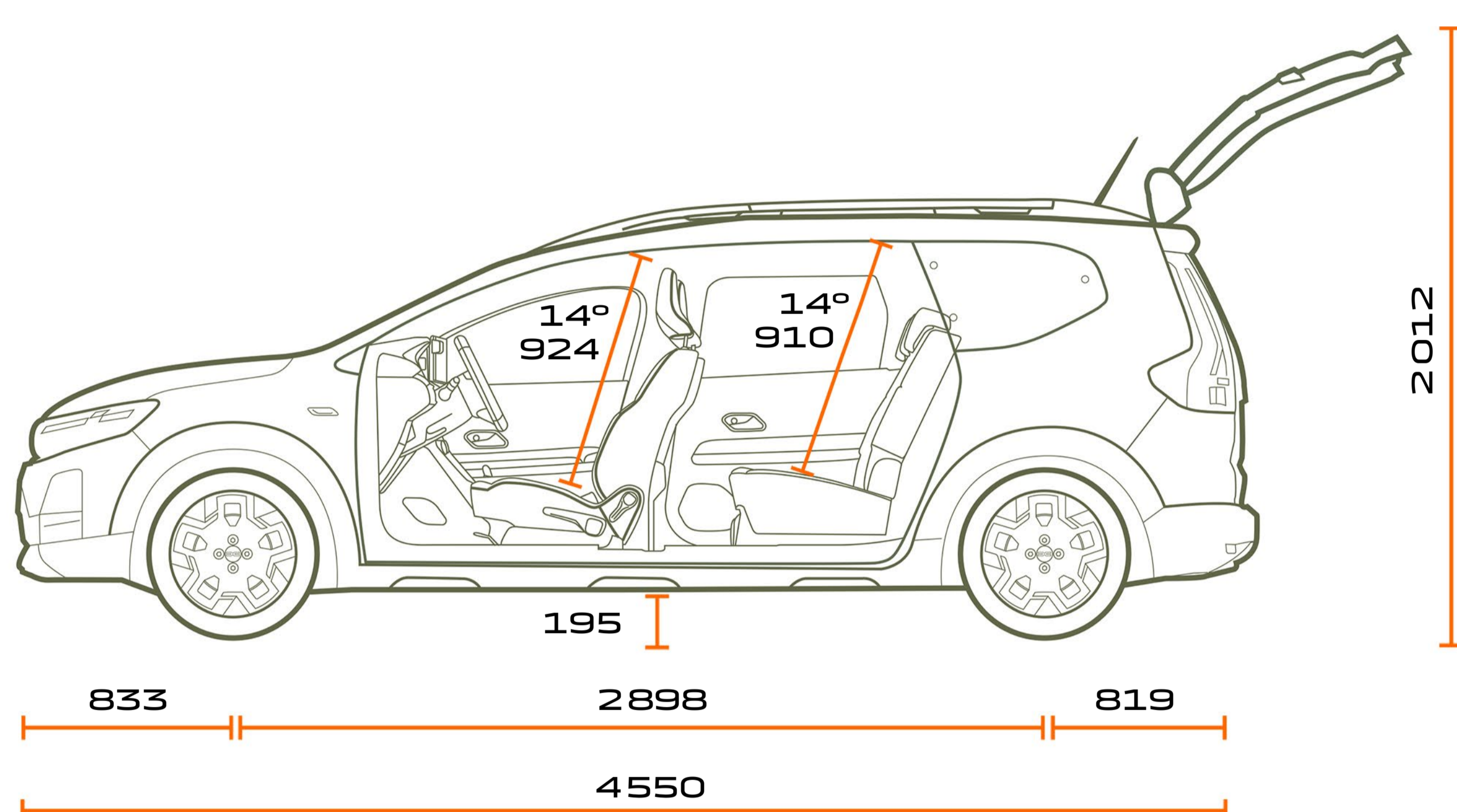

**SEITENANSICHT 5-PLÄTZER**

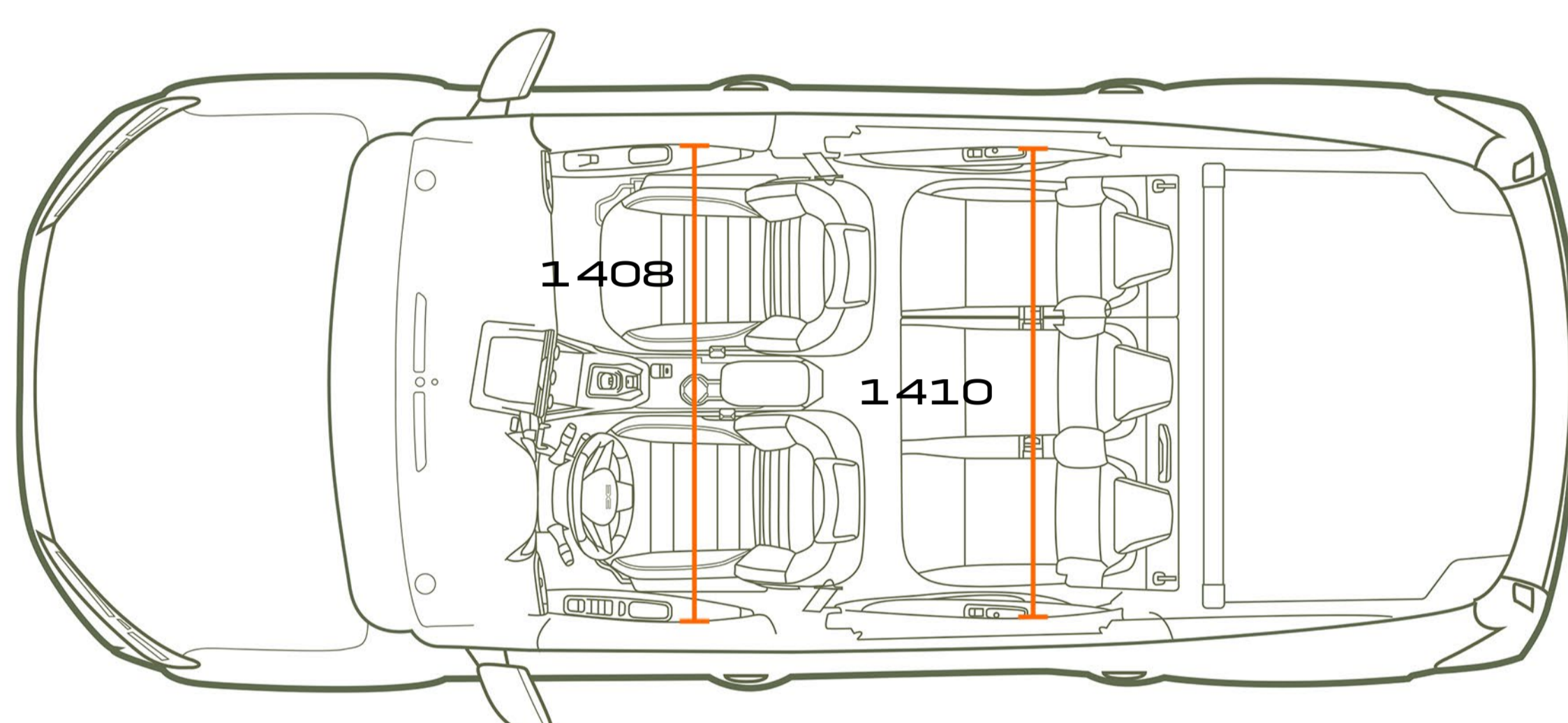

**DRAUFSICHT 5-PLÄTZER**

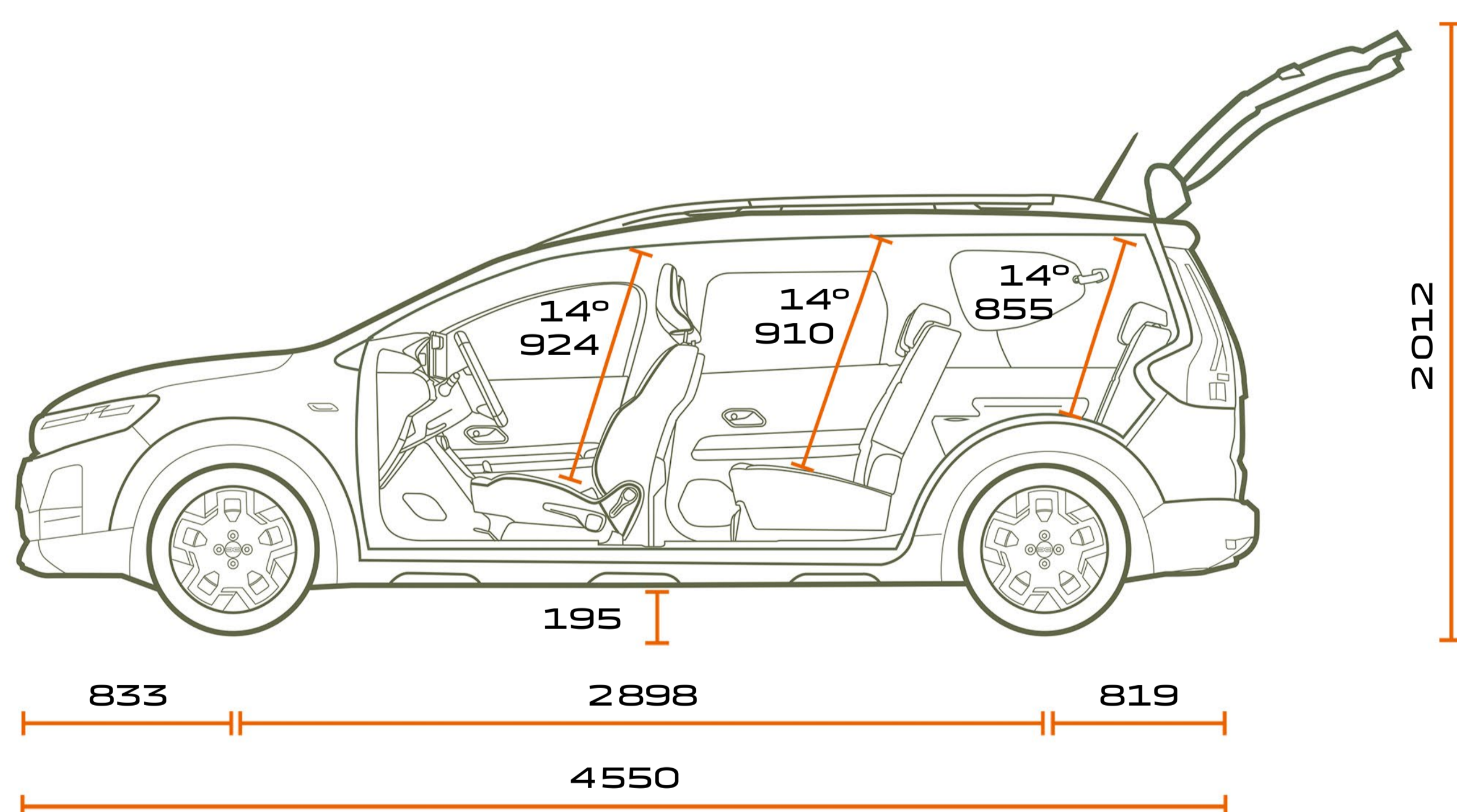

**SEITENANSICHT 7-PLÄTZER**

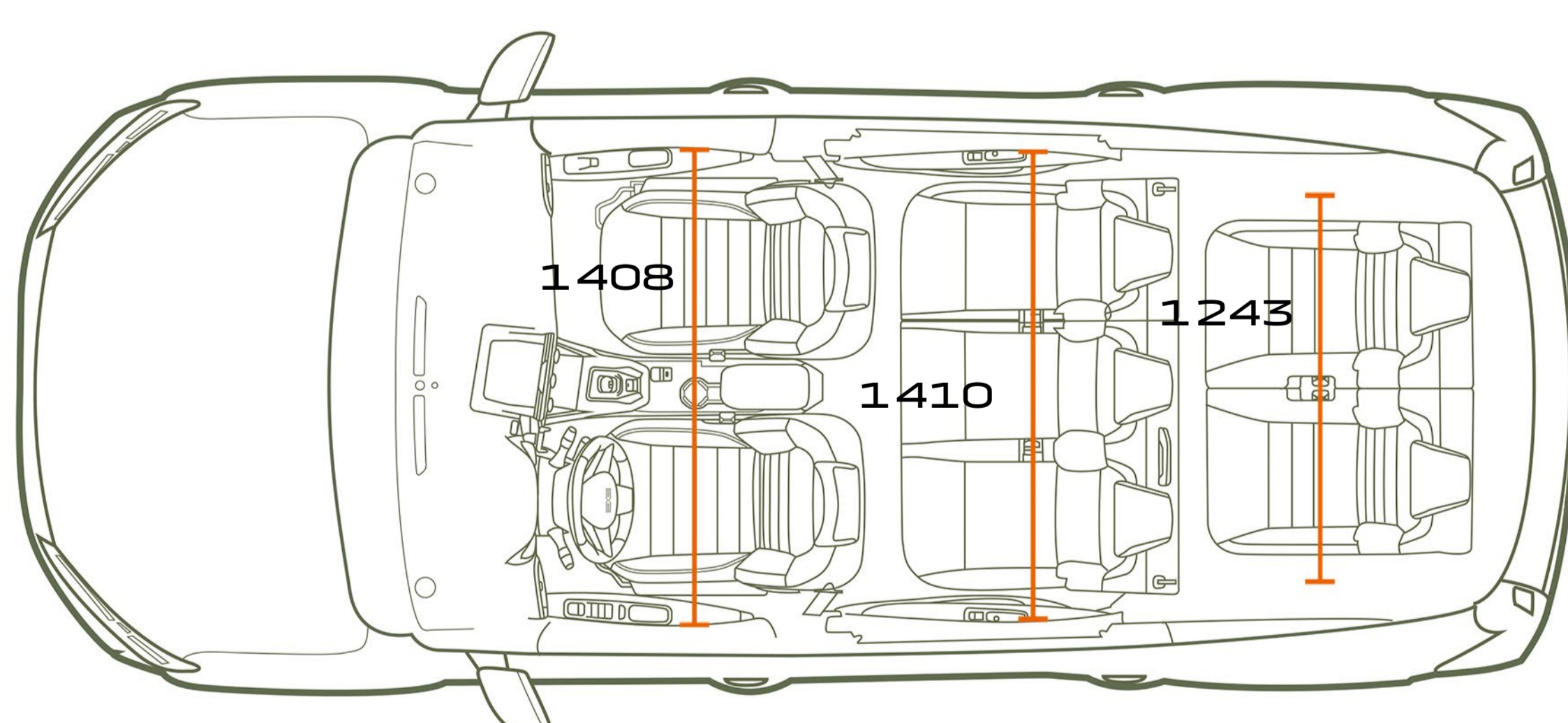

**DRAUFSICHT 7-PLÄTZER**

**KOFFERRAUMVOLUMEN  
(IN DM<sup>3</sup> - VDA-NORM/LITER)**

	<b>5-PLÄTZER</b>	<b>7-PLÄTZER</b>
Minimales Kofferraumvolumen (ISO-Norm 3832)	708/829	160/212
Maximales Kofferraumvolumen (ISO-Norm 3832)	1 819/2 094	1 807/2 085
2. Sitzreihe aufgestellt und 3. Sitzreihe umgeklappt	-	565/699
2. Sitzreihe aufgestellt und 3. Sitzreihe entfernt	-	696/820

Abmessungen in mm

**KONFIGURIEREN SIE IHR FAHRZEUG**

# DAECIA



Es wurde alles darangesetzt, dass der Inhalt dieser Publikation bei Erstellung präzise und aktuell ist. Dieses Dokument wurde auf der Basis von Prototypen und Vorserienfahrzeugen realisiert. Dacia behält sich im Rahmen seiner Politik zur ständigen Verbesserung der Produkte das Recht vor, die Spezifikationen und die beschriebenen und abgebildeten Fahrzeuge jederzeit zu ändern. Diese Änderungen werden dem Dacia Händlernetz umgehend mitgeteilt. Gewisse Ausstattungsmerkmale könnten je nach Land für die kommerzialisierten Versionen nicht erhältlich sein (serienmässig, als Option oder Zubehör). Nehmen Sie bitte mit Ihrem lokalen Händler Kontakt auf, um die neuesten Informationen zu erhalten. Aufgrund der dem Medium zugrunde liegenden Einschränkungen können die reproduzierten Farben der Karosserie oder der Innenausstattung in der vorliegenden Publikation von den echten leicht abweichen. Alle Rechte vorbehalten. Die Reproduktion in irgendeiner Form und durch irgendein Medium, sei es von einem Teil oder der ganzen vorliegenden Publikation, ist ohne die ausdrückliche, schriftliche Bewilligung von Dacia verboten.

Dacia empfiehlt  Castrol

PUBLICIS – CRÉDITS PHOTO : S. STAUB, ©RENAULT MARKETING 3D-COMMERCE – 2082 – NOVEMBER 2025



**KONFIGURIEREN  
SIE IHR FAHRZEUG**

**PROBEFAHRT  
RESERVIEREN**

**IHREN  
HÄNDLER FINDEN**