

DACIA

DACIA SPRING

100% ELEKTRISCH



1

ENTDECKEN SIE IHREN SPRING

ENTDECKEN



2

IHR SPRING IM ALLTAG

ENTDECKEN

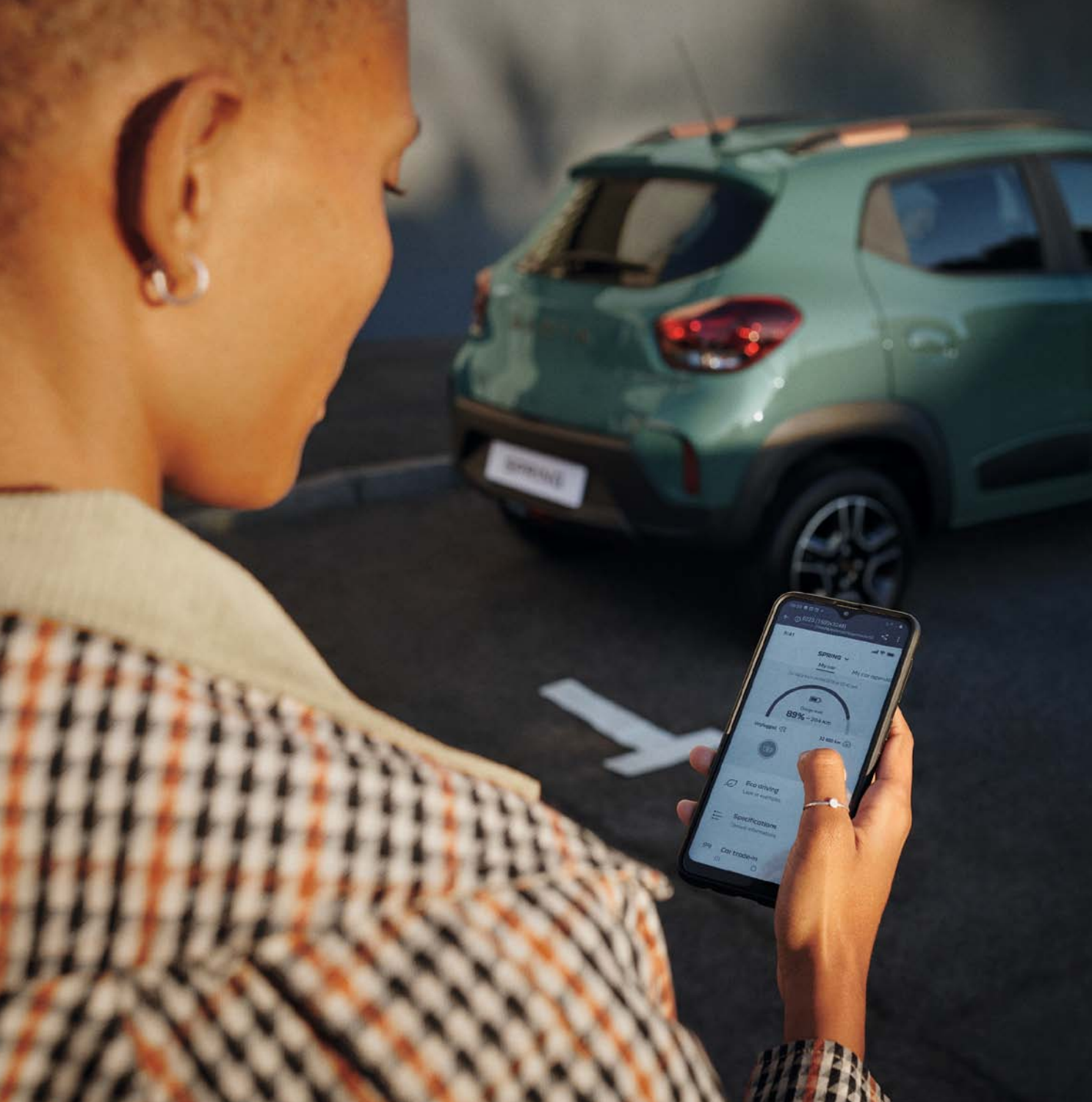

3

AUSSTATTUNGEN UND ABMESSUNGEN

ENTDECKEN



4

DAS CREDO VON DACIA, EINFACH GUT

ENTDECKEN



EXKLUSIV FÜR ALLE



ELEKTROMOBILITÄT – ENDLICH ERSCHWINGLICH

Der Dacia Spring 100% elektrisch ist nicht nur trendig. Er begeistert auch durch seinen energiegeladenen, urbanen Stil und wirkt wie ein kompakter SUV. Der geräuschgedämmte Innenraum bietet Ihnen den Komfort und den Stil, den Sie sich wünschen, und Sie kommen in den Genuss der entspannenden Ruhe eines komplett elektrisch betriebenen Fahrzeugs.



ENERGIEGELADENER STIL

Mit der erhöhten Bodenfreiheit, den vergrößerten Radkästen, der markanten Schulterpartie und den Seitenschutzleisten hat er das Aussehen eines kompakten SUVs. Die Frontpartie definiert sich durch die gewölbte Motorhaube, die spitz zulaufenden Scheinwerfer und den grossen Stossfänger. Das Heck erscheint dank selbstbewusster und markanter Linienführung dynamisch. Die Dachträger und das System mit Flexwheel-Radzierblenden, die Alufelgen ähneln, geben seinem Profil zusätzliche Dynamik.



Entscheiden Sie sich für die Ausstattungsvariante EXTREME, um ihm eine noch selbstbewusstere Persönlichkeit zu verleihen. Das kühne elektrische Stadtauto bringt Einfachheit und Stil in Ihren Alltag.



Y-förmige Lichtsignatur



FREUNDLICH, VOLL AUSGESTATTET, ÜBERRASCHEND

Mit dem übersichtlich gestalteten Innenraum und dem schlichten Design trägt die Stimmung an Bord zu Ihrem Wohlbefinden bei. Ein Blick aufs Armaturenbrett genügt und Sie haben alle Bedienelemente vor Augen. Der Schalthebel ist einem Drehknopf mit drei Positionen gewichen: Vorwärtsgang/Leerlauf/Rückwärtsgang.

Zahlreiche Ausstattungen vereinfachen Ihren Alltag: die Servolenkung, die Zentralverriegelung aus der Ferne, die manuelle Klimaanlage, die elektrisch verstellbaren Aussenspiegel und vier elektrisch bedienbare Fenster. Das alles serienmässig.

Das intuitiv bedienbare Multimediasystem auf dem 7"-Bildschirm und die Rückfahrkamera erleichtern Ihnen das Fahren und Manövrieren in der Stadt. Dank der digitalen Anzeige zwischen den Instrumenten brauchen Sie den Blick nicht von der Strasse abzuwenden – zu Ihrer eigenen Sicherheit. Die Sprachsteuerung wiederum ermöglicht es Ihnen, die Hände auf dem Lenkrad zu belassen. Neuer Esprit, neuer Trend. Vergessen Sie alles Unnötige und teilen Sie das Wesentliche mit drei weiteren Erwachsenen oder Ihrer Familie.



intuitive digitale Anzeige



verchromter Drehknopf

[KLICKEN UND KONFIGURIEREN](#)

[ZURÜCK ZUM INHALTSVERZEICHNIS](#)

GANZ EINFACH ELEKTRISCH

Entdecken Sie den Dacia Spring, das kompakte, leicht manövrierbare und geräumige Elektrofahrzeug zu einem unschlagbaren Preis. Mit einer Reichweite von bis zu 305 km, einer einfachen und schnellen Aufladung, vernetzten Services und fortschrittlichen Sicherheitsfunktionen hat der kleine Draufgänger alles, was das Fahrerherz begehrt.



REICHWEITE UND WENDIGKEIT

Der im Dacia Spring verbaute Motor profitiert von der Expertise der Renault Gruppe in der Elektromobilität und steht in der Version mit 48 kW (65 PS) zur Verfügung, gekoppelt an die Batterie mit 26.8 kWh. In der neuesten Ausführung profitieren Sie von satteren Beschleunigungen sowie mehr Leistung und Fahrkomfort.

Je nach Bedingungen können Sie mit dem Dacia Spring bis zu 305 km⁽¹⁾ weit ohne erneute Aufladung fahren. Der europäische Durchschnitt täglicher Fahrten beträgt 30 km. Nach einer Vollladung können Sie sich also auf eine Woche mit Fahrten innerhalb und ausserhalb der Stadt freuen – ohne sich übers Aufladen Gedanken machen zu müssen.

⁽¹⁾ im innerstädtischen Zyklus nach WLTP



Um die Batterie zu laden, haben Sie vielfältige Möglichkeiten: einen 230-V-Hausanschluss (Kabel im Aftersales erhältlich), eine Wallbox (serienmässiges Kabel) oder eine Gleichstrom-Ladestation (optionales Ladegerät) für blitzschnelles Laden bis 80% innerhalb einer Stunde. Es wird noch besser: Dank der Gratis-App My Dacia wissen Sie zu jeder Zeit, wo Sie sich befinden und die Navigation Media Nav hilft Ihnen dabei, die Ladestationen in Ihrem Umkreis zu finden. Gelassenheit ist garantiert. Wenn Sie die Reichweite von Ihrem Smartphone aus managen, ist die Handhabung Ihres Dacia Spring 100% elektrisch ein Kinderspiel für Sie.

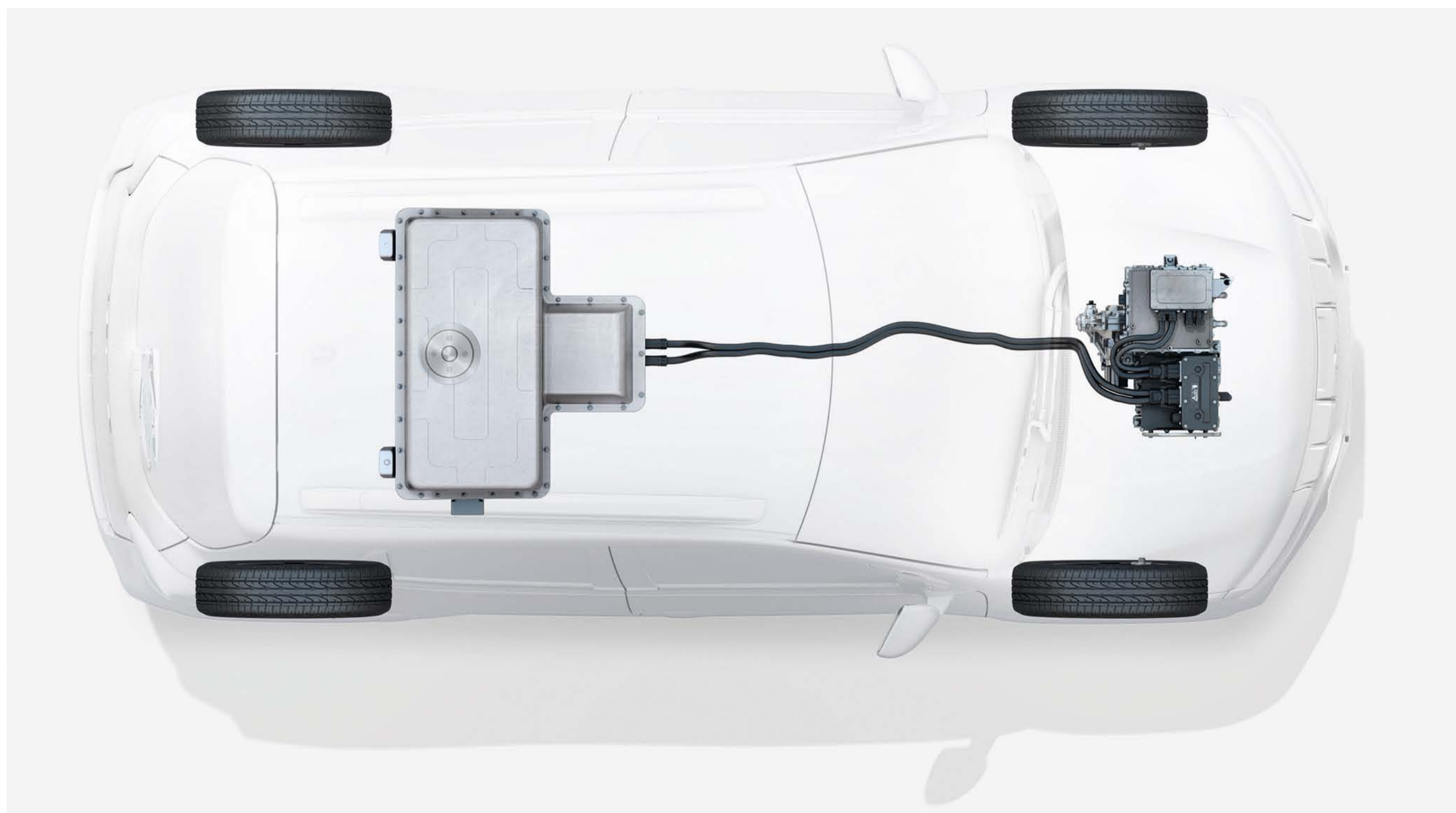

Elektromobilität



KOMPAKT UND DOCH SO GERÄUMIG

Der Dacia Spring 100% elektrisch ist von aussen zwar kompakt, entpuppt sich im Innern allerdings als geräumig und einladend. Machen Sie es sich bequem und profitieren Sie von den 4 komfortablen Sitzen. Die grosszügige Kopffreiheit und reichlich Beinfreiheit werden grossen Fondpassagieren gefallen. Dank der umklappbaren Rücksitzbank lässt sich der Platz jederzeit an Ihre Bedürfnisse anpassen. Auch sperrige Gegenstände können transportiert werden.

Zahlreiche Verstaumöglichkeiten wie das geschlossene Handschuhfach, die Ablagefächer in den Türen und das Staufach in der Mittelkonsole mit einem Gesamtfassungsvermögen von über 23 Litern zählen ebenfalls zu seinen Vorzügen. Niemand kommt zu kurz: Die Fondpassagiere verfügen über Kartentaschen an der Rückseite der Vordersitze.



Und da der Dacia Spring das Elektrofahrzeug für alle Herausforderungen ist, bietet er ein sagenhaftes Kofferraumvolumen von 290 Litern*, das sich auf 620 Liter* erweitern lässt. Das ist das grösste Ladevolumen für ein Fahrzeug seiner Kategorie. Der kleine Draufgänger ist wirklich äusserst einladend!

* VDA-Norm



290 Liter* Kofferraumvolumen





ANGESCHLOSSEN UND VERNETZT

Bleiben Sie mit Ihrer digitalen Welt verbunden dank der intuitiv bedienbaren und benutzerfreundlichen Vernetzung des Dacia Spring 100% elektrisch. Auf dem 7"-Touchscreen-Tablet haben Sie mittels Fingertipp Zugang zum Multimediasystem Media Nav, zur Navigation (6 Gratis-Updates in 3 Jahren inkl.) und zum DAB-Radio. Mithilfe der Smartphone-Spiegelung via Android Auto™ und Apple CarPlay™ können Sie auch Ihre Lieblingsapps nutzen. Ihre Geräte sind per Bluetooth® bzw. über den USB- oder AUX-Anschluss im Handumdrehen verbunden.

Für mehr Sicherheit aktivieren Sie die Sprachsteuerung per Tastendruck am Lenkrad, sodass Sie alle Funktionen mit Ihrer Stimme bedienen können. Mit der Gratis-App My Dacia fürs Smartphone können Sie auch dort die Dinge in die eigene Hand nehmen. Der Ladestatus Ihrer Batterie, die gefahrene Distanz und die verfügbare Reichweite in Kilometern lassen sich in Echtzeit anzeigen. Oder gönnen Sie sich schon beim Einstieg das optimale Raumklima an Bord, indem Sie im Voraus aus der Ferne via App die Kühlung oder die Heizung einstellen. Wenn der Dacia Spring angeschlossen ist, sehen Sie auf der App den Fortschritt der Aufladung. Das ist sehr praktisch, wenn Sie eine Pause einlegen und später weiterfahren möchten.

Android Auto™ ist eine Marke von Google Inc.
Apple CarPlay™ ist eine Marke von Apple Inc.

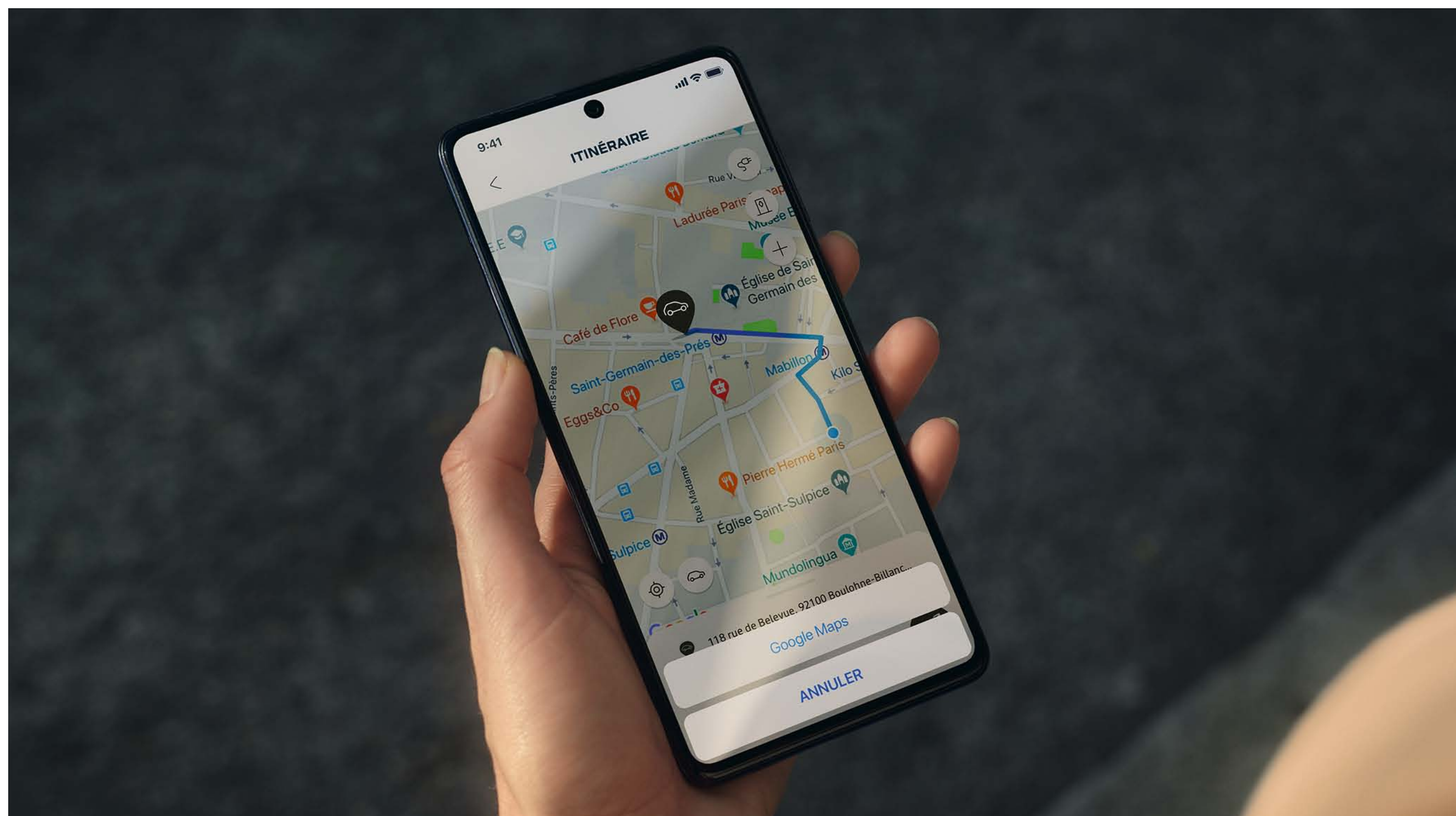

Mobilität auf einen Blick



SICHER UNTERWEGS

Der moderne Dacia Spring 100% elektrisch ist mit bewährten aktiven und passiven Sicherheitssystemen ausgestattet, sodass er sowohl innerhalb als auch ausserhalb der Stadt sicher unterwegs ist. Zusätzlich zu ABS, ESC, elektronischer Bremskraftverteilung und 6 Airbags ist er serienmässig mit weiteren Fahrassistenzsystemen ausgerüstet, die Sie auf Ihren Fahrten unterstützen.

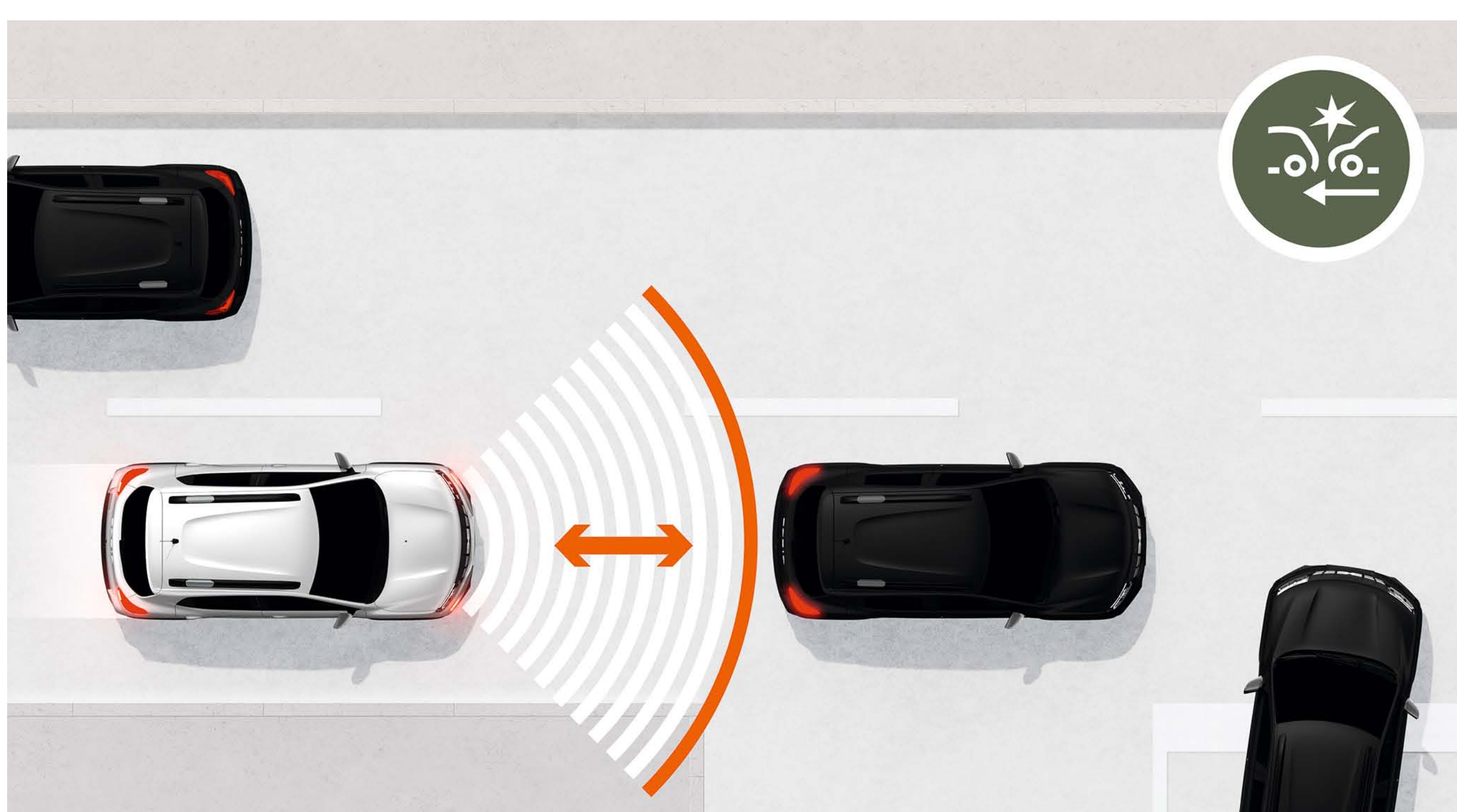

NOTBREMSASSISTENT (AEBS)

Manchmal ist es schwierig, das Kollisionsrisiko mit dem vorausfahrenden Fahrzeug richtig einzuschätzen. Das System erkennt eine Gefahr und warnt sowohl visuell als auch akustisch. Wenn die Reaktion des Fahrers verzögert ist, wird die Bremsung automatisch aktiviert oder verstärkt.

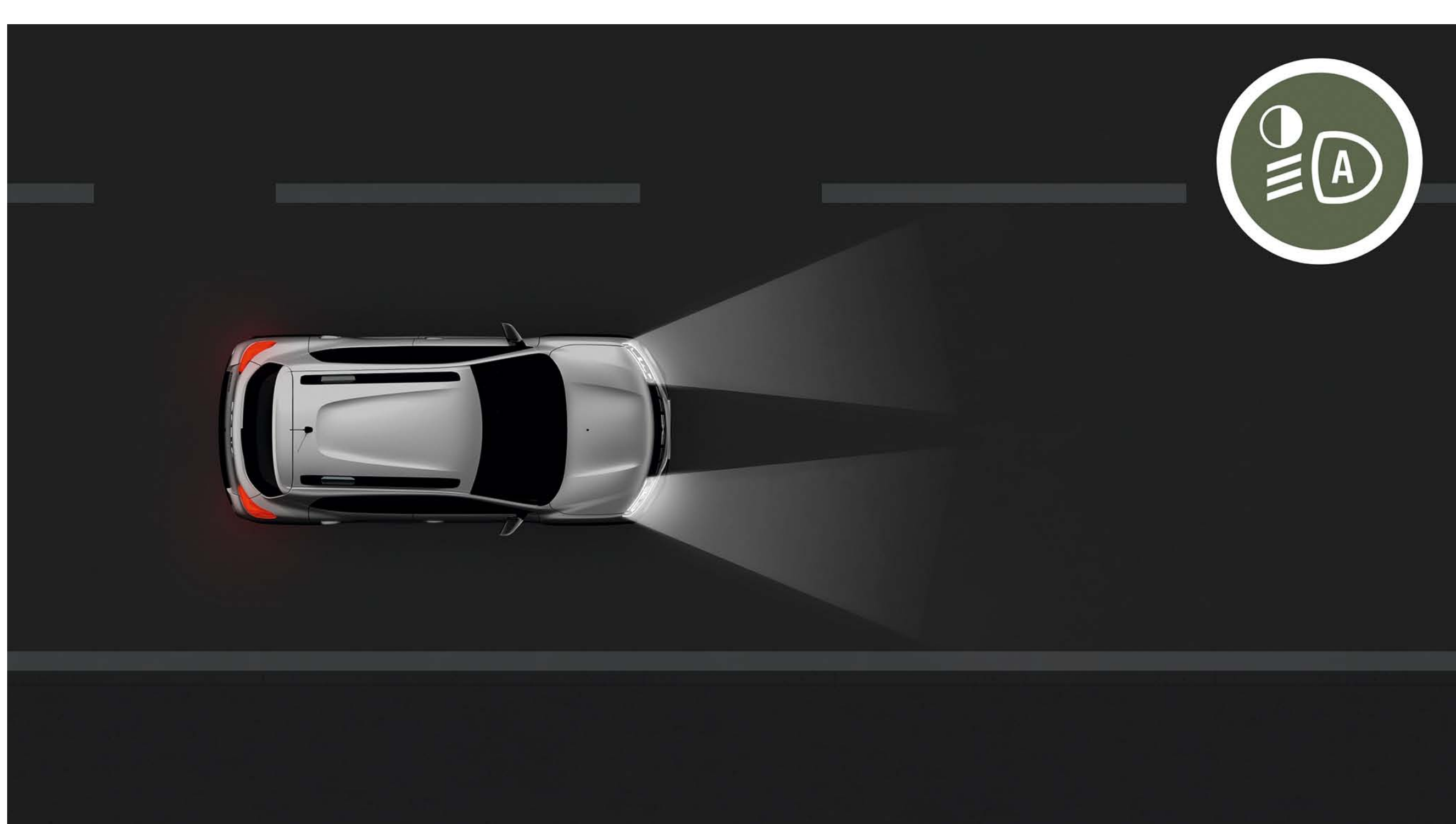

AUTOMATISCHE AKTIVIERUNG DES ABBLENDLICHTS

Künftig wird es nicht mehr vorkommen, dass Sie die Aktivierung der Scheinwerfer bei Einfahrt in einen Tunnel oder bei Einbruch der Dunkelheit vergessen. Der auf der Frontscheibe installierte Helligkeitssensor registriert den Mangel an natürlichem oder künstlichem Licht (zum Beispiel in der Stadt). Daraufhin wird die passende Art von Licht automatisch aktiviert.

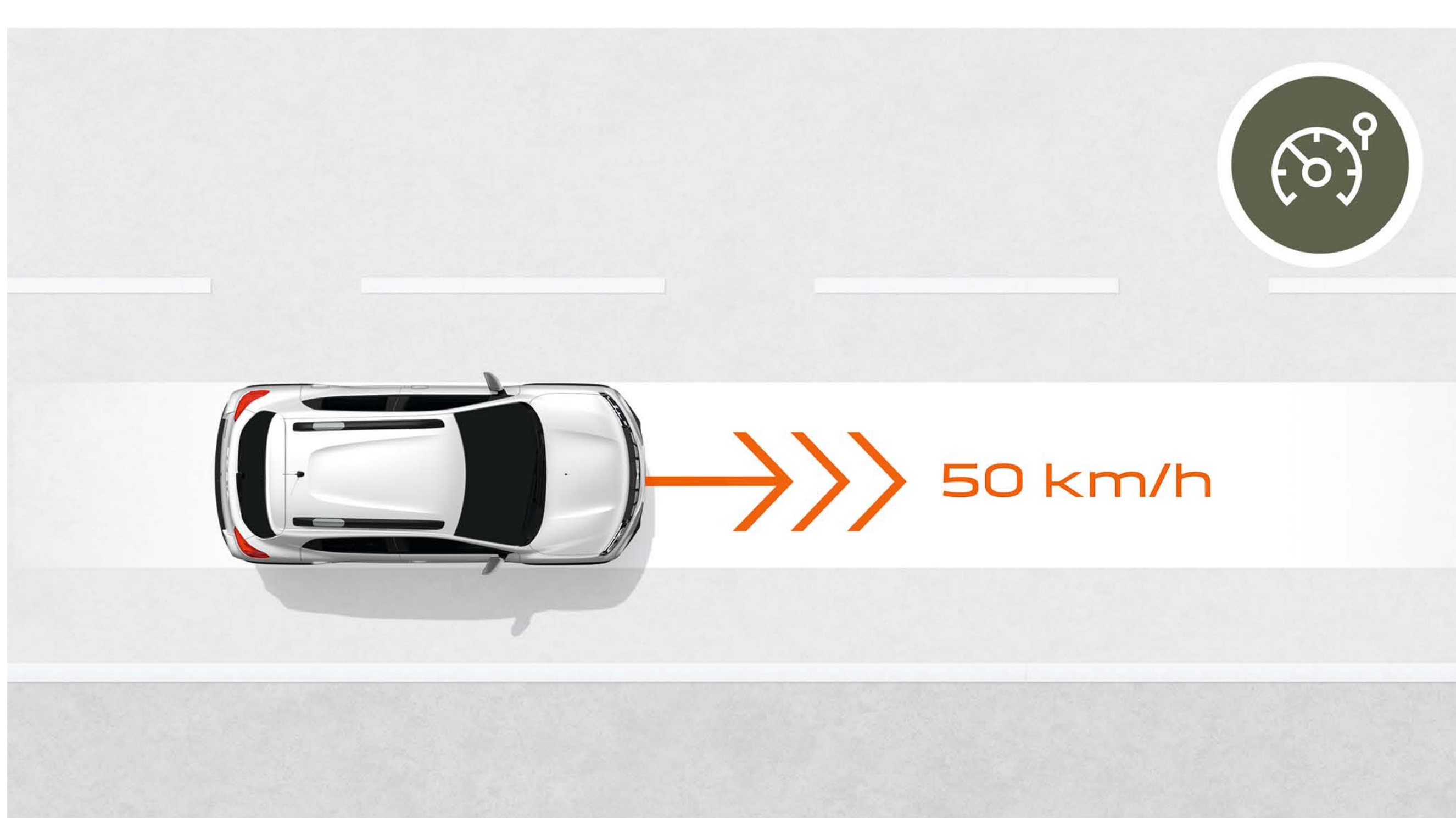

GESCHWINDIGKEITSBEGRENZER

Die strengen Geschwindigkeitsvorschriften bedingen, dass wir die Geschwindigkeitsanzeige genau im Auge behalten. Mithilfe des Geschwindigkeitsbegrenzers können Sie die Höchstgeschwindigkeit festlegen und ganz entspannt fahren!

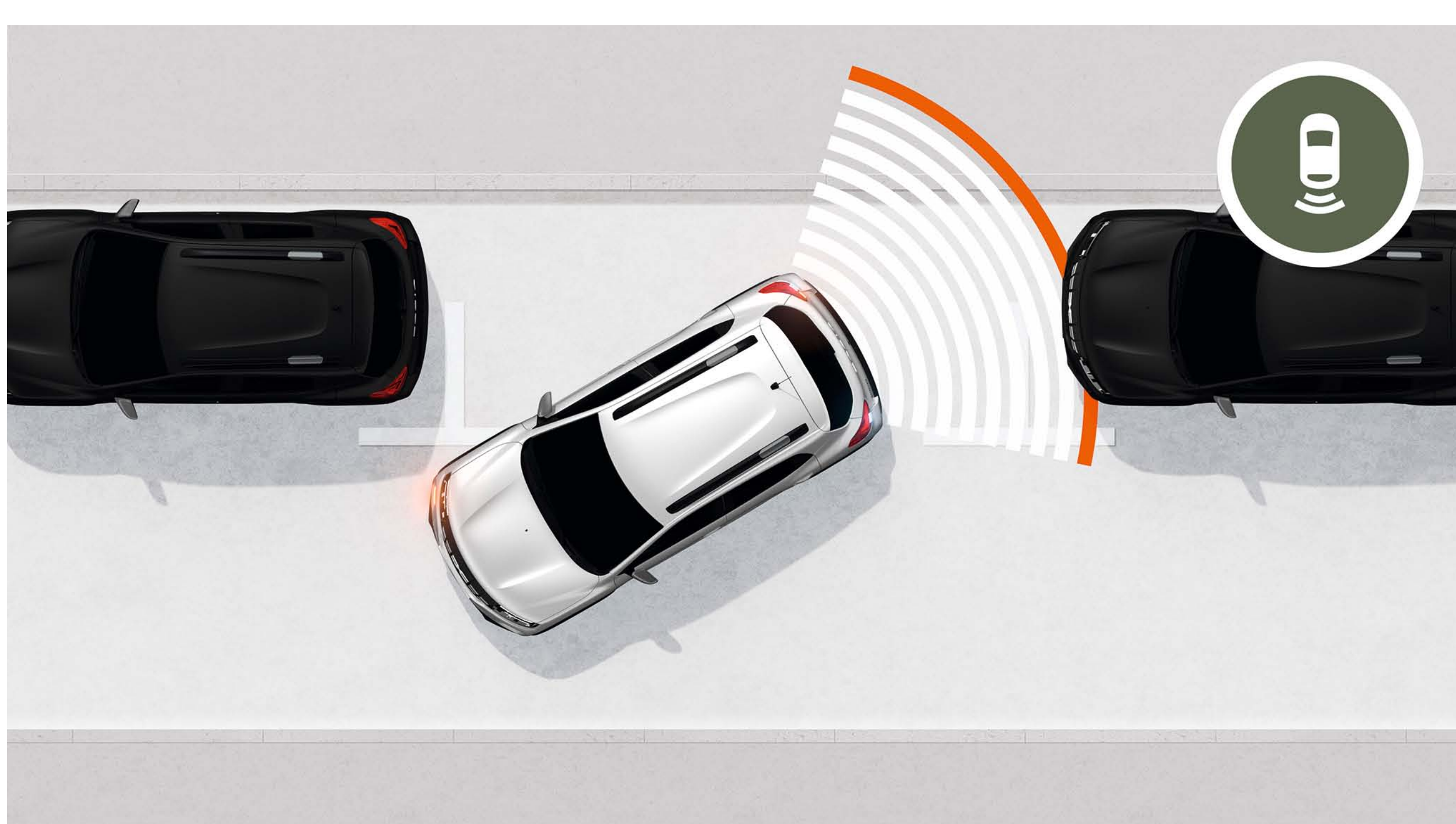

EINPARKHILFE HINTEN UND RÜCKFAHRKAMERA

In der Stadt sind selbst die engsten Parklücken kein Problem mehr! Die Assistenten werden Sie vom ersten Parkmanöver an begeistern, denn sie weisen Sie akustisch und visuell auf jedes Hindernis hinter dem Fahrzeug hin.

KLICKEN UND
KONFIGURIEREN

ZURÜCK ZUM
INHALTSVERZEICHNIS

ENTDECKEN SIE DIE AUSSTATTUNGEN

KAROSSERIEFARBEN



AUSSTATTUNG



ZUBEHÖR



ABMESSUNGEN



KAROSSERIEFARBEN

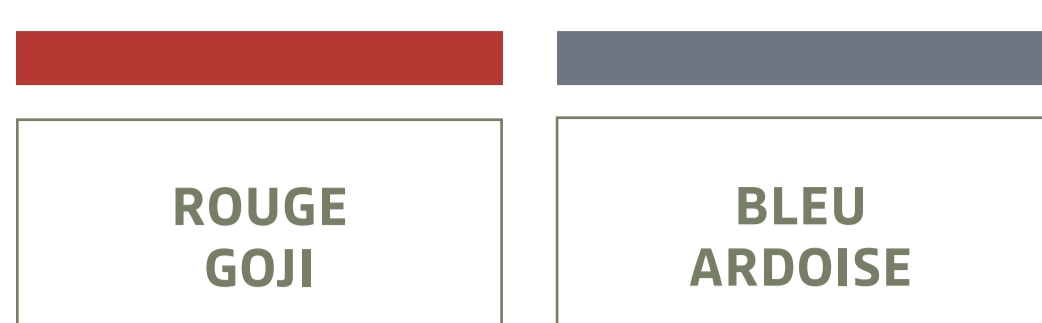
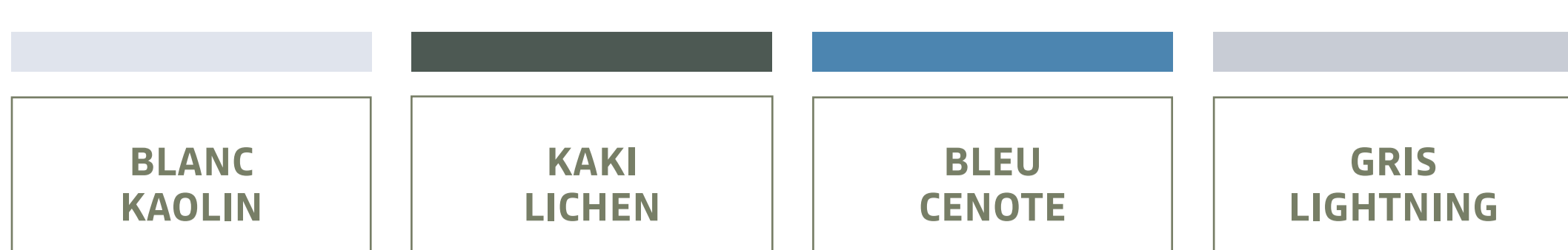

BLANC KAOLIN⁽¹⁾



KAKI LICHEN⁽¹⁾



BLEU CENOTE⁽²⁾



GRIS LIGHTNING⁽²⁾



ROUGE GOJI⁽²⁾



BLEU ARDOISE⁽²⁾

⁽¹⁾ Mattlackierung
⁽²⁾ Metalllackierung

DOWNLOAD APP DACIA AR VIA GOOGLE PLAY

DOWNLOAD APP DACIA AR VIA APP STORE

AUSSTATTUNG

EXTREME*

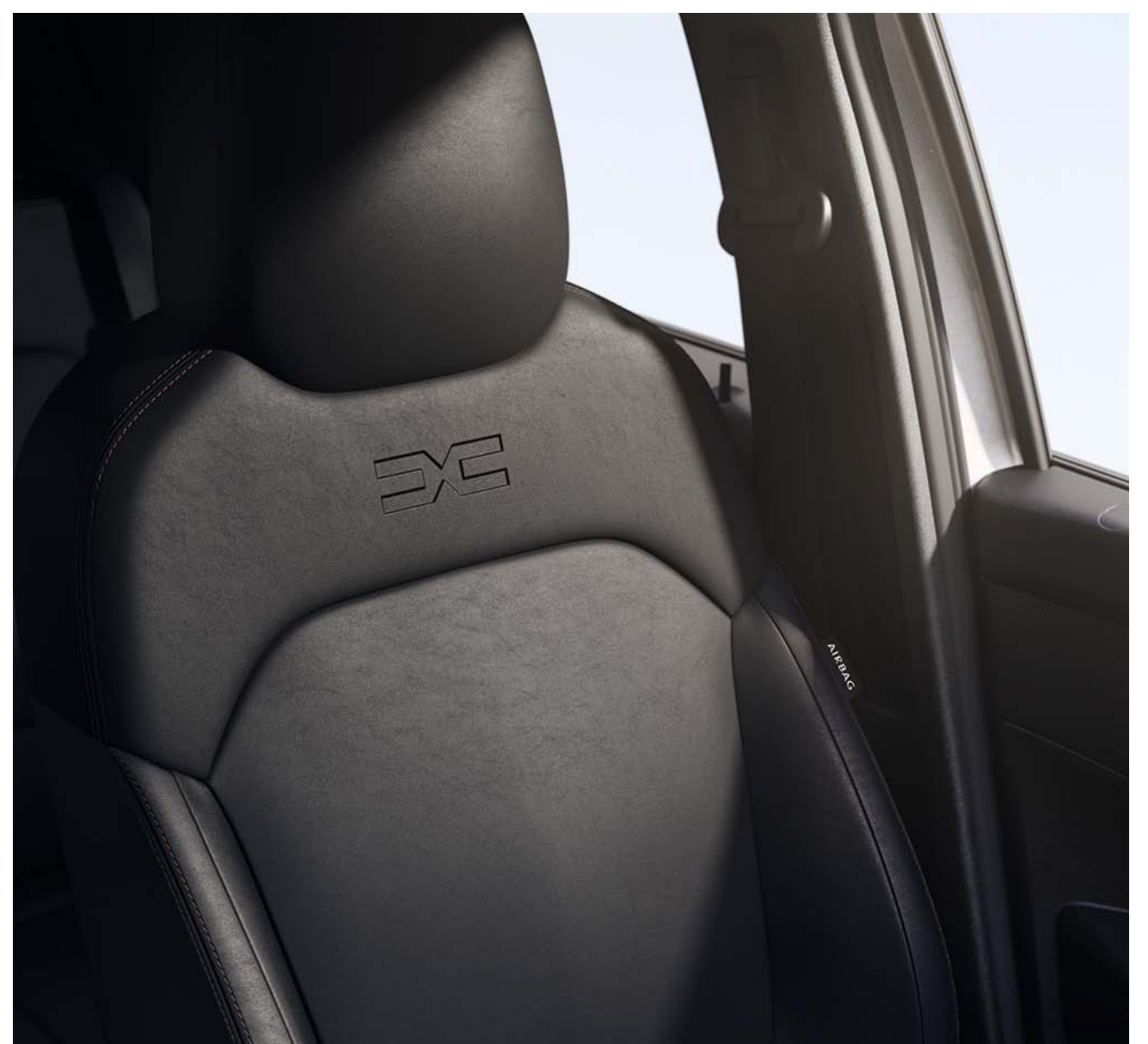

* Bitte konsultieren Sie den Konfigurator auf www.dacia.ch für Informationen zu den Ausstattungen.

**KLICKEN UND
KONFIGURIEREN**

**ZURÜCK ZUM
INHALTSVERZEICHNIS**

ZUBEHÖR



SEITENSCHUTZLEISTEN

Sie betonen den robusten Stil Ihres Dacia Spring und schützen gleichzeitig den unteren Türbereich.



ARMLEHNE VORNE

Sie erhöht den Fahrkomfort und bietet ein zusätzliches Staufach in Reichweite.



DOPPELTER BODEN MIT STAUFACH FÜR LADEKABEL

Der massgeschneiderte, herausnehmbare und mit einem Scharnier versehene Boden erhöht die Ablagefläche im Kofferraum und bietet drei Staufächer. Darin können beispielsweise zwei Ladekabel verstaut werden.



MITTELKONSOLEN- UND GETRÄNKEHALTER-ORGANISATOR

In der praktischen Ablage haben Sie eine Vielzahl von Gegenständen stets griffbereit. Für eine optimale Nutzung des verfügbaren Platzes verfügt der multifunktionale Organisator über ein Fach fürs Smartphone, eine kleine Ablage für Schlüssel oder Kleingeld sowie eine Halterung für eine Getränkedose oder eine Flasche. Alles ist an seinem Platz.



GUMMIFUSSMATTEN

Die massgeschneiderten Fussmatten bieten einen vollumfänglichen Schutz des Fussbodens und sind einfach anhand von zwei Sicherheitsclips zu befestigen. Sie sind wasserdicht und leicht zu reinigen. Set mit 2 oder 4 Fussmatten.



EINSTIEGSLEISTEN SPRING UND KOMFORT-TEXTILFUSSMATTEN

Ein elegantes und modernes Stylingelement bei jeder Türöffnung. Personalisieren Sie den Einstiegsbereich Ihres Fahrzeugs mit den Einstiegsleisten mit Spring Schriftzug.



FLEXIBLER KOFFERRAUMSCHUTZ EASYFLEX

Decken Sie den gesamten Laderaum ab, um voluminöse Gegenstände zu transportieren. Der vielseitige, undurchlässige Kofferraumschutz lässt sich an die Konfiguration der Rücksitze anpassen, selbst wenn sie umgeklappt sind, und entsprechend zusammen- oder auseinanderfalten.



WENDBARE KOFFERRAUMWANNE

Der Kofferraum wird geschützt und der Originalteppich bleibt sauber! Dank der wasserdichten Wanne mit hohem Rand und Überlaufschutz können Sie alles transportieren.



INDUKTIONSLADEGERÄT FÜR SMARTPHONES

100% Komfort und Einfachheit! Ideal, um Ihr Smartphone durch Induktion im Fahrzeug aufzuladen.



TÜR- UND AUSSENSPIEGELKAPPENSCHUTZ

Der verwegene, urbane Stil Ihres Dacia Spring wird betont und die für Rempler anfälligen Stellen – die Aussenspiegel und die Vorder- und Hintertüren – werden geschützt.

ABMESSUNGEN

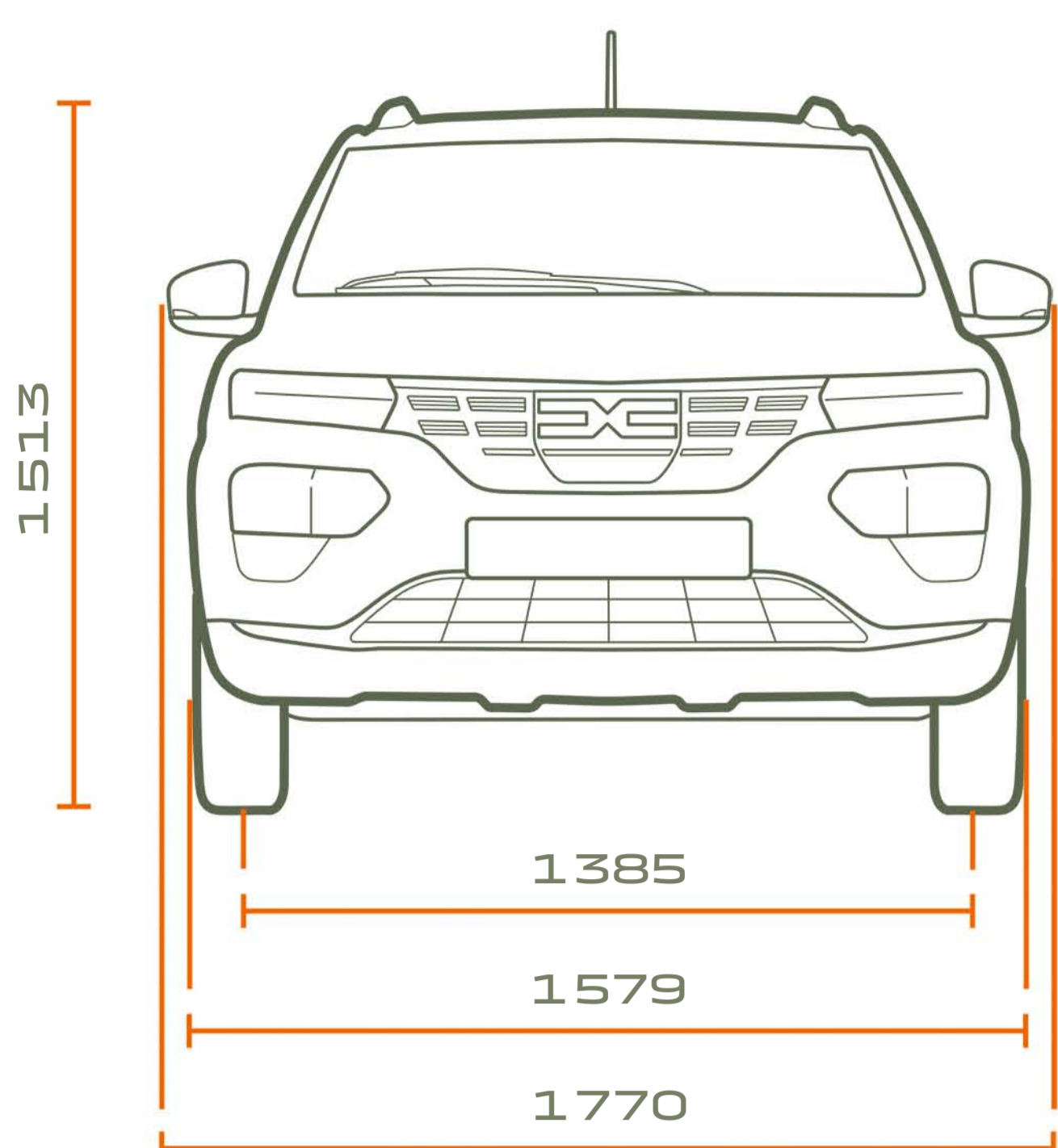

FRONTANSICHT

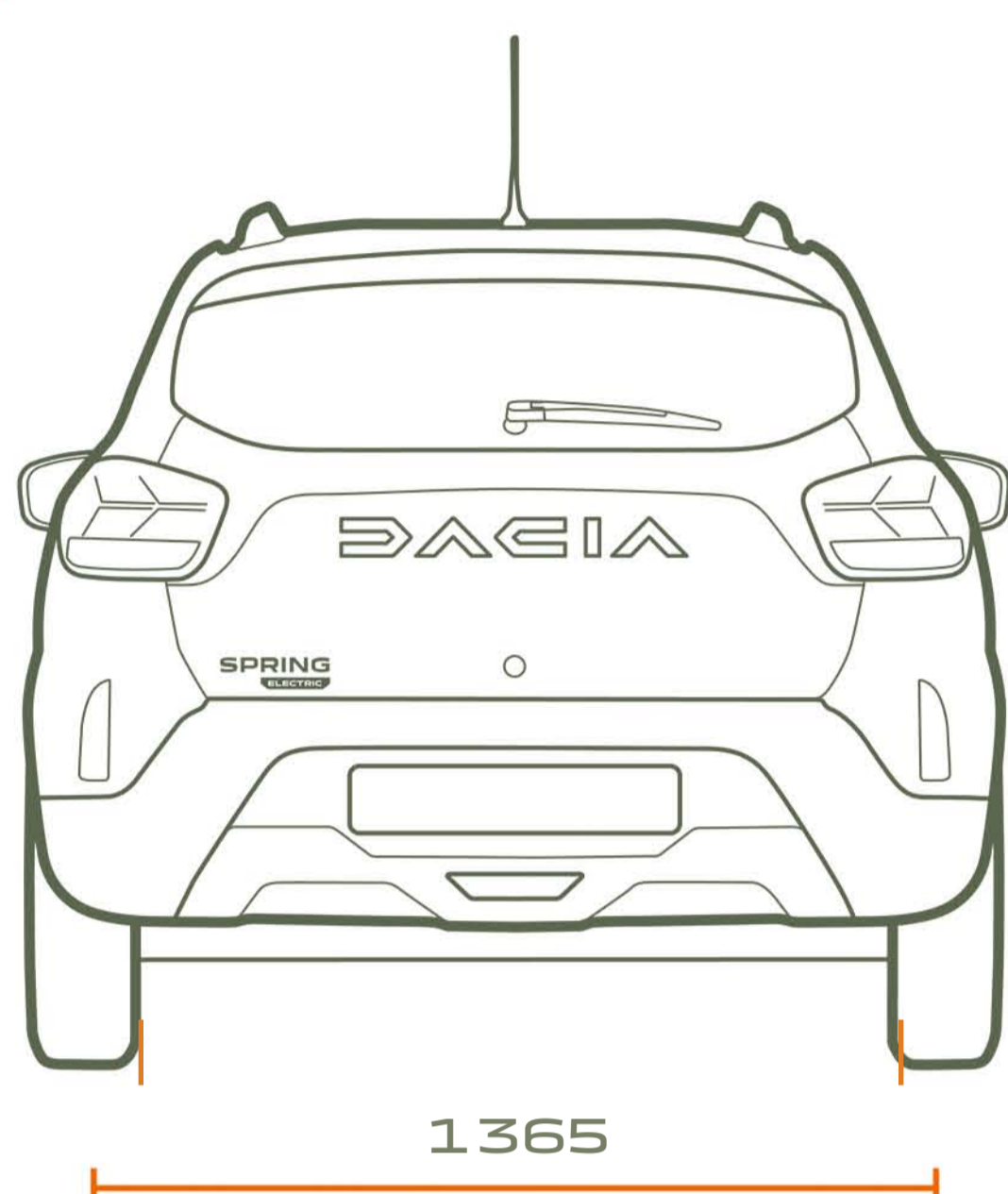

HECKANSICHT

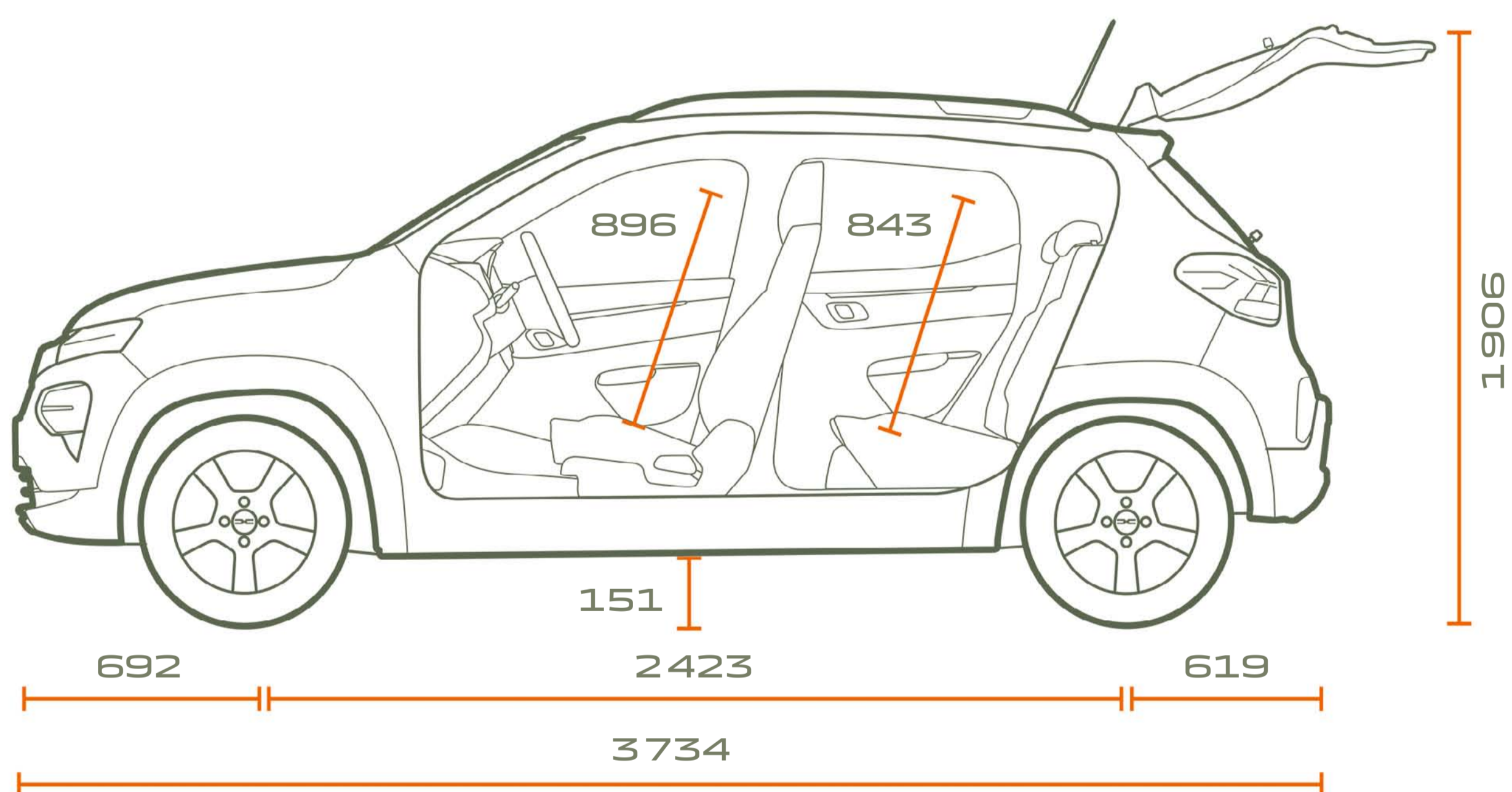

SEITENANSICHT

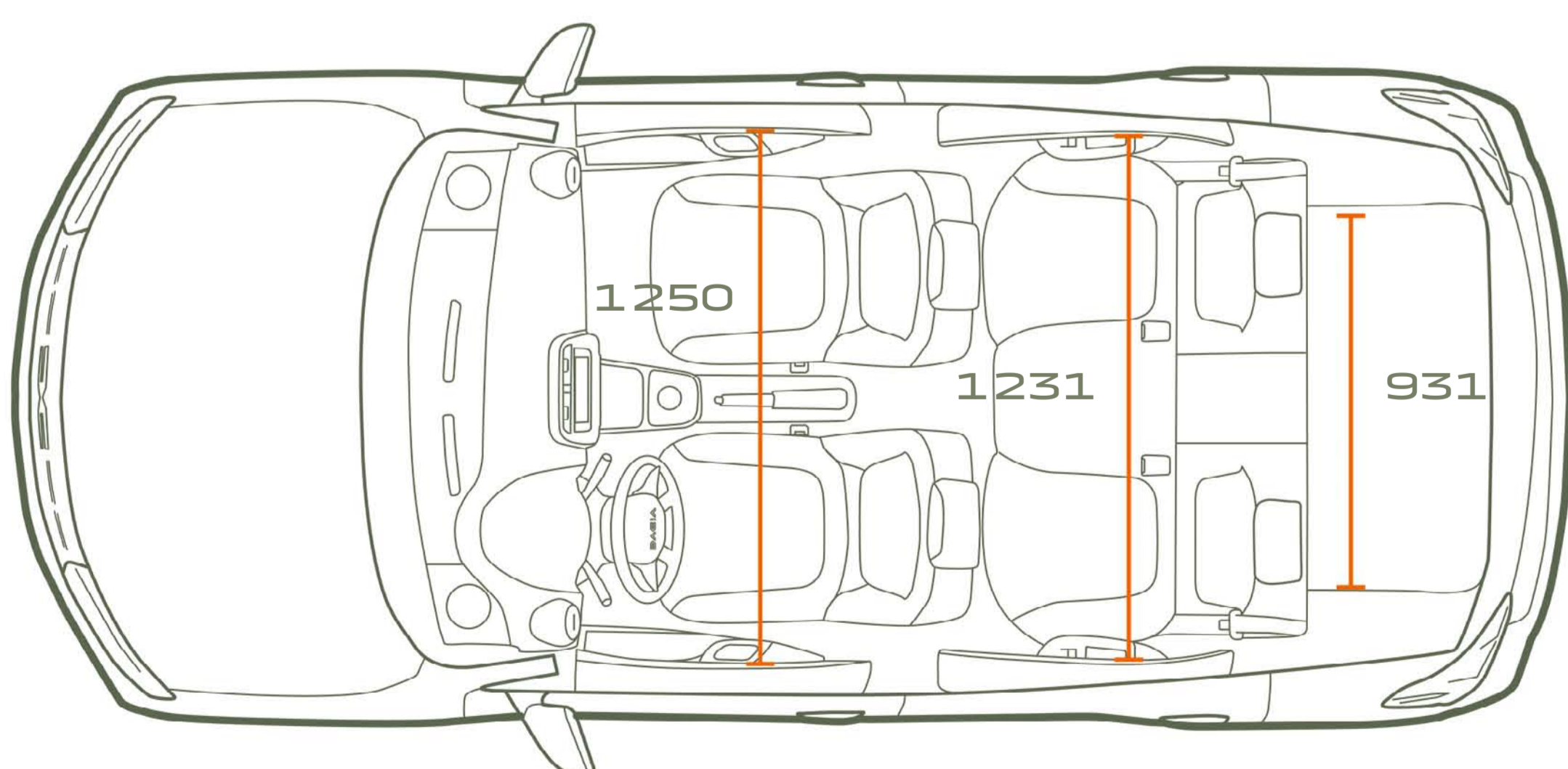

DRAUFSICHT

KOFFERRAUMVOLUMEN (IN LITERN - VDA-NORM)

| | |
|---------------------------------------------|-----|
| Minimales Kofferraumvolumen (ISO-Norm 3832) | 290 |
| Maximales Kofferraumvolumen (ISO-Norm 3832) | 620 |

EINE UNGLAUBLICHE ERFOLGSGESCHICHTE

Bei Dacia entwickeln wir praktische und robuste Fahrzeuge zum besten Preis. Modelle mit selbstbewusstem Stil ohne Schnickschnack, die mit den zuverlässigsten und bewährtesten Technologien ausgestattet sind – und das alles zu einem unschlagbaren Preis. In neunzehn Jahren haben wir den Automobilmarkt verändert und revolutioniert.



BEI LUST AUF MEHR

KLICKEN UND KONFIGURIEREN

PROBEFAHRT RESERVIEREN

IHREN HÄNDLER FINDEN



Dacia auf
Facebook



Dacia auf
YouTube



Dacia auf
Instagram



Dacia auf
LinkedIn

Es wurde alles darangesetzt, dass der Inhalt dieser Publikation bei Erstellung präzise und aktuell ist. Dieses Dokument wurde auf der Basis von Prototypen und Vorserienfahrzeugen realisiert. Im Rahmen der ständigen Verbesserung der Produkte behält sich Dacia das Recht vor, jederzeit Änderungen bei den abgebildeten und beschriebenen Modellen vorzunehmen. Diese Änderungen werden dem Dacia Händlernetz umgehend mitgeteilt. Gewisse Ausstattungsmerkmale könnten je nach Land für die kommerzialisierten Versionen nicht erhältlich sein (serienmässig, als Option oder Zubehör). Nehmen Sie bitte mit Ihrem lokalen Händler Kontakt auf, um die neuesten Informationen zu erhalten. Aufgrund der dem Medium zugrunde liegenden Einschränkungen können die reproduzierten Farben der Karosserie oder der Innenausstattung in der vorliegenden Publikation von den echten leicht abweichen. Alle Rechte vorbehalten. Die Reproduktion in irgendeiner Form und durch irgendein Medium, sei es von einem Teil oder der ganzen vorliegenden Publikation, ist ohne die ausdrückliche, schriftliche Bewilligung von Dacia verboten.

PUBLICIS – CRÉDITS PHOTO : BAM ; A. BERNIER ; Getty Images ; Shutterstock ; © RENAULT MARKETING 3D-COMMERCE – 1596 – MAI 2023