

DACIA

DACIA SPRING 100% ELETTRICA



1

ESPLORATE LA
VOSTRA SPRING

SCOPRITE



2

LA VOSTRA
SPRING NELLA
VITA QUOTIDIANA

SCOPRITE



3

EQUIPAGGIAMENTI
E DIMENSIONI

SCOPRITE



4

LA FILOSOFIA
DI DACIA,
SEMPLICEMENTE
TUTTO

SCOPRITE



**RISERVATA
ESCLUSIVAMENTE
PER TUTTI**



LA PROPULSIONE ELETTRICA FINALMENTE ACCESSIBILE

Dacia Spring 100% elettrica non è solo alla moda. Attrae con il suo energico stile urbano e l'aspetto da SUV compatto. L'interno silenzioso offre il comfort e lo stile di cui avete bisogno e vi consente di godere della calma rilassante di un veicolo 100% elettrico.



UNO STILE PIENO DI ENERGIA

La combinazione di un'elevata altezza libera dal suolo, ampi passaruota, spalle robuste e modanature laterali di protezione conferisce a Dacia Spring un aspetto da SUV compatto. La parte frontale presenta un cofano bombato, fari affusolati e un ampio paraurti. La parte posteriore privilegia il dinamismo con potenti e pronunciate linee. Le barre sul tetto e il sistema di copricerchi Flexwheel, simile ai cerchi in lega leggera, conferiscono al profilo un aspetto dinamico.



Con il livello di dotazione EXTREME, optate per una personalità ancora più pronunciata. Audace city car elettrica, Dacia Spring rende la vostra vita quotidiana tanto semplice quanto elegante.



Firma luminosa a forma di Y



ACCOGLIENTE, ACCESSORIATA, STRABILIANTE

Con il suo abitacolo ben organizzato e le sue linee sobrie, l'ambiente invita al benessere. Tutti i comandi sono visibili a colpo d'occhio sulla plancia. La leva del cambio è sostituita da una manopola rotante a 3 posizioni: avanti/folle/retromarcia.

I numerosi equipaggiamenti rendono la vita quotidiana più semplice: servosterzo, chiusura centralizzata a distanza, climatizzatore manuale, retrovisori esterni regolabili elettricamente e quattro finestrini elettrici. Tutto di serie.

L'intuitivo sistema multimediale con schermo da 7" e la telecamera di retromarcia faciliteranno i vostri viaggi e le vostre manovre in città. Per la vostra sicurezza, tenete gli occhi sulla strada con il display digitale sulla strumentazione. Il riconoscimento vocale vi consente di tenere le mani sul volante. Un nuovo spirito, una nuova tendenza, dimenticate il superfluo e condividete l'essenziale con tre altri adulti o la vostra famiglia.



Display digitale intuitivo



Manopola rotante cromata

[CLICCATE E CONFIGURATE](#)

[RITORNO AL SOMMARIO](#)

ELETTRICA IN TUTTA SEMPLICITÀ

Scoprite Dacia Spring, il veicolo elettrico compatto, manovrabile e spazioso a un prezzo imbattibile. Con un'autonomia massima di 305 km, una ricarica facile e veloce e funzioni avanzate di sicurezza e connessione, questa piccola avventuriera elettrica ha tutto.



AUTONOMIA E AGILITÀ

Il motore montato su Dacia Spring si avvale di tutta l'esperienza del gruppo Renault in materia di mobilità elettrica ed è ora disponibile in una versione da 48 kW (65 CV), abbinata alla batteria da 26.8 kWh. Con quest'ultima versione, potrete beneficiare di un'accelerazione più rapida e di una maggiore potenza e piacere di guida.

Con Dacia Spring 100% elettrica è possibile effettuare fino a 305 km⁽¹⁾ senza ricaricare, a seconda delle condizioni. Con 30 km al giorno, la media europea, e con pieno carico avete davanti più di una settimana di viaggi in città e fuori città. In completa autonomia.

⁽¹⁾ in ciclo urbano secondo WLTP



Per ricaricare, è possibile scegliere tra presa domestica 230 V (con cavo nel servizio post-vendita), Wallbox (con cavo fornito di serie), o colonnina di ricarica DC (caricatore disponibile in opzione) per una ricarica rapida da 80% in meno di un'ora. Ma c'è di più: grazie all'applicazione gratuita My Dacia, saprete sempre dove vi trovate e il sistema di navigazione Media Nav vi aiuterà a trovare i punti di ricarica intorno a voi. Serenità assicurata! Se sapete come gestire la durata della batteria del vostro smartphone, gestire Dacia Spring 100% elettrica sarà un gioco da ragazzi.

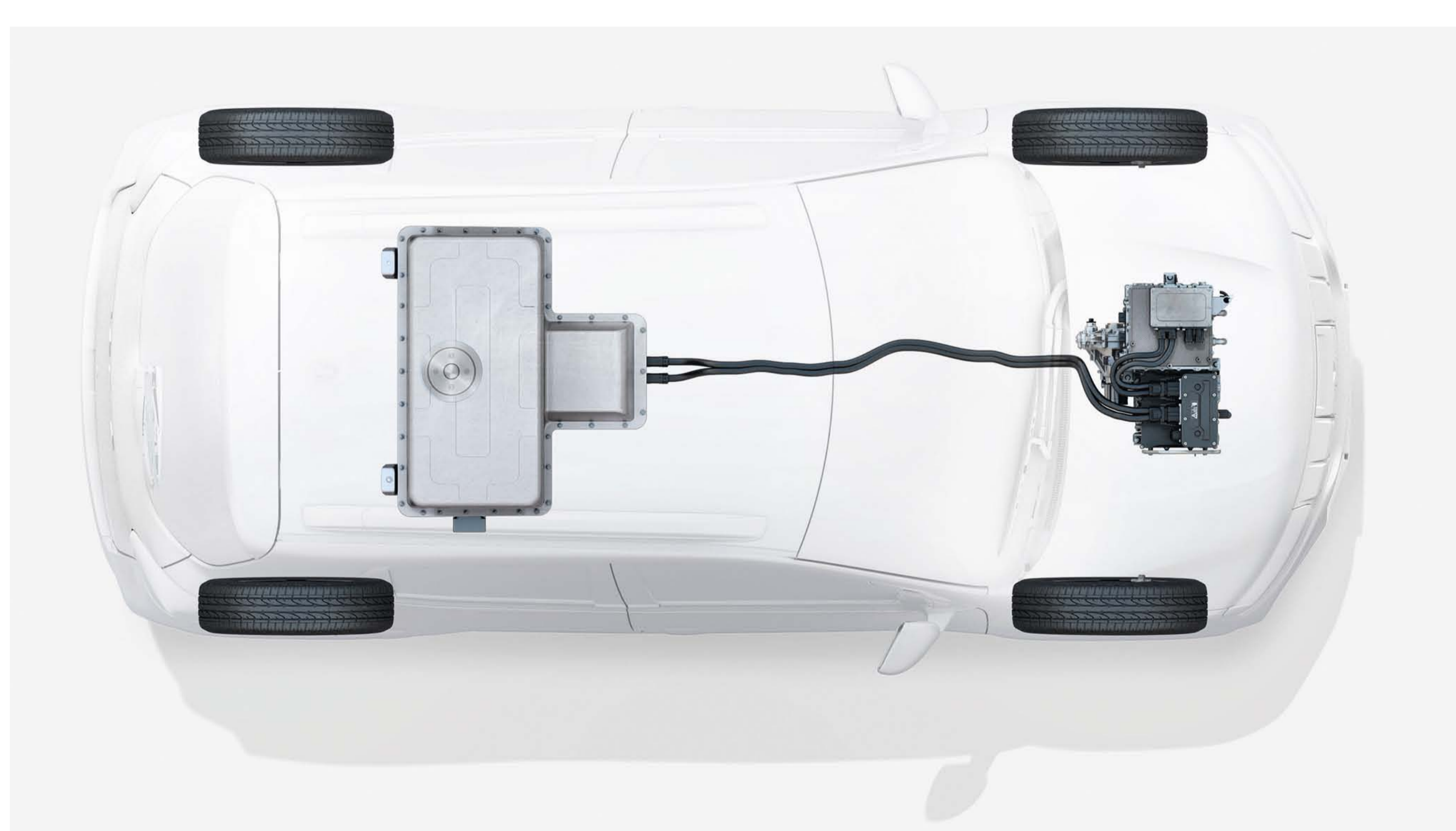

Tecnologia elettrica



COMPATTA E SPAZIOSA

Dacia Spring 100% elettrica è compatta all'esterno, ma il suo interno è tanto spazioso quanto accogliente. Mettetevi comodi e godetevi i suoi 4 accoglienti sedili. Nella parte posteriore, il generoso spazio per la testa e l'ampio spazio per le ginocchia la rendono una valida scelta per le persone alte. Grazie al divano posteriore con schienale ribaltabile, potrete adattare lo spazio in qualsiasi momento alle vostre esigenze. Potete trasportare tutto ciò che è ingombrante.

Tra il grande vano portaoggetti chiuso, le tasche delle portiere e lo svuotatasche della console centrale, la capacità di carico di oltre 23 litri è anch'essa notevole. Tutti sono protagonisti: i passeggeri posteriori possono utilizzare le tasche portadocumenti dietro ai sedili anteriori per i loro effetti personali.



E poiché Dacia Spring è l'auto elettrica per tutte le sfide, il suo incredibile bagagliaio da 290 litri* che può essere esteso a 620 litri* offre la più grande capacità di carico della sua categoria. Una piccola avventuriera davvero accogliente!

*norma VDA

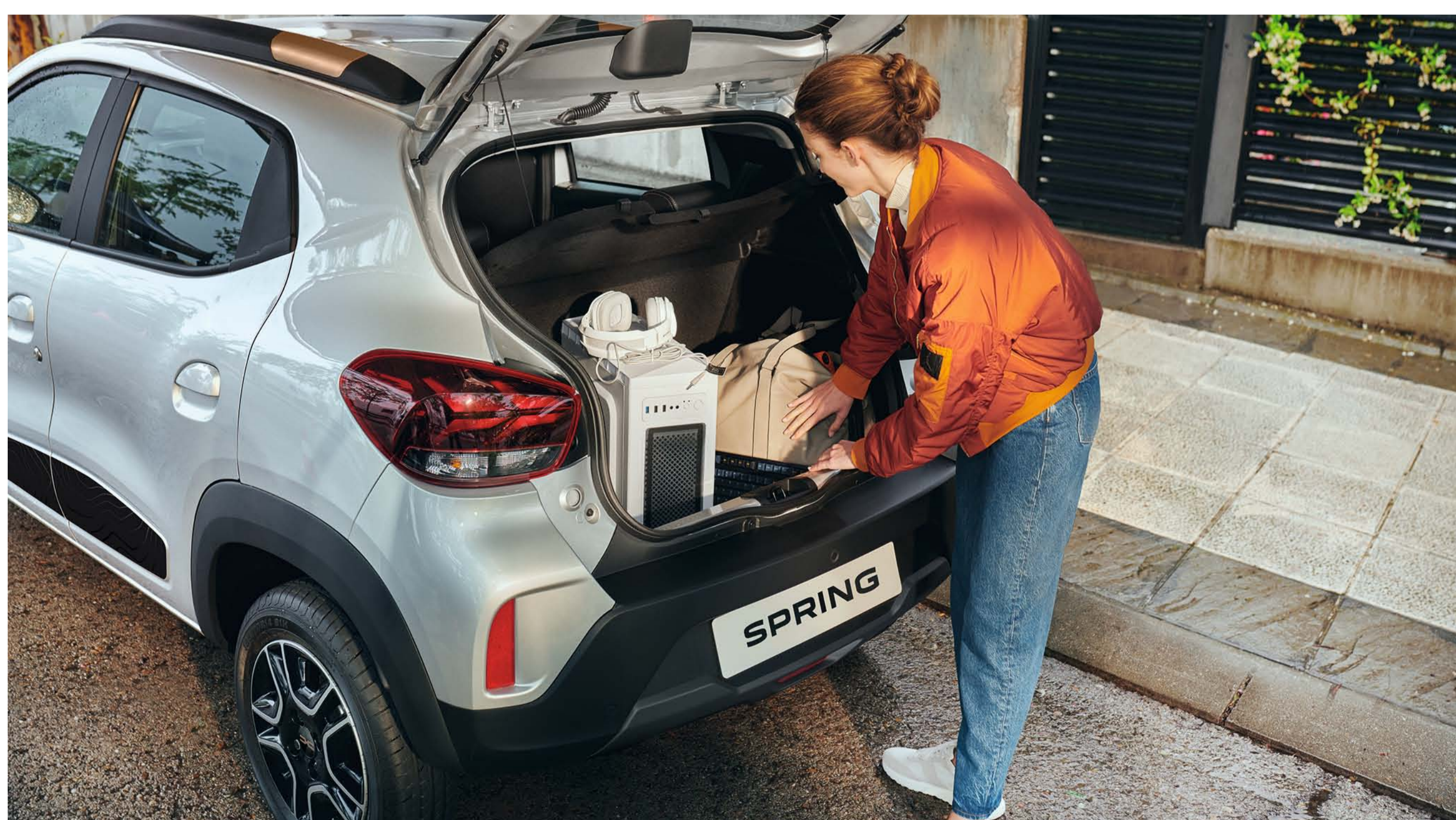

Bagagliaio da 290 litri*





TRENDY E CONNESSA

Rimanete al passo con la vostra vita digitale grazie alla connettività intuitiva e facile da usare di Dacia Spring 100% elettrica. Toccate il tablet touchscreen da 7" del suo sistema multimediale Media Nav e accedete alla navigazione (6 aggiornamenti gratuiti per 3 anni incl.) e alla radio DAB. In più godetevi anche le vostre app preferite tramite il mirroring dello smartphone compatibile con Apple CarPlay™ e Android Auto™. Sistema Bluetooth®, presa USB, presa AUX: i vostri dispositivi sono collegati in un attimo!

Per una maggiore sicurezza, attivate il controllo di riconoscimento vocale sul volante e controllate tutte le funzioni con la voce. Potete anche prendere in mano la situazione con l'applicazione gratuita My Dacia sul vostro smartphone. Visualizzate in tempo reale il livello della vostra batteria, la distanza percorsa e l'autonomia disponibile in chilometri. Riservatevi la migliore accoglienza a bordo, attivando a distanza il climatizzatore o il sistema di preriscaldamento, impostato a vostro piacimento, tramite l'applicazione. Quando Dacia Spring è collegata, l'applicazione vi tiene informati sul progresso della ricarica. È utile per mettere in pausa e riprendere più tardi!

Android Auto™ è un marchio di Google Inc.
Apple CarPlay™ è un marchio di Apple Inc.

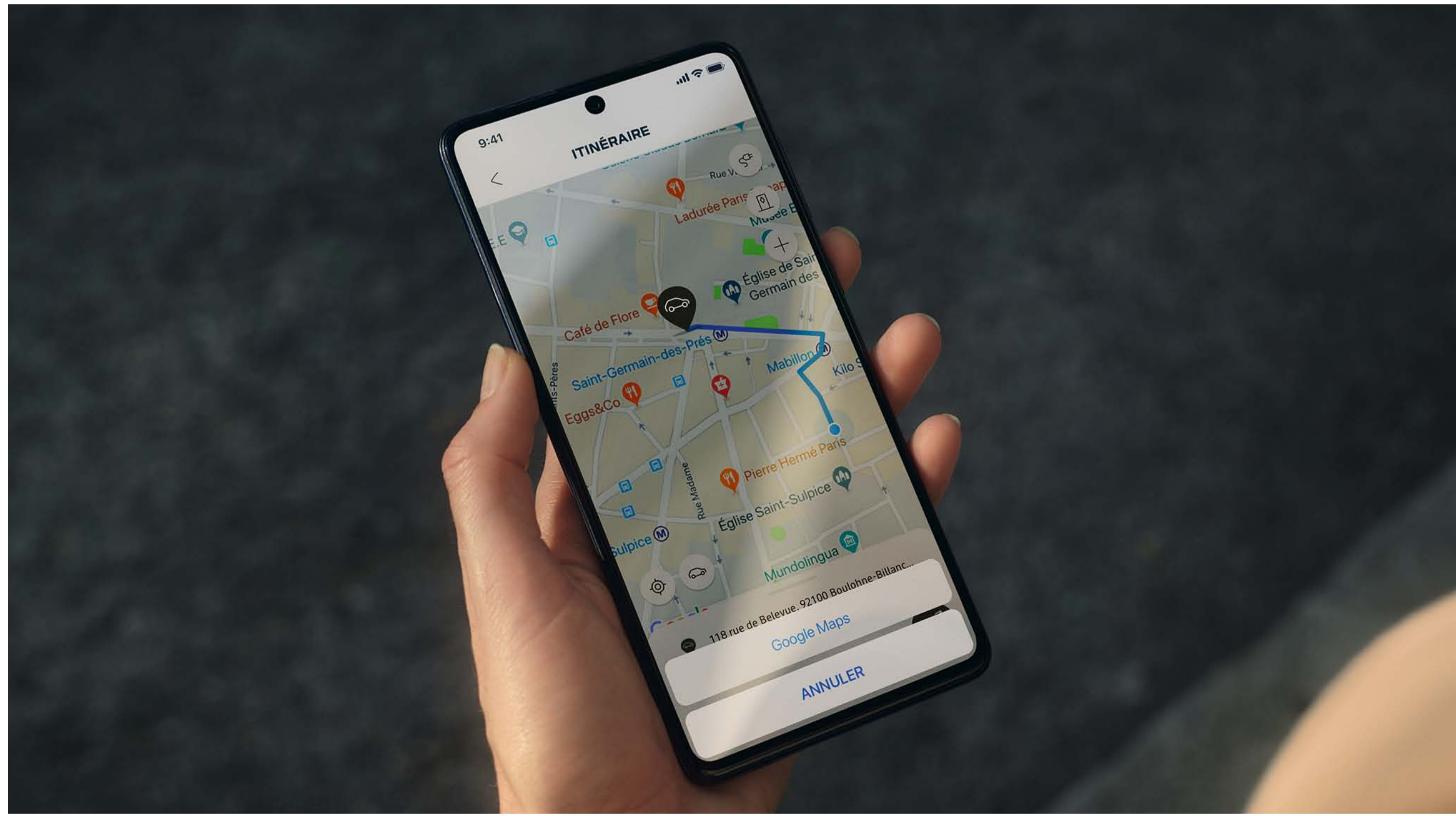

La mobilità gestita a colpo d'occhio



GUIDA IN TUTTA SICUREZZA

Moderna e sicura in città e su strada, Dacia Spring 100% elettrica può contare su comprovate caratteristiche di sicurezza attiva e passiva. Oltre all'ABS, all'ESC, alla distribuzione elettronica della forza frenante e ai 6 airbag, è dotata di diverse tecnologie di assistenza alla guida di serie per accompagnarvi nei vostri viaggi.

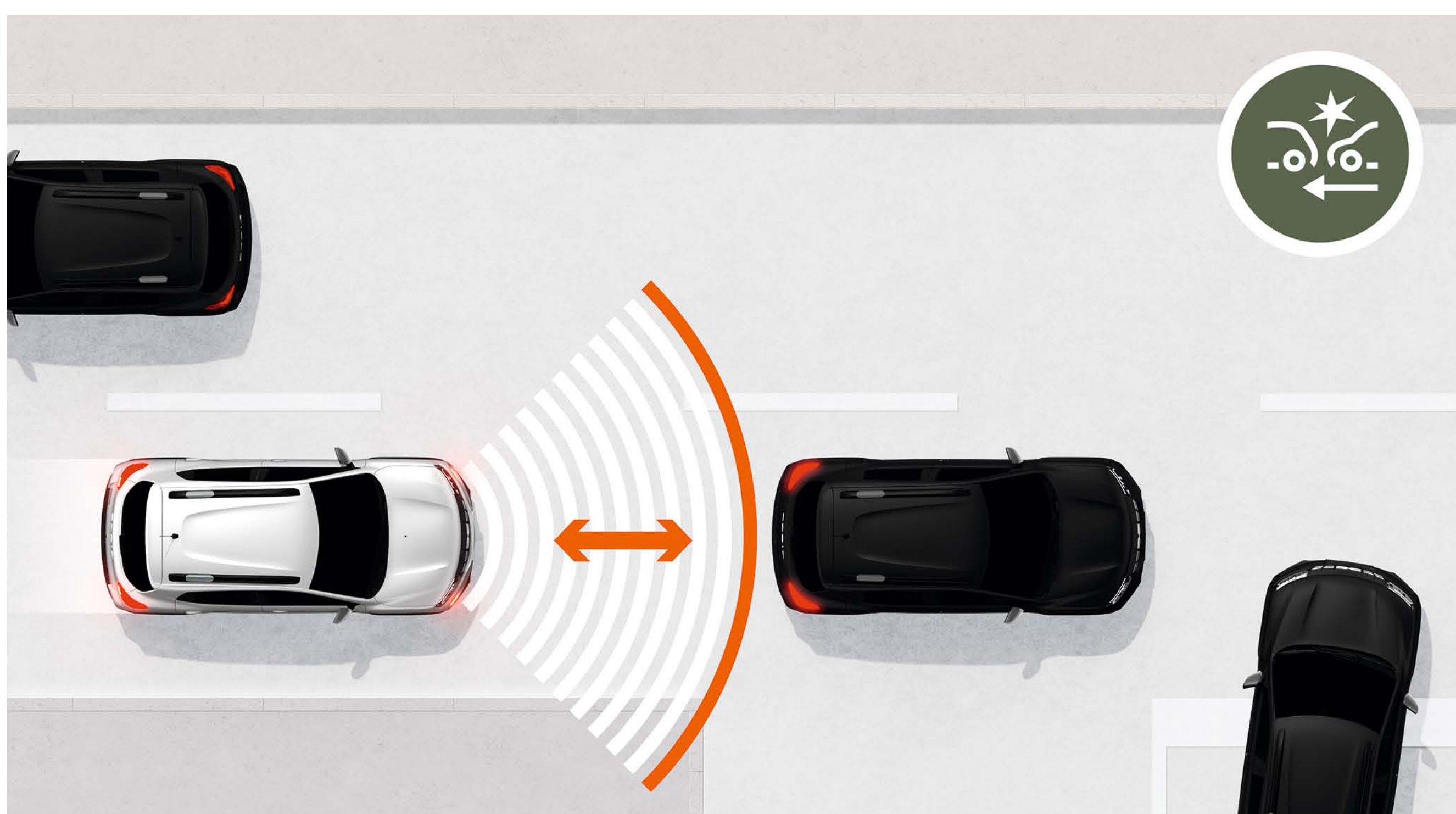

SISTEMA DI FRENATA DI EMERGENZA (AEBS)

A volte è difficile valutare il rischio di collisione con il veicolo che precede. Il sistema rileva il pericolo ed emette segnali visivi e acustici. Se il conducente è lento a reagire, la frenata viene automaticamente attivata o rinforzata.

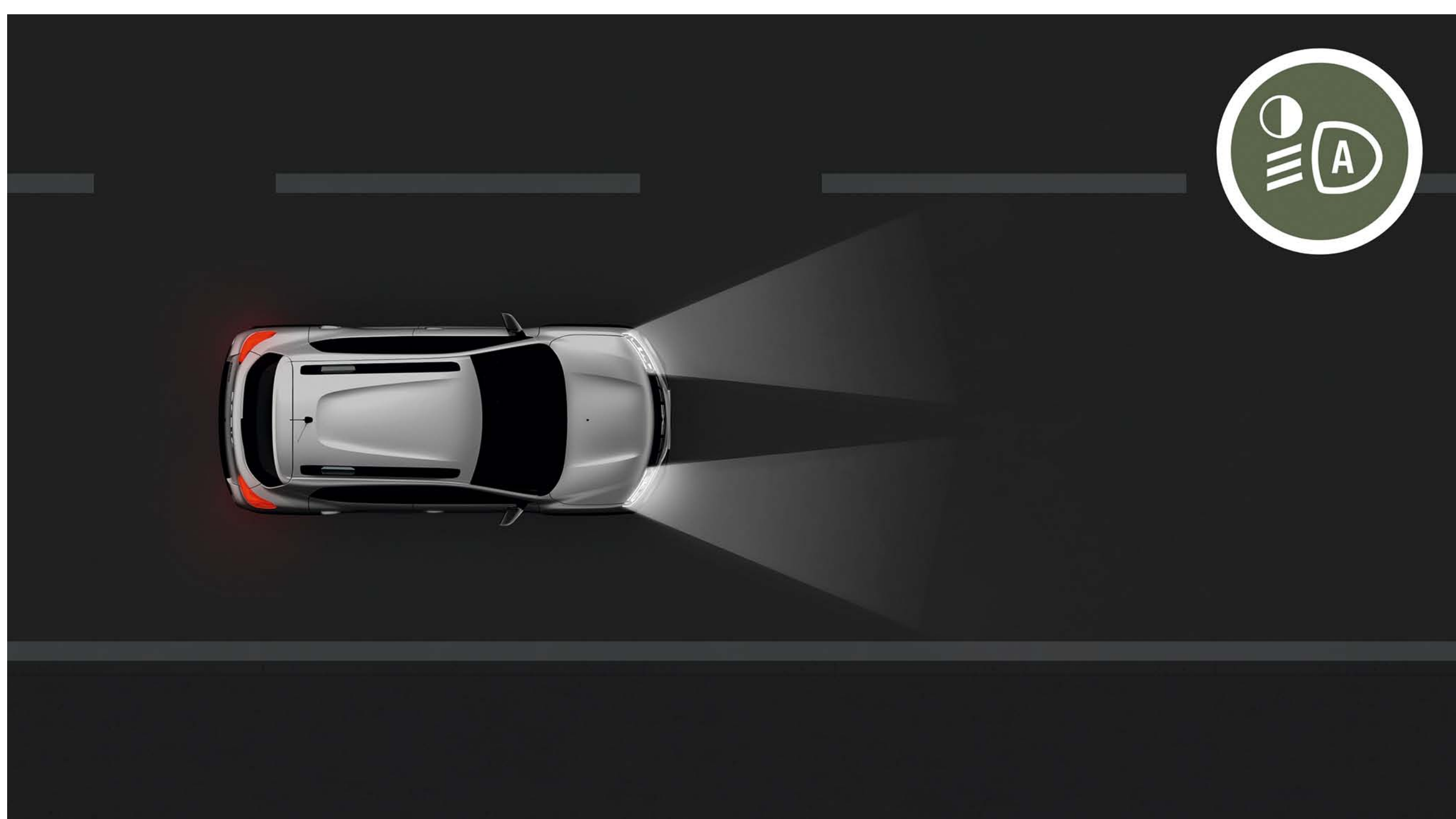

ACCENSIONE AUTOMATICA DEI FARI

Ormai è impossibile dimenticare di attivare le luci quando si entra in un tunnel o quando fa buio. Il sensore di luminosità sul parabrezza rileva la mancanza di luce naturale o artificiale (in città, per esempio). Di conseguenza, il tipo di illuminazione appropriato viene quindi attivato automaticamente.

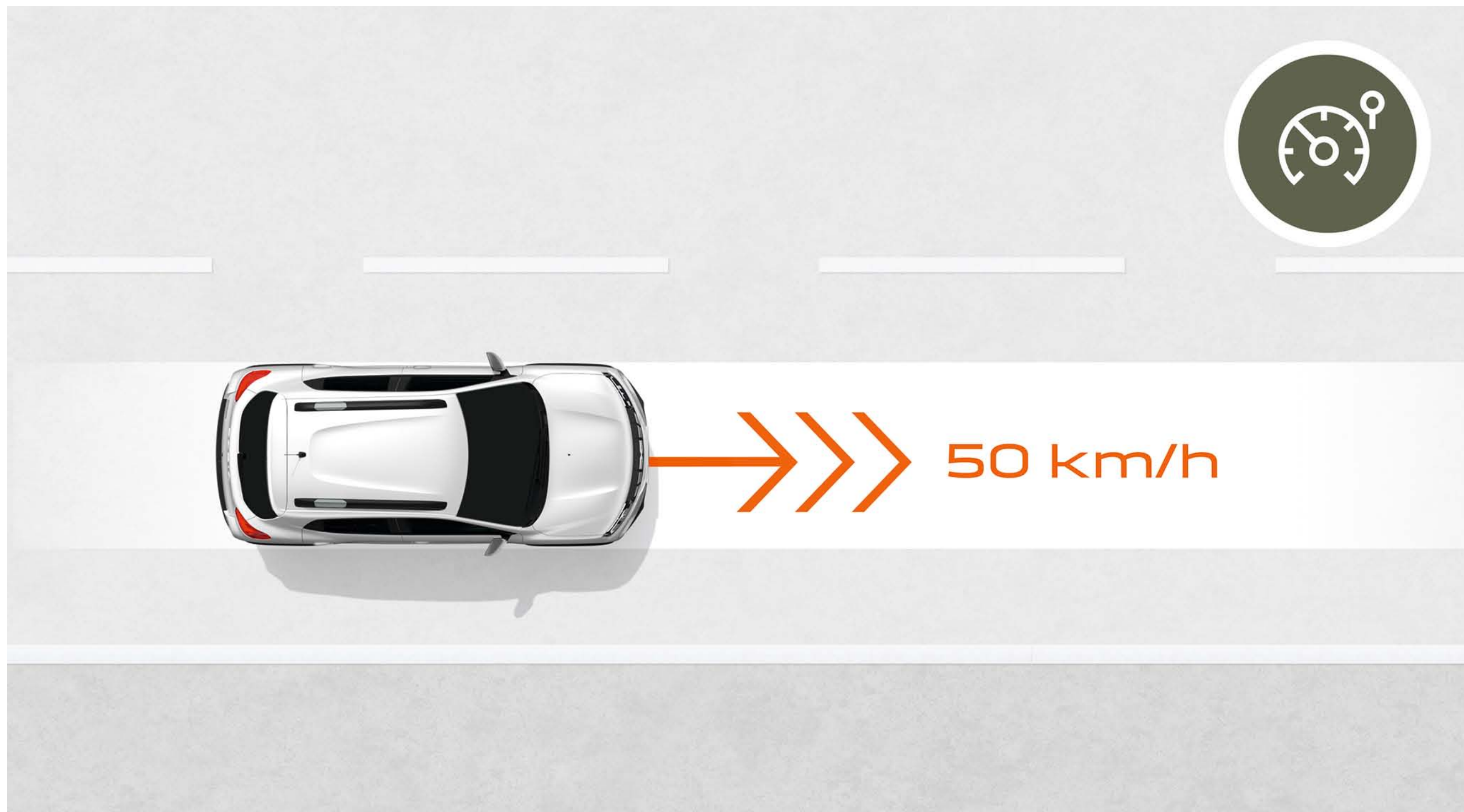

LIMITATORE DI VELOCITÀ

I restrittivi limiti di velocità ci obbligano a tenere d'occhio il tachimetro. Usate il limitatore di velocità per impostare il vostro limite di velocità e guidate in tutta tranquillità!

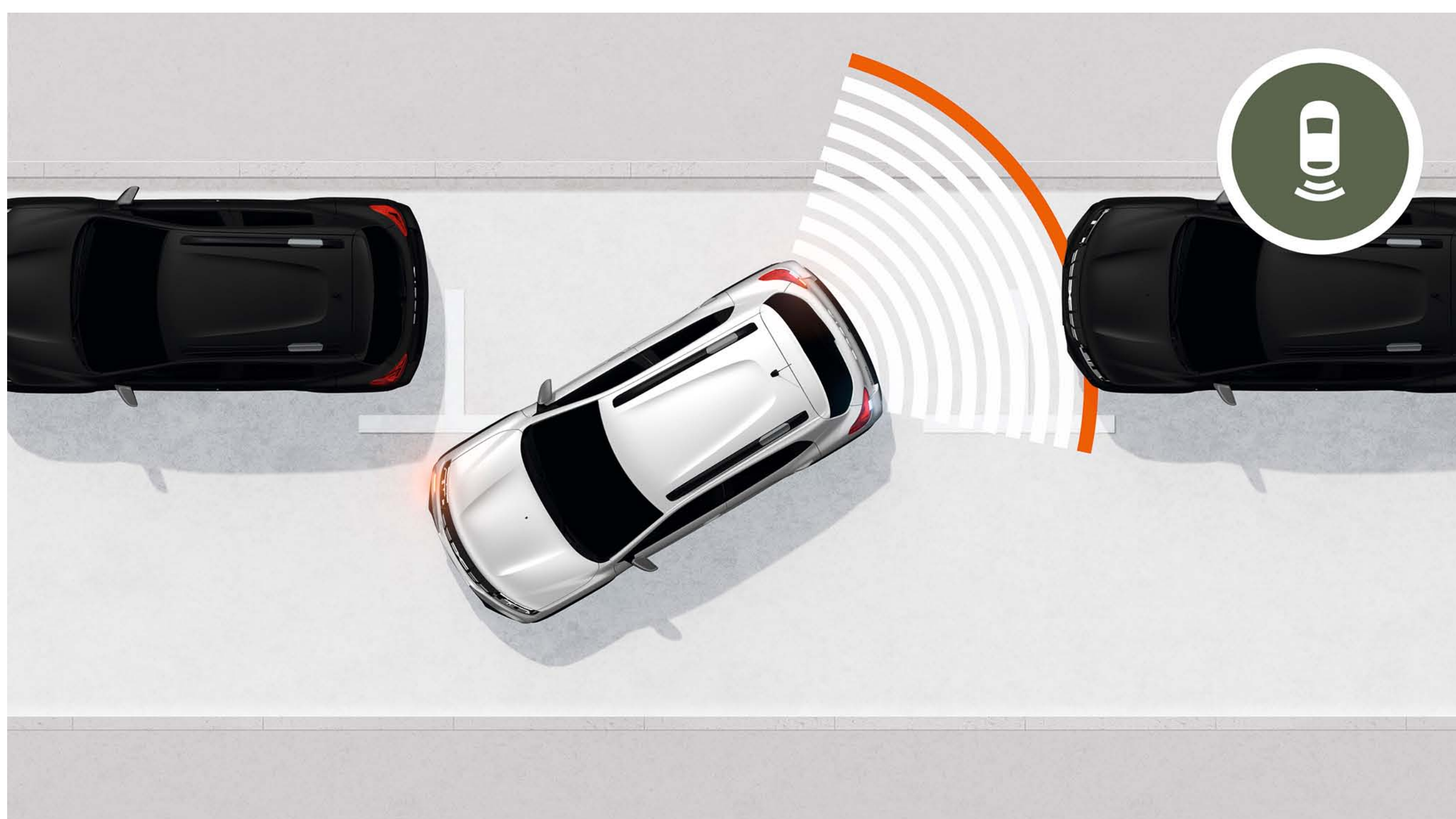

SENSORI DI PARCHEGGIO POSTERIORI E TELECAMERA DI RETROMARCIA

In città, ogni posto è buono, anche il più stretto. Sarete conquistati fin dalla prima manovra da questo dispositivo di rilevamento, che vi avvisa con un segnale acustico e visivo al minimo ostacolo presente dietro di voi.

[CLICcate E CONFIGURATE](#)

[RITORNO AL SOMMARIO](#)

SCOPRITE GLI EQUIPAGGIAMENTI

COLORI CARROZZERIA



LIVELLO DI DOTAZIONE



ACCESSORI



DIMENSIONI



COLORI CARROZZERIA

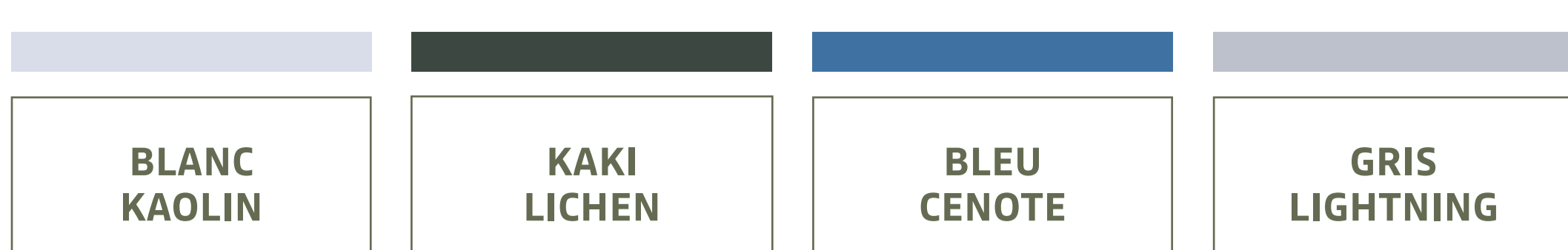

BLANC KAOLIN⁽¹⁾



KAKI LICHEN⁽¹⁾



BLEU CENOTE⁽²⁾



GRIS LIGHTNING⁽²⁾



ROUGE GOJI⁽²⁾



BLEU ARDOISE⁽²⁾

⁽¹⁾ vernice opaca

⁽²⁾ vernice metallizzata

SCARICATE L'APPLICAZIONE DACIA AR DA GOOGLE PLAY

SCARICATE L'APPLICAZIONE DACIA AR DALL'APP STORE

LIVELLO DI DOTAZIONE

EXTREME*



* Per ricevere maggiori informazioni sugli equipaggiamenti consultate il configuratore su www.dacia.ch

[CLICcate E CONFIGURATE](#)

[RITORNO AL SOMMARIO](#)

ACCESSORI



LISTELLI DI PROTEZIONE LATERALI
Mettete in risalto lo stile robusto della vostra Dacia Spring preservando la parte inferiore delle porte.



BRACCIOLO ANTERIORE
Per un comfort di guida maggiore e un vano portaoggetti supplementare a portata di mano.



DOPPIO PIANALE PER RIPORRE I CAVI
Su misura, rimovibile e articolato, solleva il pianale del bagagliaio e offre tre vani portaoggetti. Perfetto per contenere due cavi di ricarica, ad esempio.



ORGANIZZATORE MULTIFUNZIONE CONSOLE CENTRALE E PORTABICCHIERI
Un pratico vano portaoggetti per tenere a portata di mano una moltitudine di oggetti. E per sfruttare al meglio questo spazio, il nostro portabicchieri multifunzione è dotato di uno spazio per lo smartphone e di un piccolo svuotatasche per chiavi, monete, lattine o bottiglie. Ogni cosa al suo posto.



TAPPETINI IN GOMMA
Su misura, offrono una protezione totale per il pianale e si fissano semplicemente con due clip di sicurezza. Impermeabili e facili da pulire. Kit di 2 o 4 tappetini.



BATTITACCHI SPRING E TAPPETINI IN TESSUTO COMFORT
Eleganza e modernità da sfoggiare ogni volta che aprite una porta. Personalizzate l'ingresso del vostro veicolo con le soglie Spring.



PROTEZIONE DEL BAGAGLIAIO MODULABILE EASYFLEX
Copre tutto lo spazio di carico per trasportare oggetti voluminosi. Polivalente e impermeabile, si piega e si dispiega in tutta semplicità, adattandosi alla posizione dei sedili posteriori, anche ribaltati.



CONTENITORE A VASCA PER BAGAGLIAIO REVERSIBILE
Bagagliaio preservato e moquette originale pulita! Trasportate tutto in questa vasca impermeabile capiente e dai bordi alti.



CARICATORE SMARTPHONE A INDUZIONE
100% di comfort e di semplicità! Ideale per ricaricare il vostro smartphone senza fili, nella vostra auto.



PROTEZIONI PARACOLPI PER I BORDI DELLE PORTIERE E DEI RETROVISORI ESTERNI
Migliorate lo stile urbano di Dacia Spring proteggendola dai danni nei punti delicati come i retrovisori esterni e le portiere anteriori e posteriori.

DIMENSIONI

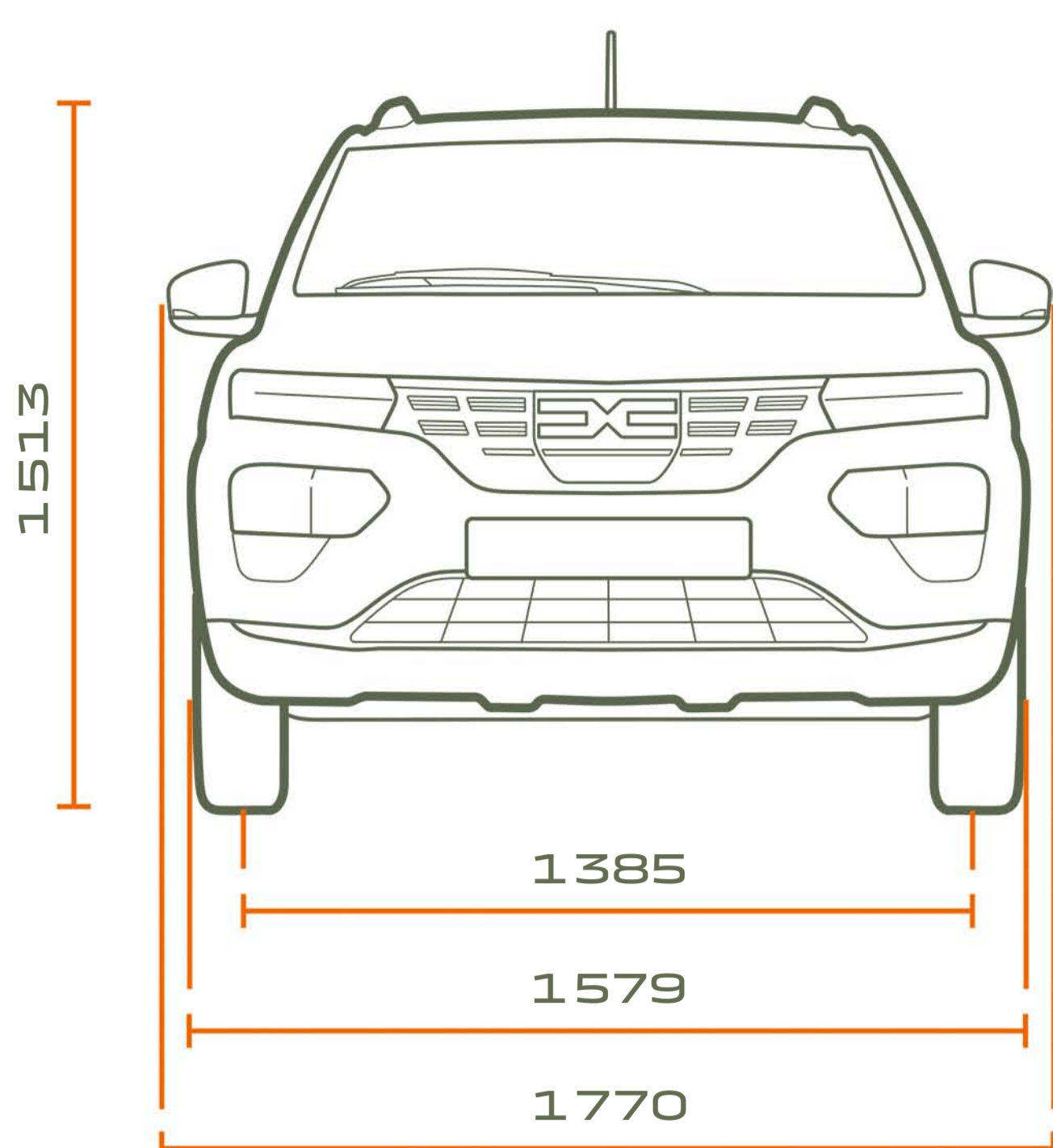

VISTA ANTERIORE

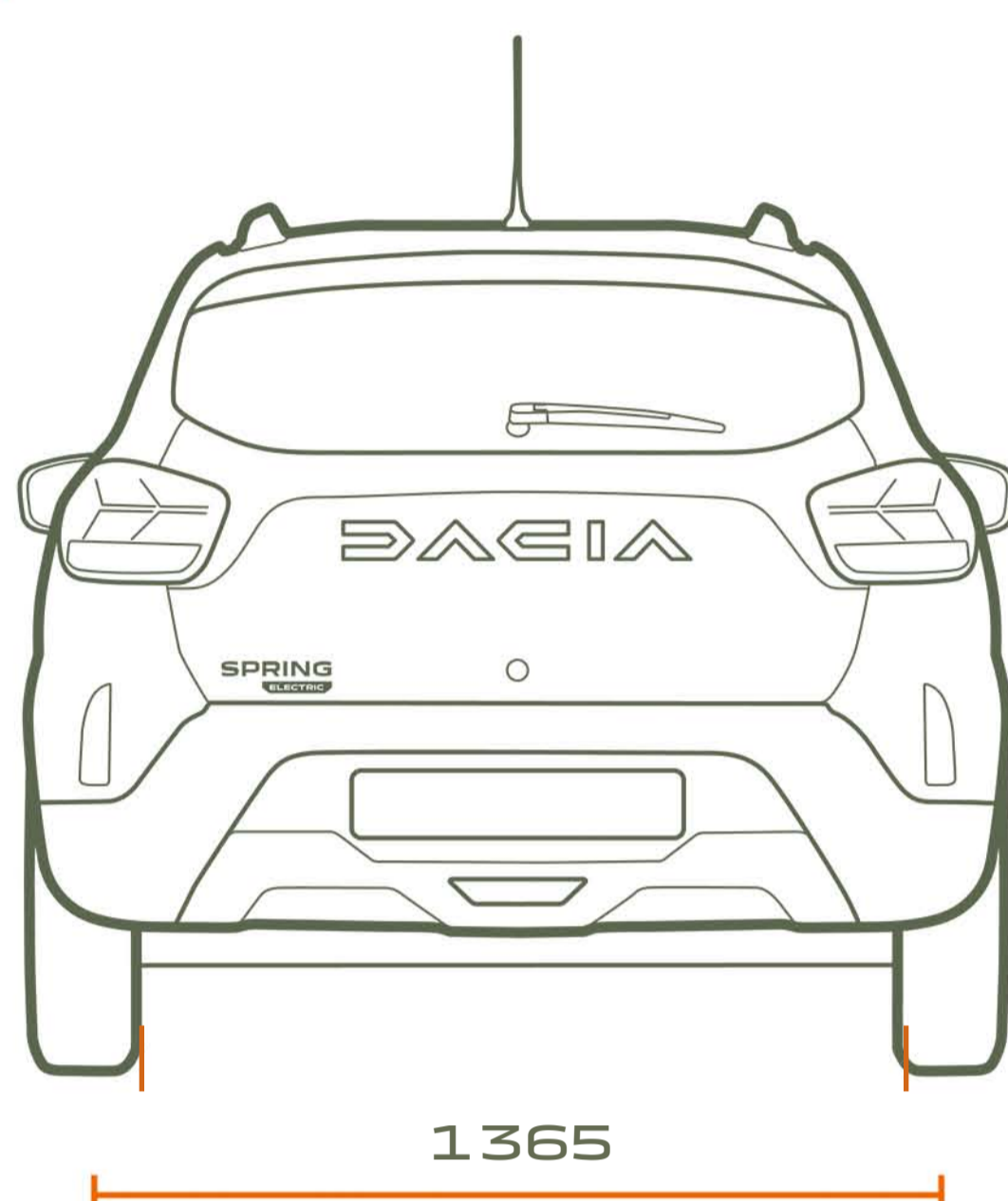

VISTA POSTERIORE

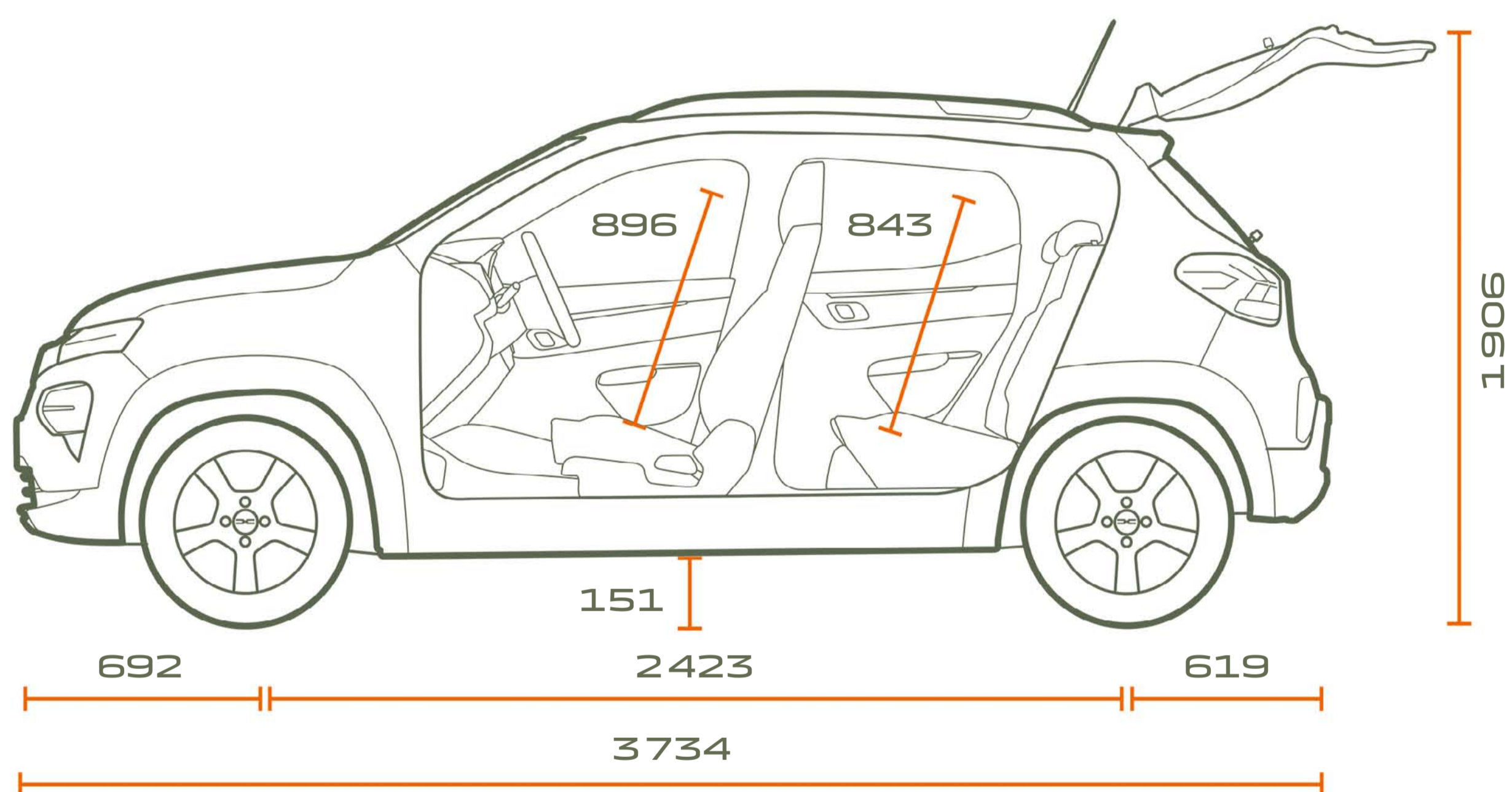

VISTA PROFILO

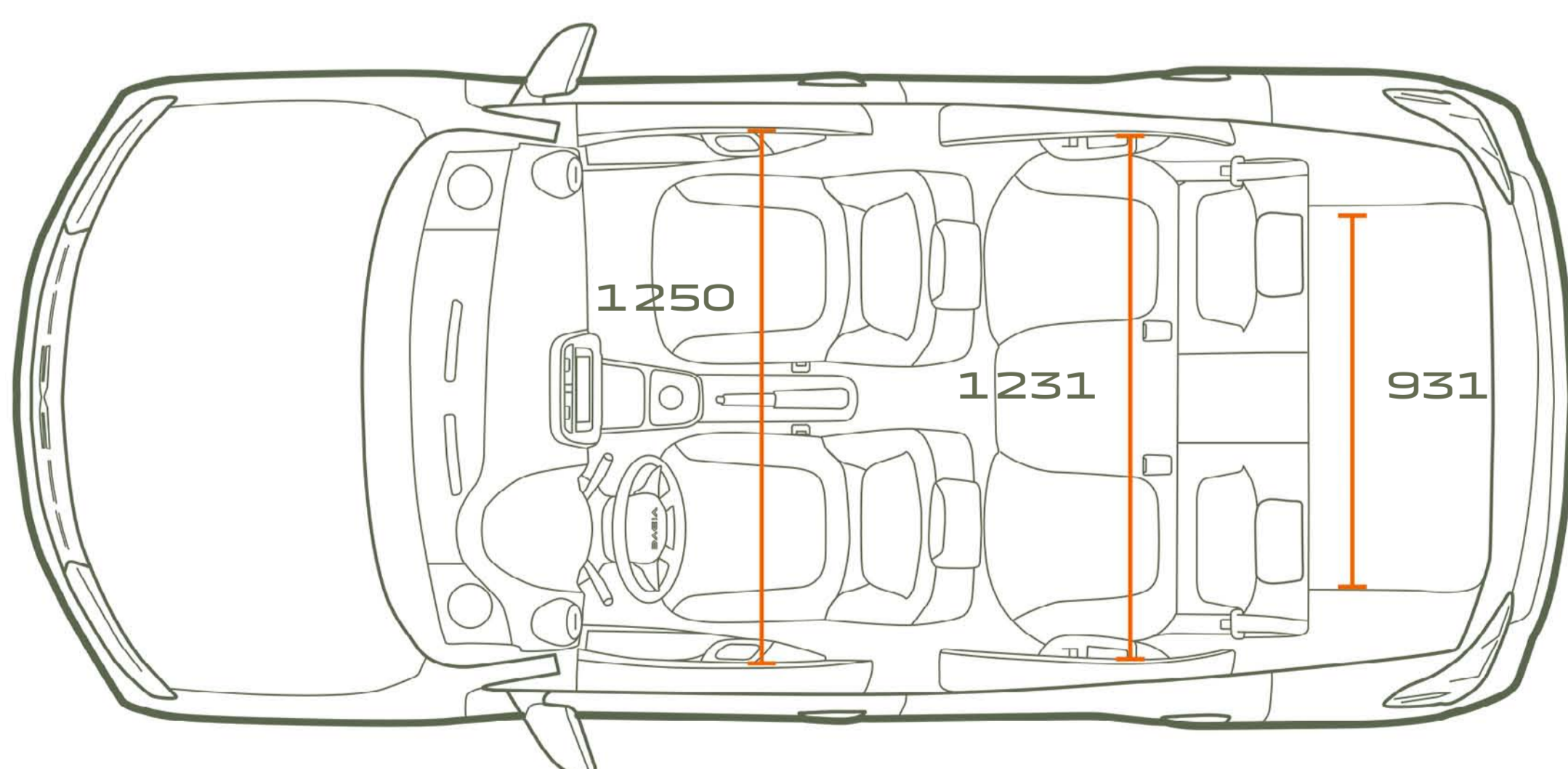

VISTA DALL'ALTO

VOLUME DEL BAGAGLIAIO (IN LITRI - NORMA VDA)

Volume minimo del bagagliaio (norma ISO 3832)	290
Volume massimo del bagagliaio (norma ISO 3832)	620

UN'INCREDIBILE STORIA DI SUCCESSO

Da Dacia, concepiamo fantastici veicoli pratici e robusti ai migliori prezzi. Modelli contraddistinti da uno stile affermato ma pur sempre essenziali, dotati delle tecnologie più affidabili e comprovate, sempre a un prezzo imbattibile. Nel giro di diciannove anni, abbiamo rimodellato e rivoluzionato il mercato dell'automobile.



PER ANDARE PIÙ LONTANO

CLICcate E CONFIGURATE

PRENOTATE UN GIRO DI PROVA

**TROVATE IL VOSTRO
CONCESSIONARIO**



Dacia su
Facebook



Dacia su
YouTube



Dacia su
Instagram



Dacia su
LinkedIn

La presente pubblicazione è stata redatta al fine di fornire le informazioni più corrette ed aggiornate alla data della creazione. Le informazioni contenute in questo documento sono state raccolte partendo dai prototipi. Nell'ambito della sua politica di miglioramento continuo dei prodotti, Dacia si riserva il diritto di modificare in qualsiasi momento le specifiche tecniche dei veicoli descritti e presentati. Eventuali variazioni sono comunicate ai concessionari Dacia nel minor tempo possibile. A seconda dei Paesi in cui il veicolo è commercializzato, le versioni possono variare o determinate dotazioni (di serie, optional o di accessori) non essere disponibili. Per ricevere informazioni aggiornate, vi consigliamo di rivolgervi al vostro concessionario locale. Causa i limiti legati al supporto, i colori riprodotti nella presente brochure possono variare leggermente rispetto ai colori reali della vernice o dei rivestimenti interni. Tutti i diritti riservati. Senza l'autorizzazione scritta da parte di Dacia, è vietata la riproduzione completa o parziale della presente pubblicazione sotto qualsiasi forma e con qualsiasi mezzo.

PUBLICIS – CRÉDITS PHOTO : BAM ; A. BERNIER ; Getty Images ; Shutterstock ; © RENAULT MARKETING 3D-COMMERCE – 1598 – MAGGIO 2023