

# NOUVELLES DACIA SANDERO & SANDERO STEPWAY



**DACIA**

NOUVELLE DACIA SANDERO STEPWAY

# DE L'ÉVASION DANS LE QUOTIDIEN





# L'ESPRIT D'AVENTURE

Un seul regard et c'est déjà l'évasion avec Nouvelle Dacia Sandero Stepway. Sa face avant dynamique, ses jantes puissantes, ses nouveaux skis de protection et sa garde au sol élevée lui donnent le style énergique et robuste d'un authentique crossover. Avec ses phares à LED, sa nouvelle signature lumineuse en Y étire sa face avant en

lui donnant encore plus de caractère. L'allumage automatique des feux et des essuie-glaces vous assure une meilleure visibilité. Nouvelle Dacia Sandero Stepway, la baroudeuse qui s'adapte à tous vos horizons.



NOUVELLE DACIA SANDERO STEPWAY

# UN CONFORT BIEN PENSÉ

Toute la technologie dont vous avez besoin : entrez à bord sans effort grâce à la Keycard Handsfree et découvrez le style du nouvel habitacle. Finitions Chrome, sellerie spécifique à liserés orange, réglage des sièges et du volant en hauteur et en profondeur, appuis-tête ajustables, frein de parking électrique, espace de rangement fermé : la praticité et le confort ont pris de l'assurance.

Connectez votre smartphone sans fil et pilotez vos applications préférées sur l'écran tactile 8". Les commandes placées à portée de la main offrent une simplicité d'accès maximale à toutes les fonctionnalités. Tout est clair.





# TOUTE LA PLACE POUR VOS ENVIES

Nouvelle Dacia Sandero Stepway relève le défi de la vraie vie : avec son grand coffre extensible, passez en un clin d'œil de la vie citadine à l'évasion. Pour cela, rabattez les sièges en un geste, ajustez la capacité de chargement en fonction de vos besoins et faites le plein de moments inoubliables.

Grâce à un ingénieux système, transformez facilement vos barres de toit en barres transversales pour charger un coffre de rangement, un porte-vélos ou des porte-skis. Prêt pour de nouvelles expériences ? C'est maintenant.



NOUVELLE DACIA SANDERO

# UNE ALLIÉE UNIQUE EN VILLE



# LA FORCE DE L'ESSENTIEL

Admirez le style entièrement redessiné de Nouvelle Dacia Sandero, mariage de robustesse et de lignes dynamiques : tout simplement percutant. Sa signature lumineuse avant et arrière en forme de Y signe un design à l'identité forte et contemporaine. Avec ses feux de croisement à LED, vous verrez mieux que jamais la nuit. De face, la grille de calandre en nid d'abeilles lui donne du caractère.

L'esprit Sandero que vous aimez évolue aussi vers plus de style dans les détails : la preuve en image avec ses coques de rétroviseur assorties à la carrosserie. Leur forme retravaillée offre un aérodynamisme optimal et contribue à réduire le bruit pour les voyageurs à bord.



NOUVELLE DACIA SANDERO

# L'ESSENTIEL SOUS LA MAIN



Tout évolue, le monde et vos besoins, alors Nouvelle Dacia Sandero a revu son intérieur : confort optimisé, matériaux valorisants, design redéfini, et technologies simples d'utilisation.

Dès l'entrée dans le véhicule grâce au déverrouillage automatique à l'approche, vous vous sentez dans un univers accueillant et contemporain. Sa nouvelle planche de bord panoramique opte pour l'élégance et l'efficacité. Orientée vers le conducteur, elle facilite l'accès à toutes les fonctionnalités : nouvelles commandes intuitives de climatisation, écran 8" intégré avec navigation et réplique sans fil des applications de votre smartphone. À l'écran sont aussi intégrés les systèmes d'aide au parking avant et arrière qui vous alertent de la proximité d'un obstacle. Le volant est réglable en hauteur et en profondeur. Le frein de parking électrique se révèle, lui, ultrapratique au quotidien. Se recentrer sur l'essentiel est résolument agréable avec Nouvelle Dacia Sandero.





# PRENEZ LE CONTRÔLE DE L'ESPACE

Nouvelle Dacia Sandero sait parfaitement s'adapter à votre vie. Elle a de la ressource, avec son grand coffre et sa banquette arrière rabattable vous pouvez moduler l'espace en fonction de vos exigences. Elle multiplie également les rangements : porte-gobelets, bac de portière, boîte à gants fermée ou encore console fourre-tout répondent idéalement à vos besoins d'organisation dans l'effervescence urbaine.

Avec une largeur aux épaules renforcée pour le conducteur et de l'aisance au niveau des genoux pour vos passagers arrière, offrez-vous un confort optimal. Nouvelle Dacia Sandero fait résolument preuve d'un sens de l'accueil incomparable.

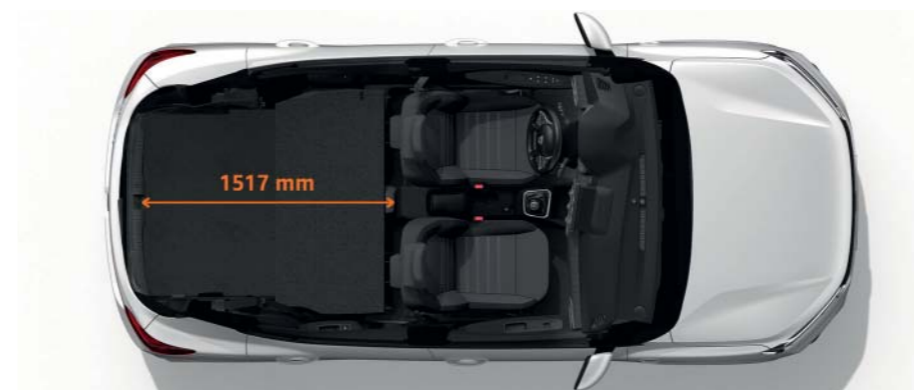

# EN SÉCURITÉ À CHAQUE MOMENT

Pour Dacia, rien n'est plus important que d'améliorer sans cesse la sécurité de ses véhicules, et surtout celle de ses usagers. Six airbags de série et les aides à la conduite comme le freinage automatique d'urgence, l'aide au démarrage en côte et l'avertisseur d'angle mort vous donnent un maximum de sécurité. Nouvelles Dacia Sandero et Sandero Stepway vous offrent l'essentiel pour une conduite sereine.

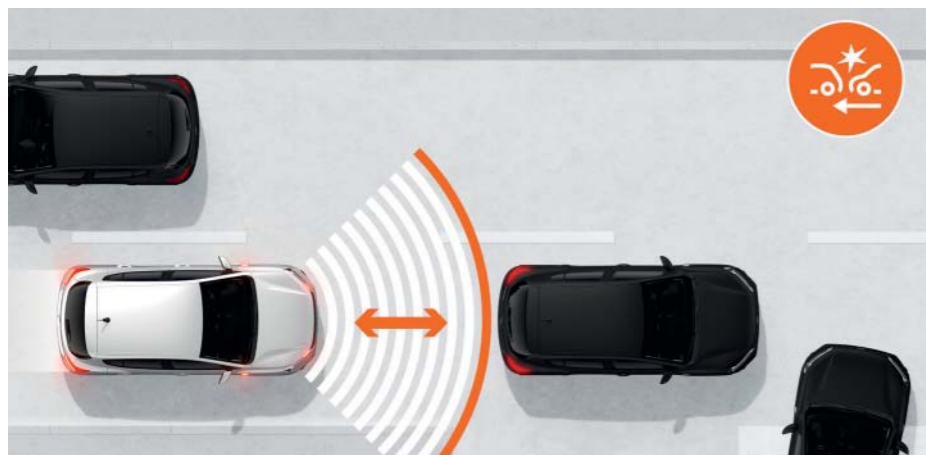

**Freinage automatique d'urgence.** Parfois, être concentré et réactif ne suffit pas. Comptez sur Nouvelle Dacia Sandero pour éviter ou atténuer les accrochages. Le système détecte les risques de collision. Si vous ne réagissez pas ou pas suffisamment, il se déclenche et optimise le freinage.

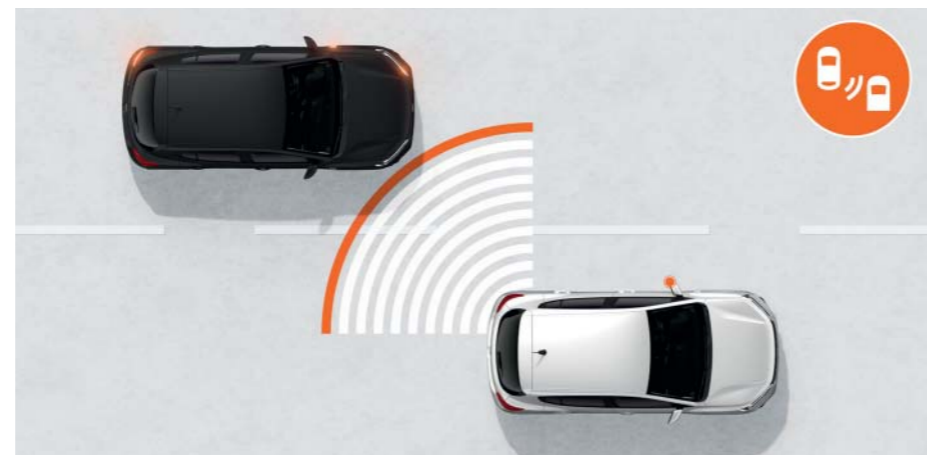

**Avertisseur d'angle mort.** Difficile de tout voir quand vous changez de voie. Équipée de capteurs latéraux avant et arrière, votre Nouvelle Dacia Sandero vous alerte contre tout risque de collision avec un autre véhicule sur le côté ou à l'arrière.



**Aide au parking avant, arrière et caméra de recul.** En ville, toutes les places sont bonnes à prendre, même les plus étroites. Vous serez conquis dès la première manœuvre par ce dispositif de détection qui vous alerte de manière sonore et visuelle au moindre obstacle présent à l'avant ou à l'arrière.



**Aide au démarrage en côte.** Fini le stress lorsque vous démarrez en côte ! Cette fonction empêche immédiatement le véhicule de reculer quand vous relâchez la pédale de frein.

NOUVELLE DACIA SANDERO

## ACCESS\*



\* Pour plus d'informations concernant les ambiances, veuillez consulter la liste de prix.

## ESSENTIAL\*



## COMFORT\*



\* Pour plus d'informations concernant les ambiances, veuillez consulter la liste de prix.

NOUVELLE DACIA SANDERO

NOUVELLE DACIA SANDERO STEPWAY

# SANDERO STEPWAY ESSENTIAL\*



# SANDERO STEPWAY COMFORT\*



\* Pour plus d'informations concernant les ambiances, veuillez consulter la liste de prix.

NOUVELLES DACIA SANDERO & SANDERO STEPWAY

## DIMENSIONS

SANDERO

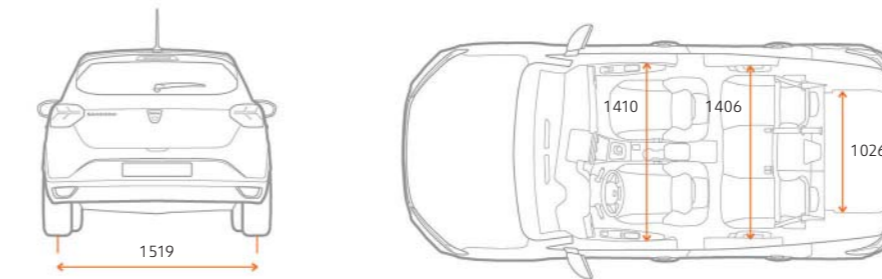
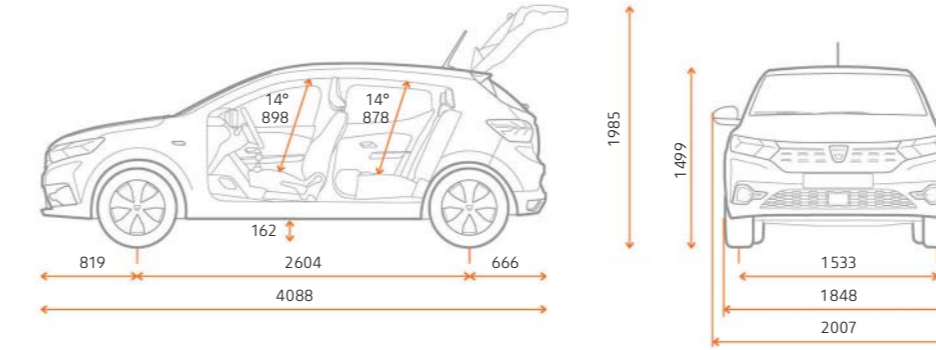

SANDERO STEPWAY

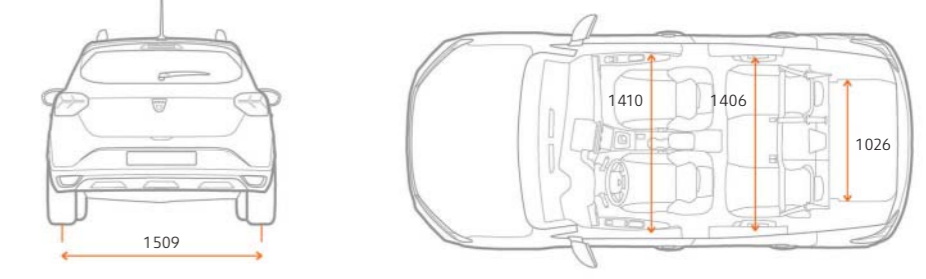
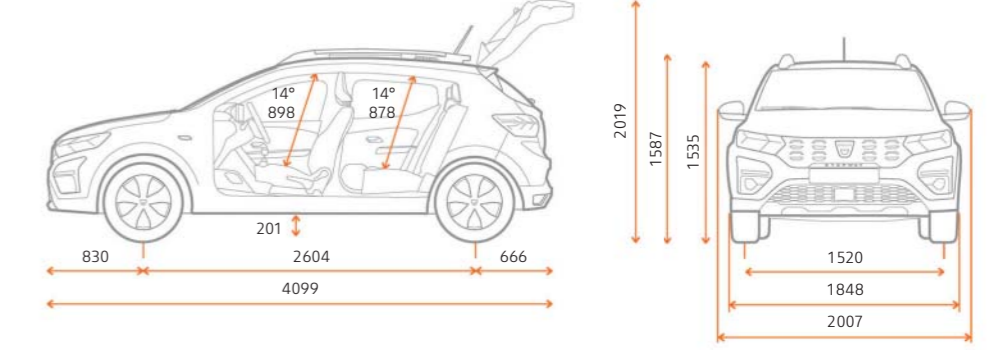

Dimensions en mm

SANDERO	
<b>COFFRE (en dm<sup>3</sup> – norme VDA)</b>	
Volume de coffre mini (ISO 3832)	328
Volume de coffre maxi (ISO 3832)	1108
Volume sous faux plancher (ISO 3832)	78

SANDERO STEPWAY	
<b>COFFRE (en dm<sup>3</sup> – norme VDA)</b>	
Volume de coffre mini (ISO 3832)	328
Volume de coffre maxi (ISO 3832)	1108
Volume sous faux plancher (ISO 3832)	78

## NOUVELLE DACIA SANDERO

# TEINTES



BLANC GLACIER (369)<sup>(1)</sup>



GRIS HIGHLAND (KQA)<sup>(2)</sup>



GRIS MOONSTONE (KQF)<sup>(2)</sup>



ROUGE FUSION (NPI)<sup>(2)</sup>



GRIS COMÈTE (KNA)<sup>(2)</sup>



NOIR NACRÉ (676)<sup>(2)</sup>



BLEU IRON (RQH)<sup>(2)</sup>

<sup>(1)</sup> peinture opaque  
<sup>(2)</sup> peinture métallisée

## NOUVELLE DACIA SANDERO STEPWAY



BLANC GLACIER (369)<sup>(1)</sup>



GRIS HIGHLAND (KQA)<sup>(2)</sup>



ROUGE FUSION (NPI)<sup>(2)</sup>



GRIS COMÈTE (KNA)<sup>(2)</sup>



NOIR NACRÉ (676)<sup>(2)</sup>



BLEU IRON (RQH)<sup>(2)</sup>



ORANGE ATACAMA (EPY)<sup>(2)</sup>

# ENJOLIVEURS ET JANTES



JANTES TÔLE 15" ET ENJOLIVEURS ARGÈS



JANTES TÔLE 15" ET ENJOLIVEURS ELMA



JANTES TÔLE 15" ET ENJOLIVEURS SORANE



JANTES ALU 16" AMARIS



JANTES TÔLE 16" ET ENJOLIVEURS SARIA GRIS FONCÉ



JANTES ALU 16" MAHALIA

# ACCESSOIRES



**1. Barres de toit aluminium SANDERO.** Profilées, faciles et rapides à monter, elles sont idéales pour transporter un porte-vélos, un porte-skis ou un coffre de toit et augmenter la capacité de portage du véhicule.

**2. Surtapis textile Premium et seuils de porte éclairés avant.** Profitez de la qualité haut de gamme des surtapis textile Premium SANDERO qui viendront protéger avec style votre habitacle. Aussi, les seuils de porte (vendus par lot de deux) sublimeront les entrées du véhicule par leur touche lumineuse.

**3. Accoudoir sur siège.** Pour un confort optimisé du conducteur, misez sur cet accoudoir, ajustable en hauteur, réglable et relevable.

**4. Antenne requin.** Apportez une touche de modernité avec cette antenne compacte et parfaitement intégrée à la ligne de votre véhicule.

**5. Kit attelage démontable sans outil.** Grâce à sa rotule démontable facilement et sans outil, l'esthétisme de votre véhicule est préservé : le kit est recommandé pour une utilisation fréquente.

**6. Kit attelage fixe.** Indispensable pour tracter ou porter en toute sécurité votre matériel tel que porte-vélos, remorque, bateau, caravane, matériel professionnel...



**1. Protection de coffre modulable EasyFlex.** Couvrez tout l'espace de chargement pour transporter des objets volumineux. Polyvalente et imperméable, la protection se plie et se déplie en toute simplicité, pour s'adapter à la position des sièges arrière, même rabattus.

**2. Seuil de coffre inox.** Habillez et protégez le bouclier arrière avec cet accessoire pratique, esthétique et sur mesure. Avec sa finition brossée, il apporte une touche de design et de robustesse à l'arrière de votre véhicule.

**3. Bac de coffre.** Il s'installe rapidement en s'adaptant à la forme du coffre et il protège efficacement la moquette d'origine avec ses bords hauts. Semi-rigide, il est simple à sortir et à nettoyer.

**4. Protections inférieures de porte.** Accentuez le style robuste de votre véhicule tout en protégeant ses bas de porte.

**5. Bavettes avant et arrière.** Armez efficacement le bas de la carrosserie de votre véhicule contre les projections d'eau, de boue et de gravillons.

**6. Surtapis caoutchouc à bord haut.** Ces surtapis à bord haut spécialement conçus pour votre véhicule rendent étanche le sol de votre habitacle. Faciles d'entretien, ils se fixent rapidement grâce aux clips sécuritaires prévus à cet effet.



# ROULER, VOYAGER, PROFITER DE LA VIE, C'EST ÇA, L'ESPRIT DACIA !

Chez Dacia, nous offrons des véhicules pratiques, robustes et au meilleur prix. Des modèles au style affirmé, mais sans superflu, équipés des technologies les plus fiables et éprouvées, le tout à un prix imbattable. En à peine quinze ans, nous avons changé la donne et bousculé le marché automobile. Incroyable ? Pas vraiment. Notre secret ? Un mix parfait de simplicité, de transparence et d'accessibilité. Du choix du modèle à l'entretien en passant par le prix, tout est clair et évident avec Dacia. Conduire une Dacia, c'est avoir la certitude d'avoir

fait le bon choix. C'est faire le choix de la qualité, de la fiabilité et du design, mais aussi du confort et surtout d'un prix juste. C'est la possibilité de s'offrir un véhicule neuf correspondant à ses besoins. Enfin, rouler en Dacia, c'est ne plus mettre tout son argent dans son véhicule, car c'est aussi partir en vacances, offrir la guitare de ses rêves à sa fille ou bien économiser, tout simplement. Avec Dacia, allez où vous voulez et faites ce que vous voulez.

**NOUVELLES DACIA  
SANDERO &  
SANDERO STEPWAY,  
JUSTE ESSENTIELLES**





Tout a été fait pour que le contenu de la présente publication soit exact et à jour à la date de l'impression. Ce document a été réalisé à partir de préséries ou de prototypes. Dans le cadre de sa politique d'amélioration continue des produits, Dacia se réserve le droit, à tout moment, d'apporter des modifications aux spécifications et aux véhicules et accessoires décrits et représentés. Ces modifications sont notifiées aux concessionnaires Dacia dans les meilleurs délais. Selon les pays de commercialisation, les versions peuvent différer, certains équipements peuvent ne pas être disponibles (de série, en option ou en accessoire). Veuillez consulter votre représentant de la marque Dacia pour recevoir les informations les plus récentes. En raison des limites des techniques d'impression, les couleurs reproduites dans le présent document peuvent légèrement différer des couleurs réelles de la peinture ou des matières de garniture intérieure. Tous droits réservés. La reproduction sous quelque forme ou par quelque moyen que ce soit de tout ou partie de la présente publication est interdite sans l'autorisation écrite préalable de Dacia.

 CRÉDITS PHOTO : M. JONES, CREAM, POINT ZÉRO - CHRISTELLE MÉTIVIER & ARMIN EROES, ARCHITECTES, TWIN GROUP, © RENAULT MARKETING 3D-COMMERCE, PAGECRAN – 1171 – NOVEMBRE 2020

Dacia recommande 

[www.dacia.ch](http://www.dacia.ch)