



DACIA

# NOUVELLE SANDERO

## PRIX ET ÉQUIPEMENTS

N° 14.1 / À PARTIR D'AVRIL 2026

### VERSIONS

	SANDERO		SANDERO STEPWAY	
	expression	journey	expression	extreme
<b>TcE 100</b> Boîte de vitesses manuelle 6 rapports	15 290.-	16 490.-		
<b>TcE 110</b> Boîte de vitesses manuelle 6 rapports			17 090.-	18 390.-

Prix de vente nets recommandés en CHF, TVA 8,1 % incluse

### PRINCIPAUX ÉQUIPEMENTS DE SÉRIE

ÉQUIPEMENT SUPPLÉMENTAIRE SELON LE NIVEAU D'ÉQUIPEMENT				
Mode Eco pour l'optimisation de l'autonomie, indicateur de changement de vitesse	●	●	●	●
Lampe de lecture avant	●	●	●	●
Projecteurs antibrouillard	●	●	●	●
Banquette arrière rabattable 1/3 – 2/3	●	●	●	●
Régulateur et limiteur de vitesse	●	●	●	●
Verrouillage central avec télécommande radio et verrouillage automatique des portes après le démarrage	●	●	●	●
Keycard Handsfree		●		●
Climatisation manuelle avec filtre anti-pollen	●		●	
Climatisation automatique avec filtre anti-pollen		●		●
Volant en similicuir	●	●	●	●
Volant réglable en profondeur	●	●	●	●
Siège conducteur réglable en hauteur	●	●	●	●
Console centrale avec espace de rangement et accoudoir	●	●	●	●
Sièges avant chauffants	○	○	○	○
Rétroviseurs extérieurs réglables électriquement et dégivrants	●	●	●	●
Lève-vitres avant électriques (impulsionnel côté conducteur)	●	●	●	●
Lève-vitres arrières électriques	●	●	●	●
Allumage automatique des essuie-vitres	●	●	●	●
Garde au sol accrue, Skis avant et arrière en look SUV, Extensions de passage de roue, Barres de toit		●	●	●
Ordinateur de bord digital 7"		●		●
Système multimedia Media Display <sup>1</sup>	●	●	●	●
Support smartphone amovible		●		●
Aide au parking arrière	●		●	
Aide au parking avant et arrière		●		●
Caméra de recul		●	●	●
Avertisseur d'angle mort		●		●
Système de contrôle de trajectoire (ESC) avec Extended Grip				●
Frein de parking électrique		●		●
Barres de toit modulables			●	●
Antenne requin		●		●
Plancher de coffre modulaire		●		●

#### DE SÉRIE SUR TOUS LES NIVEAUX D'ÉQUIPEMENTS

##### Sécurité

Freinage automatique en cas d'urgence (AEBS), Détecteur de fatigue (DDAW), Système d'identification de panneaux de signalisation (TSR), Système de contrôle de trajectoire (ESC) et assistant de démarrage en côte, Trois appuie-têtes arrière réglables en hauteur, Appuie-tête avant fixes, Ceintures de sécurité à trois points sur tous les sièges, Airbags frontaux et latéraux conducteur et passager (désactivable côté passager), Airbags latéraux derrière, Système d'attache siège enfant ISOFIX aux places latérales arrière, Emergency call (E-call), Système de contrôle de la pression des pneus

##### Présentation extérieure et intérieure

Feux automatique de jour et croisement LED, Phares halogen, Volant réglable en hauteur, Éclairage intérieur avant, Kit de gonflage et de réparation, Banquette arrière rabattable

##### Confort et technologie

Ordinateur de bord, Lève-vitres avant électriques, Direction assistée électrique, Système Start-Stop

○ = en option, ● = de série

<sup>1</sup>Détails des différents systèmes multimedia sur la page 2

## DESIGN

	SANDERO		SANDERO STEPWAY	
	EXPRESSION	JOURNEY	EXPRESSION	EXTREME
<b>ROUES</b>				
Jantes tôlées Design Atara (16 pouces)	●		●	
Jantes alu Tamia (16 pouces)		●	400.-	
Jantes alu Tamia noir (16 pouces)				●
<b>PEINTURE</b>				
Blanc Glacier (369)	0.-	0.-	0.-	0.-
Gris Urbain (KPW)	650.-	650.-		
Sandstone (HNV) <sup>1</sup>	650.-	650.-		
Bleu Iron (RQH), Gris Schiste (KQG), Vert Cedre (DQK), Jaune Ambre (EQK) <sup>1</sup>	650.-	650.-	650.-	650.-
Beige Safari (HNY), Noir Nacré (676) <sup>1</sup>			650.-	650.-
<b>SELLERIE</b>				
Noir-gris avec surpiqûres en blanc	●			
Bleu-Denim avec surpiqûres en blanc		●		
Noir-gris avec des surpiqûres en cuivre			●	
Tissu en similicuir MicroCloud gris avec surpiqûres spécifiques en brun cuivre et gaufrage logo Dacia				●
<b>ÉLÉMENTS DESIGN EXTERIEUR</b>				
Skis avant et arrière en look SUV en gris claire			●	
Skis avant et arrière en look SUV en gris foncé				●
Rétroviseurs extérieurs ton caisse	●		●	
Autocollants blancs sur les portes antérieures sous les rétroviseurs			●	
Rétroviseurs extérieurs en brun cuivre				●
Détails Outdoor avec striping noires sur les portes				●
Autocollants latéraux avec motif topographique				●
Habillages de passage de roue et protections latérales in Starkle® <sup>2</sup>			●	●
<b>ÉLÉMENTS DESIGN INTÉRIEUR</b>				
Garniture des bouches d'aération en chrome mat	●	●	●	
Garniture des bouches d'aération brun cuivré				●
Tissu décoratif gris / Orange sur le tableau de bord et les accoudoirs de porte avant, chrome mat sur le volant, le levier de vitesse et les ouvre-portes	●	●	●	
Tissu décoratif brun cuivré sur le tableau de bord et les accoudoirs de porte avant, chrome mat sur le volant, le levier de vitesse et les ouvre-portes				●
Baguette décorative brun cuivré sur les portes				●
Tapis de sol en caoutchouc avec motif topographique				●

## OPTIONS

<b>PACKS</b>				
<b>Pack Winter</b> Sièges avant chauffants, Climatisation automatique avec filtre anti-pollen	650.-		650.-	
<b>Pack Winter+</b> Sièges avant et volant chauffants		450.-		450.-
<b>Pack Driving</b> Camera 360°, Feux de route/ croisement automatiques, Rétroviseurs électriques rabattables par simple pression sur un bouton		500.-		500.-
<b>Pack Navi</b> Système multimedia Media Nav Live avec Arkamis Sound System, Chargeur à induction pour smartphones		650.-		650.-
<b>OPTIONS</b>				
Roue de secours de taille normale	150.-	150.-	150.-	150.-
Toit ouvrant électrique				600.-

<sup>1</sup> Peinture métallisée

<sup>2</sup> Starkle est le premier matériau recyclé visible non peint, composé de polypropylène déjà traité, sans compromis en termes de résistance aux chocs, aux rayures, au nettoyage et au vieillissement.

## SYNTHÈSE MULTIMEDIA

	MEDIA DISPLAY	MEDIA NAV LIVE
Système multimédia avec écran tactile 10" avec intégration du smartphone via Apple Carplay ou Android Auto, via câble USB ou sans fil via Wifi	●	●
Radio DAB+, FM et AM, Autres sources d'audio via USB ou Bluetooth, Appelle mains libres Bluetooth, Commandes au volant	●	●
Navigation connectée avec mise à jour automatique de la cartographie pendant 8 ans, deux prises USB-C console centrale, Services connectés et Apps dans le App Store		●
3D Sound System by Arkamys		●
Haut-parleurs	4	6

## ACCESSOIRES

Cliquez sur les liens ci-dessous ou scannez le code QR pour accéder à toutes les offres et informations.

### Accessoires



### Jeu de roues d'hiver



## DACIA GARANTIE

Garantie constructeur	3 ans ou 100000 km (au premier des 2 termes atteint)
Garantie sur les accessoires	1 an
Garantie sur la peinture	2 ans
Garantie sur les accessoires lors d'un achat combiné avec un nouveau véhicule	3 ans
Garantie anticorrosion	6 ans

## DACIA PACKS SERVICES

Conçue pour répondre à vos besoins.

Nous vous offrons des packs de services attrayants et adaptés à votre véhicule. Choisissez entre une extension de garantie ou un contrat de maintenance.

**Vous trouverez de plus amples informations sous [:fr.dacia.ch/packs-services](http://fr.dacia.ch/packs-services)**

### PACKS DE MAINTENANCE

Le contrat d'entretien Dacia SMALL, MEDIUM ou LARGE vous permet de calculer très précisément vos coûts d'entretien. Vous pouvez aussi facilement intégrer ces coûts dans votre mensualité de crédit-bail.

### LES EXTENSIONS DE GARANTIE

L'extension de garantie Dacia prolonge la garantie constructeur de votre véhicule jusqu'à trois ans supplémentaires, avec un kilométrage flexible maximum de 150000 km. Vous trouverez ci-dessous les variantes les plus courantes. Votre partenaire Dacia se fera un plaisir de vous conseiller.

4 ans / 100000 km	à partir de 484.-
4 ans / 150000 km	à partir de 825.-
5 ans / 100000 km	à partir de 707.-
5 ans / 150000 km	à partir de 1033.-
6 ans / 100000 km	à partir de 996.-
6 ans / 150000 km	à partir de 1342.-

Prix de vente recommandés. Prix avec TVA 8,1 %.

## DACIA FINANCEMENT

### LEASING

En souscrivant un financement avec RCI Finance SA, vous profitez d'une conduite à la pointe de la technologie et bénéficiez d'une mensualité attractive. Vos mensualités, fixées à l'avance en fonction de vos besoins, restent les mêmes pendant toute la durée du contrat (12 à 60 mois). Grâce au leasing, votre capital n'est pas immobilisé, vous ne réglez qu'une redevance mensuelle qui correspond à l'usage de votre véhicule. Ainsi, vous restez financièrement souple et pouvez conserver votre capital ou le placez dans des investissements rémunérateurs. A la fin du contrat, vous restituez simplement le véhicule à votre distributeur pour en choisir un nouveau, refinancez votre véhicule ou achetez votre véhicule à la valeur résiduelle.

### SUPLÉMENTS INTELLIGENTS

#### DACIA Assurance auto

Des prestations d'assurance pour une conduite en toute tranquillité. Votre prime d'assurance est simplement intégrée dans votre mensualité. Ainsi, vous bénéficiez d'une prime mensuelle qui reste la même pendant toute la durée de votre leasing.

#### DACIA Assurance GAP

Pour combler l'écart financier en cas de dégât total (valeur neuve)

#### DACIA Assurance mensualité

Paiement de la mensualité en cas de chômage involontaire, d'accident ou de maladie

# DONNÉES TECHNIQUES

		SANDERO	SANDERO STEPWAY
		TCe 100	TCe 110
Norme de dépollution		Euro6eBis	
Carburant		Essence	
Boîte de vitesses		Manuelle à 6 rapports	
Type de transmission		Traction	
Cylindrée	cm <sup>3</sup>	999	
Puissance maxi	kW	74	81
	ch	101	110
	à tr/min	5000-5250	5000-5250
	Nm	200	200
Couple maxi	Nm	200	200
Consommations <sup>1</sup>			
· Mixte	l/100km	5.5	6.1
· Emission CO <sub>2</sub> (WLTP)	g/km	124	138
· Emissions de CO <sub>2</sub> liées à la fourniture de carburant	g/km	25	28
Catégorie de rendement énergétique <sup>2</sup>	A-G	D	E
Performances			
· Vitesse maxi	km/h	180 (limitée électroniquement)	180 (limitée électroniquement)
· 0-100 km / h	s	9.7	10
Poids			
· Poids à vide	kg	1134-1207	1170-1224
· Poids maxi autorisé	kg	1570	1585
· Poids maxi remorque freiné/ non freiné	kg	565	585/1100
Roues et pneumatiques		195/55 R16	205/60 R16
Freinage		avant: disques ventilés, arrière: tambours	
Réservoir à carburant	l	50	
Ø de braquage entre trottoirs	m	10.64	
Volume de coffre avec banquette non rabattue / rabattue	l (selon Norme VDA)	356/1.108	
Reception par type		1DD444	1DD437

\*en cours d'homologation

## DIMENSIONS (mm)

### SANDERO

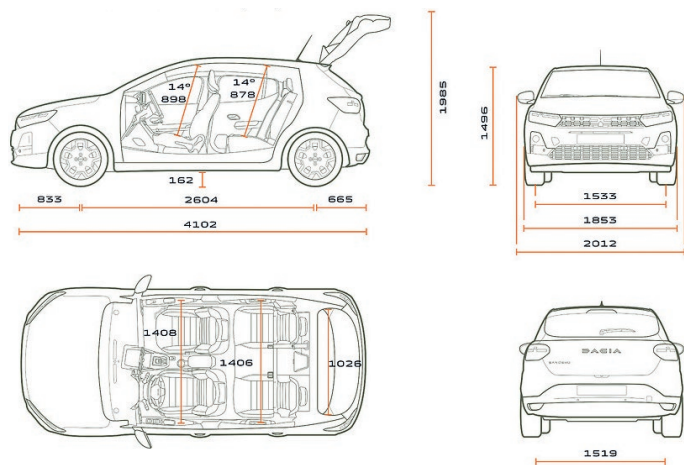

### SANDERO STEPWAY

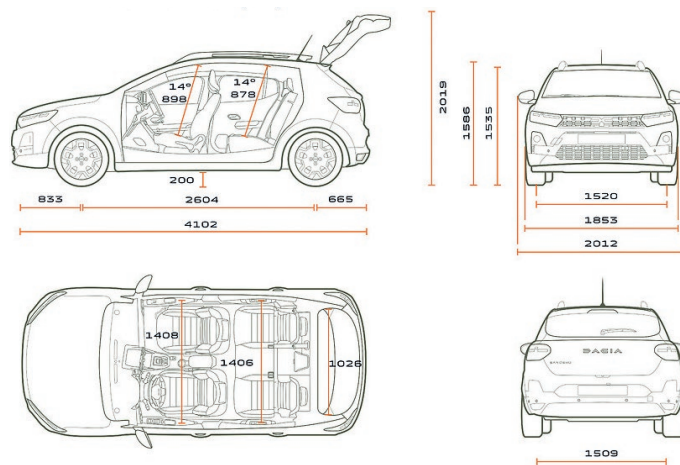

AUTRES MESURES	SANDERO	SANDERO STEPWAY
Rayon aux genoux de la 2 <sup>ème</sup> rangée	186	186
Hauteur seuil à vide	741	777
Longueur de chargement sans banquette arrière rabattue / avec banquette arrière rabattue	815 / 1517	815 / 1517

<sup>1</sup> Depuis septembre 2017, tous les véhicules neufs sont homologués selon le protocole WLTP – Worldwide Harmonized Light Vehicles New Test Procedure, une méthode plus réaliste pour mesurer la consommation de carburant et les émissions de CO<sub>2</sub>. À partir du 1er janvier 2020, toutes les valeurs de consommation seront exprimées selon la norme d'homologation WLTP.

Pour plus d'informations, veuillez consulter le site [www.dacia.ch](http://www.dacia.ch)

<sup>2</sup> Catégorie énergétique valable pour une immatriculation avant le 31 décembre de l'année en cours.

Moyenne de toutes les voitures de tourisme immatriculées pour la première fois 111 g CO<sub>2</sub> / km. La valeur cible pour le CO<sub>2</sub> s'élève à 93.6 g / km

Renault Suisse SA se réserve le droit de modifier les prix ainsi que les équipements à n'importe quel moment et sans préavis.