

# DACIA DUSTER





# PRO OPRAVDOVÉ LIDI

Dacia Duster jde ještě dál: robustnější, outdoorovější, s více technologiemi v exteriéru i interiéru. Díky konektivitě, pohonu 4×4 a nové výbavě s ní můžete vyrazit kamkoli. S novou hybridní motorizací je navíc ohleduplnější k životnímu prostředí.



---

**MOTORIZACE  
HYBRID 140**

---

**VERZE 4×4 S VOLIČEM  
JÍZDNÍCH REŽIMŮ**

---

**10" MULTIMEDIÁLNÍ  
DISPLAY**

---

**AŽ 8 ÚCHYTNÝCH  
BODŮ YOUCLIP**

# INTERAKTIVNÍ MENU

**01. DESIGN**

**02. RADOST Z ŘÍZENÍ**

**03. PŘIPOJENÍ**

**04. PROSTORNOST**

**05. ASISTENČNÍ SYSTÉMY  
ŘIDIČE**

**06. VÝBAVA  
A PŘÍSLUŠENSTVÍ**



# IKONICKÉ SUV S NOVÝM DESIGNEM

Dacia Duster pokračuje ve svém success story. Se svým ikonickým designem a vynikajícími terénními schopnostmi je ještě všestrannější. Ochranné lemy blatníků a ochranné prvky na bocích vozu z recyklovaného plastu Starkle® podtrhují jeho charakter SUV. Díky vybavení modulárními střešními lištami je Dacia Duster velmi praktická pro všechna vaše dobrodružství.



Světelný podpis ve tvaru Y





# NOVÝ ZÁŽITEK NA PALUBĚ

V interiéru své vlajkové lodi se Dacia zaměřila na ergonomii, design a pohodlí na palubě. Řidič má k dispozici promyšleně orientovaný 10" centrální displej pro snadný přístup. Na 7" digitálním přístrojovém štítu jsou informace o jízdě stále na očích.



Díky novému designu volantu je řízení pohodlnější a přístup do vozu snazší. Pokud jde o styl, nová grafika světlometů ve tvaru písmene Y se objevuje také na loketních opěrkách dveřních panelů a výdeších klimatizace.



**Speciální čalounění v kombinaci látka/materiál Microcloud pro verzi Extreme**

KONFIGUROVAT

MENU ^



## K DISPOZICI I JAKO HYBRID

Dacia Duster je poprvé vybavena plně hybridním motorem o výkonu 140 k. Užijte si dynamickou verzi bez nutnosti dobíjení. V městském prostředí můžete až 80 % času jízdy absolvovat v plně elektrickém režimu a snížit tak spotřebu paliva až o 40 %\*.



Duster je k dispozici také ve verzi ECO-G 100 a mild hybrid Tce 130 4×2 a 4×4.

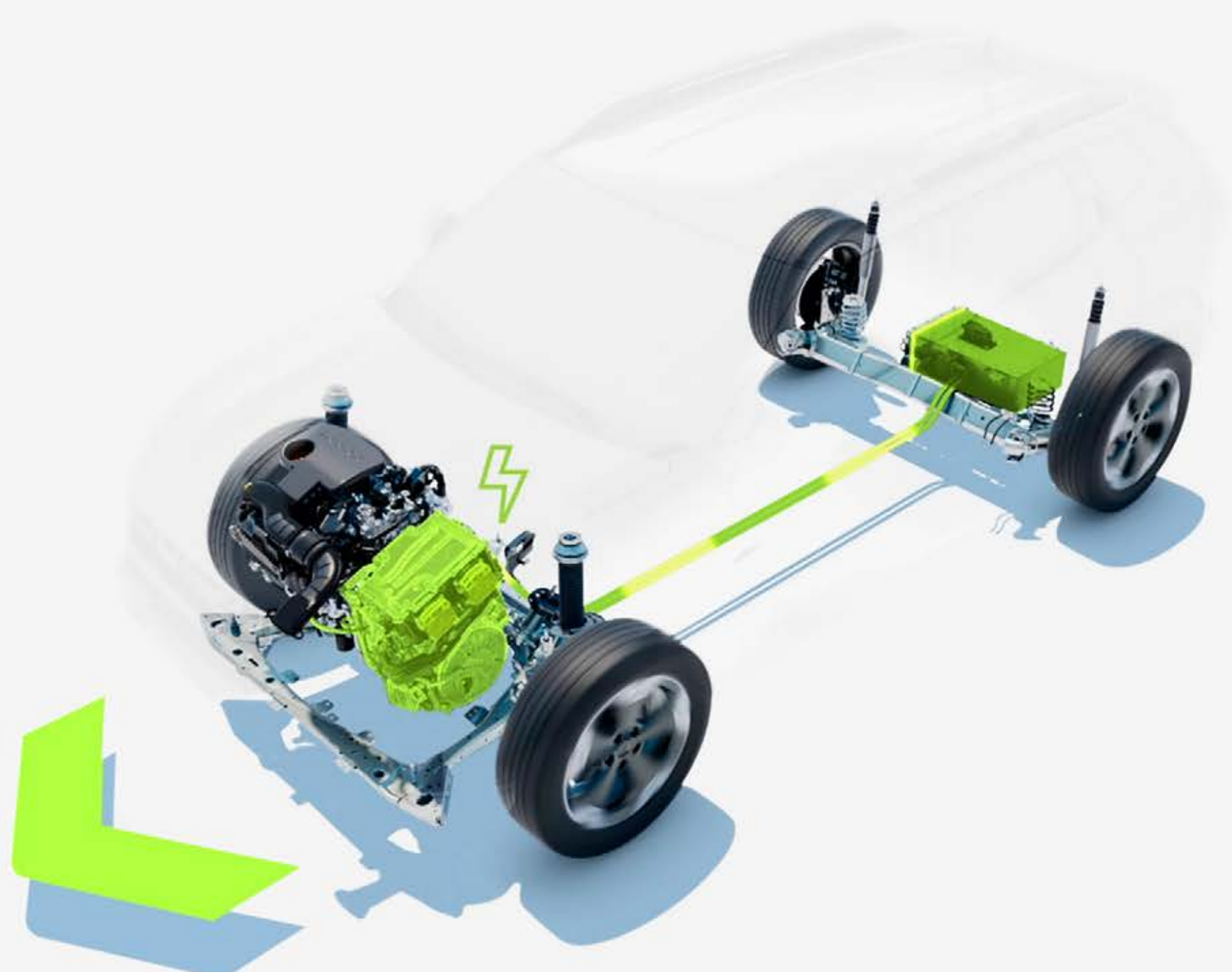

**Baterie se dobíjí během brzdění a zpomalování.**

\*Při jízdě ve městě ve srovnání se stejným benzínovým motorem



# OPRAVDOVÝ SPOLEČNÍK DO TERÉNU

Duster ve verzi 4×4 umožňuje díky novému voliči jízdnicích režimů zvládnout jakoukoli situaci bez problémů. Se světlou výškou až 217 mm, nájezdovým úhlem větším než 30 ° pro zdolávání svahů, s pohonem všech kol a s materiály odolnými proti poškrábání je Duster věrný své DNA SUV a může se pochlubit vynikajícími jízdnicími vlastnostmi.



Úhel náklonu vozidla můžete kdykoli kontrolovat prostřednictvím nabídky „all road info“ na centrálním 10" dotykovém displeji a prostřednictvím přímého přístupu k multiview kameře.



**Dotykový displej s informacemi o vozidle 4×4: úhel náklonu, rozdělení výkonu mezi nápravy**



**Volič jízdnicích režimů**

KONFIGUROVAT

MENU ^



## JEŠTĚ VÍCE TECHNOLOGIÍ V INTERIÉRU

Dacia Duster vám usnadní každodenní život díky novému multimediálnímu systému Media Nav Live. Na jeho velkém 10" centrálním dotykovém displeji máte snadný přístup k dopravním informacím v reálném čase s aktuálními mapovými podklady\*. Užijte si bezdrátovou replikaci chytrého telefonu pro Android Auto™ i Apple CarPlay™, která vám usnadní cestování. Můžete také využívat praktické připojené služby, jako je vzdálená lokalizace vozidla nebo zobrazení informací o ujetých kilometrech prostřednictvím aplikace MY Dacia. Využít můžete také nový 3D audiosystém vyvinutý společností Arkamys® se 6 reproduktory, který vám umožní vychutnat si vaše oblíbené melodie v tom nejlepším rozlišení.



Duster ve verzi Essential je vybaven multimediálním systémem, který lze ovládat pomocí chytrého telefonu. Tento multimediální systém zahrnuje : digitální rádio, 4 reproduktory, Bluetooth®, ovládání na volantu a rozpoznávání hlasu. Chcete-li jít ještě dál, stáhněte si novou aplikaci Media Control pro chytré telefony.



\* v ceně po dobu 8 let.

Android Auto™ je ochranná známka společnosti Google Inc. Apple CarPlay™ je ochranná známka společnosti Apple Inc.

KONFIGUROVAT

MENU ^



## NOVÝ UPEVNŮVACÍ SYSTEM YOUCLIP

Se systémem YouClip získáte nejchytřejší víceúčelový upevňovací systém pro uspořádání interiéru s širokou škálou příslušenství řady YouClip. Toto příslušenství lze snadno připnout na 4 až 6 upevňovacích bodů, které jsou rozmístěny na strategicky vybraných místech ve voze, včetně zavazadlového prostoru. Další 2 body za opěrkami hlavy, které jsou k dispozici jako příslušenství, rozšiřují systém tak, abyste získali až 8 bodů YouClip. Tyto dodatečné upevňovací body jsou ideální pro vaše tablety nebo telefony s naším držákem na tablet nebo bezdrátovou indukční nabíječkou pro chytré telefony. Ještě větší pohodlí vám zajistí úžasné příslušenství YouClip 3v1, které kombinuje multifunkční držák nápojů, lampičku a háček, které lze odpojit a použít samostatně, kdekoli je potřeba.



Řada YouClip nabízí několik dalších nových doplňků, včetně držáku chytrého telefonu nebo háčku, který je praktický pro organizaci věcí na palubě.



**YouClip – háček**



**YouClip – držák tabletu**

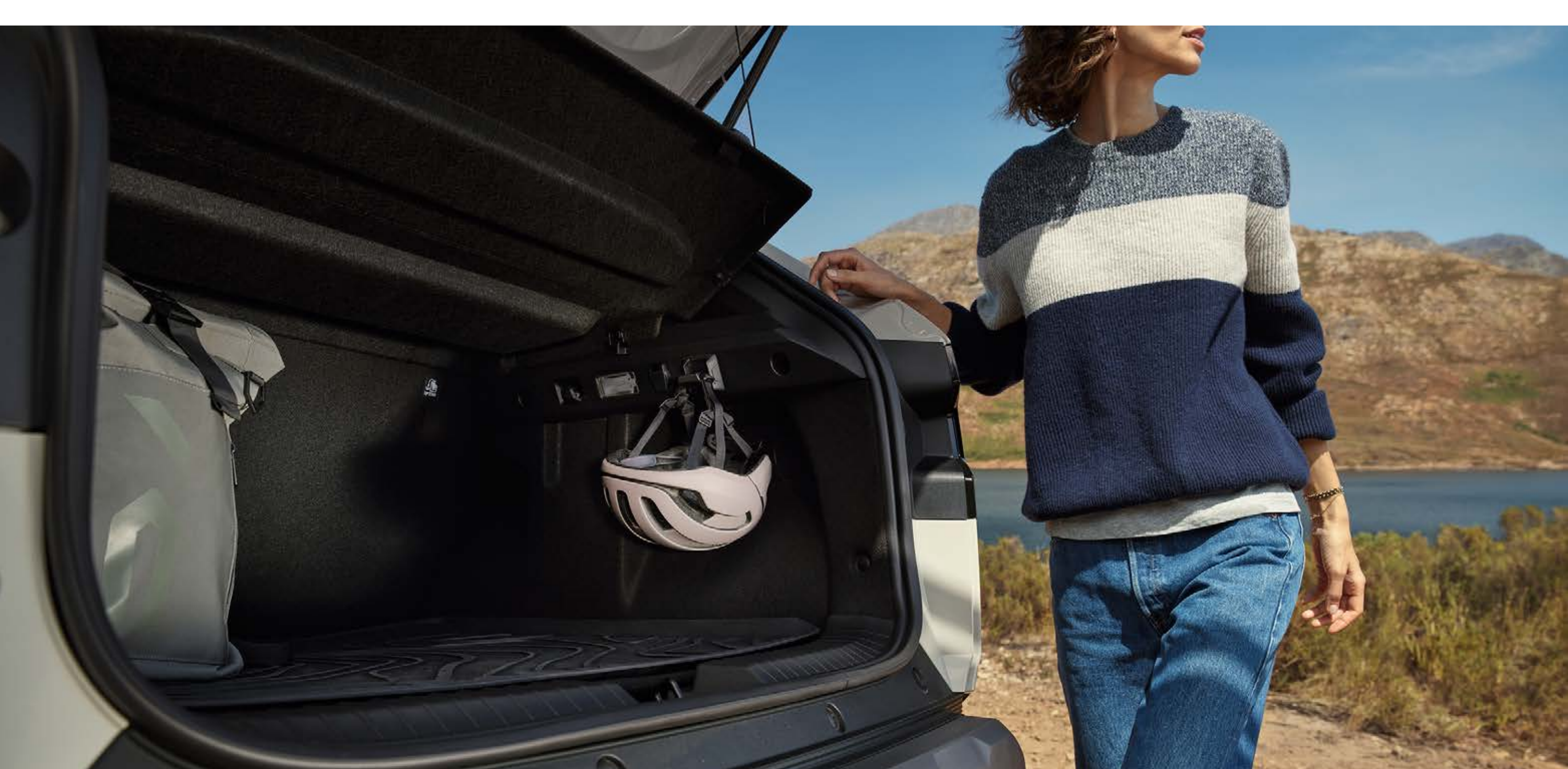

**YouClip – háček**



## PRO VŠECHNY VAŠE POTŘEBY

Užijte si dostatek prostoru v interiéru, který je promyšleně navržen pro vaše pohodlí i pohodlí vašich spolucestujících. Ať už jsou vaše požadavky jakékoli, díky modulární konstrukci je jeho využití dokonale všestranné.

Velkoryse prostorný interiér nabízí dostatek místa pro nohy vzadu, zavazadlový prostor s maximálním objemem 517 litrů VDA a rovnou podlahu.



Ještě více prostoru díky modulárním střešním lištám, na které si můžete vzít vše, co chcete.





## OUTDOOROVÉ AKTIVITY S ŘADOU InNature

Cestování s modelem Dacia Duster je jedinečné. Užijte si pohodlné noci v přírodě s paketem Sleep Pack z řady příslušenství InNature a jeho odnímatelným dvoulůžkem o délce 1,90 m a šířce 1,30 m. Postavit jej zvládne jedna osoba za méně než dvě minuty a je vybaveno výsuvným stolem v zadní části pro vaše snídane, stejně jako velkorysým úložným prostorem o objemu 160 litrů u hybridní verze a 175 litrů u ostatních motorizací.



Nezapomeňte na zatemňovací rolety, které lze dokoupit samostatně a které zabraňují přístupu světla.

Chcete-li si vytvořit prostornější tábořiště, připojte stan Dacia k vozu Duster, když je otevřený zavazadlový prostor, a vytvořte tak v zadní části vozidla 10 m<sup>2</sup> chráněného prostoru na spaní až pro další 3 osoby.

Volnost znamená také možnost vzít si s sebou vše, co potřebujete. Vyberte si exkluzivní střešní galerii Dacia InNature. Lze ji snadno připevnit pomocí našich modulárních střešních nosičů v příčné poloze nebo k příčným střešním tyčím, které jsou k dispozici jako příslušenství a unesou zatížení až 80 kg.



**Zatemňovací rolety**



**Stan Dacia (až pro 3 osoby)**



**Střešní galerie**

[KONFIGUROVAT](#)

[MENU](#) ^



# JEZDĚTE V NAPROSTÉM BEZPEČÍ

Model Dacia Duster je vybaven novými asistenčními systémy, které ještě více usnadňují a zvyšují bezpečnost jízdy. Pomocí tlačítka My Safety můžete některé z těchto asistentů kdykoli vypnout. Každá cesta s vozem Dacia se tak stane zážitkem bez starostí.

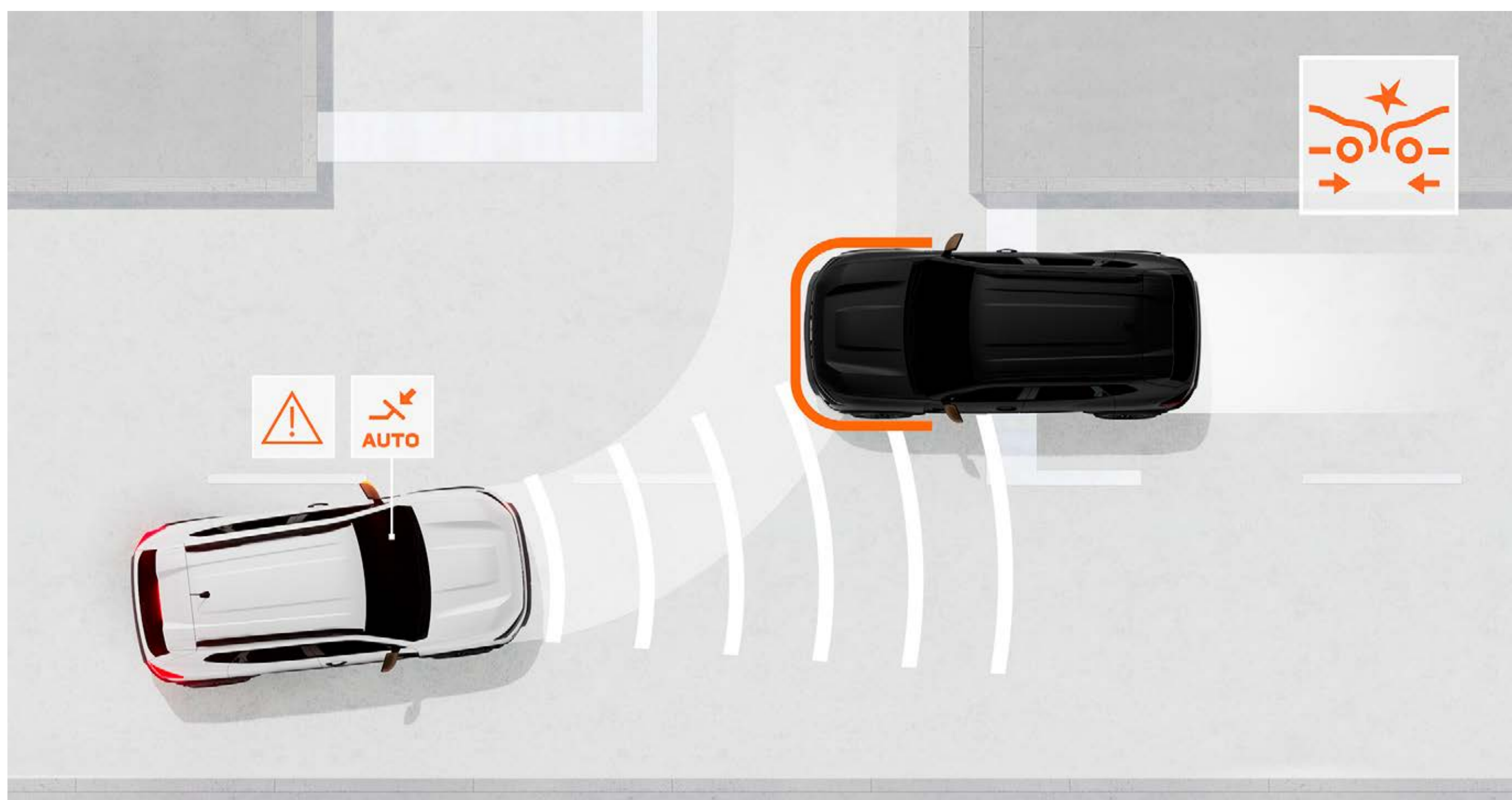

## AUTOMATICKÉ NOUZOVÉ BRZDĚNÍ S DETEKČÍ CHODCŮ/CYKLISTŮ

Tento systém zabraňuje riziku čelního střetu s jinými vozidly, chodci nebo cyklisty v přímém směru a na křižovatkách. Upozorní řidiče a v případě potřeby dokáže automaticky zabrzdit vozidlo.

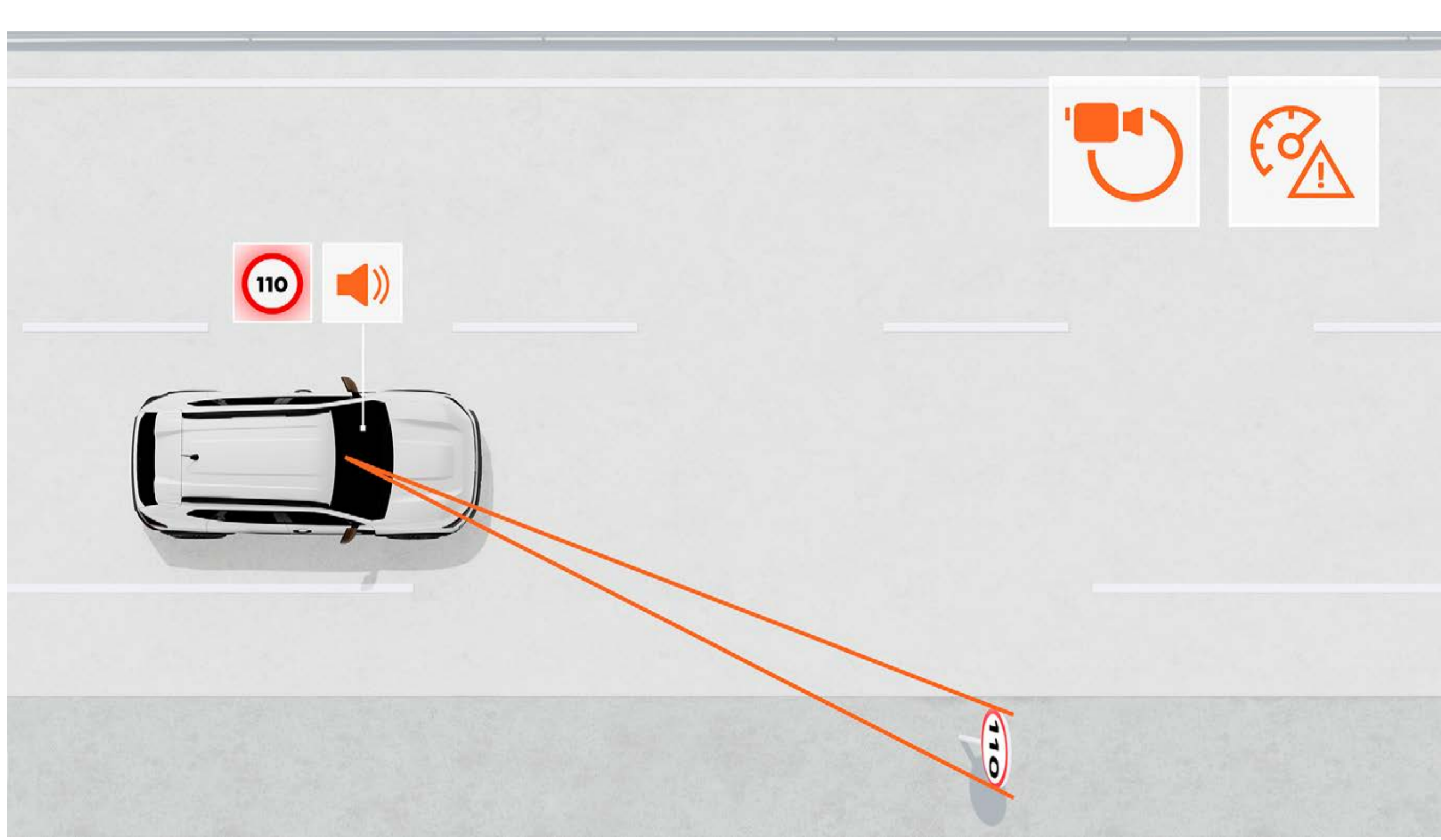

## ROZPOZNÁVÁNÍ DOPRAVNÍCH ZNAČEK S UPOZORNĚNÍM NA PŘEKROČENÍ RYCHLOSTI

Tento systém poskytuje spolehlivou indikaci maximální rychlosti na silnici v reálném čase a upozorňuje řidiče na překročení rychlosti vizuálními a zvukovými výstrahami (které lze vypnout).

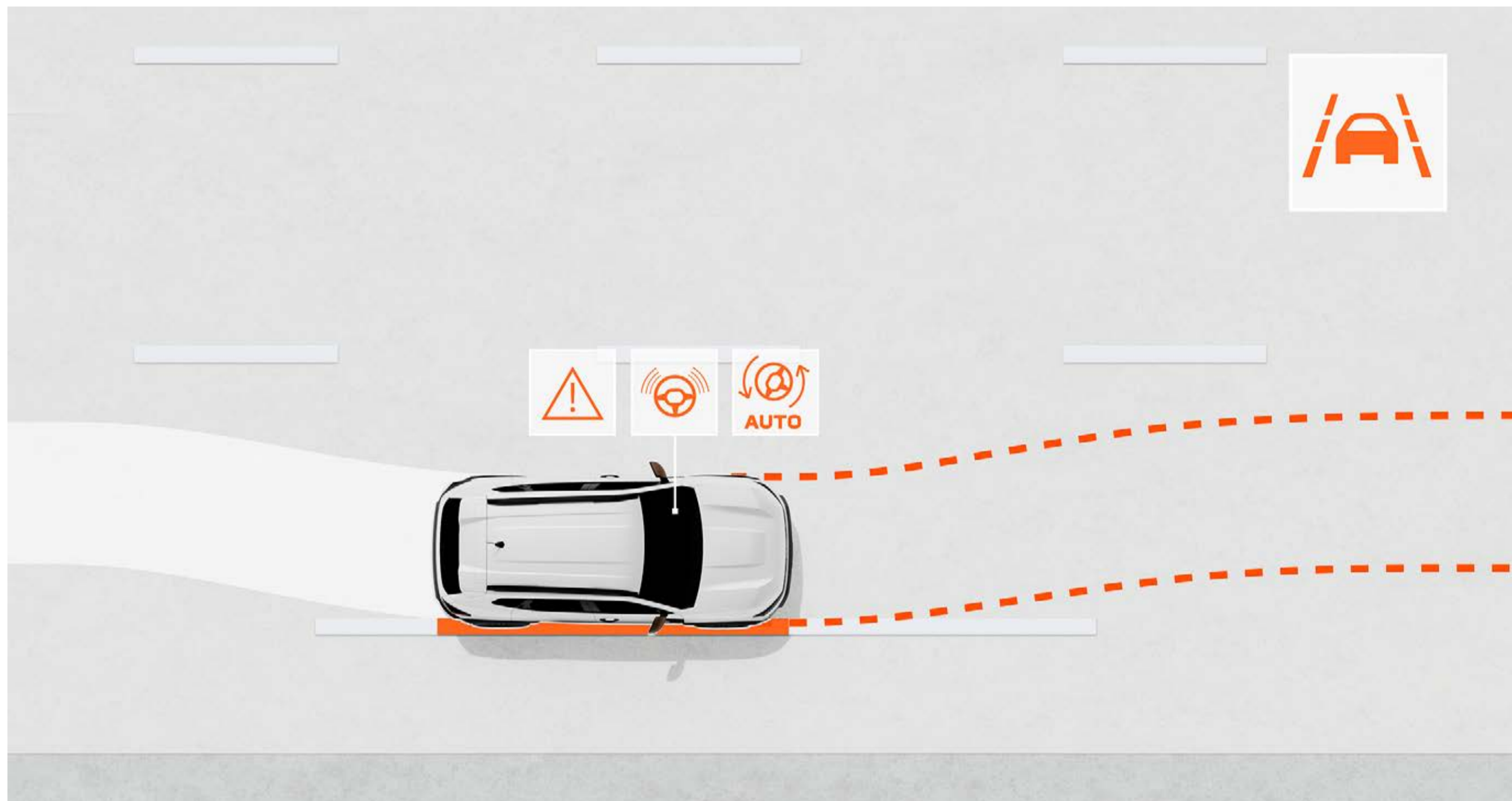

## ASISTENT PRO UDRŽOVÁNÍ V JÍZDNÍM PRUHU A UPOZORNĚNÍ PŘI VYBOČENÍ Z JÍZDNÍHO PRUHU

Tento asistent sleduje dráhu vozidla v jízdním pruhu a varuje řidiče, pokud neúmyslně překročí bílou čáru. V případě potřeby může také korigovat trajektorii vozidla pomocí automatického řízení.

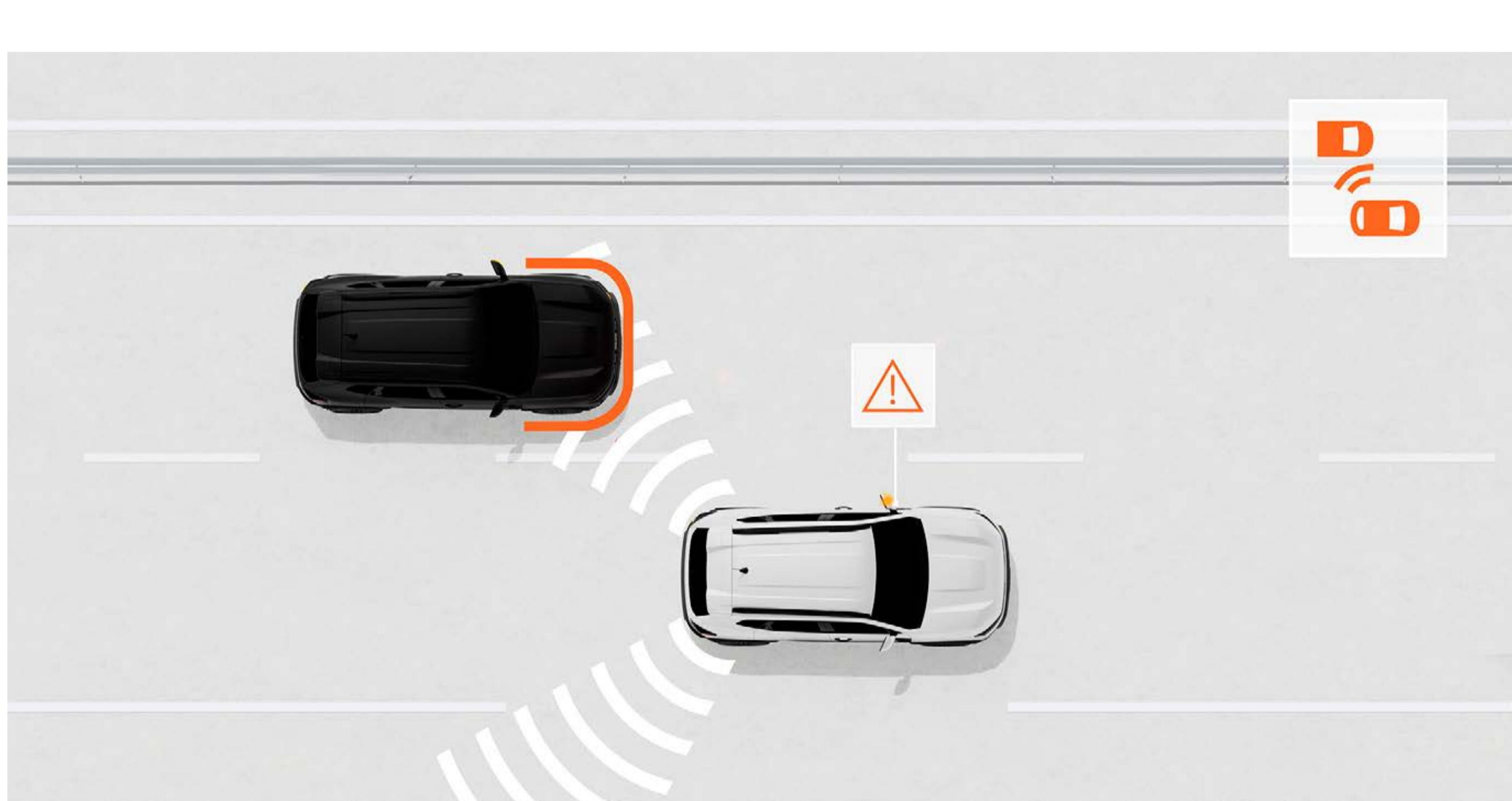

## SYSTÉM SLEDOVÁNÍ MRTVÉHO ÚHLU

Tento asistenční systém sleduje oblasti omezeného výhledu řidiče a vizuálním signálem ho upozorní, pokud se v této oblasti nachází jiné vozidlo nebo účastník silničního provozu, a umožní mu tak bezpečně přejet do jiného jízdního pruhu.

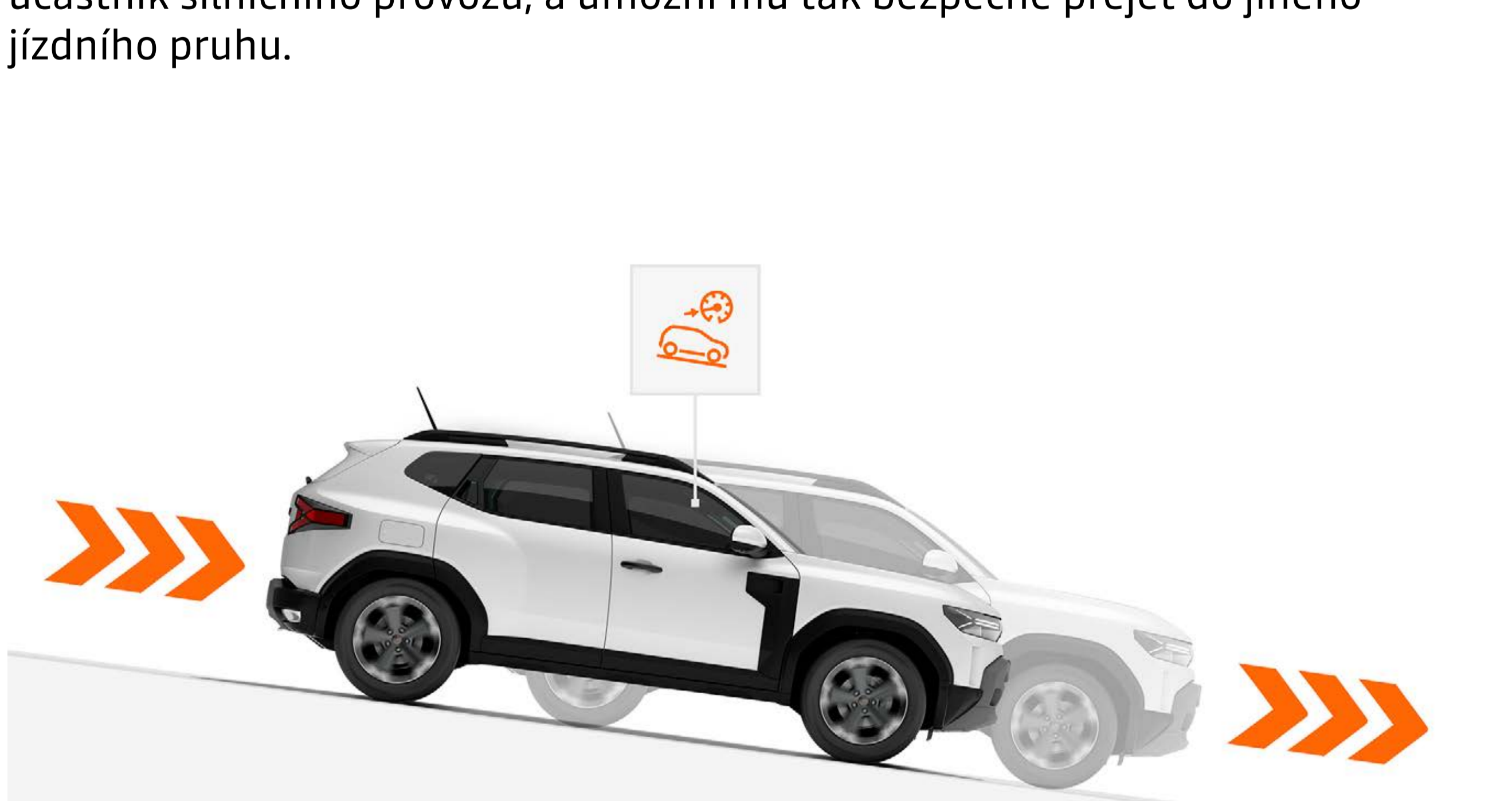

## ASISTENT PRO SJEZD Z PRUDKÝCH SVAHŮ

Při prudkém klesání tento systém omezuje rychlost vozidla, aniž by bylo nutné použít brzdový pedál.



## KAMEROVÝ SYSTÉM MULTIVIEW

Kamerový systém MultiView vám poskytne více očí! Nabízí přední, zadní a boční pohled, čímž vám pomůže odhalit díry, kameny nebo překážky, které není vždy snadné vidět, a usnadní vám tak řízení.



# **OBJEVTE VÝBAVU DACIA DUSTER**



**BARVY KAROSERIE**

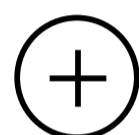

**STUPNĚ VÝBAVY**

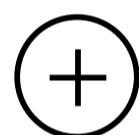

**PŘÍSLUŠENSTVÍ**

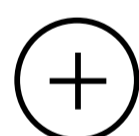

**MOTORIZACE**

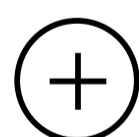

**ROZMĚRY**

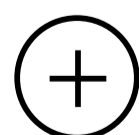



## 06. BARVY KAROSERIE



**BÉŽOVÁ SANDSTONE<sup>(1)</sup>**



**ZELENÁ DUSTY<sup>(2)(3)</sup>**



**HNĚDÁ TERRACOTTA<sup>(1)</sup>**



**BÍLÁ GLACIER<sup>(2)</sup>**



**ŠEDÁ SCHISTE<sup>(1)(3)</sup>**



**ČERNÁ NACRÉ<sup>(1)</sup>**



**ZELENÁ CÈDRE<sup>(1)</sup>**

(1) Metalický lak (2) Nemetický lak (3) dostupné pouze ve verzi Essential  
Ilustrační foto.

**STÁHNOUT APLIKACI DACIA AR**



## 06. STUPNĚ VÝBAVY

### ESSENTIAL



### HLAVNÍ PRVKY STANDARDNÍ VÝBAVY

#### DESIGN EXTERIÉRU

- Přední a zadní nárazníky v barvě karoserie
- Ocelová 16" kola, celoplošné kryty
- Kliky dveří a vnější zpětná zrcátka v černé barvě
- Světelný podpis LED
- Podélné střešní lišty, černé
- Elektricky ovládaná a vyhřívaná vnější zpětná zrcátka, černá
- ECO LED světlomety

#### DESIGN INTERIÉRU

- Látkové čalounění Essential
- Výdechy klimatizace, černé
- Vnitřní kliky dveří v ocelově šedé barvě

#### ŽIVOT NA PALUBĚ

- Elektricky ovládané okno řidiče a spolujezdce
- 4 upevňovací body YouClip
- Elektrický posilovač řízení s proměnlivým účinkem
- Výškově nastavitelné sedadlo řidiče
- Výškově a podélně nastavitelný volant potažený umělou kůží
- Klíč s dálkovým ovládním centrálního zamykání
- Nízká středová konzola
- 3,5" displej TFT palubního počítače
- Multimediální systém Media Control se 4 reproduktory
- Dělené zadní sedadlo sklopné v poměru 1/3–2/3
- Manuální klimatizace
- Kryt zavazadlového prostoru

#### AKTIVNÍ A PASIVNÍ BEZPEČNOST

- 6 airbagů (přední, hlavový a boční pro řidiče a spolujezdce)
- Tlačítko My Safety
- Protiblokovací systém brzd (ABS) + asistent nouzového brzdění (EBA)
- Aktivní systém nouzového brzdění s detekcí chodců/cyklistů
- Elektronická kontrola stability (ESP) s asistentem rozjezdu do kopce (HSA)
- Tísňové volání (E-call)
- Zaznamenávání údajů o událostech (nehodách)
- Příprava na instalaci alkoholtesteru
- Rozpoznávání dopravních značek s upozorněním při překročení rychlosti
- Varování při opuštění jízdního pruhu
- Asistent pro udržování v jízdním pruhu
- Upozornění na únavu řidiče
- Rescue kód®
- Automatické zapínání světlometů
- Režim ECO, Stop & Start a ukazatel zařazeného rychlostního stupně
- Systém uchycení ISOFIX na bočních zadních sedadlech
- Sada na opravu pneumatik
- Zadní parkovací senzory
- Tempomat s omezovačem rychlosti



## EXPRESSION



### HLAVNÍ PRVKY STANDARDNÍ VÝBAVY EXPRESSION = ESSENTIAL+

#### DESIGN EXTERIÉRU

- Disky kol z lehkých slitin 17" design Tergan s diamantovým efektem
- Vnější kliky dveří v barvě karoserie
- Vnější zpětná zrcátka v šedé barvě
- Podélné střešní lišty
- Ochranné prvky na bocích vozu z recyklovaného plastu Starkle®

#### DESIGN INTERIÉRU

- Výdechy klimatizace v ocelově šedé barvě
- Madla předních dveří v barvě modrá denim
- Čalounění v kombinaci látka/denim tkanina s reflexním logem Dacia

#### ŽIVOT NA PALUBĚ

- Elektricky ovládaná okna (vpředu a vzadu)
- 6 upevňovacích bodů YouClip
- 7" barevný přístojový štít
- Multimediální systém Media Display 10" se 4 reproduktory a zrcadlením telefonu\*\*
- Středová konzola s loketní opěrkou a úložným prostorem\*

#### AKTIVNÍ A PASIVNÍ BEZPEČNOST

- Zadní parkovací kamera
- Světelný a dešťový senzor

#### VOLITELNÁ VÝBAVA

- Multimediální systém Media Nav Live 10", audiosystém Arkamys, 6 reproduktorů a zrcadlení telefonu\*
- Paket Winter: vyhřívaná přední sedadla, vyhřívaný volant, sedadlo řidiče s bederním nastavením a výškově nastavitelné sedadlo spolujezdce
- Rezerva (pouze na TCe 130 4x4)<sup>(1)</sup>
- Metalický nebo nemetalický lak

\* Vylučuje se v kombinaci s Automatickou elektrickou parkovací brzdou.

\*\* dostupné v jazykových verzích: CHI, DAN, GER, ENG, SPA, FRE, ITA, JAP, NOR, DUT, POL, POR, RUM, RUS, SWE, TUR, UKR, VIE, CZE a SLO

(1) Volitelné vybavení „rezerva“ nahrazuje výbavu „sada na opravu pneumatik“.



# JOURNEY



## HLAVNÍ PRVKY STANDARDNÍ VÝBAVY JOURNEY = EXPRESSION+

### DESIGN EXTERIÉRU

- Disky kol z lehkých slitin 18", design Tagasan s diamantovým efektem
- Přední mlhové světlomety

### ŽIVOT NA PALUBĚ

- Automatická klimatizace
- Elektricky nastavitelná vnější zpětná zrcátka, vyhřívaná, elektricky sklopná
- Hands-free karta
- Indukční nabíječka
- Elektrická parkovací brzda
- Multimediální systém Media Nav Live 10", audio Arkamys, 6 reproduktorů a zrcadlením telefonu\*

### AKTIVNÍ A PASIVNÍ BEZPEČNOST

- Automatické přepínání dálkových světel
- Asistent pro sjezd z prudkých svahů (pouze na TCe 130 4x4)

### VOLITELNÁ VÝBAVA

- Paket Parkování: kamerový systém Multiview, systém sledování mrtvého úhlu, přední a boční parkovací senzory
- Paket Winter: vyhřívaná přední sedadla, vyhřívaný volant, sedadlo řidiče s bederním nastavením a výškově nastavitelné sedadlo spolujezdce
- Rezerva (pouze na TCe 130 4x4)<sup>(1)</sup>
- Metalický nebo nemetalický lak

\* dostupné v jazykových verzích: CHI, DAN, GER, ENG, SPA, FRE, ITA, JAP, NOR, DUT, POL, POR, RUM, RUS, SWE, TUR, UKR, VIE, CZE a SLO

1) Volitelné vybavení „rezerva“ nahrazuje výbavu „sada na opravu pneumatik“.



## EXTREME



### HLAVNÍ PRVKY STANDARDNÍ VÝBAVY EXTREME = EXPRESSION+

#### DESIGN EXTERIÉRU

- Disky kol z lehkých slitin 17", design Tergan
- Vnější zpětná zrcátka v měděné barvě
- Modulární střešní lišty
- Přední mlhové světlomety

#### DESIGN INTERIÉRU

- Speciální čalounění v kombinaci látka/materiál Microcloud
- Detaily interiéru v měděné barvě

#### ŽIVOT NA PALUBĚ

- Automatická klimatizace
- Elektricky nastavitelná vnější zpětná zrcátka, vyhřívaná, elektricky sklopná
- Hands-free karta
- Sedadlo řidiče s nastavitelnou bederní opěrkou a sedadlo spolujezdce výškově nastavitelné

#### AKTIVNÍ A PASIVNÍ BEZPEČNOST

- Automatické přepínání dálkových světel
- Asistent pro sjezd z prudkých svahů

#### VOLITELNÁ VÝBAVA

- Disky kol z lehkých slitin 18", design Tagasan
- Paket Parkování: přední, zadní a boční parkovací senzory, kamerový systém Multiview, systém sledování mrtvého úhlu
- Paket Winter: vyhřívaná přední sedadla, vyhřívaný volant
- Paket Technologie: multimediální systém Media Nav Live, indukční nabíječka, automatická elektrická parkovací brzda
- Rezerva (pouze na TCe 130 4x4)<sup>(1)</sup>
- Metalický nebo nemetalický lak

1) Volitelné vybavení „rezerva“ nahrazuje výbavu „sada na opravu pneumatik“.

KONFIGUROVAT

MENU ^



## 06. PŘÍSLUŠENSTVÍ



### BOČNÍ NÁŠLAPY

Nezbytný doplněk pro zvýraznění 4x4 stylu vašeho vozidla. Usnadňuje nastupování do vozidla a přístup k nákladu na střeše. Zároveň chrání karoserii před drobnými každodenními nárazy.



### SHARK ANTÉNA

Dodejte svému vozu elegantní vzhled s touto shark anténou, která plynule splyne s liniemi vašeho vozu.



### TAŽNÉ ZAŘÍZENÍ DEMONTOVATELNÉ BEZ NÁŘADÍ

S tímto tažným zařízením vyvinutým značkou Dacia můžete bezpečně táhnout nebo převážet jízdní kolo, přívěs, člun nebo kánoe. Díky kulovému kloubu, který lze snadno demontovat bez použití nářadí, zachováte estetický vzhled vašeho vozidla.



### NOSIČ KOL NA TAŽNÉ ZAŘÍZENÍ

Rychle a bez jakéhokoliv nastavování se připevňuje k tažnému zařízení a představuje nejbezpečnější a nejpraktičtější způsob přepravy až tří jízdních kol. Praktické díky funkci naklápění, která zachovává snadný přístup do zavazadlového prostoru i s nasazenými koly.



### STŘEŠNÍ TYČE – NA PODÉLNÉ STŘEŠNÍ LIŠTY<sup>(1)</sup>

Ideální pro přidání nosiče jízdních kol, nosiče lyží nebo střešního boxu a zvýšení přepravní kapacity vozidla<sup>(2)</sup>. Díky inovativnímu systému upevnění Quickfix je lze snadno a rychle namontovat na podélné střešní lišty bez použití nářadí.



### GUMOVÉ KOBERCE

Vyberte si gumové koberce značky Dacia s vyvýšenými okraji a topografickými vzory, které jsou vyrobeny z 20 % z recyklovaného materiálu. Poskytují vašemu vozidlu dodatečnou ochranu a dodávají mu pocit elegance a modernosti.



### TEXTILNÍ KOBERCE PREMIUM

Dodejte svému vozu dodatečnou ochranu pomocí těchto prémiových koberců s logem Dacia, které jsou vyrobeny na míru pro vůz Duster. Jsou vyrobeny z kvalitního textilu, jsou praktické a snadno se udržují.

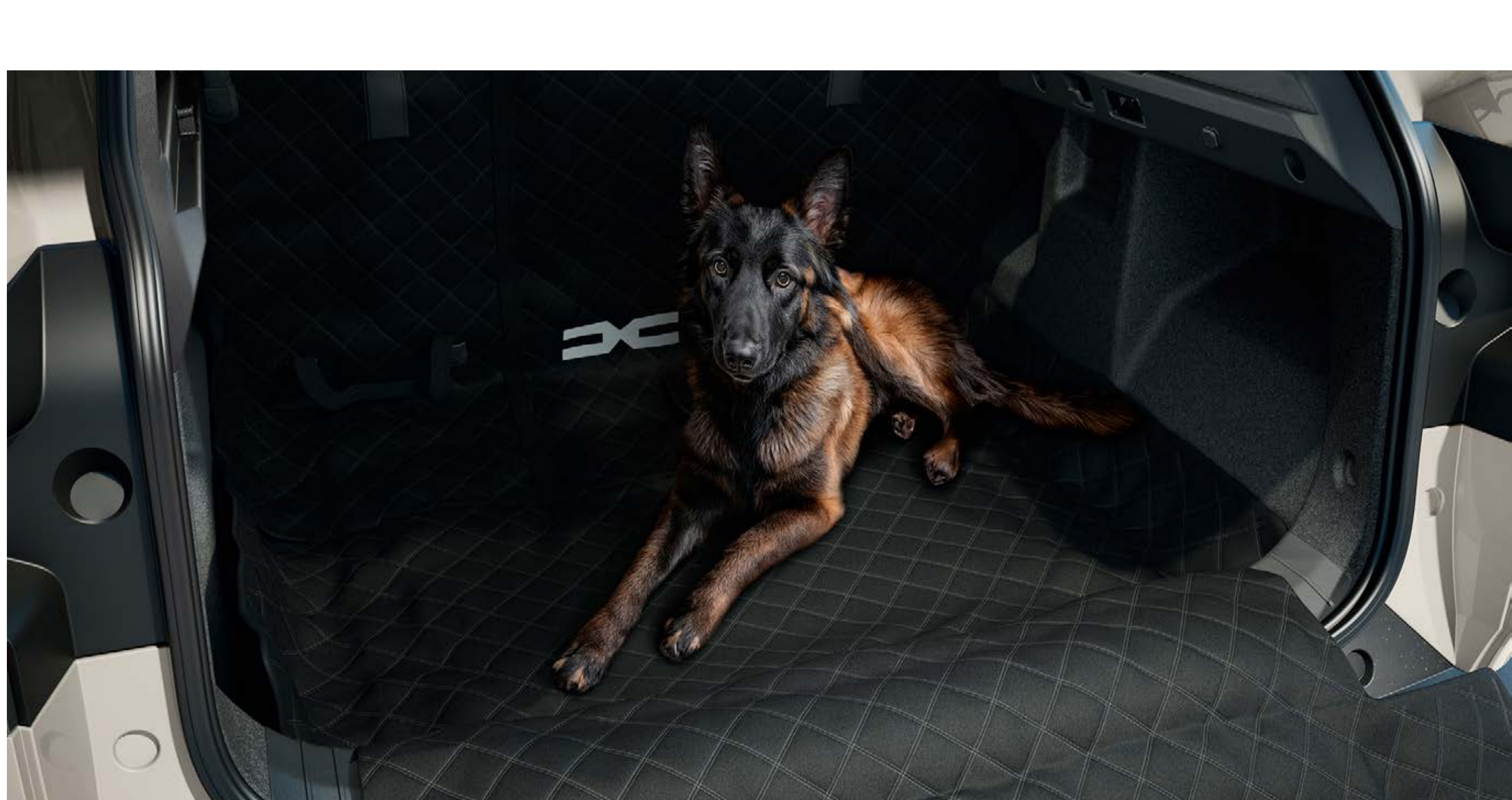

### MULTIFUNKČNÍ OCHRANA KUFRU A SEDADEL

Chraňte svá zadní sedadla a zavazadlový prostor před každodenním znečištěním a poškrábáním pomocí našeho multifunkčního potahu. Tato praktická ochrana se rychle připevní k zadní straně sedadel pomocí popruhů kolem opěrek hlavy. V zavazadlovém prostoru lze potah snadno složit a rozložit, dokonale se přizpůsobí poloze sedadel a zároveň zakryje celou ložnou plochu.

(1) Pro verze bez modulárních střešních tyčí. (2) Maximální nosnost 80 kg.

STÁHNOUT  
BROŽURU PŘÍSLUŠENSTVÍ



## 06. MOTORIZACE

	ECO-G 100	TCe 130	TCe 130 4x4	Hybrid 140
<b>MOTORY</b>				
Palivo	Benzín / LPG	Benzín / Elektřina mild hybrid 48 V	Benzín / Elektřina mild hybrid 48 V	Benzín / Elektřina full hybrid 230 V
Typ převodovky	Manuální	Manuální	Manuální	Automatická multimódová
Maximální výkon kW (k) při otáčkách (ot./min)	74 (100) při 4400–4900/4600–5000	96 (130) při 4500–5500	96 (130) při 4500–5500	105 (140) při 5600*
Maximální točivý moment (Nm) při otáčkách (ot./min)	160 / 170 při 2200–3750/2000–3500	230 při 2100–3500	230 při 2100–3500	148 při 3600
Typ vstřikování	Nepřímé	Přímé	Přímé	Nepřímé
Zdvihový objem (cm <sup>3</sup> )	999	1 199	1 199	1 598
Počet válců / ventilů	3 / 12	3 / 12	3 / 12	4 / 16
Emisní norma	Euro6			
Filtr pevných částic <sup>(1)</sup>	ano			
Stop & Start <sup>(2)</sup>	ano			

<b>TYP BATERIE</b>				
Trakční baterie	-	Lithium-ion / 48 V / 0.84 kWh	Lithium-ion / 48 V / 0.84 kWh	Lithium-ion / 230 V / 1.2 kWh

<b>VÝKONY</b>				
Maximální rychlost (km/h)/ 0–100 km/h (s)	163 (benzín) / 168 (LPG)	180	180	170** / 160***
Zrychlení z 0–100 km/h (s)	14,0 (benzín) / 13,2 (LPG)	9,9	10,1	11

<b>PŘEVODOVKA A POHON</b>				
Pohon	4x2	4x2	4x4	4x2
Typ převodovky / Počet převodových stupňů	6	6	6	Automatická multimódová / 4+2

<b>ŘÍZENÍ</b>				
Řízení	Elektrický posilovač řízení			
Poloměr otáčení (m)	10,86			

<b>BRZDY</b>				
Vpředu: kotoučové (VD) / průměr (mm)	280	280	280 / 296	296
Zadní: bubnové (D) / průměr (palce)	T9/280			

<b>KOLA A PNEUMATIKY</b>				
Rozměry pneumatik	215/70 R16 215/65 R17 215/60 R18	215/65 R17 215/60 R18	215/65 R17 Celoroční 215/60 R18 Celoroční	215/65 R17 215/60 R18

<b>SPOTŘEBA A EMISE<sup>(3)</sup></b>				
Dle metodiky	WLTP <sup>(4)</sup>			
Režim ECO	Ano			
Objem palivové nádrže (litr)	Benzín: 50 / LPG: 51	Benzín: 50	Benzín: 55	Benzín: 50
Emise CO <sub>2</sub> (g/km)	Benzín: 147 / LPG: 126	123	135	113
Spotřeba v kombinovaném cyklu (l/100 km)	Benzín: 6,5 / LPG: 8,0	5,5	6,0	5,0

<b>HMOTNOSTI (KG) A OBJEMY (LITRY-VDA)</b>				
Max. pohotovostní hmotnost	1 308	1 346	1 436	1 422
Max. povolená hmotnost jízdní soupravy	2 965	3 300	3 395	2 620
Max. povolená celková hmotnost	1 765	1 800	1 895	1 870
Užitečné zatížení min / max <sup>(5)</sup>	457 / 489	454 / 496	459 / 505	448 / 490
Max. povolená hmotnost brzděného přívěsu	1 200	1 500	1 500	750
Max. povolená hmotnost nebrzděného přívěsu	675	685	730	725
Objem zavazadlového prostoru (VDA, l)	453	517	456	430
Maximální objem zavazadlového prostoru (VDA, l)	1 632	1 696	1 635	1 609

1) Benzínové motory s filtrem pevných částic (DPF): nové benzínové motory s přímým vstřikováním nyní obsahují filtr pevných částic ve výfukovém potrubí, aby se snížily emise pevných částic. Filtr zadržuje částice přítomné ve výfukových plynech a následně je spaluje prostřednictvím automatické a pravidelné regenerace. Filtr pevných částic nevyžaduje žádnou údržbu.

(2) Startér a akumulátor vozidla jsou upraveny pro použití se systémem Stop & Start. (3) Oficiální spotřeba a emise podle platných předpisů. (4) WLTP (Worldwide Harmonized Light Vehicle Test Procedures): tento nový protokol poskytuje výsledky mnohem bližší výsledkům zjištěným v každodenním provozu ve srovnání s protokolem NEDC. Emise CO<sub>2</sub> jsou certifikovány standardní, předpisovou metodou. Tato metoda je stejná pro všechny výrobce a umožňuje porovnávání vozidel. (5) Uvedené užitečné zatížení je na nejnižší úrovni výbavy. (6) Podle normy ISO 3832.

\* Kombinovaný výkon spalovacích a elektrických motorů. \*\* Maximální rychlost s elektrickým přetáčivým momentem po omezenou dobu. \*\*\* Maximální rychlost pouze u spalovacího motoru.

KONFIGUROVAT

MENU 



## 06. ROZMĚRY

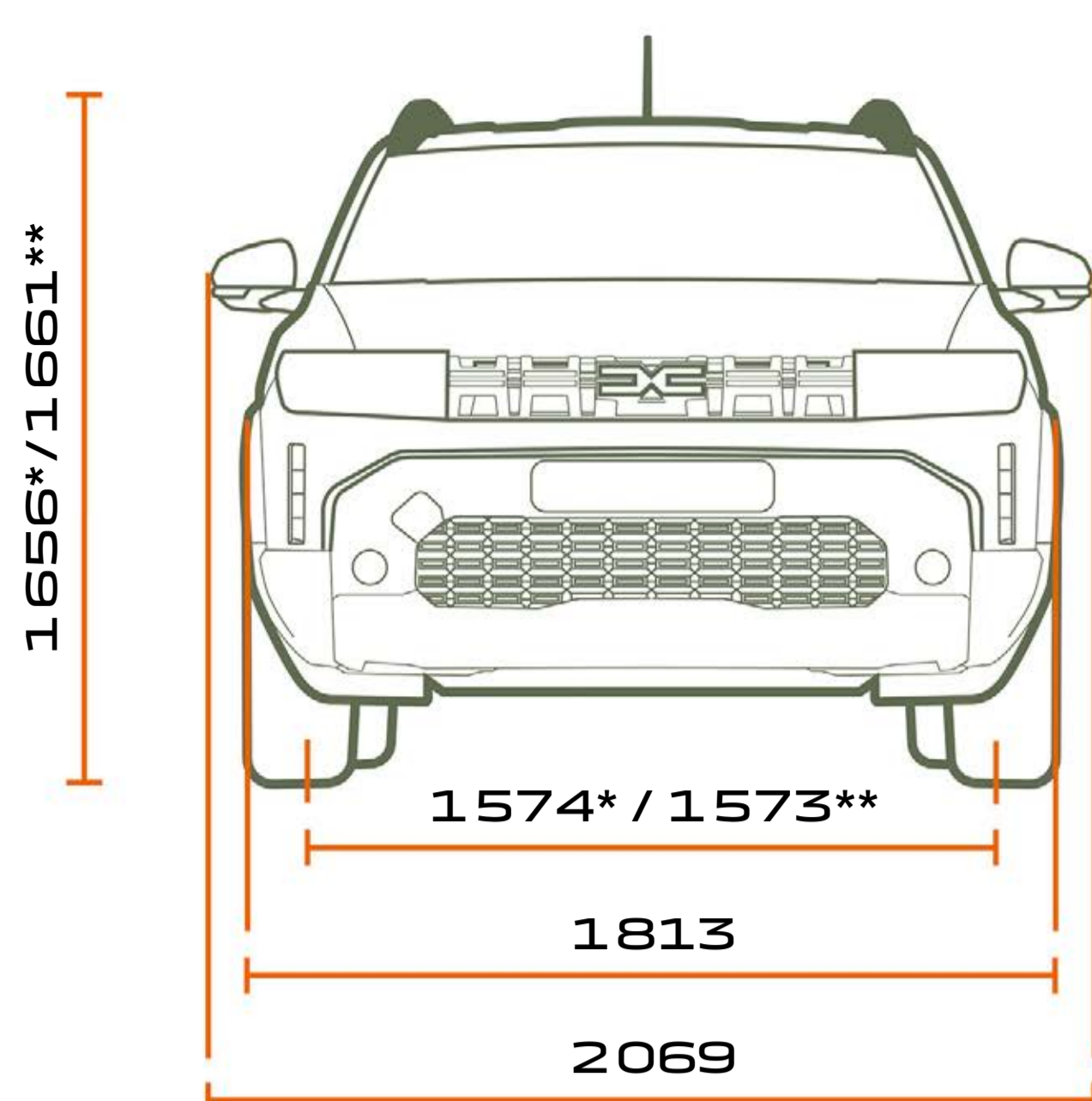

**ČELNÍ POHLED**

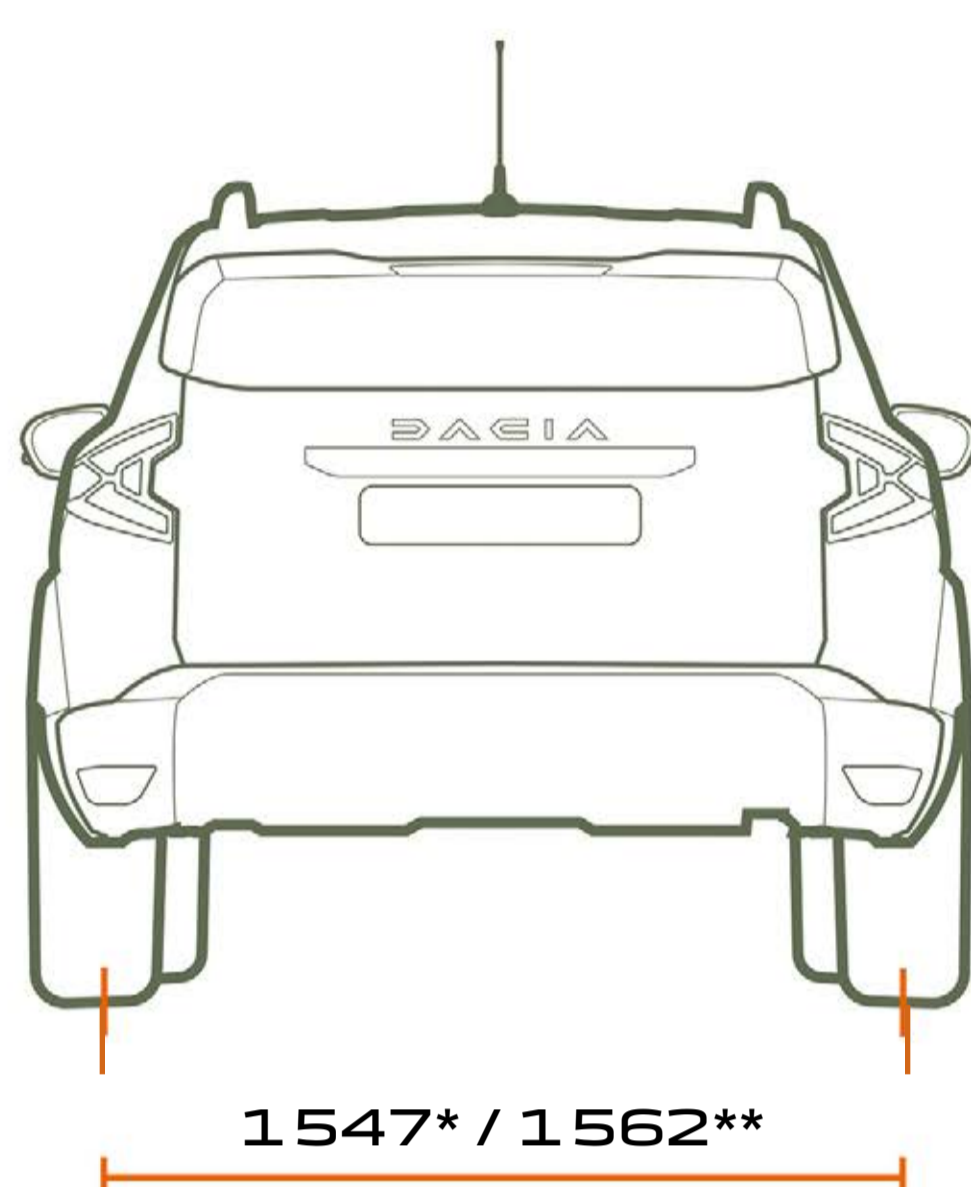

**POHLED ZE ZADU**

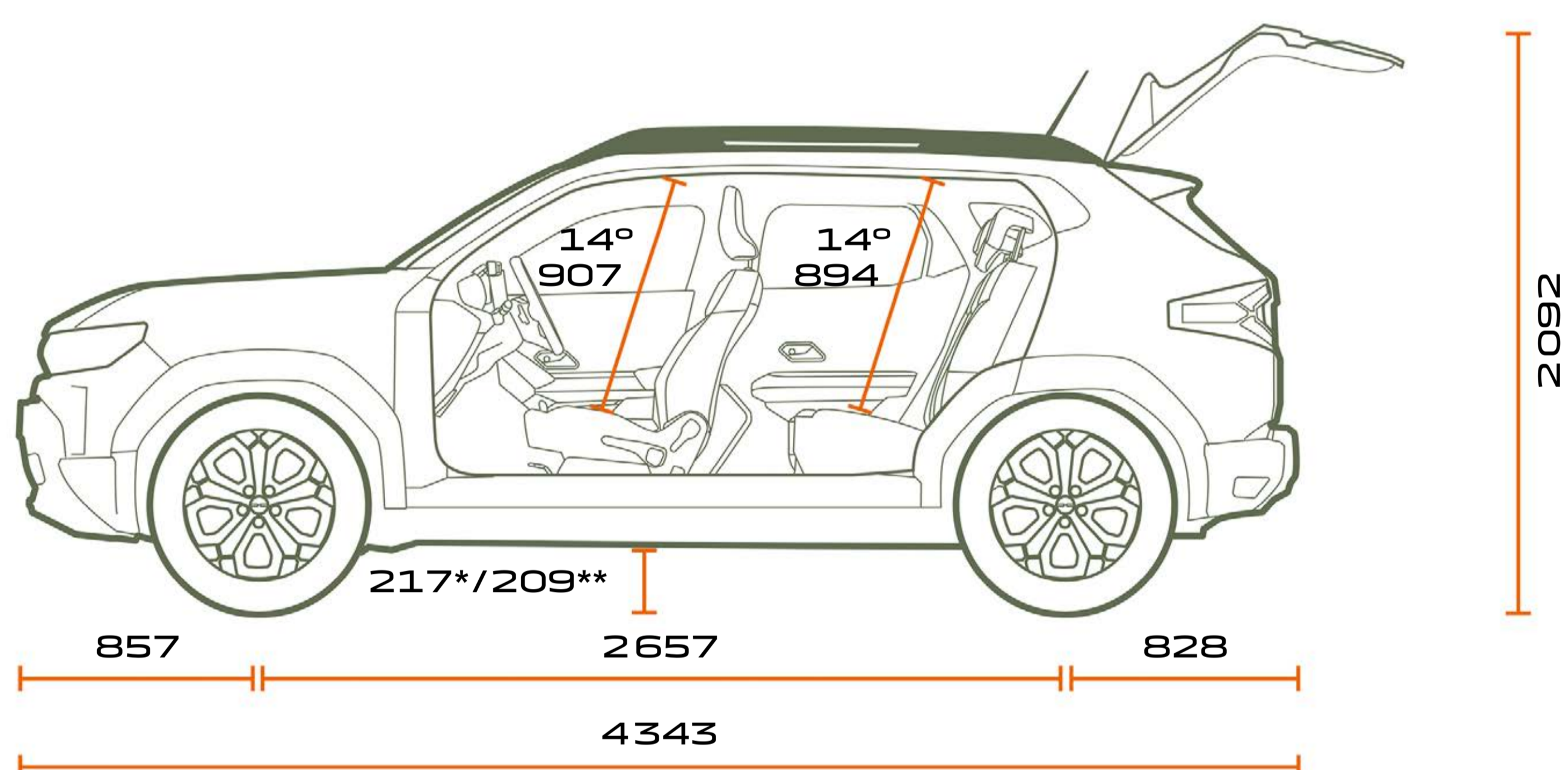

**BOČNÍ POHLED**

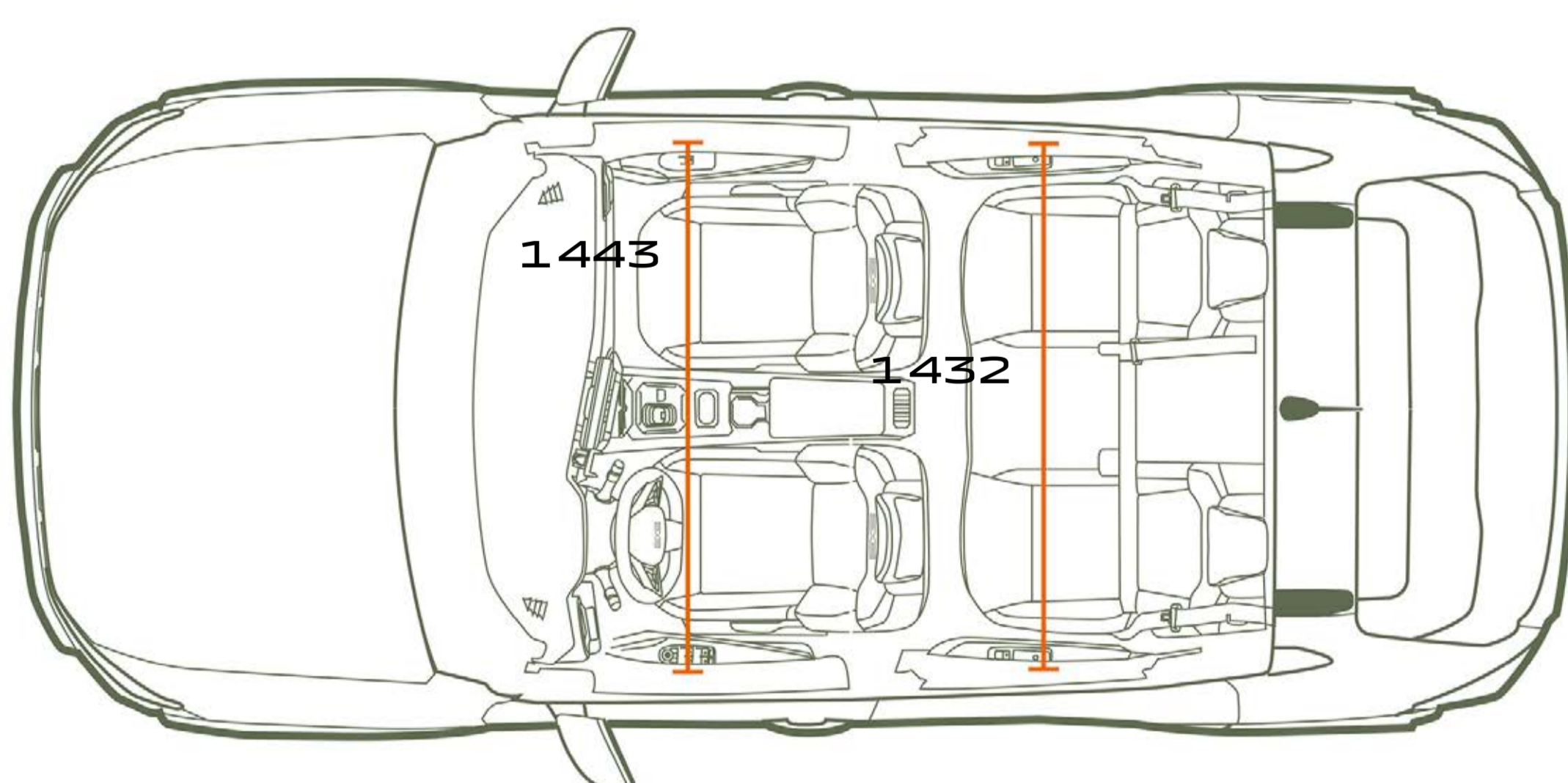

**POHLED SHORA**

Rozměry v mm.  
\* verze 4x2  
\*\* verze 4x4

**KONFIGUROVAT**

**MENU** ^



# DAECIA



Zajištění přesnosti a aktuálnosti této publikace v době tisku byla věnována maximální pozornost. Tento dokument byl vytvořen na základě předprodukčních modelů a prototypů. V souladu se svými zásadami neustálého zlepšování produktů si společnost Dacia vyhrazuje právo kdykoliv upravit popsané a uvedené specifikace vozidla a příslušenství. Všechny takové úpravy jsou prodejčům Dacia sdělovány v nejkratší možné době. V závislosti na zemi prodeje se mohou verze lišit a určité vybavení nemusí být dostupné (standardně, na přání nebo jako příslušenství). Nejnovější informace vám poskytne zástupce značky Dacia. Z technických důvodů se barvy vytištěné v tomto dokumentu mohou mírně lišit od barev skutečného laku nebo obložení interiéru. Všechna práva vyhrazena. Rozmnožování v jakémkoliv formátu a jakýmkoliv způsobem celé nebo jen části této publikace je zakázáno bez předchozího písemného souhlasu společnosti Dacia.

Dacia doporučuje  **Castrol**

PUBLICIS – AUTORSKÁ PRÁVA K FOTOGRAFIÍM: S. STAUB, P. CURTET, ©RENAULT MARKETING 3D-COMMERCE – ČERVENEC 2024



KONFIGUROVAT

REZERVOVAT  
TESTOVACÍ JÍZDU

NAJÍT DEALERA

MENU 