

# NEUER DACIA SPRING

## PREISE UND AUSSTATTUNGEN

gültig ab 05. April 2024

VERSIONEN	kW	PS	ESSENTIAL	EXPRESSION	EXTREME
Electric 45	33	44	16.900,- €	17.900,- €	
Electric 65	48	65		18.900,- €	19.900,- €

### AUSSTATTUNGS-HIGHLIGHTS

#### ESSENTIAL

- 14-Zoll-Stahlräder mit Radvollblende in Grau
- Aktiver Notbremsassistent mit Fußgänger-/Fahrraderkennung (AEBS)
- Außenspiegelgehäuse und Türgriffe in Schwarz
- DACIA Schriftzug am Heck in Weiß, SPRING Schriftzug an C-Säule in Wagenfarbe
- Designelemente innen in Hellgrau und Weiß
- Digitales 7-Zoll-Fahrinfodisplay in Farbe
- Einparkhilfe hinten
- Elektrische Fensterheber vorne
- Front- und Heckschürze im SUV-Look, schwarz
- ISOFIX-Kindersitzbefestigung auf den hinteren Außenplätzen
- Ladekabel Typ 2/Typ 2 (Mode 3) für den Anschluss an eine Wallbox oder Ladestation
- LED-Tagfahrlicht
- Lenkrad im 3-Speichen-Design, höhenverstellbar
- Lichtautomatik
- Multimediastystem Media Control inklusive USB-C-Anschluss & Bluetooth-Freisprecheinrichtung
- Stoffpolsterung Essential, grau meliert
- Tempopilot mit Geschwindigkeitsbegrenzer
- Vierstufiger Wahlhebel für die Gangwahl inklusive B-Modus ("One Pedal Driving")

#### EXPRESSION (ZUSÄTZLICH BZW. ABWEICHEND VON ESSENTIAL)

- 14-Zoll-Stahlräder mit Radvollblende in Stahlgrau/Schwarz (Electric 45) bzw.
- 15-Zoll-Stahlräder mit Radvollblende in Schwarz/Stahlgrau (Electric 65)
- Designapplikationen in Grau an Front- und Heckschürze
- Designelemente innen in Brick Red und Weiß
- Klimaanlage (manuell) mit Pollenfilter
- Stoffpolsterung Expression dunkelgrau/weiß mit geprägtem Dacia Logo
- Striping in Schwarz an den Seitentüren (außen)
- Türgriffe in Wagenfarbe

#### EXTREME (ZUSÄTZLICH BZW. ABWEICHEND VON EXPRESSION)

- 15-Zoll-Stahlräder mit Radvollblende in Schwarz-glänzend/Grau
- Außenspiegel elektrisch einstellbar
- Außenspiegelgehäuse in Kupferfarbe
- DACIA Schriftzug am Heck in Kupferfarbe
- Designelemente innen in Grau-Grün und Kupferfarbe
- Einstiegsleisten vorne
- Elektrische Fensterheber vorne und hinten
- Grafische Sticker an Front- und Heckschürze
- Gummifußmatten auf Fahrer- und Beifahrerseite
- Multimediastystem Media Nav Live inklusive 10,1-Zoll-Touchscreen, Connected Navigation & kabellose Smartphone-Integration
- Rückfahrkamera
- Stoffpolsterung Extreme, Anthrazit/grau-grün mit geprägtem Dacia Logo
- Striping in Schwarz mit SPRING Schriftzug an C-Säule
- V2L (Vehicle-to-Load), Adapter zum Anschluss von externen Elektrogeräten

<sup>1</sup> Bei der Leserwahl „AUTO BILD - Die besten Marken in allen Klassen“ hat Dacia den Gesamtsieg in der Kategorie „Preis/Leistung“ gewonnen.  
 AUTO BILD Ausgabe 16/2024



# OPTIONEN

	ESSENTIAL	EXPRESSION	EXTREME
<b>OPTIONENPAKETE</b>			
<b>Techno-Paket</b>			
- Multimediasystem Media Nav Live <sup>1</sup> inklusive 10,1-Zoll-Touchscreen, Connected Navigation & kabellose Smartphone-Integration		800,- €	•
- Rückfahrkamera			
- USB-C Anschluss zusätzlich			

	ESSENTIAL	EXPRESSION	EXTREME
<b>EINZELOPTIONEN</b>			
- Einparkhilfe vorne			150,- €
- Ladekabel Schuko/Typ2 (10A) für den Anschluss an die Haushaltssteckdose <sup>2</sup>	250,- €	250,- €	250,- €
- CCS-Ladeanschluss für DC-Schnellladung <sup>3</sup> (80 % Reichweite in unter einer Stunde)		600,- € <sup>3</sup>	600,- €

	ESSENTIAL	EXPRESSION	EXTREME
<b>AUSSENLACKIERUNGEN</b>			
- Kaolin-Weiß (QPA)	0,- €	0,- €	0,- €
- Sonderlackierung Oliv-Grün (DQH)	550,- €	550,- €	550,- €
- Sonderlackierungen Safari-Beige (HNW), Brick Red (NPR), Schiefer-Blau (RRN)		550,- €	550,- €
- Metallic-Lackierung Lightning-Grau (KQE)		650,- €	650,- €

• = serienmäßig

<sup>1</sup> Details zu den Multimediasystemen auf Seite 4

<sup>2</sup> Bitte beachten Sie die Sicherheitshinweise in der mit dem Ladekabel mitgelieferten Bedienungsanleitung.

<sup>3</sup> Nur in Verbindung mit Electric 65

Unverbindliche Preisempfehlung der Renault Deutschland AG, inklusive der gesetzlichen MwSt. zzgl. Überführungs-/Transportkosten. Die Angaben über Preise, Lieferung und Leistungen entsprechen den zum Zeitpunkt der Drucklegung vorhandenen Kenntnissen. Änderungen sind vorbehalten. Ihr Dacia Partner informiert Sie gerne.

# AUSSTATTUNGSDetails

ESSENTIAL      EXPRESSION      EXTREME

## SICHERHEIT

Aktiver Notbremsassistent mit Fußgänger-/ Fahrraderkennung <sup>1</sup>	•	•	•
Antiblockiersystem (ABS) mit elektronischer Bremskraftverteilung (EBV)	•	•	•
Dreipunkt-Sicherheitsgurte auf allen Plätzen	•	•	•
eCall-Notrufsystem <sup>1</sup>	•	•	•
Elektronisches Stabilitätsprogramm (ESP) mit Berganfahrhilfe <sup>1</sup>	•	•	•
Ereignisbezogener Datenspeicher <sup>1</sup>	•	•	•
Front- und Seitenairbags für Fahrer- und Beifahrer (Beifahrerairbag abschaltbar)	•	•	•
Gurtstraffer und Gurtkraftbegrenzer auf allen Plätzen	•	•	•
ISOFIX-Kindersitzbefestigung auf den beiden hinteren Plätzen	•	•	•
Kopfstützen vorne fix, auf den beiden hinteren Plätzen höhenverstellbar	•	•	•
Mobilitäts-Set (12V-Kompressor und Reifendichtmittel)	•	•	•
Müdigkeitswarner <sup>1</sup>	•	•	•
Reifendruckkontrollsystem, indirekt	•	•	•
Spurhalteassistent inkl. Spurhaltewarner <sup>1</sup>	•	•	•
Verkehrszeichenerkennung mit Geschwindigkeitswarner <sup>1</sup>	•	•	•
Windowbags vorne und hinten	•	•	•

## DESIGN

### RÄDER

Bereifung 165/70 R14	•	• <sup>2</sup>	
– 14-Zoll-Stahlräder mit Radvollblende LEA, grau	•		
– 14-Zoll-Stahlräder mit Radvollblende CIANS, stahlgrau/schwarz		• <sup>2</sup>	
Bereifung 165/65 R15		• <sup>3</sup>	
– 15-Zoll-Stahlräder mit Radvollblende RESIA, schwarz/stahlgrau		• <sup>3</sup>	
– 15-Zoll-Stahlräder mit Radvollblende DANUBE, schwarz glänzend/grau			•

### DESIGNELEMENTE AUSSEN

Außenspiegelgehäuse in Schwarz	•	•	
Außenspiegelgehäuse kupferfarben			•
Erhöhte Bodenfreiheit	•	•	•
Front- und Heckschürze im SUV-Look, schwarz	•		
Front- und Heckschürze im SUV-Look, schwarz mit grauen Designapplikationen		•	
Front- und Heckschürze im SUV-Look, schwarz mit grafischen Stickern			•
DACIA Schriftzug am Heck in Weiß / SPRING Schriftzug an C-Säule in Wagenfarbe	•	•	
DACIA Schriftzug am Heck in Kupferfarbe / Striping in Schwarz mit SPRING Schriftzug an C-Säule			•
Striping in Schwarz an den Seitentüren		•	•
Türgriffe in Schwarz	•		
Türgriffe in Wagenfarbe		•	•

### DESIGNELEMENTE INNEN

Designelemente in Hellgrau und Weiß	•		
Designelemente in Brick Red und Weiß		•	
Designelemente in Grau-Grün und Kupferfarbe			•
Einstiegsleisten vorne			•
Lenkrad im 3-Speichen-Design	•	•	•
Vierstufiger Wahlhebel für die Gangwahl inkl. B-Modus ("One Pedal Driving") in Schwarz/Weiß	•	•	•

### POLSTERSTOFFE

Stoffpolsterung Essential, grau meliert	•		
Stoffpolsterung Expression, dunkelgrau/weiß mit geprägtem Dacia Logo		•	
Stoffpolsterung Extreme, Anthrazit/grau-grün mit geprägtem Dacia Logo			•

• = serienmäßig, ◦ = optional verfügbar

<sup>1</sup> Details zu Technik & Fahrerassistenzsystemen auf Seite 9

<sup>2</sup> nur in Verbindung mit Electric 45

<sup>3</sup> nur in Verbindung mit Electric 65

Unverbindliche Preisempfehlung der Renault Deutschland AG, inklusive der gesetzlichen MwSt. zzgl. Überführungs-/Transportkosten. Die Angaben über Preise, Lieferung und Leistungen entsprechen den zum Zeitpunkt der Drucklegung vorhandenen Kenntnissen. Änderungen sind vorbehalten. Ihr Dacia Partner informiert Sie gerne.

## MULTIMEDIA & KONNEKTIVITÄT

### Multimediasystem Media Control

- Radio DAB+, FM und AM
- Weitere Audioquelle über USB-C-Anschluss oder Bluetooth
- Bluetooth-Freisprecheinrichtung
- Bedienung über Lenkradtasten oder Smartphone-App Dacia Media Control
- Digitales 7-Zoll-Multimedia-Farbdisplay im Instrumenteneinsatz
- Smartphone-Halterung
- 2 Lautsprecher

• • •

### Multimediasystem Media Nav Live (zusätzlich bzw. abweichend von Media Control)

- 10,1-Zoll-Touchscreen
- Connected Navigation<sup>1</sup>
- Kabellose Smartphone-Integration via Apple Carplay™ oder Android Auto™
- Bedienung über Lenkradtasten oder Touchscreen
- Bedienung ausgewählter Smartphone-Apps via Tethering
- Connected Services<sup>2</sup>
- Drahtlose „Over-the-Air“ Software-Updates für Fahrzeug und Betriebssystem<sup>3</sup>
- Zusätzlicher USB-C Anschluss vorne

○ •

### My Dacia App

Steuerung folgender Funktionen kostenlos & bequem über Ihr Smartphone:

- Ladestatus & Restreichweite
- Fernprogrammierung der Ladesteuerung
- Start der Vorklimatisierung
- Standorte und Verfügbarkeiten der Ladesäulen
- Routenplanung
- Fahrzeugstandortübermittlung

• • •

Nicht alle Mobiltelefone sind kompatibel. Bitte fragen Sie Ihren Dacia Partner nach den Details.

## KOMFORT & TECHNIK

12V-Anschluss vorne

• • •

Außenspiegel elektrisch einstellbar

•

CCS-Ladeanschluss für DC-Schnellladung (80 % Reichweite in unter einer Stunde)

○<sup>4</sup> ○

Digitales 7-Zoll-Fahrinfodisplay in Farbe

• • •

Eco-Mode zur Reichweitenoptimierung

• • •

Einparkhilfe hinten

• • •

Einparkhilfe hinten mit Rückfahrkamera

○ •

Einparkhilfe vorne

○

Elektrische Fensterheber vorne

• • •

Elektrische Fensterheber vorne und hinten

•

Elektrische Servolenkung

• • •

Gummifußmatten auf Fahrer- und Beifahrerseite

•

Halogen-Abblend- und -Fernlicht

• • •

Innenleuchte vorne

• • •

Klimaanlage (manuell) mit Pollenfilter

• •

Ladekabel Typ2/Typ2 (Mode 3) mit 5 m Länge zum Anschluss an eine Wallbox oder Ladestation mit Typ-2-Steckervorrichtung

• • •

Ladekabel Schuko/Typ2 (10 A) mit 5 m Länge zum Anschluss an eine Haushaltssteckdose<sup>6</sup>

○ ○ ○

LED-Tagfahrlicht

• • •

Lenkrad höhenverstellbar

• • •

Lichtautomatik

• • •

Rücksitzlehne umklappbar

• • •

Tempopilot mit Geschwindigkeitsbegrenzer<sup>5</sup>

• • •

USB-C-Anschluss vorne

• • •

USB-C-Anschluss vorne (zusätzlich)

○ ○

V2L (Vehicle-to-Load), Adapter zum Anschluss von externen Elektrogeräten

•

Zentralverriegelung mit Funkfernbedienung und automatischer Türverriegelung (inkl. 2. Schlüssel)

• • •

• = serienmäßig, ○ = optional verfügbar

<sup>1</sup> Beinhaltet Map Streaming innerhalb Europa mit Live Traffic Info und Smart POIs (inkl. Ladestationen). Kostenlos für die Dauer von 8 Jahren ab Auslieferung bzw. erster Aktivierung.

<sup>2</sup> Verfügbar über die My Dacia App. Kostenlos für die Dauer von 8 Jahren ab Auslieferung bzw. erster Aktivierung. Danach ist eine kostenpflichtige Verlängerung über My Dacia oder Ihren Dacia Partner möglich

<sup>3</sup> Kostenlos für die Dauer von 5 Jahren ab Auslieferung bzw. erster Aktivierung.

<sup>4</sup> Nur in Verbindung mit Electric 65

<sup>5</sup> Details zu Technik & Fahrassistenzsystemen auf Seite 9

<sup>6</sup> Bitte beachten Sie die Sicherheitshinweise in der mit dem Ladekabel mitgelieferten Bedienungsanleitung.

Unverbindliche Preisempfehlung der Renault Deutschland AG, inklusive der gesetzlichen MwSt. zzgl. Überführungs-/Transportkosten. Die Angaben über Preise, Lieferung und Leistungen entsprechen den zum Zeitpunkt der Drucklegung vorhandenen Kenntnissen. Änderungen sind vorbehalten. Ihr Dacia Partner informiert Sie gerne.

# ZUBEHÖR<sup>1</sup>

## ZUBEHÖR - INNEN

Einstiegsleisten vorne	44,- €
Textil-Fußmatten, Komfort	49,- €
Textil-Fußmatten, Premium	89,- €
Gummimatten	69,- €
Gummimatten für die Rücksitze	39,- €
Textil-Kofferraummatte	46,- €
Kofferraumschutz EasyFlex	148,- €
Doppelter Ladeboden	205,- €
Vordere Kofferraum "Frunk"	179,- €
Mittellarmlehne	209,- €
Handschuhfachdeckel	109,- €
Becherhalter 3D	29,- €
YouClip - Tasche	49,- €
YouClip - Lampe	29,- €
YouClip - Getränkehalter	19,- €
YouClip - Haken	19,- €
YouClip - Smartphone Ladegerät	49,- €
YouClip - Smartphonehalter	19,- €
YouClip - 3 in 1 (Getränkehalter, Haken, Lampe)	49,- €

## ZUBEHÖR - AUSSEN

Schmutzfänger (vorne und hinten)	29,- €
Diebstahlsicherung - 4 Schrauben (für Leichtmetall- und Stahlräder)	49,- €
Dachträger	249,- €
Ladekabel Schuko/Typ2 (Mode2) mit 6,5 m Ladekabel an 2,3-kW-Haushaltssteckdose T2-E/F ( 10 A einphasig)	627,- €
Ladekabel Schuko/Typ2 (Mode2) mit 6,5 m an verstärkter Haushaltssteckdose Typ E/F 2. 3,7 kW (16 A einphasig)	566,- €
Ladekabel an Wanddose (Wallbox oder Ladestation) Typ 2-Typ 2, 6,5 m 11 kW (20 A dreiphasig)	472,- €
Ladekabel für Wanddose (Wallbox oder Ladestation) Typ 2-Typ 2, 6,5 m 22 kW (32 A dreiphasig) - für beschleunigte Ladung	654,- €
Griff für ein Ladekabel	63,- €

<sup>1</sup> Preis ohne Montage.

## DACIA NEUWAGENGARANTIE<sup>1</sup>

<b>Neuwagengarantie</b>	<b>3 Jahre oder 100.000 km, je nachdem welcher Fall zuerst eintritt.</b>
<b>Lackgarantie</b>	<b>2 Jahre</b>
<b>Anti-Korrosions-Garantie</b>	<b>6 Jahre</b>
<b>Garantie Antriebsbatterie</b>	<b>2 Jahre ohne Kilometerbegrenzung bzw. 8 Jahre begrenzt auf 120.000 km und mindestens 75 % Batteriekapazität</b>

## DACIA SERVICEVERTRÄGE

Folgende Produkte stehen zur Auswahl:

- **Dacia Wartungspaket** ab 300,- € (24 Monate / 10.000 km)  
Deckt alle von Dacia vorgeschriebenen Wartungsarbeiten für die vereinbarte Vertragslaufzeit ab.
- **Dacia Sorgenfrei-Paket** ab 300,- € (24 Monate / 10.000 km)\*  
Deckt alle von Dacia vorgeschriebenen Wartungsarbeiten für die vereinbarte Vertragslaufzeit ab und beinhaltet eine Anschlussgarantie zur Verlängerung der Neuwagengarantie.
- **Dacia Full Service** ab 430,- € (24 Monate / 10.000 km)  
Beinhaltet das Sorgenfrei-Paket + deckt Verschleißarbeiten sowie Hauptuntersuchung (HU) bei Fälligkeit ab. HU nach § 29 StVZO. Die HU wird nur durch zugelassene Prüfer und zu den von der zuständigen Prüforganisation festgelegten Preisen durchgeführt.

Laufzeiten und Laufleistungen sind ab Erstzulassung gerechnet. Zu den Preisen, Leistungen und allgemeinen Vertragsbedingungen dieser Serviceangebote, mit denen Sie sich ganz individuell absichern können, wird Sie Ihr Dacia Partner gerne beraten.

\*Aufgrund der Neuwagengarantie ist der Leistungsumfang beim Wartungs- und Sorgenfrei-Paket bis zu einer Laufzeit von 36 Monaten identisch. Weitere Informationen finden Sie unter: <https://service.dacia.de/> oder scannen Sie den QR-Code



## ENTDECKEN SIE MY DACIA

Ihr persönlicher Kundenbereich im Internet bietet Ihnen viele Vorteile.

- Mit der Bestellverfolgung den Status Ihrer Fahrzeug-Bestellung von Kauf bis Lieferung selbst verfolgen<sup>2</sup>
  - Hinterlegen Sie Ihr Dacia Fahrzeug in Ihrer virtuellen Garage und erhalten Sie Zugriff auf Informationen rund um Ihr Fahrzeug (Fahrzeugausstattung, Bedienungsanleitung uvm.)
  - Fragen Sie mit wenigen Klicks einen Termin bei Ihrem favorisierten Händler an.
  - Profitieren Sie von exklusiven Vorteilen & personalisierten Angeboten
  - Haben Sie stets einen Überblick über Ihre Service-Verträge, Connected Services und Garantien
  - Steuern Sie per App wichtige Funktionen Ihres Fahrzeugs aus der Ferne<sup>3</sup>
  - Wartungsprogramm für Ihr Dacia Fahrzeug inkl. Erinnerung
  - Kontaktieren Sie die Dacia Assistance direkt aus der My Dacia Anwendung
  - Gewinnen Sie tolle Preise bei unserem monatlichen Gewinnspiel
- Melden Sie sich am besten gleich an unter: <https://my.dacia.de/>



## LEASING, FINANZIERUNG UND VERSICHERUNGEN

### LEASING<sup>4</sup>

Sie möchten immer das aktuellste Modell von Dacia zu einer attraktiven Monatsrate fahren? Dann ist Leasing genau das Richtige für Sie. Nicht nur für Geschäftsleute interessant: Beim Leasing zahlen Sie nur für die Nutzung Ihres Dacia. Am Ende der Vertragslaufzeit geben Sie das Fahrzeug an Ihren Dacia Partner zurück. Und wenn Sie möchten, steigen Sie gleich in einen neu geleasten Dacia ein. Ihre Vorteile:

- Immer das aktuellste Modell
- Laufzeit bis zu 60 Monate, auch ohne Anzahlung (sog. Leasing-Sonderzahlung)
- Einfache Fahrzeugrückgabe an den Händler

### 3-WEGE-FINANZIERUNG<sup>4</sup>

Die Finanzierungsart, die die Vorteile von Finanzierung und Leasing vereint. Entscheiden Sie sich zum Beispiel für die günstige 3-Wege-Finanzierung von Mobilize Financial Services: Sie zahlen niedrigere Monatsraten als bei einer klassischen Finanzierung und haben am Vertragsende die freie Wahl: 1) die Schlussrate zahlen und das Auto gehört Ihnen, 2) die Schlussrate weiterfinanzieren oder 3) das Auto bei Ihrem Dacia Partner zurückgeben und sich im Anschluss direkt ein neues Fahrzeug aussuchen. Ihre Vorteile:

- Vorteile von Finanzierung und Leasing werden kombiniert
- Konstante monatliche Raten und Schlussrate mit drei Entscheidungsmöglichkeiten
- Vertragslaufzeiten von bis zu 60 Monaten, auch ohne Anzahlung möglich

### KLASSISCHE FINANZIERUNG<sup>4</sup>

Wenn Sie ihren Dacia möglichst lange nutzen wollen, dann ist der Finanzierungsklassiker von Mobilize Financial Services die ideale Lösung. Finanzieren Sie ihren Dacia bequem und sicher bis zu 96 Monate. Je länger die Laufzeit, desto geringer die Monatsraten. Ihre Vorteile:

- Laufzeiten von bis zu 96 Monaten, auch ohne Anzahlung möglich
- Konstante Monatsraten über die gesamte Laufzeit
- Am Ende der Vertragslaufzeit gehört das Auto Ihnen

### CLEVERE ERGÄNZUNGEN

#### Autoversicherung<sup>5</sup>

Profitieren Sie von einem umfassenden Haftpflicht- und Kaskoschutz, weit über die Mindestanforderungen hinaus. Im Schadenfall sorgen wir für eine schnelle und unkomplizierte Schadenabwicklung sowie die Reparatur in einer Dacia Fachwerkstatt.

#### GAP-Versicherung<sup>6</sup>

Erfahren Sie mehr über unsere GAP-Versicherung, die Ihr finanzielles Risiko bei Fahrzeugdiebstahl oder Totalschaden deckt. Profitieren Sie mit der Variante GAP-Bonus außerdem von 1.000 Euro extra, wenn Sie Ihr neues Fahrzeug wieder über Mobilize Financial Services finanzieren oder leasen.

#### SECURPLUS<sup>7</sup>

Die innovative Mini-Kasko SECURPLUS zahlt im Schadenfall die Selbstbeteiligung Ihrer Vollkaskoversicherung oder kann die Vollkasko bei kleinen Schäden sogar ganz ersetzen und so Ihren Schadenfreiheitsrabatt schützen. Die innovative Mini-Kasko SECURPLUS zahlt im Schadenfall die Selbstbeteiligung Ihrer Vollkaskoversicherung oder kann die Vollkasko bei kleinen Schäden sogar ganz ersetzen und so Ihren Schadenfreiheitsrabatt schützen.

<sup>1</sup> Garantiegeber ist die Renault Deutschland AG, Peter-Huppertz-Str. 5, 51063 Köln. Die Inanspruchnahme der gesetzlichen Gewährleistungsansprüche ist unentgeltlich. Diese Ansprüche bestehen unabhängig von der Garantie und werden durch diese nicht eingeschränkt.

<sup>2</sup> Die Bestellverfolgung ist nur für Privatkunden möglich. Die angegebenen Informationen und Liefertermine sind nicht vertragsbindend und werden laufend aktualisiert. Bei Fragen wenden Sie sich bitte an Ihren Dacia Partner

<sup>3</sup> Die verfügbaren Connected Services sind abhängig von der jeweiligen Fahrzeugausstattung. 8 Jahre kostenlos ab Auslieferung bzw. erster Aktivierung. Danach ist eine kostenpflichtige Verlängerung über My Dacia oder Ihren Dacia Partner möglich.

<sup>4</sup> Ein Angebot von Mobilize Financial Services, Geschäftsbereich der RCI Banque S.A. Niederlassung Deutschland. Fragen Sie Ihren Dacia Partner nach Details

<sup>5</sup> Die Autoversicherung ist ein Produkt von Mobilize Financial Services, Geschäftsbereich der RCI Versicherungs-Service GmbH, Jagenbergstr. 1, 41468 Neuss. Versicherer ist die Verti Versicherung AG, Rheinstraße 7A, 14513 Teltow oder die Nürnberger Versicherung bzw. die Garanta Versicherungs-AG, Ostendstraße 100, 90334 Nürnberg

<sup>6</sup> Die GAP-Versicherung ist ein Angebot von Mobilize Financial Services, eine Marke der RCI Versicherungs-Service GmbH Jagenbergstraße 1, 41468 Neuss. Versicherer ist: AXA France IARD, 26 rue Drouot, 75009 Paris, Frankreich. Financial Services finanzieren oder leasen.

<sup>7</sup> SECURPLUS ist ein Produkt von Mobilize Financial Services, Geschäftsbereich der RCI Versicherungs-Service GmbH, Jagenbergstr. 1, 41468 Neuss.

Ver Versicherer: MMA IARD Assurance Mutuelles und MMA IARD S.A., 14 Boulevard Marie et Alexandre Oyon, 72030 Le Mans cedex 9, Frankreich.

Unverbindliche Preisempfehlung der Renault Deutschland AG, inklusive der gesetzlichen MwSt. zzgl. Überführungs-/Transportkosten. Die Angaben über Preise, Lieferung und Leistungen entsprechen den zum Zeitpunkt der Drucklegung vorhandenen Kenntnissen. Änderungen sind vorbehalten. Ihr Dacia Partner informiert Sie gerne.

# TECHNISCHE DATEN

Electric 45

Electric 65

## MOTOR

Antriebsart		Frontantrieb	
Motortyp		Synchron-Elektromotor	
Getriebeart		Automatisches Untersetzungsgetriebe	
Anzahl der Gänge		1	
30-Minuten-Leistung	kW (PS)	18,6 (25)	
Max. Leistung bei U/min	kW (PS)	33 (44) 2.520–8.200	48 (65) 4.060–6.000
Max. Drehmoment bei U/min	Nm	125 0–2.520	113 500–4.060
Höchstgeschwindigkeit	km/h	125	

## BESCHLEUNIGUNG (s)

0–50 km/h	s	5,8	3,9
0–100 km/h	s	19,1	13,7
80–120 km/h	s	26,2	14

## BATTERIE-LADESYSTEM

Batterie-Nennwert	kWh	26,8	
Batterietyp		Lithium-Ionen	
Anzahl der Module/Zellen		12/72	
Nennspannung AC	V	240	
Gewicht der Batterie	kg	186	

## REICHWEITE<sup>1</sup>

Reichweite kombiniert	km	225	228
Reichweite Innenstadt	km	305	305

## VERBRAUCH

Stromverbrauch (kWh/100 km)	Innenstadt	9,9	8,5
	kombiniert	13,8	13,1–13,0
CO <sub>2</sub> -Emissionen <sup>2</sup>	g/km	0	0
CO <sub>2</sub> -Klasse		A	A
Energiekosten bei 15.000 km / Jahr (für die nächsten 10 Jahre)	EUR / Jahr	861,12	817,44–811,20
CO <sub>2</sub> -Kosten bei 15 000 km / Jahr (in EUR für die nächsten 10 Jahre) <sup>3</sup>	angenommener durchschnittlicher CO <sub>2</sub> -Preis		
	50 EUR	0,00	0,00
	115 EUR	0,00	0,00
	190 EUR	0,00	0,00
KFZ-Steuer <sup>4</sup>	EUR / Jahr	0,00	0,00

## LADEDAUER DER BATTERIE (IN STUNDEN)

Schuko-Ladung – 2,3 kW (einphasig, 10 A) (0–100 %)	h	13:32
Ladung an Wechselstrom-Station/Wallbox – 3,7 kW (einphasig, 16 A) (0–100 %)	h	08:28
DC-Schnellladung über CCS-Ladeanschluss – 30 kW (0–80 %)	h	00:56

## GEWICHTE IN KILOGRAMM

Leergewicht <sup>5</sup>	kg	1.030–1.047	1.050–1.053
Zulässiges Gesamtgewicht	kg	1.315	

<sup>1</sup> Faktoren wie Fahrweise, Geschwindigkeit, Topografie, Zuladung, Außentemperatur und Nutzungsgrad elektrischer Verbraucher haben Einfluss auf die tatsächliche Reichweite. Die meisten Faktoren können vom Fahrer beeinflusst werden und sollten zugunsten maximaler Reichweite stets berücksichtigt werden

<sup>2</sup> Es werden nur die CO<sub>2</sub>-Emissionen angegeben, die durch den Betrieb des PKW entstehen. CO<sub>2</sub>-Emissionen, die durch die Produktion und Bereitstellung des Pkw sowie des Kraftstoffes bzw. der Energieträger entstehen oder vermieden werden, werden bei der Ermittlung der CO<sub>2</sub>-Emissionen gemäß WLTP nicht berücksichtigt.

<sup>3</sup> Da die angenommene CO<sub>2</sub>-Preisentwicklung unsicher ist, erfolgt die Berechnung der CO<sub>2</sub>-Kosten anhand von drei verschiedenen CO<sub>2</sub>-Preisen über den maßgeblichen zehnjährigen Zeitraum. Die tatsächlichen CO<sub>2</sub>-Preise können sowohl höher als auch niedriger als in den hier zugrundeliegenden Modellrechnungen ausfallen. Aufgrund der CO<sub>2</sub>-Bepreisung sind künftig Erhöhungen der Kraftstoffkosten möglich. Die CO<sub>2</sub>-Kosten sind indirekte Kosten, die bereits vollständig im Kraftstoffpreis enthalten sind. Weitere Informationen unter [www.alternativ-mobil.info](http://www.alternativ-mobil.info).

<sup>4</sup> Die Steuerbefreiung wird bei erstmaliger Zulassung des Elektrofahrzeugs in der Zeit vom 18.05.2011 bis 31.12.2025 für zehn Jahre ab dem Tag der erstmaligen Zulassung gewährt, längstens jedoch bis zum 31.12.2030.

<sup>5</sup> Leergewicht mit Fahrer 68 kg und Gepäck 7 kg, ermittelt nach der RL 92/21/EWG in der gegenwärtig geltenden Fassung, Sonderausstattungen und Zubehör erhöhen i. d. R. diesen Wert

# ABMESSUNGEN

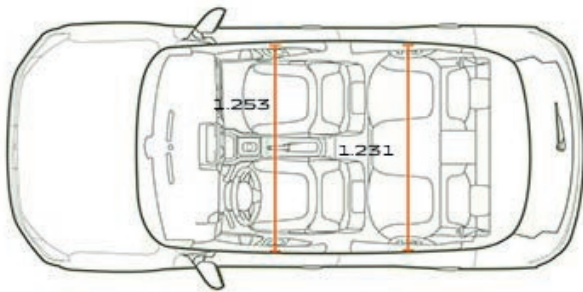
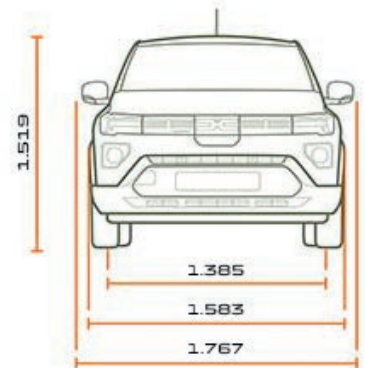
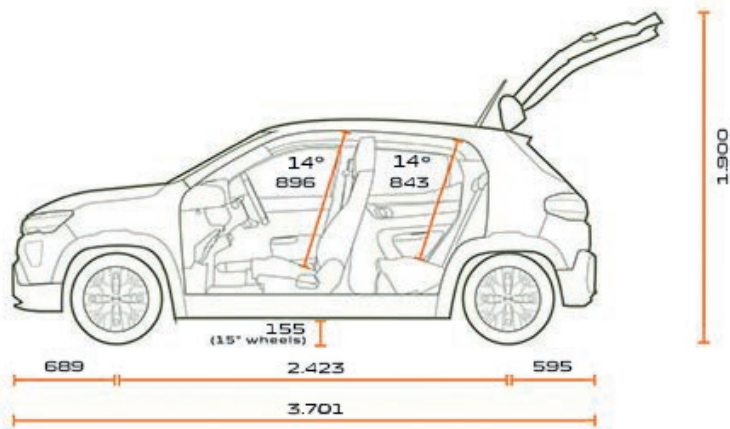

## WEITERE ABMESSUNGEN

Scheibenbremsen innenbelüftet vorne (in mm)	238
Trommelbremsen hinten (in mm)	170
Sitzplätze	4
Kniefreiheit hinten (in mm)	100
Kofferraumvolumen Rücksitzlehne aufrecht/umgeklappt bei dachhoher Beladung (in Liter, nach VDA-Norm)	308-1.004
Höhe der Ladekante (in mm)	722
Durchladehöhe hinten (in mm)	631
Ladelänge ohne umgeklappte Rücksitzbank/ mit umgeklappter Rücksitzbank (in mm)	704/1.242
Wendekreis innen (in m)	9,6



# TECHNIK & FAHRASSISTENZSYSTEME

AKTIVER NOTFALL-BREMSASSISTENT MIT FUSSGÄNGER-/FAHRRADERKENNUNG	Der Notfall-Bremsassistent nutzt die Frontkamera, um zu erkennen, wenn das vorausfahrende Fahrzeug unerwartet abbremsst oder Straßenquerende und Radfahrende unangekündigt die Fahrspur betreten. Sollte das Risiko einer Kollision bestehen, aktiviert das System eine Warnung durch ein optisches Signal in der Instrumententafel sowie durch ein akustisches Signal, um die fahrende Person zu alarmieren. Ist eine Kollision nicht anders abwendbar, initiiert das System automatisch eine Notbremsung.
BERGANFAHRHILFE	Bei Steigungen über 3% aktiviert sich die Berganfahrhilfe automatisch und hält den Bremsdruck für zwei Sekunden aufrecht, um ein sicheres Anfahren ohne Zurückrollen zu gewährleisten.
ECALL-NOTRUFSYSTEM	Das automatische Notrufsystem eCall kann in Notfallsituationen lebensrettend sein. Im Falle eines Unfalls sendet es automatisch einen Notruf an die Rettungsdienste und übermittelt entscheidende Daten, wie beispielsweise den Unfallort, die Anzahl der Mitfahrenden sowie die Art des Treibstoffs. Das Notrufsystem lässt sich auch manuell auslösen, falls ein dringendes medizinisches Anliegen vorliegt.
EREIGNISBEZOGENER DATENSPEICHER	Der ereignisbezogene Datenspeicher arbeitet ähnlich wie die Blackbox eines Flugzeugs. Er erfasst wichtige Fahrzeugdaten bei einem Unfall. Diese Daten, die Aufschluss über die letzten Sekunden vor einem Crash geben, können entscheidend sein, um den Hergang zu rekonstruieren. Die Aufzeichnung beschränkt sich auf die fünf Sekunden vor dem Ereignis und die unmittelbaren 300 Millisekunden danach, um den Datenschutz zu gewährleisten und gleichzeitig wertvolle Einblicke für die Unfallanalyse zu bieten.
GESCHWINDIGKEITSBEGRENZER	Der Geschwindigkeitsbegrenzer erlaubt es, eine Höchstgeschwindigkeit einzustellen, um das Einhalten von Geschwindigkeitslimits zu erleichtern. Unterhalb dieses Limits kann beliebig beschleunigt und verzögert werden. Nähert sich das Fahrzeug dem vorab eingestellten Höchsttempo, spürt die fahrende Person einen Widerstand im Gaspedal. Um den Begrenzer zu deaktivieren, genügt es, das Pedal über diesen Widerstand hinaus durchzudrücken.
MÜDIGKEITSWARNER	Der Müdigkeitswarner ist ab einer Geschwindigkeit von 60 km/h einsatzbereit und achtet auf die Wachheit der fahrenden Person. Er analysiert das Lenkverhalten, die Benutzung der Blinker und die Zeitdauer ohne Pausen. Sollten Anzeichen von Ermüdung auftreten, macht das System durch visuelle und akustische Warnsignale darauf aufmerksam und empfiehlt so eine Pause einzulegen.
SPURHALTEASSISTENT	Der Spurhalteassistent unterstützt aktiv, indem er bei Anzeichen nachlassender Aufmerksamkeit der fahrenden Person korrigierend in die Lenkung eingreift. Dies hilft, das Fahrzeug sicher innerhalb der eigenen Fahrspur zu halten.
SPURHALTEWARNER	Der Spurhaltewarner informiert die fahrende Person im Falle einer unfreiwilligen Berührung oder Überquerung der durchgezogenen oder gestrichelten Linie ohne vorherige Betätigung des Blinkers.
TEMPOPILOT	Über die Bedienelemente am Lenkrad kann eine konstante Reisegeschwindigkeit festgelegt werden, die dann automatisch eingehalten wird. Einmal aktiviert, hält das System die gewählte Geschwindigkeit aufrecht, ohne dass das Gaspedal betätigt werden muss. Dies sorgt für eine entspanntere und effizientere Fahrt, insbesondere auf längeren Strecken. Der Tempopilot wird automatisch deaktiviert, sobald die fahrende Person beschleunigt oder auf die Bremse tritt.
VERKEHRSZEICHENERKENNUNG MIT GESCHWINDIGKEITSWARNER	Die Verkehrszeichenerkennung mit Geschwindigkeitswarner verwendet die Frontkamera, um die fahrende Person stets über die aktuell erlaubte Höchstgeschwindigkeit auf dem Laufenden zu halten, selbst in sich verändernden Zonen, wie Baustellen oder außerorts. Wird das aktuell Geschwindigkeitslimit überschritten, erscheint ein visuelles Signal im Bordcomputer. Das System kann jederzeit übersteuert oder deaktiviert werden.



Den **Dacia Spring** auf [www.dacia.de](http://www.dacia.de) entdecken oder hier die digitale Broschüre downloaden.