

**DACIA**



**MANUAL DE  
USUARIO DEL  
VEHÍCULO**

SPRING ELECTRIC



## Bienvenido a bordo de su vehículo

**Este manual de usuario** reúne la información necesaria:

- para que se familiarice con su vehículo, le saque el máximo partido y se beneficie plenamente de todas las funciones y los avances técnicos que incorpora.
- garantizar un óptimo funcionamiento por el simple pero riguroso seguimiento de los consejos de mantenimiento.
- para que pueda solucionar rápidamente las averías menores que no requieran atención especializada.

El tiempo que dedique a la lectura de este manual será ampliamente recompensado por los conocimientos que puede adquirir y por las novedades técnicas que descubrirá. Si todavía tiene dudas sobre algunos puntos, los técnicos de nuestra Red estarán encantados de proporcionarle cualquier información complementaria.

Como orientación, consulte los siguientes símbolos:



Visibles en el vehículo, muestran que debe consultar el manual de utilización para obtener información detallada y/o límites en las operaciones concernientes al equipamiento de su vehículo.

→ en cualquier parte del manual indica una transferencia a una página.



en cualquier parte del manual, indica un riesgo, un peligro o una consigna de seguridad.

La descripción de los modelos que figuran en este manual se ha establecido a partir de las características técnicas conocidas en la fecha de concepción de este documento. **El manual reagrupa todos los equipamientos (de serie u opcionales) existentes para estos modelos, su presencia en el vehículo depende de la versión, de las opciones elegidas y del país de comercialización.**

**En este manual también se puede incluir información sobre ciertos equipamientos que harán su aparición a lo largo del año.**

**Los esquemas que figuran en el manual de uso se presentan a título de ejemplo solamente.**

Buen viaje al volante de su vehículo.

Traducido del francés. Se prohíbe la reproducción o traducción, incluso parcial, sin la autorización previa y por escrito del fabricante del vehículo.

# ÍNDICE

<b>Bienvenido a bordo de su vehículo .....</b>	<b>4</b>	Arranque y parada del motor .....	130
Exterior .....	4	Palanca de velocidades.....	132
Habitáculo.....	6	Freno de mano .....	135
Puesto de conducción .....	8	Medio ambiente .....	136
Ayudas a la conducción.....	10	Consejos de conducción y eco-conducción .....	137
Seguridad a bordo .....	12	Advertencia de pérdida de presión de los neumáticos	143
Identificación del vehículo; etiquetas.....	14	Dispositivos de corrección y de asistencia a la conduc-	
El compartimento del motor (mantenimiento periódico)	16	ción .....	149
reparación.....	18	Funciones adicionales de ayuda a la conducción .....	152
<b>Conozca su vehículo .....</b>	<b>20</b>	Limitador de velocidad.....	177
Vehículo E-Tech 100% electric (VE).....	20	Regulador de velocidad .....	180
Llave, mando a distancia .....	50	Ayudas al aparcamiento .....	184
Puertas y elementos de apertura .....	54	Llamada de emergencia .....	193
Antiarranque .....	60	<b>Su confort.....</b>	<b>196</b>
Asientos delanteros .....	61	Aireadores, sistema de calefacción y aire acondicionado	
Asientos traseros.....	62	.....	196
Cinturones de seguridad .....	64	Equipamiento del habitáculo .....	205
Dispositivos de seguridad adicionales.....	69	Compartimentos, distribución en el habitáculo.....	209
Seguridad infantil.....	78	Transporte de objetos.....	211
Sillas infantiles.....	83	<b>Mantenimiento .....</b>	<b>214</b>
Seguridad infantil: desactivación y activación del airbag		Acceso al motor, niveles.....	214
del pasajero delantero .....	95	Batería: .....	219
Puesto de conducción .....	97	Limpieza .....	221
Ordenador de a bordo .....	102	<b>Consejos prácticos.....</b>	<b>225</b>
Testigos de advertencia .....	115	Neumáticos.....	225
Dirección.....	120	reparación.....	234
Vista trasera.....	121	Faros, luces: sustitución de las lámparas.....	238
Iluminación y señalización.....	122	Escobillas de los limpiaparabrisas: sustitución.....	242
Señales acústicas y luminosas.....	127	Fusibles .....	244
Limpiaparabrisas .....	128	Instalación y uso de los accesorios .....	246
<b>Conducción .....</b>	<b>130</b>	Averías de funcionamiento .....	248



# ÍNDICE

<b>Especificaciones técnicas .....</b>	<b>250</b>
Información sobre el vehículo.....	250
Piezas de recambio y reparaciones .....	255
Justificantes de mantenimiento .....	256
Control anticorrosión .....	262

# EXTERIOR

1

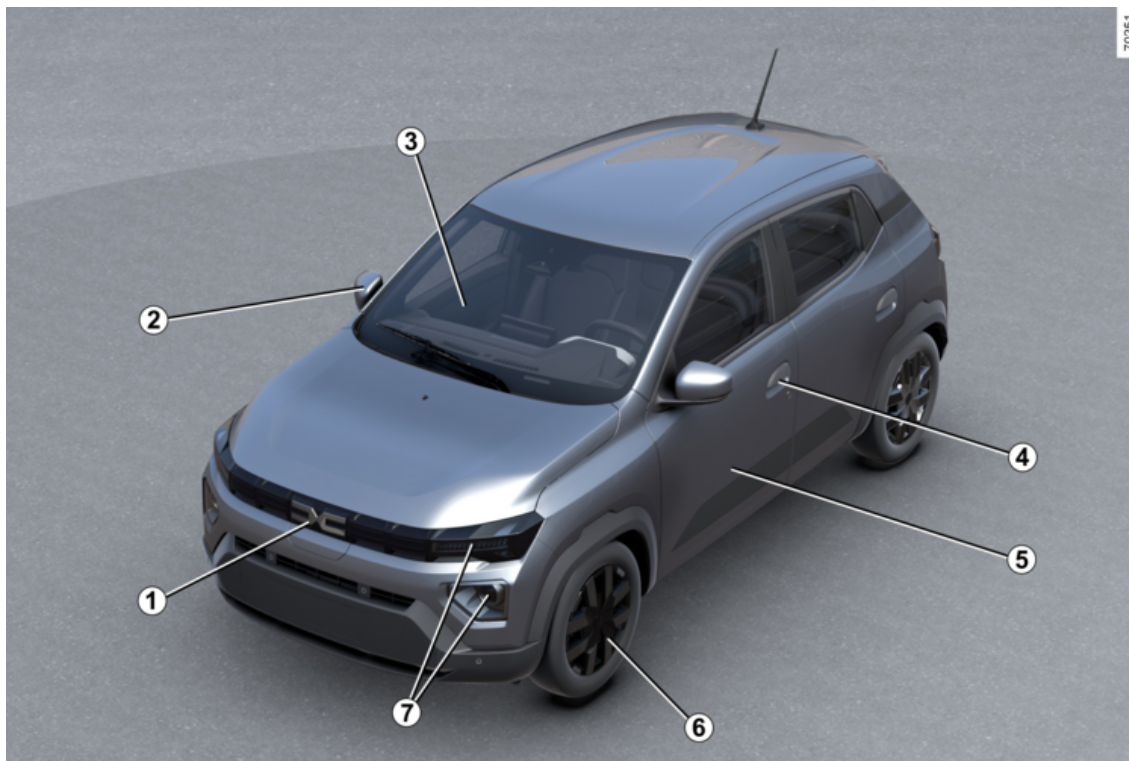

4 - Bienvenido a bordo de su vehículo

# EXTERIOR

1. Carga → 26

2. Retrovisor → 121

3. Desempañado → 197

Limpiaparabrisas → 128

Elevalunas eléctricos → 205

4. Llave/telemando → 50

Bloqueo/desbloqueo de las puertas → 55

5. Mantenimiento de la carrocería → 221

6. Neumáticos → 225

7. Luces: funcionamiento → 122

Luces: sustitución → 238

# HABITÁCULO

1

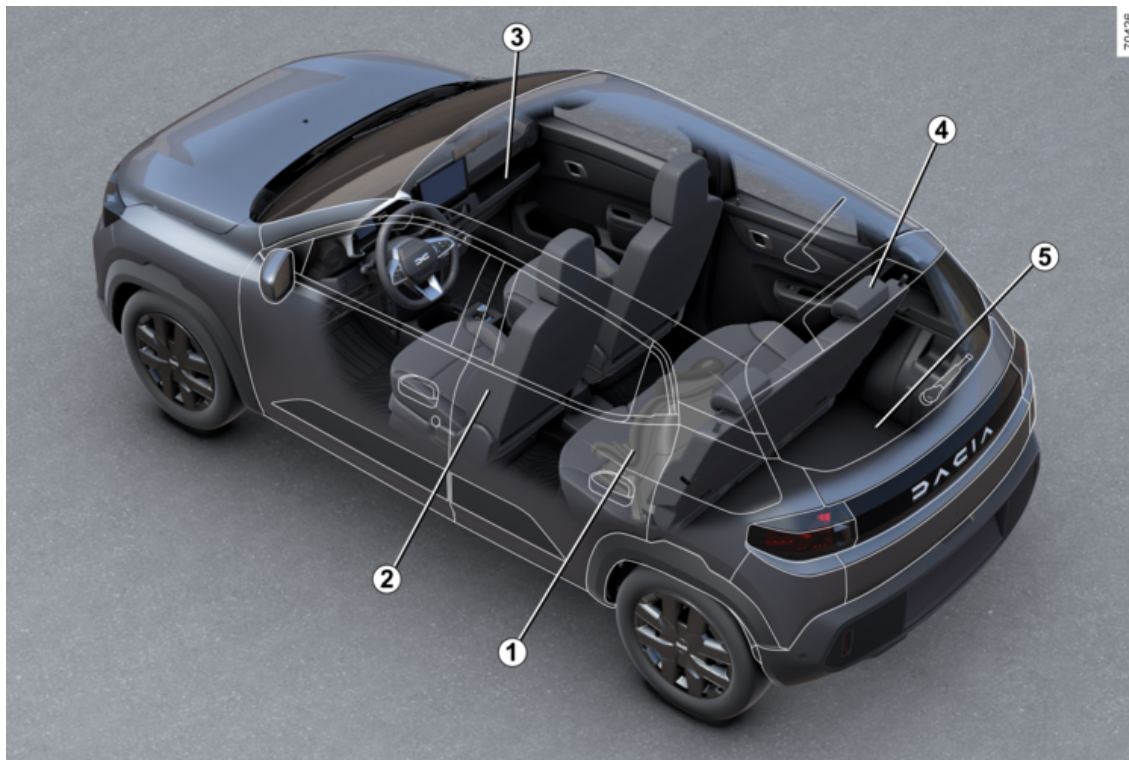

# HABITÁCULO

1. Seguridad infantil → 78
2. Asientos delanteros → 61
3. Almacenamiento/equipamiento del habitáculo → 209
4. Reposacabezas traseros → 62  
Banqueta trasera → 62
5. Transporte de objetos en el maletero → 211

# PUESTO DE CONDUCCIÓN

1

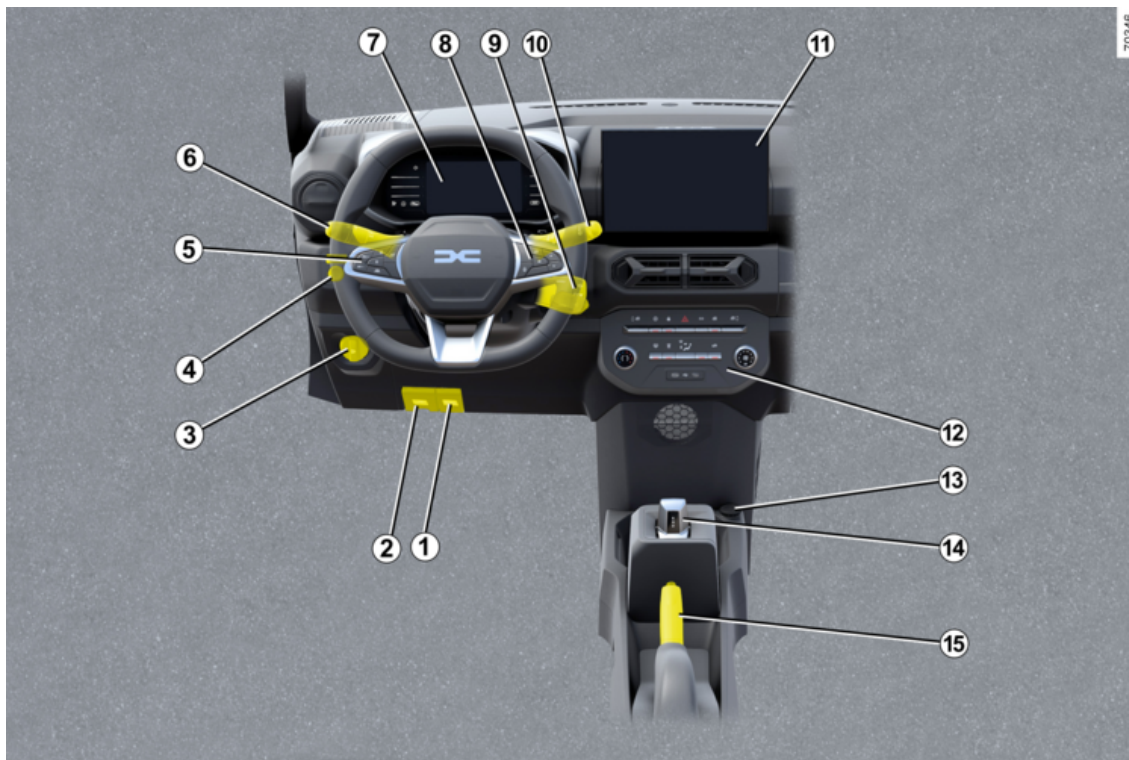

8 - Bienvenido a bordo de su vehículo

# PUESTO DE CONDUCCIÓN

- 1 Desbloqueo del capó → 214
- 2 Desbloqueo eléctrico de la trampa de carga → 26
- 3 Reglaje de los faros → 123
- 4 Mando de reglaje del retrovisor exterior → 121
- 5 Limitador de velocidad → 177
- Regulador de velocidad → 180
- 6 Iluminación exterior → 122
- 7 Cuadro de instrumentos → 115
- 8 Mandos del ordenador de a bordo → 102
- 9 Palanca del limpia/lavacristales → 128
- 10 Interruptor de arranque con llave → 130
- 11 Frontal multimedia → 202
- 12 Mandos:
  - My Safety → 152
  - Modo ECO → 139
  - Sistema de climatización → 197
- 13 Toma para accesorios → 207
- 14 Selector del modo de conducción → 132
- 15 Freno de mano → 135

# AYUDAS A LA CONDUCCIÓN

1

70440





# AYUDAS A LA CONDUCCIÓN

- ABS (sistema antibloqueo de ruedas), asistencia al frenado → **149**
- ESC (control dinámico de la conducción) → **149**
- Asistencia al frenado → **151**
- Sistema de arranque en pendiente → **149**
- Sistema antipatinado → **149**
- My Safety → **152**
- Prevención de salida de la vía → **153**
- Frenado activo de emergencia → **161**
- Advertencia de vigilancia del conductor → **169**
- Reconocimiento de las señales de tráfico → **171**
- Limitador de velocidad → **177**
- Regulador de velocidad → **180**
- Control de aparcamiento a distancia → **184**
- Cámara de marcha atrás → **189**
- Advertencia de pérdida de presión de los neumáticos → **143**

# SEGURIDAD A BORDO

1

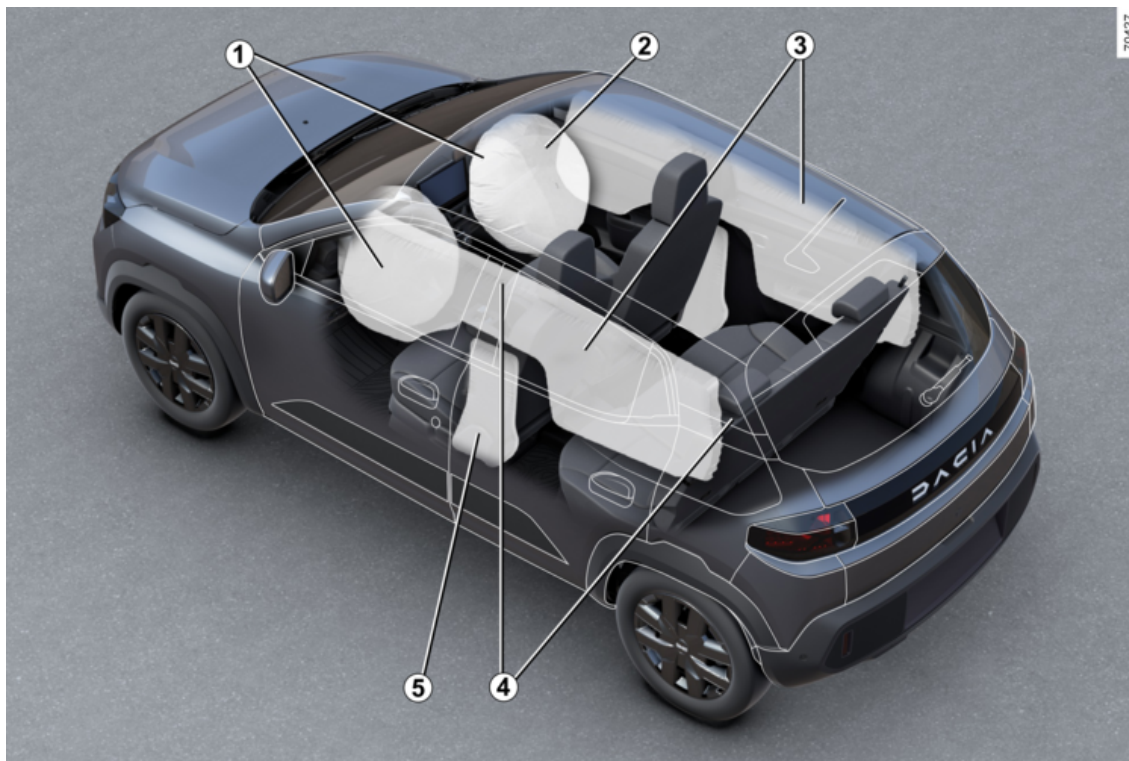

# SEGURIDAD A BORDO

1 Airbags delanteros → 69

2 Desactivación del airbag frontal del pasajero → 95

3 Airbags de cortina → 75

4 Cinturones de seguridad → 64

5 Airbags laterales → 75

# IDENTIFICACIÓN DEL VEHÍCULO; ETIQUETAS

1

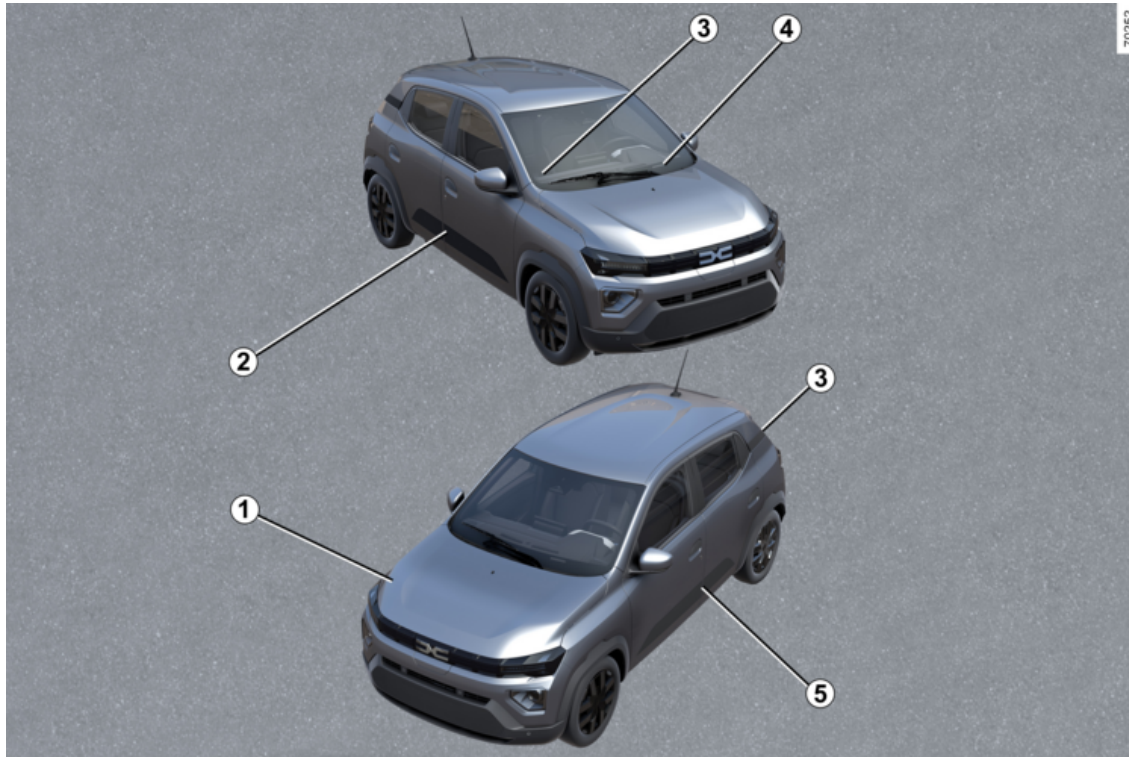

# IDENTIFICACIÓN DEL VEHÍCULO; ETIQUETAS

- 1 Identificación del motor → 250
- 2 Placa de identificación del vehículo → 250
- 3 Información técnica para los servicios de emergencia → 251
- 4 Revisión del número de identificación del vehículo → 250
- 5 Etiqueta de presión de inflado de los neumáticos → 227

# EL COMPARTIMENTO DEL MOTOR (MANTENIMIENTO PERIÓDICO)

1

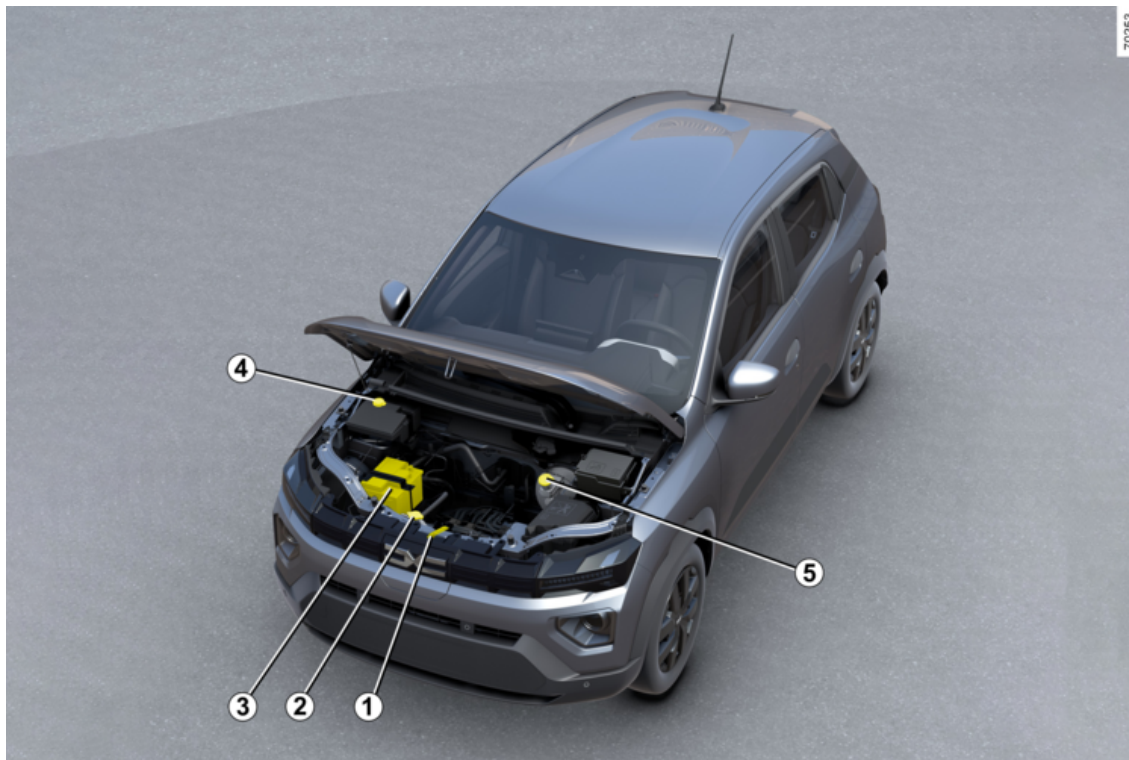

# EL COMPARTIMENTO DEL MOTOR (MANTENIMIENTO PERIÓDICO)

- 1 Apertura del capó → 214
- 2 Nivel de líquido de refrigeración → 216
- 3 Batería secundaria de 12 V → 219
- 4 Líquido del lavaparabrisas → 128
- 5 Líquido de frenos → 217
- 6 Circuitos eléctricos de 260 V → 20

# REPARACIÓN

1

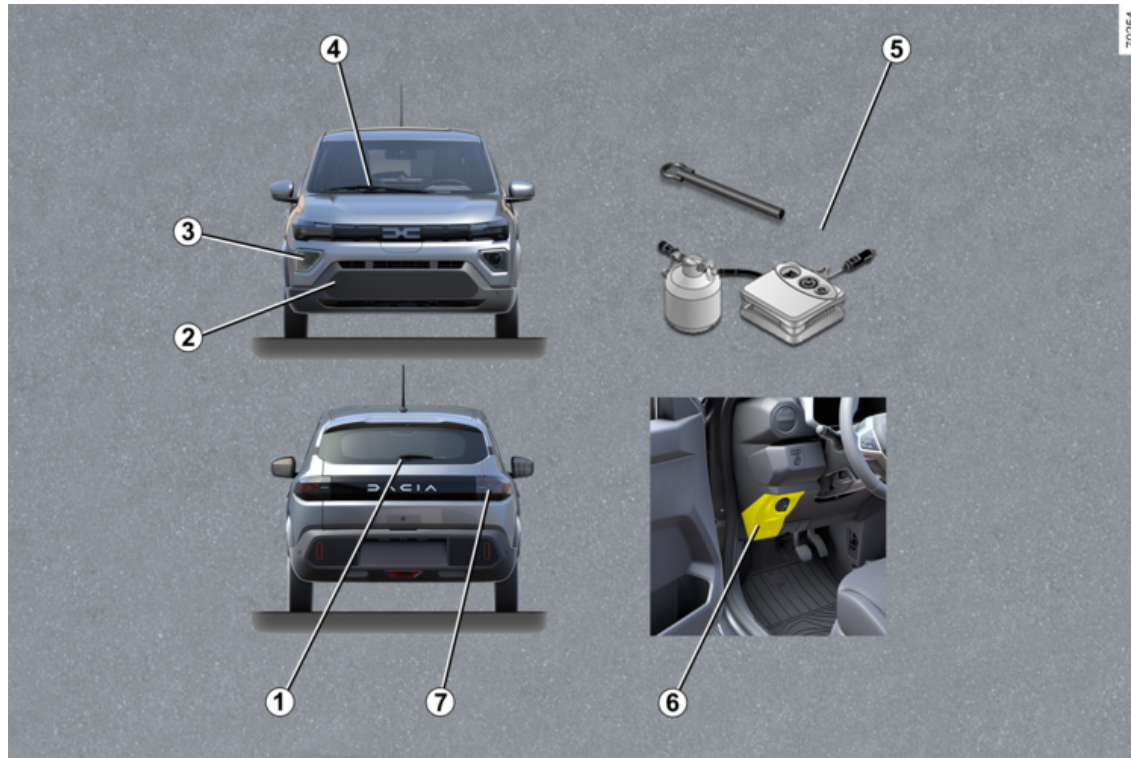



# REPARACIÓN

- 1 Sustitución de la escobilla de la luneta trasera → 242
- 2 Punto de remolcado delantero → 234
- 3 Sustitución de las lámparas de los faros → 238
- 4 Sustitución de la/s escobilla/s del limpiaparabrisas → 242
- 5 Herramientas → 229
- 6 Fusibles → 244
- 7 Sustitución de las luces traseras → 239

# VEHÍCULO E-TECH 100% ELECTRIC (VE)

## Introducción

2

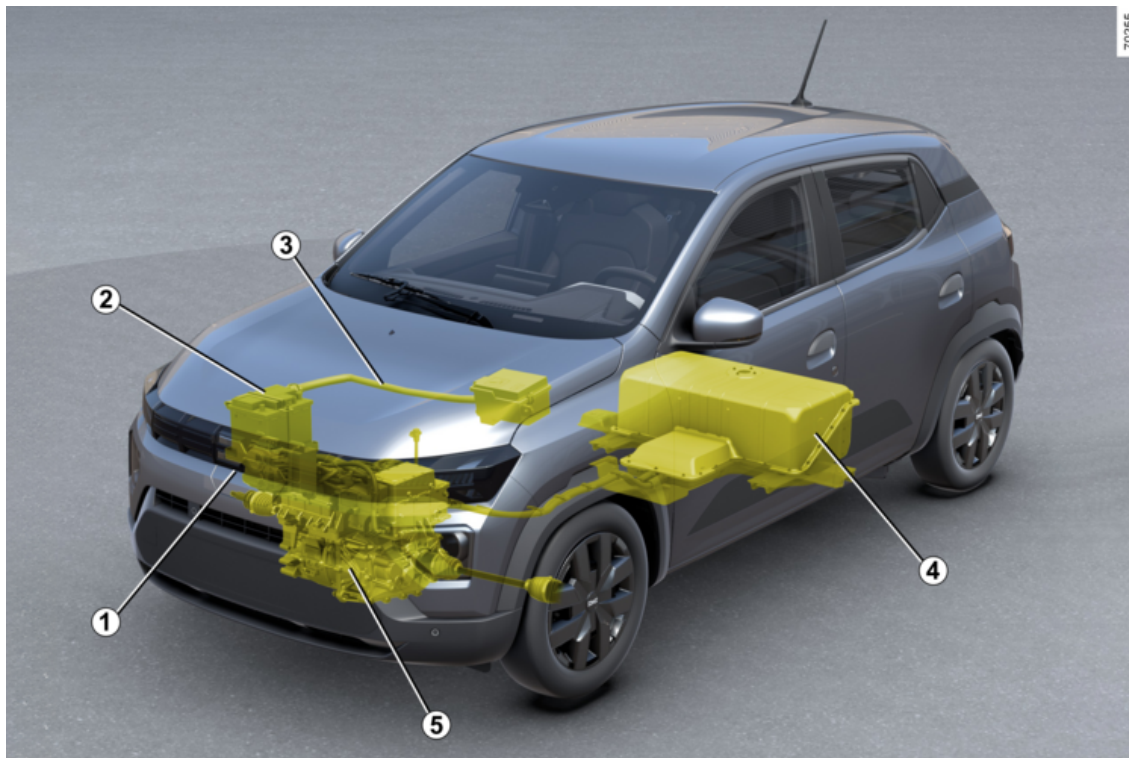

# VEHÍCULO E-TECH 100% ELECTRIC (VE)

- 1 Toma de carga eléctrica
- 2 Batería secundaria de "12 V"
- 3 Cableado de potencia eléctrica de color naranja
- 4 Batería de tracción de "260 V"
- 5 Motor eléctrico

El vehículo eléctrico posee características específicas pero funciona de forma similar a un vehículo de motor térmico.

La diferencia fundamental del vehículo eléctrico es la utilización exclusiva de energía eléctrica en lugar de combustible para vehículos de motor térmico.

Por tanto, le recomendamos que lea detenidamente este manual que describe su vehículo eléctrico.

## Servicios conectados



(según el vehículo)

Su vehículo eléctrico dispone de servicios conectados que permiten conocer y/o activar:

- estado de carga de su vehículo con alerta de batería baja;
- la programación de la carga de la batería de tracción en función de algunas opciones propuestas;
- autonomía restante del vehículo;
- ...

Puede acceder a estos servicios mediante:

- dispositivos digitales externos (teléfonos móviles **6**, tabletas **7** etc.);

Si desea más información, consulte el manual del equipo multimedia o póngase en contacto con un representante de la marca.



Para suscribirse a un servicio conectado o prolongarlo en cualquier momento, consulte a un Representante de la marca.

## Baterías

El vehículo eléctrico posee dos tipos de

batería:

- una batería de tracción de "260 V";
- batería secundaria de "12 V".

### Batería de tracción de "260 V"

Esta batería almacena la energía necesaria para el buen funcionamiento del motor de su vehículo eléctrico. Al igual que las demás baterías, se descarga con el uso y debe recargarse regularmente.

No es necesario esperar a estar en reserva para recargar la batería de tracción.

El tiempo de carga varía según el tipo de toma específica del módulo de pared o del terminal público en el que se conecte.

## VEHÍCULO E-TECH 100% ELECTRIC (VE)

La autonomía del vehículo depende del nivel de carga de la batería de tracción y del estilo de conducción

→ 140

### Batería de tracción secundaria de "12 V"

La segunda batería del vehículo es una batería de "12 V": suministra la energía necesaria para el funcionamiento de diversos equipos (luces, limpiaparabrisas, ABS, etc.).

**A**



El símbolo **A** indica los elementos eléctricos del vehículo que pueden presentar riesgos para la salud.

### Circuito eléctrico de "260 voltios"

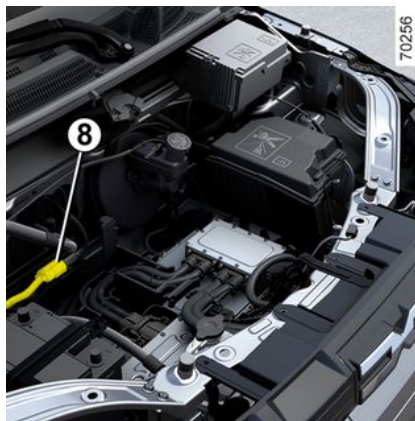

El circuito eléctrico "260 V" está indicado con cables naranjas **8** y piezas que portan el distintivo .



El sistema de tracción de un vehículo eléctrico emplea una tensión continua de aproximadamente "260 V".

Este sistema puede calentarse durante y después de haber quitado el contacto. Respetar los mensajes de advertencia de las etiquetas presentes en el vehículo.

Cualquier intervención o modificación en el sistema eléctrico de "260 V" (elementos, cables, conectores, batería de tracción) está estrictamente prohibida debido a los riesgos que entrañan para la seguridad. Consulte a un Representante de la marca.

**Se corre el riesgo de sufrir quemaduras graves o descargas eléctricas que pueden conllevar a la muerte.**

### Conducción

Al igual que en el caso de un vehículo con caja de velocidades robotizada, debe habituarse a no utilizar el pie izquierdo y a no frenar con este pie.

## VEHÍCULO E-TECH 100% ELECTRIC (VE)

Durante la conducción, si se levanta el pie del pedal del acelerador o se pisa el pedal del freno, el motor genera corriente eléctrica durante la deceleración, esta energía se aprovecha para frenar el vehículo y para recargar la batería de tracción → 102.

### Particularidad

Tras la carga máxima de la batería y durante los primeros kilómetros de utilización del vehículo, el freno motor se encuentra temporalmente reducido. Por favor, adapte su estilo de conducción convenientemente.

Mal tiempo, carreteras inundadas.



No circule en una carretera inundada si la altura del agua sobrepasa el borde inferior de las llantas.

### Ruido

Los vehículos eléctricos son especialmente silenciosos. Es posible que ni usted ni el resto de usuarios de la vía estén habituados a ello. Es difícil oírlo si el vehículo está en movimiento.

Puesto que el motor es silencioso, escuchará ruidos que no está acostumbrado a oír (ruido aerodinámico, neumáticos, etc.).

Durante la carga, el vehículo puede emitir ruidos (ventilador, relés, etc.).

Es posible que el sistema de calefacción se active automáticamente al detener el vehículo para realizar un mantenimiento.

### Bocina para peatones

La bocina para peatones permite avisar de su presencia a los demás usuarios, especialmente a los peatones y los ciclistas.

Al arrancar el motor, la bocina para peatones se activa automáticamente. El sonido se activa cuando la velocidad del vehículo oscila entre 1 y 30 km/h → 127.



Su vehículo eléctrico es silencioso. Cuando salga del mismo, ponga sistemáticamente el selector de velocidades en la posición **N**, aplique el freno de aparcamiento y apague el contacto.

**RIESGO DE LESIONES GRAVES.**



### Obstrucciones que afectan al conductor

En el lado del conductor, utilice exclusivamente alfombrillas adaptadas al vehículo, sujetándolas con los elementos preinstalados y comprobando con frecuencia su fijación. No coloque una alfombrilla encima de otra.

**Los pedales pueden quedarse atascados.**



El freno motor no puede sustituirse en ningún caso por el pedal de freno.

# VEHÍCULO E-TECH 100% ELECTRIC (VE)

## Recomendaciones importantes

2



Lea atentamente estas indicaciones. El incumplimiento de estas indicaciones puede conllevar un **riesgo de incendio, de lesiones graves o de descargas eléctricas, que pueden provocar la muerte.**

### **En caso de accidente o choque**

En caso de accidente o de impacto en los bajos del vehículo (por ejemplo; al golpear un poste, un bordillo elevado u otro elemento del mobiliario urbano), se pueden producir daños en el circuito eléctrico o en la batería de tracción.

Haga que un Representante de la marca revise el vehículo.

No tocar nunca los componentes de "260 voltios" ni los cables de color naranja que estén expuestos y visibles tanto en el interior como en el exterior del vehículo.

En caso de que la batería de tracción sufra daños graves, podría haber fugas:

- no tocar nunca los líquidos (fluidos, etc.) que emanen de la batería de tracción;
- en caso de contacto corporal, lave con agua abundante y consulte a un médico lo antes posible.

En caso de un choque, aunque sea leve, contra la tapa de carga y / o la válvula, diríjase a un Representante de la marca lo antes posible para que lo revise.

### **En caso de incendio**

En caso de incendio, salga del vehículo y evacúelo inmediatamente, póngase en contacto con los servicios de emergencia precisando de que se trata de un vehículo eléctrico.

Utilice solamente extintores de tipo ABC o BC adecuados para incendios de sistemas eléctricos. No utilice agua ni otros agentes de extinción.

En caso de daño del circuito eléctrico, póngase en contacto con un Representante de la marca.

**Para todas las operaciones de remolcado → 234.**

### **Lavado del vehículo**

No lave nunca con un lavado de alta presión el compartimento del motor, la toma de carga ni la batería de tracción.

### **Riesgo de que se dañe el circuito eléctrico.**

No lave nunca el coche mientras se está cargando.

No lave nunca el cable de carga mientras se esté cargando el vehículo.

No lavar nunca el cable de carga, aunque no esté conectado, para evitar la corrosión de las clavijas de carga.

## VEHÍCULO E-TECH 100% ELECTRIC (VE)

Riesgo de descargas eléctricas, que pueden provocar la muerte.

2

# VEHÍCULO E-TECH 100% ELECTRIC (VE)

## Carga

### 2 Diagrama esquemático

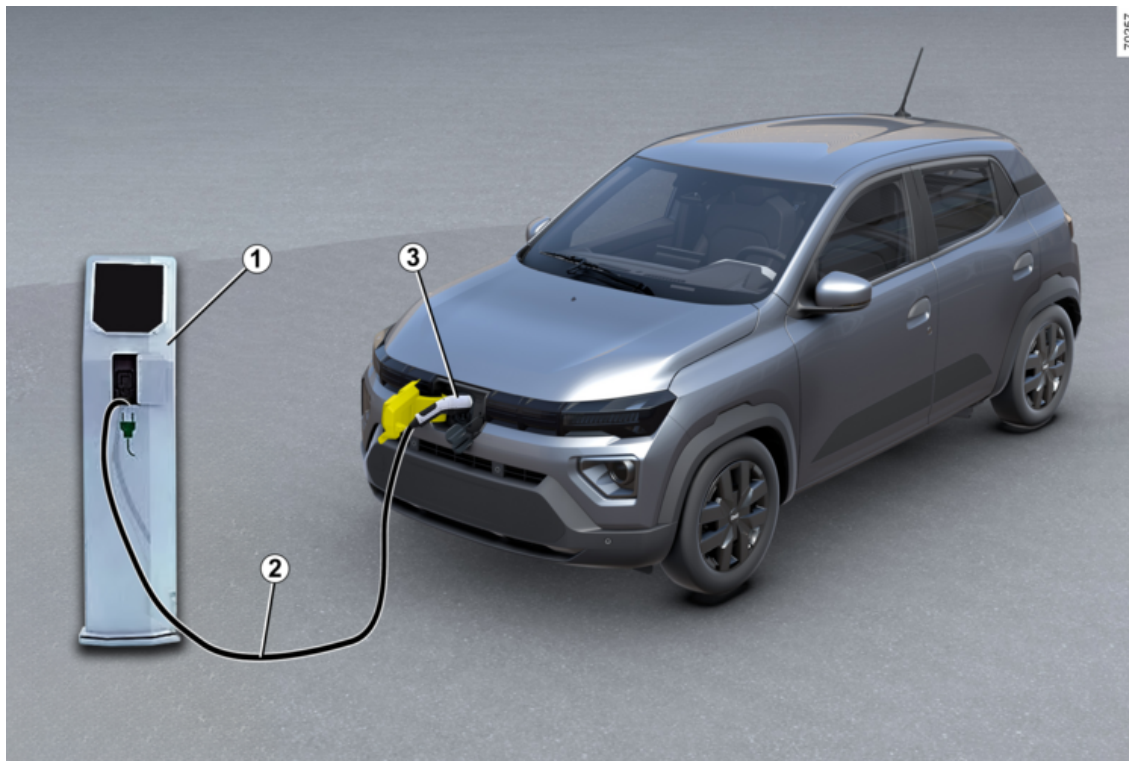



## VEHÍCULO E-TECH 100% ELECTRIC (VE)

- 1 Módulo de pared específico o terminal de recarga
- 2 Cable de carga
- 3 Toma de carga eléctrica



Para todas las cuestiones relativas a los equipos necesarios para la carga, consulte a un Representante de la marca.

## VEHÍCULO E-TECH 100% ELECTRIC (VE)



### Recomendaciones importantes para la carga del vehículo

Lea atentamente estas indicaciones. El incumplimiento de estas instrucciones puede provocar **riesgo de incendio, lesiones graves o descargas eléctricas que podrían causar la muerte.**

#### Carga

No manipule el vehículo durante la carga (lavado, intervención en el compartimento del motor, etc.).

No cargue el vehículo en caso de presencia de agua, signos de corrosión o elementos extraños en el conector del cable de carga o en la toma de carga del vehículo. Riesgo de incendio

No intente tocar los bornes del cable, la toma doméstica o la toma de carga del vehículo ni introduzca objetos en los mismos.

No enchufe nunca el cable de carga a un adaptador, una regleta o un alargador.

Queda prohibido el uso de un grupo electrógeno.

No desmonte ni modifique la toma de carga del vehículo ni el cable de carga. Riesgo de incendio

No modifique o intervenga en la instalación eléctrica durante la carga.

Si ha sufrido un choque, aunque sea leve, contra la tapa de carga o la conexión de carga eléctrica con el cable de carga conectado, diríjase a un representante de la marca lo antes posible para que lo revise.

Proteger el cable: no pisarlo, no sumergirlo en agua, no tirar de él ni dejar que nada lo golpee.

Compruebe periódicamente el buen estado del cable de carga.

En caso de observarse daños en el cable de carga (corrosión, oscurecimiento, cortes, etc.), en la unidad o en la toma de carga eléctrica del vehículo, no los utilice. Diríjase a un Representante de la marca para que lo sustituya.

En caso de que el mecanismo de bloqueo de la tapa de carga no se active y/o se desbloquee la toma de carga eléctrica del vehículo, póngase en contacto con un distribuidor autorizado.

# VEHÍCULO E-TECH 100% ELECTRIC (VE)

## Cable de carga A

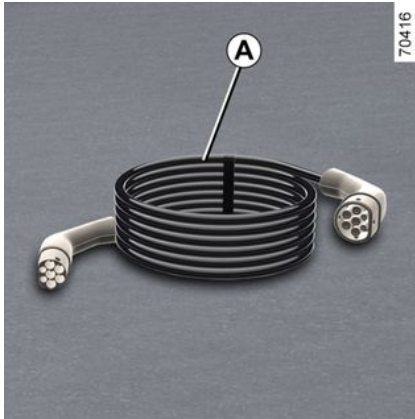

Este cable es específico para su vehículo y se ha diseñado para la conexión a puntos de carga en pared o terminales públicos con el fin de permitir una carga estándar de la batería de tracción.

**i** Se recomienda utilizar preferentemente un cable de carga que permita la carga de uso habitual de la batería de tracción.

**i** Cada cable de carga se guarda en el maletero del vehículo.

**i** Antes de limpiar el cable de carga, asegúrese de que el cable esté desconectado. Limpie el cable con un paño ligeramente humedecido con agua. Al limpiar, asegúrese de que el paño no entre en contacto con los extremos del cable (conectores, clavijas de carga) para evitar cualquier riesgo de corrosión.

## Cable de carga B

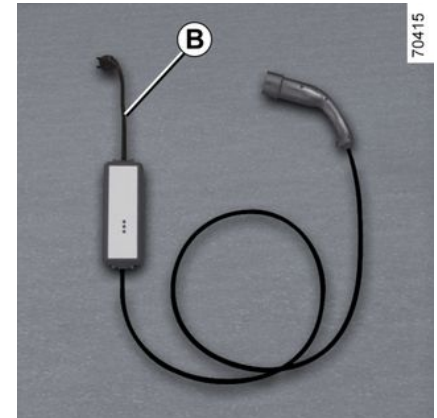

Este cable permite la carga en un enchufe doméstico (carga de 8 A/10 A). Las tomas de corriente deben instalarse según se indica en las instrucciones que acompañan al cable de carga **B**.

## VEHÍCULO E-TECH 100% ELECTRIC (VE)

2

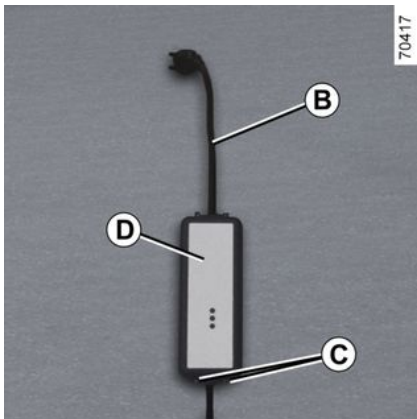

Lea siempre las instrucciones del cable de carga **cuidadosamente** antes de usarlo **B**.

**i** Nunca deje el módulo colgando del cable. Utilizar los ganchos **C** para fijarlo.

**i** Si un cable de carga funciona incorrectamente durante el proceso de carga (testigo rojo en el módulo **D**), deténgala inmediatamente. Consulte el manual de utilización del cable.

## Recomendaciones importantes



### Recomendaciones importantes para la carga del vehículo

Lea atentamente estas indicaciones. El incumplimiento de estas instrucciones puede provocar **riesgo de incendio, lesiones graves o descargas eléctricas que podrían causar la muerte.**

#### Selección del cable de carga

Los cables de carga estándar suministrados con el vehículo se han diseñado específicamente para este vehículo. Se han concebido para protegerle ante cualquier riesgo de descarga eléctrica que podría provocar la muerte o un incendio.

No debe utilizarse con el cable de carga de vehículos anteriores, porque no están adaptados.

Por su seguridad, está totalmente prohibida la utilización de un cable de carga no recomendado por el fabricante. El incumplimiento de esta indicación puede conllevar riesgo de incendio o descarga eléctrica, que pueden provocar la muerte.

Para elegir un cable de carga adecuado para su vehículo, consulte a un Representante de la marca.

#### Uso del cable de carga **B**

Lea atentamente el manual de utilización suministrado con el cable de carga para conocer las precauciones de uso del producto y las características técnicas requeridas para la instalación eléctrica de la toma.

#### Principio de instalación

##### Módulo de pared

Pida a un profesional que instale un módulo de pared específico.

##### En el caso de carga doméstica

Es necesario que un profesional cualificado compruebe que cada toma de corriente a la que se va a conectar el cable de carga cumple con las normas y reglamentos vigentes en el país y que se ajusta a las especificaciones descritas en la información sobre "Sistemas de alimentación".

##### Sistemas de alimentación

Utilizar únicamente terminales de carga conformes con el estándar internacional IEC 61851-1 y puntos de conexión protegidos por:

- un dispositivo diferencial tipo A 30 mA, específico para la toma que se esté utilizando;
- un dispositivo de protección contra sobreintensidad;
- protección contra sobretensiones relacionadas con la caída de rayos en zonas expuestas (IEC 62305-4);

## VEHÍCULO E-TECH 100% ELECTRIC (VE)

- una toma de masa que cumpla con la normativa del país correspondiente.

2

# VEHÍCULO E-TECH 100% ELECTRIC (VE)

Tipos de carga que cumplen la normativa europea

Corriente alterna (CA)

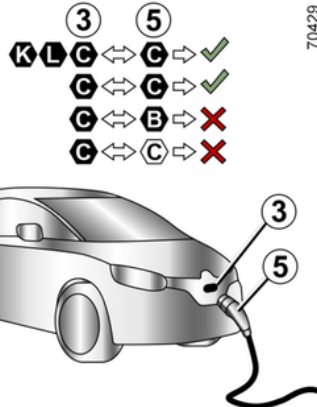
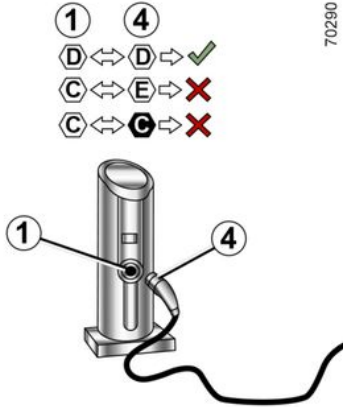

Si la información se muestra en la tapa de carga del vehículo, siga las instrucciones siguientes.





Antes de conectar un cable de carga, controlar que:

- el color y una de las letras de la toma de entrada **1** se corresponden con el color y una de las letras **4** del extremo del cable;
- el color y una de las letras de la toma de entrada **3** se correspondan con el color y una de las letras del extremo **5** del cable.

# VEHÍCULO E-TECH 100% ELECTRIC (VE)

## Etiquetas

2

Tipo de carga	Corriente alterna ( AC )				
Conexión	Terminal de carga 1 , cable de carga 4			Vehículo 3 , cable de carga 5	
<b>Tipos de carga que cumplen la normativa europea</b> (para todos los demás casos, consulte a un representante de la marca).					



# VEHÍCULO E-TECH 100% ELECTRIC (VE)

Tipos de carga que cumplen la normativa europea

Corriente continua (CC)

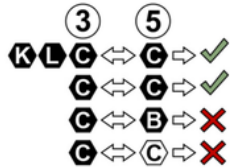

70429

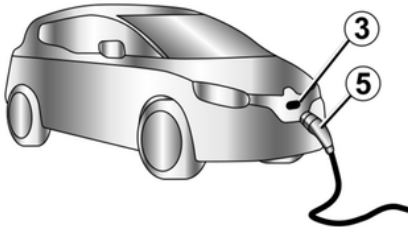





Si la información se muestra en la tapa de carga del vehículo, siga las instrucciones siguientes.

Antes de enchufar un cable de carga, es necesario verificar que el color y una de las letras de la toma de entrada **3** se corresponden con el color y una de las letras del extremo **5** del cable.

# VEHÍCULO E-TECH 100% ELECTRIC (VE)

## Etiquetas

2

<b>Tipo de carga</b>	<b>Corriente continua ( DC )</b>				
<b>Conexión</b>	<b>Vehículo 3 , cable de carga 5</b>				
<b>Tipos de carga que cumplen la normativa europea</b> (para todos los demás casos, consulte a un representante de la marca).					

# VEHÍCULO E-TECH 100% ELECTRIC (VE)

## Conexión de carga eléctrica 3

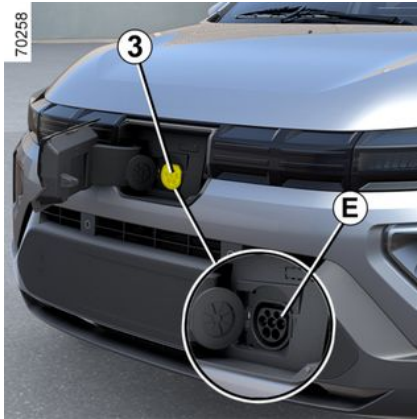

**Nota:** en caso de nevada, limpie la nieve de la zona de la toma de carga del vehículo antes de conectarlo o desconectarlo. De hecho, la entrada de nieve en la toma puede bloquear la introducción de la toma del cable de carga.

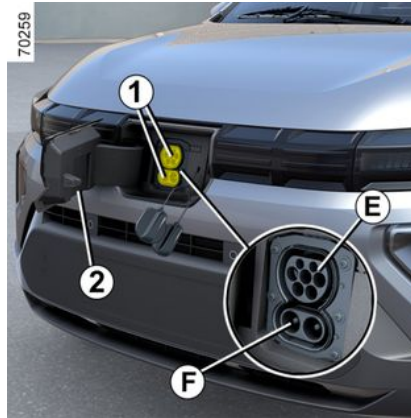

El vehículo está equipado con dos conexiones de carga situadas en la parte delantera del vehículo:

- toma **E** para cargas de hasta **7 kW** con corriente alterna (CA);
- toma **F**, según el vehículo, para cargas rápidas con corriente continua (CC).

**i** En función del vehículo, las tomas **E** y **F** pueden estar protegidas con tapas. Antes de conectar un cable de carga:

- en la toma **E**, asegurar que la tapa del enchufe **F** esté en su lugar;
- en la toma **F**, extraer la tapa del enchufe **E**.

### Precauciones

Para un uso diario, se recomienda cargar el vehículo al 80 % para mejorar la vida útil de la batería.

Evite cargar y estacionar el vehículo en condiciones de temperaturas extremas (frío o calor).

En condiciones extremas, la carga puede requerir varios minutos antes de arrancar (el tiempo necesario para que la batería de tracción se enfríe o se caliente).

Cuando el vehículo permanece estacionado durante más de siete días a temperaturas inferiores a -25 °C aproximadamente, puede resultar imposible cargar la batería de tracción.

Cuando el vehículo permanece estacionado durante más de 3 meses con un nivel de carga cercano a cero, la

## VEHÍCULO E-TECH 100% ELECTRIC (VE)

carga de la batería puede ser imposible.

El nivel de energía disponible depende de la temperatura de la batería. Por lo tanto, puede variar entre detener y volver a arrancar el vehículo si la batería está fría o caliente.

Para preservar la duración de su batería de tracción, evite estacionar el vehículo durante más de un mes con un nivel de carga elevado, especialmente en periodos de mucho calor.

Realice la carga de la batería de tracción tras haber circulado y/o en un lugar templado. En caso contrario, la carga puede ser más larga o imposible.

Es preferible recargar el vehículo después de conducir si el nivel de carga es bajo (<25 %) y cuando las temperaturas estén bajo cero.

### Consejo

- a altas temperaturas, procurar aparcar y recargar el vehículo en un lugar sombreado o cubierto;
- es posible efectuar la carga con lluvia o nieve;
- La activación del aire acondicionado aumenta el tiempo de carga exigido.



En ausencia de protección de la instalación contra las sobretensiones, se desaconseja cargar el vehículo en épocas de tormenta (rayos, etc.)



No utilizar alargadores, enchufes múltiples ni adaptadores.

**Riesgo de incendio**

### Recarga de la batería de tracción

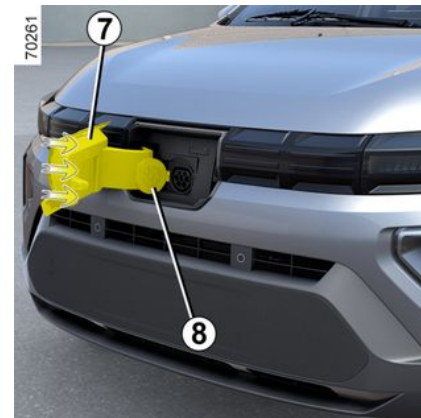

### Vehículo detenido, puerta desbloqueada y contacto quitado:

- tome el cable de carga situado en el maletero de su vehículo;
- tirar del botón **6** para desbloquear la trampa de carga **7**. En caso de que la trampa de carga **7** no se pueda abrir tras tirar del botón **6** por la formación de hielo, se recomienda golpear con la mano la trampa en la zona indicada para eliminarlo y volver a intentarlo;
- extraer la tapa **8**. Conectar el extremo del cable a la fuente de alimentación;
- agarrar la empuñadura **9**;
- conecte el cable al vehículo.

## VEHÍCULO E-TECH 100% ELECTRIC (VE)

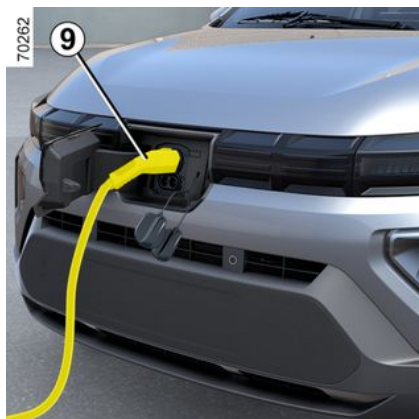

- comprobar que el cable de carga esté bien enchufado. Antes de que se inicie la carga, el bloqueo del enchufe se encuentra activo;
- el cable de carga se fija automáticamente al vehículo. Esto hace imposible el desbloqueo del cable del vehículo.

**Nota:** no tirar de la empuñadura **9** durante el bloqueo del cable de carga al vehículo.

**i** Asegúrese de que el freno de mano esté puesto siempre que el vehículo esté en estado de carga.

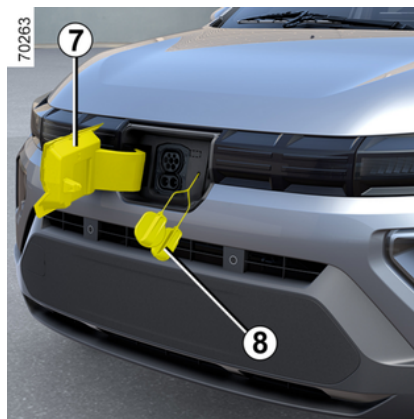

**i** En caso de carga rápida (CC), la longitud del cable de carga entre su vehículo y la estación de carga no debe exceder los **30 metros**. En caso de duda sobre la longitud del cable, consulte al propietario de la estación de carga (CC).

**i** Es obligatorio desenrollar bien el cable de carga para limitar su calentamiento.

Al comenzar la carga, la información siguiente aparece en el cuadro de instrumentos:

- el nivel de energía en la luz de advertencia de la batería **11**;

**i** El tiempo de carga de la batería de tracción depende de la cantidad de energía restante y de la potencia entregada por el terminal de carga. La información se muestra en el cuadro de instrumentos durante la carga ➔ **108**.

**Nota:** en ciertas circunstancias, el tiempo de carga real puede ser más largo que el tiempo de carga que se muestra en el cuadro de instrumentos. Esto depende de:

- la calidad de la red eléctrica;
- el nivel de carga inicial;
- la temperatura exterior es demasiado baja;
- ...

Si tiene algún problema con el cable de carga, se recomienda sustituirlo por uno del mismo tipo que el original. Consulte a un Representante de la marca

# VEHÍCULO E-TECH 100% ELECTRIC (VE)

2

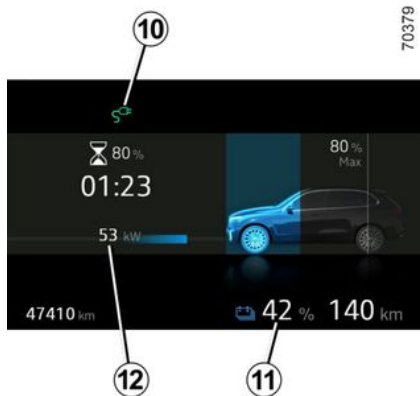

- el nivel de carga de la batería;
- una estimación del tiempo de carga restante (dejará de mostrarse a partir de que la batería esté cargada aproximadamente al 95 %);
- la luz de advertencia **10** indica que el vehículo está conectado a una fuente de alimentación;
- la alimentación que entra en el vehículo **12**;
- la autonomía de su vehículo variará según el nivel de carga.

La visualización en el cuadro de instrumentos desaparece al cabo de unos segundos. Vuelve a aparecer en el cuadro de instrumentos cuando se abre una puerta.

Una vez finalizada la carga, el testigo **10** permanece iluminado en verde.

No es necesario esperar a llegar a la reserva para recargar el vehículo.

## Averías de funcionamiento

Si el testigo **10** parpadea continuamente en rojo, contactar con un distribuidor autorizado.

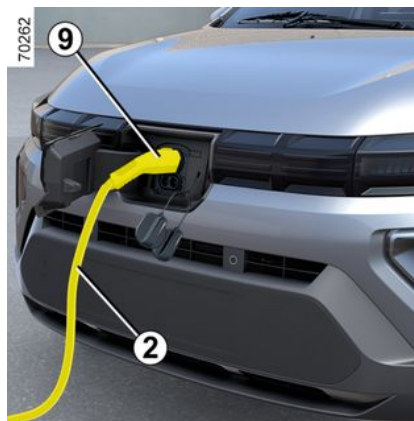

## Precauciones que deben adoptarse al retirar la toma de corriente;

es imprescindible seguir los pasos de desconexión en orden:

- desbloquear el cable de carga del vehículo y detener la carga;

- presionar el botón de desbloqueo de los elementos de accionamiento del telemando;

o

- presionar el mando de bloqueo y desbloqueo interior de las puertas

➔ **55**;

- agarrar la empuñadura **9** y desenclavar el cable de carga del vehículo;
- volver a poner la tapa **8**;
- cerrar la trampilla de carga **7** con ambas manos y presionar sobre ella para bloquearla;

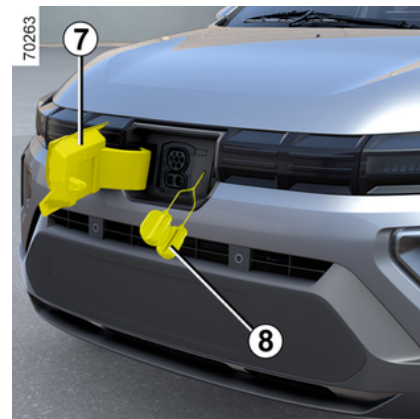

- desconecte el cable de la fuente de alimentación;
- guardar el cable **2** en el maletero.

**Nota:**

## VEHÍCULO E-TECH 100% ELECTRIC (VE)

– Inmediatamente después de una carga prolongada de la batería de tracción, el cable puede estar caliente.

Manipúlelo por las empuñaduras.

– según la situación, si el cable de carga del vehículo aún está bloqueado después de presionar el botón de desbloqueo del telemando, repita la operación pulsando el botón de desbloqueo **dos veces consecutivas**. Una, para detener la carga y otra para permitir el desbloqueo de la empuñadura **9**.

### Etiqueta 13

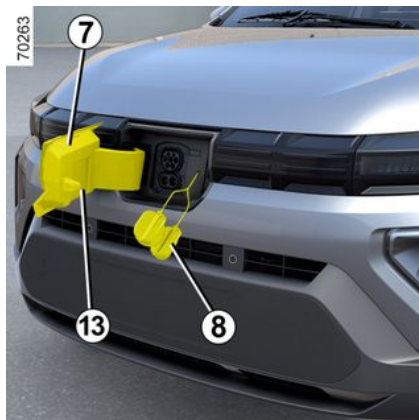

70418

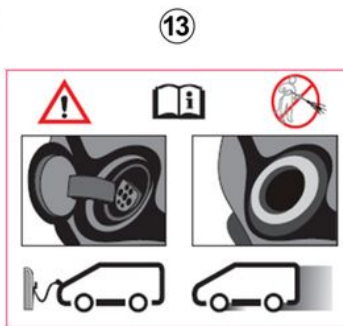

La etiqueta **13** situada en el lado derecho recuerda las siguientes instrucciones:

- no lave la tapa de carga con un chorro de agua a alta presión;
- con el vehículo detenido, es posible abrir la válvula y la trampilla de carga;
- con el vehículo circulando, la válvula y la tapa de carga deben estar cerradas;
- abrir la trampilla para conectar el cable de carga;
- cierre la tapa de nuevo una vez desconectado;
- conectar a una toma doméstica, a un terminal de carga de corriente alterna o a un terminal de carga rápida;

– Si desea información sobre la operación de carga, consulte el manual de usuario del vehículo.

**i** No conducir el vehículo con la tapa de carga **7** abierta. Una vez que se desenchufe el cable de carga del vehículo, comprobar que se ha colocado la tapa **8** y que se ha cerrado correctamente la tapa de carga **7**.

**i** Al final de la carga, primero desenchufe el cable del vehículo, antes de desenchufarlo de la toma de corriente doméstica.

**i** Después de presionar el botón de desbloqueo del telemando por radiofrecuencia o el mando de cierre/desbloqueo interior de la puerta ➔ **55**, se dispone de 30 segundos para desenchufarlo antes de que se bloquee de nuevo y se reanude la carga.

2



## VEHÍCULO E-TECH 100% ELECTRIC (VE)

2

**i** El tiempo de carga de la batería de tracción depende de la cantidad de energía restante y de la potencia entregada por el terminal de carga. La información se muestra en el cuadro de instrumentos durante la carga → 108.

Si tiene algún problema, le aconsejamos que lo sustituya por un cable idéntico al original. Consulte a un Representante de la marca.

**i** **En modo de carga de corriente alterna (CA)**

- dependiendo de la estación de carga, es posible contar con la función de parada y reanudación de la carga a distancia;
- es posible detener la carga y desbloquear el enchufe de carga presionando el botón de desbloqueo del telemando por radiofrecuencia o el mando de bloqueo/desbloqueo interior de la puerta → 55.

**i** **En modo de carga de corriente continua (CC)**

- dependiendo del vehículo y de la estación de carga, se puede detener la carga a distancia, pero no se puede reanudar la función durante la misma;
- la carga puede detenerse y la toma de carga desbloquearse solo con el terminal de recarga. Si se presiona el botón de desbloqueo del telemando por radiofrecuencia o el mando de bloqueo/desbloqueo interior de la puerta → 55, no se detiene la carga.

### Programación de la carga

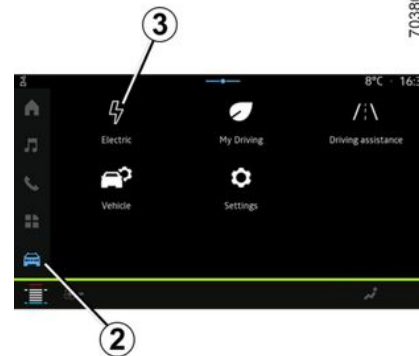

Con el vehículo detenido y el motor encendido, desde Mundo "Vehículo" 2



## VEHÍCULO E-TECH 100% ELECTRIC (VE)

en la pantalla multimedia **1**, presionar el menú "Eléctrico" **3** y, a continuación, la pestaña "Carga" para programar la carga del vehículo.

Puede elegir entre varios modos de carga:

- "Carga inmediata";
- "Programa".

Para obtener más información, consulte el manual del sistema multimedia.



Por razones de seguridad, efectúe estas operaciones con el vehículo parado.

Cuando la programación se haya con-

firmado, el testigo  se enciende en el cuadro de instrumentos.

**Nota:** la carga se inicia siempre que el motor esté apagado, el vehículo se encuentre conectado a una toma de corriente y se haya autorizado el acceso.



Si acaba de aceptar una actualización del sistema a través del sistema multimedia, la operación de carga de la batería de tracción se retrasará o se cancelará.

Espere a que se complete la actualización antes de conectar el cable de carga al vehículo.

Si desea más información acerca de las actualizaciones del sistema, consulte el manual del sistema multimedia.

### Función de carga del vehículo

Vehículo detenido y freno de mano accionado, la función "vehículo a carga" (V2L) permite conectar dispositivos electrónicos directamente al vehículo.

El sistema suministra corriente alterna (hasta 16 A/3,7 kW) procedente de la energía eléctrica almacenada en la batería de tracción del vehículo → **20**.

El conector V2L permite la conexión y el funcionamiento de los diferentes dispositivos eléctricos que se encuentren enchufados a la toma de carga de la parte delantera del vehículo.

# VEHÍCULO E-TECH 100% ELECTRIC (VE)

## Recomendación importante

2



Lea atentamente estas indicaciones. El incumplimiento de las instrucciones puede conllevar **riesgo de incendio, lesiones graves o descargas eléctricas que podrían ocasionar la muerte.**

### **Precauciones al utilizar la función V2L**

No intentar suministrar electricidad a una vivienda, ya que se puede exponer a daños y descargas eléctricas.

No lavar el vehículo ni manipular el compartimento del motor cuando se utilice la función V2L.

No utilizar la función V2L:

- en caso de presencia de agua en el conector V2L o en la toma de carga del vehículo;
- en caso de que el conector V2L o el enchufe del vehículo estén dañados (rotos, corroídos, oscurecidos, etc.), acudir a un distribuidor autorizado para proceder a su sustitución;
- al aire libre si las condiciones meteorológicas no son favorables (lluvia, riesgo de rayos, etc.).

No colocar objetos metálicos sobre el conector V2L.

No modificar ni manipular el conector V2L durante la utilización de la función V2L.

No enchufar nunca un adaptador en el conector V2L.

### **Precauciones a la hora de manipular y utilizar el conector V2L.**

Utilizar únicamente el conector V2L que viene con el vehículo. El conector V2L se ha diseñado específicamente para este vehículo. Por razones de seguridad, está terminantemente prohibido utilizar un conector V2L que no esté recomendado por el fabricante. Para obtener información sobre el conector V2L más adecuado para el vehículo, consultar con un distribuidor autorizado.

No colocar ningún objeto en el conector V2L ni colgar dispositivos en el cable de alimentación de la toma de salida de corriente alterna del conector V2L. **Podría causar daños.**

Proteger el conector V2L: no desmontarlo, no sumergirlo en agua, no tirar de él cuando esté enchufado ni dejar que nada lo golpee. Comprobar regularmente que el conector V2L se encuentra en buen estado.

### **Precauciones al utilizar dispositivos eléctricos o electrónicos.**

Antes de conectar y utilizar un dispositivo (aparato eléctrico, alargador, regleta, etc.), comprobar las condiciones de utilización mediante la consulta de sus instrucciones.

No conectar:

## VEHÍCULO E-TECH 100% ELECTRIC (VE)

- dispositivos que requieran un suministro continuo de energía, como equipos médicos. Es posible que se interrumpa el suministro eléctrico dependiendo del funcionamiento del vehículo;
- dispositivos que consuman más de 16 A;
- dispositivos que no cumplan la normativa nacional;
- dispositivos dañados (carcasas, cables, etc.);
- dispositivos cuyas recomendaciones de utilización no están adaptadas al entorno en el que se van a usar (riesgos derivados de la entrada de polvo y agua);
- más de un enchufe múltiple. Cuando se utilicen, no conectar dispositivos que consuman más de 8 A;
- cables alargadores de más de 20 m. Cuando se utilicen, hay que asegurarse de desenrollarlos completamente.

# VEHÍCULO E-TECH 100% ELECTRIC (VE)

## Conector V2L A



1. Toma de carga
2. Luz indicadora de funcionamiento
3. Botón de arranque/parada
4. Tapa de protección
5. Toma de salida de corriente alterna

El conector V2L se almacena junto con el kit de herramientas, debajo de la moqueta del maletero.

 Para efectuar el mantenimiento del conector V2L, hay que asegurarse de que se encuentre desenchufado. Limpiar el conector con un paño ligeramente humedecido con agua. Al limpiar, procurar que el paño no entre en contacto con los extremos del conector V2L (tomas, clavijas de carga) para evitar cualquier riesgo de corrosión.

### Operación



Verificar que el freno de aparcamiento está accionado siempre que se utilice la función V2L.

 Es imprescindible seguir los pasos de conexión/desconexión del conector V2L en orden.

 Antes de conectar o desconectar un dispositivo, comprobar que la luz indicadora **2** del conector V2L esté apagada.

### Conexión de la toma V2L

Vehículo detenido, puerta desbloqueada y contacto quitado:



tirar del botón **6** para desbloquear la tapa de carga **9**;

## VEHÍCULO E-TECH 100% ELECTRIC (VE)

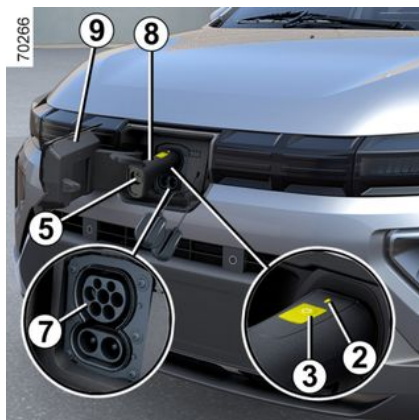

- extraer la tapa de la toma de carga del vehículo **7**;
- agarrar la empuñadura del conector **8** y enchufar el extremo **1** en la toma de carga del vehículo **7**;
- comprobar que el conector V2L esté correctamente enchufado tirando suavemente de la empuñadura **8**. Antes de que comience la descarga, se activa el bloqueo del conector. El conector V2L se bloquea automáticamente al vehículo. De este modo, resulta imposible desenchufar el conector de la toma de alimentación del vehículo;
- enchufar el dispositivo o aparato eléctrico a la toma de corriente alterna **5**;

- presionar el botón **3** del conector V2L durante más de tres segundos hasta que la luz indicadora **2** se ilumine en verde. La función V2L se activa y el dispositivo eléctrico recibe alimentación.

**NOTA:** no tirar de la empuñadura **8** una vez que se haya bloqueado el conector V2L al vehículo.

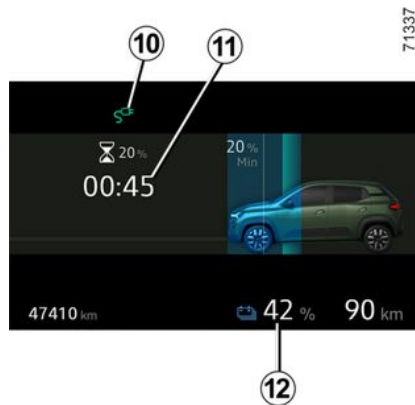

Durante su utilización, se muestra la siguiente información en el cuadro de instrumentos:

- el testigo **10** indica que el vehículo está enchufado al conector V2L;
- una estimación del tiempo restante **11** antes de que se alcance el nivel mínimo de carga de la batería;
- el nivel de energía de la batería **12**.

**Nota:** el suministro de energía se detiene automáticamente cuando:

- no se utiliza la función V2L durante aproximadamente una hora (no hay ningún dispositivo eléctrico conectado a la toma de corriente alterna **5** del conector V2L o no hay consumo de energía);
- se conecta un dispositivo eléctrico que supera la capacidad máxima de alimentación;
- se han bloqueado previamente las puertas y la del conductor se encuentra desbloqueada;
- se alcanza el umbral mínimo de carga de la batería de tracción que está configurado en la pantalla multimedia.

Cuando se desconecta la alimentación, se muestra un mensaje en el cuadro de instrumentos a modo informativo.

### Desconexión de la toma V2L

## VEHÍCULO E-TECH 100% ELECTRIC (VE)

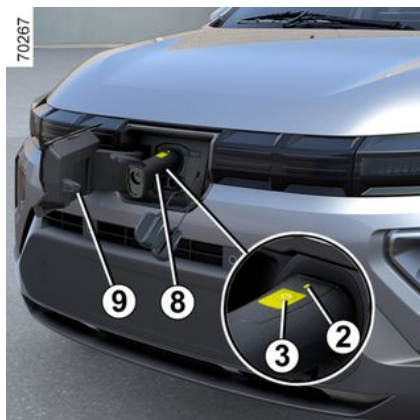

**Si las puertas del vehículo se encuentran bloqueadas:**

– presionar el botón de desbloqueo del telemando → 50;

o

– presionar el botón de desbloqueo de la consola central → 56;

– **con el vehículo desbloqueado**, presionar el botón **3** del conector V2L durante más de tres segundos para detener la descarga. La luz **2** se apaga y la función V2L queda desactivada.

– El conector V2L se desbloquea automáticamente junto con el vehículo. Esto permite desenchufar el conector del vehículo;

- desenchufar el dispositivo y agarrar el asa de sujeción **8** del conector V2L para desconectarlo del vehículo **en aproximadamente 15 segundos**. De lo contrario, la toma de carga **7** se bloquea de nuevo automáticamente.
- Volver a colocar la tapa de la toma de carga del vehículo y cerrar la tapa **9**.
- Colocar el conector V2L en su compartimento de almacenamiento.



No conducir el vehículo con la tapa de carga **9** abierta.

Una vez que se desenchufe el conector V2L del vehículo, comprobar que se ha puesto el tapón y que la tapa de carga **9** está correctamente cerrada.

## Ajustes



Es posible ajustar el valor de umbral del nivel mínimo de carga de la batería de tracción desde la pantalla multimedia **13**.

Para obtener más información, consultar el manual multimedia.

## Averías de funcionamiento

En caso de fallos de funcionamiento, el indicador luminoso **2** del conector V2L se apaga y la fuente de alimentación V2L (descarga) se desconecta automáticamente. Aparece un mensaje en el cuadro de instrumentos para informar al conductor.

## VEHÍCULO E-TECH 100% ELECTRIC (VE)

**En caso de fallo interno de la función V2L**, aparece el mensaje "Imposibilidad de descarga V2L; controlar V2L" en el cuadro de instrumentos: desenchufar el dispositivo y retirar el conector V2L. Consultar a un distribuidor autorizado.

**En caso de fallo de la función V2L procedente del dispositivo que está enchufado a la toma de corriente alterna del conector V2L**, se muestra el mensaje " Imposibilidad de descarga V2L; fallo de conexión del dispositivo" en el cuadro de instrumentos:

- desenchufar el dispositivo y el conector V2L;
- comprobar que el dispositivo y el conector V2L no presenten daños y que el enchufe de alimentación no esté roto ni corroído;
- asegurar que el dispositivo eléctrico no supere la capacidad máxima de potencia que puede suministrar el vehículo.

Si vuelve a producirse una avería, es necesario contactar con un distribuidor autorizado.

# LLAVE, MANDO A DISTANCIA

## Información general

### 2 Telemando por radiofrecuencia A

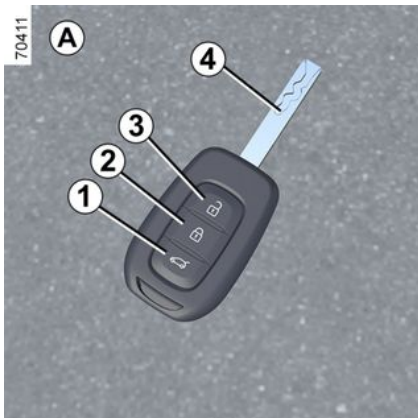

1. Bloqueo/desbloqueo (portón trasero/maletero)
2. Bloquea las puertas (todas las puertas/portón trasero)
3. Desbloquea todas las puertu y el cable de carga (cuando se encuentre conectado al vehículo) ➔ 26
4. Bloqueo/desbloqueo de la puerta del conductor e inserción de llave de contacto/arranque.

### Sustitución, necesidad de una llave o de un telemando adicional

Dirijase exclusivamente a un Representante de la marca.

- En caso de tener que sustituir una llave, es necesario llevar el vehículo y el resto de llaves a un distribuidor autorizado para inicializar el sistema;
- Según el vehículo, tiene la posibilidad de utilizar hasta cuatro telemandos.

#### Fallo del telemando

Asegúrese de disponer de una pila en buen estado, del modelo adecuado, y de introducirla correctamente. La duración de las pilas es de dos años aproximadamente.

Cómo cambiar la pila ➔ 52.

## Llave de repuesto B



Se proporciona una llave de repuesto para el arranque del motor.

### Radio de acción del telemando por radiofrecuencia

Varía dependiendo del entorno: actúe con precaución porque se podrían bloquear o desbloquear las puertas de forma inesperada si se pulsan involuntariamente los botones del telemando al manipularlo.

**Nota:** si una puerta o el portón del maletero están abiertos o mal cerrados, estos se bloquean y desbloquean rápidamente.

#### Interferencia



## LLAVE, MANDO A DISTANCIA

Según el entorno próximo (instalaciones exteriores o uso de aparatos que funcionan en la misma frecuencia que el telemando), el funcionamiento puede verse perturbado.



### Consejos

No acerque el telemando a ninguna fuente de calor, frío o humedad.



La llave no debe utilizarse para funciones distintas a las descritas en el manual (abrir una botella, por ejemplo).



### Responsabilidad del conductor durante el estacionamiento o la parada del vehículo

No abandone nunca su vehículo dejando dentro a un niño, a un adulto no autónomo o a un animal, ni siquiera por poco tiempo. Estos podrían correr peligro o poner en peligro a otras personas, por ejemplo, arrancando el motor, accionando equipos como los elevadores eléctricos o bloqueando las puertas.

Además, cuando hace calor o incide el sol, sepa que la temperatura interior del habitáculo sube muy rápidamente.

**EXISTE EL RIESGO DE MUERTE O DE LESIONES GRAVES**

### Utilización

Los telemandos se emplean para bloquear o desbloquear las puertas y el maletero.

Están alimentados por una pila reemplazable ➔ 52.

### Bloqueo de las puertas

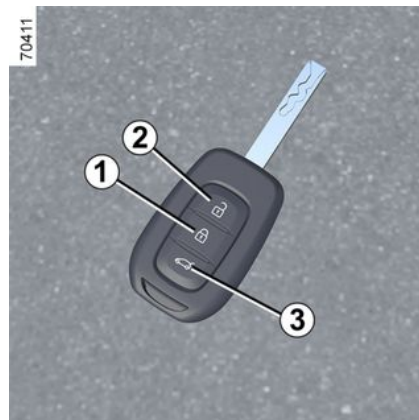

Una presión en el botón **1** bloquea las puertas y el portón trasero.

Una presión en el botón **3** bloquea el maletero.

Las luces indicadoras laterales y las de precaución confirman el **bloqueo** mediante **dos intermitencias**.

## LLAVE, MANDO A DISTANCIA

**i** según el vehículo, si una puerta o el maletero está abierto o mal cerrado, se produce una sucesión rápida de bloqueo y desbloqueo sin intermitencia de las luces de precaución y de los indicadores laterales.

### Desbloqueo de las puertas

Al presionar el botón **2** se desbloquean todas las puertas, el portón trasero y el cable de carga (cuando está enchufado al vehículo).

Una presión en el botón **3** bloquea el maletero.

El **desbloqueo** se confirma mediante **una intermitencia** de las luces de precaución y de los indicadores laterales.

**i** Con el motor en marcha y el contacto puesto ➔ **130**, los botones del telemando están inactivos.

### Particularidad

Después de bloquear manualmente el portón trasero batiente, presionar dos veces el botón **3** ➔ **54** para desbloquearlo.

52 - Conozca su vehículo



### Responsabilidad del conductor durante el estacionamiento o la parada del vehículo

No abandone nunca su vehículo dejando dentro a un niño, a un adulto no autónomo o a un animal, ni siquiera por poco tiempo. Estos podrían correr peligro o poner en peligro a otras personas, por ejemplo, arrancando el motor, accionando equipos como los elevadores eléctricos o bloqueando las puertas.

Además, cuando hace calor o incide el sol, sepa que la temperatura interior del habitáculo sube muy rápidamente.

**EXISTE EL RIESGO DE MUERTE O DE LESIONES GRAVES**

## Telemando por radiofrecuencia: batería

### Cambio de la pila

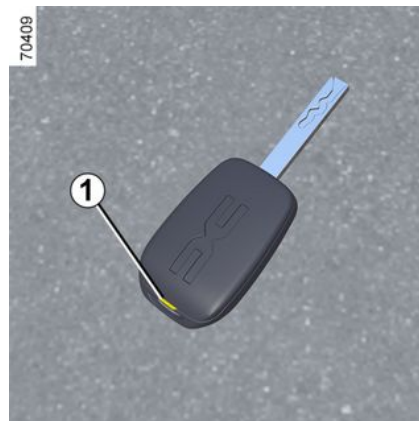

Abir la carcasa por la ranura **1** con un destornillador plano o similar y sustituir la pila **2**, respetando el tipo y la polaridad que figuran en la parte posterior de la tapa.



Cuando sea necesario sustituirla, asegúrese de utilizar el mismo tipo o un tipo equivalente de pila (consulte a un representante de la marca).

## LLAVE, MANDO A DISTANCIA

 Las pilas se encuentran disponibles en su Representante de la marca y su duración es de dos años aproximadamente. Controlar que la pila no tenga ninguna coloración: riesgo de contacto eléctrico incorrecto.

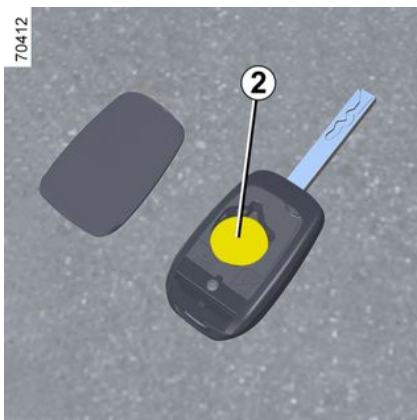

Asegúrese de que la tapa esté correctamente encajada y el tornillo correctamente apretado.

**Nota:** al sustituir la pila, se aconseja no tocar el circuito electrónico situado en la tapa de la llave.

### Averías de funcionamiento

Aunque la pila tenga muy poca carga para garantizar un funcionamiento a distancia correcto, se podrá arrancar y bloquear/desbloquear el vehículo.

→ 55

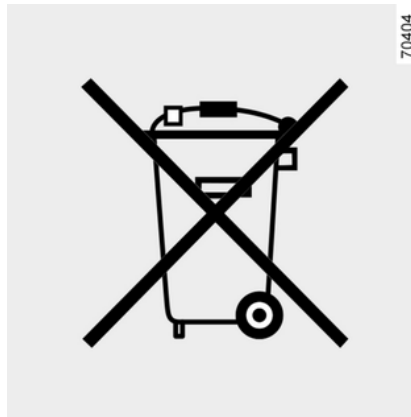

 No desechar las pilas usadas igual que si fuera basura. Deben entregarse en un distribuidor autorizado o consultar a la autoridad local para obtener información sobre las instalaciones de reciclaje adecuadas.



Al realizar la sustitución:  
– asegúrese de colocar las pilas correctamente.

### Riesgo de explosión.

– si la tapa no cierra correctamente, procure no utilizarla y mantener fuera del alcance de los niños.



### Precauciones relacionadas con las pilas:

– mantenga las pilas (nuevas o usadas) fuera del alcance de los niños;  
– no tragar las pilas.

### Riesgo de quemaduras químicas que pueden provocar la muerte.

– en caso de ingestión o introducción en alguna parte del cuerpo, consulte lo antes posible a un médico.

## PUERTAS Y ELEMENTOS DE APERTURA

### Apertura y cierre de las puertas

#### Apertura desde el exterior



Con las puertas desbloqueadas → 55, situar la mano en la manilla **1** y tirar de ella hacia sí.

#### Apertura desde el interior



Tirar de la manilla **2**.

#### Seguridad infantil

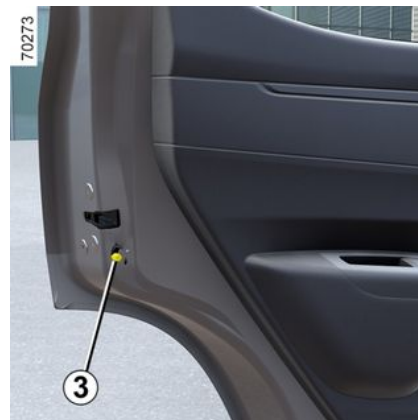

El bloqueo de seguridad para niños impide la apertura desde el interior de las puertas traseras. Mover la palanca **3** de cada puerta trasera hacia dentro



y comprobar desde el interior que estén bien cerradas.

#### Alarma sonora de olvido de luces

Al abrir las puertas delanteras, una alarma sonora le avisará para indicarle que las luces han quedado encendidas, si se corta el contacto del motor (riesgo de descarga de la batería...).

#### Alarma de olvido de cierre de una puerta

## PUERTAS Y ELEMENTOS DE APERTURA

Esta alarma está instalada para la puerta del conductor o todas las puertas.

Con el vehículo parado, si un abriente está abierto o mal cerrado, se enciende un testigo .

Durante la marcha, en cuanto el vehículo alcance 20 km/h aproximadamente, el testigo  va acompañado de una señal acústica.

### Nota especial

Según el vehículo, los accesorios (radio, etc.) dejan de funcionar cuando se apaga el motor, se abre la puerta del conductor o se bloquean las puertas.



Como medida de seguridad, las maniobras de apertura/cierre deben hacerse siempre con el vehículo parado.



### Responsabilidad del conductor durante el estacionamiento o la parada del vehículo

No abandone nunca su vehículo dejando dentro a un niño, a un adulto no autónomo o a un animal, ni siquiera por poco tiempo. Estos podrían correr peligro o poner en peligro a otras personas, por ejemplo, arrancando el motor, accionando equipos como los elevalunas eléctricos o bloqueando las puertas.

Además, cuando hace calor o incide el sol, sepa que la temperatura interior del habitáculo sube muy rápidamente.

**EXISTE EL RIESGO DE MUERTE O DE LESIONES GRAVES**

## Bloqueo y desbloqueo de elementos de apertura y puertas

### Mando manual



### Desde el exterior

Introducir la llave en la cerradura **1** y bloquear o desbloquear la puerta de lantera.

2

## PUERTAS Y ELEMENTOS DE APERTURA

2



### Desde el interior (Puerta delantera)

Tirar de la manilla **2** para desbloquear la puerta.



No abandone nunca el vehículo dejando en su interior una llave.



### Desde el interior (Puerta trasera)

Empujar el botón **3** para bloquear la puerta y levantarlo **3** para desbloquearla. Resulta imposible abrir la puerta si se empuja **3**.

## Mando de bloqueo/desbloqueo desde el interior



Al presionar **4**, se bloquean o desbloquean simultáneamente todas las puertas/portón trasero y se detiene la carga (si está activa).

Si una puerta o el maletero está abierto o mal cerrado, se produce un bloqueo/desbloqueo rápido de todas las puertas.

En caso de tener que transportar objetos con el maletero abierto, el resto de puertas pueden seguir bloqueadas: **con el motor detenido**, presionar el botón **4** durante más de cinco segundos para bloquearlas.

## PUERTAS Y ELEMENTOS DE APERTURA

### Bloqueo de las puertas sin el telemando por radiofrecuencia

En el caso, por ejemplo, de una pila descargada, de un telemando por radiofrecuencia que no funcionan temporalmente o el uso de la llave de repuesto.

### Presionar y liberar el botón 4 para soltar el cable de carga cuando el telemando no funcione

Con el motor apagado y cualquier puerta abierta, mantener presionado el botón 4 durante más de cinco segundos. Al cerrar la puerta, se bloquean las demás puertas. Sólo se puede desbloquear el vehículo desde el exterior con la llave.



### Responsabilidad del conductor

Si decide circular con las puertas bloqueadas, sepa que ello puede dificultar el acceso a los servicios de emergencia al habitáculo en caso de emergencia.



### Responsabilidad del conductor durante el estacionamiento o la parada del vehículo

No abandone nunca su vehículo dejando dentro a un niño, a un adulto no autónomo o a un animal, ni siquiera por poco tiempo. Estos podrían correr peligro o poner en peligro a otras personas, por ejemplo, arrancando el motor, accionando equipos como los elevadores eléctricos o bloqueando las puertas.

Además, cuando hace calor o incide el sol, sepa que la temperatura interior del habitáculo sube muy rápidamente.

**EXISTE EL RIESGO DE MUERTE O DE LESIONES GRAVES**

## Bloqueo automático de las puertas al circular

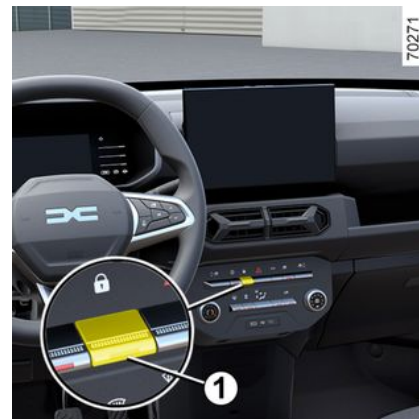

**Ante todo, debe decidir si desea activar la función.**

### Para activarla

En función del vehículo, **con el motor en marcha**, presionar el botón 1 durante aproximadamente 5 segundos hasta escuchar un pitido. El testigo integrado en el interruptor se enciende cuando las puertas están bloqueadas.

### Para desactivar el modo

**Con el contacto puesto**, presionar el botón 1 durante aproximadamente 5 segundos hasta escuchar un pitido.



## PUERTAS Y ELEMENTOS DE APERTURA

### Principio de funcionamiento

Al arrancar el motor, el sistema bloquea automáticamente las puertas cuando el vehículo alcanza una velocidad aproximada de 7 km/h.

### Averías de funcionamiento

Si constata una anomalía de funcionamiento (no hay condenación automática) verifique en primer lugar que las puertas estén bien cerradas. Si estuvieran bien cerrados y si el problema persiste, consulte a un Representante de la marca.

Asegúrese también de que la condenación no haya sido desactivada por error. Si es así, reactivela.



### Responsabilidad del conductor

Si decide circular con las puertas bloqueadas, sepa que ello puede dificultar el acceso a los servicios de emergencia al habitáculo en caso de emergencia.



### Responsabilidad del conductor durante el estacionamiento o la parada del vehículo

No abandone nunca su vehículo dejando dentro a un niño, a un adulto no autónomo o a un animal, ni siquiera por poco tiempo. Estos podrían correr peligro o poner en peligro a otras personas, por ejemplo, arrancando el motor, accionando equipos como los elevadores eléctricos o bloqueando las puertas.

Además, cuando hace calor o incide el sol, sepa que la temperatura interior del habitáculo sube muy rápidamente.

**EXISTE EL RIESGO DE MUERTE O DE LESIONES GRAVES**

## MALETERO

### Para abrir



### Desde el exterior

Al presionar el botón de desbloqueo del telemando por radiofrecuencia, se desbloquean las puertas y el portón trasero → 50

Presionar el botón del maletero **1** para abrir el portón trasero desde el exterior cuando el vehículo se encuentre desbloqueado.



## PUERTAS Y ELEMENTOS DE APERTURA



La fijación de un dispositivo de transporte (portabicicletas, caja de equipajes, etc.) apoyado en la puerta del maletero está prohibida. Para instalar un dispositivo de transporte en su vehículo, consulte a un representante de la marca.

### Para cerrar

Bajar el portón del maletero presionándolo desde el exterior.



No utilice nunca los equilibradores para cerrar el portón del maletero.

### Mando eléctrico

El portón del maletero se bloquea y se desbloquea al mismo tiempo que las puertas.

Una vez que se haya bajado el portón trasero hasta la altura de los hombros y se termine de cerrar presionándolo hacia abajo desde el exterior.

## ANTIARRANQUE

El sistema antiarranque del motor impide el arranque del vehículo a cualquier persona que no disponga de la llave codificada de encendido del vehículo.

### Principio de funcionamiento

El vehículo queda automáticamente protegido unos segundos después de cortar el contacto.

Si el vehículo no reconoce la llave codificada o se utiliza una llave incorrecta, no podrá arrancar el motor.

### Funcionamiento del sistema

Con el contacto puesto, el vehículo ha reconocido el código. Puede usted arrancar el motor.

### Protección del vehículo

El vehículo sólo quedará protegido una vez corte el contacto.

### Averías de funcionamiento

Si se observa alguna avería de funcionamiento que vaya acompañada

de los testigos  y , es fundamental contactar con un distribuidor autorizado ya que solo ellos están cualificados para reparar el inmovilizador del motor.

Si la llave de contacto codificada está estropeada, utilice la llave de repuesto (suministrada con el vehículo).



Para su seguridad, el testigo  le impone una parada imperativa e inmediata, cuando las condiciones de circulación lo permitan. Apague el motor y no lo vuelva a arrancar. Consulte a un Taller Autorizado.



Cualquier intervención o modificación en el sistema antiarranque (cajas electrónicas, cableados, etc.) puede ser peligrosa. Deben ser efectuadas por el personal cualificado de la marca.



### Responsabilidad del conductor durante el estacionamiento o la parada del vehículo

No abandone nunca su vehículo dejando dentro a un niño, un adulto no autónomo o a un animal, aunque sea por poco tiempo. De hecho, éstos podrían correr peligro o poner en peligro a otras personas al arrancar el motor, al accionar los equipamientos como por ejemplo los elevallasunas, o al bloquear las puertas. Además, cuando hace calor o incide el sol, sepa que la temperatura interior del habitáculo sube muy rápidamente.  
**RIESGO DE MUERTE O DE LESIONES GRAVES.**

# ASIENTOS DELANTEROS

## Para inclinar el respaldo



Desplazar la palanca **1** hacia arriba para desbloquear el mecanismo de reclinación. Reclinar el asiento hasta la posición deseada y soltar la palanca. Compruebe que el respaldo del asiento quede bien fijado tras soltar el mando.

## Mover hacia adelante o hacia atrás

Levantar la empuñadura **2** para liberar y mover el asiento hacia adelante o hacia atrás. Soltar la empuñadura **2** una vez elegida la posición y asegurarse de que este quede totalmente bloqueado.



Por razones de seguridad, efectúe estos ajustes con el vehículo parado.

No debe dejarse ningún objeto por el suelo (plaza delantera del conductor): en caso de frenazo brusco, los objetos pueden deslizarse bajo los pedales e impedir su utilización.



Para no perjudicar la eficacia de los cinturones de seguridad, le aconsejamos que no incline demasiado los respaldos del asiento hacia atrás.

# ASIENTOS TRASEROS

## Reposacabezas traseros

### 2 Elevación de los reposacabezas A



Tire del reposacabezas hacia arriba hasta la altura deseada.

### Descenso de los reposacabezas A

Presionar el botón **1** y guiar el reposacabezas mediante las muescas situadas en las varillas, hasta alcanzar la altura deseada.

### Extracción del reposacabezas A

Pulse el botón **1** y suba el reposacabezas hasta liberarlo.

## Recolocación de los reposacabezas A

70425



Introducir las varillas por dentro de las fundas del asiento trasero con las muescas en posición **1** y bajar el reposacabezas a la altura deseada. Asegúrese de que ha quedado bloqueado en su lugar.



El reposacabezas es un elemento de seguridad, por lo que hay que vigilar su presencia y su correcto posicionamiento. La parte alta del reposacabezas debe estar lo más cerca posible de la parte superior de la cabeza.

## Banqueta trasera: funcionalidad

### Para abatir el respaldo del asiento

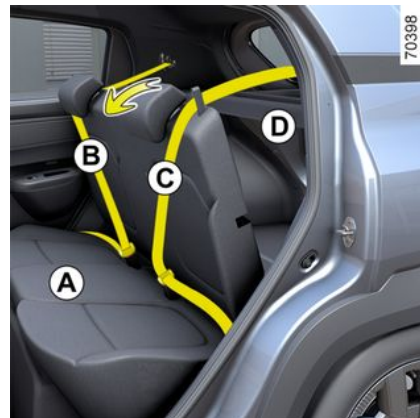

Antes de abatir el respaldo de un asiento:

- Baje el reposacabezas al máximo.

## ASIENTOS TRASEROS

- Durante el plegado, los cinturones de seguridad izquierdo y derecho se deben colocar y abrochar en las hebillas del cojín para evitar atascos entre el respaldo del asiento y el cierre.
- Sujétar las correas **B** y **C** y tirar de ellas a la vez para desbloquear el respaldo.
- Sujetar el respaldo y tirar hacia abajo en dirección **A**,

### Ajuste del respaldo

- Baje el reposacabezas al máximo.
- Durante el plegado, los cinturones de seguridad izquierdo y derecho se deben colocar y abrochar en las hebillas del cojín para evitar que se atascen entre el respaldo y el cierre.
- Empujar el respaldo del asiento hacia **D** y asegurar que ambos pestillos se han bloqueado correctamente.



Deje que el respaldo pivote de forma natural y sin forzar alrededor de su eje, amortiguando su descenso sobre el asiento.



Durante las maniobras de la banqueta trasera, asegúrese de que no haya nada que estorba a los anclajes (parte del cuerpo, animal, gravilla, trapo, juguetes...).



Verifique siempre el buen posicionamiento y funcionamiento de los cinturones de seguridad traseros después de manipular la banqueta trasera.



Por razones de seguridad, efectúe los ajustes con el vehículo detenido.



**Al colocar el respaldo,** asegúrese de que el respaldo queda bien bloqueado.

**En caso de utilizar fundas para asientos,** procure que éstas no impidan que se encaje el respaldo.

Asegúrese de que los cinturones queden bien colocados. Vuelva a colocar los reposacabezas.

# CINTURONES DE SEGURIDAD

## Cinturones de seguridad

2

Abróchese el cinturón de seguridad en todos sus desplazamientos. Respete la reglamentación del país en que se encuentre.

**Antes de arrancar, proceda al reglaje de la posición de conducción y al ajuste del cinturón de seguridad de todos los ocupantes para garantizar la mayor protección.**



Unos cinturones de seguridad mal ajustados o torcidos pueden causar graves lesiones en caso

de accidente.

Utilice cada cinturón de seguridad para una sola persona, niño o adulto.

Incluso las mujeres embarazadas deben llevar puesto el cinturón.

En este caso, hay que tener la precaución de que la correa del cinturón no ejerza una presión demasiado fuerte sobre la parte inferior del vientre pero sin crear holgura suplementaria.

Dependiendo del vehículo, un objeto colocado en el asiento del pasajero delantero puede activar en algunos casos el testigo.

## Ajuste de la posición de conducción

### Ajuste de la posición de conducción

– **Acomódese contra el respaldo de su asiento** (tras haberse quitado el abrigo, cazadora...). Esto resulta fundamental para garantizar una posición correcta de la espalda;

- **regule el avance del asiento en función de los pedales.** Su asiento debe estar lo más atrás posible, pero de forma que se pueda pisar a fondo los pedales de embrague. El respaldo debe ajustarse de modo que los brazos queden ligeramente flexionados al sujetar el volante de dirección;
- **regule la posición del volante.**

## Ajuste de los cinturones de seguridad



Para colocar y ajustar correctamente los cinturones de seguridad en todos los asientos:

- ajustar los asientos (posición del asiento e inclinación del respaldo, si está disponible);

# CINTURONES DE SEGURIDAD

- apoyarse firmemente contra el respaldo;
- situar la correa pectoral **1** lo más cerca posible de la base del cuello sin que llegue a descansar contra él (en caso necesario, ajustar la altura del cinturón de seguridad si se dispone de la opción) y asegurarse de que la correa pectoral **1** esté en contacto con el hombro;
- colocar el cinturón ventral **2** de modo que quede plano sobre los muslos y contra la pelvis.

El cinturón debe llevarse lo más cerca posible del cuerpo, es decir; evitar llevar ropa demasiado gruesa, tener objetos voluminosos debajo de los cinturones, etc.

## Bloqueo

Desenrollar el cinturón **lenta y suavemente** y asegurar que la lengüeta quede bloqueada **3** en la hebilla **5** (comprobar el cierre tirando de la hebilla **3**). En caso de bloqueo, déjela retroceder ligeramente y desenróllela de nuevo.

Si su cinturón se queda completamente bloqueado, tire lentamente, pero con fuerza de la cinta para sacarla unos 3 cm. Deje que se recoja por sí mismo y a continuación desenrolle de nuevo.

Si el problema persiste, consulte a un Representante de la marca.

## Desbloqueo

Al presionar el botón **4** de la hebilla **5** el cinturón de seguridad se enrolla por inercia. Acompañe el movimiento de la placa de la lengüeta para enrollara suavemente.



## Testigos de alerta de cinturones desabrochados

El testigo se ilumina en el cuadro de instrumentos **7** si al poner el contacto, no están abrochados los cinturones de seguridad del conductor, del pasajero delantero (si el asiento está ocupado) o de los pasajeros traseros.

## Advertencia de recordatorio del cinturón de seguridad delantero

Con las puertas cerradas, aparece el gráfico **7** al poner el contacto del vehículo. De este modo se informa al conductor del estado de cada uno de los cinturones de seguridad delanteros cada vez:

- que las puertas se abran durante la conducción (velocidad del vehículo por encima de cero);
- que se abrocha o desabrocha un cinturón delantero.

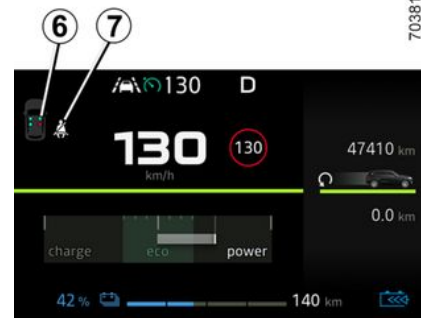

70381

2

## Descripción del gráfico 6:

- símbolo en verde: cinturón de seguridad abrochado;
- símbolo en rojo: el asiento está ocupado y el cinturón de seguridad no está abrochado;
- símbolo en gris: asiento no ocupado.

## Descripción del gráfico 7:

- símbolo en blanco: el cinturón de seguridad está abrochado;
- símbolo en rojo: el cinturón de seguridad no está abrochado.

Cuando la velocidad del vehículo sea inferior a aproximadamente 20 km/h, aparece el gráfico **7** en el cuadro de instrumentos si un asiento está ocupado y el cinturón de seguridad no está abrochado. Va acompañado por el grá-

## CINTURONES DE SEGURIDAD

figo **6** que aparece durante aproximadamente 60 segundos cada vez que se abrocha o desabrocha uno de los cinturones de seguridad.

Cuando la velocidad del vehículo alcanza o supera el valor de 20 km/h, si uno de los cinturones de seguridad se desabrocha durante el trayecto:

- el gráfico **7** parpadea en el cuadro de instrumentos;  
y permanece encendido,
- suena un pitido durante unos 120 segundos;
- y
- se visualiza el gráfico **6** durante aproximadamente 180 segundos y el símbolo del asiento afectado cambia a rojo.

Comprobar siempre que los pasajeros delanteros estén correctamente abrochados y que el número de cinturones de seguridad abrochados que se indique corresponda al número de asientos ocupados.

**Nota:** en algunos casos, un objeto colocado en el asiento del acompañante puede activar el testigo.

### **Alerta de cinturón trasero desabrochado**

Con las puertas cerradas, el gráfico **6** se visualiza en el cuadro de instrumentos durante aproximadamente 60

segundos y se ilumina el símbolo **7** al poner el contacto del vehículo. De este modo se informa al conductor del estado de cada uno de los cinturones de seguridad traseros cada vez que:

- que las puertas se abran durante la conducción (velocidad del vehículo por encima de cero);
- se abroche o desabroche un cinturón de seguridad trasero.

### **Descripción del gráfico 6:**

- símbolo en verde: cinturón de seguridad abrochado;
- símbolo en rojo: el cinturón de seguridad no está abrochado.

### **Descripción del gráfico 7:**

- símbolo en blanco: el cinturón de seguridad está abrochado;
- símbolo en rojo: el cinturón de seguridad no está abrochado.

Cuando la velocidad del vehículo sea inferior a 20 km/h aproximadamente, aparece el gráfico **7** cada vez que se abroche o desabroche alguno de los cinturones de seguridad traseros. Va acompañado del gráfico **6** que se muestra durante aproximadamente 60 segundos.

Cuando la velocidad del vehículo alcanza o supera el valor de 20 km/h, si uno de los cinturones de seguridad traseros se desabrocha durante el trayecto:

- el gráfico **7** parpadea en el cuadro de instrumentos;  
y permanece encendido.
- suena un pitido durante unos 30 segundos;
- y
- se muestra el gráfico **6** durante aproximadamente 60 segundos y el símbolo del asiento correspondiente aparece en rojo.

Asegúrese siempre de que los pasajeros lleven puesto el cinturón de seguridad correctamente y de que el número de cinturones abrochados indicado corresponda al número de plazas ocupadas.



Comprobar que la banqueta trasera esté correctamente bloqueada para que los cinturones de seguridad traseros funcionen adecuadamente

→ 62.



## CINTURONES DE SEGURIDAD

### Ajuste en altura de los cinturones de seguridad delanteros



Mover el botón **8** para ajustar la posición adecuada, de modo que la correa pectoral **1** quede colocada como se ha descrito anteriormente.

Una vez efectuado el reglaje, asegúrese de que queda bien bloqueado.

### Cinturones traseros

#### Cinturones laterales traseros

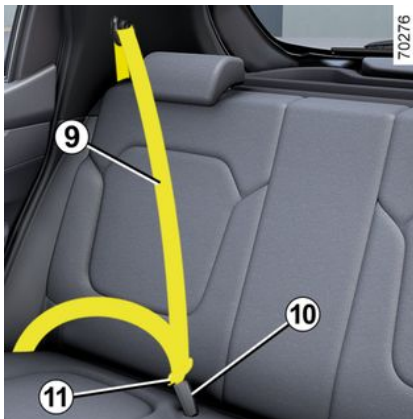

Desenrollar lentamente el cinturón **9** y encajar la lengüeta **11** en la hebilla **10**.



Verifique siempre el buen posicionamiento y funcionamiento de los cinturones de seguridad traseros después de manipular la banqueta trasera.

# CINTURONES DE SEGURIDAD

## Advertencias

**Las informaciones siguientes conciernen a los cinturones delanteros y traseros del vehículo.**



- No debe realizarse ninguna modificación en los elementos del sistema de retención originales de fábrica (cinturones de seguridad, asientos y sus fijaciones). Para los casos particulares (como la instalación de un asiento para niños) consulte a un Representante de la marca.
- No utilice ningún dispositivo que pueda introducir holgura en los cinturones (ej.: pinzas de la ropa, clips...), puesto que un cinturón de seguridad demasiado flojo puede provocar daños en caso de accidente.
- No pase nunca la cinta del tórax por debajo del brazo ni por detrás de la espalda.
- No utilice el mismo cinturón para más de una persona y no sujete nunca a un bebé o a un niño sobre sus rodillas con su propio cinturón.
- El cinturón nunca debe retorcerse.
- Después de un accidente, haga verificar y si es necesario sustituir los cinturones. Siempre cambie los cinturones de seguridad tan pronto como presenten alguna señal de desgaste.
- Al colocar la banqueta trasera, no se olvide de colocar el cinturón de seguridad y las hebillas de modo que se pueda utilizar correctamente.
- Inserte el gancho del cinturón en la caja apropiada.
- Compruebe que no haya ningún objeto en la zona del cajetín de bloqueo del cinturón que pueda impedir su correcto funcionamiento.
- Asegúrese de que el cajetín de bloqueo esté bien colocado (no debe quedar oculto, aplastado ni tapado, etc., por personas u objetos).

## DISPOSITIVOS DE SEGURIDAD ADICIONALES

### DISPOSITIVOS COMPLEMENTARIOS AL CINTURÓN DE-LANTERO

Están compuestos por:

- los pretensores del carrete de inercia del cinturón de seguridad;
- los limitadores de esfuerzo de tórax;
- airbags - del conductor y del pasajero delantero.

Estos sistemas han sido previstos para funcionar separada o conjuntamente en caso de choques frontales.

En función de la gravedad del impacto, el sistema puede activar:

- el bloqueo del cinturón de seguridad;
- el pretensor del carrete de inercia del cinturón de seguridad (que se activa para corregir la holgura del cinturón);
- el airbag delantero.

### Pretensores

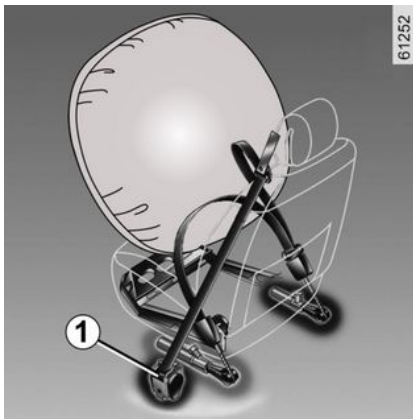

Los pretensores sirven para adaptar el cinturón al cuerpo, acoplar al ocupante contra su asiento y aumentar así su eficacia.

Con el contacto puesto, tras un impacto frontal de importancia y en función de su gravedad, el sistema puede activar el pretensor del carrete de inercia del cinturón de seguridad **1**, que lo retrae instantáneamente.



– Después de un accidente, haga verificar todos los medios de retención.

– Cualquier intervención en alguna parte del sistema (pretensores, airbags, cajas electrónicas o cableados) o la reutilización en cualquier otro vehículo, aunque sea idéntico, está rigurosamente prohibida.

– Solamente el personal cualificado de la red de la marca puede intervenir en los airbags; de lo contrario, el sistema podría activarse accidentalmente y causar lesiones.

– El control de las características eléctricas del sistema de ignición no debe ser efectuado más que por el personal especialmente formado y utilizando un material adaptado.

– En caso de desguace del vehículo, dirigirse a un distribuidor autorizado para la retirada de los pretensores y de los generadores de gas de los airbags.

## DISPOSITIVOS DE SEGURIDAD ADICIONALES

### Limitador de esfuerzo

A partir de un cierto nivel de violencia del choque, este mecanismo se activa para limitar, hasta un nivel soportable, la presión del cinturón contra el cuerpo.

### Airbags del conductor y del pasajero

Equipa a las plazas delanteras del lado del conductor y del pasajero.

La presencia de este equipo se indica mediante la palabra "airbag" en la zona del volante y del salpicadero (airbag **A**) y, según el vehículo, con un símbolo en la parte inferior del parabrisas.

Cada sistema de airbag se compone de:

- un airbag y un generador de gas que se encuentran instalados en el volante del conductor y en el salpicadero del pasajero delantero;
- un módulo electrónico de supervisión del sistema que controla el sistema de activación eléctrica del generador de gas;

– un único testigo de control  en el cuadro de instrumentos.



El sistema airbag utiliza un principio pirotécnico. Esto explica que al desplegarse el airbag, produzca calor, emita humo (lo que no significa un conato de incendio) y genere un ruido de detonación. El despliegue del airbag, que debe ser inmediato, puede provocar lesiones superficiales u otras molestias.

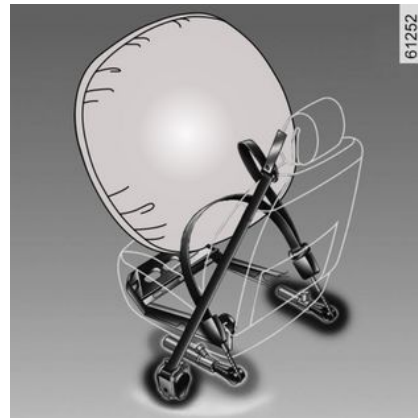

### Operación

El sistema sólo es operativo después de poner el contacto del vehículo.

En un choque **frontal** violento, los airbags se inflan rápidamente. Esto permite amortiguar el impacto de la cabeza y el tórax del conductor contra el volante y del pasajero delantero contra el salpicadero. A continuación, los Airbags se desinflan inmediatamente tras el choque para evitar cualquier traba que impida abandonar el vehículo.

### Averías de funcionamiento



El testigo se ilumina en el cuadro de instrumentos al poner el con-

## DISPOSITIVOS DE SEGURIDAD ADICIONALES

tacto y se apaga pasados unos segundos.

Si no se apaga al poner el contacto o si se enciende con el motor girando, señala un fallo del sistema.

Consulte lo antes posible a su Representante de la marca. Su protección se puede ver reducida hasta que este fallo se haya solucionado.

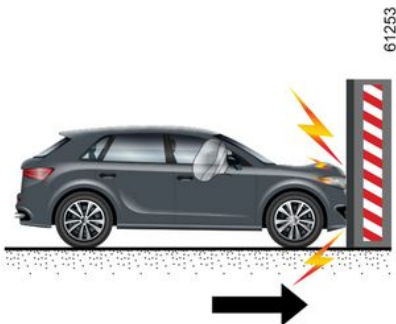

**Las siguientes situaciones activan los pretensores o los airbags:**

**Un impacto frontal contra una superficie rígida (no deformable) a una velocidad igual o superior a 25 km/h.**

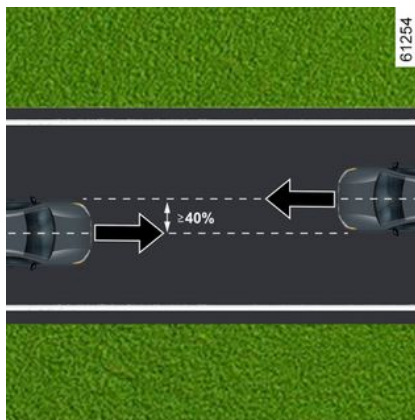

**En caso de colisión frontal con otro vehículo de la misma clase o superior, con una superficie de impacto igual o mayor del 40% y cuando la velocidad de ambos sea igual o superior a 40 km/h.**

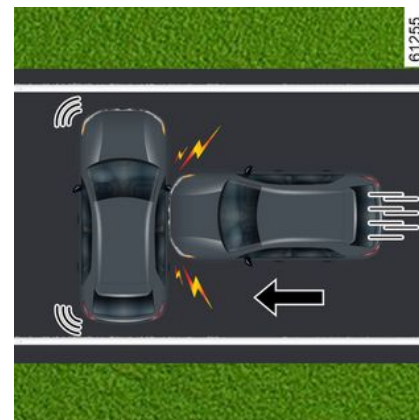

**Una colisión lateral con otro vehículo de categoría igual o superior, a una velocidad de impacto igual o superior a 50 km/h.**

## DISPOSITIVOS DE SEGURIDAD ADICIONALES

2

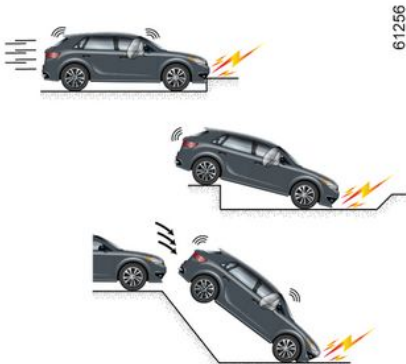

**En los ejemplos siguientes, los pretensores o los airbags podrían activarse:**

- choques en la parte inferior del vehículo por golpes contra el bordillo de las aceras, por ejemplo;
- baches;
- caídas o descensos bruscos;
- piedras;
- ....



**En los siguientes ejemplos, los pretensores o los airbags podrían no actuar:**

- choque trasero, incluso violento;
- en caso de vuelco;



- choque lateral que afecte a la parte delantera del vehículo;
- choque frontal debajo de la parte trasera de un camión;
- choque frontal en ángulo contra un obstáculo con un ángulo afilado;
- ....

# DISPOSITIVOS DE SEGURIDAD ADICIONALES

## Advertencias

Todas las advertencias que figuran a continuación se facilitan para que el airbag no se vea obstruido de ningún modo cuando se hinche y para evitar el riesgo de lesiones graves causadas por objetos que puedan desprenderse durante el despliegue del airbag.

2



### Advertencias referentes al del conductor airbag

- No hay que modificar ni el volante ni su cojín.
- Está prohibido recubrir el cojín del volante.
- No fijar ningún objeto (horquillas, logotipos, relojes, soportes de teléfono...) en el cojín.
- Se prohíbe desmontar el volante (salvo por el personal cualificado de la red).
- No sentarse demasiado cerca del volante; adoptar una posición de conducción en la que los brazos estén ligeramente flexionados. Esto deja espacio suficiente para que el airbag se despliegue correctamente y sea totalmente eficaz. → 64

### Advertencias que conciernen al del pasajero airbag

- No pegar ni fijar objetos (monogramas, logotipos, reloj, soporte de teléfono, etc.) al salpicadero en la zona del airbag.
- No interponer ningún objeto entre el salpicadero y el pasajero (animal doméstico, paraguas, bastón, paquetes, etc.).
- El pasajero no debe apoyar los pies en el salpicadero ni en el asiento, ya que corre el riesgo de sufrir lesiones graves. En general, mantener alejada cualquier parte del cuerpo (rodillas, manos, cabeza...) del salpicadero.
- Los dispositivos complementarios al cinturón de seguridad del pasajero delantero deben volver a activarse en cuanto se retire la silla infantil, con el fin de garantizar la protección del pasajero en caso de impacto.

**SE PROHÍBE INSTALAR UN ASIENTO PARA NIÑOS DE ESPALDAS A LA MARCHA EN EL ASIENTO DEL PASAJERO DELANTERO MIENTRAS NO SE HAYAN DESACTIVADO LOS DISPOSITIVOS COMPLEMENTARIOS AL CINTURÓN DEL PASAJERO DELANTERO → 95**

## DISPOSITIVOS DE SEGURIDAD ADICIONALES

### Dispositivos complementarios a los cinturones traseros

2

Según el vehículo, comprenden:

- pretensores inerciales laterales de los cinturones de seguridad;
- limitadores de esfuerzo pectoral;

Estos sistemas han sido previstos para funcionar separada o conjuntamente en caso de choques frontales.

En función de la gravedad del impacto, el sistema puede activar:

- el bloqueo del cinturón de seguridad;
- el pretensor del carrete de inercia del cinturón de seguridad (que se activa para corregir la holgura del cinturón).

### Limitador de esfuerzo

A partir de un cierto nivel de violencia del choque, este mecanismo se activa para limitar, hasta un nivel soportable, la presión del cinturón contra el cuerpo.

### Pretensores de los cinturones de seguridad de asientos laterales

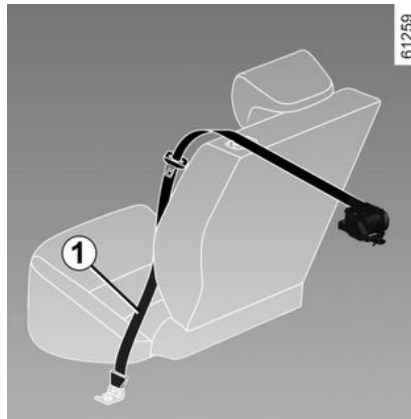

Los pretensores sirven para adaptar el cinturón al cuerpo, acoplar al ocupante contra su asiento y aumentar así su eficacia.

Con el contacto puesto, tras un impacto frontal de importancia y en función de su gravedad, el sistema puede activar el pretensor del carrete de inercia del cinturón de seguridad **1**, que lo retrae instantáneamente.



– Después de un accidente, haga verificar todos los medios de retención.

– Cualquier intervención en alguna parte del sistema (pretensores, airbags, cajas electrónicas, cableados) o la reutilización en cualquier otro vehículo, aunque sea idéntico, está rigurosamente prohibida.

– Solamente el personal cualificado de la red de la marca puede intervenir en los airbags; de lo contrario, el sistema podría activarse accidentalmente y causar lesiones.

– El control de las características eléctricas del sistema de ignición no debe ser efectuado más que por el personal especialmente formado y utilizando un material adaptado.

– En caso de desguace del vehículo, dirigirse a un distribuidor autorizado para la retirada de los pretensores y de los generadores de gas de los airbag.



# DISPOSITIVOS DE SEGURIDAD ADICIONALES

## Dispositivos de protección lateral

### laterales airbags

Se trata de un airbag instalado en los asientos delanteros y que se activa en el costado del asiento (lado puerta) para proteger a los ocupantes en caso de choque lateral violento.

### cortina airbags

Se trata de un airbag instalado (en función del vehículo) en cada costado superior del habitáculo y que se despliega a lo largo de las ventanillas de las puertas delanteras y traseras con el fin de proteger a los ocupantes en caso de choque lateral violento.



En función del vehículo, una marca en el parabrisas informa de la presencia de dispositivos de retención adicionales (airbags, pretensores, etc.) en el habitáculo.

# DISPOSITIVOS DE SEGURIDAD ADICIONALES

## Advertencias

2



### Advertencias que afectan al lateral airbag

- **Colocación de fundas:** los asientos equipados con un airbag necesitan fundas específicas. Consulte a un Representante de la marca para saber si dichas fundas están disponibles. El empleo de cualquier otro tipo de funda (o de fundas específicas para otro vehículo) podría afectar al correcto funcionamiento de los airbags afectando con ello a su seguridad.
- No poner accesorios ni objetos, ni dejar que haya animales entre el respaldo, la puerta y los revestimientos interiores. No coloque tampoco en el respaldo del asiento ropa, accesorios, etc. Esto podría afectar al correcto funcionamiento del airbag o provocar lesiones al desplegarse el airbag.
- Se prohíbe cualquier desmontaje o modificación del asiento y de los revestimientos interiores, salvo al personal cualificado de la Red de la marca.
- El espacio entre el respaldo de la banqueta trasera y el guarnecido es la zona de funcionamiento del airbag: no deben colocarse objetos en este lugar.

# DISPOSITIVOS DE SEGURIDAD ADICIONALES

## Dispositivos de retención complementarios

Todas las advertencias que se dan a continuación van destinadas a que no se impida el despliegue del airbag cuando se infle y para evitar daños graves directos que se puedan provocar por proyecciones durante su apertura.

2



El airbag está diseñado para complementar la acción del cinturón de seguridad. El airbags y el cinturón de seguridad son elementos indisolubles del mismo sistema de protección. Por ello, es imperativo llevar el cinturón de seguridad abrochado permanentemente. No abrocharse el cinturón de seguridad expone a los ocupantes a graves lesiones en caso de accidente. Esto también puede agravar los riesgos de lesiones en la superficie de la piel, que son inherentes al despliegue del airbag, aunque siempre es posible que se produzcan lesiones secundarias por parte de los airbags.

El activado de los pretensores de los airbags en caso de vuelco o de choque trasero incluso violento, no es sistemático. Choques bajo el vehículo de tipo golpe contra el bordillo de las aceras, baches en la calzada, piedras... pueden provocar la activación de estos sistemas.

- Cualquier tipo de trabajo o modificación en el sistema del airbag (airbags, pretensores, ECU, cableado, etc.), **está estrictamente prohibido** (excepto si es llevado a cabo por el personal cualificado de la red oficial).
- Para preservar el correcto funcionamiento y para evitar que se active de forma intempestiva, tan solo al personal cualificado de la Red de la marca se permite intervenir en el sistema del airbag.
- Como medida de seguridad, haga verificar el sistema del airbag si el vehículo ha sufrido un accidente, un robo o una tentativa de robo.
- Al prestar o vender el vehículo, informe de estas condiciones al nuevo usuario, entregándole el presente manual de utilización y conservación.
- En caso de desguace del vehículo, dirigirse a un distribuidor autorizado para la retirada de los generadores de gas.

# SEGURIDAD INFANTIL

## Información general

2

### Transporte de niños

Cumpla con la legislación local del país en el que se encuentre.

Al igual que el adulto, el niño debe estar correctamente sentado y sujeto sea cual sea el trayecto. Usted es responsable de los niños que transporta.

El niño no es como un adulto en miniatura. Está expuesto a riesgos de lesiones específicas ya que sus músculos y sus huesos están en pleno desarrollo. El cinturón de seguridad por si solo no es adecuado para su transporte. Utilice el asiento para niños apropiado y haga un uso correcto del mismo.



Para evitar la apertura de las puertas, utilizar el mecanismo de "Bloqueo infantil" → 54



Una colisión a 50 km/h equivale a una caída de 10 metros. Transportar a un niño sin sujeción equivale a dejarle jugar en un balcón en un cuarto piso sin barandilla. Nunca lleve a un niño en brazos. En caso de accidente, no le podrá sujetar aunque usted lleve puesto el cinturón. Si su vehículo ha estado implicado en un accidente de tráfico, sustituya el asiento para niños y haga verificar los cinturones de seguridad y los puntos de anclaje ISOFIX



### Responsabilidad del conductor durante el estacionamiento o la parada del vehículo

No abandone nunca su vehículo dejando dentro a un niño, un adulto no autónomo o a un animal, aunque sea por poco tiempo. De hecho, éstos podrían correr peligro o poner en peligro a otras personas al arrancar el motor, al accionar los equipamientos como por ejemplo los elevallunas, o al bloquear las puertas. Además, cuando hace calor o incide el sol, sepa que la temperatura interior del habitáculo sube muy rápidamente. **RIESGO DE MUERTE O DE LESIONES GRAVES.**

### Utilización de un asiento para niños

El nivel de protección ofrecido por el asiento para niños depende de su capacidad para retener al niño y de su instalación. Una mala instalación compromete la protección del niño en caso de frenado brusco o de choque.

## SEGURIDAD INFANTIL

Antes de comprar un asiento para niños, compruebe que cumple la reglamentación del país donde usted se encuentra y que se puede montar en su vehículo. Consulte a un Representante de la marca para saber cuáles son los asientos recomendados para su vehículo.

La normativa sobre el transporte de niños es específica de cada país. La utilización de sillas infantiles durante los desplazamientos depende de la edad y/o la estatura y/o el peso del niño. Para aquellos niños que ya no necesiten viajar en una silla infantil, asegúrese de que el cinturón de seguridad esté correctamente ajustado y abrochado.

En cualquiera de los casos, debe respetar la legislación local del país donde se encuentre.

Antes de montar un asiento para niños, lea el manual correspondiente y respete las instrucciones. En caso de dificultades al instalarlo, contacte con el fabricante del equipamiento. Conserve el manual con el asiento.

No es necesario llevar un sistema de retención infantil para niños mayores de 7 años y medio. Pueden viajar en el asiento trasero utilizando el cinturón de seguridad del vehículo.

Consulte siempre la legislación vigente en el país en el que circula el vehículo.

Antes de montar un asiento para niños, lea el manual correspondiente y respete las instrucciones. En caso de dificultades al instalarlo, contacte con el fabricante del equipamiento. Conserve el manual con el asiento.



Es necesario dar buen ejemplo abrochándose siempre el cinturón de seguridad y enseñándoselo los niños:

- a abrochárselo correctamente.
- a subirse y a bajarse por el lado opuesto al tráfico.

No utilice un asiento para niños de ocasión o sin manual de utilización.

Procure que ningún objeto, en el asiento para niños o cerca del mismo, impida su funcionamiento.



No deje nunca a un niño sin vigilancia en el vehículo. Asegúrese de que el niño permanece sujeto y de que su arnés o su cinturón está correctamente regulado y ajustado. Evitar llevar prendas voluminosas que puedan destensar los cinturones → 64. No deje que el niño saque la cabeza o los brazos por la ventanilla.

Compruebe que el niño conserva una postura adecuada durante todo el trayecto, sobre todo si está dormido.

# SEGURIDAD INFANTIL

## Elección de asiento para niños

2



61260

### Asientos para niños de espaldas a la carretera

La cabeza de un bebé es, en proporción, más pesada que la de un adulto y su cuello es muy frágil. Transporte al niño el mayor tiempo posible en esta posición (hasta la edad de 2 años como mínimo). Sujeta la cabeza y el cuello.

Elija un asiento envolvente para una mejor protección lateral y cámbielo cuando la cabeza del niño rebasa el casco del asiento.



61261

### Asiento para niños frente a la carretera

La cabeza y el abdomen de los niños son las partes que se deben proteger prioritariamente. Un asiento para niños frente a la carretera sólidamente fijado al vehículo reduce los riesgos de impacto de la cabeza. Transporte a su hijo en un asiento en el sentido de la marcha con un arnés mientras su estatura lo permita.

Elija un asiento envolvente para una mejor protección lateral.



61262

### Cojines elevadores

En cuanto alcance los 15 kg o los 4 años de edad, el niño puede viajar en un asiento elevador que permite adaptar el cinturón de seguridad a su morfología. El cojín del asiento elevador debe estar provisto de guías que coloquen el cinturón sobre los muslos del niño y no sobre el vientre. Se aconseja un respaldo regulable en altura y equipado con una guía para el cinturón para colocar el cinturón en el centro del hombro. El cinturón nunca debe estar sobre el cuello o sobre el brazo.

Elija un asiento envolvente para una mejor protección lateral.

## SEGURIDAD INFANTIL

### elección de fijación del asiento para niños

Existen dos formas de fijación de las sillas infantiles: mediante el cinturón de seguridad o utilizando el sistema ISOFIX.

#### Fijación mediante el cinturón

El cinturón de seguridad debe estar ajustado para asegurar su función en caso de frenado brusco o de choque.

Respete el recorrido de la correa indicado por el fabricante del asiento para niños.

Compruebe siempre que el cinturón de seguridad esté bien abrochado tirando de él y después tense la correa al máximo empujando el asiento para niños.

Comprobar que la silla está bien fijada moviéndola de un lado a otro y de atrás hacia delante: la silla debe quedar firme.

Compruebe que el asiento para niños no haya quedado atravesado y que no esté apoyado contra un cristal.



No utilizar la silla infantil si puede provocar que se desabroche el cinturón de seguridad que la retiene; la base de la silla no debe apoyarse sobre la hebilla o el pestillo del cinturón de seguridad.



El cinturón de seguridad nunca debe estar holgado o torcido. Nunca lo haga pasar por debajo del brazo o por detrás de la espalda. Compruebe que el cinturón no haya sido dañado por bordes afilados. Si el cinturón de seguridad no funciona normalmente, no puede proteger al niño. Consulte a un representante de la marca. No utilice esta plaza hasta que el cinturón esté reparado.

#### Fijación mediante el sistema ISOFIX

Los asientos para niños ISOFIX autorizados están homologados siguiendo el

reglamento ECE-R44 en uno de los tres casos siguientes:

- ISOFIX universal: silla con tres puntos de anclaje orientada hacia delante;
  - ISOFIX semiuniversal: silla con dos puntos de anclaje;
  - específico.
- i-Size dispone de:
- una correa que se fija a la tercera anilla del asiento correspondiente;
  - o un puntal que se apoya en el suelo del vehículo, compatible con el asiento i-Size homologado, cuya función es evitar que el asiento para niños se desplace en caso de colisión.



#### Fijación con el sistema ISOFIX (continuación)

## SEGURIDAD INFANTIL

Las anillas **1** están situadas entre el respaldo y el cojín del asiento y se

identifican con el símbolo .

La tercera anilla **3** se utiliza para fijar la correa superior en algunas sillas infantiles.



No debe hacerse ninguna modificación en los elementos del sistema montado de origen: cinturones, ISOFIX, y asientos, así como sus fijaciones.



Pasar el cinturón **2** entre el respaldo del asiento y la tapa del maletero. Para ello, primero tiene que enrollar el cubreequipajes. Fijar el gancho del cinturón a una de las anillas **3**, identifi-

cada con el símbolo .

Tense la correa **2** para que el respaldo del asiento para niños esté en contacto con el respaldo del vehículo.



Fije **imperativamente** la cinta del asiento para niños en la anilla correspondiente. No debe utilizar ningún otro punto de fijación.



Antes de utilizar un asiento para niños ISO-FIX que haya adquirido para otro vehículo, asegúrese de que se permite su instalación. Consulte la lista de los vehículos en los que se admite el asiento a través del fabricante del equipamiento.



Asegúrese de que el respaldo del asiento para niños de frente a la carretera esté en contacto con el respaldo del asiento del vehículo. En este caso, el asiento para niños podría no descansar siempre sobre la base del asiento del vehículo.



Los anclajes ISOFIX han sido diseñados exclusivamente para los asientos para niños con sistema ISOFIX. No fije nunca otros asientos para niños, cinturones u otros objetos a estos anclajes. Asegúrese de que nada estorbe a la altura de los puntos de anclaje. Si el vehículo ha estado implicado en un accidente de tráfico, haga verificar los anclajes ISOFIX y cambie su asiento para niños.



# SILLAS INFANTILES

## Instalación del asiento para niños, generalidades

Algunas plazas no admiten la instalación de un asiento para niños. Los siguientes diagramas muestran cómo instalar un asiento para niños.

Los tipos de asiento para niños mencionados pueden no estar disponibles. Antes de utilizar otro asiento para niños, compruebe a través de su fabricante que se puede montar.



Instale el asiento para niños en un asiento trasero.

Asegúrese de que al instalar el asiento para niños en el vehículo no se corre el riesgo de que se suelte de su base.

Si tiene que retirar el reposacabezas, asegúrese de que esté bien guardado de modo que no se pueda proyectar en caso de frenada brusca o de choque.

Fije siempre el asiento para niños en el vehículo, aunque no se esté utilizando, para que no se pueda proyectar en caso de frenada brusca o de choque.

## En la plaza del pasajero delantero

La legislación relativa al transporte de niños en la plaza del pasajero delantero es propia de cada país. Consultar la legislación vigente y respetar las indicaciones que figuran en los esquemas siguientes.

Antes de instalar una silla infantil en este asiento (si está homologado):

- baje el cinturón de seguridad al máximo;
- lleve el asiento hacia atrás al máximo;
- incline ligeramente el respaldo respecto a la vertical (25° aproximadamente);
- en los vehículos que estén equipados, suba el asiento al máximo.

Después de instalar el asiento para niños, cuando sea posible, puede desplazar hacia delante el asiento delantero si es necesario (para dejar espacio suficiente en las plazas traseras a los pasajeros o a otros asientos para niños). Los asientos para niños de espaldas a la carretera no pueden estar en contacto con el salpicadero ni en la posición máxima avanzada.

Nunca modifique los otros ajustes tras la instalación del asiento para niños.



## RIESGO DE MUERTE O DE LESIONES GRAVES: antes de instalar una silla infantil orientada hacia atrás en este asiento, asegurar que se ha desactivado el airbag del pasajero delantero.

antes de instalar una silla infantil orientada hacia atrás en este asiento, asegurar que se ha desactivado el airbag del pasajero delantero.

## En la plaza trasera lateral

Un capazo se instala en el sentido transversal del vehículo y ocupa dos plazas como mínimo. Coloque la cabeza del niño hacia el interior del vehículo.

Desplace hacia delante el asiento delantero del vehículo al máximo para instalar un asiento para niños de espaldas a la carretera, después llévelo hacia atrás al máximo sin tocar el asiento para niños.

Para garantizar la seguridad del niño en posición orientada hacia delante:

- desplazar el asiento correspondiente hacia atrás tanto como sea posible;
- desplace hacia delante el asiento situado delante del niño y corrija la posición del respaldo para evitar el contacto entre el asiento y las piernas del niño.

## SILLAS INFANTILES

2



Asegúrese de que ni el asiento ni los pies del niño impiden la correcta fijación del asiento delantero.

Retire siempre el reposacabezas del asiento trasero en el que esté instalado el asiento para niños. En caso necesario, coloque el asiento trasero lo más atrás posible.

Esto deberá realizarse antes de instalar el asiento para niños. Compruebe que el asiento para niños está apoyado en el respaldo del asiento trasero.



Monte la silla para niños preferentemente en un asiento trasero.

Si se quiere instalar una silla ISOFIX en el asiento, es necesario desabrochar el cinturón de seguridad con la mano antes de encajar los pestillos.



### Instalar un asiento elevador (grupo 2 o 3)

Comprobar el funcionamiento (enrollamiento) del cinturón de seguridad → 64. Ajustar el cinturón de seguridad colocando:

- la correa en el hombro del niño sin que toque el cuello;
- el cinturón ventral de modo que quede plano sobre los muslos y contra la pelvis.

Llegado el caso, deberá adaptar la posición del asiento del vehículo.



Cuando se instala un asiento ISOFIX en el asiento trasero lateral izquierdo, se impide la utilización de la plaza central. El cinturón central queda inaccesible e inutilizable.

# SILLAS INFANTILES

## Fijación mediante el cinturón

Imagen de instalación en la versión de cuatro plazas

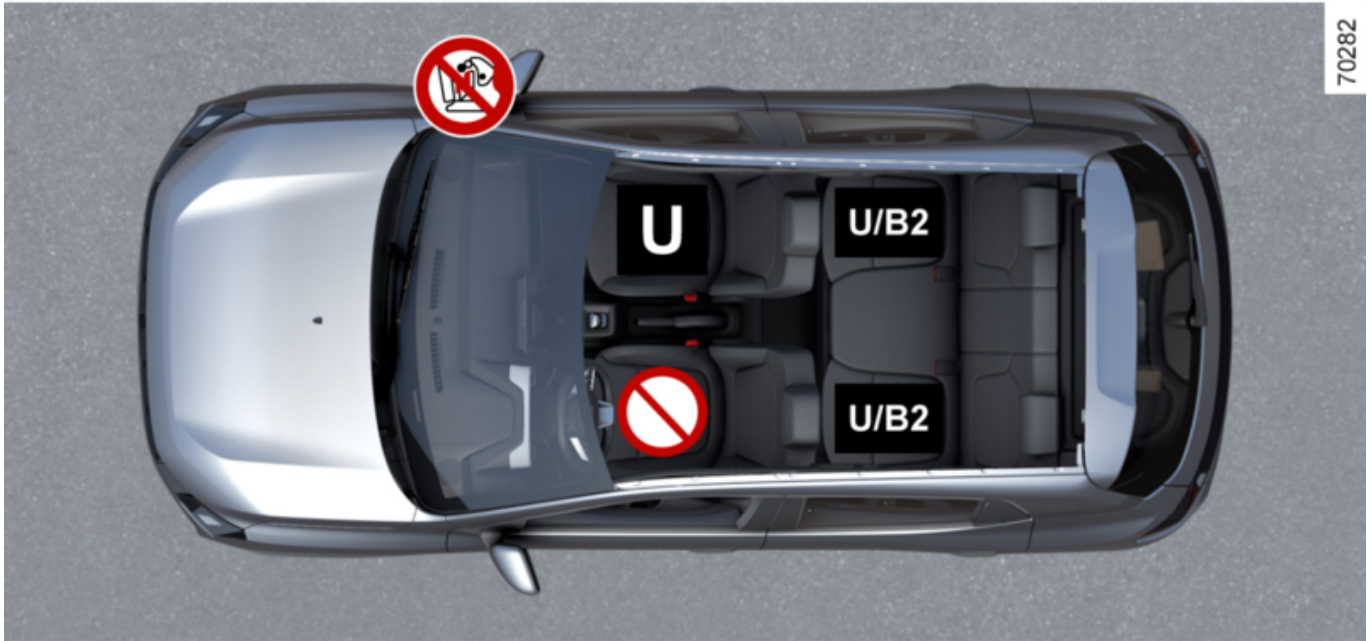

70282

2

## SILLAS INFANTILES

2



**RIESGO DE MUERTE O DE LESIONES GRAVES:** antes de instalar una silla infantil orientada hacia atrás, asegurar que se ha desactivado el airbag del asiento → 95.



La utilización de un sistema de seguridad infantil inadecuado para este vehículo no protegerá correctamente al bebé o al niño. Se corre el riesgo de que sufra heridas graves o mortales.

### Asiento para niños fijado mediante el cinturón

 Compruebe el estado del airbag antes de que se instale un pasajero a bordo o antes de instalar un asiento para niños.

**U** Asiento que permite la fijación de una silla infantil con homologación "universal" mediante el cinturón de seguridad.

 Asiento no apto para la fijación de sillas infantiles.

**B2** Asiento que permite la fijación de una silla infantil con homologación "B2" mediante el cinturón de seguridad.



Controlar que el niño vaya siempre sujeto y que el cinturón o arnés de seguridad esté correctamente colocado y ajustado. → 64.  
Si es necesario, ajustar la posición del asiento como corresponda.

La tabla que figura a continuación resume la información que aparece en la instalación visual para garantizar el cumplimiento de la normativa vigente.

## SILLAS INFANTILES

2

Versión de cuatro plazas				
Tipo de asiento para niños	Peso del niño	Plaza del pasajero delantero		Plazas traseras laterales
		con airbag sin desactivación	sin airbag o con airbag desactivado	
Asiento transversal Grupo 0	< a 10 kg	X	X	U (4)
Asiento de espaldas a la carretera Grupo 0 ó 0+	<10 kg y <13 kg	X	U (2) (3)	U (5)
Asiento de espaldas a la carretera Grupo 0 + y 1	< de 13 kg y de 9 a 18 kg	X	U (2) (3)	U (5)
Asiento de frente a la carretera Grupo 1	9 a 18 kg	U (1) (3)	X	U (6)
Sistema de elevación del cojín Grupo 2 y 3	15 a 25 kg y 22 a 36 kg	U (1) (3)	X	U/B2 (6)



**(1) RIESGO DE MUERTE O DE LESIONES GRAVES:** no instalar nunca una silla infantil en el asiento delantero si el vehículo cuenta con un airbag de pasajero que no permite la desactivación.

**(2) RIESGO DE MUERTE O DE LESIONES GRAVES:** antes de instalar una silla infantil orientada hacia atrás en el asiento del pasajero delantero, asegurar que se ha desactivado el airbag ➔ 95.

**X=** Plaza no autorizada para la instalación de un asiento para niños.

**U** = asiento que permite la fijación de una silla infantil con homologación "universal" mediante el cinturón de seguridad; comprobar que puede instalarse adecuadamente.

## SILLAS INFANTILES

(3) Mueva el asiento del vehículo a la posición más retrasada y más alta e incline el respaldo ligeramente (25°)

(4) Un capazo se instala en el sentido transversal del vehículo y ocupa dos plazas como mínimo. Coloque la cabeza del niño hacia el interior del vehículo.

(5) Para instalar un asiento para niños a contramarcha, desplace al máximo hacia delante el asiento delantero del vehículo y, a continuación, llévelo hacia atrás al máximo sin tocar el asiento para niños. Coloque el reposacabezas en la posición alta o quítelo.

(6) Silla infantil orientada hacia delante; colocar el respaldo de la silla en contacto con el respaldo del asiento del vehículo. Regular la altura del reposacabezas o extraerlo en caso necesario; no empujar hacia atrás el asiento situado delante del niño más allá de la mitad de sus guías ni abatirlo en un ángulo superior a 25°.

### Instalación visual de la versión de vehículo utilitario

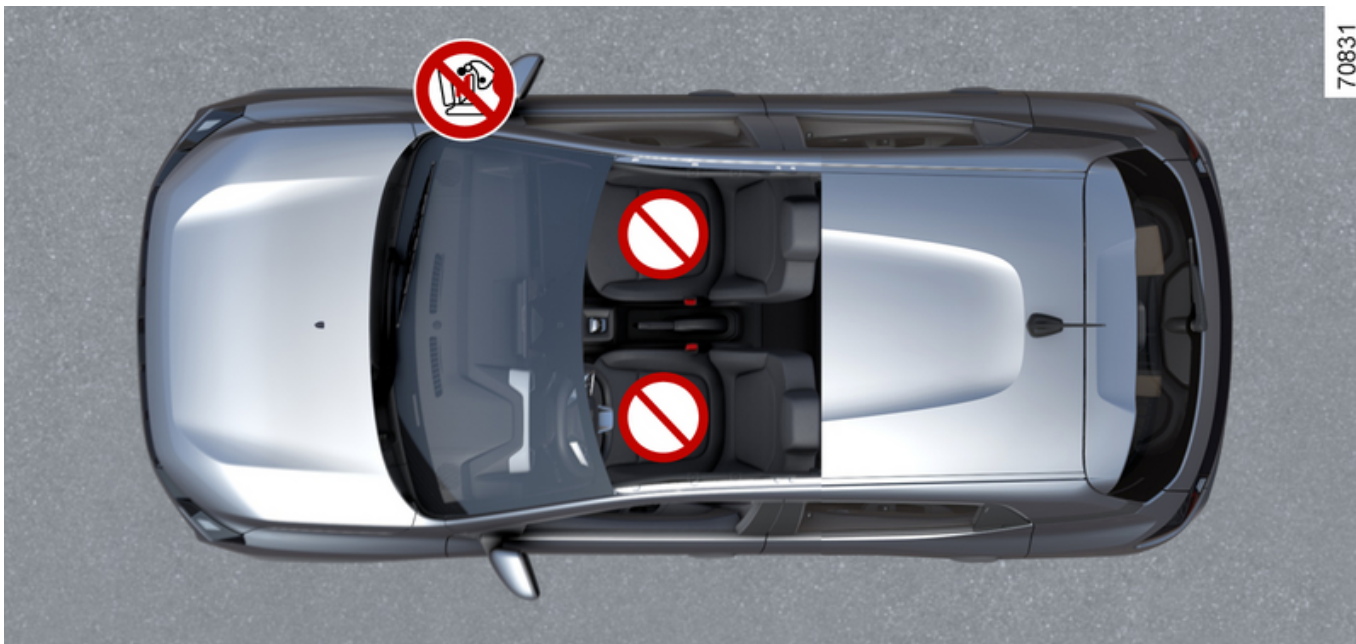

## SILLAS INFANTILES

### Asiento para niños fijado mediante el cinturón



Controlar el estado del airbag antes de permitir que un pasajero utilice el asiento.



Plaza que no permite la instalación de un asiento para niños.



Para la versión de vehículo utilitario, está estrictamente prohibido instalar un asiento para niños en la plaza del pasajero delantero.

# SILLAS INFANTILES

## Fijación por sistema ISOFIX

Imagen de instalación en la versión de cuatro plazas

2

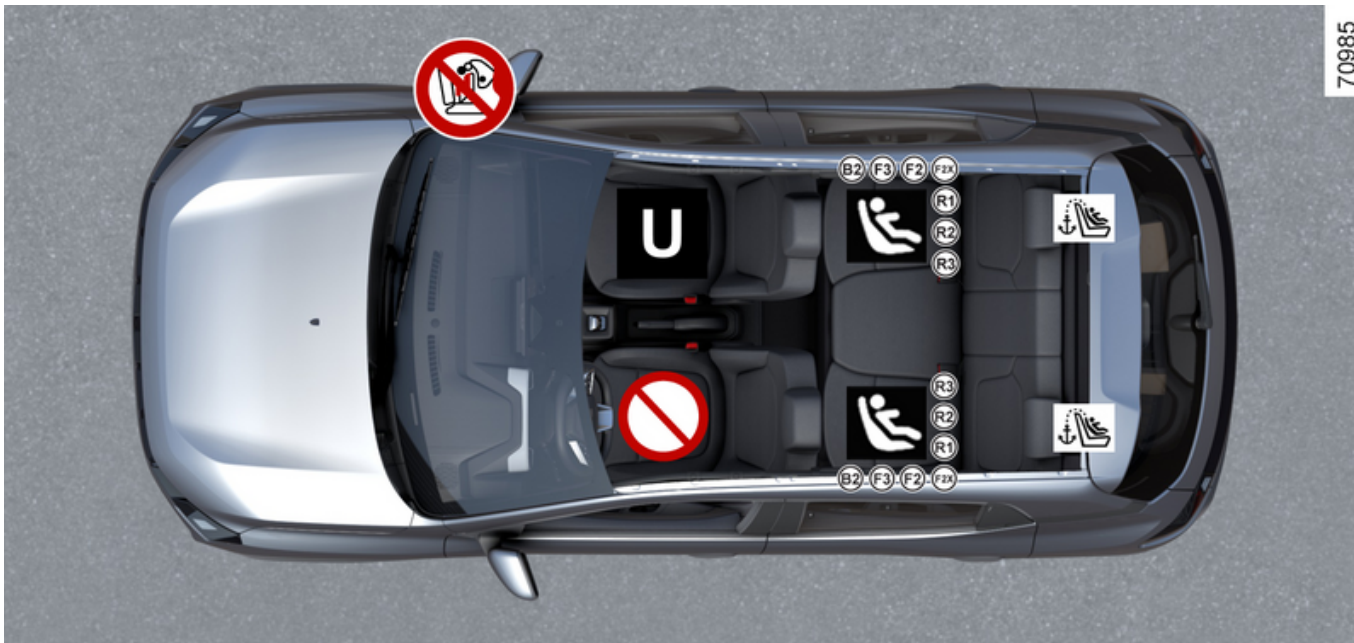

La utilización de un sistema de seguridad infantil inadecuado para este vehículo no protegerá correctamente al bebé o al niño. Se corre el riesgo de que sufra heridas graves o mortales.



## SILLAS INFANTILES

### Silla infantil con fijación mediante el sistema ISOFIX.



Asiento que permite la fijación de una silla infantil con el sistema ISOFIX.



Los asientos traseros cuentan con un punto de anclaje que permite la fijación de una silla infantil orientada hacia delante con sistema ISOFIX y con homologación universal. Los anclajes se encuentran en los respaldos de los asientos traseros.



Asiento no apto para la fijación de sillas infantiles.



Compruebe el estado del airbag antes de que se instale un pasajero a bordo o antes de instalar un asiento para niños.



Controlar que el niño vaya siempre sujeto y que el cinturón o arnés de seguridad esté correctamente colocado y ajustado. → 64.

Si es necesario, ajustar la posición del asiento como corresponda.



Monte la silla para niños preferentemente en un asiento trasero.

Si se quiere instalar una silla ISOFIX en el asiento, es necesario desabrochar el cinturón de seguridad con la mano antes de encajar los pestillos.

**La tabla que figura a continuación resume la información que aparece en la instalación visual para garantizar el cumplimiento de la normativa vigente.**

## SILLAS INFANTILES

2

Versión de cuatro plazas				
Tipo de asiento para niños	Peso del niño	Tamaño del asiento ISOFIX [FIXTURE]	Plaza del pasajero delantero	Plazas traseras laterales
<b>Capazo transversal al vehículo</b> Grupo 0	< a 10 kg	L1 [F], L2 [G]	X	X
<b>Asiento de espaldas a la carretera</b> Grupos 0 o +0	<10 kg y <13 kg	R1 [E]	X	IL (1)
<b>Asiento de espaldas a la carretera</b> Grupos +0 y 1	< a 13 kg y 9 a 18 kg	R3 [C], R2 [D]	X	IL (1)
<b>Asiento de frente a la carretera</b> Grupo 1	9 a 18 kg	F3 [A], F2 [B], F2X [B1]	X	IUF - IL (2)
<b>Sistema de elevación del cojín</b> Grupos 2 y 3	15 a 25 kg y 22 a 36 kg	B2	X	IUF - IL (2)
<b>Tamaño del asiento I</b>			X	X

**X**= asiento no apto para la instalación de sillas infantiles con sistema ISOFIX.

**IUF/IL** = en los vehículos que dispongan de este equipamiento, asiento que permite la fijación de una silla infantil con homologación "universal", "semiuniversal" o "específica del vehículo" mediante el sistema ISOFIX; comprobar que es posible la instalación.

**(1)** En caso necesario, lleve el asiento del vehículo lo más atrás posible. Desplace hacia delante el asiento delantero del vehículo al máximo para instalar un asiento para niños de espaldas a la carretera, después llévelo hacia atrás al máximo sin tocar el asiento para niños.

## SILLAS INFANTILES

(2) En todas las situaciones, extraer el reposacabezas trasero del asiento sobre el que está instalada el asiento para niños. Esto deberá realizarse antes de instalar el asiento para niños → 62. Desplace hacia delante el asiento situado delante del niño y recoloque el respaldo para evitar el contacto entre el asiento y las piernas del niño.

El tamaño de la silla infantil ISOFIX está indicado con una letra:

- F3, F2, F2X [A, B, B1]: sillas orientadas hacia delante del grupo 1 (de 9 a 18 kg);
- R3, R2, R2X [C, D]: cucos o sillas orientadas hacia atrás del grupo 0+ (menos de 18 kg) o del grupo 1 (de 9 a 18 kg);
- R1 [E]: sillas orientadas hacia atrás del grupo 0 (menos de 10 kg) o 0+ (menos de 13 kg);
- L1, L2 [F, G]: capazos del grupo 0 (menos de 10 kg);
- B2: elevadores de los grupos 2 y 3 (de 15 a 25 kg y de 22 a 36 kg).

### Instalación visual de la versión de vehículo utilitario

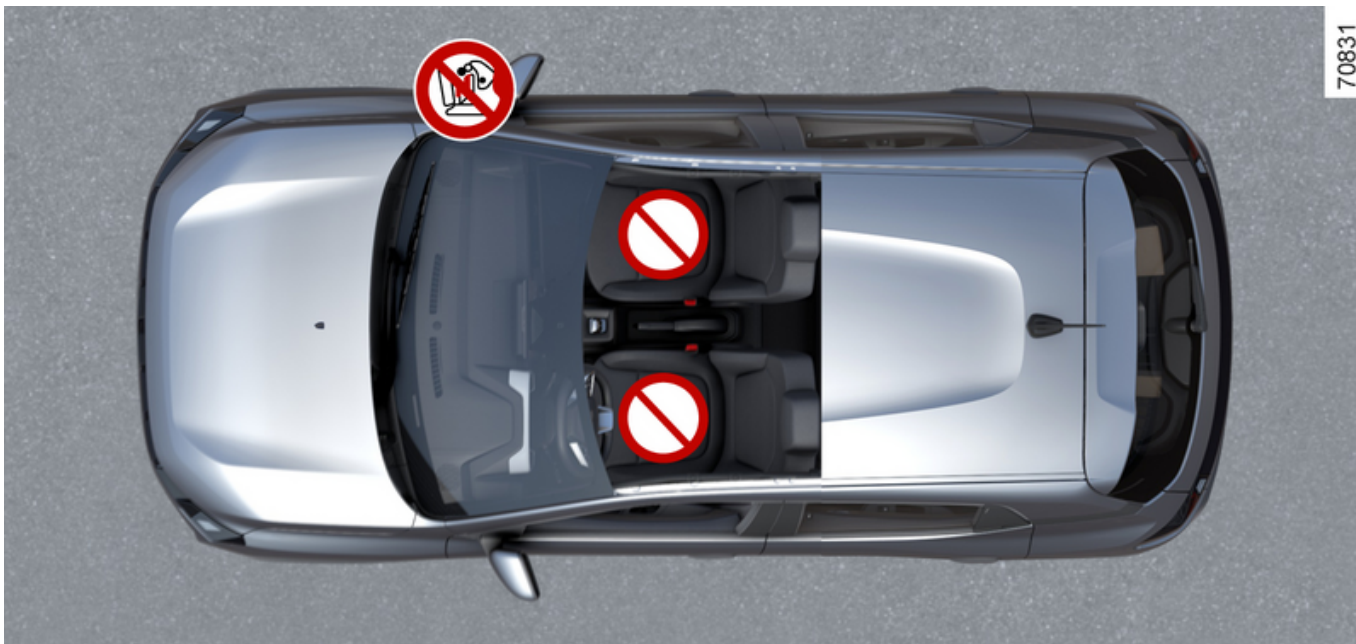

70831

2

## SILLAS INFANTILES

2



La utilización de un sistema de seguridad infantil inadecuado para este vehículo no protegerá correctamente al bebé o al niño. Se corre el riesgo de que sufra heridas graves o mortales.



Controlar el estado del airbag antes de permitir que un pasajero utilice el asiento.



Plaza que no permite la instalación de un asiento para niños.



Para la versión de vehículo utilitario, está estrictamente prohibido instalar un asiento para niños en la plaza del pasajero delantero.

# SEGURIDAD INFANTIL: DESACTIVACIÓN Y ACTIVACIÓN DEL AIRBAG DEL PASAJERO DELANTERO

## Advertencias



El airbag del pasajero solo puede activarse o desactivarse con el **vehículo detenido y el contacto quitado.**

## Desactivación del airbag frontal del pasajero



(según el vehículo)

Antes de instalar un asiento para niños en la plaza del pasajero delantero:

- compruebe que el asiento para niños puede instalarse en esta plaza;
- Es fundamental **desactivar** el airbag en caso de que se instale una silla infantil orientada hacia atrás.

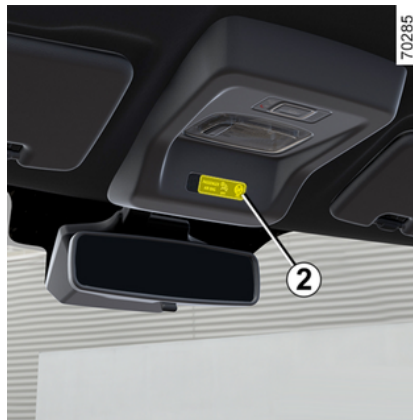

**Para desactivar el airbag: detener el vehículo, quitar el contacto, empujar y girar la cerradura 1 a la posición OFF.**

Con el contacto puesto, es **obligatorio**

controlar que el testigo  se encuentra encendido en la pantalla 2.

**Este testigo se queda encendido permanentemente para confirmar que puede usted instalar un asiento para niños.**



## PELIGRO

Dado que el despliegue del airbag del pasajero delantero no es compatible con la instalación de una silla infantil orientada hacia atrás, **NUNCA colocar este sistema de retención infantil en un asiento frontal ACTIVADO.** La acción puede provocar la **MUERTE O LESIONES GRAVES AL NIÑO.**

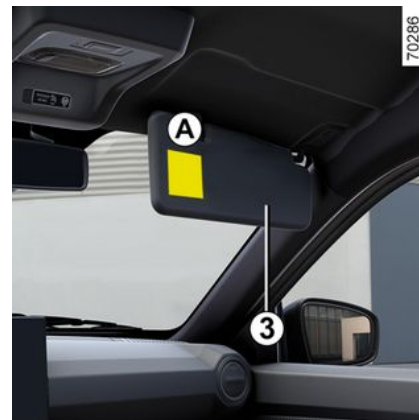

# SEGURIDAD INFANTIL: DESACTIVACIÓN Y ACTIVACIÓN DEL AIRBAG DEL PASAJERO DELANTERO

2



Las marcas en el salpicadero y las etiquetas **A** situadas a cada lado del quitasol del pasajero delantero **3** (por ejemplo; la etiqueta indicada más arriba) recuerdan estas instrucciones.



## Activación del airbag del pasajero delantero



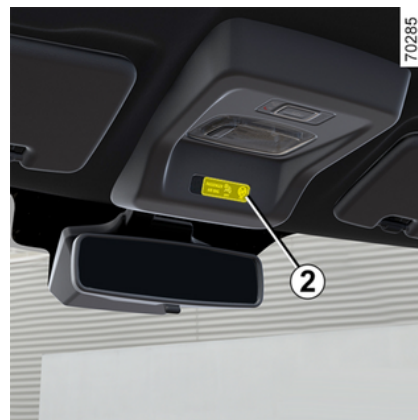

(según el vehículo)

Cuando retire usted el asiento para niños del asiento del pasajero delantero, reactive los airbag con el fin de asegurar la protección del pasajero delantero en caso de choque.



**Para reactivar el airbag: detener el vehículo, quitar el contacto, presionar y girar la cerradura a la posición 1 ON.**

Con el contacto puesto, **debe** comprobarse que el testigo  se encuentra apagado y que se ilumina el testigo

 en la pantalla **2** tras cada arranque durante unos 60 segundos.

## PUESTO DE CONDUCCIÓN

El airbag del pasajero delantero está activado.

### Averías de funcionamiento

En caso de avería de sistema de activación/desactivación del airbag del pa-

sajero delantero, los testigos  y

 se muestran en el cuadro de instrumentos. Desconectar el encendido y controlar la posición de la cerradura **1**.

Volver a conectar el encendido: los testigos se apagan.

Si el problema persiste, indica una avería del sistema. En este caso, está prohibida la instalación de un asiento para niños orientado hacia atrás en la plaza del pasajero delantero, así como su ocupación por cualquier otra persona.

Consulte lo antes posible a su Representante de la marca.

# PUESTO DE CONDUCCIÓN

Puesto de conducción dirección a izquierda

2

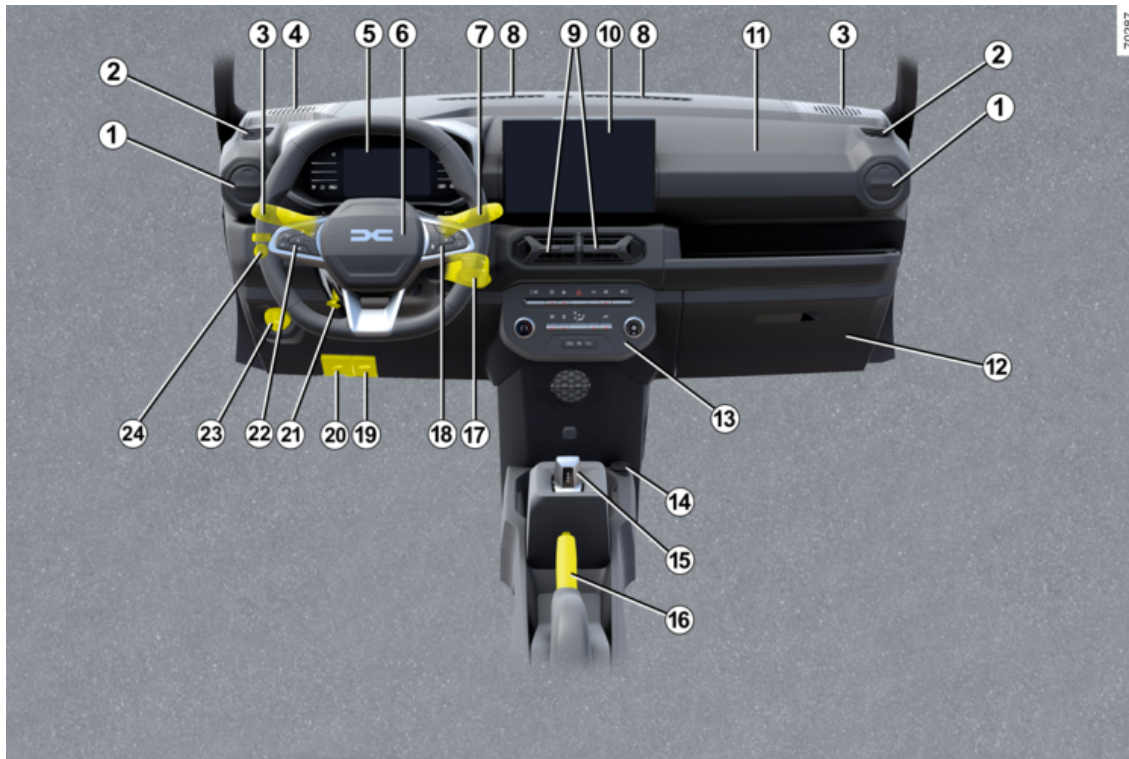



# PUESTO DE CONDUCCIÓN

## La presencia de los equipamientos DEPENDE DE LA VERSIÓN DEL VEHÍCULO Y DEL PAÍS.

**1.** Aireadores laterales.

**2.** Boca de desempañado lateral.

**3.** Palanca de:

- Luces indicadoras de dirección;
- iluminación exterior;
- luces antiniebla traseras.

**4.** Altavoces laterales.

**5.** Cuadro de instrumentos.

**6.** Ubicación del airbag del conductor y de la bocina.

**7.** Palanca de:

- lavaparabrisas/limpiaparabrisas
- lavaparabrisas/limpiaparabrisas trasero.

**8.** Boca de desempañado central.

**9.** Aireadores centrales

**10.** Ubicación del sistema de navegación.

**11.** Ubicación del airbag del pasajero.

**12.** Guantero.

**13.** Mandos:

- elevalunas eléctrico;
- modo ECO;
- luces de emergencia;

- calefacción o aire acondicionado;
- bloqueo centralizado de las puertas;
- My Safety.

**14.** Toma de accesorios.

**15.** Cambio de marchas.

**16.** Freno de mano.

**17.** Mandos satélite de la radio.

**18.** Mandos:

- visualización de la información del ordenador de a bordo;
- remoto para la radio y el sistema de navegación.

**19.** Mando de apertura del capó.

**20.** Mando de apertura de la tapa de carga eléctrica.

**21.** Mando de ajuste de la altura del volante.

**22.** Interruptor principal y mandos para el regulador/limitador de velocidad.

**23.** Reglaje del haz luminoso de los faros.

**24.** Mando de reglaje del retrovisor exterior.

# PUESTO DE CONDUCCIÓN

Puesto de conducción con dirección a derecha

2

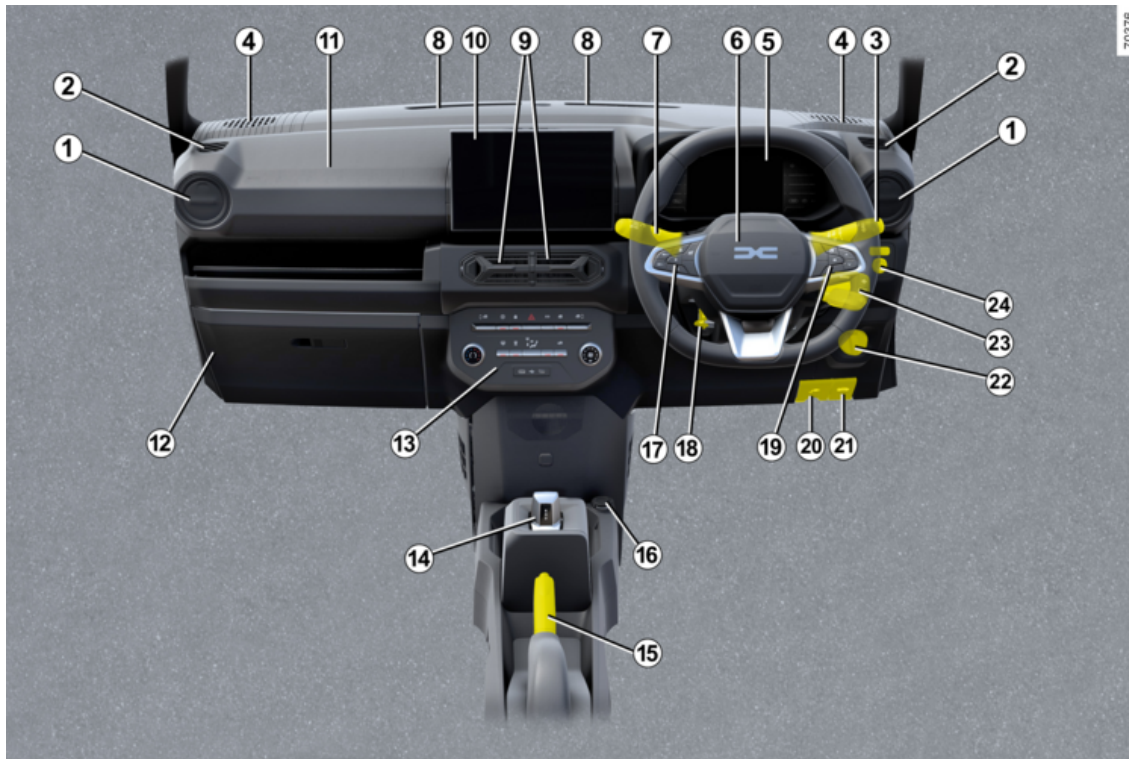

# PUESTO DE CONDUCCIÓN

## La presencia de los equipamientos DEPENDE DE LA VERSIÓN DEL VEHÍCULO Y DEL PAÍS.

**1.** Aireadores laterales.

**2.** Boca de desempañado lateral.

**3.** Palanca de:

- luces indicadoras de dirección;
- iluminación exterior;
- luces antiniebla traseras.

**4.** Altavoces laterales.

**5.** Cuadro de instrumentos.

**6.** Ubicación del airbag del conductor y de la bocina.

**7.** Palanca de:

- lavaparabrisas/limpiaparabrisas
- lavaparabrisas/limpiaparabrisas trasero.

**8.** Boca de desempañado central.

**9.** Aireadores centrales

**10.** Ubicación del sistema de navegación.

**11.** Ubicación del airbag del pasajero.

**12.** Guanterera.

**13.** Mandos:

- elevalunas eléctrico;
- modo ECO;
- luces de emergencia;

- calefacción o aire acondicionado;
- bloqueo centralizado de las puertas;
- My Safety.

**14.** Cambio de marchas.

**15.** Freno de mano.

**16.** Toma de accesorios.

**17.** Interruptor principal y mandos para el regulador/limitador de velocidad.

**18.** Mando de ajuste de la altura del volante.

**19.** Mandos:

- visualización de la información del ordenador de a bordo;
- remoto para la radio y el sistema de navegación.

**20.** Mando de apertura de la tapa de carga eléctrica.

**21.** Mando de apertura del capó.

**22.** Reglaje del haz luminoso de los faros.

**23.** Mandos satélite de la radio.

**24.** Mando de reglaje del retrovisor exterior.

# ORDENADOR DE A BORDO

## Información general

### 2 Ordenador de a bordo A



Según el vehículo, incluye las siguientes funciones:

- kilometraje;
- Ajustes de viaje;
- mensajes informativos;
- mensajes de anomalía de funcionamiento (relacionados con el testigo



- mensajes de advertencia (relacionados con el testigo **STOP**).

Presionar el botón **1** y seleccionar las funciones con los botones **2** y **3**; pre-

sonar el botón **4** para acceder a la función (la visualización depende del equipamiento del vehículo y del país):

#### Desde el cuadro de instrumentos **A**:

a) ajustes de viaje:

- consumo medio de energía desde la última puesta a cero y consumo actual de energía;
- distancia recorrida desde el último Punto de Partida.

b) restablecer la presión de los neumáticos;

c) intervalos de revisión;

d) diario de a bordo, anomalías de funcionamiento y mensajes informativos.

#### Puesta a cero del kilometraje del viaje

Con los parámetros de viaje seleccionados en la pantalla, mantener presionado el botón **4** "OK" hasta que se ponga a cero.

#### Interpretación de ciertos valores visualizados tras el Punto de Partida

Los valores de consumo medio, autonomía, velocidad media son cada vez más estables y significativos a medida que la distancia recorrida aumenta desde el último Punto de Partida.

En los primeros kilómetros recorridos tras la puesta a cero, se puede constatar

que la autonomía aumenta al circular.

Esto se debe al hecho de que ésta tiene en cuenta el consumo medio realizado desde la última puesta a cero

No obstante, el consumo medio puede disminuir cuando:

- el vehículo sale de una fase de aceleración,
- se pasa de una circulación urbana a una circulación en carretera.

# ORDENADOR DE A BORDO

## Parámetros del trayecto

La visualización de la información que se describe a continuación DEPENDE DEL EQUIPAMIENTO DEL VEHÍCULO Y DEL PAÍS

2

Ejemplos de selección	Interpretación de la visualización seleccionada
	<b>a) Ajustes de viaje.</b>
13,4 kWh	<b>Consumo de energía instantáneo.</b>
12,8 kWh/100 km	<b>Consumo de energía medio.</b> El valor se muestra después de haber recorrido al menos 400 metros desde el último reseteo
1284,7 km	<b>Distancia recorrida</b> desde el último Punto de Partida.
<b>Pulsación larga para inic. de presión de neumáticos</b>	<b>b) Restablecer la presión de los neumáticos</b> ➔ 143

Ejemplos de selección	Interpretación de la visualización seleccionada
Revisión en 1.936 km o 3 meses	<b>c) Intervalos de revisión.</b> Distancia restante hasta la próxima revisión (se muestra en kilómetros o millas); cuando se acerca la revisión, se pueden dar varios escenarios: – intervalo inferior a <b>1.500 km o a un mes</b> : se muestra el mensaje "Revisión en" junto con la distancia o el tiempo restante; – cuando cumple una revisión, aparece el mensaje "Revisión vencida" acompañado del primer límite (distancia o tiempo); – distancia igual a <b>0 km o fecha de revisión cumplida</b> : se muestra el mensaje "Realizar revisión" junto con el testigo  .

## ORDENADOR DE A BORDO

2

Ejemplos de selección	Interpretación de la visualización seleccionada
	El vehículo necesita una revisión lo antes posible.
<b>Reinicialización de la visualización tras la revisión conforme al programa de mantenimiento.</b> El intervalo hasta la próxima revisión sólo deberá reiniciarse tras una revisión, conforme a las recomendaciones del programa de mantenimiento de su vehículo. <b>Función especial:</b> para restablecer el intervalo de mantenimiento, mantenga pulsado uno de los botones de reinicio de la pantalla durante aproximadamente 10 segundos hasta que la pantalla muestre el intervalo de mantenimiento de forma permanente.	

Ejemplos de selección	Interpretación de la visualización seleccionada
Ajustes pulse (OK)	<b>d) Menú de personalización de los ajustes del vehículo.</b> ➔ 112
Revisar sistema de frenado	<b>e) Diario de a bordo.</b> Visualización sucesiva: – mensajes informativos; – mensajes de anomalías de funcionamiento.

# ORDENADOR DE A BORDO

## Mensajes informativos

Pueden ayudar a la puesta en marcha del vehículo o informarle de una posible elección o de un estado de conducción. A continuación, se dan unos ejemplos de mensajes informativos.

2

Ejemplo de mensaje	Interpretación de la visualización seleccionada
"Desconecte el cable para comenzar"	Indica que el cable de carga aún está conectado al vehículo.
"Conectar solo una toma"	Indica que hay dos tomas conectadas al mismo tiempo. Asegúrese de conectar solo una toma.
"Comprobar las conexiones"	Indica que hay un problema de conexión de la toma; es necesario verificar la conexión de la toma.
"Corte de energía durante la carga"	Indica el corte de la fuente de alimentación durante la carga. Solicite la ayuda de los fabricantes de la estación de energía.
"Freno de aparcamiento activado"	Indica que el freno de aparcamiento está activado.
"Incoherencia de la tensión de la estación"	El rango de tensión de salida de esta estación no es coherente con la tensión de la batería de su vehículo; es preciso buscar otra estación adecuada.
"Incoherencia de la corriente de la estación"	El rango de corriente de salida de esta estación no es coherente con su vehículo; es preciso buscar otra estación adecuada.

# ORDENADOR DE A BORDO

## Mensajes de anomalía del funcionamiento

2

Aparecen junto con el testigo  y significa que se debe conducir con mucha precaución hasta un distribuidor autorizado lo antes posible. No respetar esta indicación podría provocar daños en su vehículo.

Los mensajes de anomalías de funcionamiento desaparecen presionando la tecla de selección de la pantalla o al cabo de unos segundos y quedan memorizados en el diario de a bordo. El testigo  permanece encendido. En las páginas siguientes se proporcionan ejemplos de mensajes de anomalía de funcionamiento.

Ejemplo de mensaje	Interpretación de la visualización seleccionada
« Revisar airbag »	Indica un fallo de los sistemas de retención complementarios a los cinturones. Se corre el riesgo de que no se activen en caso de accidente.
« Revisar vehículo »	Indica un fallo de uno de los captadores de los pedales o del sistema de gestión de la batería de 12 V.
« Revisar sistema de frenado »	Indica un desgaste o la necesidad de controlar el sistema de frenado.
« Toma del vehículo a controlar »	Indica un calentamiento a la altura de la toma de carga del vehículo. Espere unos 20 minutos y vuelva a intentarlo. Si esto no funciona, póngase en contacto con un representante de la marca.
« Revisar sistema eléct. »	Indica un fallo del sistema de tracción.
« Carga de batería imposible »	Indica un fallo del sistema de recarga de la batería de tracción.



# ORDENADOR DE A BORDO

## Mensajes de alerta

Aparecen junto con el testigo **STOP** y requieren la detención del vehículo por motivos de seguridad, tan pronto como las condiciones del tráfico lo permitan. Apague el motor y no lo vuelva a arrancar. Contacte con un Representante de la marca.

A continuación se dan unos ejemplos de alerta. **Nota:** los mensajes aparecen en la pantalla de manera individual o alterna (si hay varios), y pueden ir acompañados de un testigo o de un pitido.

Ejemplo de mensaje	Interpretación de la visualización seleccionada
« Avería sistema de frenado »	Indica un problema en el sistema de frenado.
« Avería de la dirección »	Indica un problema en la dirección.
« Avería motor eléctrica »	Indica una pérdida de potencia del vehículo.
"ADVERTENCIA: sistema eléctrico"	Indica una avería del sistema eléctrico.
« Pinchazo »	Indica que al menos una de las ruedas está pinchada o muy desinflada.

# ORDENADOR DE A BORDO

## Pantallas e indicadores

### 2 Cuadro de instrumentos A



Se ilumina al poner el contacto.

En ciertos casos, el encendido de un testigo de alerta está acompañado por un mensaje.

Para los vehículos equipados con una pantalla multimedia, consulte el manual del sistema multimedia.

Para vehículos no equipados con una pantalla multimedia → 113.

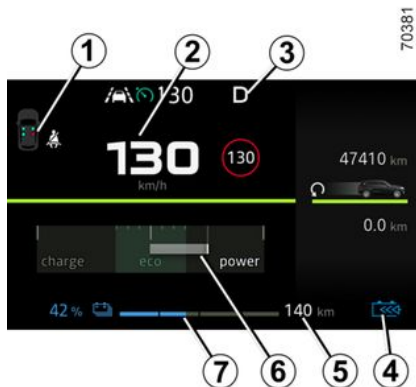

**Testigo del cinturón de seguridad 1**  
**Velocímetro 2**

**Indicador del modo de conducción 3**

D: marcha adelante normal

N: modo de punto muerto

R: marcha atrás

B: modo de frenado

**Testigo de nivel de frenado regenerativo 4**

**Información de la batería 5 (autonomía estimada).**

**Económetro 6**

La pantalla indica el nivel de energía.

**Nivel restante de la batería de tracción de "230 V" 7**

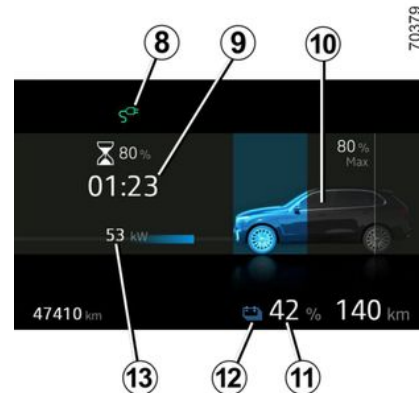

**Testigo de cable de carga enchufado 8**

Se ilumina cuando el cable de carga está conectado al vehículo.

**Tiempo de carga restante 9**

**Nivel de carga 10**

El indicador de nivel indica la cantidad de energía restante.

**Nivel de la batería de tracción 11**

**Umbral de reserva**

Cuando la carga de la batería de tracción alcanza aproximadamente el 7% o, según el vehículo, alrededor del

12%, el indicador y el testigo 12  aparecen en amarillo, acompañados de una señal acústica.

## ORDENADOR DE A BORDO

Para optimizar la autonomía → 140.

### Umbral de inmovilización inminente

Cuando el nivel de carga alcance alrededor del 4% o, según el vehículo, el 6%, vuelve a sonar otro pitido y el indicador se ilumina en rojo o, dependiendo del vehículo, el indicador aparece en rojo 30 segundos después de que se escuche la señal acústica.

Cuando el nivel de carga alcanza el 3,5% o, según el vehículo, aproximadamente el 5%, se deja de visualizar el valor de la autonomía. El rendimiento del motor disminuye gradualmente hasta que el vehículo se detiene → 234.

### Alimentación de entrada al vehículo 13



### Modo ECO 14

Información sobre las ayudas a la conducción 15

### Temperatura exterior 16

Indica la temperatura exterior.



Área de información 17, según el vehículo; navegar con el mando 18 para seleccionar varios widgets del cuadro de instrumentos A:

- información del ordenador de a bordo (cuentakilómetros, consumos, etc.);
- teléfono, información multimedia (fuente de audio en reproducción, etc.);
- información del vehículo (mensajes de advertencia, etc.);
- ...



La página del widget Autonomía EV muestra una barra de los rangos mínimo y máximo 19

La página del widget Autonomía EV muestra el rango actual y la unidad 20

## ORDENADOR DE A BORDO

2



La página del widget de consumo muestra el indicador de consumo instantáneo **21**

La barra SOC (estado de carga) muestra el nivel actual de energía disponible en la batería del vehículo **22**



Distancia restante para el servicio de mantenimiento y días restantes para el servicio de mantenimiento **23**

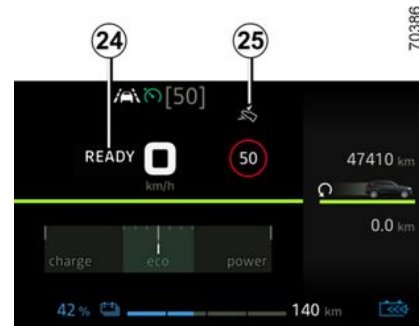

Mensaje que indica que el vehículo está listo para circular **24**.

El mensaje READY aparece al arrancar el motor y desaparece cuando la velocidad del vehículo supera aproximadamente 5 km/h.

**Indicador de presión del freno 25**

Informa que hay que pisar el pedal del freno para cambiar el modo de conducción (**R, N, D o B**).

# ORDENADOR DE A BORDO



Indicador del estilo de conducción 26 → 138.

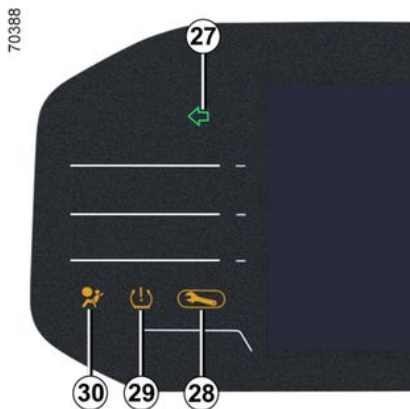

Indicadores de cambio de dirección 27

Testigo de advertencia 28 → 115

Testigo de baja presión de los neumáticos 29 → 143

Testigo del Airbag 30 → 69

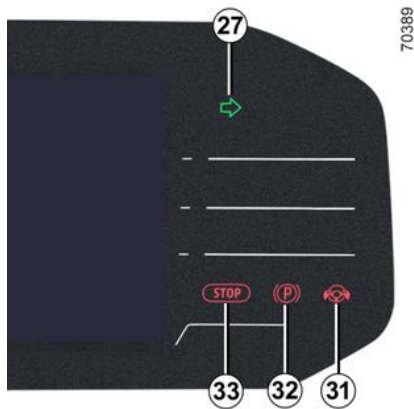

Testigo de detección de manos fuera del volante de dirección 31 → 153

Testigo del freno de aparcamiento 32 → 135

Testigo de parada imperativa 33 → 115

Cuadro de instrumentos configurado en millas

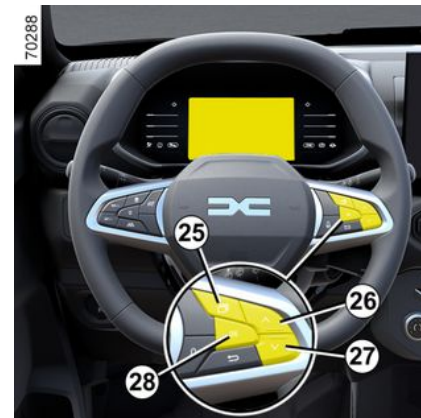

(posibilidad de pasar a km/h)

**Vehículos no equipados con una pantalla multimedia**

- Con el contacto apagado, presionar el botón 27 las veces que sean necesarias hasta llegar a Mundo "Ajustes";
- presionar repetidamente el mando 28 o 27 hasta llegar a "Ajustes del vehículo" y presionar el botón 28 "OK";
- presionar repetidamente el mando 28 o 27 hasta llegar a "CUADRO DE INSTRUMENTOS" y presionar el botón 28 "OK";
- presionar repetidamente el mando 28 o 27 hasta llegar a "Unidad: km/h"

## ORDENADOR DE A BORDO

(o "Unidad: mph" si fuera necesario) y, a continuación, presionar el botón **28** "OK".

### **2** Vehículos equipados con una pantalla multimedia.

Consulte el manual del sistema multimedia para seleccionar la unidad.

**Nota:** en ambos casos, tras un corte de batería, el ordenador de a bordo volverá automáticamente a la unidad de medida de origen.

Para volver al modo anterior, efectúe la misma operación.

Para obtener más información, consulte el manual del sistema multimedia.



Para utilizar determinadas funciones de asistencia a la conducción, es necesario cambiar las unidades de medida del cuadro de instrumentos con el fin de disponer de la información oportuna cuando se circula por países donde las unidades de velocidad difieren de las establecidas por defecto en el vehículo.



Por razones de seguridad, los reglajes deben efectuarse con el vehículo parado.

### **Menú de personalización de los ajustes del vehículo**

En función del equipamiento del vehículo, esta función permite la activación, desactivación y ajuste de algunas funciones del vehículo.

### **Vehículos equipados con una pantalla multimedia 1**

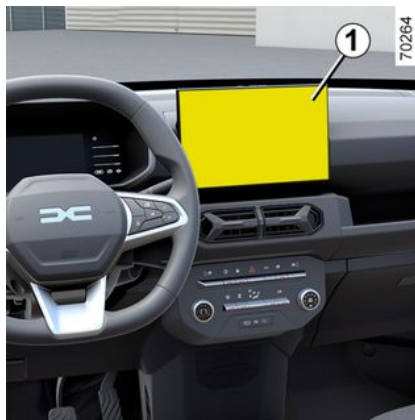

**Acceder al menú de los ajustes**

Consulte el manual del sistema multimedia para obtener información sobre el acceso a los ajustes.

### **Selección de los reglajes**

Seleccione un menú y la función que desee modificar (la visualización depende del sistema del vehículo y del país):

- a) "Acceso":
    - bloqueo automático de las puertas al circular;
    - Acceso e inicio mediante el teléfono;
  - b) "Bienvenida":
    - Secuencia sonora interna;
    - Función de iluminación interna;
  - c) "Barrido":
    - Barrido trasero en marcha atrás;
- Dependiendo de la función, seleccione:
- "ON" u "OFF" para activarlo o desactivarlo.

Para obtener más información, consulte el manual del sistema multimedia.



Por razones de seguridad, los reglajes deben efectuarse con el vehículo parado.

# ORDENADOR DE A BORDO

## Vehículos no equipados con una pantalla multimedia

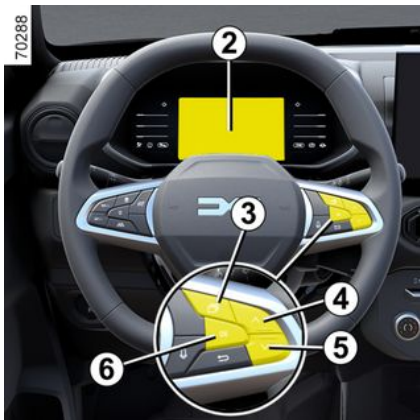

Acceso al menú de ajustes en la pantalla 2.

Con el vehículo parado:

– presionar repetidamente el botón 3

hasta acceder al menú ;

– presionar repetidamente el mando 4 o 5 para acceder al menú "Ajustes".

– Pulse el interruptor OK 6.

### Selección de los reglajes

Navegar con los controles 4 o 5 para seleccionar la función que se desee modificar y presionar mando 6 "OK" para confirmar (la visualización puede

variar en función del equipamiento del vehículo y del país):

a) "AJUSTES DEL VEHÍCULO":

– SALPICADERO:

- Idioma;
- Unidad.

b) "VEHÍCULO":

- Activación de barrido trasero en marcha atrás;
- Mando del control de adherencia.

c) "AYUDA AL APARCAMIENTO":

- Volumen de la señal de aviso;

d) "ASISTENCIA A LA CONDUCCIÓN":

- Sensibilidad del sistema de salida de carril;
- Vibración del sistema de salida de carril;
- Sensibilidad del sistema de mantenimiento de carril;
- Frenado activo;
- Sensibilidad del sistema de frenado activo;
- Corrección de línea discontinua.

e) "MY SAFETY PERSON":

- Alerta por exceso de velocidad;
- Mantenimiento de carril;
- Vigilancia.

f) "ACCESO":

– Bloqueo automático de puertas durante la marcha;

g) "REAJUSTE":



Confirmación.

Una vez que se haya seleccionado una línea, presionar el botón 6 "OK" para modificar la función.

h) "SALIDA":

- Ajustes de audio;
- Ajustes del teléfono;
- Ajuste de la hora;
- Ajuste del brillo;

En caso de seleccionar "AYUDA AL APARCAMIENTO" y, a continuación, "VOLUMEN" o "CUADRO DE INSTRUMENTOS" e "IDIOMA", es posible efectuar una selección (volumen del sonido de la Ayuda al aparcamiento o idioma del cuadro de instrumentos). En este caso, proceder con la selección y confirmarla presionando el botón 6 "OK", el valor elegido aparece



frente a la línea.

Para abandonar el menú, presionar el botón 4 o 5 para seleccionar "ATRÁS" y confirmar con el botón 6 "OK". Puede ser necesario efectuar esta operación más de una vez.



## ORDENADOR DE A BORDO



El menú de personalización de los ajustes del vehículo no puede utilizarse circulando. Por encima de los 20 km/h, la pantalla del cuadro de instrumentos vuelve automáticamente al modo ordenador de a bordo.

### Reloj y temperatura exterior



#### Vehículos equipados con una pantalla multimedia.

La hora y la temperatura exterior se muestran en la pantalla multimedia 1. Consulte el manual del sistema multimedia.



#### Vehículos no equipados con una pantalla multimedia

- presionar el botón 2 las veces que sean necesarias hasta llegar al menú ;
- presionar repetidamente el mando 3 o 4 para acceder al menú "Ajuste de la hora" y presionar el botón "OK" 5;
- mantener presionado el botón 5 "OK" hasta que parpadee la pantalla de la hora. Ajuste la hora con el mando 3 o 4 y, a continuación, espere tres segundos: los minutos comienzan a parpadear.
- ajustar los minutos con el mando 3 o 4, a continuación, esperar tres

segundos: el parpadeo se detiene y la configuración de la hora ha finalizado.

### Indicador de temperatura exterior

#### Caso particular:

Cuando la temperatura exterior oscila entre  $-3^{\circ}\text{C}$  y  $+3^{\circ}\text{C}$ , las cifras en  $^{\circ}\text{C}$  parpadean (esto indica riesgo de formación de hielo).



En caso de corte de la alimentación eléctrica (batería desconectada, cable de alimentación cortado...) deberá volver a poner el reloj en hora. Le aconsejamos que no efectúe correcciones circulando.



#### Indicador de temperatura exterior

La formación de hielo depende del tiempo de exposición, de la higrometría local y de la temperatura, por lo que la indicación de temperatura exterior no basta, por sí sola, para detectar el hielo.



## TESTIGOS DE ADVERTENCIA

La presencia y el funcionamiento de los testigos **DEPENDEN DEL EQUIPAMIENTO DEL VEHÍCULO Y DEL PAÍS.**

### Cuadro de instrumentos **A**



En ciertos casos, el encendido de un testigo de alerta está acompañado por un mensaje.



La ausencia de testigo o sonidos indica un fallo del cuadro de instrumentos. Esto indica que es indispensable una parada inmediata (tan pronto como las condiciones de circulación lo permitan). Asegúrese de haber inmovilizado correctamente el vehículo y contacte con un Representante de la marca.



El testigo  indica que conduzca con precaución **y que acuda lo antes posible a un representante de la marca**. No respetar esta indicación podría provocar daños en su vehículo.



Por su seguridad, el testigo **STOP** requiere una parada obligatoria e inmediata tan pronto las condiciones de circulación lo permitan. Apague el motor y no lo vuelva a arrancar. Contacte con un Representante de la marca.



**Testigo de las luces de posición**



**Testigo de las luces de carretera**



**Testigo de las luces de cruce**



**Testigo de las luces antiniebla traseras**



**Testigo de la luz indicadora de dirección izquierda**



**Testigo de la luz indicadora de dirección derecha**



**Testigo de puertas abiertas**

El testigo se enciende si alguna puerta se encuentra abierta e indica cuál es.

## TESTIGOS DE ADVERTENCIA



### Testigo de conexión del cable de carga

El testigo se ilumina al conectar el cable de carga al vehículo.



### Testigo de programación de la carga



### Indicador de programación del climatizador



### Testigo de carga baja de la batería secundaria de 12 V

El testigo se enciende al poner el contacto y se apaga tras unos segundos. Si se enciende circulando, indica una descarga del circuito eléctrico. Consulte lo antes posible a un Representante de la marca.



### Testigo de servicio

Este testigo se enciende al poner contacto y se apaga al arrancar el motor. Puede encenderse junto con otros testigos y/o mensajes en el cuadro de instrumentos.

Requiere que acuda lo antes posible a un representante de la marca **conduciendo con precaución**. No respetar esta indicación podría provocar daños en su vehículo.



### Testigo de alerta

Si se enciende en rojo durante la conducción y va acompañado del testigo



**STOP**, debe, por su seguridad, detenerse en cuanto las condiciones de circulación lo permitan. Apague el motor y no lo vuelva a arrancar. Contacte con un Representante de la marca. Si se enciende en amarillo durante la conducción y va acompañado del testi-



go, acuda tan pronto como pueda a un representante de la marca. **Mientras tanto, conduzca con cuidado.**

No respetar esta indicación podría provocar daños en su vehículo.



### Testigo de parada urgente

Este testigo se enciende al poner contacto y se apaga al arrancar el motor. Se enciende conjuntamente con otros testigos y se acompaña de una señal acústica. Para su seguridad, le impone una parada imperativa e inmediata, compatible con las condiciones de circulación. Apague el motor y no lo vuelva a arrancar.

Pida consejo a un Representante de la marca.



### Testigo del sistema antibloqueo de frenado

Este testigo se enciende al poner el contacto y se apaga pasados unos segundos.

Si no se apaga después de poner el contacto o si se enciende el testigo durante la conducción, significa que hay una avería en el ABS. El sistema de frenos está garantizado igualmente que en un vehículo sin sistema ABS. Consulte lo antes posible a un Representante de la marca.



### Testigo del limitador de velocidad

➔ 177



### Testigo del regulador de velocidad

➔ 180



### Testigo recordatorio del cinturón

Si, una vez arrancado el motor, el cinturón de seguridad del conductor o del pasajero delantero (en su caso) no está abrochado o no se ha colocado correctamente y el vehículo ha alcanzado aproximadamente 20 km/h, se ilumina el testigo en el cuadro de instrumentos y suena un pitido durante unos dos minutos ➔ 65.

**Nota:** un objeto situado en el asiento del pasajero puede activar, en ciertos casos, el testigo de alerta.

## TESTIGOS DE ADVERTENCIA



### Airbag testigo

Este testigo se enciende al poner contacto y se apaga tras unos segundos. Si no se apaga al poner contacto o se enciende con el motor en marcha, existe una avería en el sistema. Consulte lo antes posible a un representante de la marca.



### Testigo de presión insuficiente en el neumático

Se enciende al conectar el encendido o al arrancar el motor y desaparece transcurridos unos segundos ➔ 143.



### Testigo de nivel bajo de la batería de tracción

El testigo se enciende al poner el contacto y se apaga unos segundos después. Permanece encendido continuamente cuando el vehículo está en marcha.

Si parpadea durante la conducción, indica que el nivel de energía es bajo. Es necesario cargar el vehículo lo antes posible. Póngase en contacto con un Representante de la marca si no puede aumentar el nivel de la batería incluso al conectar la toma de carga.



### Testigo de rendimiento limitado

El testigo se enciende al poner el contacto y se apaga unos segundos después.

Aparece cuando la batería de tracción deja de suministrar temporalmente su potencia nominal. Durante este período de tiempo, se reduce el rendimiento del vehículo.

Adopte un estilo de conducción más suave hasta que se apague el testigo.



### Testigo de control dinámico de la conducción y sistema antipatinado

El testigo se enciende al poner contacto y se apaga pasados unos segundos. Hay varias razones para que se ilumine el testigo ➔ 149.



### Testigo de ESC desactivado

El testigo se ilumina cuando se pone contacto y se apaga al cabo de unos segundos ➔ 150.



### Testigo de avería o de no disponibilidad de la función "Frenado activo de emergencia" ➔ 161



### Testigo de la función "Frenado activo de emergencia" ➔ 161



### Función Modo ECO

Se ilumina cuando el modo Eco está activado ➔ 139



### Testigo de fallo en el circuito de frenado

Se enciende al poner el contacto o arrancar el motor, y se apaga pasados unos segundos.

Si se enciende al frenar, acompañado

del testigo **STOP** y de una señal acústica, indica un bajo nivel del líquido de frenos o una avería en el sistema de frenado.

Deténgase tan pronto como las condiciones del tráfico lo permita y póngase en contacto con un Representante de la marca.



### Freno de mano accionado

➔ 135



### Testigo de la dirección asistida variable

Se enciende al poner el contacto o arrancar el motor, y se apaga pasados unos segundos.

Según el vehículo, se enciende en caso de fallo de la batería ➔ 120.

Si se enciende en circulación acompa-

ñado del testigo **STOP**, indica un fallo del sistema.

Contacte con un Representante de la marca.

## TESTIGOS DE ADVERTENCIA

2



### Testigo antibloqueo de ruedas

Se ilumina al poner el contacto y se apaga al cabo de unos tres segundos. Si se enciende durante la conducción, indica una avería en el sistema antibloqueo de ruedas. En ese caso, el frenado se efectúa con normalidad pero sin el sistema antibloqueo de ruedas. Contactar con un distribuidor autorizado.



### Testigo de pie sobre el pedal de freno

Se ilumina al pisar el pedal del freno.



### Testigo del sistema de prevención de salida de carril → 153



### Testigo de avería de la función de advertencia de vigilancia del conductor → 169



### Testigo de exceso de velocidad

Se emite una señal sonora y el testigo se enciende cuando el vehículo supera los 120 km/h.



### Indicador de carga de la batería



### Indicador de temperatura del sistema electrotécnico

Se enciende junto con el testigo



y una señal acústica cuando la temperatura del conjunto eléctrico es demasiado alta. Detenga el vehículo y quite el contacto. Consulte a un Representante de la marca

### En caso de que se ilumine acompa-

ñado del testigo **STOP**, suena un pitido junto con el mensaje "EVACUACION CON SEGURIDAD"; quitar el contacto y no volver a arrancar el motor. Abandone el vehículo y póngase en contacto con un Representante de la marca.



El mensaje "EVACUACION CON SEGURIDAD" junto con el testigo



y un pitido exigen la detención inmediata del vehículo en cuanto las condiciones del tráfico lo permitan. Apague el contacto. Déjelo apagado. Salga del vehículo, desaloje a todos los pasajeros y manténgalos alejados del vehículo y del tráfico.

### Riesgo de incendio



En caso de estacionar en el arcén, debe advertir al resto de los conductores de la presencia de su vehículo colocando el triángulo de señalización u otros dispositivos prescritos por la legislación local del país donde se encuentre.



### Indicador de avería electrotécnica grave

Cuando se ilumina, indica un problema electrotécnico relacionado con el gru-

## TESTIGOS DE ADVERTENCIA

po eléctrico (batería de tracción y motor eléctrico). Contactar con un distribuidor autorizado.



### Indicador de avería electro-técnica

Cuando se ilumina, indica una avería eléctrica relacionada con el motor eléctrico. Contactar lo antes posible con un distribuidor autorizado.



La ausencia de testigo o sonidos indica un fallo del cuadro de instrumentos. Esto indica que es

indispensable una parada inmediata (tan pronto como las condiciones de circulación lo permitan). Asegúrese de haber inmovilizado correctamente el vehículo y contacte con un Representante de la marca. Si no se siguen estas recomendaciones, el vehículo puede sufrir daños que serán responsabilidad exclusiva del conductor.

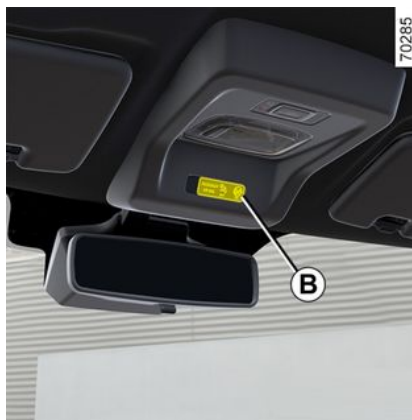

En la pantalla *B*



**Airbag Pasajero ON**



**Airbag pasajero OFF**

# DIRECCIÓN

## Reglaje del volante

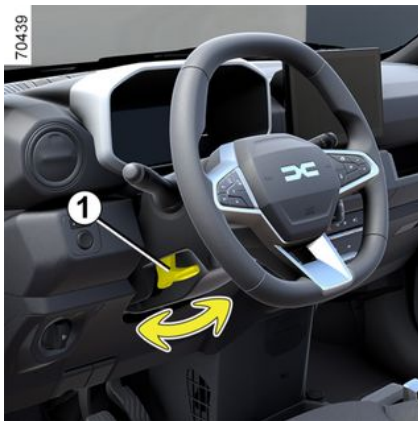

Dependiendo del vehículo, la altura del volante es regulable.

Empuje la palanca **1** hacia abajo y coloque el volante en la posición deseada, luego levante la palanca para bloquear el volante.

Asegúrese de que el volante queda bien bloqueado.

## Dirección asistida

No circule nunca con una batería de 12 V poco cargada.

### Dirección de asistencia variable

La dirección de asistencia variable está dotada de un sistema de gestión

electrónica que adapta el nivel de asistencia en función de la velocidad del vehículo.

La dirección es más suave en maniobras de aparcamiento (para mayor confort), mientras que el esfuerzo de maniobra aumenta progresivamente con el incremento de la velocidad (para mayor seguridad a alta velocidad).

### Caso particular

Dependiendo del vehículo, en caso de avería de la batería (desconexión, descarga etc.) es necesario reajustar el ángulo del volante de dirección. Para ello:

- con el vehículo parado y sobre una superficie horizontal;
- solo con el conductor en el vehículo,

arrancar el motor: el testigo  o, según el vehículo, el mensaje "Girar el volante de dirección a tope a derecha e izquierda" se muestra en el cuadro de instrumentos;

- girar el volante por completo a izquierda y derecha ejerciendo presión al llegar a los topes. Desconectar el encendido y esperar aproximadamente un minuto. En el siguiente arranque del motor, el indicador o, según el vehículo, el mensaje se apagan.



No mantenga la dirección girada a tope con el vehículo parado.



No pare nunca el motor en una bajada y, en general, cuando circule (la asistencia a la dirección y el servo freno no funcionarán).



Con el motor parado o en caso de avería del sistema, sigue siendo posible girar el volante. El esfuerzo que hay que hacer será mayor.

## VISTA TRASERA

### Retrovisores exteriores abatibles



Los retrovisores exteriores son abatibles: basta con plegarlos manualmente contra la ventanilla de la puerta.

### Retrovisor exterior con mando eléctrico

Con el contacto puesto, deslizar el botón **1** para seleccionar el retrovisor exterior, a continuación, utilizar el mando **2** para colocarlo en la posición deseada.

### Ajuste manual



Ajustar el retrovisor exterior en función de la visión trasera con el mando **3**



Los objetos que se observan en los retrovisores exteriores están en realidad más cerca de lo que aparentan. Por su seguridad, tenga esto en cuenta para evaluar correctamente la distancia antes de cualquier maniobra.

### Retrovisor interior 4

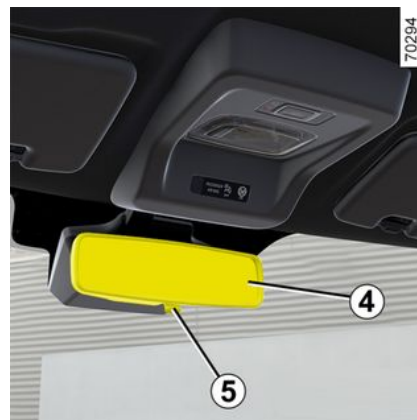

El retrovisor interior **4** se regula de forma manual. Al conducir de noche, inclinar el retrovisor con la palanca **5** o a mano para evitar el deslumbramiento provocado por los faros de los vehículos que circulan por detrás.



Por razones de seguridad, efectúe estos ajustes con el vehículo parado.

2



# ILUMINACIÓN Y SEÑALIZACIÓN

## Iluminación y señalización exteriores

### Función de encendido de las luces de día



En caso de que el vehículo disponga de esta función, las luces diurnas se encienden automáticamente sin necesidad de accionar la palanca **1** al arrancar el motor y se desactivan al apagarlo.

**Nota:** las luces diurnas se apagan automáticamente cuando los intermitentes están en funcionamiento.

## Luces de posición

 Girar el anillo **1** hasta que el símbolo quede situado frente a la marca **2**.

Este testigo se enciende en el cuadro de instrumentos.

NOTA: según el vehículo, la activación manual de las luces de posición únicamente puede llevarse a cabo cuando el freno de aparcamiento está accionado. De lo contrario, se muestra el mensaje "Parking lights unavailable" en el salpicadero como advertencia de que no es posible activar las luces de aparcamiento.

## Luces de cruce

 **Funcionamiento manual**

Girar el anillo **1** hasta que el símbolo quede situado frente a la marca **2**. Este testigo se enciende en el cuadro de instrumentos.

### Funcionamiento automático

(según el vehículo)

Girar el anillo **1** hasta que el símbolo **AUTO** esté frente a la marca **2** con el motor en marcha: las luces de cruce se encienden o se apagan automáticamente en función de la luminosidad

exterior, sin necesidad de actuar sobre la palanca **1**.

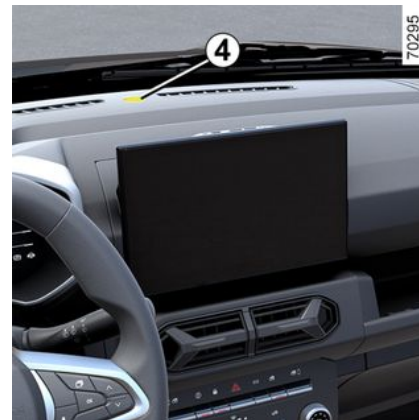

 Cuando se circula por la izquierda a bordo de un vehículo con el volante a la izquierda (o viceversa), es obligatorio que el conductor haga ajustar las luces en un concesionario autorizado mientras dure el viaje.



# ILUMINACIÓN Y SEÑALIZACIÓN



Verificar que:

- el parabrisas no esté obstruido (suciedad, barro, nieve, condensación, etc.);
- el sensor de luminosidad **4** no esté tapado (suciedad, objetos, etc.).

## Luces de carretera



Con el motor en marcha y las luces de cruce encendidas, empujar la palanca **1**. Este testigo se enciende en el cuadro de instrumentos.

Para volver a la posición de la luz de cruce, tirar de la palanca **1** hacia sí.

## Luz antiniebla trasera



Girar el anillo central **3** de la palanca hasta que el símbolo se encuentre frente a la marca **2** y, a continuación, liberarlo.

Para que funcione, tiene que estar seleccionada la posición de iluminación exterior y entonces se enciende un testigo en el cuadro de instrumentos.

El indicador luminoso correspondiente se apaga en el cuadro de instrumentos

cuando se desactivan las luces antiniebla o las luces exteriores.

No olvide apagar esta luz cuando su uso ya no sea necesario, para no molestar al resto de los usuarios.

## Apagado de las luces

Girar el extremo de la palanca **1** hasta que el símbolo quede frente a la marca **2**.



En caso de niebla, nieve o transporte de un objeto que sobresalga del techo, el encendido automático de las luces no siempre se activa.

El encendido de las luces antiniebla sigue siendo responsabilidad del conductor: las luces indicadores del cuadro de instrumentos informan si las luces están activadas (testigo iluminado) o no (testigo apagado).



Antes de conducir de noche, conviene controlar el correcto funcionamiento de los equipos eléctricos y regular el haz luminoso de los faros (en caso de que el vehículo no lleve la carga normal → **254**). En general, tenga la precaución de que las luces no queden ocultas (suciedad, barro, nieve, objetos transportados...).

## Reglaje del haz luminoso de los faros



# ILUMINACIÓN Y SEÑALIZACIÓN

## Reglaje del haz luminoso de los faros:

2

El mando **A** sirve para ajustar la altura de los haces de luz de los faros en función de la carga.

Gire el mando **A** en sentido contrario a las agujas del reloj para bajar los haces y en el sentido de las agujas del reloj para subirlos.



Cuando se circule por la izquierda en una carretera de izquierdas (o viceversa), se deben ajustar las luces temporalmente mientras dure la estancia.

# ILUMINACIÓN Y SEÑALIZACIÓN

Tabla de ejemplos de posiciones de ajuste

	Ejemplos de posición de ajuste del mando <b>A</b> en función de la carga	
	Vehículo de pasajeros	Vehículo utilitario
<b>Solo el conductor</b>	0	0
<b>Conductor y pasajero delantero</b>	1	-
<b>Todos los asientos ocupados</b>	1	-
<b>Conductor con pasajeros y equipaje (o carga) que alcanza el peso máximo autorizado en carga</b>	2	-
<b>Conductor sin pasajeros y equipaje (o carga) que alcanza el peso máximo autorizado en carga</b>	3	3

En función de la versión.  
El cuadro anterior ofrece algunos ejemplos. En todos los casos, ajuste el mando **A**, según el vehículo, para poder ver la carretera y no deslumbrar al resto de conductores.

# ILUMINACIÓN Y SEÑALIZACIÓN

## Ajuste temporal

2



Abrir el capó del motor y localizar la marca **B** cerca de uno de los faros delanteros.

En cada faro, utilizar un destornillador para girar el tornillo **1** un cuarto de vuelta hacia el símbolo "-" si es necesario bajar los haces.

Una vez finalizado el trayecto, hay que devolverlos a su posición inicial: girar el tornillo **1** un cuarto de vuelta hacia el símbolo "+" para elevar los haces.

# SEÑALES ACÚSTICAS Y LUMINOSAS

## Bocina



Presionar el resalte del volante **A** para hacer sonar la bocina.

## Ráfagas luminosas

Tirar de la manecilla **1** hacia sí y después soltarla para hacer ráfagas con los faros.

## Sonido del vehículo para peatones

Los vehículos eléctricos son especialmente silenciosos. Este sistema permite avisar al resto de usuarios de la vía, especialmente a los peatones y los ciclistas, de su presencia

El sistema se activa automáticamente al arrancar el motor. El sonido se activa cuando la velocidad del vehículo oscila entre 1 y 30 km/h.

### Activación del sistema:

- el sistema se pone en espera automáticamente cuando la velocidad del vehículo es superior a 30 km/h aproximadamente;
- el sistema se activa automáticamente cuando el vehículo circula a una velocidad inferior a 30 km/h aproximadamente.

## Luces indicadoras de dirección

Mover la palanca **1** en paralelo al volante de dirección y en el mismo sentido en el que se va a girar.

Conduciendo en autopista, las maniobras del volante son generalmente insuficientes para llevar automáticamente la palanca a su posición de partida. Existe una posición intermedia en la que la palanca no se mantendrá fuera de la posición original para indicar el cambio de carril y se producirán 3 parpadeos de los intermitentes en la dirección correspondiente.

En caso de que no regrese automáticamente, suelte la palanca manualmente y esta volverá a su posición inicial.

## Luces de precaución



Pulse el interruptor **2**.

Este dispositivo acciona simultáneamente las cuatro luces indicadoras de dirección y los intermitentes laterales.

Sólo se debe utilizar en caso de peligro, para avisar a los demás conductores de que se ve obligado a detenerse en un sitio inadecuado e incluso prohibido o en condiciones especiales de circulación.

## LIMPIAPARABRISAS

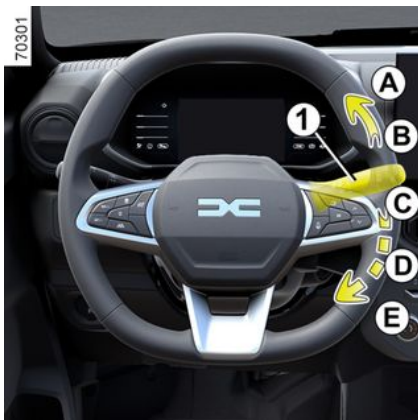

### Limpiaparabrisas delantero

 Con el contacto puesto, mover la palanca **1** alrededor del volante (según el vehículo):

**A** Función de eliminación de condensación en una pasada.

**B** Parada.

**C** Barrido intermitente (según el vehículo) - Los limpiaparabrisas se detendrán durante varios segundos entre barridos.

**D** Barrido continuo lento.

**E** Barrido continuo rápido.

### Lavaparabrisas delantero

 Con el contacto puesto, tirar de la palanca **1** hacia sí (según el vehículo).

Un ligero tirón activa un solo barrido de los limpiaparabrisas junto con el lavaparabrisas.

Un tirón más largo activa varios barridos de los limpiaparabrisas, junto con el lavaparabrisas, hasta que se libere la palanca **1**. Cuando suelte la palanca, se producirán tres barridos completos de los limpiaparabrisas, seguidos de un cuarto barrido pasados unos segundos.

Si se quita el contacto antes de apagar los limpiaparabrisas (posición **B**) las escobillas se detienen aleatoriamente en el parabrisas. Tras volver a poner el contacto, basta con mover la palanca **1** a la posición **B** para situar los limpiaparabrisas en su emplazamiento.



En las intervenciones bajo el capó del motor, asegúrese de que la palanca del limpiaparabrisas está en la posición **B** (parada).

**Riesgo de lesiones.**



### Eficacia de una escobilla del limpiaparabrisas

Vigile el estado de las escobillas de los limpiaparabrisas. Su duración depende de cada usuario:

- deben permanecer limpias: lavar regularmente las escobillas y el parabrisas con agua jabonosa;
- no accionarlas cuando el parabrisas esté seco;
- despéguelo de la luneta si no se ha usado desde hace mucho tiempo.

En todos los casos, sustituir las en cuanto empiecen a perder eficacia; aproximadamente una vez al año → **242**

### Precauciones de utilización de los limpiaparabrisas

- En época de hielo o nieve, despeje la luneta antes de poner en marcha el limpia (existe riesgo de sobrecalentamiento del motor del limpia);
- asegúrese de que ningún objeto impida el recorrido de la escobilla.

# LIMPIAPARABRISAS

## Limpialuneta

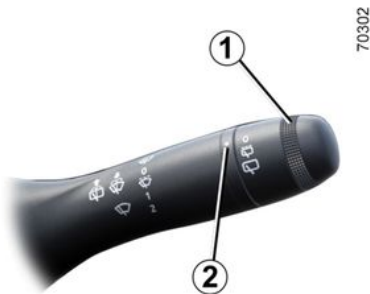

 Con el contacto puesto, girar el extremo de la palanca **1** para alinear el símbolo con la marca **2**.

### Particularidad

La luneta trasera hace un barrido si se selecciona la marcha atrás y los limpiaparabrisas están en funcionamiento o se han apagado dentro de los dos minutos anteriores → **242**.

## Lavaluneta

 Con el contacto puesto, girar el extremo de la palanca **1** para alinear el símbolo con la marca **2**.

Al soltarla, volverá a la posición de limpiapuneta.



Antes de efectuar cualquier acción que afecte al parabrisas (lavado del vehículo, deshielo, limpieza de este, etc.), colocar la palanca **1** en la posición **B** (aparcamiento).

**Riesgo de lesiones y/o deterioro.**



No utilice el brazo del limpia para abrir o cerrar la puerta del maletero.



No intente levantar las escobillas del limpiaparabrisas. No pueden quedar despegadas del parabrisas. Para sustituir las escobillas, → **242**



Antes de utilizar el limpiapuneta, asegúrese de que ningún objeto transportado impida el recorrido de la escobilla. En tiempo de heladas, asegúrese de que las escobillas no están inmovilizadas por el hielo (existe riesgo de calentamiento del motor eléctrico).

Preste atención al estado de las escobillas. Debe cambiarlas tan pronto como haya disminuido su eficacia:

Limpiar regularmente la luneta trasera.

# ARRANQUE Y PARADA DEL MOTOR

## Posición «Stop y bloqueo de dirección» St



Para bloquearla, retire la llave y gire el volante hasta obtener el bloqueo de la dirección.

Para desbloquear la dirección, gire ligeramente la llave y el volante.

## Posición «Accesorios» A

Con el contacto cortado, los eventuales accesorios (radio...) siguen funcionando.

## Contacto puesto, posición M

El contacto se activa:

- el motor puede ponerse en marcha.

## Contacto puesto, posición D

Girar la llave a la posición **D** y, a continuación, soltarla.



No quite nunca el contacto antes de que el vehículo se haya parado por completo. La desconexión del motor desactiva los equipos de asistencia: frenos, dirección asistida, etc., y los dispositivos de seguridad pasiva, como los airbags y los pretensores.

## Parada del motor

Con el motor en marcha, volver a girar la llave a la posición de "Stop" **St**. El motor se apaga.



Antes de arrancar el vehículo, realice los pasos siguientes.

- Modo de conducción en **N**;
- Pise el pedal de freno ;
- Gire la llave a la posición **D** y suéltela;
- el testigo "READY" aparece en el cuadro de instrumentos.

## Nota especial

Según el vehículo, los accesorios (radio, etc.) dejan de funcionar cuando se apaga el motor o se condenan las puertas.

## Problema de arranque

Para evitar daños, no continúe tratando de arrancar el motor (empujando o remolcando el vehículo) **sin haber identificado y solucionado la causa de la avería.**

En caso contrario, no trate de arrancar el motor y contacte con el Representante de la marca.



## ARRANQUE Y PARADA DEL MOTOR



El arranque del vehículo solo puede realizarse cuando el cable de carga está desconectado del vehículo.



Responsabilidad del conductor durante el estacionamiento o la parada del vehículo

No abandone nunca su vehículo dejando dentro a un niño, a un adulto no autónomo o a un animal, ni siquiera por poco tiempo. Estos podrían correr peligro o poner en peligro a otras personas, por ejemplo, al arrancar el motor, al accionar equipamientos como los elevallunas o, incluso, al bloquear las puertas.

Además, cuando hace calor o incide el sol, sepa que la temperatura interior del habitáculo sube muy rápidamente.

**RIESGO DE MUERTE O DE LESIONES GRAVES.**

# PALANCA DE VELOCIDADES

## Palanca selectora electrónica 1



**R:** marcha atrás.

**N:** punto muerto.

**D:** modo automático.

**B:** marcha adelante con mayor frenado regenerativo.

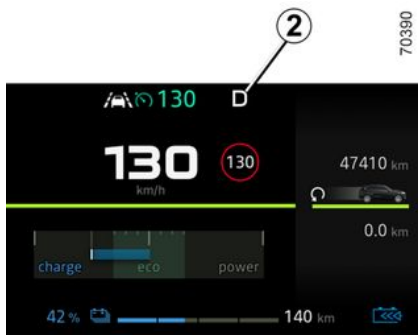

La pantalla **2** situada en el cuadro de instrumentos le informa de la posición de la palanca de velocidades seleccionada **1**.

## Operación

Desplazar la palanca selectora **1** una o dos muescas hacia delante o hacia atrás hasta situarla en la marcha deseada (**R**, **N**, **D** o **B**) y, a continuación, soltarla para que regrese a la posición estable.

La posición engranada aparece en el cuadro de instrumentos.

Si algunas condiciones impiden cambiar de una posición a otra, la posición actual parpadea en el cuadro de instrumentos.



### NOTA:

Pise siempre el pedal del freno y seleccione el modo de marcha. Si el freno no está pisado, aparece el indicador  en el cuadro de instrumentos para advertir de que hay que pisarlo antes de seleccionar cualquier modo (**R/N/D/B**).

## Para seleccionar el punto muerto

Con el vehículo detenido y el motor en marcha, para seleccionar la posición **N**, mover la palanca selectora **1** una muesca hacia delante o hacia atrás en función de la marcha que esté engranada.

## Conducción en modo automático

Con el vehículo parado y el motor en marcha, mover la palanca selectora **1** dos muescas hacia atrás para engranar la posición **D**.

Si no se cumple alguna de las condiciones, **D** parpadea durante unos 5 segundos y aparece el mensaje "Accionar el freno" en el cuadro de instrumentos durante aproximadamente 15 segundos.

En la mayoría de las condiciones de conducción, no es necesario utilizar la

## PALANCA DE VELOCIDADES

palanca de marchas ya que estas se engranan "automáticamente" en el momento preciso y a un régimen de motor idóneo; el sistema automatizado tiene en cuenta la carga del vehículo, el perfil de la carretera y el estilo de conducción seleccionado.

 con el motor en marcha y el vehículo circulando a una velocidad comprendida entre 0 y 8 km/h, en la posición **N** o **R**, es necesario pisar el pedal de freno para activar la posición **D**. Esto resulta útil en maniobras de aparcamiento en las que hay que alternar la marcha adelante y atrás varias veces.

### Conducción en modo B

Este modo permite conducir con un frenado motor regenerativo superior.

Al levantar el pie del acelerador, el vehículo utiliza el frenado regenerativo para ralentizar la marcha del vehículo. De este modo, el motor eléctrico genera una corriente eléctrica superior que permite la recarga de la batería de tracción.

En modo **B**, el frenado regenerativo se ve reducido si el acumulador está frío o completamente cargado.



El freno motor no puede sustituirse en ningún caso por el pedal de freno.

### Para introducir la marcha atrás

Con el vehículo parado y el motor en marcha, desplazar la palanca selectora **1** dos muescas hacia delante para engranar **R**.

En caso de que no se pise el pedal de freno, se emite un pitido, la indicación de la posición **R** parpadea alrededor de 5 segundos en el cuadro de instrumentos y aparece un mensaje "Pisar el freno" durante unos 15 segundos.



con el motor en marcha y el vehículo circulando a una velocidad aproximada de unos 8 km/h, con la posición **N** o **D** seleccionada, no es necesario pisar el pedal de freno para engranar **R**. Esto resulta útil en maniobras de aparcamiento en las que hay que alternar la marcha adelante y atrás varias veces.

### Estacionamiento del vehículo

Cuando el vehículo esté detenido, parar el motor. El punto muerto "**N**" se engrana manteniendo el pie en el pedal del freno.

**Verificar que el freno de mano está puesto y comprobar que el vehículo está detenido.**

**NOTA:** con el vehículo detenido, la posición **N** engranada y el pedal de freno sin pisar, en caso de que aparezca el mensaje "Riesgo de rotura de la caja de velocidades" en el cuadro de instrumentos: controlar que la palanca de marchas no esté en la posición **D/B** o **R** y apagar el contacto.

La próxima vez que se arranque el motor, el testigo se apaga. En caso

## PALANCA DE VELOCIDADES

contrario, el problema puede ser otro, consultar a un distribuidor autorizado.

### Averías de funcionamiento

#### Durante la conducción:

– En caso de que aparezca el mensaje "Revisar la caja de cambios" en el cuadro de instrumentos, esto significa que hay una avería. Consulte lo antes posible a un Representante de la marca;

– Si aparece el mensaje "Alta temperatura caja de cambios" en el cuadro de instrumentos, hay que detenerse lo antes posible para dejar que se enfríe la caja de cambios y esperar a que desaparezca el mensaje.



La posición **N** de la palanca de velocidades no bloquea mecánicamente las ruedas motrices; comprobar que se encuentra inmovilizado antes de abandonar el vehículo.



Cuando se abre la puerta, aparece el mensaje "Seleccionar PUNTO MUERTO N" en el cuadro de instrumentos si el mando selector de marchas está en una posición distinta de **N** y el motor no está apagado.



En caso de que se produzca un impacto en los bajos del vehículo (por ejemplo; al golpear un poste, un bordillo elevado u otro elemento del mobiliario urbano), podría dañarse el vehículo (por ejemplo; la torsión del eje), el circuito eléctrico o la batería de tracción.

No toque los elementos del circuito o las eventuales fugas o líquidos.

Para evitar los riesgos de accidente, haga que un Representante de la marca revise su vehículo.

**Existen riesgos de lesiones graves o de descarga eléctrica que puede provocar la muerte.**



En caso de avería del motor o avería eléctrica (fallo de la batería, etc.), asegúrese de que el vehículo quede correctamente inmovilizado.



En caso de impacto en los bajos del vehículo (por ejemplo; al golpear un poste, un bordillo elevado u otro elemento del mobiliario urbano) se pueden producir daños en el vehículo (por ejemplo; la torsión del eje), en el circuito eléctrico o en la batería de tracción.

No toque los elementos del circuito o las eventuales fugas o líquidos.

Para evitar los riesgos de accidente, haga que un Representante de la marca revise su vehículo.

**Existen riesgos de lesiones graves o de descarga eléctrica que puede provocar la muerte.**

## FRENO DE MANO



### Para desactivarlo

Tirar de la palanca **3** ligeramente hacia arriba, presionar el botón **2** y bajarla a la altura del piso.

El testigo **(P)** se apaga en el cuadro de instrumentos.

El testigo rojo se enciende en el cuadro de instrumentos, acompañado de un pitido y del mensaje "Freno aparcamiento activado", si se circula con el freno de mano mal liberado a una velocidad superior a 20 km/h.

### Apriete

Tirar de la palanca **3** hacia arriba y verificar que el vehículo se encuentra in-

movilizado. El testigo **(P)** se enciende en el cuadro de instrumentos.

### Estacionamiento en pendiente

Al estacionar en una pendiente y dependiendo de la misma y/o de la carga del vehículo, es posible que sea necesario levantar el freno de mano al menos dos muescas más.



En caso de estacionar en una pendiente que presenta condiciones adversas con barro, nieve o hielo, es posible que el vehículo se mueva. Orientar la rueda para que el vehículo se apoye en un elemento robusto (bordillo, etc.).



Cuando circule, controle que el freno de mano esté completamente quitado (testigo rojo apagado), hay riesgo de sobrecalentamiento e incluso de deterioro.



Asegúrese de que el freno de mano esté puesto siempre que el vehículo esté en estado de carga.



En caso de impacto en los bajos del vehículo (por ejemplo; al golpear un poste, un bordillo elevado u otro elemento del mobiliario urbano) se pueden producir daños en el vehículo (por ejemplo; la torsión del eje), en el circuito eléctrico o en la batería de tracción.

No toque los elementos del circuito o las eventuales fugas o líquidos.

Para evitar los riesgos de accidente, haga que un Representante de la marca revise su vehículo.

**Existen riesgos de lesiones graves o de descarga eléctrica que puede provocar la muerte.**

## MEDIO AMBIENTE

El vehículo se ha diseñado teniendo en cuenta el respeto al **medio ambiente** a lo largo de toda su vida útil: durante la fase de fabricación, durante la utilización y al final de su ciclo de vida.

### Fabricación

Su vehículo está fabricado en una planta industrial que lleva a cabo una actuación de progreso en materia de reducción del impacto medioambiental para los vecinos de la zona y la naturaleza (reducción del consumo de agua y de energía, contaminación visual y acústica, emisiones a la atmósfera y residuos acuosos, selección y valorización de los residuos).

### Contribuya también a la protección del medio ambiente.

– Las piezas y los vehículos que llegan al final de su vida útil no deben desecharse. Deben entregarse a una entidad jurídica que cumpla las normas medioambientales.

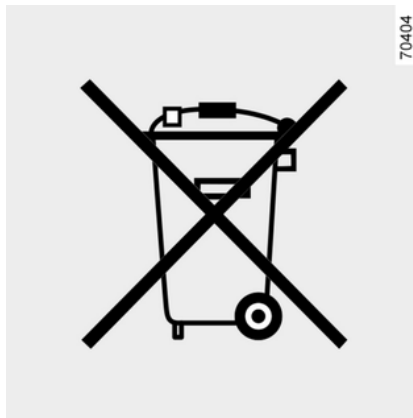

- Las piezas y elementos usados que se reemplacen durante las operaciones rutinarias de mantenimiento del vehículo, como los neumáticos, deben desecharse en puntos de recogida específicos.
- Los elementos **eléctricos y electrónicos** que se sustituyan a causa del desgaste (como las pilas, etc.) no deben desecharse como si se tratase de basura. Deben entregarse en un distribuidor autorizado o consultar a la autoridad local para obtener información sobre las instalaciones de reciclaje adecuadas.
- Para optimizar el reciclaje de su vehículo al final de su vida útil, puede consultar a un representante de la marca o visitar el sitio web del fabri-

cante para que lo dirijan a los puntos limpios de recogida que garantizan el respeto al medio ambiente mediante el cumplimiento de la legislación local.

### Reciclaje

El vehículo es reciclable en al menos un 85% y recuperable en al menos un 95%.

Para alcanzar estos objetivos, muchas piezas han sido concebidas para poder ser recicladas.

Los materiales y las estructuras se han diseñado con esmero para:

- permitir que estos componentes puedan extraerse fácilmente y ser re-procesados por centros especializados;
- promover una economía circular (re-utilización, reciclaje, recuperación, etc.)

Esto es particularmente cierto para las baterías de vehículos electrificados.

Para preservar los recursos de materias primas, su vehículo también incluye muchas piezas fabricadas con plásticos reciclados o materiales renovables.

# CONSEJOS DE CONDUCCIÓN Y ECO-CONDUCCIÓN

La autonomía está homologada según un estándar reglamentario normalizado. Idéntico para todos los fabricantes, permite comparar los vehículos entre sí.

La autonomía en tiempo real depende de las condiciones de uso del vehículo, del equipamiento y del estilo de conducción del conductor. Para optimizar la autonomía, consulte los consejos que se indican a continuación.

Según las versiones, dispone de diferentes funciones que le pueden ayudar a reducir el consumo de energía:

- en el cuadro de instrumentos:
  - el económetro;
  - el indicador de estilo de conducción;
  - el indicador de aceleración Eco.
- en la pantalla multimedia:
  - datos relacionados con su consumo de energía;
  - una gráfica del consumo de energía;
  - puntuaciones basadas en su estilo de conducción;
  - Consejos de Eco conducción;
  - un modo de conducción ECO.

## En el cuadro de instrumentos A

Según el vehículo, la visualización de la información puede organizarse y

personalizarse en función del estilo de personalización del cuadro de instrumentos que se selecciona en la pantalla multimedia.

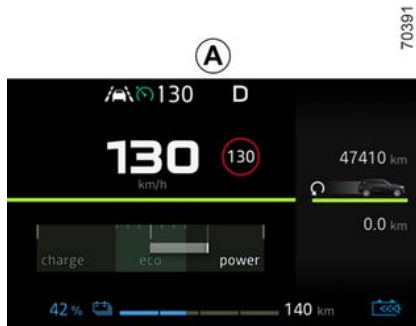

## Económetro

(en el cuadro de instrumentos)

El económetro ofrece al conductor una visión en tiempo real de la regeneración o del consumo de energía del vehículo.

## Zona de "Recuperación de energía" A

Durante la conducción, si se levanta el pie del pedal del acelerador o se pisa el pedal del freno, el motor genera corriente eléctrica durante la deceleración, esta energía se utiliza para frenar

el vehículo y recargar la batería de tracción.

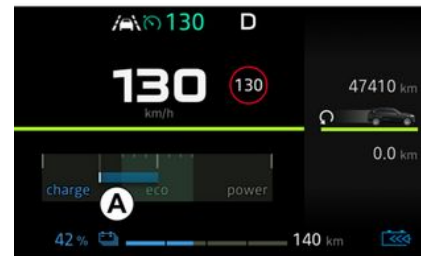

## Zona "Óptima" 0

(según el vehículo)

Indica un consumo nulo.

## Zona de "Consumo recomendado" B

# CONSEJOS DE CONDUCCIÓN Y ECO-CONDUCCIÓN

70392

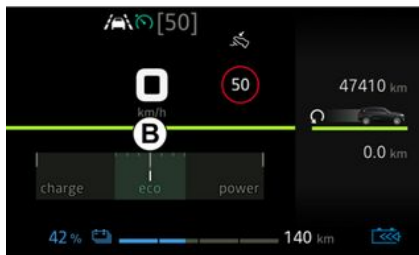

La batería de tracción suministra la energía eléctrica necesaria al motor para desplazar el vehículo.

**Zona de "Consumo no recomendado" C**

70391

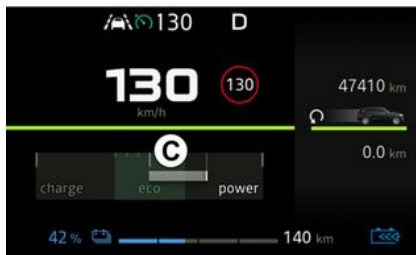

Indica un consumo importante de energía.



La presencia y visualización de esta información depende de la configuración ambiental que se haya seleccionado.

## Indicador del estilo de conducción 1

70387



Tras la activación, le informa en tiempo real del estilo de conducción utilizado. Le advertirá el indicador **1**.

Cuanto más pétalos tenga el indicador **1**, más flexible y económica será su conducción.

Si se vigila regularmente el indicador, puede reducirse el \*consumo de energía del vehículo.

Para obtener más información, consulte el manual del sistema multimedia.



# CONSEJOS DE CONDUCCIÓN Y ECO-CONDUCCIÓN

## Indicador de aceleración Eco 2

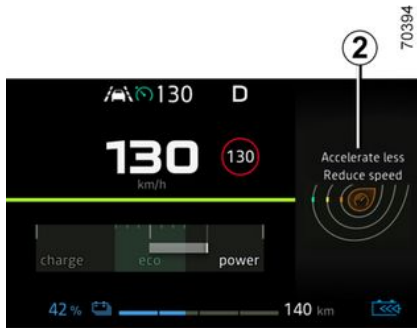

Según el vehículo, esto le informa en tiempo real de si está acelerando de forma moderada o intensa.

El indicador **2** le advertirá:

- verde: la aceleración es moderada y correcta;
- blanco: la aceleración es demasiado alta;
- gris: la aceleración es elevada.

**Nota:** no es posible visualizar simultáneamente el indicador de estilo de conducción **1** y el indicador de aceleración Eco **2**.

## En la pantalla multimedia 3

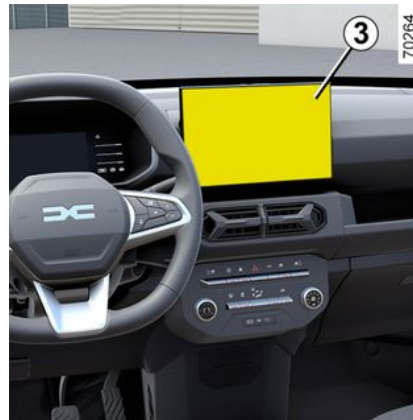

### Informe del trayecto

En los vehículos dotados con este equipamiento, una vez que se apague el motor, se muestra un "Registro del trayecto" en la pantalla multimedia **3**.

El registro muestra información relacionada con el último recorrido:

- el consumo medio de energía;
- el número de kilómetros recorridos;
- una nota global, teniendo en cuenta la aceleración, la anticipación y su aptitud para gestionar la velocidad;
- consejos que le permiten mejorar su calificación.

Se muestra una nota global de 0 a 100 que le permitirá evaluar su rendimiento en conducción eco.

Cuanto más alta sea la nota, más bajo será el consumo de energía.

Se dan eco consejos para mejorar sus resultados.

Para obtener más información, consulte el manual del sistema multimedia.

### Función de modo Eco

La función ECO optimiza la autonomía del vehículo al limitar el rendimiento del motor y la velocidad máxima (restringida a unos 100 km/h). Actúa en algunos sistemas consumidores del vehículo (dirección asistida, etc.) y en determinadas acciones de conducción (aceleración, desaceleración, etc.).

# CONSEJOS DE CONDUCCIÓN Y ECO-CONDUCCIÓN

## Activación de la función



Presionar el botón **4**

El testigo **5** aparece en el cuadro de instrumentos y se ilumina el testigo integrado en el botón.

Durante la conducción, se puede abandonar temporalmente el modo ECO para recuperar el rendimiento del motor.

Para ello, pise a fondo y con decisión el pedal del acelerador.

El modo ECO se volverá a activar cuando suelte el pedal del acelerador.

## Desactivación de la función



Presionar el botón **4**.

El testigo **5** desaparece del cuadro de instrumentos.

## Autonomía del vehículo:

### Consejos

En uso real, la autonomía del vehículo eléctrico puede variar en función de diversos factores que usted puede controlar parcialmente, pudiendo aumentar notablemente la autonomía.

Estos factores son:

- la velocidad y el estilo de conducción;
- el tipo de carretera;

- el confort térmico;
- los neumáticos;
- la utilización de accesorios eléctricos;
- la carga del vehículo.

Además, la activación del modo ECO permite que el vehículo se encargue automáticamente de todos los consumidores de energía (potencia del motor, etc.) con el fin de reducir al máximo su consumo → **139**.

## La velocidad y el estilo de conducción

56721

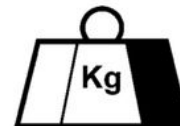

Circular a alta velocidad reduce significativamente la autonomía del vehículo.

Ejemplos (a velocidad constante):

# CONSEJOS DE CONDUCCIÓN Y ECO-CONDUCCIÓN

- La reducción de la velocidad de aproximadamente 130 km/h a 110 km/h permite un ahorro de hasta el 20 % de combustible;
- la reducción de la velocidad de aproximadamente 90 km/h a 80 km/h permite un ahorro de hasta el 10 % de combustible;

La conducción "Deportiva" reduce la autonomía del vehículo; es preferible optar por un estilo "más relajado".

## Consejos:

- circular a una velocidad constante;
- Consulte con regularidad las herramientas que tiene a su disposición para obtener información acerca de las condiciones de circulación (medidor de carga, consumo instantáneo, evaluación del trayecto, etc.) ➔ 139;
- adapte el estilo de conducción para evitar el consumo excesivo de energía;
- favorezca la recuperación de energía: anticípese a las situaciones del tráfico levantando el pie del acelerador o frenando gradualmente.

## El perfil de la carretera



70313

No trate de mantener la velocidad en las subidas; no acelere más de lo que requeriría sobre terreno llano. Conserve preferentemente la misma posición del pie en el acelerador.

## Confort térmico

62429

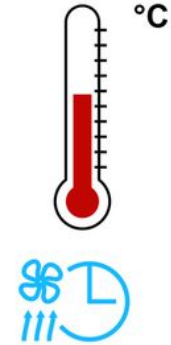

La utilización de la calefacción o de la climatización reduce la autonomía del vehículo.

Para conservar la autonomía del vehículo, se recomienda seleccionar el modo "Calefacción y aire acondicionado programables" antes de utilizarlo ➔ 199.

# CONSEJOS DE CONDUCCIÓN Y ECO-CONDUCCIÓN

## Neumáticos

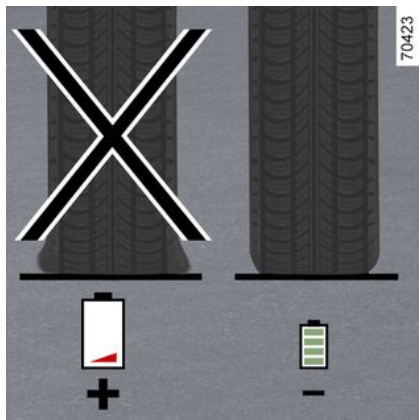

Una presión insuficiente aumenta el consumo de energía. Respete las presiones de los neumáticos recomendadas para su vehículo.

Al sustituirlos, coloque preferentemente neumáticos de la misma marca, tamaño, tipo y estructura que los originales. El uso de neumáticos no recomendados reduce significativamente la autonomía del vehículo → 227.

## La carga del vehículo

Evite toda carga inútil a bordo del vehículo.

# ADVERTENCIA DE PÉRDIDA DE PRESIÓN DE LOS NEUMÁTICOS

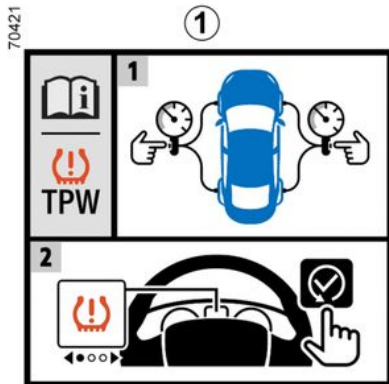

Si el vehículo está equipado con este sistema, este avisará de la pérdida de presión de uno o de varios neumáticos.

El sistema se puede identificar mediante la etiqueta **1** situada en el vehículo.



## Principio de funcionamiento

Este sistema detecta la pérdida de presión de uno de los neumáticos midiendo la velocidad de las ruedas durante la conducción.

El testigo  **2** permanece encendido para advertir al conductor en caso de presión insuficiente (rueda desinflada, neumático pinchado, etc.).

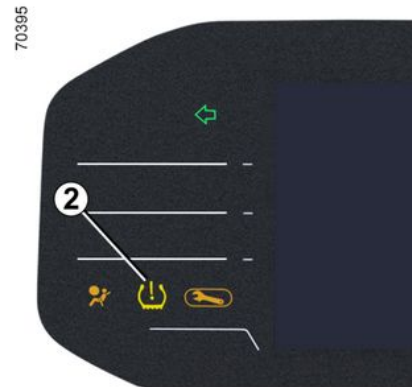

Esta función es una ayuda complementaria a la conducción. La función no interviene sustituyendo al conductor. No puede por tanto, en ningún caso, sustituir la vigilancia ni la responsabilidad del conductor.

Compruebe la presión de los neumáticos, incluida la de la rueda de repuesto, una vez al mes.

## Condiciones de funcionamiento

El sistema se debe restablecer con una presión de neumáticos igual a la

## ADVERTENCIA DE PÉRDIDA DE PRESIÓN DE LOS NEUMÁTICOS

que figura en la etiqueta correspondiente ➔ 227. De lo contrario, es posible que no ofrezca una advertencia fiable en caso de producirse una pérdida de presión importante.

**Antes de proceder a la reinicialización, se deben comprobar las presiones de inflado de los cuatro neumáticos, siempre en frío.**

En las siguientes situaciones, el sistema corre el riesgo de activarse tarde o de no funcionar correctamente.

- El sistema no se restablece tras un reinflado o tras cualquier operación en las ruedas;
- restablecimiento incorrecto del sistema; presión de inflado diferente de las presiones recomendadas;
- modificación importante de la carga o distribución de la carga en un lado del vehículo;
- conducción deportiva con fuerte aceleración;
- circulación por una calzada nevada o deslizante;
- circulación con cadenas de nieve;
- montaje de un solo neumático nuevo;
- utilización de neumáticos no homologados por la red de la marca.

**i** Es necesario comprobar la presión de los neumáticos antes de iniciar el procedimiento de restablecimiento. El sistema no mostrará ninguna advertencia si la presión no corresponde a la presión recomendada.

**i** Puede que el sistema no detecte de forma inmediata la pérdida repentina de presión de un neumático (reventón de un neumático, etc.).

### Procedimiento para restablecer los niveles estándar de presión de los neumáticos

Debe realizarse:

- tras cada inflado o reinicialización de la presión de los neumáticos;
- tras un cambio de rueda;
- tras la utilización del kit de inflado de los neumáticos;
- después de un cambio de posición de las ruedas.

Debe hacerse siempre después de comprobar en frío las presiones de inflado de los cuatro neumáticos.

Las presiones de inflado deben adecuarse al uso actual del vehículo (en vacío, en carga, conducción en autopista, etc.).

Respete las presiones de inflado (incluida la de la rueda de repuesto). Compruébelas al menos una vez al mes y antes de realizar un viaje largo (consulte la etiqueta pegada en el canto de la puerta del conductor) ➔ 225.



### Vehículo no equipado con una pantalla multimedia

Contacto puesto, **vehículo parado**

- presionar brevemente el botón **3** varias veces hasta llegar a la pestaña "Vehículo";
- presionar brevemente el botón **4** o **5** para acceder a la página "Mantener

## ADVERTENCIA DE PÉRDIDA DE PRESIÓN DE LOS NEUMÁTICOS

presionado inic. de presión de neumáticos";

– mantener presionado el botón **6** "OK" para iniciar el restablecimiento.

Mantener presionado el botón **6** hasta que aparezca el mensaje "Operación completada". Ya puede circular.

### **Vehículos equipados con una pantalla multimedia**

El procedimiento de reajuste se debe realizar con el **vehículo detenido** y el contacto puesto.

Para obtener más información, consulte el manual del sistema multimedia.

# ADVERTENCIA DE PÉRDIDA DE PRESIÓN DE LOS NEUMÁTICOS

## Visualización de mensajes

El cuadro siguiente muestra los posibles mensajes relacionados con el procedimiento de reinicialización de la presión de inflado de los neumáticos.

Etapas	Mensajes	Interpretaciones
-	Inic. de presión de neumáticos en parada	El mensaje se muestra durante la conducción. Si desea reinicializar la presión de los cuatro neumáticos, detenga el vehículo.
1	Pulsación larga para inic. de presión de neumáticos	Para el restablecimiento de la presión de los cuatro neumáticos, con el vehículo detenido, mantener presionado el botón <b>6</b> "OK" para iniciar el reajuste hasta que aparezca el mensaje "Si la presión está OK [hold on]".
2	Si presión está OK [hold on]	El mensaje parpadea y le recuerda que es necesario ajustar la presión según los valores recomendados en la etiqueta de presión de inflado de los neumáticos → <b>227</b> antes de restablecer el sistema. Mantener presionado el botón <b>6</b> "OK" para confirmar la solicitud de restablecimiento hasta que aparezca el mensaje "Operación completada".
3	Operación completada	El procedimiento de reinicialización se ha completado satisfactoriamente. Ya puede circular.



# ADVERTENCIA DE PÉRDIDA DE PRESIÓN DE LOS NEUMÁTICOS

## Reajuste de la presión de los neumáticos

La presión de los cuatro neumáticos debe ajustarse en frío (consultar la etiqueta **A** situada en el borde de la puerta del conductor) → 227.

Si no es posible comprobar la presión de los neumáticos en frío, **se deben aumentar los valores normales de presión entre 0,2 y 0,3 bar (3 PSI)**.

**No debe nunca desinflar un neumático caliente.**

Tras cada inflado o reajuste de la presión de los neumáticos, inicie la reinicialización del valor de referencia para la presión de los neumáticos.

### Sustitución ruedas/neumáticos

Utilizar exclusivamente equipos homologados por la red de la marca.

De lo contrario, el sistema corre el riesgo de activarse tarde o funcionar incorrectamente → 225.

Después de cada cambio de rueda o neumático, proceder al reajuste de la presión e iniciar el restablecimiento de su valor de referencia.

### Rueda de repuesto de emergencia

Si el vehículo tiene este equipo, reajuste la presión de los neumáticos e inicie el restablecimiento del valor de

referencia para la presión de los neumáticos.

### Producto repara neumáticos y kit de inflado

Utilizar únicamente equipos homologados por la red de la marca, de lo contrario, el sistema corre el riesgo de activarse tarde o de funcionar incorrectamente. → 229.

Tras la utilización del kit de inflado de los neumáticos, reajuste la presión de los neumáticos y comience el reseteo del valor de referencia.

### Anomalías de inflado de los neumáticos







La tabla siguiente enumera los mensajes de advertencia que aparecen en el cuadro de instrumentos 7 cuando el

sistema detecta una anomalía en la presión de inflado de los neumáticos.

# ADVERTENCIA DE PÉRDIDA DE PRESIÓN DE LOS NEUMÁTICOS

## Tabla de mensajes de error

La información que se muestra en el cuadro de instrumentos señala cualquier posible anomalía de inflado de los neumáticos (por ejemplo, neumático desinflado o pinchado).

Intermitentes	Mensajes	Interpretaciones
 se enciende	Inflar neumáticos e inic.	Esto indica que se ha detectado el sub-inflado o el pinchazo de alguno de los neumáticos. Verifique y ajuste en frío la presión de los cuatro neumáticos y reinicialice el sistema.
 parpadea, luego permanece encendido	Comprobar la presión de los neumáticos e inic.	Esto indica que la reinicialización no ha sido satisfactoria. Compruebe y reajuste la presión de los neumáticos antes de volver a realizar el procedimiento de reinicialización.
 parpadea, a continuación, permanece encendido junto con el testigo de advertencia 	Revisar TPW	Esto indica un fallo del sistema. Consulte a un Representante de la marca
 parpadea, luego permanece encendido	TPW no disponible	Esto indica que el tamaño de la rueda de repuesto es diferente del de las otras cuatro ruedas instaladas en el vehículo. El sistema no estará disponible hasta que se instale una rueda de tamaño idéntico al de las otras ruedas y se lleve a cabo el procedimiento de reinicialización.

# DISPOSITIVOS DE CORRECCIÓN Y DE ASISTENCIA A LA CONDUCCIÓN

Su vehículo está equipado con:

- **ABS (sistema antibloqueo de frenos);**
- **programa electrónico de estabilidad ESC con control de subvirado y control de tracción;**
- **ayuda al frenado de emergencia;**
- **ayuda al arranque en cuesta.**



Estas funciones son ayudas suplementarias en caso de condiciones de conducción críticas

para adaptar el comportamiento del vehículo a dichas condiciones.

Sin embargo, estas funciones no pueden sustituir la vigilancia ni la responsabilidad del conductor. **No amplían los límites del vehículo y no deben incitar a ir más deprisa.** No pueden por tanto, en ningún caso, sustituir la vigilancia ni la responsabilidad del conductor durante las maniobras (el conductor debe estar siempre atento a los acontecimientos imprevistos que pueden darse durante la conducción).

## ABS (sistema antibloqueo de ruedas)

En caso de frenada brusca, el ABS evita que las ruedas se bloqueen, optimizando la distancia de frenado y manteniendo el control sobre el vehículo. En estas condiciones, son perfectamente posibles las maniobras para evitar un obstáculo esquivándolo y frenando al mismo tiempo. Además, este sistema permite optimizar las distancias de frenado, sobre todo en calzadas con poca adherencia (suelo mojado, etc.).

La activación de esta función se puede notar por una ligera vibración en el pedal del freno. El ABS no permite en ningún caso aumentar las prestaciones "físicas" ligadas a la adherencia de los neumáticos con respecto al suelo. Por tanto, es **esencial** seguir las reglas de buenas prácticas de conducción (distancias entre los vehículos, etc.).





En caso de emergencia, se recomienda aplicar una **presión fuerte y continua** sobre el pedal del freno. No es necesario accionar el pedal en pisadas sucesivas (bombeo). El ABS modulará el esfuerzo aplicado en el sistema de frenado.

## Averías de funcionamiento

- En caso de que se ilumine el testigo



del cuadro de instrumentos durante la conducción, **los frenos funcionarán con normalidad pero sin el sistema ABS;**

- Si los testigos  y  se encienden en el cuadro de instrumentos durante la conducción, **es señal de la existencia de un fallo en el sistema de frenado.**

En este caso, también se desactiva el ABS.

Consulte a un Representante de la marca

## Control dinámico de conducción ESC con control de subvirado y sistema antipatinado

### Control de trayectoria ESC

# DISPOSITIVOS DE CORRECCIÓN Y DE ASISTENCIA A LA CONDUCCIÓN

## (según el vehículo)

Este sistema ayuda a conservar el control del vehículo en las situaciones "críticas" de conducción (evitando un obstáculo, pérdida de adherencia en una curva...).

### Control de subvirado

Este sistema optimiza la acción del ESC en el caso de un fuerte subvirado (pérdida de adherencia del tren delantero).

### Sistema antipatinado

Este sistema ayuda a limitar el patinado de las ruedas motrices y a controlar el vehículo en las situaciones de arranque, de aceleración o de desaceleración.

## Desactivación de la función ESC



Contacto puesto, **vehículo parado;**

En ciertas situaciones (conducción sobre suelos muy mojados: nieve, barro... o conducción llevando ruedas con cadenas), el sistema puede reducir la potencia del motor para limitar el patinado.

En caso de que no sea necesaria, es posible desactivar la función:

– presionar brevemente el botón **1** varias veces hasta llegar al menú



– presionar repetidamente el mando **2**

o **3** para acceder al menú "Ajustes del vehículo".

Pulse el interruptor **OK 4**.

– presionar repetidamente el mando **2** o **3** hasta llegar al menú "Traction control". Pulse el interruptor **OK 4**.

– presionar el botón **OK 4** para desactivar la función ESC.

El mensaje "ESC OFF" y el testigo



se muestran en el cuadro de instrumentos a modo de advertencia.

Si se desactiva esta función, el sistema antipatinado ASR también se desactiva.

Dado que el control de trayectoria ESC con control de subvirado y sistema antipatinado proporciona seguridad adicional, se recomienda no conducir con la función desactivada.

**Nota:** la función se reactiva automáticamente al poner el contacto o cuando la velocidad supera los 50 km/h; si es inferior, la función se desactiva.

### Principio de funcionamiento

Un sensor en el volante permite conocer la trayectoria de conducción deseada por el conductor.

Otros sensores, repartidos por el vehículo, miden su trayectoria real. El sistema compara las órdenes del conductor con la trayectoria del vehículo y corrige esta última si es necesario, controlando el frenado en algunas ruelas

# DISPOSITIVOS DE CORRECCIÓN Y DE ASISTENCIA A LA CONDUCCIÓN

das y/o la potencia del motor. Cuando

el sistema actúa, el testigo  parpadea en el cuadro de instrumentos.

## Averías de funcionamiento

Cuando el sistema detecta una anomalía de funcionamiento, el mensaje

de advertencia y el testigo  aparecen en el cuadro de instrumentos.

En este caso, el control dinámico de conducción ESC con control de subvirado y sistema antipatinado están desactivados.

Consulte a un representante de la marca si estos testigos siguen apareciendo en el cuadro de instrumentos tras cortar y volver a poner el contacto.

## Asistencia al frenado de emergencia

Se trata de un sistema complementario al ABS que ayuda a reducir las distancias de frenado del vehículo.

### Principio de funcionamiento

El sistema detecta las situaciones de frenada de emergencia. En este caso, el sistema de frenado desarrolla instantáneamente su potencia máxima y puede activar la regulación del ABS.

La frenada ABS se mantiene mientras el pedal del freno está pisado.

## Averías de funcionamiento

Cuando el sistema detecta una avería de funcionamiento, aparece el mensaje "Revisar sistema de frenado" en el cuadro de instrumentos junto con el

testigo .

Consulte a un Representante de la marca

## Sistema de arranque en pendiente

Este dispositivo le ayuda al arrancar en cuesta. Impide que el vehículo caiga hacia atrás o hacia delante interviniendo en el apriete automático de los frenos, cuando el conductor levanta el pie del pedal de freno para pisar el acelerador.

### Funcionamiento del sistema

Sólo funciona cuando la palanca de velocidades está en una posición distinta a la de punto muerto (que no sea **N**) y el vehículo está completamente detenido (pedal de freno pisado).

El sistema retiene el vehículo unos **2 segundos**. A continuación, los frenos se aflojan progresivamente (el vehículo actúa en función del tipo de pendiente).



El sistema de ayuda al arranque en pendiente no siempre puede impedir que el vehículo retroceda (pendientes muy pronunciadas, etc.).

En cualquier caso, el conductor puede pisar el pedal de freno e impedir de esta forma que el vehículo retroceda o avance.

El sistema de arranque en pendiente no debe utilizarse durante detenciones prolongadas; usar el pedal de freno.

Esta función no está ideada para inmovilizar permanentemente el vehículo.

Si es necesario, utilice el pedal de freno para detener el vehículo.

El conductor debe prestar especial atención durante la conducción en calzadas resbaladizas o con poca adherencia y/o en pendientes.

**Existe riesgo de lesiones graves.**

# FUNCIONES ADICIONALES DE AYUDA A LA CONDUCCIÓN

## My Safety

La función "My Safety" puede utilizarse para desactivar o activar simultáneamente un conjunto de funciones de asistencia a la conducción.

En función del vehículo, puede configurarse la función "My Safety" desde la pantalla multimedia o desde el cuadro de instrumentos, seleccionando en grupo las funciones de ayuda a la conducción que se deseen desconectar.

## Operación



modo "All on"

Según el vehículo, este modo reagrupa las funciones de asistencia a la conducción siguientes:

- alerta acústica de exceso de velocidad → 171;
- prevención de salida de carril → 153;
- advertencia de vigilancia del conductor → 169.

Cuando el modo "All on" se encuentra activado; el testigo del botón 1 se ilumina y aparece el mensaje "My Safety ALL ON seleccionado" en el cuadro de instrumentos como confirmación. Se activan las ayudas a la conducción disponibles en este modo.

### modo "Perso"

Es posible utilizar este modo para **desactivar** o **reactivar** determinadas ayudas a la conducción disponibles en el modo "All ON" y que se hayan configurado previamente a través de los ajustes "My Safety Perso".

Una vez que se pone el contacto, **presionar el botón 1 dos veces** seguidas para activar el modo "Perso".

Tras la primera presión, se muestra el mensaje "Volver a presionar para acceder a My Safety Perso" en el cuadro de instrumentos. En la segunda pulsación, la luz indicadora del botón 1 se apaga. El modo "Perso" se activa. El mensaje "My Safety Perso selecciona-

do" se muestra en el cuadro de instrumentos.

Para volver al modo "All On", **presionar una vez** el botón 1. El indicador luminoso del botón 1 se enciende.



Según el vehículo y el tiempo que haya transcurrido desde la última vez que se paró el motor, se reactiva el modo "All On":

- cuando se desbloquea el vehículo;
- o
- cuando se abre una puerta;
- o
- al volver a arrancar el motor.

## Configuración de My Safety Perso



Por razones de seguridad, los reglajes deben efectuarse con el vehículo parado.

## FUNCIONES ADICIONALES DE AYUDA A LA CONDUCCIÓN



Los ajustes "My Safety Perso" que se guardaron del modo "Perso" se memorizaron cuando el motor se paró por última vez o cuando se cerraron las puertas.

### Configuración desde la pantalla multimedia 2



Consulte el manual del sistema multimedia para obtener información sobre el acceso a los ajustes.

### Configuración desde el ordenador de a bordo



Con el vehículo parado:

– presionar repetidamente el botón **3**

hasta acceder al menú 

– presionar repetidamente el mando **4**

o **5** para acceder al menú "  Ajustes del vehículo". Pulse el interruptor **OK 6**.

– presionar repetidamente el mando **4** o **5** hasta llegar al menú "My Safety Perso". Pulse el interruptor **OK 6**.

– seleccionar las ayudas a la conducción que se van a añadir o suprimir desde el modo "Perso" presionando repetidamente el mando **4** o **5**. Pre-

sionar el botón **OK 6** para agregar o eliminar ayudas a la conducción.

### Prevención de salida de carril



A partir de la información procedente de la cámara **1**, la función ejecuta acciones correctivas en el sistema de dirección del vehículo cuando se rebasa una línea continua o discontinua o cuando se aproxima al borde de la carretera (divisoria, bionda, acera, terraplén, etc.) sin que se activen las luces indicadoras de dirección.

En función del tipo de ajuste, si se rebasa una línea discontinua sin activar los indicadores de dirección, la función:



# FUNCIONES ADICIONALES DE AYUDA A LA CONDUCCIÓN

– advierte al conductor sin medidas correctoras en el sistema de dirección;

o

– realiza una corrección activa en el sistema de dirección.



En cualquier momento, puede **recuperar el control del vehículo** actuando sobre el volante.

## Ubicación de la cámara 1

Asegúrese de que el parabrisas no quede oculto (por suciedad, barro, nieve, condensación, etc.).



Esta función es una ayuda complementaria a la conducción. Esta función no exime, en ningún caso, la vigilancia ni la responsabilidad del conductor, que debe mantener el control de su vehículo en todo momento.

## Activación/desactivación



Según el vehículo y dependiendo del tiempo transcurrido desde la última parada del motor, la función se reactiva:

– al desbloquear el vehículo;

o

– al abrir una puerta;

o

– al arrancar de nuevo el motor.

## Activación y desactivación mediante el botón 2

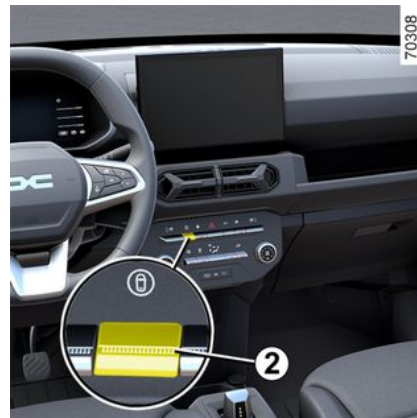

– **Para desactivar la función**, si se ha efectuado desde el modo "Perso" de la función "My Safety" → 152, presionar el botón **2** dos veces. El testigo



se muestra en amarillo en el cuadro de instrumentos.

– **Para reactivar la función**, presionar

el botón **2** una vez. El testigo  se muestra en gris en el cuadro de instrumentos.

**Vehículo equipado con pantalla multimedia 3**



## FUNCIONES ADICIONALES DE AYUDA A LA CONDUCCIÓN





Para obtener más información, consulte el manual del sistema multimedia.

### Vehículo sin pantalla multimedia



Con el vehículo parado:

- presionar repetidamente el botón **4** para acceder al menú ;
- presionar repetidamente el mando **5**

o **6** para acceder al menú "  Ajustes del vehículo". Pulse el interruptor **OK 7**.

– presionar repetidamente el mando **5** o **6** hasta llegar al menú "MY SAFETY PERSON" o, según el vehículo, al menú "AYUDA CONDUCC.". Pulse el interruptor **OK 7**.

– presionar repetidamente el mando **5** o **6** para tener acceso al menú "Mantenimiento de carril".

– Vuelva a pulsar el botón **OK 7** para activar o desactivar la función:

- función activada;
- función desactivada.

Cuando la función se encuentra des-

activada, el testigo  se visualiza en amarillo en el cuadro de instrumentos.

### Operación



Cuando la función está activada, la luz

de advertencia  y los indicadores de línea de derechos e izquierdos **8** se muestran en color en el cuadro de instrumentos.

### La función está configurada para funcionar cuando:

- la velocidad del vehículo está comprendida entre 65 km/h y 170 km/h aproximadamente;

– el testigo  y los indicadores de línea izquierdo y derecho **8** se iluminan en blanco en el cuadro de instrumentos.

# FUNCIONES ADICIONALES DE AYUDA A LA CONDUCCIÓN

**La función interviene si** el vehículo:

- se aproxima a un arcén sin activar los intermitentes;
- cruza una línea sin activar los intermitentes;
- rebasa una línea discontinua sin que se accione ningún intermitente, en el caso de que el ajuste "Intervención de línea discontinua se encuentre seleccionado.

En estos casos:

- la función activa una acción en el sistema de dirección del vehículo para corregir la trayectoria del vehículo;

y

- el testigo  se muestra en amarillo y el indicador **B** de la línea rebasada cambia también a amarillo en el cuadro de instrumentos.

Si las medidas correctoras adoptadas por el sistema de dirección no son su-

ficientes, el testigo  se muestra en rojo y el indicador **B** del lado de la línea rebasada cambia a rojo en el cuadro de instrumentos. Esto va acompañado de una vibración en el volante.

En el caso de que el ajuste "Intervención en línea discontinua" no esté seleccionado y el vehículo rebasa una línea discontinua sin que se accionen

los intermitentes y no haya ningún arcén lo suficientemente cerca de la línea,

la función **advierde** al conductor:

- mediante una vibración en el volante;
- y

- el testigo  se muestra en rojo y el indicador **B** del lado de la línea rebasada cambia también a rojo en el cuadro de instrumentos.

**Nota:** en curvas, la función permite acortar ligeramente la trayectoria del giro.

## Caso particular

### Advertencia de "Mantenimiento del control"

– Si el sistema está en intervención y deja de detectarse actividad por parte del conductor en el volante de dirección, aparece el mensaje "Mantener el control" en el cuadro de instrumentos junto con una señal acústica y un testi-

go iluminado en amarillo  hasta que el conductor tome el control del vehículo.

– Si el sistema lleva demasiado tiempo en intervención, aparece el mensaje "Mantener el control" en el cuadro de instrumentos junto con una señal

acústica, un testigo iluminado en ama-

riillo  y el indicador intermitente **B** del lado de la línea lateral correspondiente, hasta que el conductor tome el control del vehículo.



Es posible interrumpir la corrección de la trayectoria en cualquier momento moviendo el volante de dirección.

## Ajustes

### Vehículo equipado con pantalla multimedia 3

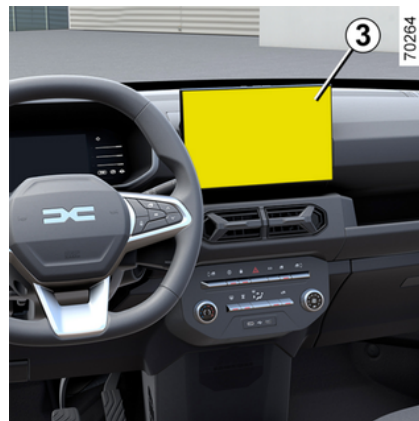

## FUNCIONES ADICIONALES DE AYUDA A LA CONDUCCIÓN

Para acceder a los ajustes de la función desde la pantalla multimedia **3**, consulte el manual del sistema multimedia:

– "Intervención en línea discontinua": este ajuste permite seleccionar la respuesta de la función si el vehículo rebasa una línea discontinua sin que se accione ningún intermitente:

– Ajuste seleccionado: la función puede activar una acción en el sistema de dirección del vehículo con el fin de corregir su trayectoria.

– Ajuste no seleccionado: la función puede advertir al conductor mediante una vibración en el volante sin corregir la trayectoria del vehículo.

– "Vibración": regula la vibración del volante de dirección de la función "Prevención de salida de carril";

– "Anticipación de salida": ajusta el nivel de sensibilidad de detección de la línea. Para ello, seleccione:

– "Tarde": detecta la línea al rebasarla;

– "Estándar": detecta la línea al abordarla;

– "Temprana": detecta la línea al estar cerca.

Para obtener más información, consulte el manual del sistema multimedia.

### Vehículo sin pantalla multimedia



Con el vehículo parado:

– presionar repetidamente el botón **4** para acceder al menú ;

– presionar repetidamente el mando

**5 o 6** para acceder al menú  "Ajustes del vehículo". Pulse el interruptor **OK 7**.

– presionar repetidamente el mando **5 o 6** hasta llegar al menú "ASISTENCIA A LA CONDUCCIÓN". Pulse el interruptor **OK 7**.

– desplazarse presionando repetidamente el mando **5 o 6** hasta llegar a:

– "Vibración del sistema de salida de carril";

o

– "Sensibilidad del sistema de mantenimiento de carril";

o

– Menú de "Corrección en línea discontinua".

– Pulse el interruptor **OK 7**.

– desplácese repetidas veces pulsando el mando **5 o 6** para modificar el ajuste. Presionar el interruptor **OK 7**.

– "Corrección de línea discontinua": este ajuste permite seleccionar la respuesta de la función en caso de que el vehículo rebasa una línea discontinua sin que se active ningún intermitente:

– Ajuste seleccionado: la función puede activar una acción en el sistema de dirección del vehículo con el fin de corregir su trayectoria.

– Ajuste no seleccionado: la función puede advertir al conductor mediante una vibración en el volante sin corregir la trayectoria del vehículo.

– "Vibración del sistema de salida de carril": regula la vibración del volante de dirección de la función "Prevención de salida de carril";

– "Sensibilidad del sistema de mantenimiento de carril": ajusta el nivel de sensibilidad de detección de la línea. Para ello, seleccione:

## FUNCIONES ADICIONALES DE AYUDA A LA CONDUCCIÓN

- "Tarde": detecta la línea al rebasarla;
- "Estándar": detecta la línea al abordarla;
- "Temprana": detecta la línea al estar cerca.

3

### Indisponibilidad temporal/inhibición de la función

El sistema no está disponible temporalmente o está desactivado cuando:

- cruce muy rápido de la línea;
- circulación continua sobre una línea;
- aproximadamente cuatro segundos después de cambiar de carril;
- curvas cerradas;
- visibilidad afectada;
- se activa uno de los intermitentes;
- se activan las luces de emergencia;
- se engrana la marcha atrás;
- fuerte aceleración;
- el ancho de vía cambia;
- se produce una operación del sistema de frenado con antibloqueo;
- entra en funcionamiento el control de estabilidad ESC;
- se activa el sistema de frenado activo de emergencia.

Cuando la función no está disponible,

el testigo  y los indicadores de línea izquierdo y derecho **2** se iluminan en gris en el cuadro de instrumentos.

La visión de la cámara está obstruida o bloqueada.

### Desactivación automática

La función se desactiva automáticamente cuando:

- El control de estabilidad ESC se encuentra desactivado o averiado;
- El sistema de frenos con antibloqueo no funciona correctamente.
- Hay una bola de remolque conectada eléctricamente a la toma del enganche del remolque.

– se enciende el testigo .

Cuando la función se encuentra des-

activada, el testigo  se visualiza en amarillo en el cuadro de instrumentos.

### Averías de funcionamiento

Cuando el sistema detecta un fallo de funcionamiento:

– El testigo  se muestra en amarillo en el cuadro de instrumentos;

En algunos casos, va acompañado del mensaje:

– "Asistencia a la conducción no disponible";

o

– "Controlar asistencia a la conducción";

o

– "Controlar cámara delantera";

Consulte a un Representante de la marca

# FUNCIONES ADICIONALES DE AYUDA A LA CONDUCCIÓN

## Advertencias



Esta función es una ayuda complementaria a la conducción. Esta función no exime, en ningún caso, la vigilancia ni la responsabilidad del conductor, que debe mantener el control de su vehículo en todo momento.

### **Intervenciones/repificaciones del sistema**

- En caso de choque, el alineamiento de la cámara puede modificarse y sus prestaciones pueden verse afectadas. Desactive la función y consulte con un Representante de la marca.
- Las intervenciones en la zona donde se encuentra la cámara (reparación, sustitución, modificaciones del parabrisas, etc.) deben ser efectuadas por un profesional cualificado.

El Representante de la marca es el único que está capacitado para intervenir en el sistema.

### **En caso de alteraciones en el sistema**

Algunas condiciones pueden alterar o deteriorar el funcionamiento del sistema. Por ejemplo:

- parabrisas ocultado (por suciedad, hielo, nieve, condensación, etc.);
- un entorno complejo (túnel, etc.);
- condiciones meteorológicas adversas (nieve, lluvia, granizo, hielo negro, etc.);
- mala visibilidad (de noche, niebla, etc.);
- las líneas de señalización son irregulares o difíciles de distinguir (por ejemplo, están parcialmente borradas, tienen un espaciado excesivo o la superficie de la calzada está deformada);
- deslumbramientos (sol intenso, luces de vehículos que circulan en sentido contrario, etc.);
- carreteras estrechas, sinuosas u onduladas (curvas cerradas, etc.);
- circulando tras un vehículo que circula en la misma vía.

En este caso, la función "Prevención de salida de carril" puede activarse incorrectamente o no hacerlo en absoluto.

### **Riesgo de corrección no deseada, incorrecta o no corrección de la trayectoria.**

#### **Desactivación de la función**

Debe desactivar la función:

- la zona de la cámara ha sido dañada (en el lado del parabrisas o del retrovisor interior);
- la carretera es poco adherente (nieve, hielo, aquaplaning, grava, etc.);
- mala visibilidad (de noche, niebla, etc.);

## FUNCIONES ADICIONALES DE AYUDA A LA CONDUCCIÓN

- el parabrisas está agrietado o deformado (no realizar la reparación en esa zona del parabrisas, realice la sustitución en un Representante de la marca);
- el vehículo lleva un remolque o una caravana;
- el vehículo entra en una zona con muchas marcas en la carretera (una zona con obras viales, etc.).

3

# FUNCIONES ADICIONALES DE AYUDA A LA CONDUCCIÓN

## Frenado activo de emergencia

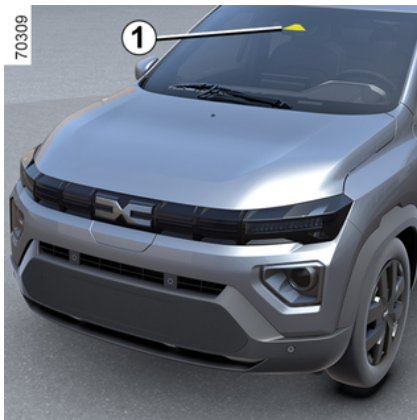

El sistema utiliza información procedente de la cámara **1**, para determinar la distancia que separa a su vehículo:

- el vehículo situado delante en el mismo carril;
- o
- los vehículos que se aproximan en sentido contrario en el contexto de una maniobra de cambio de sentido;
- o
- los vehículos que pasan perpendicularmente;
- o

– y los vehículos que se encuentran detenidos;

o

– los peatones y ciclistas circundantes.

El sistema informa al conductor en caso de riesgo de colisión frontal, para posibilitar las maniobras de emergencia adecuadas (pisar el pedal del freno o girar el volante de dirección).

Dependiendo de la reacción del conductor, el sistema puede ayudar con el frenado para limitar daños o impedir un choque.

**El sistema está inactivo y no activa una alerta.**



Esta función es una ayuda complementaria a la conducción.

Esta función no exime, en ningún caso, la vigilancia ni la responsabilidad del conductor, que debe mantener el control de su vehículo en todo momento.



**Este sistema puede aplicar un frenado máximo al vehículo** hasta que quede completamente parado, si es necesario.

Por razones de seguridad, lleve siempre el cinturón abrochado cuando se encuentre en su vehículo y asegúrese de se ha colocado todo el equipaje correctamente para que ningún objeto salga despedido y golpee a los ocupantes.

## Ubicación de la cámara **1**

Asegúrese de que el parabrisas no quede oculto (por suciedad, barro, nieve, condensación, etc.).

## Operación

Durante la conducción, cuando existe riesgo de colisión, el sistema:

– **avisa del riesgo de accidente:** aparece el mensaje "Obstáculo detectado" en el cuadro de instrumentos junto con un pitido.

**Nota:** si el conductor pisa el pedal del freno y el sistema sigue detectando riesgo de colisión, puede incrementar-se la fuerza de frenado en caso de



## FUNCIONES ADICIONALES DE AYUDA A LA CONDUCCIÓN

que esta no sea suficiente para evitar la colisión.

– **puede activar el frenado:** si el conductor no reacciona a la alerta y la colisión es inminente, el testigo rojo de

advertencia  y el mensaje "Frene" aparecen en el cuadro de instrumentos junto con un pitido.

### Nota:

– En caso de que el conductor accione los mandos del vehículo (volante de dirección, pedales, etc.) el sistema puede retrasar la reacción o no activarse;

– si el frenado activo de emergencia detiene el vehículo, este se mantiene parado durante un breve espacio de tiempo. Una vez transcurrido este lapso de tiempo, el conductor debe mantener el vehículo parado pisando el pedal del freno;

– una vez que el sistema activa el frenado, se muestra el mensaje "Seguridad avanza activada".



En caso de una maniobra de emergencia, puede detener el frenado en cualquier momento:

– con una presión rápida sobre el pedal del acelerador;

o

– con un golpe de volante en una maniobra de esqui.



### Particularidades de las advertencias

Dependiendo de la velocidad, la advertencia y el frenado pueden activarse simultáneamente.

### Reconocimiento de vehículos

#### Detección de vehículos que circulan por el mismo carril

El riesgo de colisión con el vehículo que circula delante de usted en el mismo carril es detectado por el sistema cuando:

– el vehículo circula a una velocidad comprendida entre 5 km/h y 130 km/h aproximadamente.

#### Detección de vehículos que circulan en sentido contrario en el contexto de una maniobra de cambio de dirección

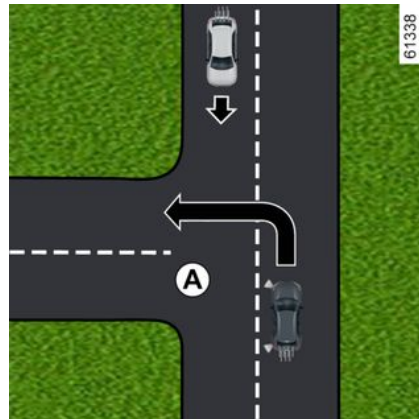

En caso de que se desee efectuar un cambio de dirección (por ejemplo, **A**), el sistema detecta los vehículos que se aproximan cuando:

– el vehículo circula a una velocidad comprendida entre 7 km/h y 30 km/h aproximadamente;

– ha activado el intermitente.

#### Detección de vehículos que cruzan el carril perpendicularmente

El sistema detecta los vehículos que cruzan el carril perpendicularmente cuando:



## FUNCIONES ADICIONALES DE AYUDA A LA CONDUCCIÓN

– el vehículo circula a una velocidad comprendida entre 5 km/h y 85 km/h aproximadamente.

### **Detección de vehículos detenidos en el carril**

El sistema detecta los vehículos parados cuando:

– el vehículo circula a una velocidad comprendida entre 5 km/h y 130 km/h aproximadamente.

### **Detección de los peatones y los ciclistas**

#### **Detección de peatones y ciclistas en el mismo carril**

El sistema detecta peatones y ciclistas cuando:

– el vehículo circula a una velocidad comprendida entre 5 km/h y 85 km/h aproximadamente.

#### **Detección de peatones y ciclistas al cambiar de dirección**

El sistema detecta peatones y ciclistas cuando:

– el vehículo circula a una velocidad comprendida entre 7 km/h y 30 km/h aproximadamente.

### **Activación/desactivación**

 Según el vehículo, la función se reactiva en función del tiempo que ha transcurrido desde la última parada del motor:

- cuando se desbloquea el vehículo;
  - o
- cuando se abre una puerta;
  - o
- al volver a arrancar el motor.

### **Activación, desactivación del sistema desde la pantalla multimedia 2**

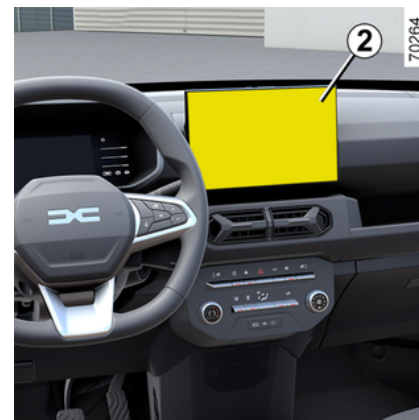

Para activar o desactivar la función, consulte el manual del sistema multimedia.



Seleccionar "ON" o "OFF".



### **Activación, desactivación del sistema desde el ordenador de a bordo**

# FUNCIONES ADICIONALES DE AYUDA A LA CONDUCCIÓN



Con el vehículo parado:

- presionar repetidamente el botón **3** hasta tener acceso al menú  ;
- presionar repetidamente el mando **4** o **5** para acceder al menú "  Ajustes del vehículo". Presionar el botón **OK 6**.
- presionar repetidamente los mandos **4** y **5** hasta llegar al menú "ASISTENCIA A LA CONDUCCIÓN". Presionar el botón **OK 6**.
- desplazarse presionando repetidamente el mando **4** o **5** hasta acceder al menú "Frenado activo".
- Vuelva a pulsar el botón **6 OK** para activar o desactivar la función:

-  función activada;
-  función desactivada.

Una vez desactivado el sistema, el

testigo  se ilumina en amarillo en el cuadro de instrumentos.

Cuando se activa el sistema, el testigo desaparece.

## Ajustes



Por razones de seguridad, los reglajes deben efectuarse con el vehículo parado.

## Ajuste de la configuración desde la pantalla multimedia 2

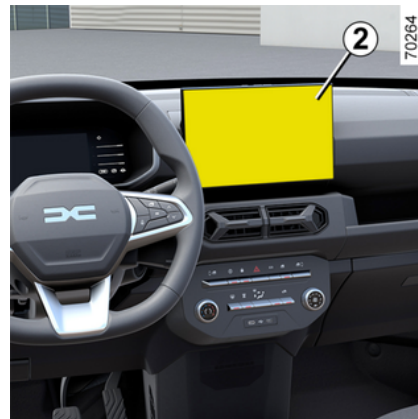

Con el vehículo detenido, para tener acceso a la configuración de las funciones desde la pantalla multimedia **2**; consultar las instrucciones multimedia:

- "Anticipación de advertencia": ajusta el nivel de sensibilidad. Para ello, seleccione:
  - "Tardía"
  - "Estándar"
  - "Temprana"



Para obtener más información, consulte el manual del sistema multimedia.

## Ajuste de la configuración del ordenador de a bordo 3

# FUNCIONES ADICIONALES DE AYUDA A LA CONDUCCIÓN



Con el vehículo parado:

- presionar repetidamente el botón **3** hasta acceder al menú  ;
- presionar repetidamente el mando **4** o **5** para acceder al menú "  Ajustes del vehículo". Presionar el botón **OK 6**.
- presionar repetidamente el mando **4** o **5** hasta llegar al menú "ASISTENCIA A LA CONDUCCIÓN". Presionar el botón **OK 6**.
- desplazarse presionando repetidamente el mando **4** o **5** hasta acceder al menú "Sensibilidad del frenado activo". Presionar el botón **OK 6**.
- desplazarse presionando repetidamente el mando **4** o **5** para ajustar

la configuración. Presionar el botón **OK 6**.

## Temporalmente no disponible

En caso de que el sistema detecte una

avería temporal, el testigo  se ilumina en amarillo en el cuadro de instrumentos.

Las posibles causas son:

- el sistema está temporalmente cegado (deslumbramiento por el sol o por las luces de otros vehículos, malas condiciones meteorológicas, etc.). El sistema estará operativo de nuevo cuando haya una mejor visibilidad.
- El sistema se desestabiliza temporalmente (por ejemplo: parabrisas tapado por suciedad, barro, nieve, condensación, etc.). En este caso, apague el vehículo y apague el motor. Limpie el parabrisas. La siguiente vez que se arranca el motor, una vez transcurridos cinco o diez minutos de conducción, el testigo y el mensaje desaparecen. Si no es así, puede deberse a otra causa; póngase en contacto con un representante de la marca.

## Averías de funcionamiento

Cuando el sistema detecta una avería de funcionamiento, el testigo  se

ilumina en amarillo en el cuadro de instrumentos.

Consulte a un Representante de la marca

# FUNCIONES ADICIONALES DE AYUDA A LA CONDUCCIÓN

## Advertencias



Esta función es una ayuda complementaria a la conducción. Esta función no exime, en ningún caso, la vigilancia ni la responsabilidad del conductor, que debe mantener el control de su vehículo en todo momento.

La activación de esta función se puede retrasar o inhibir cuando el sistema detecta señales claras de control del vehículo por parte del conductor (acción sobre el volante, pedales etc.).

El sistema no se puede activar cuando:

- Se ha activado el control de estabilidad electrónico (ESC).

### **Intervenciones/reparaciones del sistema**

– En caso de choque, el alineamiento de la cámara puede modificarse y sus prestaciones pueden verse afectadas. Desactive la función y consulte con un Representante de la marca.

– Las intervenciones en la zona donde se encuentra la cámara (reparación, sustitución, modificaciones del parabrisas, etc.) deben ser efectuadas por un profesional cualificado.

El Representante de la marca es el único que está capacitado para intervenir en el sistema.



## En caso de alteración del sistema

Algunas condiciones pueden alterar o deteriorar el funcionamiento del sistema. Por ejemplo:

- condiciones meteorológicas adversas (nieve, lluvia, granizo, hielo negro, etc.);
- mala visibilidad (de noche, niebla, etc.);
- hay poco contraste entre el objeto (vehículo, peatón, etc.) y los alrededores (por ejemplo peatón vestido de blanco situado en una zona de nieve, etc.);
- deslumbramientos (sol intenso, luces de vehículos que circulan en sentido contrario, etc.);
- parabrisas ocultado (por suciedad, hielo, nieve, condensación, etc.).
- ...

**En estas condiciones, puede que el sistema no reaccione, avise al conductor o frene inesperadamente.**

## Limitación del funcionamiento del sistema

- Cada vez que se arranca el vehículo, el sistema realiza una calibración según el entorno del vehículo y puede quedar inactivo durante un período de tiempo de entre aproximadamente dos a cinco minutos de conducción;
- un vehículo que se aproxime en sentido contrario no activa ninguna alerta ni ninguna acción por parte del sistema si se cumplen las condiciones especificadas en el apartado "Detección de vehículos que se aproximan en sentido contrario en el contexto de una maniobra de cambio de sentido";
- La cámara debe permanecer limpia y sin modificaciones para garantizar el buen funcionamiento del sistema.
- puede que el sistema no reaccione ante vehículos de volumen reducido como motos con la misma eficacia que con los demás vehículos;
- puede que el sistema no funcione correctamente cuando la superficie de la carretera sea deslizante (lluvia, nieve, hielo, etc.);
- para garantizar el correcto funcionamiento, el sistema debe distinguir todo el obstáculo. Por lo que el sistema no puede detectar:
  - peatones/ciclistas en la oscuridad o en condiciones de escasa iluminación;
  - peatones/ciclistas parcialmente visibles;
  - peatones por debajo de los 80 cm aproximadamente;
  - peatones que transporten objetos voluminosos;
  - ...

## FUNCIONES ADICIONALES DE AYUDA A LA CONDUCCIÓN

En estas condiciones, puede que el sistema no reaccione, avise al conductor o frene inesperadamente.

3



### Desactivación de la función

Debe desactivar la función si:

- se ha dañado la zona de la cámara (por ejemplo, en el interior o en el exterior del parabrisas);
- el vehículo está siendo remolcado (avería);
- el parabrisas está agrietado o deformado (no realice la reparación en esta zona del parabrisas, deje que lo cambie un representante de la marca);
- no circula por una carretera asfaltada.

**En caso de que el sistema se comporte de manera anómala, desactívelo y póngase en contacto con un Representante de la marca.**

### Interrupción de la función

Puede interrumpir el funcionamiento del frenado activo en cualquier momento pisando brevemente el pedal del acelerador o girando el volante en una maniobra para evitar una colisión.

# FUNCIONES ADICIONALES DE AYUDA A LA CONDUCCIÓN

## Advertencia de vigilancia del conductor

La advertencia de vigilancia del conductor es una función que analiza el comportamiento del conductor (estilo de conducción, dirección del vehículo, etc.) y le avisa si existe riesgo de quedarse adormecimiento.

Tiene en cuenta indicadores tales como:

- movimientos del volante;
- acciones del conductor en otros sistemas (indicadores, pedal del freno, etc.).



Esta función es una ayuda suplementaria de conducción en caso de riesgo de fatiga. La función no está operativa en el vehículo. La función no puede, en ningún caso, reemplazar la responsabilidad del conductor durante la circulación.

El conductor debe adaptar siempre su forma de conducción en función del grado de atención, independientemente de las indicaciones del sistema.

## Operación

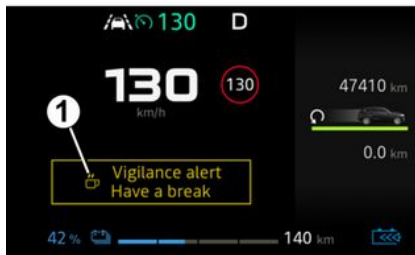

70396



70288

La función está lista para avisar al conductor si:

- han transcurrido unos minutos desde la última parada del vehículo;
- La velocidad del vehículo supera aproximadamente los 70 km/h.

Si existe riesgo de fatiga o de disminución de la atención, aparece en el cuadro de instrumentos el mensaje "Alerta de vigilancia. Tómese un descanso" **1** en el cuadro de instrumentos, junto con una señal acústica.

Presionar el botón **2 OK** para borrar la advertencia. Se recomienda detenerse lo antes posible para un descanso.

Después de eliminar el mensaje, el sistema sigue monitorizando la vigilancia y emite una nueva advertencia si es necesario.



La advertencia de vigilancia del conductor supervisa continuamente la atención del conductor y puede proporcionar varias advertencias por viaje. El sistema se reinicia cada vez que se arranca el motor.

3

# FUNCIONES ADICIONALES DE AYUDA A LA CONDUCCIÓN

## Activación/desactivación



Por razones de seguridad, los reglajes deben efectuarse con el vehículo parado.



Según el vehículo, las alertas se reactivan en función del tiempo que ha transcurrido desde la última vez que se paró el motor:

- cuando se desbloquea el vehículo;
- o
- cuando se abre una puerta;
- o
- cuando se arranca el motor.



Cuando se desactivan las alertas, el sistema sigue evaluando el estado de fatiga del conductor.

## Activación y desactivación de las alertas mediante el botón 3

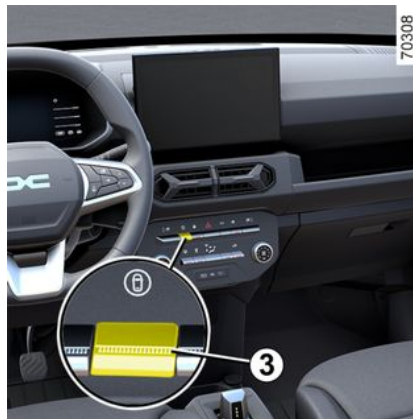

Es posible desactivar o activar las alertas a través del modo "Perso" de la función "My Safety" ➔ 152.

Si se han desactivado previamente las alertas con el modo "Perso":

- **para desactivarlas**; presionar el botón **3** dos veces. El indicador luminoso del botón **3** se apaga;
- **para reactivarlas**; presionar el botón **3** una vez. El indicador luminoso del botón **3** se enciende.

## Activación y desactivación desde la pantalla multimedia 4



Para activar o desactivar las alertas, consultar las instrucciones multimedia.

Seleccionar "ON" o "OFF".

## Activación y desactivación desde el ordenador de a bordo 5





# FUNCIONES ADICIONALES DE AYUDA A LA CONDUCCIÓN



Con el vehículo parado:

- presionar repetidamente el botón **6** hasta tener acceso al menú ;
- presionar repetidamente el mando **7** u **8** para acceder al menú "Ajustes del vehículo". Presionar el botón **OK 9**;
- presionar repetidamente el mando **7** u **8** hasta llegar al menú "ASISTENCIA A LA CONDUCCIÓN". Presionar el botón **OK 9**;
- presionar repetidamente el mando **7** u **8** hasta acceder al menú "Advertencia de vigilancia";
- presionar el botón **OK 9** de nuevo para activar o desactivar las alertas:

-  alerta activada;
-  alerta desactivada.

## Limitaciones del funcionamiento del sistema

Algunas condiciones pueden perturbar o perjudicar el funcionamiento del sistema, por ejemplo:

- ciertos estilos de conducción (conducción incorrecta, etc.);
- conducir por una carretera en malas condiciones;
- viento lateral fuerte;
- el reloj está mal configurado (en función del vehículo);
- carreteras sinuosas;
- arrastre de algún remolque.

## Averías de funcionamiento

En caso de que el sistema detecte una avería, aparece el mensaje "Comprobar vigilancia y seguimiento" junto con

el testigo  en el cuadro de instrumentos.

Haga que un representante de la marca revise el sistema.

## Reconocimiento de señales de tráfico

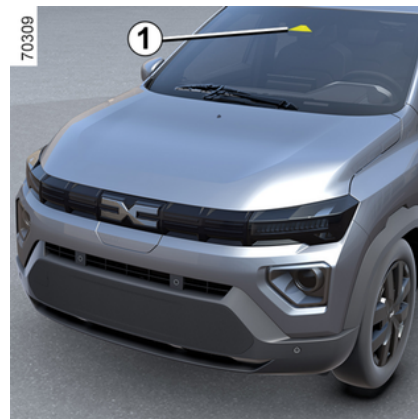

El sistema es capaz de mostrar los límites de velocidad en el cuadro de instrumentos en función de las señales de tráfico que se detecten en los arceñes de la carretera.

Utiliza principalmente información procedente de la cámara **1** que se encuentra instalada en el parabrisas, detrás del espejo retrovisor.

En función del país, el sistema también recurre a la información procedente de la suscripción a los mapas para la interpretación de determinadas señales (entradas de ciudades, etc.).

# FUNCIONES ADICIONALES DE AYUDA A LA CONDUCCIÓN

La señal que se visualiza en el cuadro de instrumentos cambia cuando el sistema detecta una señal de tráfico.

Una vez que se active el limitador o el regulador de velocidad, es posible adaptar la consigna del límite de velocidad a los valores que muestre el sistema (➔ 177 y ➔ 180) en el cuadro de instrumentos.

En caso de sobrepasar el límite de velocidad detectado, se modifica la señal de tráfico que aparece en el cuadro de instrumentos con objeto de informar al conductor.

## Ubicación de la cámara 1

Asegúrese de que el parabrisas no quede oculto (por suciedad, barro, nieve, condensación, etc.).

## Particularidades

### En el caso de vehículos con suscripción a los mapas:

- Si el vehículo circula por un país con unidades de velocidad distintas a las del vehículo, el sistema muestra la señal de limitación de velocidad en la unidad del país, junto con el límite de velocidad convertido a la unidad empleada por el cuadro de instrumentos del vehículo.
- En países donde se reduce el límite de velocidad de determinadas carrete-

ras a causa de la lluvia, el sistema puede modificar la limitación detectada tras tener activados los limpiaparabrisas durante unos segundos.

**En el caso de los vehículos sin suscripción a los mapas:** cuando se circule por países en los que las unidades de velocidad difieran de las del vehículo, es posible seleccionar manualmente la unidad que aparece en el cuadro de instrumentos (por ejemplo, cambiar de millas a kilómetros) para mostrar una información precisa ➔ 108.

**Nota:** el sistema no tiene en cuenta las limitaciones excepcionales, como los días con restricciones por alta contaminación.

## Operación

### Testigos de advertencia

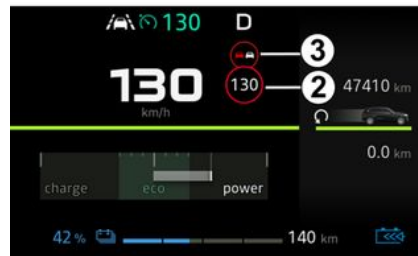

La función muestra los siguientes indicadores:

**2.** Señales de límite de velocidad y señales adicionales de límite de velocidad (velocidad en rampa de salida con una flecha, velocidad con una caravana, límite de velocidad con longitud de tramo de aplicación, etc.)

**3.** Señales adicionales de tráfico (inicio de zona de no adelantamiento).

En caso de superar el límite de velocidad detectado, parpadea un círculo alrededor de la señal de tráfico (testigo 2) acompañado, según el vehículo, de una señal acústica que se emite como aviso durante unos segundos.

Permanece encendido en el cuadro de instrumentos durante todo el tiempo

# FUNCIONES ADICIONALES DE AYUDA A LA CONDUCCIÓN

que el vehículo se encuentre por encima del límite de velocidad registrado.



## Suscripción a los mapas

La detección de las señales de tráfico está asociada a una suscripción a los mapas.

**Nota:** si no se dispone del mapa de un país determinado, aparece un mensaje en la pantalla multimedia que informa de la posibilidad de poder descargar la cartografía correspondiente.

**Para gestionar la suscripción, consulte el manual del sistema multimedia.**

Si no hay suscripción, el sistema se limitará a tener en cuenta las señales de límite de velocidad cuando sean detectadas por la cámara.

El sistema deja de tener en cuenta la información relacionada con los mapas. La disponibilidad del límite de velocidad puede verse afectada.

## Activación/desactivación



Por razones de seguridad, los reglajes deben efectuarse con el vehículo parado.



En función del tiempo transcurrido desde la última parada del motor, se reactivan las alertas:

- cuando se desbloquea el vehículo;
- o
- cuando se abre una puerta;
- o
- al volver a arrancar el motor.

## Activación y desactivación de las alertas sonoras por exceso de velocidad con el botón 4

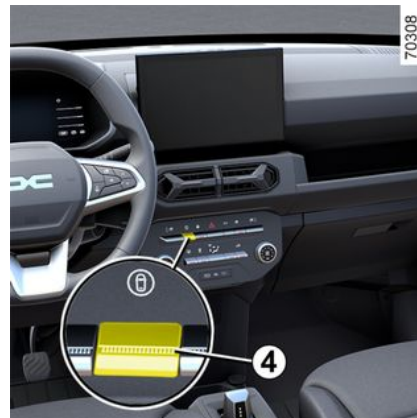

Las alertas sonoras pueden desactivarse o activarse a través del modo "Perso" de la función "My Safety" → 152.

En caso de que se hayan desactivado previamente las alertas sonoras con el modo "Perso":

- **para desactivarlas;** presionar el botón 4 dos veces. El indicador luminoso del botón 4 se apaga;
- **para reactivarlas;** presionar el botón 4 una vez. El indicador luminoso del botón 4 se enciende.

**Activación y desactivación de las alertas sonoras de exceso de velocidad desde la pantalla multimedia 5**

## FUNCIONES ADICIONALES DE AYUDA A LA CONDUCCIÓN



Para activar o desactivar la alerta sonora, consultar las instrucciones multimedia.



Seleccionar "ON" o "OFF".

**Activar, desactivar la alerta sonora de exceso de velocidad desde el ordenador de viaje**



Con el vehículo parado:

- presionar repetidamente el botón **6** hasta tener acceso al menú  ;
- presionar repetidamente el mando **7** u **8** para acceder al menú "Ajustes del vehículo". Presionar el botón **OK 9** ;
- presionar repetidamente el mando **7** u **8** hasta llegar al menú "ASISTENCIA A LA CONDUCCIÓN". Presionar el botón **OK 9** ;
- presionar repetidamente el mando **7** u **8** hasta llegar al menú "Advertencia de velocidad";
- presionar de nuevo el botón **OK 9** para activar o desactivar la alerta sonora:

-  alerta activada;
-  alerta desactivada.

**Modificación de la velocidad limitada o de la velocidad de regulación**



Para ajustar el limitador y el regulador de velocidad al límite de velocidad detectado, presionar el botón **10**.

**Indisponibilidad temporal**

En caso de que el sistema no esté disponible por motivos relacionados con la cámara o con los datos cartográficos, se muestra el símbolo amarillo



en el cuadro de instrumentos. Si

# FUNCIONES ADICIONALES DE AYUDA A LA CONDUCCIÓN

el problema persiste, consulte a un Representante de la marca.

Consulte a un Representante de la marca

Puede que el sistema no detecte la limitación de velocidad si:

- el parabrisas no está limpio;
- la cámara está deslumbrada por el sol;
- hay mala visibilidad (niebla, etc.);
- las señales son ilegibles (nieve, etc.) o están tapadas (por otro vehículo o por árboles);
- la información del mapa no está actualizada

**Nota:** cuando la cámara delantera esté obstruida, aparece el mensaje "Cámara delantera sin visibilidad" en el cuadro de instrumentos. Limpiar la zona del parabrisas situada delante de la cámara.

## Averías de funcionamiento

Cuando el sistema detecta una avería de funcionamiento, aparece el símbolo



en el cuadro de instrumentos.

En algunos casos, se acompañan del siguiente mensaje:

- « Ayudas conduc. no disponibles »;
- o
- « Revisar cámara delantera »;
- o
- « Revisar ayudas a la conducción »;

# FUNCIONES ADICIONALES DE AYUDA A LA CONDUCCIÓN

## Advertencias



Esta función es una ayuda complementaria a la conducción. Esta función no exime, en ningún caso, la vigilancia ni la responsabilidad del conductor, que debe mantener el control de su vehículo en todo momento.

El conductor debe adaptar siempre su velocidad a las normas de circulación y a las condiciones del tráfico, con independencia de las indicaciones del sistema.

Es posible que el sistema no detecte todas las señales de límite de velocidad o las interprete incorrectamente.

El conductor no debe ignorar las señales de tráfico no detectadas por el sistema y debe dar prioridad al cumplimiento de las señales de tráfico reales y del código de circulación.

En caso de mala visibilidad (niebla, nieve, hielo, etc.), es posible que el sistema no indique al conductor la velocidad adecuada.

# LIMITADOR DE VELOCIDAD

La función de limitador de velocidad controla el motor para ayudarle a no superar la velocidad de circulación que haya elegido, conocida como **velocidad límite**.

La función del limitador de velocidad se puede activar desde 0 hasta 180 km/h.



Es posible vincular el limitador de velocidad con la función "Detección de señales de tráfico" → 171.

## Mandos

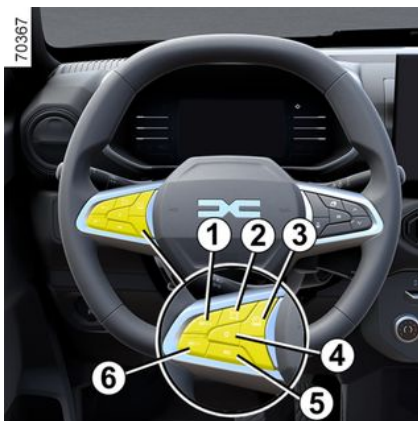

**1.** Botón que permite activar y aumentar el límite de velocidad (**SET/+**).

**2.** Según el vehículo, el interruptor de activación de reconocimiento de señales de tráfico → 171.

**3.** Botón de modo que permite seleccionar entre **OFF**/limitador de velocidad/regulador de velocidad.

**4.** Cambia la función a modo de espera, con la velocidad limitada memorizada (**0**).

**5.** Recordatorio de la velocidad limitada memorizada (**RES**).

**6.** Botón que permite activar y disminuir la velocidad limitada (**SET/-**).

Cuando se seleccione el modo "**OFF**" antes de quitar el contacto, la función "Limitador de velocidad" se activa por defecto la próxima vez que se arranque el vehículo.

## Conducción

Cuando se ha ajustado una velocidad limitada pero no se ha alcanzado aún, la conducción es similar a la de un vehículo no equipado con limitador de velocidad.

Una vez que se alcance la velocidad memorizada, ninguna acción sobre el pedal del acelerador va a permitir que se rebase la velocidad programada salvo en caso de emergencia (consul-

tar el apartado "Superación de la velocidad limitada").

## Puesta en marcha

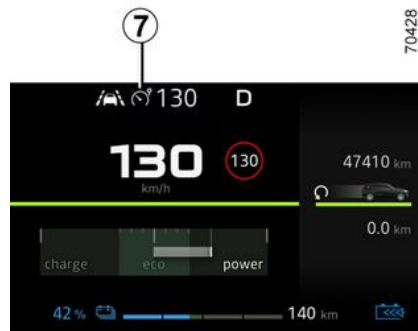

Presionar el botón **3** las veces que sean necesarias hasta que se encienda la luz gris **7** en el cuadro de instrumentos. El mensaje "Limitador activado" aparece en el cuadro de instrumentos, junto con guiones para indicar que la función del limitador de velocidad está activada y a la espera de la memorización de una velocidad.

Para memorizar la velocidad en curso, presionar el botón **1** (**SET/+**) o **6** (**SET/-**): la velocidad limitada sustituye a los guiones y, según el vehículo, el testigo **7** se muestra en blanco.

70428

3



## LIMITADOR DE VELOCIDAD

La velocidad mínima registrada es de 30 km/h.



Atención: tiene que mantener los pies cerca de los pedales para estar preparado para intervenir en caso de urgencia.

### Variación de la limitación de velocidad

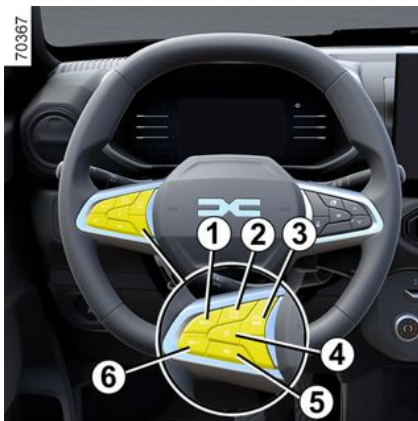

Puede hacer variar la velocidad limitada actuando (mediante presiones sucesivas o mediante una presión continua) en:

- el botón **1 (SET/+)** para aumentar la velocidad;
- el botón **6 (SET/-)** para reducir la velocidad.



La función limitador de velocidad no actúa en ningún caso en el sistema de frenado.

### Superación de la velocidad limitada

En cualquier momento se puede superar la velocidad limitada. Para hacerlo, pise **firmente** el pedal del acelerador más allá del punto de resistencia.

Mientras se está sobrepasando la velocidad, la velocidad limitada parpadea en el cuadro de instrumentos.

A continuación, suelte el pedal del acelerador: la función limitador de velocidad volverá a actuar una vez alcanzada una velocidad inferior a la memorizada.

### Imposibilidad para la función de mantener la velocidad limitada

Al bajar por una pendiente pronunciada, el sistema no puede mantener la velocidad limitada: la velocidad almacenada parpadeará en rojo en el cuadro de instrumentos y se escuchará

una señal acústica de manera intermitente para informarle al respecto.



Si el limitador de velocidad no está disponible (tras varias tentativas de activación), consulte a un representante de la marca.

### Puesta en espera de la función

La función del limitador de velocidad queda suspendida al presionar el botón **4 (0)**.

La velocidad limitada se almacena y aparece en gris en el cuadro de instrumentos.

### Recuperación de la velocidad limitada

Si se ha memorizado una velocidad, se la puede recuperar pulsando el botón **5**.



## LIMITADOR DE VELOCIDAD

 Cuando el limitador de velocidad está configurado en modo de espera, presionar el botón **6 (SET/-)** o **1 (SET/+)** para reactivar la función sin tener en cuenta la velocidad memorizada; la que se contabiliza es la velocidad a la que circula el vehículo.

### Apagado de la función

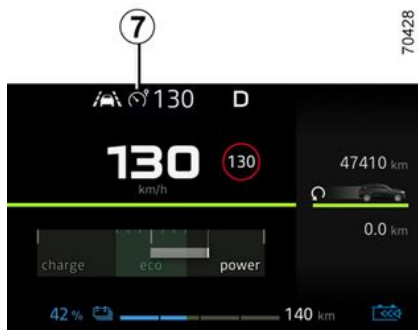

La función limitador de velocidad queda interrumpida cuando:

– presionar el botón **3** hasta que el mensaje "Asistencia a la conducción

apagada" se visualice en el cuadro de instrumentos. En este caso, no hay velocidad memorizada;

– Se pulsa el botón **3** hasta que apa-

rezca la luz  en la pantalla. En este caso, se selecciona el regulador de velocidad y se memoriza la velocidad.

El testigo de advertencia **7** desaparece del cuadro de instrumentos para confirmar que se ha detenido la función.

# REGULADOR DE VELOCIDAD

La función regulador de velocidad controla el motor para ayudarle a mantener la velocidad de circulación elegida, conocida como **velocidad de regulación**.

La función de control de crucero se puede activar con velocidades de 30 km/h a 180 km/h.



Es posible vincular la función de regulación de velocidad con el sistema de "Detección de señales de tráfico" → 171



La función regulador de velocidad no actúa en ningún caso en el sistema de frenado.

## Mandos

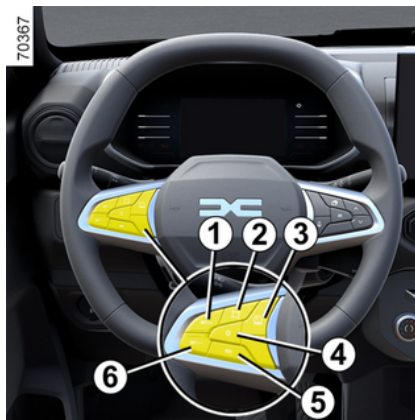

1. Botón que permite activar y aumentar la velocidad del regulador (**SET/+**).

2. Según el vehículo, botón de activación de detección de señales de tráfico



→ 171.

3. Botón de modo que permite seleccionar entre **OFF**/limitador de velocidad/regulador de velocidad.

4. Cambia la función a modo de espera, con la velocidad de regulación memorizada (**0**).

5. Recordatorio de la velocidad de crucero guardada (**RES**).

6. Botón que permite activar y disminuir la velocidad del regulador (**SET/-**).

Cuando se seleccione el modo **"OFF"** antes de quitar el contacto, la función "Limitador de velocidad" se activa por defecto la próxima vez que se arranque el vehículo.



Esta función es una ayuda complementaria a la conducción.

En ningún caso puede sustituir la responsabilidad por parte del conductor de respetar los límites de velocidad o de mantenerse atento.

El conductor debe conservar siempre el control del vehículo. El regulador de velocidad no debe utilizarse cuando la circulación es densa, en carretera sinuosa o pavimento deslizante (hielo, aquaplaning, grava) ni cuando las condiciones meteorológicas son desfavorables (niebla, lluvia, viento lateral...).

**Riesgo de accidente.**

# REGULADOR DE VELOCIDAD

## Puesta en marcha

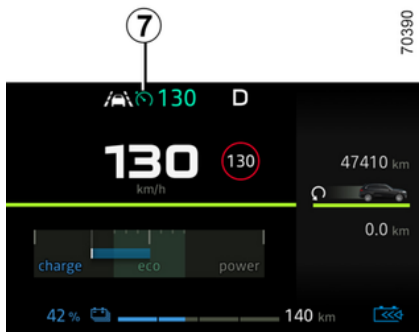

Presionar el botón **3** las veces que sean necesarias hasta que se encienda la luz gris **7** en el cuadro de instrumentos.

El mensaje "Regulador de velocidad activado" aparece en el cuadro de instrumentos, junto con guiones para indicar que la función está activada y a la espera de la memorización de una velocidad.

## Activación de la regulación de la velocidad

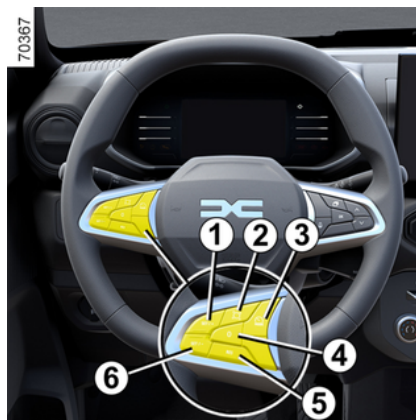

Mientras el vehículo se desplaza a una velocidad constante (superior a 30 km/h aproximadamente), presionar el botón **6 (SET/-)** o **1 (SET/+)**: la función se activa y tiene en cuenta la velocidad en curso.

La velocidad de regulación sustituye a los guiones. Cuando la velocidad memorizada y el testigo aparecen en verde **7**, esto significa que se ha confirmado la regulación de velocidad.

Si se intenta activar la función por debajo de 30 km/h, se muestra el mensaje "Velocidad no válida" y la función permanece desactivada.

## Conducción

Cuando se registra una velocidad de regulación y la regulación está activa, se puede levantar el pie del pedal del acelerador.



Atención: tiene que mantener los pies cerca de los pedales para estar preparado para intervenir en caso de urgencia.

## Variación de la velocidad de regulación

La velocidad de regulación se puede cambiar presionando repetidamente el:

- botón **6 (SET/-)** para reducir la velocidad;
- el botón **1 (SET/+)** para aumentar la velocidad.



mantener presionado alguno de los botones para modificar la velocidad mediante incrementos escalonados

# REGULADOR DE VELOCIDAD

## Superación de la velocidad regulada

En todo momento, se puede superar la velocidad de regulación pisando el pedal del acelerador.

Mientras se está sobrepasando la velocidad, la velocidad de regulación parpadea en el cuadro de instrumentos

A continuación, suelte el pedal del acelerador: pasados unos segundos, el vehículo recupera automáticamente la velocidad de regulación inicial.

## Imposibilidad para la función de mantener la velocidad regulada

Al circular por una pendiente pronunciada, es posible que el sistema no pueda mantener la velocidad de regulación y parpadea la velocidad memorizada en el cuadro de instrumentos.



Si el regulador de velocidad ya no está disponible (tras varias tentativas para activarla), consulte a un representante de la marca.

## Puesta en espera de la función

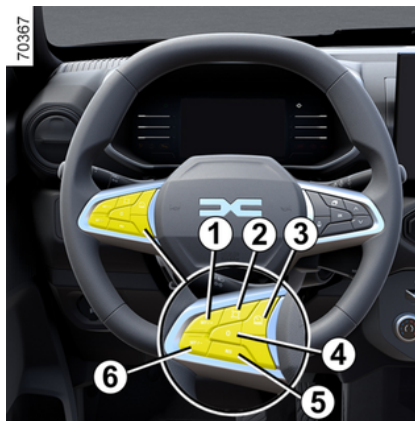

La función se pone en stand-by si se presiona:

- el botón **4 (0)**;
- el pedal del freno;
- al poner punto muerto.

La velocidad de regulación se almacena y aparece en gris en el cuadro de instrumentos.

## Recuperación de la velocidad de regulación

Si una velocidad está memorizada, se puede recuperar tras haberse asegurado de que las condiciones de circulación son adecuadas (tráfico, estado de la calzada, condiciones meteorológicas...). Presionar el botón **5 (RES)**

si la velocidad del vehículo supera los 30 km/h.

Una vez que se almacena la velocidad, se confirma la activación del control de crucero mostrando la velocidad de regulación en color verde y, según el vehículo, se enciende la luz de advertencia **7**.



si la velocidad anteriormente guardada es mucho más elevada que la velocidad actual, el vehículo acelerará con fuerza hasta alcanzar este umbral.

Cuando el regulador de velocidad está configurado en modo de espera, presionar el botón **6 (SET/-)** o **1 (SET/+)** para reactivar la función sin tener en cuenta la velocidad memorizada; la que se contabiliza es la velocidad a la que circula el vehículo.

# REGULADOR DE VELOCIDAD

## Apagado de la función

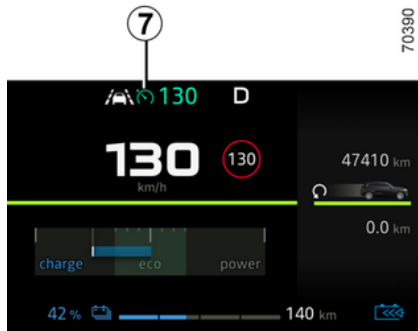

La función del regulador de velocidad queda interrumpida en estos casos:

- presionar el botón **3** hasta que el mensaje "Asistencia a la conducción apagada" se visualice en el cuadro de instrumentos. En este caso, no hay velocidad memorizada;
- Se pulsa el botón **3** hasta que apa-

rezca la luz  en la pantalla. En este caso, se selecciona el limitador de velocidad y esta no se memoriza.

El testigo de advertencia **7** desaparece del cuadro de instrumentos para confirmar que se ha detenido la función.

# AYUDAS AL APARCAMIENTO

## Ayuda al aparcamiento

### Principio de funcionamiento

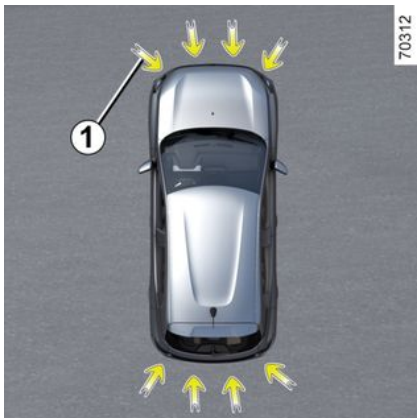

Los sensores ultrasónicos, indicados por las flechas **1**, están instalados en los paragolpes con el fin de detectar aquellos obstáculos que se encuentran cerca del vehículo.

La función alerta al conductor mediante señales acústicas y a través de una pantalla que presenta la zona en la que se ha identificado el obstáculo.

En función del equipamiento, el sistema detecta los objetos situados detrás, delante y a los lados del vehículo.

El sistema de ayuda al aparcamiento sólo se activa cuando el vehículo cir-

cula a una velocidad inferior a 10 km/h aproximadamente.

La función no tiene en cuenta los sistemas de remolque o de transporte de carga no reconocidos por el sistema.



Esta función es una ayuda complementaria a la conducción.

No puede por tanto, en ningún caso, sustituir la vigilancia ni la responsabilidad del conductor durante las maniobras.

El conductor debe estar siempre listo para los acontecimientos imprevistos que pueden darse durante la conducción: vigile siempre, por tanto, que no haya obstáculos móviles pequeños (tales como un niño, un animal, un cochecito de niños, una bicicleta, una piedra, un poste, etc.) dentro de la zona de ángulo muerto durante la maniobra.



En un impacto en la parte inferior del vehículo al realizar maniobras (por ejemplo: contacto con un bolardo, un bordillo sobre-elevado u otro mobiliario urbano), el vehículo puede sufrir daños (por ejemplo: deformación de un eje). Para evitar cualquier riesgo de accidente, haga que un Representante de la marca revise su vehículo.

### Ubicación de los sensores ultrasónicos **1**

Es importante verificar que la zona que rodea a los sensores de ultrasonidos, indicada por las flechas **1**, no esté obstruida (por suciedad, barro, nieve o por una matrícula mal fijada), golpeada, modificada (incluyendo la pintura) u oscurecida por ningún accesorio colocado en la parte trasera o, según el vehículo, en la parte delantera.

# AYUDAS AL APARCAMIENTO

## Operación

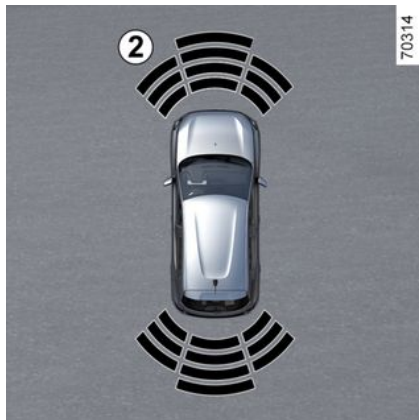

Dependiendo del vehículo, la pantalla **2** muestra los alrededores del vehículo, acompañada de pitidos.

### Detección de obstáculos

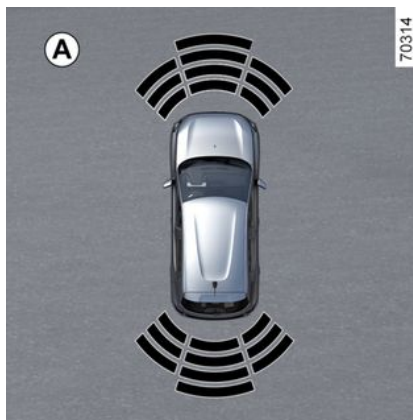

Se detectan la mayoría de los obstáculos que se encuentran cerca de la zona trasera y, según el equipo, cerca de la parte delantera del vehículo.

La frecuencia de la señal acústica aumentará conforme se aproxime al obstáculo y se convertirá en un pitido constante al situarse la parte delantera o trasera del vehículo a unos 30 cm del obstáculo, según el vehículo.

En función del vehículo, aparece el área donde se detecta el obstáculo (pantalla **A**). Según el vehículo, el área aparece en verde, naranja (o amarillo, dependiendo del modelo) o rojo, en función de la proximidad del objeto.



Es posible que, en caso de cambio de trayectoria durante una maniobra, se señalice tarde el riesgo de colisión.

3

## Activación/desactivación

### Activación/desactivación desde la pantalla multimedia **3**

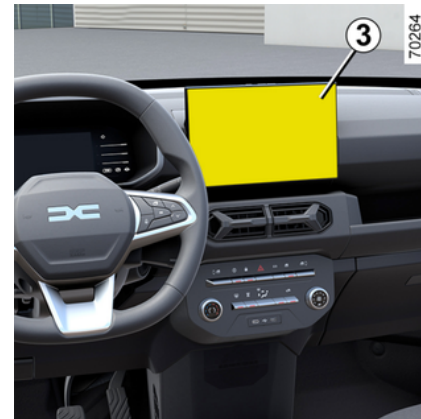

En Mundo "Vehículo" en la pantalla multimedia **3**, presionar el menú "Ayudas al aparcamiento".

Activación o desactivación de las zonas de cobertura de los detectores ultrasónicos.



## AYUDAS AL APARCAMIENTO

Para obtener más información, consulte el manual del sistema multimedia.

**Nota:** no es posible desactivar la zona de detección trasera.

### Desactivación automática de la ayuda al aparcamiento

El sistema se desactiva:

- cuando la velocidad del vehículo es superior a aproximadamente 10 km/h;
- según el vehículo, cuando esté detenido más de cinco segundos aproximadamente y se detecte un obstáculo (por ejemplo, en caso de atasco, etc.);
- cuando está en la posición **N** o **P**;
- cuando se detecte una anomalía de funcionamiento.

**Nota:** en función del vehículo, si está equipado con un sistema de remolcado reconocido por el dispositivo, únicamente se desactiva la función de ayuda al aparcamiento trasera.

### Ajustes



Por razones de seguridad, los reglajes deben efectuarse con el vehículo parado.



Cada vez que se arranque el vehículo, la función reanuda el estado de activación que se memorizó la última vez que se apagó el motor.

### Ajustes desde la pantalla multimedia 3

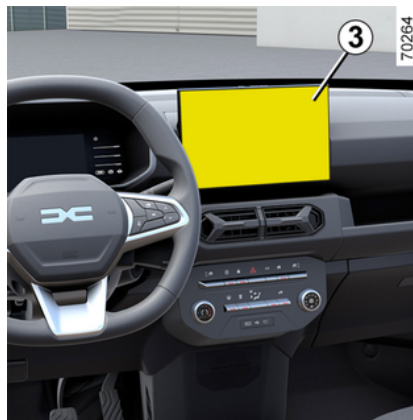



Con el vehículo detenido, desde Mundo "Vehículo" en la pantalla multimedia **3**, presionar el menú "Ayudas al aparcamiento".

Para obtener más información, consulte el manual del sistema multimedia.

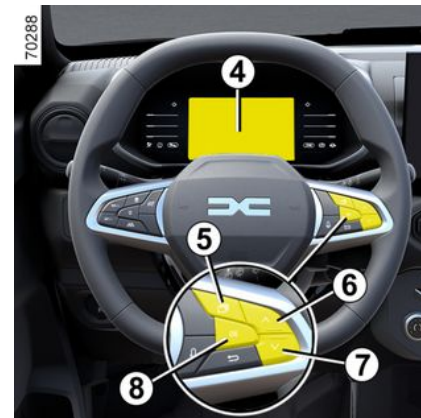
### Ajustes del ordenador de a bordo 4



Con el vehículo parado:

- presionar repetidamente el botón **5** para tener acceso al menú ;
- presionar repetidamente el mando **6** o **7** para tener acceso al menú "  Ajustes del vehículo". Presionar el botón **OK 8**.
- presionar repetidamente el mando **6** o **7** hasta llegar al menú "AYUDAS AL APARCAMIENTO". Presionar el botón **OK 8**.
- presionar repetidamente el mando **6** o **7** hasta llegar al menú "Volumen de la señal acústica". Presionar el botón **OK 8**.



## AYUDAS AL APARCAMIENTO

- desplazarse presionando repetidamente el mando **6** o **7** para ajustar la configuración;
- Presionar el botón **OK 8**.

### Desactivación del sonido del sistema

(según el vehículo)

Active o desactive el sonido de la ayuda al aparcamiento.

**Nota:** si se silencia el sonido, al aproximarse a un obstáculo solo se reciben alertas desde la pantalla.

### Volumen de la ayuda al aparcamiento

Regular el volumen de la asistencia al aparcamiento con la barra de ajuste.



Cada vez que se arranque el vehículo, la función reanuda el estado de activación que se memorizó la última vez que se apagó el motor.

### Casos particulares

Es posible desactivar manualmente las alertas sonoras o, según el vehículo, la zona de detección afectada en caso de:

- remolcado, transporte o remolques no reconocidos por el sistema que se

encuentren delante de los sensores ultrasónicos;

- daños en los sensores ultrasónicos.

**Nota: en caso de que se desactive el sonido**, las pantallas continúan advirtiendo de forma errática.

### Averías de funcionamiento

Cuando el sistema detecta una avería: o bien se emite una señal acústica de advertencia durante unos tres segundos al engranar la marcha atrás, acompañada del mensaje "Comprobar los sensores de aparcamiento" en el cuadro de instrumentos, o bien el sistema no emite ningún sonido ni se visualiza nada en la pantalla al engranar la marcha atrás.

Comprobar que los sensores ultrasónicos estén limpios.

En caso de que la avería persista, consultar con un representante de la marca.



Cuando el vehículo circula a una velocidad inferior a aproximadamente 10 km/h, algunas fuentes de ruido (moto, camión, martillo neumático, etc.) pueden activar las advertencias acústicas del sistema Park Assist.

## Recomendaciones



### **Intervenciones/repificaciones del sistema**

- En caso de choque, la alineación de los captadores ultrasónicos puede alterarse y su funcionamiento puede verse afectado. Desactive la función y consulte con un Representante de la marca.
- Las intervenciones en la zona donde se encuentran los captadores ultrasónicos (reparaciones, sustituciones, etc.) deben ser efectuadas por un profesional cualificado.

El Representante de la marca es el único que está capacitado para intervenir en el sistema.

### **En caso de alteración del sistema**

Algunas condiciones pueden perturbar o perjudicar el funcionamiento del sistema, por ejemplo:

- condiciones meteorológicas adversas (lluvia, nieve, granizo, hielo negro, etc.);
- algunos tipos de ruido (moto, camión, martillo neumático, etc.);
- instalación de un gancho o una bola de remolque no compatible.

### **Riesgo de falsas alarmas o ausencia de las advertencias**

Si el sistema se comporta de forma anormal, consultar a un distribuidor autorizado.

### **Limitación del funcionamiento del sistema**

- Las zonas de detección de ultrasonidos deben permanecer limpias y sin modificaciones para garantizar el funcionamiento correcto del sistema.
- Puede que el sistema no reconozca los objetos pequeños que se acerquen al vehículo (motos, bicicletas, peatones, etc.).
- Es posible que el sistema no detecte obstáculos que se encuentren demasiado cerca del vehículo.
- El sistema podría no avisar cuando el resto de vehículos u obstáculos circulen a una velocidad significativamente diferente.
- Cuando se produzca un cambio en la trayectoria durante una maniobra, puede que el sistema notifique obstáculos con retraso.

# AYUDAS AL APARCAMIENTO

## Cámara de marcha atrás

### Operación



En función de las variantes, al engranar la marcha atrás, la cámara **1** situada en la parte trasera del vehículo retransmite una vista de la zona posterior del vehículo a la pantalla multimedia **2** junto con tres líneas guía **3** o **4** (fijas y móviles).



Este sistema utiliza varias directrices para su funcionamiento (móvil para la trayectoria y fija para la distancia). Cuando se alcanza la zona roja, guíese por la representación del parachoques para detenerse con precisión.

**Nota:** comprobar que la cámara de marcha atrás no esté tapada (por suciedad, barro, nieve, condensación, etc.).

### Líneas auxiliares fijas 3

las líneas fijas incluyen los marcadores de colores **A**, **B** y **C** que indican la distancia detrás del vehículo:

- **A** (roja) a unos 30 centímetros del vehículo;
- **B** (amarilla) a unos 70 centímetros del vehículo;

– **C** (verde) a unos 150 centímetros del vehículo.

Estas líneas auxiliares permanecen fijas e indican la trayectoria del vehículo si las ruedas están alineadas con el vehículo.

### Línea auxiliar 4

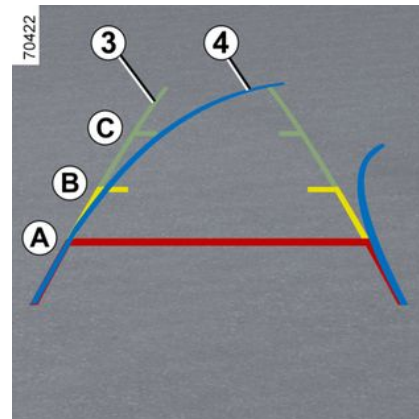

Se muestra en azul en la pantalla multimedia **2**. Indican la trayectoria del vehículo basada en la posición del volante.

# AYUDAS AL APARCAMIENTO

## Ajustes



Cuando se engrana la marcha atrás, en la pantalla multimedia **2** presionar

el botón  para añadir o eliminar las líneas guía y ajustar la configuración de la imagen de la cámara (brillo, contraste, etc.).

Para obtener más información, consulte el manual del sistema multimedia.

 Compruebe que la cámara no quede oculta (por suciedad, barro, nieve, condensación, etc.).

## Función "Zoom automático"

Si se detecta un obstáculo detrás del vehículo, la función "Zoom automático" cambia la visualización actual a la vista trasera cenital.

Para activar o desactivar la función "Zoom automático", consulte las instrucciones multimedia.

 La pantalla muestra una imagen invertida como en un retrovisor.

Los encuadres son una representación proyectada en una superficie plana. Esta información no se tiene en cuenta cuando se superponen en un objeto vertical o un objeto en el suelo.

Los objetos que aparecen en el borde de la pantalla pueden aparecer deformados.

En caso de luminosidad excesiva (nieve, vehículo al sol, etc.), la visión de la cámara podría verse afectada.

## Desactivación del sistema

El sistema puede desactivarse:

– cuando el vehículo circula a más de 12 km/h;

– poco después de quitar la marcha atrás.

## Averías de funcionamiento

Cuando el sistema detecta una avería en el funcionamiento de la marcha atrás, se muestra temporalmente una imagen negra en la pantalla multimedia **2**.

Esto puede deberse a un fallo que afecte a la cámara o a la pantalla (claridad, imagen fija, retraso en la transmisión, etc.).

Si persiste la visualización temporal de la pantalla en negro, consulte a un distribuidor autorizado.

## AYUDAS AL APARCAMIENTO



Esta función es una ayuda complementaria. No puede por tanto, en ningún caso, sustituir la vigilancia ni la responsabilidad del conductor.

El conductor siempre debe prestar atención a los imprevistos que puedan presentarse durante la conducción; al maniobrar, asegurarse en todo momento de que no haya obstáculos en movimiento (como niños, animales, cochecitos de bebé, bicicletas, etc.) u objetos pequeños y estrechos, como piedras o postes, en la trayectoria.

### Diferencia entre la distancia estimada y la distancia real

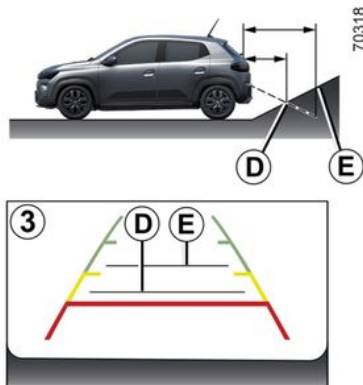

### Conducción o retroceso en una pendiente ascendente pronunciada

Las distancias mostradas por las líneas de guía fijas **3** son menores que las reales.

Los objetos que se muestran en la pantalla están realmente más alejados en la pendiente. Por ejemplo, si la pantalla muestra un objeto en **D**, la distancia real del objeto corresponde a la posición **E**.

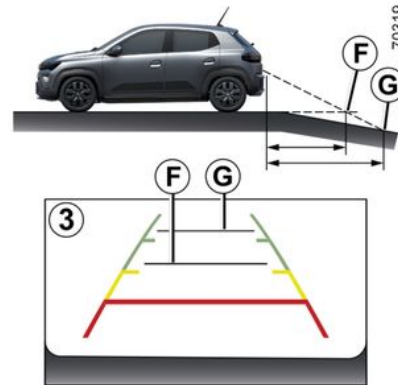

### Conducción o retroceso en una pendiente descendente pronunciada

Las distancias mostradas por las líneas de guía fijas **3** son mayores que las reales.

Por tanto, los objetos que se muestran en la pantalla están realmente más próximos en la pendiente.

Por ejemplo, si la pantalla muestra un objeto en **G**, la distancia real del objeto corresponde a la posición **F**.

## AYUDAS AL APARCAMIENTO

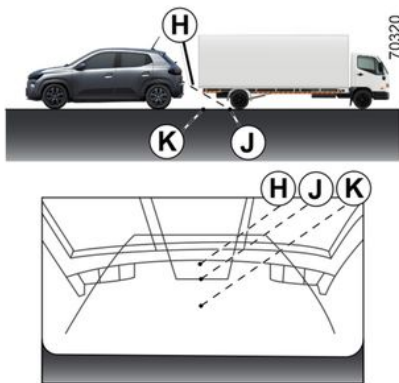

3

### Conducción o retroceso hacia un objeto prominente

La posición **H** parece más alejada que la posición **J** en la pantalla. No obstante, la posición **H** está a la misma distancia que la posición **K**.

La trayectoria indicada por las líneas de guía fijas y móviles no tiene en cuenta la altura del objeto. Por lo tanto, existe el riesgo de que el vehículo pueda chocar con el objeto al retroceder hacia la posición **K**.

## LLAMADA DE EMERGENCIA

Si el vehículo está equipado con ella, la función de llamada de emergencia permite llamar a los servicios de emergencia (gratuitamente) de forma automática o manual en caso de accidente o enfermedad, con el fin de reducir el tiempo necesario para que el servicio de emergencias llegue al lugar.

**Nota:** la llamada de emergencia funciona

- en los países cubiertos por los servicios de emergencia telemática asociados y con infraestructura compatible con el sistema;

- en función de la cobertura en la región geográfica donde el vehículo esté circulando.

Si utiliza la función de llamada de emergencia para informar de un accidente del que ha sido testigo, deberá detenerse en un lugar adecuado para permitir que los servicios de urgencia localicen la situación de su vehículo y, por consiguiente, la del accidente notificado.

En todos los casos, cumpla la legislación local.



**1.** Testigo de funcionamiento del sistema:

- verde: operativo (red disponible);
- apagado: no operativo (red no disponible);
- rojo: en funcionamiento avería;
- verde intermitente: llamada en curso.

**2.** Testigo de modo automático;

**3.** Botón SOS;

**4.** Micrófono;

**5.** Altavoz.



Utilice la llamada de emergencia solo en caso de urgencia, si se ve implicado o es testigo de un accidente o si se siente mal.



La llamada se realiza siempre de la siguiente manera:

- se contacta con los servicios de urgencia;
- envío de datos relacionados con el incidente (matrícula del vehículo, hora local de la llamada, últimas coordenadas, dirección del vehículo);
- comunicación vocal con los servicios de urgencia;

## LLAMADA DE EMERGENCIA

– en caso de que fuera necesario, se llama a los servicios de asistencia.

La llamada de emergencia dispone de dos modos:

- modo automático;
- Modo manual.

### Modo Automático

Si el testigo de advertencia del modo automático **2** aparece en verde, confirma que el sistema se encuentra activado.

La llamada de emergencia se inicia automáticamente en caso de que se produzca un accidente que requiera la activación de los equipos de protección (pretensores de los cinturones de seguridad, airbag, etc.).



En caso de accidente, si las condiciones de tráfico y la ubicación lo permiten, manténgase cerca del vehículo para poder dar respuesta rápida a las preguntas del centro de llamadas si es necesario.



### Modo manual

La llamada de emergencia se realiza del modo siguiente:

- mantener presionado el botón **3** durante un mínimo de tres segundos;
- o
- presionando el botón **3** cinco veces en menos de diez segundos.

En caso de hacer una llamada involuntaria, se puede cancelar presionando el botón **3** durante unos dos segundos, antes de que se establezca conexión con el centro de llamadas.

Una vez establecida una llamada, solamente el centro de llamadas puede finalizarla.

### Averías de funcionamiento

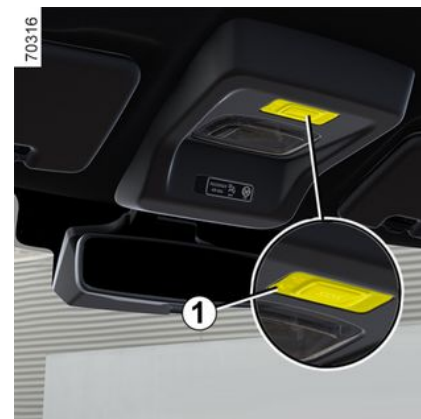

En algunos casos, puede que la llamada de emergencia no funcione (p. ej., batería descargada).

Cuando el sistema detecta una avería de funcionamiento, el testigo **1** se ilumina en rojo durante más de 30 minutos; consultar con un distribuidor autorizado a la mayor brevedad.



## LLAMADA DE EMERGENCIA



El sistema funciona con una batería propia. La vida útil de la batería es de cuatro años aproximadamente (el testigo **1** se ilumina en rojo para informarle cuando esté cerca de su fin de vida). Consulte a un Representante de la marca.



Para garantizar su seguridad y el funcionamiento correcto del sistema, cualquiera de las operaciones efectuadas en la batería (desmontaje, desconexión, etc.) deben ser efectuadas por un profesional especializado.

### **Riesgo de quemaduras graves o descargas eléctricas.**

Respete obligatoriamente los periodos de sustitución indicados en el documento de mantenimiento sin superarlos.

La batería es de un tipo específico. Asegúrese de que se sustituya por una del mismo tipo.

Contacte con un Representante de la marca.



Sin la función de llamada de emergencia, no es posible el seguimiento del sistema y, por lo tanto, la vigilancia continua. Los datos se borran de forma automática y continua, y el sistema registra únicamente las tres últimas posiciones del vehículo.

Según la legislación local, los datos solo se envían en caso de una llamada de emergencia. Los datos enviados al centro de llamadas se tratan según las leyes de protección de datos personales aplicables en el país donde se localiza su posición. El sistema registra los datos históricos de la actividad durante 13 horas solamente.

El propietario del vehículo tiene derecho de acceso a sus datos. Se puede solicitar que los datos se corrijan, eliminen o bloqueen.

# AIREADORES, SISTEMA DE CALEFACCIÓN Y AIRE ACONDICIONADO

Aireadores: salidas de aire

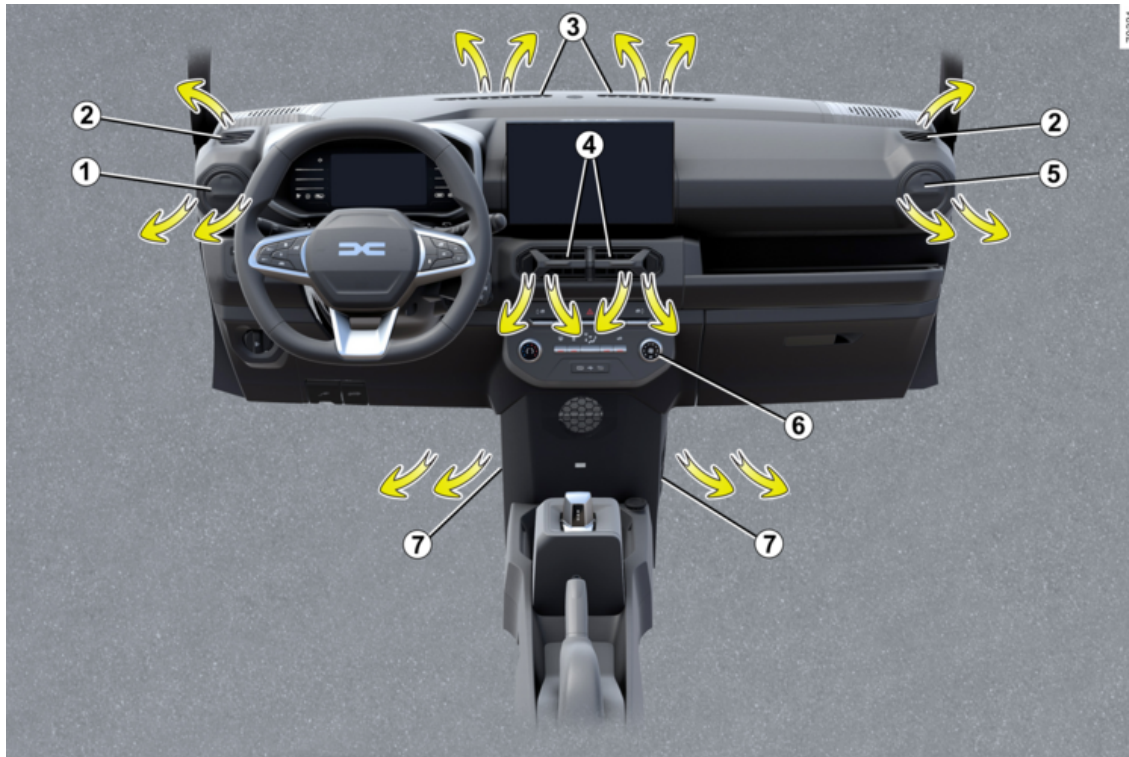

# AIREADORES, SISTEMA DE CALEFACCIÓN Y AIRE ACONDICIONADO

- 1 Aireador lateral izquierdo;
- 2 Aireador de desempañado lateral;
- 3 Aireador antivaho del parabrisas;
- 4 Aireador central;
- 5 Aireador lateral derecho;
- 6 Cuadro de instrumentos;
- 7 Salidas de calefacción para los pies de los pasajeros delanteros.

## Aireadores laterales

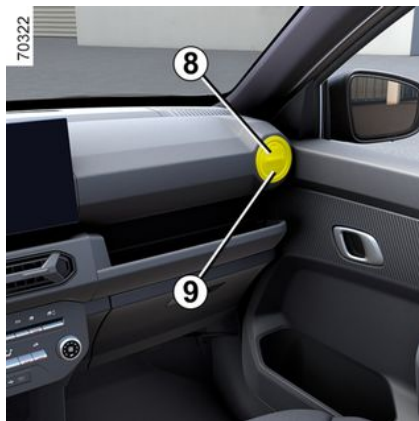

Para abrirlo, presionar la salida de la ventilación **8** hasta que se abra todo lo necesario.

Para cerrarlo, presionar la salida de ventilación **9** hasta que quede bloqueado.

Para cambiar la dirección del caudal de aire, gire la salida de ventilación a la posición deseada

## Aireadores centrales



Para ajustar el flujo de aire, mover la deslizadora **10** u **11** hacia arriba, hacia abajo y hacia los lados, hasta abrirla en la medida deseada.

Para cerrarlos, mover la deslizadora **10** completamente hacia la izquierda y la deslizadora **11** completamente hacia la derecha.

Para eliminar los malos olores en su vehículo, utilice únicamente sistemas diseñados para ello. Consulte a un Representante de la marca



No introduzca nada en el circuito de ventilación del vehículo (en caso de mal olor por ejemplo).

**Existe riesgo de deterioro o de incendio.**

## Calefacción, ventilación, aire acondicionado

### Mandos



La presencia de los mandos depende del equipamiento del vehículo.

1. Reglaje de la temperatura del aire

# AIREADORES, SISTEMA DE CALEFACCIÓN Y AIRE ACONDICIONADO

2. Interruptor de desempañador trasero.

3. Máxima descongelación.

4. Reparto del aire.

5. Encendido o apagado del aire acondicionado (según el vehículo)

6. Accionamiento del modo de aislamiento del habitáculo/recirculación del aire.

7. Reglaje de la velocidad de ventilación.

**Información y consejos de uso:** consultar la información que aparece en ➔ 200.

## Ajuste de la temperatura del aire

Gire el mando **1** para alcanzar la temperatura deseada. Cuanto más en la zona roja se encuentre, más alta será la temperatura.

## Reglaje de la velocidad de ventilación.

Girar el mando **7** de OFF a 8. Cuanto más a la derecha esté colocado el mando, mayor será la cantidad de aire impulsado. En caso de querer detener el sistema, poner mando **7** en **OFF**.

Si el sistema está parado: la velocidad de ventilación del aire en el habitáculo es nula (con el vehículo parado). Sin

embargo, puede apreciar un leve caudal de aire cuando el vehículo circula.



Si se deja el mando en la posición **OFF** durante periodos prolongados, puede formarse condensación en los cristales laterales y en el parabrisas, y surgir problemas derivados de la presencia de aire no renovado en el habitáculo.

## Puesta en marcha del modo aislamiento del habitáculo/reciclaje del aire

Presionar el botón **6** para activar el modo de reciclaje de aire: se ilumina el testigo del botón.

En estas condiciones, el aire se toma del habitáculo y se recircula sin entrada de aire exterior.

### El reciclaje de aire se utiliza para:

- aislar el habitáculo de la atmósfera exterior (por ejemplo, al circular por zonas contaminadas, etc.);
- según el vehículo, para enfriar el habitáculo a la temperatura deseada lo más rápido posible, cuando el aire acondicionado se activa (ver página siguiente).

**Si se quiere salir del modo, presionar el botón 6:** se apaga el testigo.

## Cambio del habitáculo al modo de aire del exterior.

El modo de aire del exterior es el funcionamiento normal (aire exterior) cuando se desactiva el modo de reciclaje de aire.

En caso necesario, presionar el botón **6** para desactivar el modo de reciclaje de aire: se apaga el testigo del botón.

**Se activa el modo de aire del exterior.**



La utilización prolongada del reciclaje del aire puede provocar la formación de vaho en los cristales laterales y el parabrisas y producir molestias debidas a un aire no renovado en el habitáculo.

Por lo tanto, se aconseja volver al modo de aire del exterior pulsando de nuevo el botón 6 cuando el reciclaje del aire ya no sea necesario. El testigo se apaga.

# AIREADORES, SISTEMA DE CALEFACCIÓN Y AIRE ACONDICIONADO

## Deshielo, desempañado de la luneta trasera



Con el motor en marcha, presionar el botón **2**.

Esta función produce el deshielo/desempañado de la luneta trasera.

La función se detiene:

- automáticamente, tras un periodo de tiempo establecido por el sistema;
- presionando el botón **2** de nuevo.

## Desempañado rápido



Con el motor en marcha, presionar el botón **3**.

La función descongela y desempaña el parabrisas y la luneta.

## Reparto del aire en el habitáculo

Gire el mando **5** para elegir su reparto.



El flujo de aire proviene de los aireadores del tablero de mandos.



El flujo de aire proviene de los aireadores del tablero de mando y se dirige hacia los pies de los ocupantes



El flujo de aire se dirige principalmente hacia los pies de los ocupantes



El flujo de aire se reparte entre todos los aireadores, las bocas de desempañado del parabrisas y los pies de los ocupantes.



El aire se dirige hacia el parabrisas.

## Puesta en marcha o parada del aire acondicionado

(Según el vehículo).

El aire acondicionado se conecta (indicador luminoso encendido) o desconecta (indicador luminoso apagado) con el botón **5**.

No es posible la activación si el mando **7** está ajustado en **OFF**.

## La utilización del aire acondicionado permite:

- reducir la temperatura del habitáculo;
- eliminar el vaho rápidamente.

El aire acondicionado no funciona cuando la temperatura exterior es muy baja.

## Climatización: programación

### Programación de la climatización



Con el vehículo detenido y el motor en marcha, seleccionar "Eléctrico" en Mundo "Vehículo" en la pantalla multimedia **1**, a continuación, seleccionar la pestaña "Recarga y aire acondicionado" para tener acceso a los ajustes.

Puede memorizar varios programas de confort activando los ajustes siguientes:

- programación de la hora a la que el vehículo debe estar preparado;
- selección de los días en los que debe repetirse el programa. Puede activar/desactivar los programas memorizados.

# AIREADORES, SISTEMA DE CALEFACCIÓN Y AIRE ACONDICIONADO



es posible programar el aire acondicionado mediante una aplicación para smartphone.

Para obtener más información, consulte el manual del sistema multimedia.



El testigo se muestra en el cuadro de instrumentos.



## Responsabilidad del conductor a la hora estacionar o detener el vehículo:

no dejar nunca solo en el vehículo a ningún niño, animal o adulto que no sea autosuficiente aunque sea por poco tiempo. Cuando hace calor o da el sol, sepa que la temperatura interior del habitáculo sube muy rápidamente. **RIESGO DE MUERTE O DE LESIONES GRAVES.**

## Activación inmediata del aire acondicionado

El funcionamiento de la activación inmediata de la climatización difiere del de la programación:

- debe iniciarse desde su smartphone;
- la función de volante de dirección y asientos calefactables, si el vehículo dispone de ella, se activa automáticamente;
- la función se detiene después de transcurridos unos 10 minutos.

Para obtener más información, consulte el manual del sistema multimedia.

## La activación del preacondicionamiento sólo es posible si:

- el capó está cerrado;
- el nivel de carga de la batería de tracción es superior al 5%;
- se para el motor;
- el conductor no está en el vehículo.

## Parada del aire acondicionado programado

El aire acondicionado se detiene automáticamente después de unos 10 minutos tras la hora de final programada. No obstante, la función puede desactivarse si:

- el motor se pone en marcha;
- el nivel de carga de la batería de tracción es inferior al 5%;
- se abre el capó;
- pulse uno de los interruptores del cuadro de mando;

– el conductor está en el compartimento durante aproximadamente 20 segundos.



tales condiciones también son aplicables a la hora de efectuar la desactivación inmediata del aire acondicionado. Si el vehículo permanece aparcado durante mucho tiempo sin abrir una puerta con al menos un programa de preacondicionamiento activo, la función se desactivará a partir del tercer inicio de preacondicionamiento incluido. La función estará disponible cuando se abra una de las puertas del vehículo.

## Aire acondicionado: informaciones y consejos de utilización

### Consejos de utilización

En algunos casos, (aire acondicionado parado, reciclaje de aire activado, velocidad de ventilación nula o débil...) se puede constatar la aparición de vaho en los cristales y el parabrisas del vehículo.

# AIREADORES, SISTEMA DE CALEFACCIÓN Y AIRE ACONDICIONADO

En caso de condensación, utilizar la función de **"Desempañado rápido"** para eliminarla.

## Mantenimiento

Consulte el manual de mantenimiento del vehículo para conocer las periodicidades de control.

## Autonomía

Es normal que se aprecie un aumento del consumo de energía durante la utilización del aire acondicionado o la calefacción.

## Recomendaciones para minimizar el consumo de energía y preservar la autonomía del vehículo

Circule con los aireadores abiertos y con las ventanas cerradas. Si el vehículo ha permanecido estacionado a pleno sol, abra las puertas unos minutos para expulsar el aire caliente antes de poner el motor en marcha.

**Es preferible** usar el preacondicionamiento antes de arrancar cuando el vehículo está conectado a la estación de carga. (Consulte la información sobre calefacción, ventilación y aire acondicionado)

## Averías de funcionamiento

En general, en caso de anomalía de funcionamiento, consulte a un Representante de la marca.

- **Escaso rendimiento de las funciones de deshielo, desempañado o aire acondicionado.** Esto puede deberse a la suciedad del cartucho del filtro del habitáculo.
- **No hay producción de aire frío o aire caliente.** Compruebe el buen posicionamiento de los mandos y el correcto estado de los fusibles. En caso necesario, detenga el sistema.

## Presencia de agua bajo el vehículo

Tras una utilización prolongada del sistema de climatización, es normal constatar la presencia de agua debajo del vehículo. Esta agua resulta de la condensación.



**No abra el circuito de fluido refrigerante.** El fluido es peligroso para los ojos y para la piel.

## Líquido refrigerante

A



El circuito de fluido refrigerante (algunos de cuyos componentes están sellados herméticamente) puede contener gases fluorados de efecto invernadero.

Según el vehículo, encontrará la siguiente información en la etiqueta **A** pegada dentro el compartimento del motor.

La presencia y el emplazamiento de la información de la etiqueta **A** dependen del vehículo.



**Tipo de fluido refrigerante**



# AIREADORES, SISTEMA DE CALEFACCIÓN Y AIRE ACONDICIONADO

 (XXX) Tipo de aceite en el circuito de climatización

 Producto inflamable

 Consulte el manual de utilización del vehículo

 Mantenimiento

x.xxx kg	(1) Cantidad de fluido refrigerante que contiene el vehículo.
GWP xxxxx	(2) Potencial de calentamiento global (CO2 equivalente).
CO2 eq. a x.xxx t	(3) Cantidad en peso y en CO2 equivalente.

## Información adicional

En función de la etiqueta y del tipo de refrigerante:

### Fluido refrigerante R-1234yf

- (1) 0,385 kg
- (2) GWP 0.501
- (3) 0,00019 t



**No abra el circuito refrigerante.** El fluido es peligroso para los ojos y para la piel.



Antes de realizar cualquier operación en el compartimento del motor, debe quitar el contacto → 130.

## Equipamiento multimedia

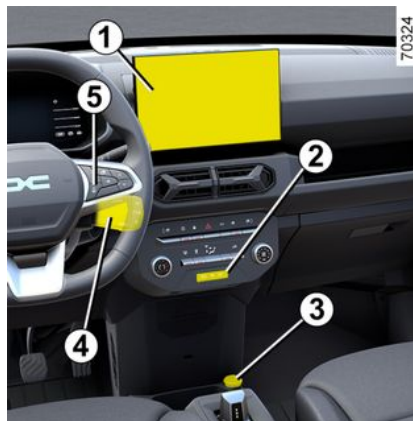

La presencia y el emplazamiento de estos equipamientos dependen del vehículo.

1. Pantalla multimedia.
2. Puertos multimedia USB-C de la consola central.
3. Toma de accesorios.
4. Mando bajo volante.
5. Mando vocal.
6. Micrófono.



## Utilización del teléfono

Les recordamos la necesidad de respetar la legislación en vigor relativa a la utilización de este tipo de aparatos.

## Puerto multimedia 2

Las tomas USB también pueden utilizarse para cargar accesorios con una potencia máxima de 12 vatios (5 V) por toma.

**Nota:** los puertos multimedia USB 2 también permiten la transferencia de datos.



# AIREADORES, SISTEMA DE CALEFACCIÓN Y AIRE ACONDICIONADO



Para obtener más información, consulte el manual del sistema multimedia.



Conecte solo accesorios que tengan una potencia máxima de 12 vatios.

**Riesgo de incendio**

## Mando integrado teléfono manos libres



Utilice el micrófono **6** y el mando bajo el volante **4**.



## Utilización del teléfono

Les recordamos la necesidad de respetar la legislación en vigor relativa a la utilización de este tipo de aparatos.

## Soporte de teléfono



En los vehículos que disponen de este equipo, levante la tapa **7**; coloque su teléfono **10** horizontalmente sobre el soporte **8** y, a continuación, baje la tapa **7** manteniendo el teléfono en su posición sobre el soporte **9**.



Por razones de seguridad, los reglajes deben efectuarse con el vehículo parado.



Asegúrese de que el teléfono esté sujeto firmemente en su lugar entre los soportes **8** y **9** antes de su uso.

## AIREADORES, SISTEMA DE CALEFACCIÓN Y AIRE ACONDICIONADO



Asegúrese de que el teléfono esté sujeto firmemente en su lugar en el soporte para que no salga proyectado contra los ocupantes durante una curva o una maniobra brusca de frenado.



**Utilización del teléfono**  
Les recordamos la necesidad de respetar la legislación en vigor relativa a la utilización de este tipo de aparatos.

4



# EQUIPAMIENTO DEL HABITÁCULO

## Elevallas eléctricos



Presionar la zona inferior del botón **1** o **2** para bajar el cristal o presionar la zona superior del botón **1** o **2** para subirlo a la altura deseada.

- 1. para el lado del conductor;
- 2. para el lado del pasajero delantero.

## En el lado del conductor 3



Para que el conductor impida el funcionamiento de los elevallas eléctricos traseros

 Procurar no apoyar objetos contra cristales entreabiertos; se corre el riesgo de dañar los elevallas eléctricos.

## Desde los asientos traseros

### Elevallas eléctricos traseros



Accionar el botón **4** para subir o bajar los cristales traseros.

### Elevallas manuales traseros



4

## EQUIPAMIENTO DEL HABITÁCULO

Gire la manivela **5** para bajar o subir el cristal a la altura deseada.

### Elevallas traseros de accionamiento manual (versión utilitaria)



Según el vehículo, rotar la manecilla giratoria **6** en sentido contrario a las agujas del reloj para bajar o en el sentido de las agujas del reloj para subir la ventanilla a la altura deseada.

**NOTA:** al cerrar la ventanilla, ejercer mayor fuerza sobre la manecilla giratoria de la puerta **6** al final del recorrido para asegurar que se cierra completamente.



Al cerrar las ventanillas, compruebe que nadie saque ninguna parte del cuerpo (brazo, mano, etc.) del vehículo.

**Existe riesgo de lesiones graves.**



### Responsabilidad del conductor

Nunca abandone su vehículo dejando la llave o el telemando en él, ni con un niño, un adulto que no sea autosuficiente o un animal en su interior, aunque sea por un momento. Podría suponer un riesgo para ellos mismos o para los demás si arrancan el motor o activan los equipos (como la palanca de velocidades o los elevallas eléctricos). En caso de aplastar una parte del cuerpo, invierta inmediatamente el recorrido del cristal pulsando el botón concernido.

**Existe riesgo de lesiones graves.**

## Iluminación interior

### Luz de mapa frontal

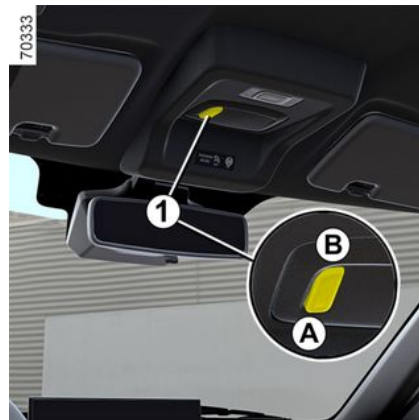

**Esta función depende de la versión del vehículo.**

Presione el interruptor **1** para activar:

- la posición **A** para **encender** la luz;
- la posición **B** y **APAGAR** la luz.

# EQUIPAMIENTO DEL HABITÁCULO

## Plafón delantero

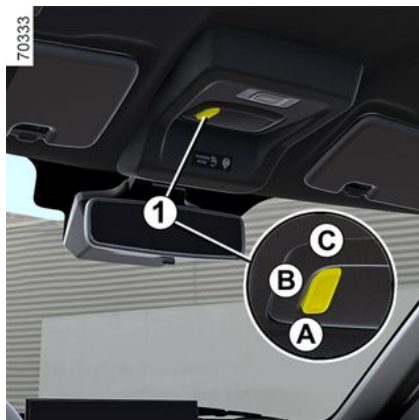

**Esta función depende de la versión del vehículo.**

Presione el interruptor **1** para activar:

- la posición **A** para **encender** la luz;
- la posición **B** correspondiente al **encendido automático** de la iluminación, que se activa al abrir cualquiera de las puertas y se apaga cuando todas se han cerrado correctamente;
- y en la posición **C** para **apagar** la luz.

## Parasol

### Parasol delantero



**Esta función depende de la versión del vehículo.**

Bajar el quitasol **1** hacia el parabrisas o desengancharlo y girarlo hacia el cristal lateral.

## Toma de accesorios, cenicero, encendedor

### Toma de accesorios 1



Se ha previsto para conectar accesorios homologados por los Servicios técnicos de la marca.

## EQUIPAMIENTO DEL HABITÁCULO



Conecte solamente accesorios que tengan una potencia máxima de 120 W (12 V). Cuando se utilicen varias tomas de accesorios al mismo tiempo, la energía total de los accesorios conectados no debe superar los 180 W.

**Riesgo de incendio**

4

# COMPARTIMENTOS, DISTRIBUCIÓN EN EL HABITÁCULO

## Guantera 1



Tirar de la manilla **1** para abrir la guantera.

Puede contener documentos de formato A4, una botella grande de agua...

## Guantera 2



Se trata de un compartimento adicional destinado al almacenamiento de objetos pequeños.

 No guardar en su interior ningún objeto susceptible de causar daños (punzante, que pueda derramarse, etc.).

## Almacenamiento de la consola central 3



Se pueden dejar en ella los tickets de autopista, tarjetas...



No debe dejarse ningún objeto por el suelo (plaza delantera del conductor): en caso de frenazo brusco, los objetos pueden deslizarse bajo los pedales e impedir su utilización.



## COMPARTIMENTOS, DISTRIBUCIÓN EN EL HABITÁCULO

### Almacenaje en la puerta delantera 4



### Compartimento portaobjetos en los respaldos de los asientos delanteros 5

(Según el vehículo)

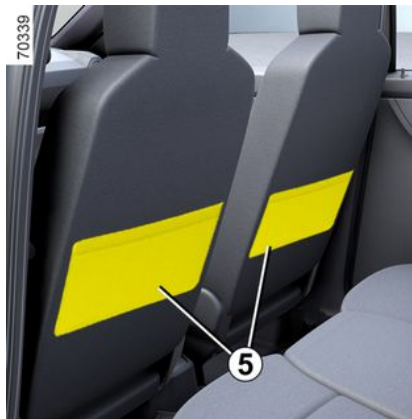

Evitar guardar objetos duros, pesados o puntiagudos en los compartimentos portaobjetos "abiertos" que puedan caerse sobre los pasajeros al efectuar giros bruscos, frenazos o en caso de accidente.



# TRANSPORTE DE OBJETOS

## Distribución del maletero

### Bandeja portaobjetos trasera



La bandeja **2** se eleva automáticamente al abrir el maletero.

#### Extracción

- desenganchar las dos correas **1**;
- levantarlas siguiendo la dirección **A** y tirar suavemente hacia sí.

#### Montaje

Para volver a colocar la bandeja, proceda en orden inverso al de extracción



No coloque objetos pesados o duros sobre el cubreequipajes. En caso de frenazo brusco o de accidente, pueden poner en peligro a los ocupantes del vehículo.

### Transporte de objetos en el maletero

Coloque siempre los objetos transportados de tal forma que su zona más voluminosa esté apoyada contra:

- el respaldo de la banqueta trasera, en el caso de cargas normales (ejemplo **A**);
- los respaldos de los asientos delanteros con los respaldos de los asientos traseros abatidos, en el caso de cargas máximas (ejemplo **B**).

Si debe colocar objetos en el respaldo abatido, es necesario bajar los reposacabezas antes de abatir el respaldo de manera que este quede lo más alineado posible con la banqueta.



## TRANSPORTE DE OBJETOS



La carga debe colocarse de tal forma que ningún objeto pueda proyectarse hacia delante en caso de frenazo brusco. Abroche los cinturones de seguridad de las plazas traseras, incluso si no hay ocupantes.



Estas anillas sirven únicamente para evitar el vuelco de una carga. Los objetos deben asegurarse previamente a las anillas de fijación **1** ubicadas en el piso del vehículo.



Para su seguridad y antes de arrancar, compruebe que todas las puertas de su vehículo se encuentren perfectamente cerradas.

4

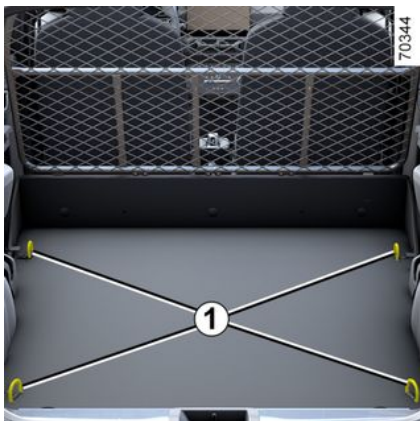

### Transporte de objetos en la célula trasera

Según el vehículo, las anillas giratorias **1** se utilizan para la sujeción de objetos en movimiento. El número de anillas y su emplazamiento puede variar dependiendo del vehículo.

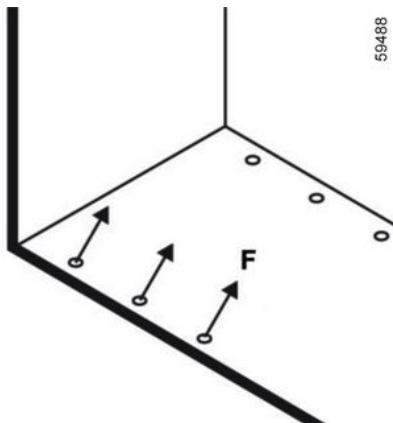

### Particularidad de la versión de 2 plazas

Anillas giratorias **1**  
F. máx.: 300 daN

### Red de sujeción de equipajes

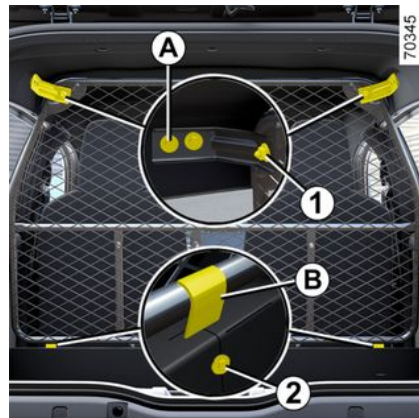

En los vehículos equipados con ella, la red de separación puede utilizarse si se transportan animales o equipajes para aislarlos de la zona de los pasajeros.

Se coloca detrás de los asientos del conductor y del pasajero.

## TRANSPORTE DE OBJETOS

### Colocación de la red de separación detrás de los asientos delanteros

Dentro del vehículo y en cada lateral superior:

- alinear los orificios de la red con los del soporte **A** en la zona superior izquierda y derecha;
- apretar los tornillos **1** para fijar la red al vehículo.

Dentro del vehículo y en cada lateral inferior:

- alinear los orificios del soporte **A** con los de la moqueta en la zona superior izquierda y derecha;
- apretar los tornillos **2** para colocar la red en el vehículo.



La red de separación de equipajes no debe utilizarse para sujetar o fijar objetos.

**Riesgo de lesiones.**

## ACCESO AL MOTOR, NIVELES

### Capó Motor



Para abrir el capó, tire de la palanca 1.



(Según el vehículo)

### Desbloqueo del cierre del capó

Para desbloquearlo, levante suavemente el capó y empuje la pestaña 2 hacia la izquierda para liberar el cierre 4.

### Apertura del capó

Levantar el capó; extraer la varilla 3 del clip de bloqueo e introducirla por el orificio para mantener el capó abierto.

### Cierre del capó

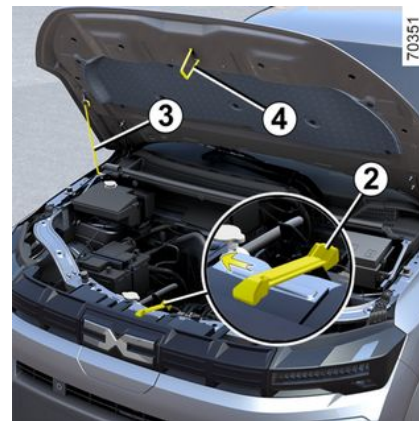

Para cerrar el capó, retire la varilla de sujeción 3 del orificio y colóquela en el clip de cierre. Bajarlo hasta 30 cm por encima de la posición de cierre y soltarlo. Se bloqueará por sí mismo por efecto de su peso.

**i** Se recomienda no bajar el capó más de 30 cm por encima de la posición de cierre para evitar que los faros o la parte delantera del vehículo sufran daños.

## ACCESO AL MOTOR, NIVELES



No abra el capó del motor cuando el vehículo esté cargando o cuando el contacto esté puesto.



Evite apoyarse en el capó; se corre el riesgo de que se cierre inesperadamente.



Si ha sufrido un choque, aunque sea leve contra la calandra o el capó, diríjase a un Representante de la marca lo antes posible para que revise el sistema de cierre del capó.



Después de realizar cualquier trabajo en el compartimento del motor, compruebe que no quede nada en su interior (trapo, herramientas, etc.). De otra forma, esto puede dañar el motor.



Al realizar intervenciones cerca del motor, tenga en cuenta que éste puede estar caliente. Además, el motoventilador puede ponerse en marcha en cualquier momento.

**Riesgo de lesiones.**



En las intervenciones bajo el capó del motor, asegúrese de que la palanca del limpiaparabrisas esté en la posición de parada.

**Riesgo de lesiones.**



Asegúrese de que el capó del motor queda bien cerrado. Comprobar que nada impida el anclaje del cierre (gravilla, trapo...).

## ACCESO AL MOTOR, NIVELES



El sistema de tracción de un vehículo eléctrico utiliza una tensión continua de aproximadamente "260 V".

Este sistema puede calentarse durante y después de haber quitado el contacto. Respetar los mensajes de advertencia de las etiquetas presentes en el vehículo.

Cualquier intervención o modificación en el sistema eléctrico de "260 V" del vehículo (componentes, cables, conectores, batería de tracción) está estrictamente prohibida.

**Riesgos de lesiones graves y / o descargas eléctricas que pueden provocar la muerte.**

Además, el motoventilador puede ponerse en marcha en cualquier

momento. La etiqueta  integrada en el compartimento del motor se lo recuerda.

**Riesgo de lesiones.**

### Nivel de líquido de refrigeración



Compruebe el nivel sobre un suelo horizontal y con el motor parado. **En frío**, el nivel debe estar situado entre las marcas "MINI" y "MAXI" del depósito **1**.

Superar el nivel **en frío** antes de rebasar la marca "MINI".



No realice ninguna intervención bajo el capó mientras el vehículo esté cargando o con el contacto puesto.

**Verifique regularmente el nivel del líquido de refrigeración** (el motor puede sufrir graves deterioros por falta de líquido de refrigeración).

Si es necesario completar el nivel, utilice exclusivamente los productos homologados por nuestros Servicios técnicos, que le aseguran:

- una protección anticongelante;
- una protección anticorrosión del circuito de refrigeración.



En caso de descenso anormal o repetido del nivel, consulte a un taller autorizado.



En las intervenciones bajo el capó del motor, asegúrese de que la palanca del limpiaparabrisas esté en la posición de parada.

**Riesgo de lesiones.**

### Periodicidad de sustitución

Consulte el programa de mantenimiento de su vehículo.

### Periodicidad del control de nivel

## ACCESO AL MOTOR, NIVELES



No debe realizarse ninguna intervención en el circuito de refrigeración cuando el motor está caliente.

liente.

**Riesgo de quemaduras.**



Antes de efectuar cualquier acción en el compartimento del motor, es necesario apagarlo

→ 130.

### Niveles, filtros

#### Nivel del líquido de frenos



El nivel debe controlarse con el motor apagado y con el vehículo en un suelo horizontal.

Debe controlarse a menudo y, en todo caso, cada vez que note cualquier diferencia, por pequeña que sea, de la eficacia del frenado.

#### Frecuencia de sustitución

Consulte el manual de mantenimiento de su vehículo.

#### Nivel 2

Es normal que el nivel baje a medida que se desgasten las pastillas de freno, aunque en ningún caso debe

descender más allá de la línea de advertencia "MINI".

Si desea comprobar usted mismo el estado de desgaste de los discos y de los tambores, obtenga en la red o en la página web del fabricante el documento que explica el método de control.

#### Llenado

Toda intervención en el circuito hidráulico debe originar la sustitución del líquido por un especialista.

Utilice obligatoriamente un líquido homologado por nuestros Servicios Técnicos (y obtenido de un recipiente sellado).



En caso de descenso anormal o repetido del nivel, consulte a un Representante de la marca.



## ACCESO AL MOTOR, NIVELES

### depósito del lavaparabrisas



### Llenado

Con el motor apagado:

- abrir el tapón **3**;
- tirar del embudo extensible hacia arriba al máximo;
- llenar hasta que se vea el líquido;
- baje de nuevo la boca presionando por encima y vuelva a poner el tapón.

### Líquido

Utilizar únicamente líquido lavaparabrisas que contenga anticongelante.

Es aconsejable consultar a un distribuidor autorizado o a un profesional cualificado.

**Nota:** no utilizar agua dura (puede dañar la bomba de cebado o acumularse cal en esta y en los surtidores).

### Surtidores

Para regular la altura de los surtidores del lavaparabrisas delantero, consulte a un representante de la marca.

### Filtros

La sustitución de los elementos filtrantes (filtro del habitáculo, etc.) está prevista durante las operaciones de mantenimiento de su vehículo.

**Intervalos de sustitución de los elementos filtrantes:** consultar el manual de mantenimiento del vehículo.



En las intervenciones bajo el capó del motor, asegúrese de que la palanca del limpiaparabrisas esté en la posición de parada.

**Riesgo de lesiones.**



Antes de realizar cualquier operación en el compartimento del motor, debe quitar el contacto.



No debe realizarse ninguna intervención en el circuito de refrigeración cuando el motor está caliente.

**Riesgo de quemaduras.**



En las intervenciones bajo el capó, este puede estar caliente. Además, el motoventilador puede ponerse en marcha en cualquier momento.

**Riesgo de lesiones.**



# BATERÍA:

## Batería secundaria de 12 V



La batería secundaria es de 12 V: suministra la energía necesaria para el funcionamiento de los distintos equipos del vehículo (luces, limpiaparabrisas, sistema de audio, etc.) y de determinados sistemas de seguridad, como el ABS.

**No debe abrirla o añadir ningún líquido.**

### Mantenimiento / sustitución

El estado de carga de la batería de 12 voltios **1** puede disminuir, especialmente si se utiliza el vehículo:

- cuando la temperatura exterior desciende;
- tras una utilización prolongada de elementos consumidores con el motor parado.



Maneje la batería con precaución, ya que contiene ácido sulfúrico que no debe entrar en contacto con los ojos o con la piel. Si esto ocurriese, lave con agua abundante. En caso necesario, acuda a un médico. Mantenga las llamas, puntos incandescentes o chispas alejados de la batería hay riesgo de explosión.



No realice ninguna intervención bajo el capó mientras el vehículo esté cargando o con el contacto puesto.



Dependiendo del vehículo, en caso de avería de la batería (desconexión, descarga, etc.), es necesario reajustar el ángulo del volante de dirección  
→ 120.



Para garantizar su seguridad y el buen funcionamiento del equipo eléctrico del vehículo (luces, limpiaparabrisas, ABS, etc.), todas las intervenciones en la batería secundaria de 12 V (desmontaje, desconexión, etc.) deben ser efectuadas **imperativamente** por un profesional especializado. Riesgo de quemaduras graves o descargas eléctricas. Respete **imperativamente** los periodos de sustitución indicados en el documento de mantenimiento sin superarlos. La batería es de un tipo específico. Asegúrese de que se sustituya por una del mismo tipo. Contacte con un Representante de la marca

## BATERÍA:



### Etiqueta A

Respete las indicaciones que figuran en la batería

2. prohibido fumar y acercar llamas;
3. protección obligatoria de la vista,
4. mantener alejado de los niños;
5. materiales explosivos,
6. consulte el manual de utilización del vehículo;
7. materiales corrosivos.

 Para no dañar su vehículo, se prohíbe cargar su batería secundaria de 12 voltios mediante:

- un cargador de batería externo;
- una batería de otro vehículo.

Consulte a un Representante de la marca.



Se prohíbe desconectar la batería secundaria de 12 voltios.

**Riesgo de quemaduras graves o descargas eléctricas.**

 No utilice su vehículo eléctrico para reparar la batería de 12 voltios de otro vehículo. La potencia eléctrica de 12 voltios de un vehículo eléctrico es insuficiente para esta operación. Riesgo de daños para el vehículo.



En las intervenciones bajo el capó, este puede estar caliente. Además, el motoventilador puede ponerse en marcha en cualquier momento.

**Riesgo de lesiones.**

# LIMPIEZA

## Mantenimiento de la carrocería

Un vehículo con un buen mantenimiento podrá conservarse durante más tiempo. Por lo tanto, se aconseja limpiar el exterior del vehículo periódicamente.

Su vehículo disfruta de técnicas anti-corrosión avanzadas. Aunque varios factores ambientales pueden afectarle.

### Agentes atmosféricos corrosivos

- contaminación atmosférica (zonas urbanizadas e industriales);
- ambientes salinos (cerca del mar, sobre todo cuando hace calor);
- condiciones climatológicas estacionales e higrométricas (sal esparcida en la calzada durante el invierno, agua para limpieza de calles...).

### Incidentes de circulación

#### Acciones abrasivas

Polvo atmosférico, arena, barro, gravillas proyectadas por otros vehículos...

Es preciso tomar unas precauciones mínimas para garantizar su seguridad ante estos riesgos.

### Lo que hay que hacer

Lavar frecuentemente su vehículo, con el **motor parado**, con los jabones seleccionados por nuestros servicios técnicos (nunca con productos abrasi-

vos). Enjuague bien de antemano con agua a presión:

- la resina que cae de los árboles y la contaminación industrial;
- el barro, que forma amalgamas húmedas en los pasos de rueda y en los bajos de la carrocería;
- **los excrementos de los pájaros, que producen una reacción química con la pintura, lo que provoca una acción descolorante rápida, que puede incluso llegar a desconchar la pintura;**

El vehículo se debe lavar **inmediatamente** para eliminar estas manchas, porque después es imposible hacerlas desaparecer puliendo;

- la sal, sobre todo los pasos de rueda y los bajos de la carrocería, después de circular por regiones donde se han esparcido productos químicos.

Retire con regularidad los restos vegetales (resina, hojas, etc.) del vehículo.

Respete las leyes locales en lo que concierne al lavado de los vehículos (por ejemplo: no lave su vehículo en la vía pública).

Respete la distancia entre vehículos en caso de que se circule por una carretera con gravilla para evitar que se dañe la pintura.

Repare tan pronto como sea posible los desconchones de la pintura, para evitar la propagación de la corrosión.

No olvide las visitas periódicas, en caso de que su vehículo se beneficie de la garantía anticorrosión. Consultar el manual de mantenimiento.

Cuando se lave el vehículo con un equipo de limpieza de alta presión, es preciso adoptar las siguientes precauciones:

En caso de que sea necesario limpiar elementos mecánicos, bisagras, etc., rociarlos con productos homologados por el Departamento Técnico con el fin de protegerlos una vez limpios.

- asegurar que la pintura del vehículo, la superficie o el elemento que se va a limpiar soporta este tipo de lavado;
- la presión de salida del dispositivo debe ser inferior a 100 bar;
- al lavar, situar la boquilla pulverizadora a una distancia mínima de 15 cm del vehículo y controlar que el caudal de agua sea inferior a 15 l/min;
- no insistir en lavar la misma zona, los puntos con golpes o las juntas (riesgo de daños en la pintura, desprendimiento de juntas, etc.).

Si ha sido necesario limpiar elementos mecánicos, bisagras, etc., es imperativo protegerlos de nuevo

## LIMPIEZA

pulverizando sobre ellos productos homologados por nuestro Departamento técnico.



Hemos seleccionado productos especiales para el mantenimiento que encontrará en las tiendas de la marca.

5

### Lo que no hay que hacer

Lavar el vehículo a pleno sol o cuando hiele.

Rascar el barro o la suciedad sin empararlos previamente.

Dejar que se acumule la suciedad exterior.

Dejar que el óxido se extienda a partir de desconchones accidentales.

Quitar las manchas utilizando disolventes no recomendados por nuestros Servicios Técnicos que puedan afectar a la pintura.

Viajar en condiciones de nieve y barro sin lavar el vehículo y, particularmente, los pasos de rueda y los bajos de la carrocería.



Desengrasar o lavar utilizando equipos de limpieza de alta presión o por pulverización con productos no aprobados por el Departamento Técnico:

- componentes mecánicos (por ejemplo; el compartimento del motor);
  - las ruedas (por ejemplo; los elementos del sistema de frenado, como los estribos de freno);
  - los bajos de la carrocería (el emplazamiento de la batería de tracción de 260 voltios);
  - piezas con bisagras (por ejemplo; el interior de las puertas);
  - la trampilla de carga;
  - los accesorios exteriores de plástico pintado (por ejemplo; los paragolpes).
- Podría provocar oxidaciones o dar lugar a un mal funcionamiento.

### Particularidad de los vehículos con pintura mate

Este tipo de pintura requiere tomar ciertas precauciones.

#### Lo que hay que hacer

Lave el vehículo a mano con agua abundante con ayuda de un paño o esponja suave...

#### Lo que no hay que hacer

Utilizar productos con base de cera (lustrado).

Frotar de manera intensiva.

Limpiar el vehículo en un túnel de lavado.

Pegar adhesivos en la pintura (riesgo de marcas).



Lavar el vehículo con un aparato de limpieza de alta presión.

### Limpiieza del vehículo por un túnel de lavado.

Volver a colocar la palanca del limpiaparabrisas en la posición de reposo. Controlar la fijación de los accesorios externos, de las luces adicionales y de los espejos retrovisores, y verificar que las escobillas del limpiaparabrisas estén aseguradas con cinta adhesiva.

Quite el el mástil de la antena de la radio si el vehículo está equipado.

Recuerde retirar el adhesivo y colocar la antena una vez terminado el lavado.

# LIMPIEZA



## Lavado del vehículo

No lave nunca con un lavado de alta presión el compartimento del motor, la toma de carga ni la batería de tracción.

### Riesgo de que se dañe el circuito eléctrico.

No lave nunca el coche mientras se está cargando.

**Riesgo de descargas eléctricas, que pueden provocar la muerte.**

## Limpieza de faros, captadores y cámaras

Emplee un paño suave o de algodón. Si esto fuera insuficiente, humidézcalos ligeramente con agua jabonosa, y después aclare con un paño suave o un algodón.

Termine por limpiar cuidadosamente con un paño seco y suave.

**No utilizar productos de limpieza que contengan alcohol ni tampoco útiles (por ejemplo: un rascador).**

## Mantenimiento de los guarnecidos interiores

Un vehículo con un buen mantenimiento podrá conservarse durante más tiempo. Por lo tanto, se aconseja limpiar el interior del vehículo periódicamente.

Las manchas deben tratarse siempre rápidamente.

Sea cual sea el tipo de mancha presente en el guarnecido, emplear **agua jabonosa fría (o templada) y jabón natural**.

**Está prohibido utilizar detergentes (lavavajillas, detergentes en polvo o a base de alcohol, etc.).**

Emplee un paño suave.

Aclare y absorba el exceso de agua.

## cuadro de instrumentos

(ej.: cuadro de instrumentos, reloj, visualizador de temperatura exterior, pantalla de la radio, etc.)

Emplee un paño suave o de algodón.

### Atención:

No deben utilizarse productos de limpieza líquidos ni agua para limpiar el cuadro de instrumentos.

Se recomienda utilizar solamente un paño suave y seco para limpiar el cua-

dro de instrumentos, ya que no hay ningún cristal en este.

**Está prohibido utilizar productos a base de alcohol.**

## Cinturones de seguridad

Deben mantenerse limpios.

Emplee los productos seleccionados por nuestros servicios técnicos (boutiques de la marca) o bien agua jabonosa templada con una esponja y seque con un paño seco.

**El empleo de detergentes o tintes para la limpieza está prohibido.**

## Tapicería (asientos, revestimiento de las puertas, etc.)

Aspire **periódicamente** la tapicería.

### Manchas líquidas

Utilice agua jabonosa.

Absorba o presione ligeramente (sin frotar nunca) con ayuda de un paño suave; aclare y absorba el agua sobrante.

### Mancha sólida o pastosa

Retire **inmediatamente** y con cuidado la materia sólida o pastosa con una espátula (yendo desde los bordes hacia el centro, para no extender la mancha).

## LIMPIEZA

Límpielas de forma similar a una mancha líquida.

### En el caso especial de caramelos o chicles

Coloque un hielo sobre la mancha para endurecerla y, a continuación, proceda como se indica en el caso de las manchas sólidas.



Consulte con el Representante de la marca si alguno de los consejos de mantenimiento del interior o su resultado no fueran satisfactorios.

### Desmontaje y montaje de los equipamientos móviles originales del vehículo

Si tiene que retirar alguno de los equipamientos móviles para limpiar el habitáculo (por ejemplo, las alfombrillas), vuelva a colocarlos después en su posición correcta (por ejemplo, la alfombrilla del conductor debe ir en el lado del conductor, etc.) y sujételos con los elementos suministrados con el equipamiento (por ejemplo, la alfombrilla del conductor debe sujetarse siempre con ayuda de los elementos de sujeción preinstalados).

En cualquier caso, con el vehículo detenido, compruebe que nada obstaculice la conducción (obstáculos que impidan presionar los pedales, enganche del pie en la alfombrilla, etc.).

### Lo que no hay que hacer:

Se desaconseja encarecidamente colocar objetos como ambientadores, difusores de perfume... a la altura de los aireadores puesto que podrían dañar el revestimiento del tablero de mandos.



Se recomienda encarecidamente no utilizar equipos de limpieza de alta presión o pulverizadores en el interior del habitáculo: el empleo de tales equipos podría perjudicar el buen funcionamiento de los elementos eléctricos o electrónicos del vehículo, o tener otros efectos perjudiciales.

# NEUMÁTICOS

## Neumáticos

Los neumáticos constituyen el único contacto entre el vehículo y la carretera, es por ello esencial mantenerlos en buen estado.

Debe atenderse imperativamente a las reglas locales previstas por el código de la circulación.

## Mantenimiento de los neumáticos



Los neumáticos deben estar en buen estado y sus dibujos deben presentar un relieve suficiente; los neumáticos homologados por nuestros Servicios Técnicos están provistos de testigos de desgaste **1** compuestos por **testi-**

**gos ubicados a lo largo de la banda de rodadura.**

Cuando la banda de rodadura de los neumáticos se consume hasta alcanzar el nivel de los indicadores de desgaste, **estos se hacen visibles 2; es pues necesaria su sustitución, ya que la profundidad del dibujo no supera los 1,6 mm, lo que reduce la adherencia en pisos mojados.**

Un vehículo excesivamente cargado, los largos recorridos por autopista, circular cuando hace mucho calor o una conducción habitual por malos caminos, provocan un deterioro más rápido de los neumáticos e influyen en la seguridad.



Los incidentes de conducción, sobre todo los "golpes contra los bordillos", pueden dañar los neumáticos y las llantas y falsear la geometría del tren delantero o trasero. En este caso, acuda al Representante de la marca para comprobar su estado.

## Presiones de inflado

Respete las presiones de inflado, compruébelas al menos una vez al mes y,

además, antes de emprender un viaje largo (consulte la etiqueta pegada en el lado del conductor). → **227**

Las presiones se deben comprobar con los neumáticos fríos: no haga caso de las presiones más altas que se puedan alcanzar con el calor o después de conducir el vehículo a gran velocidad.



**Unas presiones insuficientes** traen consigo un desgaste prematuro y calentamientos anormales de los neumáticos. La seguridad del vehículo puede verse afectada y los riesgos que se corren son los siguientes:

– adherencia deficiente en carretera.  
– riesgo de reventón o desprendimiento de la banda de rodadura.

La presión de inflado depende de la carga y de la velocidad de utilización. Ajuste las presiones en función de las condiciones de utilización (consulte la etiqueta pegada en el lado del conductor).

## NEUMÁTICOS

Si no es posible controlar la presión de los neumáticos en **frío**, **se deben aumentar los valores normales de presión entre 0,2 y 0,3 bar (o 3 PSI)**.

**No debe nunca desinflar un neumático caliente.**

### Nota especial

Según el vehículo, dispone de un adaptador para posicionarlo en la válvula antes de completar el nivel de aire.

### Permutación de las ruedas

Se desaconseja esta práctica.



Atención, un tapón de válvula sin colocar o mal apretado puede perjudicar a la estanquidad de

los neumáticos y provocar pérdidas de presión.

Ponga siempre en las válvulas unos tapones idénticos a los de origen y compruebe que están bien apretados.



**Vehículo equipado con advertencia de pérdida de presión de los neumáticos**

**cos**

En caso de inflado insuficiente (pinchazos, etc.), aparece el testi-

go  en el cuadro de instrumentos. → **143**

Restablezca el valor de referencia de la presión después de cada ajuste. → **143**

### Sustitución de los neumáticos



Por su seguridad. Deben utilizarse exclusivamente neumáticos idénticos a los originales o recomendados por un representante de la marca.

El incumplimiento de estas instrucciones puede poner en peligro su seguridad.

Esto podría perjudicar la estabilidad, el comportamiento, el frenado o la distancia entre la carrocería y los neumáticos.

**Algunos de estos efectos pueden provocar la pérdida de control del vehículo en ciertas condiciones de conducción.**



# NEUMÁTICOS



Para su seguridad, por favor respete la legislación vigente sobre velocidades de la vía.

Si necesita sustituirlos, debe montar únicamente unos neumáticos de marca, dimensiones, tipo y estructura idénticos en un mismo eje.

**Deben tener una capacidad de carga y una velocidad nominal iguales, como mínimo, a las de los neumáticos originales y corresponderse con las de los recomendados por un representante de la marca.**

El incumplimiento de estas instrucciones puede poner en peligro su seguridad e invalidar la conformidad de su vehículo.

**Riesgo de pérdida del control del vehículo.**

## Utilización invernal

### Cadenas

**Por razones de seguridad, se prohíbe terminantemente montar cadenas en el eje trasero.**

Si se montan neumáticos de tamaño superior al de origen **puede resultar imposible montar cadenas.**

### Neumáticos de «nieve» o «termogomas»

Por razones de seguridad (calidad de tracción del vehículo), equipar las cuatro ruedas del vehículo.

**Advertencia:** a veces, este tipo de neumáticos tiene un sentido de giro específico y un índice de velocidad máxima que puede ser inferior a la velocidad punta del vehículo.



Solo se podrán montar cadenas en los neumáticos de tamaño idéntico a los montados de origen **en su vehículo.**

### Neumáticos con clavos

Este tipo de equipamiento sólo se puede utilizar durante un período limitado que viene determinado por la reglamentación local. Es necesario respetar la velocidad impuesta por la normativa vigente.

Estos neumáticos deben montarse en las dos ruedas del eje delantero como mínimo.



En todos los casos le recomendamos que consulte a un Representante de la marca, quien sabrá aconsejarle sobre la elección de los equipamientos más adaptados a su vehículo.

## Presión de los neumáticos

### Etiqueta A



La presión de los neumáticos se indica en la etiqueta **A** fijada en la zona del conductor. Las presiones de inflado deben verificarse con los neumáticos fríos.

# NEUMÁTICOS

En caso de no poder controlar la presión de los neumáticos en **frío**, aumentarla entre **0,2 y 0,3 bar (o 3 PSI)**. Es imperativo no desinflar nunca un neumático caliente.

70378

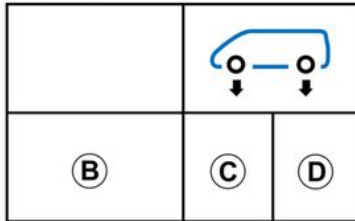
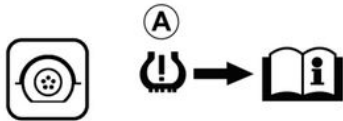

**B.** : dimensiones de los neumáticos que equipa el vehículo.

**C.** : presión de inflado de los neumáticos para las ruedas delanteras.

**D.** : presión de inflado de los neumáticos para las ruedas traseras.

 **Vehículo equipado con advertencia de pérdida de presión de los neumáticos**

En caso de inflado insuficiente

(pinchazos, etc.), el testigo  se muestra en el cuadro de instrumentos → 143

 **Seguridad de los neumáticos y montaje de cadenas:** para obtener información sobre las condiciones de mantenimiento y, según la versión del vehículo, el uso de las cadenas → 225.



Para su seguridad, por favor respete la legislación vigente sobre velocidades de la vía.

Si necesita sustituirlos, debe montar únicamente unos neumáticos de marca, dimensiones, tipo y estructura idénticos en un mismo eje.

**Deben: tener una capacidad de carga y un índice de velocidad equivalentes, como mínimo, a los de los neumáticos originales, o ajustarse a los recomendados por un distribuidor autorizado.**

El incumplimiento de estas instrucciones puede poner en peligro su seguridad e invalidar la conformidad de su vehículo.

**Riesgo de pérdida del control del vehículo.**

# NEUMÁTICOS

## Herramientas

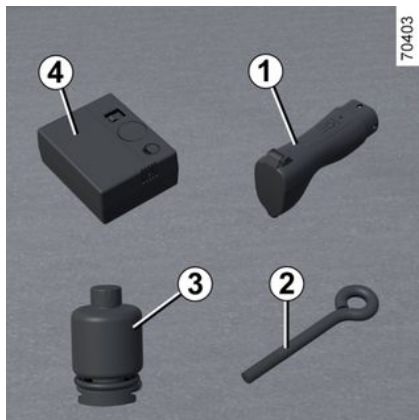

La presencia de herramientas en el maletero depende del vehículo. Según el vehículo, el kit de herramientas se compone de:

- pistola de carga Vehicle To Load **1**;
- argolla de remolcado **2**;
- botella de producto antipinchazos **3**;
- kit de inflado de neumáticos **4**.



No dejar las herramientas sin sujeción en el interior del vehículo, ya que podrían salir despedidas en caso de frenada. Tras su uso, compruebe que las herramientas estén perfectamente sujetas en el kit y, a continuación, colóquelo correctamente en su alojamiento.

**Riesgo de lesiones.**

## Ubicación de las herramientas

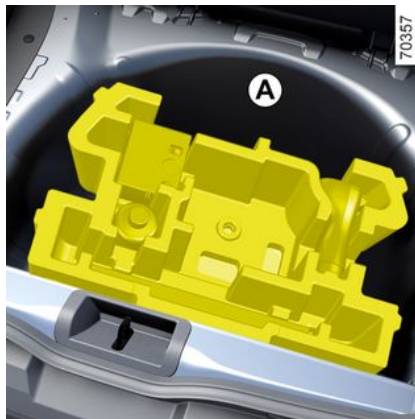

Las herramientas incluidas en el kit de herramientas dependen del vehículo.

Kit de herramientas **A** localizado en el maletero.

## Kit de inflado de neumáticos



## NEUMÁTICOS



El kit repara los neumáticos cuando se ha dañado la banda de rodadura **A** con objetos menores de 4 mm. No sirve para reparar todo tipo de pinchazos, como cortes de más de 4 mm o rajas en el flanco del neumático **B**. Compruebe también que la llanta esté en buen estado. No retirar el cuerpo extraño que originó el pinchazo si éste sigue en el neumático.



No utilice el kit de inflado si el neumático está deteriorado como consecuencia de circular con un neumático pinchado. Compruebe detenidamente los flancos de los neumáticos antes de intervenir. Asimismo, circular con unos neumáticos desinflados, o incluso totalmente desinflados (o pinchados) puede afectar a la seguridad e impedir la reparación. **Esta reparación es temporal.** Un neumático que haya sufrido un pinchazo debe ser examinado siempre (y reparado si fuera posible) a la mayor brevedad posible por un especialista. Para la sustitución de un neumático reparado mediante este kit, usted deberá avisar al especialista. Circulando, se puede notar una vibración debida a la presencia del producto introducido en el neumático.



El kit está homologado únicamente para inflar los neumáticos del vehículo equipado de origen con este kit. En ningún caso deberá servir para inflar los neumáticos de otro vehículo, o cualquier otro objeto inflable (flotador, barco...). Evite las proyecciones sobre la piel al manipular la botella que contiene el producto de reparación. Si aún así salieran algunas gotas, aclare con abundante agua. No deje el kit de reparación al alcance de los niños. No se deshaga de la botella vacía en cualquier lugar. Entréguela a su Representante de la marca o a un organismo encargado de su recogida. La botella tiene un tiempo de vida limitado que viene indicado en su etiqueta. Compruebe la fecha de caducidad.

# NEUMÁTICOS

Acuda a un Representante de la marca para sustituir el tubo de inflado y la botella de producto de reparación.

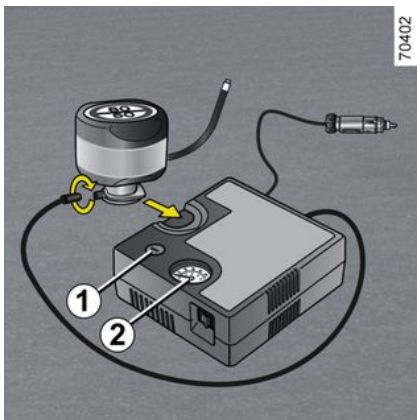

Según el vehículo, en caso de pinchazo, utilice el kit situado en el maletero o debajo de la moqueta del maletero.



## Vehículo equipado con advertencia de pérdida de presión de los neumáticos

En caso de inflado insuficiente (pinchazo, baja presión, etc.), se

ilumina el testigo  en el cuadro de instrumentos → 143.

## Con el motor en marcha y el freno de aparcamiento puesto,

- desconectar los accesorios que estén conectados en las tomas del vehículo;
- en el caso de vehículos equipados con sistema de remolcado, desconectar la toma si está instalada;
- **Consulte la información sobre el compresor del kit de inflado** situado en el maletero del vehículo y siga las instrucciones;
- inflar el neumático a la presión recomendada → 227;
- tras un máximo de **15 minutos**, detener el inflado y leer la presión (en el manómetro **2**);

**Nota:** durante el vaciado de la botella (aproximadamente 30 segundos), el manómetro **2** indica brevemente

una presión de **6 bar**, a continuación, desciende.

– Ajustar la presión: para incrementarla, continuar el inflado con el kit; para reducirla, presionar el botón **1**.

**Si no se ha alcanzado una presión mínima de 1,8 bar después de 15 minutos, no es posible efectuar la reparación; no conducir el vehículo y consultar con un representante de la marca.**



Antes de utilizar este kit, estacione el vehículo a una distancia suficiente de la zona de circulación, active las luces de emergencia, ponga el freno de aparcamiento, pida a los pasajeros que abandonen el vehículo y que se mantengan alejados de la zona de circulación.

# NEUMÁTICOS



En caso de estacionar en el arcén de la vía, debe advertir al resto de conductores de la presencia de su vehículo colocando el triángulo de señalización u otros dispositivos prescritos por la legislación local del país donde se encuentre.

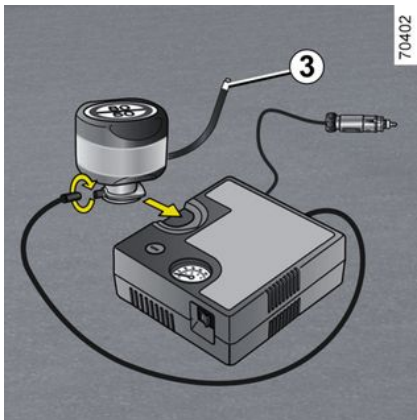

Una vez que el neumático esté correctamente inflado, extraer el kit: desenroscar lentamente el adaptador de inflado del envase **3** para evitar salpicaduras del producto y guardarlo en un

envoltorio de plástico para impedir fugas del producto.

- Pegue la etiqueta de recomendación de conducción (situada debajo de la botella) en un lugar del salpicadero que sea visible para el conductor.
- Recoja el kit.
- Al final del primer inflado, el neumático seguirá perdiendo aire. Debe realizar un breve recorrido para que el orificio quede taponado.
- Iniciar la marcha inmediatamente y circular a una velocidad comprendida entre 20 y 60 km/h para que el producto quede repartido de manera uniforme por el interior del neumático; tras circular durante 3 kilómetros, detener el vehículo y controlar la presión.
- Si la presión es superior a 1,3 bares pero inferior a la presión recomendada (consulte la etiqueta pegada en el marco de la puerta del conductor), ajústela. En caso contrario, contactar con un distribuidor autorizado: no se puede reparar el neumático.

## Precaución de utilización del kit

El kit no debe funcionar durante más de 15 minutos seguidos;

La botella deberá sustituirse tras su primer uso, incluso aunque quede líquido dentro.



En caso de frenazo brusco, los objetos pueden deslizarse bajo los pedales e impedir su utilización.



Atención, un tapón de válvula sin colocar o mal apretado puede perjudicar a la estanquidad de los neumáticos y provocar pérdidas de presión. Ponga siempre en las válvulas unos tapones idénticos a los de origen y compruebe que están bien apretados.

## NEUMÁTICOS



Tras una reparación mediante el kit, no se pueden recorrer más de 200 km. Además, reduzca la

velocidad y

no superar en ningún caso los 80 km/h. Para recordar estas indicaciones, pegue la etiqueta prevista para ello en un emplazamiento del salpicadero que pueda ver.

Según el país o la legislación local, un neumático reparado con el kit de inflado de los neumáticos deberá ser sustituido.

# REPARACIÓN

## Remolcado: avería

### Tipos de avería

#### Caso de avería de energía

En el supuesto de que la batería de tracción esté totalmente descargada, se permite cualquier tipo de remolcado: **en un camión de plataforma o por carretera** mediante la anilla de remolque (consultar las páginas siguientes).

#### En cualquier otro caso

**Solo se autoriza el remolcado en plataforma.**

#### Remolcado en plataforma



Es **obligatorio** el remolque en plataforma en cualquier caso distinto de la inmovilización del vehículo tras una descarga completa de la batería de tracción. En el caso de que la avería

sea de energía, consulte las páginas siguientes.

Antes de cualquier servicio de asistencia, introduzca la llave en el contacto para desbloquear la columna de dirección. Gírela a la posición **M**.

Es imperativo respetar la reglamentación en vigor sobre la recuperación tras avería.

#### Remolcado en carretera en caso de fallo de energía



En caso de descarga completa de la batería de tracción, es posible remolcar en plataforma o remolcar el vehículo con la argolla de remolcado siguiendo las instrucciones que se indican a continuación.

Antes de remolcar, inserte la llave en el contactor para desbloquear la columna de dirección: Gírela a la posición **M**. Colocar la palanca en la posición de punto muerto **N**.

La columna se desbloquea, las funciones accesorias tienen alimentación: se pueden utilizar las luces del vehículo (luces de emergencia, luces de freno, etc.). Por la noche, el vehículo debe llevar las luces puestas.

Es imperativo respetar la reglamentación en vigor sobre el remolcado.



Con el motor parado las asistencias de dirección y de frenado no se encuentran operativas.



No se puede sostener el coche desde el brazo inferior ni desde el eje trasero. Para sostener el coche, existe un lugar específico.



# REPARACIÓN

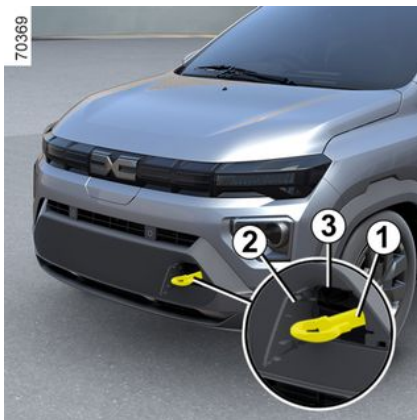
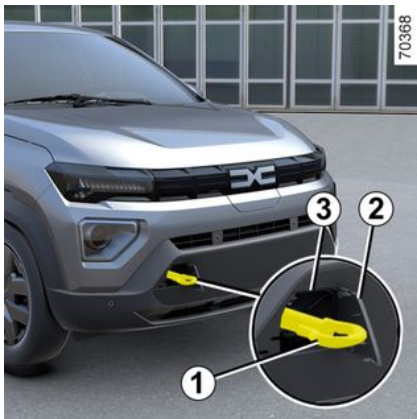

## Punto de remolcado delantero 3.

Este punto de remolcado se debe emplear solamente para remolcar, en nin-

gún caso debe servir para levantar directa o indirectamente el vehículo.



Asegúrese de que la argolla de remolcado esté atornillada correctamente.

**De lo contrario, existe el riesgo de perder el objeto remolcado.**

Suelte la tapa **2** introduciendo un destornillador de punta plana o similar por debajo.

**Apretar el anillo de remolcado 1 a tope**, primero a mano hasta que se detenga.

Utilizar exclusivamente la anilla de remolcado **1** ubicada debajo de la moqueta del maletero, en el kit de herramientas → 229.

**Nota:** no utilizar un anillo de remolcado que presente daños.



No saque la llave del contactor de arranque durante el remolcado.



El vehículo no dispone de punto de remolcado trasero y, por lo tanto, no tiene autorización para remolcar ninguna carga



No deje nunca herramientas sueltas en el vehículo, ya que existe el riesgo de que salgan proyectadas en caso de frenado. Tras su uso, compruebe que las herramientas estén correctamente encajadas en el kit de herramientas y, según el vehículo, posicónelo correctamente en su alojamiento.

**Riesgo de lesiones.**

## Batería: recuperación en caso de avería

### Batería de 12 V

La batería secundaria es de 12 V: suministra energía para el funcionamiento de los equipos del vehículo (luces, limpiaparabrisas, sistema de audio,

## REPARACIÓN

etc.) y de algunos sistemas de seguridad como el ABS.

 No utilizar el vehículo eléctrico para volver a arrancar la batería de 12 V de otro vehículo, puesto que la potencia eléctrica de 12 V del vehículo eléctrico no es suficiente para llevar a cabo la operación.

**Riesgo de que se estropee el vehículo.**

 Para no dañar su vehículo, se prohíbe cargar su batería secundaria de 12 voltios mediante:

- un cargador de batería externo;
- una batería de otro vehículo.

Consulte a un Representante de la marca.



Al realizar intervenciones dentro del compartimento del motor, tenga en cuenta que algunos elementos pueden estar calientes. Además, el ventilador puede ponerse en marcha en cualquier momento.

**Riesgo de quemaduras o de lesiones.**

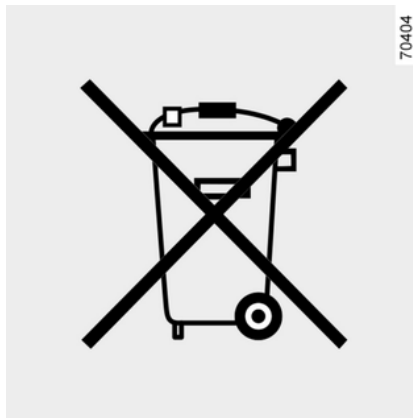

No tirar las pilas usadas; entregarlas en un centro encargado de su recogida y reciclaje.



Algunas baterías pueden exigir determinadas condiciones de recarga.

Consulte a su Representante de la marca. Evite los riesgos de chispa que puedan originar una explosión inmediata y proceda a cargar la batería en un local bien aireado.

**Existe riesgo de lesiones graves.**

## REPARACIÓN



Maneje la batería con precaución, ya que contiene ácido sulfúrico que no debe entrar en contacto con los ojos o con la piel. Si esto ocurriese, lave con agua abundante y si fuera necesario consulte a un médico.

Mantenga las llamas, puntos incandescentes o chispas alejados de la batería hay riesgo de explosión.

Al realizar intervenciones cerca del motor, tenga en cuenta que éste puede estar caliente. Además, el ventilador puede ponerse en marcha en cualquier momento.

**Riesgo de lesiones.**

# FAROS, LUCES: SUSTITUCIÓN DE LAS LÁMPARAS

## Iluminación exterior: sustitución de las lámparas

### Luces delanteras

#### sustitución de las bombillas

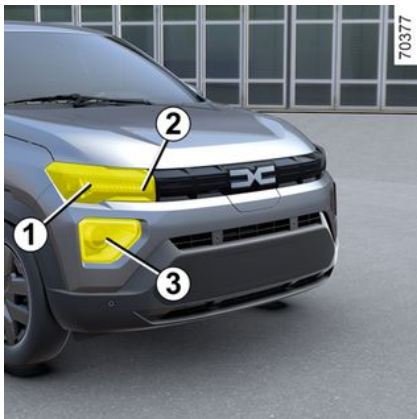

- Luz indicadora de dirección LED **1**
- Luz de día/luz de posición LED **2**
- Luz de carretera/luz de cruce **3**

#### Luz de carretera/cruce

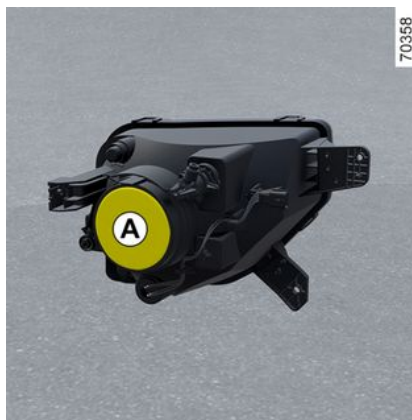

- Extraer la tapa **A**.

#### Tipo de lámpara: HB3



Al realizar intervenciones en las proximidades del motor, tenga en cuenta que este puede estar caliente. Además, el motor-ventilador puede ponerse en marcha en cualquier momento.

#### Riesgo de lesiones.

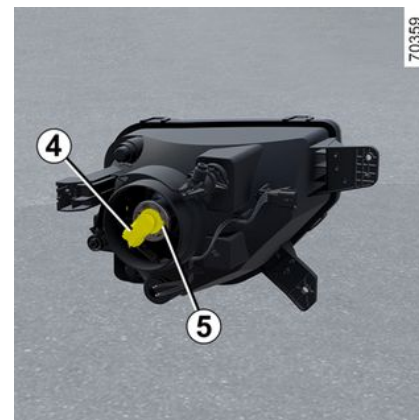

- Extraer el conector de la lámpara **4**. Soltar el muelle **5** y sacar la lámpara.

#### No tocar el cristal de la lámpara, sostener por el casquillo.

- Es imprescindible utilizar lámparas anti U.V. 55 W, para no dañar el plástico de los faros. Marcar la posición de la lámpara antes de desmontarla para colocarla correctamente durante el montaje. Después de cambiar la lámpara, es necesario volver a colocar correctamente la tapa.

#### Luz indicadora de dirección LED

Consulte a un Representante de la marca.

# FAROS, LUCES: SUSTITUCIÓN DE LAS LÁMPARAS



Las lámparas están sometidas a mucha presión y pueden estallar durante la sustitución.

**Riesgo de lesiones.**



Cualquier intervención (o modificación) en el sistema eléctrico debe ser efectuada por un representante de la marca, ya que una conexión incorrecta podría causar daños al equipo eléctrico (cableado, elementos y, en particular, el alternador). Además, su representante de la marca dispone de todas las piezas necesarias para la adaptación.



Según la legislación o por precaución, consiga en un Representante de la marca una caja de repuesto que incluya un juego de lámparas y un juego de fusibles.

## Luces traseras

### sustitución de las bombillas

### Luces indicadoras de posición/parada LED 1



Para desmontar la lámpara 1, consultar a un distribuidor oficial.

### Luces de posición traseras (luces indicadoras de dirección 2/luces de marcha atrás 3)

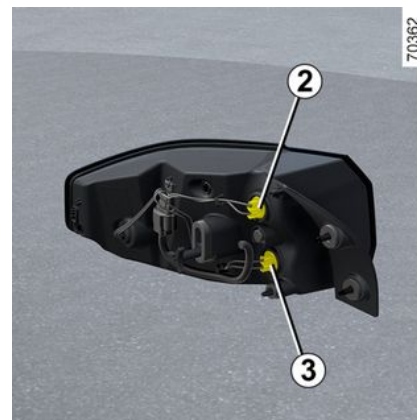

Girar el portalámparas 2 o 3 y sacarlo.

Luz indicadora de dirección 2. **Tipo de lámpara: WY16W.**

Luz de marcha atrás 3 **Tipo de lámpara: W16W.**



Tenga cuidado al sustituir las lámparas. Si se cambia su posición, pueden producirse fallos de funcionamiento de la lámpara. consultar a un distribuidor autorizado.

### Luz de freno sobreelevada 4

## FAROS, LUCES: SUSTITUCIÓN DE LAS LÁMPARAS



Se puede acceder a la bombilla de luz de freno sobreelevada **4** desde el maletero.

Deslice la tapa de la bombilla hacia abajo para soltarla.



Gire el portalámparas **5** un cuarto de vuelta, suéltelo y retire la bombilla.

**Tipo de lámpara: W16W.**

### Nuevo montaje

Para montarlo de nuevo, proceda en sentido inverso al desmontaje teniendo cuidado de no dañar los cables.

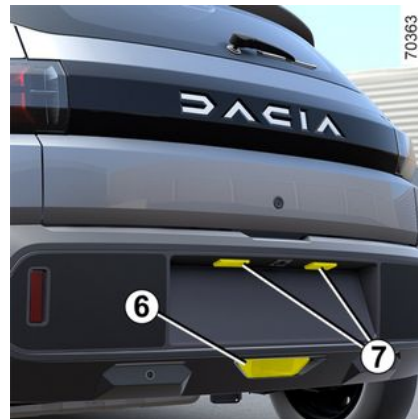

### Luz antiniebla trasera **6**

Acceda al portalámparas situado debajo del parachoques trasero y, a continuación, aflójelo girando hacia el centro del vehículo y retire la bombilla.

**Tipo de lámpara: W16W.**

### Luz de placa de matrícula LED **7**

Consulte a un Representante de la marca.

# FAROS, LUCES: SUSTITUCIÓN DE LAS LÁMPARAS

## Iluminación interior: sustitución de las lámparas

### Luces de plafonier 1



Liberar la luz del plafonier **1** empleando un útil similar a un destornillador de punta plana.

Saque la lámpara concernida.

**Tipo de lámpara: C5W.**



Las lámparas están sometidas a mucha presión y pueden estallar durante la sustitución.

**Riesgo de lesiones.**



Tenga cuidado al sustituir las lámparas. Si se cambia su posición, pueden producirse fallos de funcionamiento de la lámpara.



# ESCOBILLAS DE LOS LIMPIAPARABRISAS: SUSTITUCIÓN

## Sustitución de las escobillas del limpiaparabrisas delantero 1

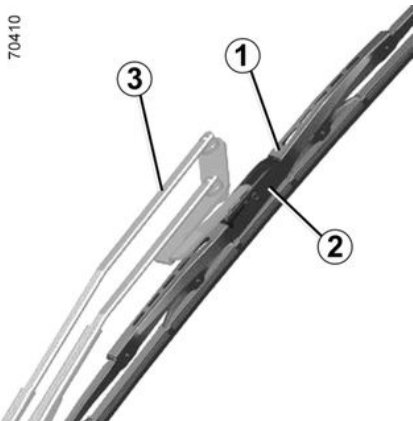

Con los limpiaparabrisas apagados y el contacto quitado, levantar el brazo del limpia 3, presionar la pestaña 2 y empujar la escobilla hacia abajo para liberarla de su alojamiento.

### Colocación de la escobilla del limpiaparabrisas delantero

Haga deslizar la escobilla por el brazo hasta encajarla. Asegúrese de que la escobilla queda bien sujeta. Vuelva a colocar el limpiaparabrisas en la posición de parada.

Al sustituir todo el conjunto, no presionar nunca la goma de la escobilla del limpia 1.



- En tiempo de heladas, asegúrese de que las escobillas del limpiaparabrisas no estén inmovilizadas por el hielo (existe riesgo de calentamiento del motor eléctrico).
- Vigile el estado de las escobillas de los limpiaparabrisas. Deben sustituirse en cuanto pierdan eficacia; aproximadamente una vez al año.

Al sustituir la escobilla, una vez que se haya extraído, no dejar que el brazo del limpiaparabrisas caiga contra el cristal ya que existe el riesgo de rotura.

## Sustitución de las escobillas del limpiaparabrisas trasero 4

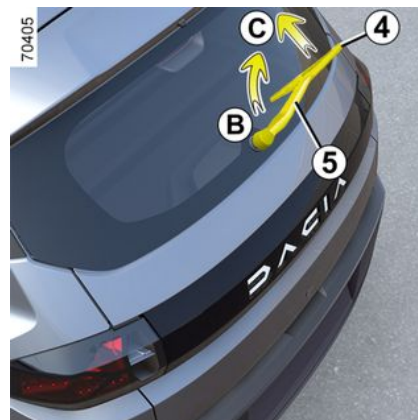

Con el limpiaparabrisas en la posición de aparcamiento y el contacto quitado, levantar el brazo del limpiaparabrisas 5. Girar la escobilla del limpiaparabrisas 4 hasta que ofrezca algo de resistencia (movimiento B). Tirar de la escobilla (movimiento C) para liberarla.

### Colocación de la escobilla del limpiaparabrisas trasero

Para montar la escobilla del limpia, proceda en el sentido inverso al desmontaje. Asegúrese de que la escobilla queda bien sujeta.



## ESCOBILLAS DE LOS LIMPIAPARABRISAS: SUSTITUCIÓN



Verifique el estado de las escobillas. El mantenimiento correcto de las mismas depende de usted:

- limpie las escobillas, el parabrisas y la luneta regularmente con agua jabonosa;
- no utilice los limpiaparabrisas cuando el cristal esté seco;
- sepárelos del parabrisas si han estado mucho tiempo sin funcionar.

# FUSIBLES

## Caja de fusibles



Si un componente eléctrico no funciona, verifique el estado de los fusibles.

Tirar de la tapa **A** desde el borde inferior o, según el vehículo, tirar de la tapa **B** para extraerla y tener acceso a los fusibles.

### Pinza de apriete **C**

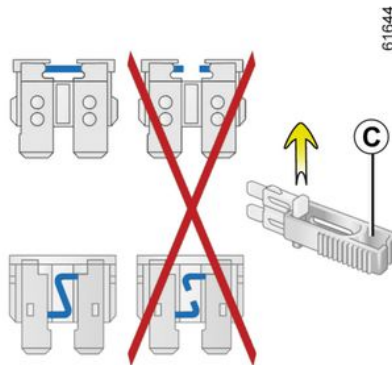

Extraer el fusible con las pinzas **C** situadas en la parte trasera de la tapa **A** o **B**.

Para sacarlo de la pinza, deslícelo lateralmente.

Se recomienda no utilizar los emplazamientos de los fusibles libres.

 Según la legislación vigente o por precaución, consiga en su Representante de la marca una caja de repuesto que incluya un juego de lámparas y un juego de fusibles

 Compruebe el fusible en cuestión y **sustitúyalo, si es necesario, por uno de la misma capacidad.**











Un fusible con demasiado amperaje puede crear un calentamiento excesivo de la red eléctrica (hay riesgo de incendio), en caso de consumo anormal de un equipamiento.

## Asignación de los fusibles









(La presencia y la ubicación de los fusibles dependen del nivel de equipamiento del vehículo)





Símbolo	Asignación
	Interruptor de ayuda al aparcamiento/Limitador de velocidad

# FUSIBLES

	Relé de seguridad niños/ Sensor de luz automático
	Fusible de EVC
	Caja telemática de vehículo compartido
	Limpiaparabrisas delant- ero
	Relé de luz de marcha atrás (Luces traseras/Na- vegación de coste ultra bajo/BCM)
	Luz de día/Luz trasera derecha/Luz de carretera/ Luz de cruce
	Radio/BCM/ECU de ges- tión de la energía
	Toma de accesorios
	Motor del ventilador/Man- do de climatización
	Elevallunas eléctrico de- lantero
<b>UCH</b>	BCM

Símbolo	Asignación
---------	------------

	Luz de techo/Bobina de relé de mando de elevallu- nas
	Grupo
<b>EMM</b>	ECU gestión de energía
	Bocina
	Mando de intermitentes
	Bloqueo de puertas
	Compresor de aire acondi- cionado/Bobina del relé de mando de transmisión
	Retrovisor exterior
<b>M</b>	BCM/Palanca de cambio de velocidades/Cuadro de instrumentos/ECU de ges- tión de la energía
	Interruptor de luz de freno
	Limpiaparabrisas trasero/ lavaparabrisas/relé de luz de marcha atrás
	Dirección asistida electró- nica

Símbolo	Asignación
	Airbag
	Desempañador
<b>E.S.P.</b>	Transpondedor/Control electrónico de estabilidad/ Interruptor de luz de freno
	Elevallunas eléctrico trasero
	Invertidor

 Para identificar los fusibles, utilice la etiqueta de asignación de los fusibles situada en el compartimento. Para la sustitución de algunos fusibles, es necesaria la intervención de un profesional cualificado. Estos fusibles no figuran en la etiqueta. Intervenga únicamente en los fusibles indicados en las etiquetas.

# INSTALACIÓN Y USO DE LOS ACCESORIOS



## Accesorios eléctricos y electrónicos

Antes de instalar este tipo de accesorio (en particular, los emisores/receptores: banda de frecuencias, nivel de potencia, posición de la antena, etc.), asegúrese de que sea compatible con su vehículo. Consulte a un Taller Autorizado.

Antes de conectar un accesorio a una toma, asegúrese de que no se supere la potencia máxima autorizada para la toma → 207 → 202. **Riesgo de incendio**

Cualquier actuación en el circuito eléctrico y/o electrónico del vehículo únicamente la debe realizar un profesional cualificado. Cualquier conexión y/o instalación incorrecta de accesorios eléctricos/electrónicos que no estén homologados por el fabricante pueden llevar a:

- daños en los equipos eléctricos y/o electrónicos;
- daños en los componentes que estén conectados;
- la recogida y tratamiento de datos del vehículo;
- una violación de la intimidad (modificación, supresión o acceso injustificado a datos personales).

### **Riesgo de accidentes graves. Riesgo de violación de la privacidad.**

Si en el futuro se instalan equipos eléctricos, es preciso asegurarse de que se informa del valor nominal y de la posición del fusible correspondiente.

### **Utilización de la toma de diagnóstico**

El uso de accesorios electrónicos en la toma de diagnóstico puede causar graves alteraciones en los sistemas electrónicos del vehículo y/o causar una violación de la privacidad (modificación, eliminación o acceso injustificado a los datos personales). Para su seguridad, recomendamos que utilice únicamente accesorios electrónicos homologados por el fabricante. Consulte a un Representante de la marca. **Riesgo de accidente grave. Riesgo de violación de la privacidad.**

### **Montaje posterior de accesorios**

En caso de que se deseen instalar accesorios en el vehículo; contactar con un concesionario autorizado. Además, para asegurarse del correcto funcionamiento de su vehículo y evitar riesgos que puedan afectar a su seguridad, le aconsejamos utilice los accesorios específicos homologados, adaptados a su vehículo y que son los únicos garantizados por la marca.

Si utiliza una barra antirrobo, fíjela únicamente en el pedal de freno.

### **Obstrucciones que afectan al conductor**

## INSTALACIÓN Y USO DE LOS ACCESORIOS

En el lado del conductor, utilice exclusivamente alfombrillas adaptadas al vehículo, sujetándolas con los elementos preinstalados y comprobando con frecuencia su fijación. No coloque una alfombrilla encima de otra. **Los pedales pueden quedarse atascados.**

# AVERÍAS DE FUNCIONAMIENTO

Los siguientes consejos le sacarán de un apuro rápida y provisionalmente; por seguridad, consulte lo antes posible con un Representante de la marca.

Anomalías	CAUSAS POSIBLES	QUÉ HACER
Es imposible realizar la carga de la batería de tracción.	Ausencia de corriente en las tomas domésticas o conexión incorrecta del cable en la toma doméstica.	Haga verificar la instalación (disyuntor, programador, etc.). Controlar las conexiones (toma de carga, etc.) → 26.
	La temperatura exterior es inferior a -26 °C.	Recargar el vehículo en un entorno más propicio → 234.
	El cable es defectuoso.	Consulte a un Representante de la marca para sustituirlo.
	El cable de carga no está bloqueado correctamente en el vehículo	Conectar correctamente el cable de carga al vehículo → 26.
La columna de dirección se queda bloqueada.	Volante bloqueado.	Para desbloquearlo, girar la llave y el volante de dirección → 130.
	Desincronización del telemando	Desbloquee la puerta del conductor con la llave en la cerradura de la puerta y, a continuación, arranque el motor para sincronizar el telemando

En carretera	CAUSAS POSIBLES	QUÉ HACER
La dirección se endurece.	Neumáticos mal inflados, mal equilibrados o dañados.	Controlar la presión de los neumáticos: si este no es el problema, revisarlos en un distribuidor autorizado.
Vibraciones.	Neumáticos mal inflados o mal equilibrados o estropeados.	Controlar la presión de los neumáticos; si no fuera la causa, revisar su estado en un distribuidor autorizado.

# AVERÍAS DE FUNCIONAMIENTO

En carretera	CAUSAS POSIBLES	QUÉ HACER
	Fugas de agua.	Controlar el nivel del líquido de refrigeración del depósito; debería contener líquido. Si no hubiera líquido de refrigeración, acuda lo antes posible a un representante de la marca.

Aparatos eléctricos	CAUSAS POSIBLES	QUÉ HACER
El limpiaparabrisas no funciona.	Escobilla del limpiaparabrisas pegada.	Despegue las escobillas antes de utilizar el limpiaparabrisas.
	Circuito eléctrico defectuoso.	Consulte a un Representante de la marca
	Fusible fundido.	Sustituir el fusible ➔ 244.
El limpiaparabrisas no se detiene.	Mandos eléctricos defectuosos.	Consulte a un Representante de la marca
Frecuencia más rápida de los intermitentes.	Lámpara fundida.	Sustituya la lámpara ➔ 244.
Las luces intermitentes ya no funcionan.	Circuito eléctrico defectuoso.	Consulte a un Representante de la marca
	Fusible fundido.	Sustituir el fusible ➔ 244.
Los faros no se encienden o ya no se apagan.	Circuito eléctrico o mando defectuoso.	Consulte a un Representante de la marca
	Fusible fundido.	Sustituya el fusible
Hay señales de condensación en los faros o en las luces traseras.	<p>No se trata de una anomalía. La presencia de restos de condensación puede ser un fenómeno natural relacionado con las variaciones de temperatura y humedad</p> <p>En este caso, los restos desaparecerán progresivamente al utilizar las luces.</p>	

# INFORMACIÓN SOBRE EL VEHÍCULO

## Placas de identificación del vehículo

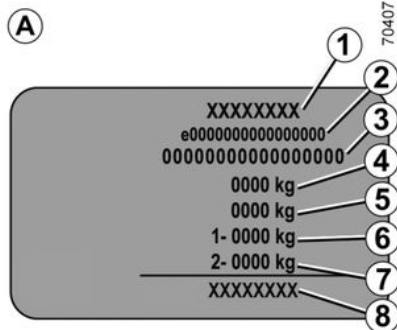
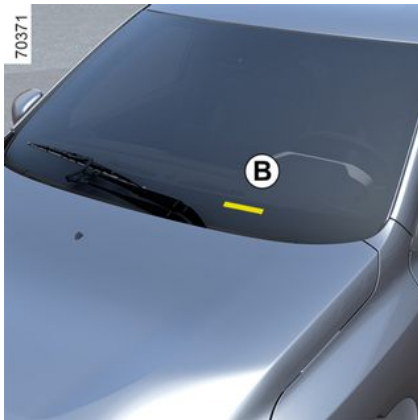

La información que figura en la placa de identificación del vehículo debe citarse en toda la correspondencia o pedidos.

### Placa de identificación del vehículo A

1. Nombre del fabricante.
2. Número de modelo comunitario o número de homologación.
3. Número de identificación.

**B.** Según el vehículo, se recuerda esta información en la marca .

4. PMAC (Peso Máximo Autorizado en Carga).
5. MTR (peso total rodante: vehículo totalmente cargado con remolque)

6. PTMA (Peso Total Máximo Autorizado) en el eje delantero.

7. PTMA en el eje trasero.

8. Dirección del fabricante.

## Identificación del motor, características del motor

### Placas de identificación del motor



### Característica del motor

Tipo de motor: 4DB



# INFORMACIÓN SOBRE EL VEHÍCULO

70408

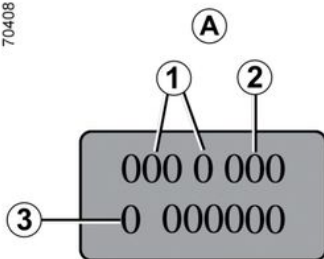

**La información existente en la placa del motor o en la etiqueta A debe figurar en todas sus cartas o pedidos.**

(La ubicación difiere según la motorización)

1. Tipo de motor.
2. Índice del motor.
3. Número del motor.

## Información técnica para los servicios de emergencia



El código QR de la etiqueta **A** permite que el personal de emergencias que emplea tabletas o teléfonos inteligentes pueda acceder de inmediato a la información técnica necesaria para intervenir en el vehículo en caso de accidente.

Asegurar que la etiqueta **A** esté siempre visible y disponible en el parabrisas y en la luneta trasera

**Cualquier modificación o deterioro impediría el acceso a la información**

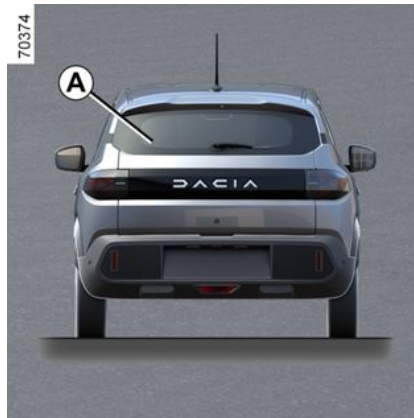

# INFORMACIÓN SOBRE EL VEHÍCULO

## Dimensiones (en metros)

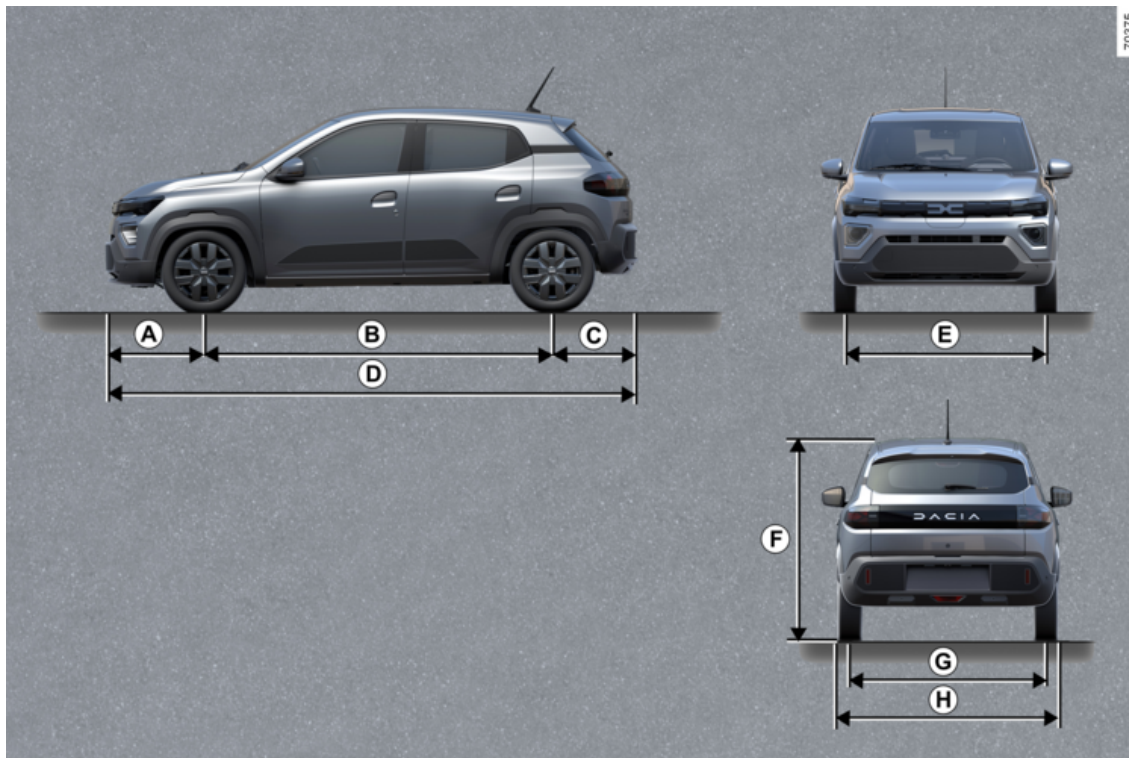

7

## INFORMACIÓN SOBRE EL VEHÍCULO

	<b>Dimensiones</b>
<b>A</b>	0.683
<b>B</b>	2.423
<b>C</b>	0.595
<b>D</b>	3.701
<b>E</b>	1,390
<b>F</b>	1,485
<b>G</b>	1,375
<b>H</b>	1622 a 1767 – 1767 con los retrovisores desplegados – 1622 con los retrovisores plegados

# INFORMACIÓN SOBRE EL VEHÍCULO

## Pesos (en kg)

Los pesos que se indican corresponden a un vehículo básico y sin opciones; varían en función de su equipamiento. Consulte a su Representante de la marca.

<b>Peso Máximo Autorizado en Carga (PMAC)</b> <b>Peso Total Máximo Autorizado (PTMA)</b> <b>Peso Total Rodante (PTR)</b>	<b>Pesos indicados en la placa de identificación del vehículo</b> <b>→ 250</b>
<b>Peso Remolque con Freno de inercia</b>	<b>prohibido</b>
<b>Peso Remolque sin Freno de inercia</b>	<b>prohibido</b>
<b>Carga admitida sobre la bola del enganche</b>	<b>prohibido</b>
<b>Carga máxima admisible sobre el techo con el dispositivo de transporte</b>	<b>prohibido</b>

7

## PIEZAS DE RECAMBIO Y REPARACIONES

Las piezas originales se basan en especificaciones muy estrictas y se someten a pruebas específicas. Por ello, estas piezas tienen un nivel de calidad como mínimo equivalente al de las piezas montadas en los vehículos nuevos.

Utilizando sistemáticamente las piezas de recambio de origen, usted tendrá la seguridad de preservar las prestaciones de su vehículo. Más aún, las reparaciones efectuadas en la Red de la marca con piezas de recambio de origen están garantizadas según las condiciones que se indican en el dorso de la orden de reparación.

# JUSTIFICANTES DE MANTENIMIENTO

VIN: .....

Fecha:	km:	N° de factura:	Comentarios/variantes
<b>Tipo de intervención:</b>		<b>Sello</b>	
Revisión <input type="checkbox"/> ..... <input type="checkbox"/>			
<b>Control anticorrosión:</b>			
CONFORME <input type="checkbox"/> NO CONFORME* <input type="checkbox"/>			
Fecha:	km:	N° de factura:	Comentarios/variantes
<b>Tipo de intervención:</b>		<b>Sello</b>	
Revisión <input type="checkbox"/> ..... <input type="checkbox"/>			
<b>Control anticorrosión:</b>			
CONFORME <input type="checkbox"/> NO CONFORME* <input type="checkbox"/>			
Fecha:	km:	N° de factura:	Comentarios/variantes
<b>Tipo de intervención:</b>		<b>Sello</b>	
Revisión <input type="checkbox"/> ..... <input type="checkbox"/>			
<b>Control anticorrosión:</b>			
CONFORME <input type="checkbox"/> NO CONFORME* <input type="checkbox"/>			

\*Véase la página específica

7

# JUSTIFICANTES DE MANTENIMIENTO

VIN: .....

Fecha:	km:	N° de factura:	Comentarios/variantes
<b>Tipo de intervención:</b>		<b>Sello</b>	
Revisión <input type="checkbox"/> ..... <input type="checkbox"/>			
<b>Control anticorrosión:</b>			
CONFORME <input type="checkbox"/> NO CONFORME* <input type="checkbox"/>			
Fecha:	km:	N° de factura:	Comentarios/variantes
<b>Tipo de intervención:</b>		<b>Sello</b>	
Revisión <input type="checkbox"/> ..... <input type="checkbox"/>			
<b>Control anticorrosión:</b>			
CONFORME <input type="checkbox"/> NO CONFORME* <input type="checkbox"/>			
Fecha:	km:	N° de factura:	Comentarios/variantes
<b>Tipo de intervención:</b>		<b>Sello</b>	
Revisión <input type="checkbox"/> ..... <input type="checkbox"/>			
<b>Control anticorrosión:</b>			
CONFORME <input type="checkbox"/> NO CONFORME* <input type="checkbox"/>			

\*Véase la página específica

# JUSTIFICANTES DE MANTENIMIENTO

VIN: .....

Fecha:	km:	N° de factura:	Comentarios/variantes
<b>Tipo de intervención:</b>		<b>Sello</b>	
Revisión <input type="checkbox"/>			
..... <input type="checkbox"/>			
<b>Control anticorrosión:</b>			
CONFORME <input type="checkbox"/> NO CONFORME* <input type="checkbox"/>			
Fecha:	km:	N° de factura:	Comentarios/variantes
<b>Tipo de intervención:</b>		<b>Sello</b>	
Revisión <input type="checkbox"/>			
..... <input type="checkbox"/>			
<b>Control anticorrosión:</b>			
CONFORME <input type="checkbox"/> NO CONFORME* <input type="checkbox"/>			
Fecha:	km:	N° de factura:	Comentarios/variantes
<b>Tipo de intervención:</b>		<b>Sello</b>	
Revisión <input type="checkbox"/>			
..... <input type="checkbox"/>			
<b>Control anticorrosión:</b>			
CONFORME <input type="checkbox"/> NO CONFORME* <input type="checkbox"/>			

\*Véase la página específica

7



# JUSTIFICANTES DE MANTENIMIENTO

VIN: .....

Fecha:	km:	N° de factura:	Comentarios/variantes
<b>Tipo de intervención:</b>		<b>Sello</b>	
Revisión <input type="checkbox"/> ..... <input type="checkbox"/>			
<b>Control anticorrosión:</b>			
CONFORME <input type="checkbox"/> NO CONFORME* <input type="checkbox"/>			
Fecha:	km:	N° de factura:	Comentarios/variantes
<b>Tipo de intervención:</b>		<b>Sello</b>	
Revisión <input type="checkbox"/> ..... <input type="checkbox"/>			
<b>Control anticorrosión:</b>			
CONFORME <input type="checkbox"/> NO CONFORME* <input type="checkbox"/>			
Fecha:	km:	N° de factura:	Comentarios/variantes
<b>Tipo de intervención:</b>		<b>Sello</b>	
Revisión <input type="checkbox"/> ..... <input type="checkbox"/>			
<b>Control anticorrosión:</b>			
CONFORME <input type="checkbox"/> NO CONFORME* <input type="checkbox"/>			

\*Véase la página específica

# JUSTIFICANTES DE MANTENIMIENTO

VIN: .....

Fecha:	km:	N° de factura:	Comentarios/variantes
<b>Tipo de intervención:</b>		<b>Sello</b>	
Revisión <input type="checkbox"/>			
..... <input type="checkbox"/>			
<b>Control anticorrosión:</b>			
CONFORME <input type="checkbox"/> NO CONFORME* <input type="checkbox"/>			
Fecha:	km:	N° de factura:	Comentarios/variantes
<b>Tipo de intervención:</b>		<b>Sello</b>	
Revisión <input type="checkbox"/>			
..... <input type="checkbox"/>			
<b>Control anticorrosión:</b>			
CONFORME <input type="checkbox"/> NO CONFORME* <input type="checkbox"/>			
Fecha:	km:	N° de factura:	Comentarios/variantes
<b>Tipo de intervención:</b>		<b>Sello</b>	
Revisión <input type="checkbox"/>			
..... <input type="checkbox"/>			
<b>Control anticorrosión:</b>			
CONFORME <input type="checkbox"/> NO CONFORME* <input type="checkbox"/>			

\*Véase la página específica

7

# JUSTIFICANTES DE MANTENIMIENTO

VIN: .....

Fecha:	km:	N° de factura:	Comentarios/variantes
<b>Tipo de intervención:</b>		<b>Sello</b>	
Revisión <input type="checkbox"/>			
..... <input type="checkbox"/>			
<b>Control anticorrosión:</b>			
CONFORME <input type="checkbox"/> NO CONFORME* <input type="checkbox"/>			
Fecha:	km:	N° de factura:	Comentarios/variantes
<b>Tipo de intervención:</b>		<b>Sello</b>	
Revisión <input type="checkbox"/>			
..... <input type="checkbox"/>			
<b>Control anticorrosión:</b>			
CONFORME <input type="checkbox"/> NO CONFORME* <input type="checkbox"/>			
Fecha:	km:	N° de factura:	Comentarios/variantes
<b>Tipo de intervención:</b>		<b>Sello</b>	
Revisión <input type="checkbox"/>			
..... <input type="checkbox"/>			
<b>Control anticorrosión:</b>			
CONFORME <input type="checkbox"/> NO CONFORME* <input type="checkbox"/>			

\*Véase la página específica

# CONTROL ANTICORROSIÓN

En caso de que la prórroga de la garantía esté condicionada por una reparación, ésta se indicará a continuación.

**VIN:** .....

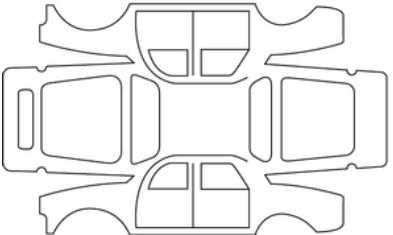
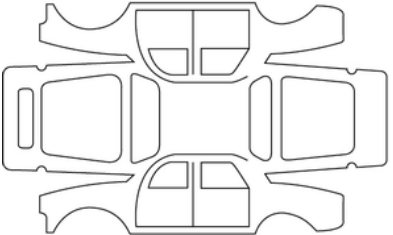
Fecha de reparación:		<b>Sello</b>
Realizar reparación por corrosión:		
Fecha de reparación:		<b>Sello</b>
Reparación que se debe efectuar:		

7

# CONTROL ANTICORROSIÓN

En caso de que la prórroga de la garantía esté condicionada por una reparación, ésta se indicará a continuación.

**VIN:** .....

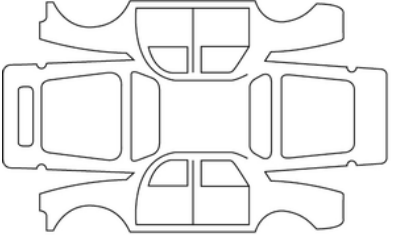
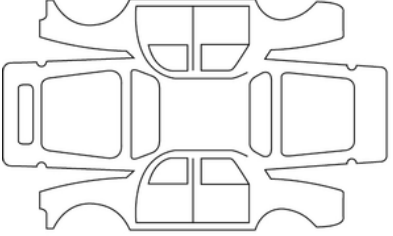
Fecha de reparación:		<b>Sello</b>
Realizar reparación por corrosión:		
Fecha de reparación:		<b>Sello</b>
Reparación que se debe efectuar:		

# CONTROL ANTICORROSIÓN

En caso de que la prórroga de la garantía esté condicionada por una reparación, ésta se indicará a continuación.

**VIN:** .....

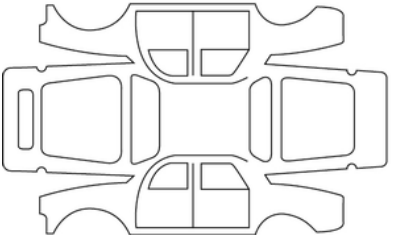
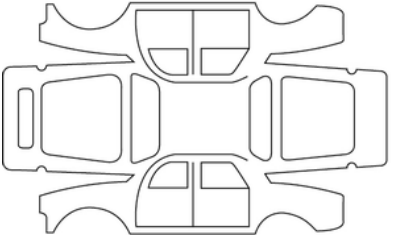
Fecha de reparación:		<b>Sello</b>
Realizar reparación por corrosión:		
Fecha de reparación:		<b>Sello</b>
Reparación que se debe efectuar:		

7

# CONTROL ANTICORROSIÓN

En caso de que la prórroga de la garantía esté condicionada por una reparación, ésta se indicará a continuación.

**VIN:** .....

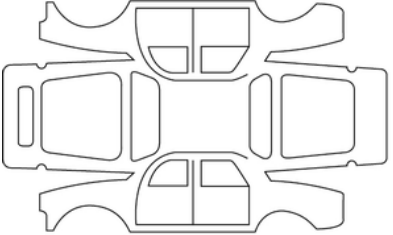
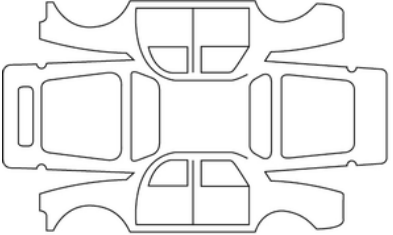
Fecha de reparación:		<b>Sello</b>
Realizar reparación por corrosión:		
Fecha de reparación:		<b>Sello</b>
Reparación que se debe efectuar:		

# CONTROL ANTICORROSIÓN

En caso de que la prórroga de la garantía esté condicionada por una reparación, ésta se indicará a continuación.

**VIN:** .....

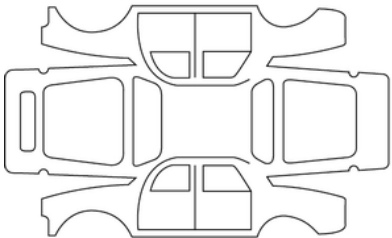
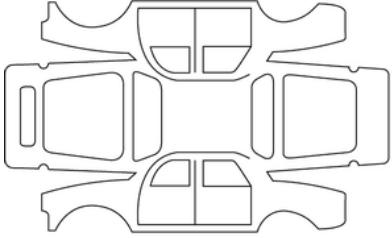
Fecha de reparación:		<b>Sello</b>
Realizar reparación por corrosión:		
Fecha de reparación:		<b>Sello</b>
Reparación que se debe efectuar:		

7



# CONTROL ANTICORROSIÓN

En caso de que la prórroga de la garantía esté condicionada por una reparación, ésta se indicará a continuación.

**VIN:** .....

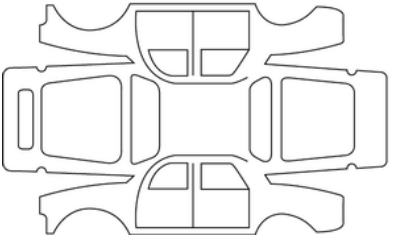
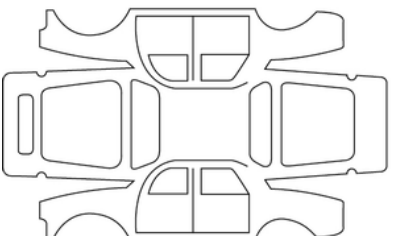
Fecha de reparación:		<b>Sello</b>
Realizar reparación por corrosión:		
Fecha de reparación:		<b>Sello</b>
Reparación que se debe efectuar:		

# CONTROL ANTICORROSIÓN

En caso de que la prórroga de la garantía esté condicionada por una reparación, ésta se indicará a continuación.

**VIN:** .....

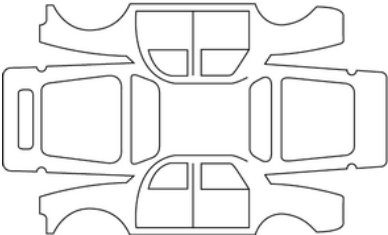
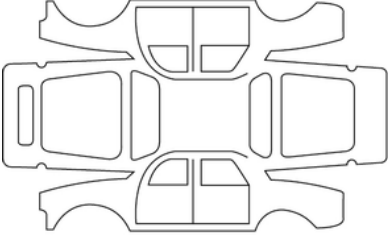
Fecha de reparación:		<b>Sello</b>
Realizar reparación por corrosión:		
Fecha de reparación:		<b>Sello</b>
Reparación que se debe efectuar:		

7

# ÍNDICE ALFABÉTICO

## A

Acceso al compartimento del motor, [214](#)  
Advertencia de velocidad excesiva, [171](#)  
Advertencia de vigilancia del conductor, [169](#)  
Airbag, [95](#)  
Airbag : activación del airbag del pasajero delantero, [95](#)  
Airbag : activación de los airbags del pasajero delantero, [95](#)  
Airbag : desactivación del airbag del pasajero delantero, [95](#), [95](#)  
Airbags : seguridad infantil, [95](#)  
Aire acondicionado, [197](#), [200](#)  
Aire acondicionado: informaciones y consejos de utilización, [200](#)  
Aireadores, [196](#), [197](#)  
Ajuste de la posición de conducción, [65](#)  
Alarma sonora, [54](#)  
Apertura de las puertas, [54](#), [54](#)  
Argolla de remolcado, [234](#)  
Asiento infantil elevador, [78](#)  
Asientos delanteros, [61](#), [61](#)  
Asientos traseros, [62](#)  
Asistencia al conductor, [171](#)  
Averías de funcionamiento, [95](#)  
Ayuda al aparcamiento, [184](#)  
Ayudas a la conducción, [171](#)

## B

Batería:, [219](#), [219](#)  
Batería: reparación, [235](#)  
Bloqueo/desbloqueo de las puertas, [55](#)

Bloqueo de las puertas, [54](#)  
Bloqueo eléctrico de las puertas, [54](#), [55](#)  
Bloqueo eléctrico de puertas, [55](#)  
Bocina, [127](#)

## C

Cable de carga, [29](#), [42](#)  
Calefacción, [196](#), [197](#), [197](#), [200](#)  
Cámara de marcha atrás, [189](#)  
Cambio de marcha, [132](#)  
Capó Motor, [214](#)  
Carga de energía, [29](#)  
Carga de la batería de tracción, [29](#)  
Carga del vehículo eléctrico, [29](#)  
Cenicero, [207](#)  
Ceniceros, [207](#)  
Cierre de las puertas, [54](#)  
Cierre de puertas, [54](#)  
Cinturones de seguridad, [64](#), [65](#)  
Compartimento, [209](#)  
Compartimento portaobjetos/equipamiento: compartimentos, [209](#)  
Compartimentos, [209](#)  
Conducción, [177](#)  
Consejos prácticos, [238](#)  
Consumo de energía, [108](#)  
Cristales, [205](#)  
Cuadro de instrumentos, [115](#)

# ÍNDICE ALFABÉTICO

## E

Elevalunas eléctricos, [205](#)  
Encendedor, [207](#)  
Encendedor., [207](#)  
Equipamiento, [209](#)  
Escobillas de los limpiaparabrisas: sustitución, [242](#)  
Especificaciones del motor, [250](#)

## F

Freno de mano, [132](#)

## G

Guantera, [209](#)

## I

Identificación del motor, [250](#)  
Iluminación: exterior, [238](#)  
Iluminación: luces de carretera, [238](#)  
Iluminación: luces de cruce, [238](#)  
Iluminación: luces de posición, [238](#)  
Iluminación exterior, [238](#)  
Iluminación interior, [206](#)  
Iluminación interior: sustitución de las lámparas, [241](#), [241](#)  
Iluminación y señalización exteriores, [122](#)  
Indicadores: indicadores de dirección, [127](#)  
Instalación eléctrica, [29](#)  
Instrumentos de control, [115](#)

Intermitentes, [238](#)

## L

Lavaparabrisas, [216](#)  
Limitador de velocidad, [177](#)  
Limpieza: interior del vehículo, [223](#)  
Líquido de refrigeración del motor, [216](#)  
Llaves, [50](#)  
Llave telemando, [50](#)  
Llave telemando: pilas, [52](#)  
Luces: indicadores de dirección, [238](#)  
Luces: sustitución de lámparas, [238](#)

## M

Mantenimiento: filtros, [217](#)  
Mantenimiento: guarnecido interior, [223](#)  
Mantenimiento de los guarnecidos interiores, [223](#)  
Montaje del asiento para niños, [83](#)

## N

Neumáticos, [225](#), [225](#)  
Niños, [95](#)  
Niveles:, [214](#), [217](#)

## O

Ordenador de a bordo, [102](#)

# ÍNDICE ALFABÉTICO

## P

Palanca de velocidades, [132](#), [132](#)  
Pantalla, [108](#)  
Parada del motor, [130](#)  
Piezas de recambio y reparaciones, [255](#)  
Pila (telemando), [52](#)  
Pilas de bloqueo de las puertas del telemando, [52](#)  
Plazas traseras, [62](#)  
Portón, [58](#)  
Presión de los neumáticos, [225](#), [227](#)  
Programación de la carga, [42](#)  
Puertas, [54](#), [54](#), [54](#), [55](#)  
Puesta en marcha del motor, [130](#)  
Puesto de conducción, [97](#)

## R

Recomendaciones importantes sobre el vehículo eléctrico, [29](#)  
Reconocimiento de señales de tráfico, [171](#)  
Refrigerante para tanques y depósitos, [216](#)  
Reglaje de asientos delanteros, [61](#)  
Reglaje de los asientos delanteros, [61](#)  
Regulador de velocidad, [177](#)  
Regulador de velocidad; limitador de velocidad, [177](#)  
Remolcado, [234](#)  
Remolcado: avería, [234](#)  
Reposacabezas traseros, [62](#)  
Resolución de problemas: batería, [235](#)  
Resolución de problemas: remolcado del vehículo, [234](#)

Resolución de problemas de la batería, [235](#)  
Retrovisores, [121](#)  
Rueda de repuesto de emergencia, [225](#)

## S

Seguridad de los pasajeros: pasajero delantero airbag, [95](#)  
Seguridad infantil, [50](#), [78](#), [78](#), [95](#)  
Selección de la marcha atrás, [132](#)  
Señales acústicas y luminosas, [127](#)  
Señalización de las luces de precaución, [127](#)  
Sillas infantiles, [78](#), [83](#)  
Sistema de calefacción y aire acondicionado, [196](#), [197](#), [197](#), [200](#)  
Sistema de retención infantil/asiento, [78](#)  
Sistema de ventilación, calefacción y aire acondicionado, [197](#), [200](#)  
Sustitución de lámparas, [238](#)  
Sustitución de las escobillas del limpiaparabrisas, [242](#)  
Sustitución de una lámpara, [238](#)

## T

Tanques y depósitos: lavaparabrisas, [216](#)  
Tapa de carga, [29](#)  
Telemando de bloqueo de las puertas, [50](#)  
Testigos de advertencia, [115](#)  
Toma de carga, [29](#)  
Toma para accesorios, [207](#), [207](#), [209](#)  
Transporte de niños, [78](#)

# ÍNDICE ALFABÉTICO

## U

Utilización de llave/telemando por radiofrecuencia, [50](#)

## V

Vehículo eléctrico, [20](#)





7711417637

Réf 7711417637 / Edition espagnole  
NU 1489-2 – 10/2024

