

DACIA DUSTER



PER PERSONE VERE, PROPRIO COME TE

Dacia Duster si spinge oltre: più robusto, più avventuroso e ancora più tecnologico, sia all'esterno sia negli interni. È al tuo fianco sempre e ovunque, nella vita di tutti i giorni e nel tempo libero, con la sua tecnologia connessa, le dotazioni esclusive e motorizzazioni altamente performanti. Una gamma ora ancora più completa, grazie alla versione 4x4 a doppia alimentazione GPL e benzina con cambio automatico, progettata per fruttare al massimo la guida in elettrico in ambito urbano.



**MOTORE HYBRID-G
150 4x4**

**DISPLAY
TOUCHSCREEN
CONNESSO DA 10"**

**VERSIONE 4X4
CON SELETTORE
DI TRAZIONE**

**FINO A 8 PUNTI
DI FISSAGGIO YOUCLIP**

MENU INTERATTIVO

01. DESIGN

02. ESPERIENZA DI GUIDA

03. CONNETTIVITÀ

04. COMFORT

**05. ASSISTENZA
ALLA GUIDA**

**06. EQUIPAGGIAMENTI
E ACCESSORI**

IL SUV ICONICO RINNOVATO

Quella di Dacia Duster è una storia costellata di successi, che continua il suo corso grazie alla sua versatilità, al design iconico e alle innate capacità off-road. Le protezioni laterali e per i passaruota in materiale Starkle® sottolineano il suo carattere da autentico SUV. Versatile e sempre pronto all'avventura, Dacia Duster è equipaggiato con barre del tetto modulari per adattarsi a ogni tua esigenza.



Firma luminosa a Y



Retrovisori esterni elettrici e riscaldati

UNA NUOVA ESPERIENZA A BORDO

Per gli interni del suo SUV più iconico, Dacia ha puntato su ergonomia, design e comfort. Il conducente ha a disposizione uno schermo touchscreen da 10" orientato in modo da garantire il massimo della comodità di utilizzo. Il driver display digitale da 7" è personalizzabile e consente di tenere sempre sotto controllo tutte le informazioni relative alla guida.



Il nuovo design del volante assicura un comfort di guida ottimale e rende al contempo più agevole l'accesso all'abitacolo. Per quanto concerne lo stile, la nuova firma luminosa a Y dei fari trova riscontro nel design dei braccioli delle porte e delle bocchette di aerazione, proposte in color rame sull'allestimento Extreme e in grigio megalite sulla versione Journey.



Sellerie in tessuto MicroCloud lavabile

[CLICCA E CONFIGURA](#)

NUOVO MOTORE HYBRID 4X4

Dacia continua a volgere lo sguardo al futuro con l'innovativo motore Hybrid-G 150 4x4, capace di sorprenderti per prestazioni e versatilità. Questo Mild Hybrid di ultima generazione abbina la propulsione elettrica a un sistema a doppia alimentazione benzina e GPL, conferendo a Duster un'autonomia complessiva fino a 1500 km. Il cambio automatico a 6 rapporti con palette al volante assicura passaggi di marcia fluidi e reattivi. In ambito urbano, il motore elettrico consente di viaggiare fino al 65% del tempo in modalità 100% elettrica, con una significativa riduzione di consumi ed emissioni.



Due serbatoi, per benzina e GPL, abbinati a un motore elettrico sull'asse posteriore, uniscono le loro prestazioni per una versatilità senza precedenti. All'avviamento, il motore funziona esclusivamente a benzina e permette di passare all'alimentazione a GPL quando viene raggiunta la temperatura adeguata.

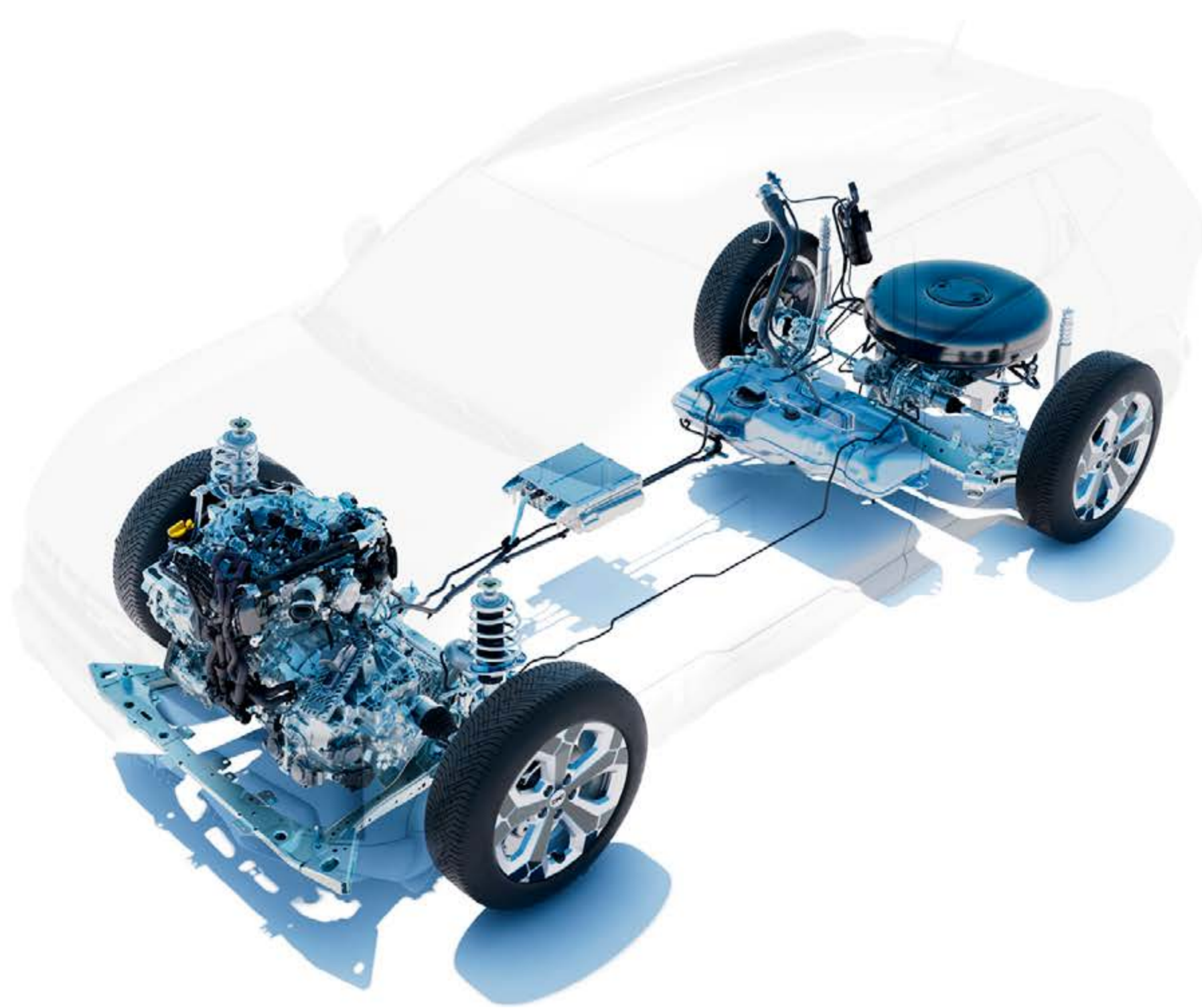

Il massimo dell'autonomia grazie alla combinazione di trazione elettrica, GPL e benzina



Palette del cambio al volante



Cambio automatico a 6 rapporti e selettore delle modalità di guida

MOTORIZZAZIONI HYBRID AD ALTE PRESTAZIONI

Dacia Duster introduce una gamma completa di motorizzazioni Mild Hybrid e Full Hybrid, tra cui il nuovo motore Full Hybrid 155 abbinato a un cambio automatico senza frizione. Il risultato è un piacere di guida senza compromessi: fino all'80% del tempo di percorrenza in città in modalità 100% elettrica e fino al 40% di risparmio di carburante⁽¹⁾. La batteria si ricarica automaticamente nelle fasi di decelerazione e frenata



Disponibile anche con motore Eco-G 120 a doppia alimentazione benzina e GPL, con un'autonomia complessiva superiore a 1300 km. Consente un risparmio di carburante fino al 30% (sui costi di utilizzo) e una riduzione delle emissioni di CO2 del 10%⁽¹⁾.

Dacia Duster è disponibile anche nella versione Mild Hybrid 4x4 a benzina da 140 cv, equipaggiata con un sistema elettrico in grado di supportare il motore nelle fasi di partenza e accelerazione, per una guida più dinamica e consumi contenuti.



(1) In ambito urbano, rispetto a un motore termico equivalente

UN VERO FUORISTRADA

Grazie al selettore della modalità di guida e al nuovo cambio automatico, la versione 4x4 di Dacia Duster è in grado di adattarsi all'istante a qualunque situazione! Altezza da terra fino a 208 mm, angolo di attacco fino a 31° per affrontare le salite in modalità 4x4 e protezioni antigraffio in materiale Starkle®: Duster conferma il suo DNA di SUV autentico e le sue innate capacità da fuoristrada.



Grazie al menu "All Road Info" e alle immagini della telecamera MultiView puoi tenere sempre sotto controllo l'angolo di inclinazione del veicolo sul display centrale da 10".



Display touchscreen con informazioni 4x4: pendenze e distribuzione della trazione sugli assi



Selettore della modalità 4x4

[CLICCA E CONFIGURA](#)

UN'ESPERIENZA DI BORDO SEMPRE PIÙ DIGITALE

Il sistema multimediale Media Nav Live rappresenta la risposta a tutte le tue esigenze quotidiane. Dal suo ampio schermo touchscreen da 10" puoi accedere alla navigazione con mappe sempre aggiornate e traffico in tempo reale ⁽¹⁾. Per il massimo della comodità durante i tuoi viaggi, puoi approfittare della replicazione wireless dello smartphone compatibile con Android Auto™ e Apple CarPlay®, oltre che dei pratici servizi connessi, tra cui la localizzazione del tuo veicolo e le informazioni sulla guida mediante la app MY Dacia. E per quanto concerne l'intrattenimento di bordo, non devi fare altro che lasciarti avvolgere dal suono dei sei altoparlanti del sistema audio Arkamys® 3D.



La versione Essential di Duster ti consente di controllare il sistema multimediale dal tuo smartphone: radio, 4 altoparlanti, Bluetooth®, controlli al volante e controllo vocale. E per un'esperienza ancora più intuitiva e comoda, l'app Media Control ti permette di gestire molte funzioni direttamente dal tuo smartphone.



(1) Aggiornamenti inclusi per 8 anni.
Android Auto™ è un marchio di Google Inc. Apple CarPlay® è un marchio di Apple Inc.

CLICCA E CONFIGURA

NUOVO SISTEMA DI FISSAGGIO YOUCLIP

YouClip è il pratico sistema di fissaggio multifunzione che ti consente di agganciare facilmente un'ampia gamma di accessori. Gli accessori possono essere posizionati in maniera semplice e intuitiva ai 5 o 6 punti di fissaggio distribuiti nell'abitacolo e nel bagagliaio. Sono inoltre disponibili in opzione 2 punti di fissaggio supplementari dietro ai poggiatesta, per estendere il sistema e arrivare fino a 8 punti YouClip. Per aumentare il comfort a bordo puoi avvalerti della YouClip 3 in 1, che include un portabicchiere, una lampada e un gancio removibile.



La gamma YouClip comprende numerosi accessori pratici e intelligenti: il nuovo portaocchiali, la borsa pieghevole, il supporto per tablet e l'organizer per tenere sempre in ordine l'abitacolo. Gli accessori YouClip sono rimovibili e possono essere utilizzati in diverse posizioni all'interno del veicolo.



YouClip – custodia per occhiali



YouClip – supporto per tablet



YouClip – gancio

TUTTO LO SPAZIO DI CUI HAI BISOGNO

Ti invitiamo a scoprire un abitacolo spazioso, progettato in maniera intelligente in modo da garantire il massimo del comfort a te e ai tuoi passeggeri. La sua modularità lo rende estremamente versatile e in grado di rispondere a tutte le tue esigenze.

Gli interni sono accoglienti e offrono ampio spazio per i passeggeri dei sedili posteriori e un bagagliaio con capacità massima di 594 litri, caratterizzato da un pianale piatto per una gestione ancora più pratica dei bagagli.



Ancora più spazio a tua disposizione grazie alle barre tetto regolabili, perfette per trasportare tutto ciò di cui hai bisogno.



RISVEGLIA LA TUA VOGLIA DI AVVENTURA CON LA GAMMA InNature

Duster rende indimenticabile ogni tua avventura all'aria aperta. Il Pack Sleep(1) della gamma InNature, con letto matrimoniale removibile da 1,90 m di lunghezza e 1,30 m di larghezza, è la soluzione ideale per regalarti notti confortevoli a contatto con la natura. Si installa facilmente in meno di due minuti prevede anche un tavolo estraibile per la colazione e garantisce un ampio vano di carico: fino a 160 litri nella versione Hybrid e 175 litri per le altre motorizzazioni.



Le tendine oscuranti, disponibili in opzione, garantiscono la tua privacy e riducono la luce e i riflessi.

La tenda Dacia si collega al portellone di Duster e mette a tua disposizione fino a 3 posti letto. Il tuo campo base guadagna così ben 10 m² di spazio protetto nella parte posteriore del veicolo.

Libertà significa anche poter portare con sé, senza problemi di spazio, tutto il necessario. Il portapacchi da tetto della gamma InNature si fissa facilmente alle barre modulari in posizione trasversale oppure alle barre trasversali disponibili in opzione, che garantiscono una capacità di carico fino a 80 kg.



Tendine oscuranti opache



Tenda da portellone dacia (fino a 3 persone nella zona notte)



Portapacchi da tetto

[CLICCA E CONFIGURA](#)

LA SICUREZZA IN OGNI ISTANTE

Dacia Bigster è equipaggiato con sistemi di assistenza alla guida di nuova generazione, che completano la dotazione di bordo in termini di sicurezza e comfort di guida. Alcune funzioni possono essere disattivate in qualsiasi momento tramite il pulsante My Safety. Con Dacia, la tranquillità ti accompagna in ogni viaggio.

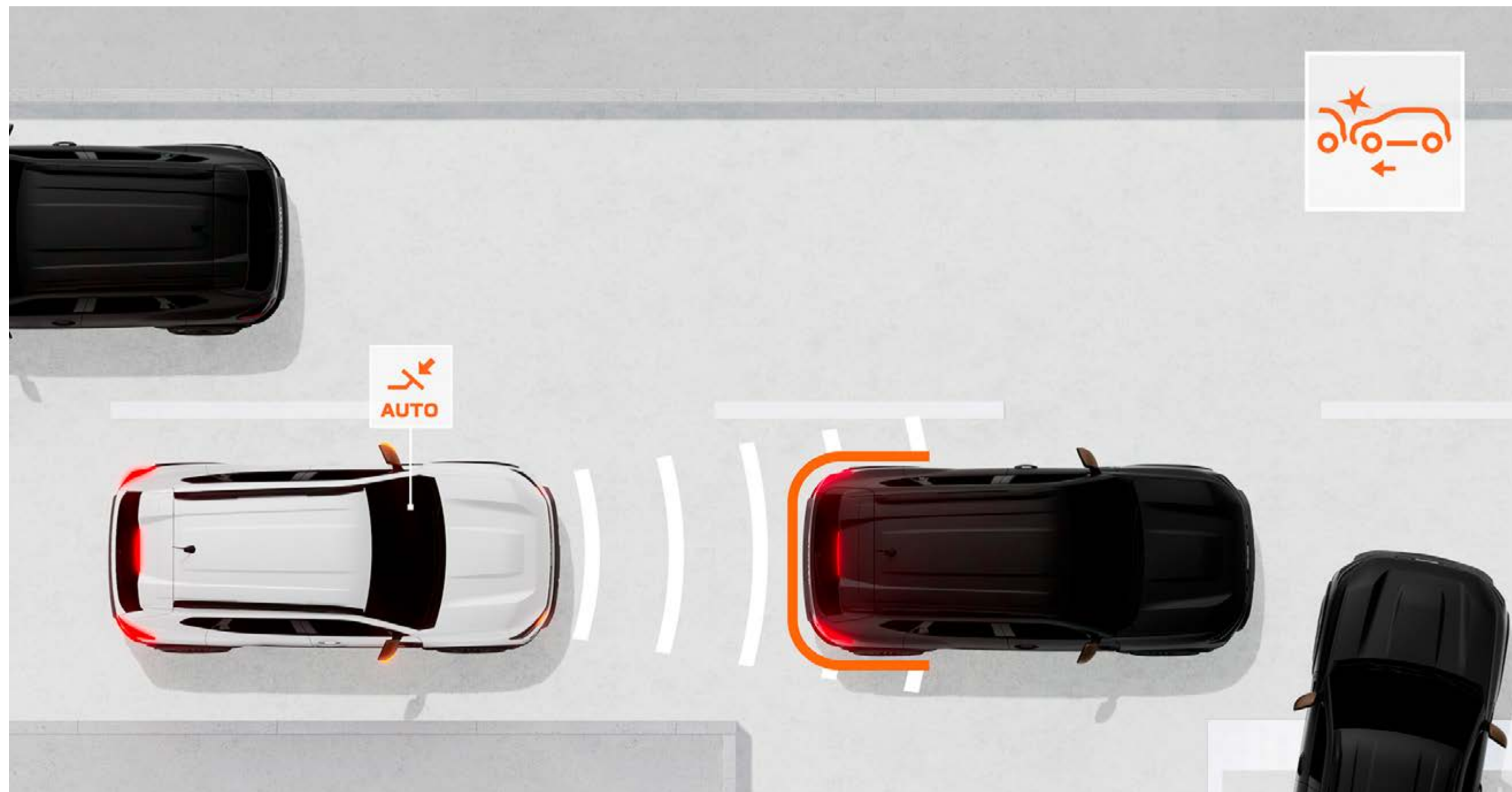

FRENATA DI EMERGENZA AUTOMATICA (AEB)

Il sistema previene il rischio di collisioni frontali con altri veicoli, con pedoni o ciclisti, sulla stessa corsia di marcia e agli incroci, avvisando il conducente in caso di un eventuale pericolo e frenando in maniera autonoma in caso di necessità.

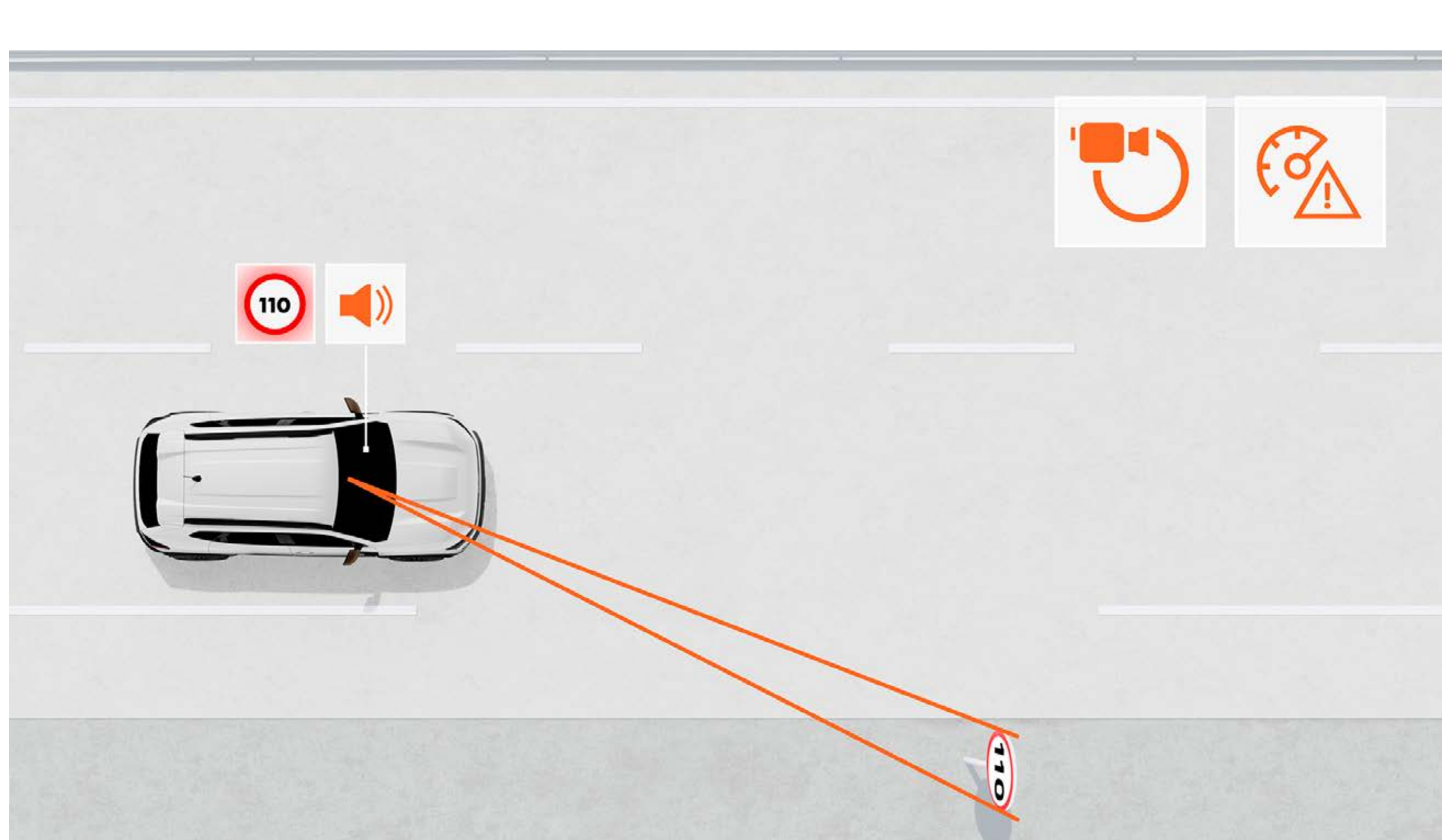

RILEVAMENTO DELLA SEGNALETICA STRADALE CON AVVISO PER SUPERAMENTO DEL LIMITE DI VELOCITÀ

Il sistema fornisce informazioni in tempo reale relative ai limiti di velocità e avvisa il conducente mediante segnali visivi e sonori (disattivabili) nel caso in cui il limite venga superato.

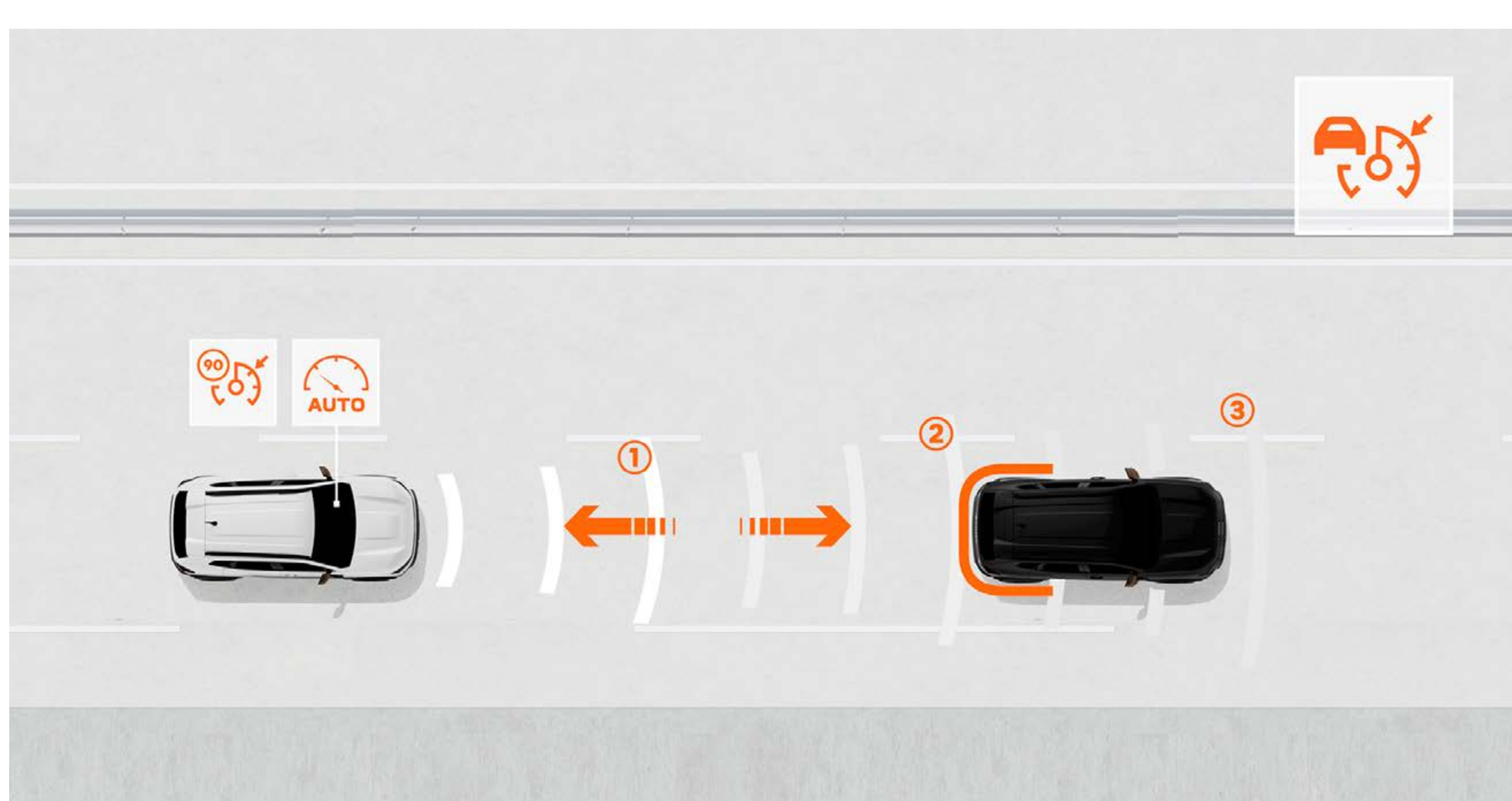

CRUISE CONTROL ADATTIVO

Il cruise control adattivo si occupa di mantenere automaticamente la distanza di sicurezza dal veicolo che ti precede. Se la distanza si riduce, il sistema interviene sui freni, mentre quando il traffico torna a scorrere, il veicolo accelera in maniera progressiva.



BLIND SPOT WARNING

Il sistema controlla le aree non visibili dal conducente e segnala la presenza di altri veicoli o utenti della strada nell'angolo cieco tramite una segnalazione visiva, permettendo di effettuare un cambio di corsia in sicurezza.

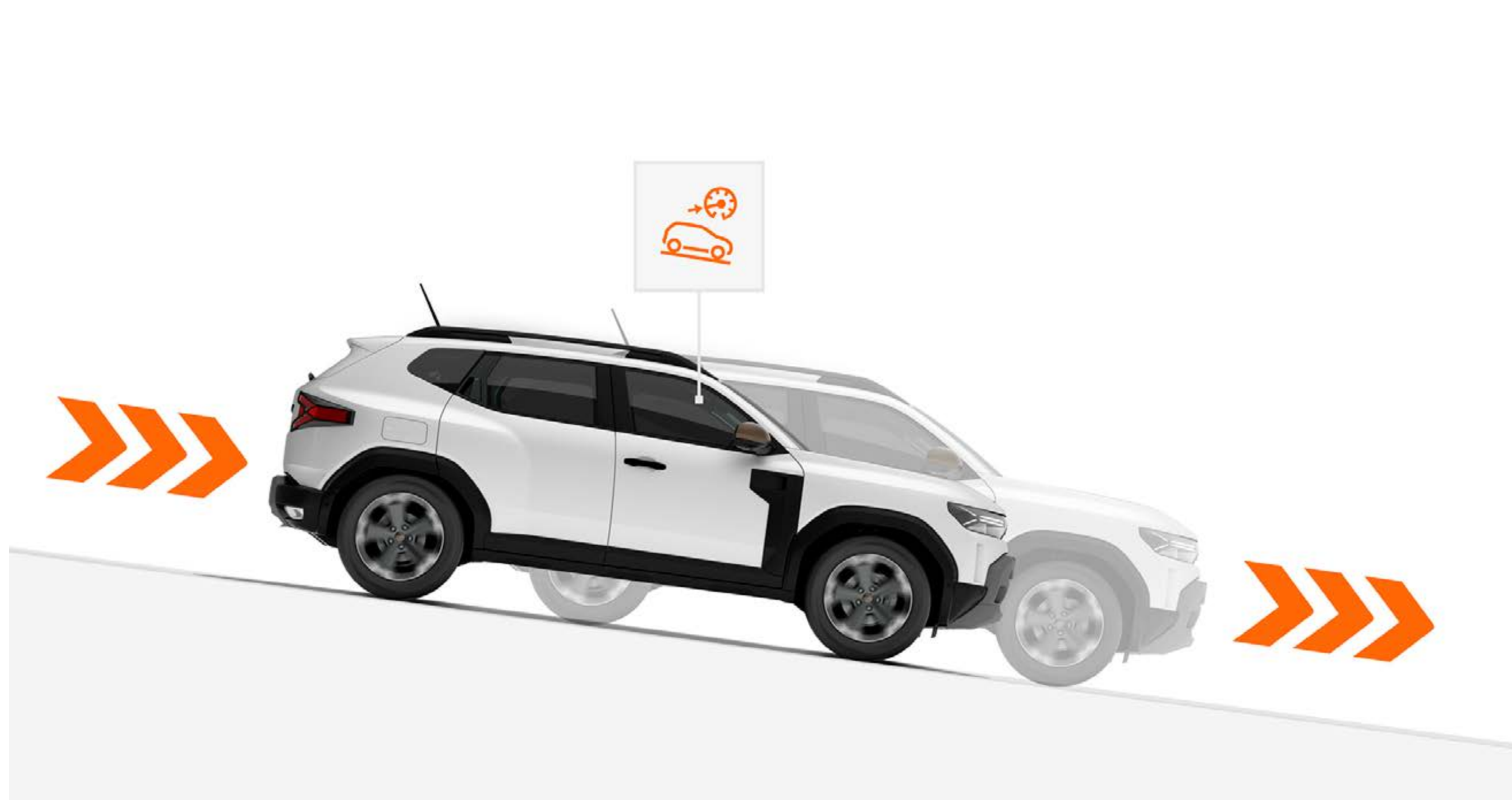

CONTROLLO ADATTIVO DELLA DISCESA

Il sistema limita automaticamente la velocità del veicolo, senza bisogno di intervenire sul pedale del freno, durante le discese più ripide.



MULTIVIEW CAMERA

La MultiView Camera fornisce la visione dell'area anteriore, posteriore e laterale, aiutandoti a individuare ostacoli, buche o pietre, spesso difficili da vedere, e aumenta il livello di sicurezza durante la guida e nelle manovre.

SCOPRI DI PIÙ SULLE DOTAZIONI

TINTE

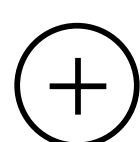

ALLESTIMENTI

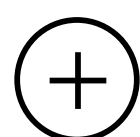

ACCESSORI

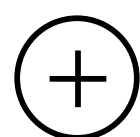

MOTORIZZAZIONI

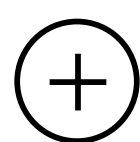

EQUIPAGGIAMENTI E OPZIONI

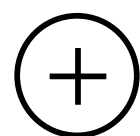

DIMENSIONI

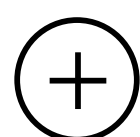

06. TINTE



SANDSTONE⁽²⁾



LICHEN KHAKI^{(2)*}



TERRACOTTA⁽¹⁾



BIANCO GHIACCIO^{(3)*}



GRIGIO SCISTO^{(1)*}



NERO NACRÉ⁽¹⁾



VERDE OXIDE⁽¹⁾

(1) Tinta metallizzata a pagamento.

(2) Tinta opaca a pagamento. (3) Tinta opaca gratuita.

*Tinte disponibili solo per la versione Essential.

SCARICA L'APP DACIA AR

06. ALLESTIMENTI

essential



PRINCIPALI EQUIPAGGIAMENTI

DESIGN ESTERNO

- Paraurti in tinta carrozzeria
- Cerchi in acciaio da 16"
- Maniglie esterne delle porte nere
- Firma luminosa LED
- Barre tetto longitudinali nere
- Retrovisori esterni neri, regolabili elettricamente e sbrinatori
- Anabbaglianti ECO-LED

INTERNI

- Sellerie in tessuto Essential kaki e nero
- Maniglie delle porte grigio acciaio

COMFORT

- Alzacristallo elettrico impulsionale anteriore lato conducente
- Alzacristallo elettrico anteriore lato passeggero
- 4 punti di fissaggio YouClip
- Chiusura centralizzata delle portiere a distanza
- Servosterzo elettrico ad assistenza variabile
- Sedile conducente regolabile in altezza
- Volante regolabile in altezza e profondità
- Chiave pieghevole
- Consolle centrale bassa
- Strumentazione analogica con display TFT da 3,5"
- Media Control: radio digitale DAB, presa jack e 2 prese USB-C, 4 altoparlanti, vivavoce Bluetooth® con comandi al volante, app smartphone Dacia Media Control
- Panchetta posteriore frazionabile e ribaltabile 1/3-2/3
- Climatizzatore manuale
- Copribagagli

SISTEMI DI ASSISTENZA ALLA GUIDA

- 6 airbag (frontali, posteriori, a tendina)
- Pulsante My Safety per la gestione dei sistemi di assistenza alla guida
- Sistema antibloccaggio delle ruote in frenata (ABS) + Frenata di emergenza automatica (EBA)
- Frenata di emergenza automatica con rilevamento di pedoni e ciclisti (AEBS)
- Controllo Elettronico della Stabilità (ESC) + Sistema Antipattinamento (ASR)
- Chiama di emergenza (E-call)
- Registratore dei dati (in caso di incidente)
- Predisposizione per etilometro con blocco motore
- Rilevamento segnaletica stradale con avviso superamento del limite di velocità
- Avviso di cambio di corsia
- Assistenza al mantenimento della corsia
- Sistema di monitoraggio dell'attenzione del conducente
- QR code anteriore/posteriore "Rescue Code®"
- Accensione automatica dei fari
- Modalità ECO, Stop & Start e indicatore cambio marcia
- Sistema di fissaggio Isofix nei sedili posteriori laterali
- Kit di riparazione pneumatici
- Limitatore di velocità e cruise control con comandi al volante
- Sensori di parcheggio posteriori

OPZIONI

- Vernice metallizzata o opaca

expression



PRINCIPALI EQUIPAGGIAMENTI

expression = essential+

ESTERNI

- Cerchi in lega diamantati da 17" Tergan
- Maniglie esterne delle porte in tinta carrozzeria
- Retrovisori esterni grigio megalite
- Ski anteriore/posteriore grigio megalite
- Protezioni delle porte in materiale Starkle®

INTERNI

- Bocchette di aerazione grigio acciaio
- Sellerie in tessuto Denim

COMFORT

- Alzacristalli elettrici impulsionali anteriori e posteriori
- Freno di stazionamento elettrico (con motore Hybrid-G 150 4x4)
- 6 punti di fissaggio YouClip
- YouClip (supporto smartphone)
- Driver Display digitale personalizzabile da 7"
- Media Display: sistema multimediale con schermo touchscreen da 10", radio, replicazione dello smartphone via cavo USB o wireless, vivavoce Bluetooth®, 4 altoparlanti e pack remote services
- Consolle centrale con bracciolo e vano portaoggetti

SISTEMI DI ASSISTENZA ALLA GUIDA

- Retrocamera di parcheggio
- Tergicristalli automatici con sensore pioggia
- Hill Descent Control (versioni 4x4)

OPZIONI

- Media Nav Live: sistema multimediale con display touchscreen da 10", navigazione connessa con aggiornamenti automatici delle mappe inclusi per 8 anni, radio, replicazione dello smartphone via cavo USB o wireless, connessione Bluetooth®, 6 altoparlanti, impianto audio Arkamys 3D sound®, app store Dacia e pack remote services
- Ruota di scorta e cric (escluse versioni Eco-G 120 e Hybrid-G 150 4x4)⁽¹⁾
- Tinta metallizzata o opaca

(1) L'opzione "ruotino di scorta" sostituisce il "kit di gonfiaggio pneumatici".

journey



PRINCIPALI EQUIPAGGIAMENTI journey = expression+

ESTERNI

- Cerchi in lega diamantati da 18" Tagasan
- Fari fendinebbia anteriori
- Vetri posteriori oscurati

INTERNI

- Sellerie in tessuto Journey grigio chiaro

COMFORT

- Climatizzatore automatico
- Retrovisori esterni ripiegabili elettricamente con pulsante di controllo sulla porta del conducente
- Keyless entry
- Caricatore smartphone a induzione
- Freno di stazionamento elettrico (per Journey di serie su tutte le motorizzazioni)
- Media Nav Live: sistema multimediale con schermo touchscreen da 10", navigazione connessa con aggiornamenti automatici delle mappe inclusi per 8 anni, radio, replicazione dello smartphone via cavo USB o wireless, connessione Bluetooth®, 6 altoparlanti, impianto audio Arkamys

- 3D sound®, app store Dacia e pack remote services
- Sedile conducente con regolazione lombare

ASSISTENZA ALLA GUIDA

- Commutazione automatica abbaglianti/anabbaglianti
- Cruise control adattivo (di serie su versioni Eco-G 120 auto, Hybrid 155 e Hybrid-G 150 4x4)

OPZIONI

- Parking pack: multiview camera, blind spot warning, sensori di parcheggio anteriori e laterali
- Ruota di scorta e cric (escluse versioni Eco-G 120 e Hybrid-G 150 4x4)⁽¹⁾
- Tinta metallizzata o opaca

(1) L'opzione "ruotino di scorta" sostituisce il "kit di gonfiaggio pneumatici".

extreme



PRINCIPALI EQUIPAGGIAMENTI

extreme = expression +

ESTERNI

- Cerchi in lega semi-diamantati neri da 17" Tergan
- Calotte dei retrovisori tinta color rame
- Barre tetto modulari
- Fari fendinebbia anteriori

INTERNI

- Sellerie in TEP MicroCloud con trattamento plastificato
- Pannelli delle porte anteriori in TEP MicroCloud lavabile con trattamento plastificato con impunture color rame
- Finiture rame sulle bocchette di aerazione

COMFORT

- Climatizzatore automatico
- Retrovisori esterni in tinta rame ripiegabili elettricamente con pulsante di controllo sulla porta del conducente
- Keyless entry
- Tappetino in gomma per il bagagliaio
- Tappetini anteriori e posteriori in gomma con motivo topografico
- Sedile conducente con regolazione lombare
- Sedile passeggero regolabile in altezza
- Media Display: sistema multimediale con schermo touchscreen da 10", radio, replicazione dello smartphone via cavo USB o wireless, vivavoce Bluetooth®, 4 altoparlanti e pack remote services
- Consolle centrale con bracciolo e vano portaoggetti

SISTEMI DI ASSISTENZA ALLA GUIDA

- Commutazione automatica abbaglianti/anabbaglianti
- Controllo velocità in discesa (versioni 4x4 e 4x2)

OPZIONI

- Cerchi in lega semi-diamantati da 18" Tagasan
- Parking pack: multiview camera, blind spot warning, sensori di parcheggio anteriori e laterali
- Techno pack (Mild Hybrid 140, Eco-G 120, freno di stazionamento elettrico, caricatore a induzione per smartphone, Media Nav Live
- Techno pack (Eco-G 120 auto e Hybrid 155): freno di stazionamento elettrico, caricatore a induzione per smartphone, Media Nav Live, cruise control adattivo
- Techno pack (Hybrid-G 150 4x4): caricatore a induzione per smartphone, Media Nav Live, cruise control adattivo
- Ruota di scorta e cric (escluse versioni Eco-G 120 e Hybrid-G 150 4x4)(1)
- Tinta metallizzata o opaca

(1) L'opzione "ruotino di scorta" sostituisce il "kit di gonfiaggio pneumatici".

CLICCA E CONFIGURA

06. ACCESSORI



PEDANE LATERALI*

L'accessorio indispensabile per sottolineare lo stile 4x4 del tuo veicolo. Agevolano l'accesso e l'uscita dal veicolo e ti consentono di raggiungere con maggiore facilità il carico sul tetto, oltre a proteggere la carrozzeria dai piccoli impatti nell'utilizzo di quotidiano.

*Necessitano di omologazione di fase 2.



PORTELLONE ELETTRICO

Porta il comfort a un livello superiore. Il sistema del portellone elettrico è una soluzione per l'apertura e la chiusura automatica del bagagliaio. Progettato per integrarsi perfettamente nella struttura originale del tuo veicolo, con la sua facilità di installazione e il design affidabile, migliora sia il comfort sia la funzionalità.

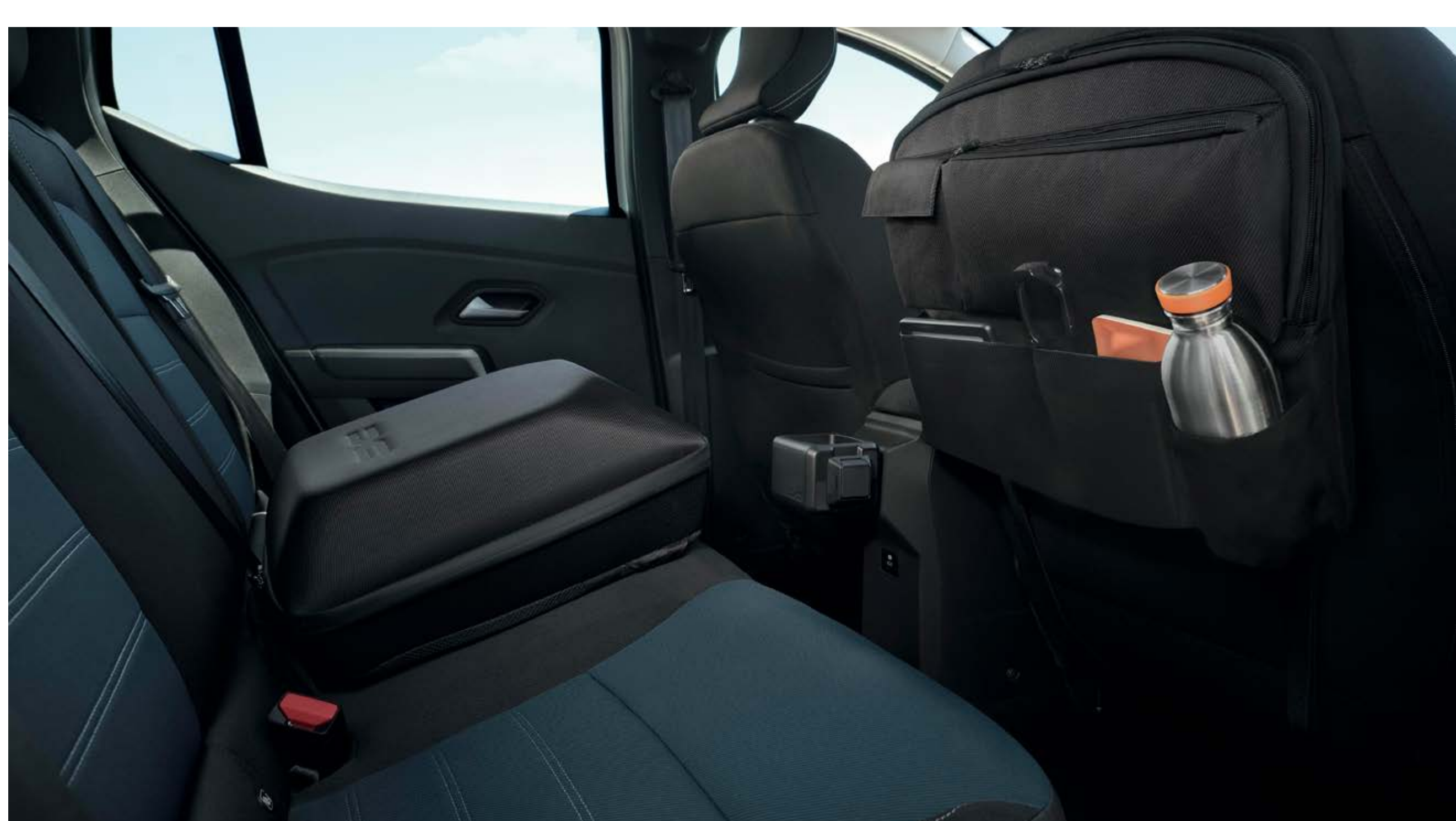

BRACCIOLO POSTERIORE RIMOVIBILE DACIA E ORGANIZER MULTIFUNZIONE PER IL SEDILE ANTERIORE

Pensato per garantire comfort e praticità, il bracciolo rimovibile Dacia combina tre funzioni in un unico accessorio: bracciolo centrale, vano portaoggetti con scomparti e zaino da portare sempre con te. L'organizer multifunzione si installa facilmente sul retro del sedile anteriore e mette a disposizione diverse tasche e un supporto per tablet in modo da offrire il massimo del comfort ai passeggeri posteriori.

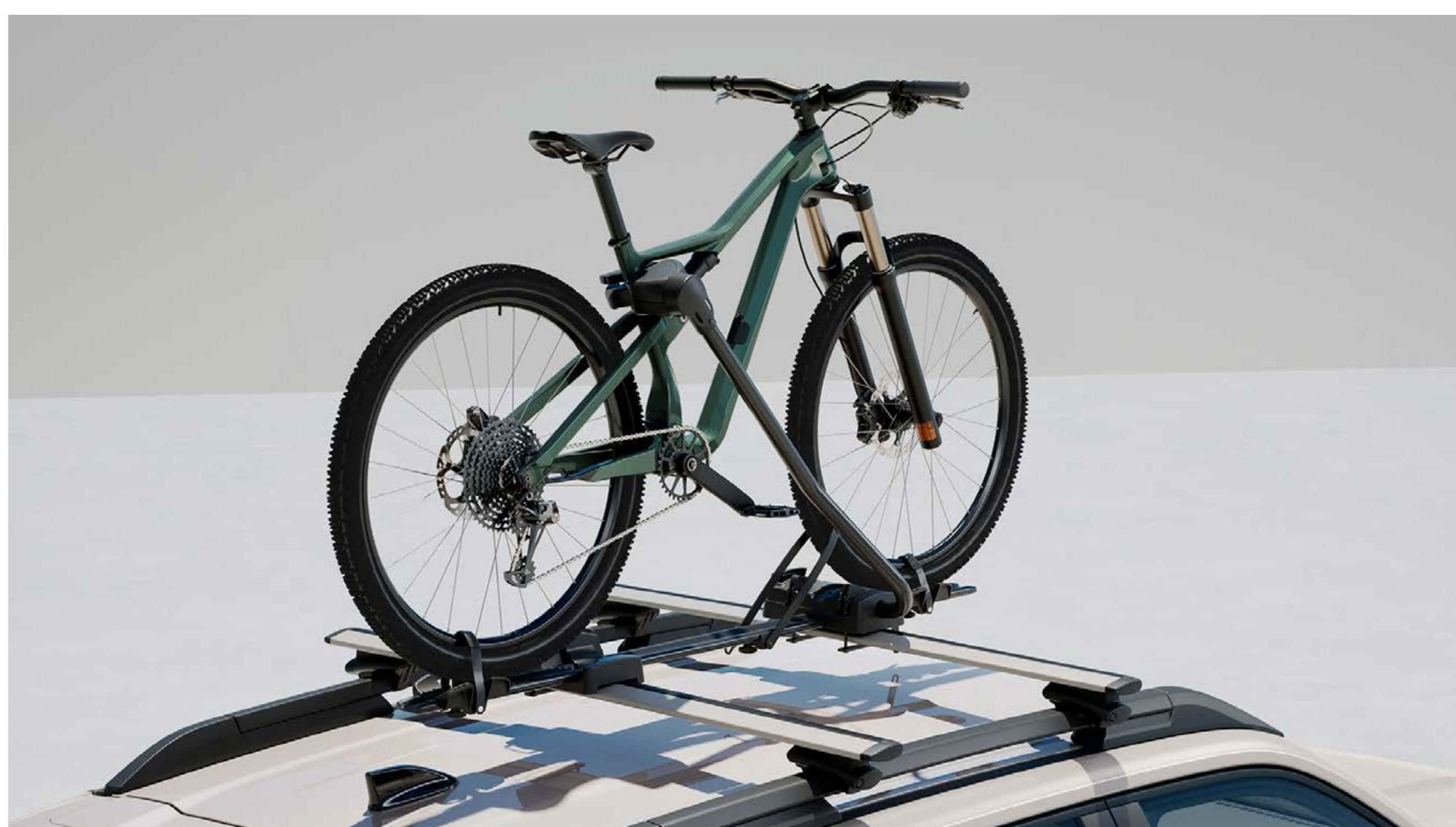

BARRE TETTO TRASVERSALI⁽¹⁾

Le barre trasversali ti consentono di installare il portabici, il portasci e il box da tetto per aumentare la capacità di carico del veicolo⁽²⁾. Grazie al sistema di fissaggio rapido Quickfix, si montano facilmente sulle barre longitudinali, senza bisogno di ricorrere ad attrezzi.



TAPPETINI IN GOMMA CON MOTIVI TOPOGRAFICI

I tappetini in gomma Dacia sono prodotti con il 20% di materiale riciclato e offrono una protezione ottimale grazie ai loro bordi alti. Inoltre, i motivi topografici conferiscono un raffinato tocco di modernità.



TAPPETINI IN TESSUTO PREMIUM

Aumenta il livello di protezione dell'abitacolo con i tappetini su misura firmati Dacia, realizzati con il 33% di materiale riciclato, pratici e facili da pulire.



TAPPETINO REVERSIBILE PER IL BAGAGLIAIO

Si installa rapidamente adattandosi alla forma del bagagliaio. Il tessuto gommoso reversibile lo rende versatile per ogni esigenza e garantisce grande facilità di pulizia.

(1) Per versione non equipaggiata con le barre modulari. (2) Carico massimo 80 kg.

[CONSULTA IL CATALOGO ACCESSORI](#)

06. MOTORIZZAZIONI

	Eco-G 120 MT	Eco-G 120 AT
MOTORE		
Carburante	Benzina / GPL	Benzina / GPL
Modalità 100% electric	-	-
Potenza massima kW CEE (cv) a regime di (giri/min)	90kW @4.500- 5.000 giri/min (GPL) 84kW @ 4.500 - 5.750 (benzina)	90kW @4.500- 5.000 giri/min (GPL) 84kW @ 4.500 - 5.500 (benzina)
Coppia massima Nm CEE (m.kg) a regime di (giri/min)	197 @1.750 -3.750 giri/min (GPL) 190 @ 2.000 - 4.000 giri/min (benzina)	200 @1.750 -4.000 giri/min (GPL) 190 @ 1.750 - 4.000 giri/min (benzina)
Tipo di iniezione	Iniezione indiretta	Iniezione indiretta
Cilindrata (cm3)	1.199	1.199
Numero di cilindri/valvole	3 cilindri/12 valvole	3 cilindri/12 valvole
Normativa antinquinamento	Euro 6E bis	Euro 6E bis
Filtro antiparticolato(1)	Sì	Sì
Stop & Start Stop & Start(2)	Sì	Sì
BATTERIE		
Batterie	-	-
PERFORMANCE		
Velocità massima (km/h)	180	180
0-100 km/h (s)	11 (GPL) 11.2 (Benzina)	11.4 (GPL) 11.7 (Benzina)
CAMBIO E TRASMISSIONE		
Trasmissione	4x2	4x2
Cambio/numero di rapporti	Manuale a 6 rapporti	automatica a 6 rapporti
STERZO		
Sterzo	Servosterzo elettrico	Servosterzo elettrico
Sterzo - Diametro sterzante tra marciapiedi (m)	10,96	10,96
FRENI		
Anteriori: dischi ventilati (DV) / diametro (mm)	dischi ventilati Ø280x24	dischi ventilati Ø280x24
Posteriori: tamburo (T) / diametro (pollici)	A tamburo 9" con freno di stazionamento manuale / dischi pieni da Ø280x9,6 con freno di stazionamento automatico	"A tamburo 9" con freno di stazionamento manuale / dischi pieni da Ø280x9,6 con freno di stazionamento automatico
RUOTE E PNEUMATICI		
Dimensioni pneumatici	215/70 R16 100H 215/65 R17 99H 215/60 R18 98H	215/70 R16 100H 215/65 R17 99H 215/60 R18 98H
CONSUMI ED EMISSIONI(3)		
Protocollo di omologazione	WLTP(4)	WLTP(4)
Modalità ECO	Sì	Sì
Capacità del serbatoio (l)	GPL: 50/Benzina: 50	GPL: 50 / Benzina: 50
Emissioni di CO2 (g/km)	121-121 (GPL) 136-136 (benzina)	123-123 (GPL) 140-140 (benzina)
Consumo in ciclo combinato (l/100 km)	7,5 (GPL) / 6,0 L (benzina)	inserire: 7,6 GPL / 6,2 L (benzina)
MASSE (KG) E VOLUMI (DM3 O LITRI)		
Massa a vuoto minima (MVODM)	1.318	1.358
Massa totale circolante (MTR)	3.305	3.335
Massa massima autorizzata (MMAC)	1.805	1.835
Carico massimo max./min.(5)	455/487	454/477
Massa massima con rimorchio frenato	1.500	1.500
Massa massima con rimorchio non frenato	695	715
Volume massimo del bagagliaio sotto la copertura bagagli con kit di riparazione / con ruota di scorta(6)(7) (dm3 VDA)	453	453
Volume massimo del bagagliaio, sedili posteriori abbattuti con kit di riparazione / con ruota di scorta(6)(7) (dm3 VDA)	1.545	1.545
Volume massimo del bagagliaio sotto la copertura bagagli con kit di riparazione / con ruota di scorta(6)(7) (litri)	513	513
Volume massimo del bagagliaio, sedili posteriori abbattuti con kit di riparazione / con ruota di scorta(6)(7) (litri)	1.632	1.632

(1) Motori a benzina con filtro antiparticolato (GPF): per ridurre le emissioni di particolato, i nuovi motori benzina a iniezione diretta sono dotati di un filtro antiparticolato integrato nella linea di scarico. Il filtro trattiene le particelle presenti nei gas di scarico e le elimina tramite un processo di rigenerazione automatica. Il filtro antiparticolato non richiede manutenzione.

(2) L'avviamento e la batteria del veicolo sono adattati all'utilizzo del sistema Stop & Start. (3) Consumi ed emissioni omologati secondo la normativa vigente. (4) WLTP (Worldwide Harmonized Light Vehicles Test Procedures): questo nuovo protocollo consente di ottenere risultati molto più vicini a quelli osservati durante i viaggi giornalieri rispetto al protocollo NEDC. L'emissione di CO2 è approvata secondo un metodo standard e regolamentare. Identico per tutti i produttori, consente di confrontare i veicoli tra loro. (5) Il carico massimo indicato si riferisce al livello di equipaggiamento minimo. (6) Secondo lo standard ISO 3832.

(7) Ruota di scorta non disponibile con ECO-G 120.

06. MOTORIZZAZIONI

	Mild Hybrid 140	Hybrid-G 150 4x4	Hybrid 155
MOTORE			
Carburante	Mild Hybrid benzina (48 V)	Mild Hybrid GPL/benzina (48V)	Full Hybrid benzina
Modalità 100% electric	-	Si	Si
Potenza massima kW CEE (cv) a regime di (giri/min)	103kW @4.500-6.000 giri/min	103kW @5.000-5.600 giri/min (113kW cumulato)	80kW @5.300-5.750 giri/min (116kW cumulato)
Coppia massima Nm CEE (m.kg) a regime di (giri/min)	230 @1.900-4.000 giri/min	230 @1.750-3.750 giri/min ICE/87 (EV non cumulato)	172 @3.000-4.000 giri/min (solo motore termico)
Tipo di iniezione	Iniezione diretta	Iniezione indiretta	Iniezione indiretta
Cilindrata (cm3)	1199	1199	1789
Numero di cilindri/valvole	3 cilindri/12 valvole	3 cilindri/12 valvole	4 cilindri/16 valvole
Normativa antinquinamento	Euro 6E bis	Euro 6E bis	Euro 6E bis
Filtro antiparticolato(1)	Si	Si	Si
Stop & Start(2)	Si	Si	Si
BATTERIE			
Batterie	Ioni di litio / 48 V / 0,84 kWh	Ioni di litio / 48 V / 0,84 kWh	Ioni di litio / 280 V / 1,4 kWh
PERFORMANCE			
Velocità massima (km/h)	180	180	180
0-100 km/h (s)	9.4	10,2 (GPL) 9.9 (Benzina)	9.4
CAMBIO E TRASMISSIONE			
Trasmissione	4x2	4x4 con motore elettrico posteriore	4x2
Cambio/numero di rapporti	Manuale a 6 rapporti	Automatico a doppia frizione a 6 rapporti	Automatico multimode/4+2
STERZO			
Sterzo	Servosterzo elettrico	Servosterzo elettrico	Servosterzo elettrico
Sterzo - Diametro sterzante tra marciapiedi (m)	10,96	10,87	10,96
FRENI			
Anteriori: dischi ventilati (DV) / diametro (mm)	dischi ventilati Φ280x24	dischi ventilati Φ296x26	dischi ventilati Φ296x26
Posteriori: tamburo (T) / diametro (pollici)	A tamburo 9" con freno di stazionamento manuale / dischi pieni da Φ280x9,6 con freno di stazionamento automatico	A tamburo con freno di stazionamento automatico / dischi pieni da Φ280x9,6	A tamburo 9" con freno di stazionamento manuale / dischi pieni da Φ280x9,6 con freno di stazionamento automatico
RUOTE E PNEUMATICI			
Dimensioni pneumatici	215/70 R16 100H 215/65 R17 99H 215/60 R18 98H	215/65 R17 99H 215/60 R18 98H	225/60 R17 103H XL 3PMSF 225/55 R18 102H XL 3PMSF 225/55 R18 102Y XL Summer
CONSUMI ED EMISSIONI(3)			
Protocollo di omologazione	WLTP(4)	WLTP(4)	WLTP(4)
Modalità ECO	Si	Si	Si
Capacità del serbatoio (l)	50	GPL: 50/Benzina: 50	50
Emissioni di CO2 (g/km)	122-123	117/118 (GPL) 134/136 (Benzina)	106 - 107
Consumo in ciclo combinato (l/100 km)	5,4	7,2 - 7,3 (GPL) 5,9 - 6,0 (benzina)	4,7
MASSE (KG) E VOLUMI (DM3 O LITRI)			
Massa a vuoto minima (MVODM)	1.302	1.484	1.380
Massa totale circolante (MTR)	3330	3.465	2.905
Massa massima autorizzata (MMAC)	1830	1.965	1905
Carico massimo max./min.(5)	454/528	460/481	451/525
Massa massima con rimorchio frenato	1500	1.500	750
Massa massima con rimorchio non frenato	685	750	725
Volume massimo del bagagliaio sotto la copertura bagagli con kit di riparazione / con ruota di scorta(6) (dm3 VDA)	517/474	348	430/349
Volume massimo del bagagliaio, sedili posteriori abbattuti con kit di riparazione / con ruota di scorta(6) (dm3 VDA)	1609/1566	1.414	1545/1415
Volume massimo del bagagliaio sotto la copertura bagagli con kit di riparazione / con ruota di scorta (litri)	594/545	400	496/401
Volume massimo del bagagliaio, sedili posteriori abbattuti con kit di riparazione / con ruota di scorta (litri)	1696/1653	1.527	1609/1528

(1) Motori a benzina con filtro antiparticolato (GPF): per ridurre le emissioni di particolato, i nuovi motori benzina a iniezione diretta sono dotati di un filtro antiparticolato integrato nella linea di scarico. Il filtro trattiene le particelle presenti nei gas di scarico e le elimina tramite un processo di rigenerazione automatica. Il filtro antiparticolato non richiede manutenzione.
(2) L'avviamento e la batteria del veicolo sono adattati all'utilizzo del sistema Stop & Start. (3) Consumi ed emissioni omologati secondo la normativa vigente. (4) WLTP (Worldwide Harmonized Light Vehicles Test Procedures): questo nuovo protocollo consente di ottenere risultati molto più vicini a quelli osservati durante i viaggi giornalieri rispetto al protocollo NEDC. L'emissione di CO2 è approvata secondo un metodo standard e regolamentare. Identico per tutti i produttori, consente di confrontare i veicoli tra loro. (5) Il carico massimo indicato si riferisce al livello di equipaggiamento minimo. (6) Secondo lo standard ISO 3832.
* Potenza totale combinata del motore termico e del motore elettrico.

06. EQUIPAGGIAMENTI E OPZIONI

	essential	expression	journey	extreme
ESTERNI				
Firma luminosa a LED	•	•	•	•
Accensione automatica dei fari	•	•	•	•
Griglia anteriore con dettagli bianchi	•	•	•	•
Ski anteriore/posteriore		Grigio Megalite	Grigio Megalite	Grigio Megalite
Maniglie esterne delle porte	Nere	Tinta carrozzeria	Tinta carrozzeria	Tinta carrozzeria
Retrovisori esterni		Grigio Megalite	Grigio Megalite	Rame
Barre tetto	Nere	Nere	Nere	-
Barre tetto modulari	-	-	-	Nere
Vetri posteriori oscurati	-	-	•	•
Cerchi in acciaio da 16"	•	-	-	-
Cerchi in lega da 17" Tergan	-	•	-	-
Cerchi in lega neri da 17" Tergan	-	-	-	•
Cerchi in lega diamantati da 18" Tagasan	-	-	•	-
Cerchi in lega semi-diamantati da 18" Tagasan	-	-	-	○
INTERNI				
Profili delle bocchette di aerazione	Grigio Acciaio	Grigio Acciaio	Grigio Acciaio	Rame
Maniglie interne delle porte	Grigio Acciaio	Grigio Acciaio	Grigio Acciaio	Grigio Acciaio
Maniglie delle porte anteriori	Grigio Ghiaccio	Grigio Megalite Satinato	Grigio Megalite Satinato	Kaki
Panchetta posteriore frazionabile e ribaltabile 1/3 - 2/3	•	•	•	•
Volante soft feel	•	•	•	•
Sellerie in tessuto Essential	•	-	-	-
Sellerie in tessuto Denim	-	•	-	-
Sellerie in tessuto Journey	-	-	•	-
Sellerie in tessuto MicroCloud con trattamento plastificato	-	-	-	•
SICUREZZA ATTIVA E PASSIVA				
Cruise control adattivo (su versioni Hybrid 155 e Hybrid-G 150 4x4)	-	-	•	▣ (pack)
6 airbag (frontali conducente e passeggero, a tendina e laterali)	•	•	•	•
Sistema antibloccaggio delle ruote in frenata (ABS)	•	•	•	•
Frenata di emergenza automatica con rilevamento di pedoni e ciclisti (AEBS)	•	•	•	•
Assistenza al mantenimento della corsia (LKA)	•	•	•	•
Avviso cambio corsia (LDWS)	•	•	•	•
Controllo del livello di attenzione del conducente (DDAW)	•	•	•	•
Rilevamento della segnaletica stradale con avviso superamento limite di velocità (ISA)	•	•	•	•
Assistenza alla frenata di emergenza (EBA)	•	•	•	•
Accensione automatica dei fari	•	•	•	•
Chiama di emergenza (E-call)	•	•	•	•
Pulsante My Safety per la gestione dei sistemi di assistenza alla guida(3)	•	•	•	•
QR Code "Rescue Code®" anteriore / posteriore	•	•	•	•
Controllo Elettronico della Stabilità (ESC) + Assistenza alla partenza in salita (HSA)	•	•	•	•
Cinture di sicurezza anteriori e posteriori con pretensionatore pirotecnico	•	•	•	•
Controllo pressione pneumatici	•	•	•	•
Cintura posteriore centrale a 3 punti (con avvolgitore inerziale)	•	•	•	•
Ruota di scorta + cric(2) (escluse versioni Eco-G 120 e Hybrid-G 150 4x4)	-	○	○	○
Kit di gonfiaggio pneumatici	•	•	•	•
Sistema di fissaggio Isofix nei sedili posteriori laterali	•	•	•	•
Freno di stazionamento elettrico (esclusa versione Hybrid-G 150 4x4)	-	-	•	▣ (see packs)
Freno di stazionamento elettrico (specifico per versione Hybrid-G 150 4x4)	-	•	•	•
DISPOSITIVI DI CONDOTTA E CONTROLLO				
Servosterzo elettrico	•	•	•	•
YouClip – supporto per smartphone	-	-	•	•
Strumentazione analogica con display TFT da 3,5" e computer di bordo con 13 funzioni	•	-	-	-
Driver Display digitale personalizzabile da 7" e computer di bordo con 13 funzioni	-	•	•	•
Avviso sonoro e visivo per mancato aggancio cinture di sicurezza anteriori	•	•	•	•
Modalità ECO (da adattare per nazioni EURO 6) + Stop & Start + indicatore cambio marcia	•	•	•	•
Hill Descent Control (versioni 4x4 + versioni Extreme 4x2 e 4x4)	-	•	•	•
Cruise control e limitatore di velocità	•	•	•	•
Sensori di parcheggio posteriori	•	•	•	•
Sensori di parcheggio anteriori e laterali	-	-	▣ (see packs)	▣ (see packs)
Retrocamera di parcheggio	-	•	•	•
Multiview camera	-	-	▣ (see packs)	▣ (see packs)

•: disponibile di serie; ○: disponibile in opzione; - : non disponibile. (1) Disattivabile solo sulle versioni 4x4. (2) L'opzione "ruota di scorta + cric" sostituisce il "kit di gonfiaggio pneumatici". (3) Per i sistemi di assistenza alla guida configurabili.

VISIBILITÀ

Fari fendinebbia anteriori	-	-	•	•
Lunotto posteriore riscaldato/ tergicristallo posteriore temporizzato	•/•	•/•	•/•	•/•
Retrovisori esterni elettrici e riscaldati	•	•	•	•
Sensori pioggia	-	•	•	•

COMFORT

Climatizzatore manuale	•	•	-	-
Climatizzatore automatico	-	-	•	•
Retrovisori esterni ripiegabili automaticamente	-	-	•	•
Chiusura centralizzata con telecomando	•	•	•	•
Keyless entry	-	-	•	•
Alzacristalli elettrici anteriori	•	•	•	•
Alzacristalli elettrici posteriori	-	•	•	•
Volante regolabile in altezza e profondità	•	•	•	•
Sedile conducente regolabile in altezza	•	•	•	•
Sedile conducente con regolazione lombare	-	▣ (see packs)	•	•
Sedile passeggero regolabile in altezza	-	▣ (see packs)	▣ (see packs)	•
Consolle centrale a media altezza con bracciolo e vano portaoggetti	-	•	•	•
2 prese USB-C sul retro della consolle centrale	-	•	•	•
Luce di cortesia anteriore	•	-	-	-
2 luci di cortesia anteriori	-	•	•	•
1 luce di cortesia posteriore	-	-	•	•
Prese 12V anteriore/posteriore	•/•	•/•	•/•	•/•
Luce bagagliaio	•	•	•	•
Caricatore a induzione	-	-	•	▣ (see packs)

MULTIMEDIA & AUDIO

Media Control: radio digitale DAB, presa jack e 2 prese USB-C, 4 altoparlanti, connessione Bluetooth® con comandi al volante, supporto per smartphone, app smartphone Dacia Media Control	•	-	-	-
Media Display: sistema multimediale con schermo touchscreen da 10", radio digitale DAB, replicazione dello smartphone via cavo USB o wireless, connessione Bluetooth®, comandi al volante, 4 altoparlanti e pack remote services (vedi Servizi connessi)	-	•	-	-
Media Nav Live: sistema multimediale con schermo touchscreen da 10", navigazione connessa con aggiornamenti automatici delle mappe, informazioni traffico in tempo reale e aree sorvegliate per 8 anni (inclusi licenza e traffico dati), radio digitale DAB, replicazione dello smartphone via cavo USB o wireless, connessione Bluetooth®, comandi al volante, 6 altoparlanti, impianto audio Arkamys 3D sound®, app store Dacia e pack remote services (vedi Servizi connessi)	-	○	•	▣ (see packs)

SERVIZI CONNESSI

Remote Service pack (mediante app MY Dacia) incluso per 8 anni: localizzazione veicolo sulla mappa e informazioni di guida (chilometri percorsi, autonomia)	-	•	•	•
FOTA (Firmware Over The Air): aggiornamento del software in remoto, senza necessità di intervento tecnico da parte del concessionario (fino a 5 anni)	-	•	•	•
Predisposizione del veicolo per servizi assicurativi connessi "Pay as you drive" e/o "Pay how you drive", senza necessità di installazione di dispositivi supplementari(4)	-	•	•	•

PACK

Parking pack: multiview camera, blind spot warning, sensori di parcheggio anteriori e laterali	-	-	○	○
Techno pack (Mild Hybrid 140 e Eco-G 120): freno di stazionamento elettrico, caricatore a induzione per smartphone, Media Nav Live	-	-	-	○
Techno pack (Hybrid 155 e Eco-G 120): freno di stazionamento elettrico, caricatore a induzione per smartphone, Media Nav Live, cruise control adattivo	-	-	-	○
Techno pack (Hybrid-G 150 4x4): caricatore a induzione per smartphone, Media Nav Live, cruise control adattivo	-	-	-	○

•: disponibile di serie ; ○: disponibile in opzione; - : non disponibile. (1) Disattivabile solo sulle versioni 4x4. (2) L'opzione "ruota di scorta + cric" sostituisce il "kit di gonfiaggio pneumatici". (3) Per i sistemi di assistenza alla guida configurabili. (4) La disponibilità dei servizi connessi di assicurazione dipende dalla compagnia di assicurazioni: si prega di contattare la propria compagnia di assicurazioni.

CLICCA E CONFIGURA

06. DIMENSIONI

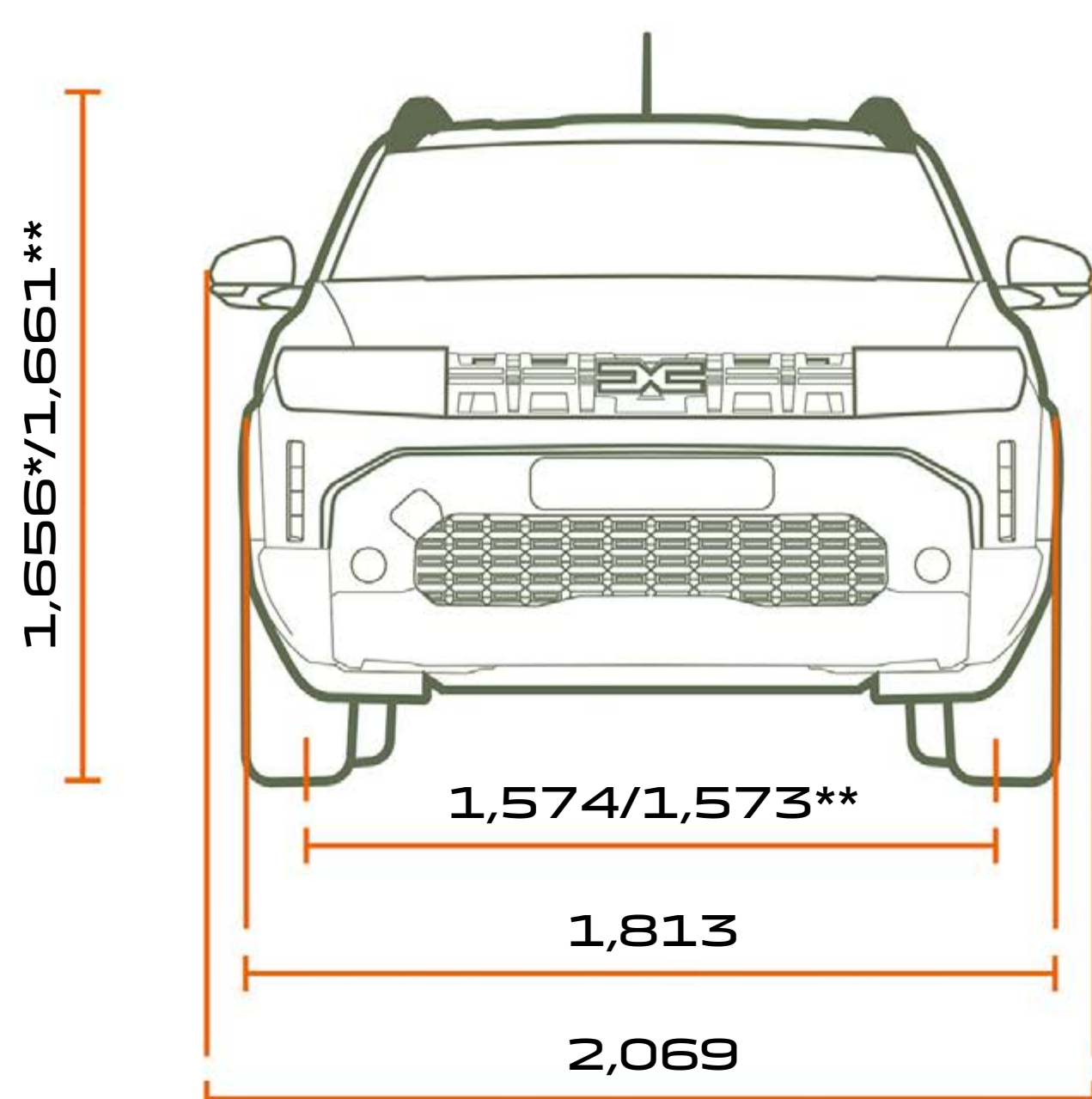

VISTA FRONTALE

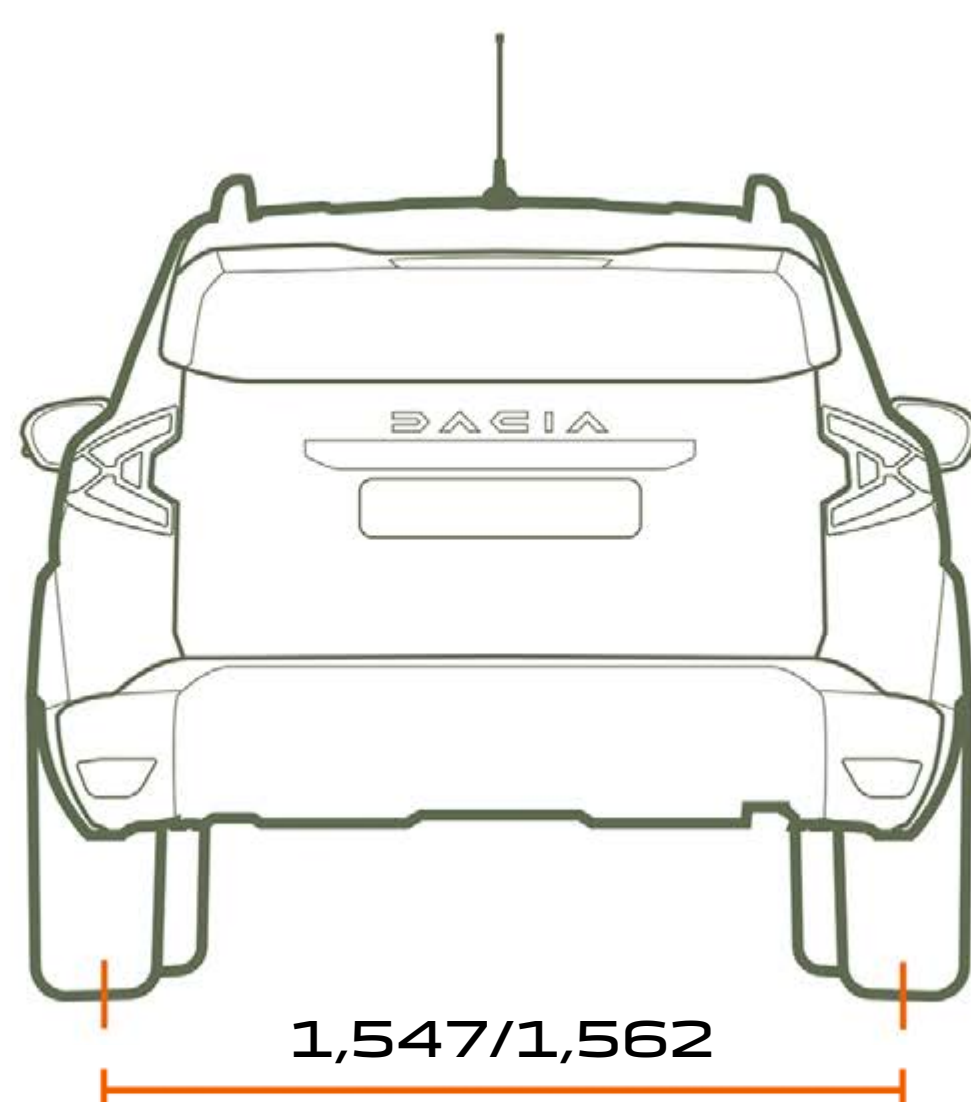

VISTA POSTERIORE

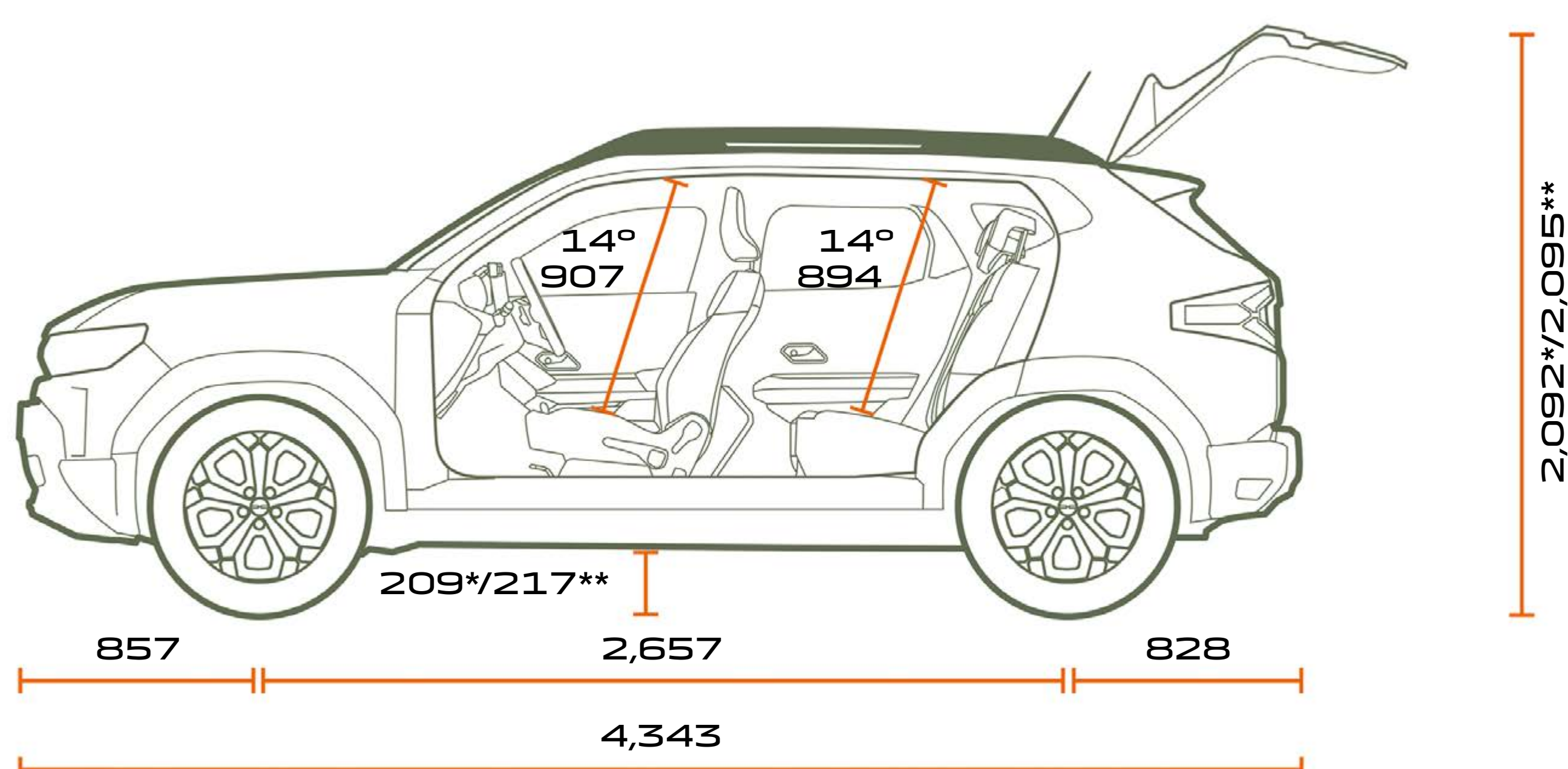

VISTA LATERALE

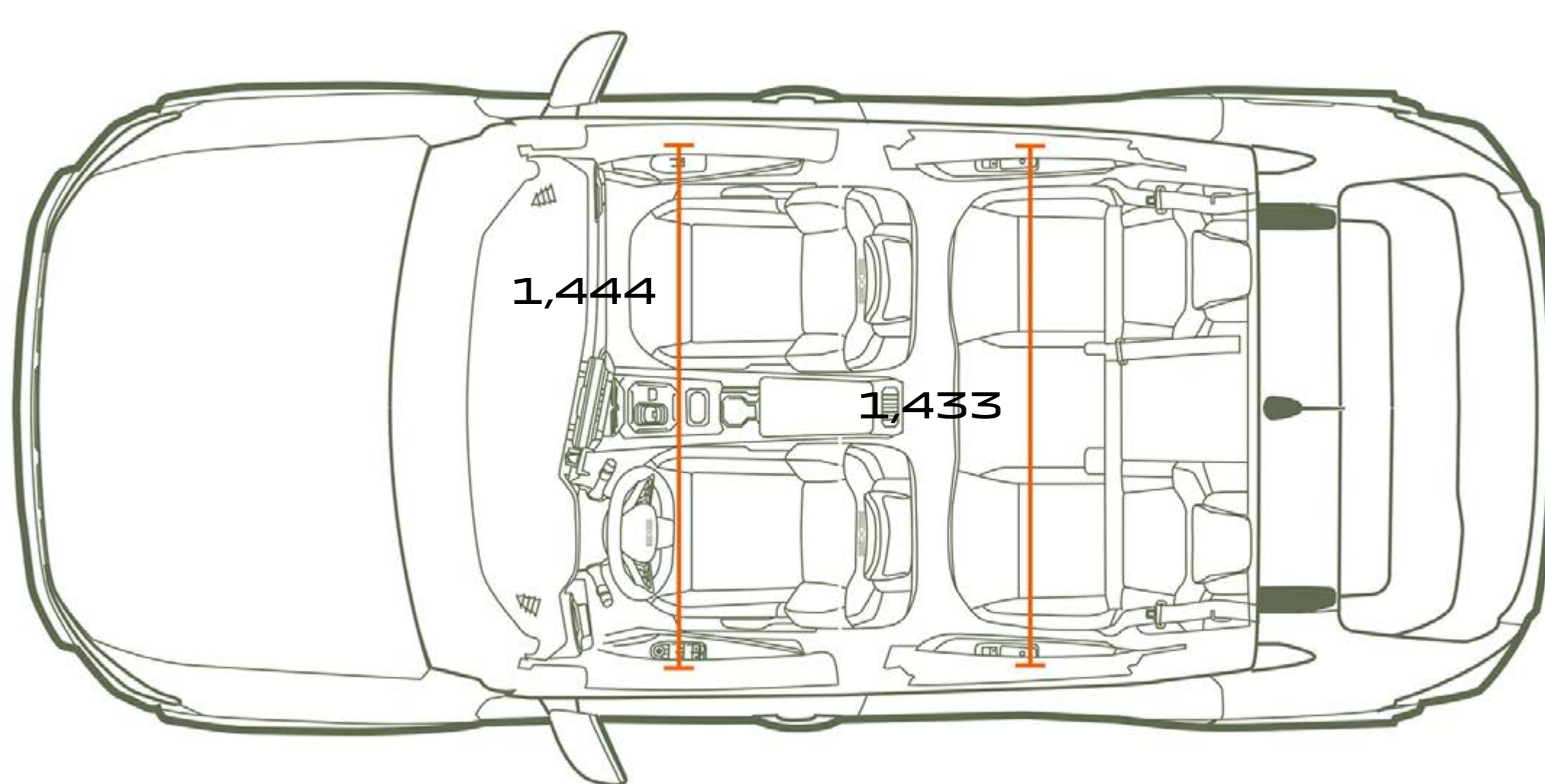

VISTA DALL'ALTO

VOLUME BAGAGLIAIO (IN DM3 - STANDARD VDA)

Volume massimo del bagagliaio sotto la copertura bagagli con kit di riparazione (su versioni 4x2/4x4)	517/456
Volume massimo del bagagliaio con sedili posteriori abbattuti con kit di riparazione (su versioni 4x2/4x4)	1609/1548

Dimensioni in mm.
* Versione 4x2
** Versione 4x4

CLICCA E CONFIGURA

DACIA



Le informazioni contenute nella presente brochure sono conformi alla descrizione dei veicoli alla data di divulgazione riportata. Questo documento è stato realizzato con riferimento alle pre-serie o prototipi. Nel quadro di una politica di miglioramento continuo del prodotto, DACIA si riserva il diritto in ogni momento di modificare le specifiche dei veicoli descritti. Queste modifiche - tenuto conto dei tempi tecnici per la realizzazione e distribuzione di brochure aggiornate - sono comunque notificate ai concessionari DACIA immediatamente, onde consentire a questi ultimi di poter rendere edotto il cliente prima dell'acquisto. Alcuni equipaggiamenti presentati potrebbero non essere disponibili (di serie, in opzione o come accessori). Vogliate pertanto consultare il vostro concessionario locale per ricevere i dati più aggiornati. A causa delle limitazioni dei supporti, i colori riprodotti in questo documento possono variare leggermente dai colori effettivi della vernice o dai materiali dei rivestimenti interni e non sono contrattualmente vincolanti. Tutti i diritti sono riservati. La riproduzione in ogni forma o tramite qualsiasi mezzo, di parte o di tutta la presente pubblicazione è vietata, senza l'autorizzazione preventiva di DACIA.

Dacia recommends  **Castrol**

PUBLICIS – PHOTO CREDITS: S. STAUB, ©RENAULT MARKETING 3D-COMMERCE – FEBBRAIO 2025



CLICCA
E CONFIGURA

PRENOTA
UN TEST DRIVE

TROVA
UN CONCESSIONARIO