

NOUVEAU DACIA DUSTER



Tout a été fait pour que le contenu de la présente publication soit exact et à jour à la date de l'impression. Ce document a été réalisé à partir de préséries ou de prototypes. Dans le cadre de sa politique d'amélioration continue des produits, Dacia se réserve le droit, à tout moment, d'apporter des modifications aux spécifications et aux véhicules et accessoires décrits et représentés. Ces modifications sont notifiées aux concessionnaires Dacia dans les meilleurs délais. Selon les pays de commercialisation, les versions peuvent différer, certains équipements peuvent ne pas être disponibles (de série, en option ou en accessoire). Veuillez consulter votre représentant de la marque Dacia pour recevoir les informations les plus récentes. En raison des limites des techniques d'impression, les couleurs reproduites dans le présent document peuvent légèrement différer des couleurs réelles de la peinture ou des matières de garniture intérieure. Tous droits réservés. La reproduction sous quelque forme ou par quelque moyen que ce soit de tout ou partie de la présente publication est interdite sans l'autorisation écrite préalable de Dacia.

Dacia recommande 

PUBLICIS - CRÉDITS PHOTO : MARC & DAVID, HDRI : ADDITIVE/Backplate : P. CURTET, TWIN GROUP, © RENAULT MARKETING 3D-COMMERCE - JUIN 2021



PLUS DUSTER QUE JAMAIS

Style iconique, design encore amélioré, Nouveau Duster est plus que jamais « le » SUV emblématique. La calandre, finement redessinée, renforce son caractère aventurier. La signature lumineuse arbore le nouveau design en Y de la marque. Les feux, désormais à LED* à l'avant comme à l'arrière, éclairent votre route avec encore plus d'efficacité et accroissent votre sécurité. Le becquet, repensé, contribue à réduire les émissions de CO2 tout en boostant

le dynamisme de la carrosserie. Les nouvelles jantes en alliage ajoutent la touche d'évasion qui n'appartient qu'à Duster. Quant à la nouvelle teinte de carrosserie Orange Arizona, elle est une véritable invitation au voyage !
*Sauf en position pleins phares.



JANTE EN ALLIAGE 17"



FACE AVANT REDESSINÉE



SIGNATURE LUMINEUSE EN Y

CONFORT TOUT TERRAIN

Disponible sur Nouveau Duster en version 2 roues motrices, la boîte de vitesses automatique à double embrayage rend la conduite encore plus agréable ; tout comme le système multimédia avec écran 8" tactile, qui en facilite l'utilisation et la lecture des informations. Meilleur confort de conduite, et meilleur confort tout court : les selleries adoptent un nouveau

look, les appuie-têtes avant sont plus confortables, l'accoudoir central coulisse et offre un espace de rangement supplémentaire (près de 1,1 litre). Ajoutés aux caractéristiques qui font le succès de Dacia Duster, carte mains-libres, mode 4x4, caméra multivues, ces nouveaux « plus » font qu'on n'a jamais été aussi bien à bord !



BOÎTE DE VITESSES AUTOMATIQUE



ÉCRAN TACTILE 8" [VERSION 4X4]



MODE 4X4



DACIA DUSTER
TEINTES & JANTES

TEINTES



BLANC
GLACIER⁽¹⁾

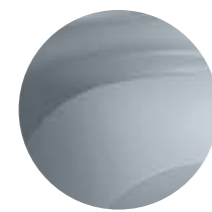

GRIS
HIGHLAND⁽²⁾

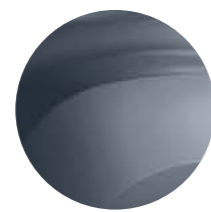

GRIS
COMÈTE⁽²⁾



NOIR
NACRÉ⁽²⁾



BLEU
IRON⁽²⁾



ROUGE
FUSION⁽²⁾



ORANGE
ARIZONA⁽²⁾

(1) Teinte opaque - (2) Teintes métallisées

JANTES



JANTE ACIER 16"
FIDJI



JANTE ALLIAGE 16"
ORAGA



JANTE ALLIAGE 17"
TERGAN

DACIA DUSTER
EQUIPEMENTS & OPTIONS

	ESSENTIEL	CONFORT	PRESTIGE
PRÉSENTATION EXTÉRIEURE			
Poignées de porte extérieures	Noir	Ton carrosserie	Ton carrosserie
Rétroviseurs extérieurs noirs	•	•	-
Rétroviseurs extérieurs chromés	-	-	•
Barres de toit noires	•	•	-
Barres de toit chromées avec inscription Duster	-	-	•
Jantes acier 16" Fidji	•	-	-
Jantes alliage 16" Oraga	◦	•	-
Jantes alliage 17" Tergan	-	-	•
SIÈGES ET AMBIANCES INTÉRIEURES			
Dossier de banquette arrière rabattable et fractionnable 1/3-2/3	•	•	•
Sellerie spécifique Essentiel	•	-	-
Sellerie spécifique Confort	-	•	-
Sellerie spécifique Prestige	-	-	•
CONDUITE ET APPAREILS DE CONTRÔLE			
ABS avec Aide au Freinage d'Urgence	•	•	•
Contrôle électronique de la trajectoire	•	•	•
Aide au démarrage en côte	•	•	•
Airbags frontaux (passager et conducteur)	•	•	•
Airbags latéraux avant	-	•	•
Système de contrôle en descente (seulement en 4x4)	-	•	-
Régulateur et limiteur de vitesse	•	•	•
Radars de recul	◦	•	•
Caméra de recul	-	◦	•
VISIBILITÉ			
Projecteurs antibrouillard	•	•	•
Rétroviseurs extérieurs à réglage manuel intérieur	•	-	-
Rétroviseurs extérieurs électriques et dégivrants	-	•	•
CONFORT			
Climatisation manuelle	•	•	-
Climatisation automatique	-	-	•
Carte d'accès et de démarrage mains-libres	-	-	•
Console centrale avec accoudoir et rangement	-	•	•
AUDIO			
Plug & Music : radio CD MP3, prises jack et USB, téléphonie Bluetooth® avec commandes au volant	•	-	-
Media Display 8" : radio, réplique smartphone via câble USB, Bluetooth®, 6 haut-parleurs (4 haut-parleurs + 2 tweeters), écran tactile 8"	-	•	•
OPTIONS			
Media Nav 8" : navigation, radio, réplique smartphone sans fil, Bluetooth®, 6 haut-parleurs (4 haut-parleurs + 2 tweeters), écran tactile 8"	-	-	◦
Caméra multivue (implique avertisseur d'angles morts)	-	◦	◦
Avertisseur d'angles morts	-	◦	◦

• : disponible de série ; ◦ : disponible en option ; - : non disponible.

ACCESSOIRES NOUVEAU DACIA DUSTER



Seuils de porte éclairés Duster - Avant - Noir

Élégance et modernité à chaque ouverture de porte. L'éclairage blanc temporisé de vos seuils attire le regard de jour comme de nuit. Leur finition (inox/ aluminium), signée Duster, protège également les entrées de votre véhicule.



Bac de coffre - 4X4

Idéal pour transporter facilement divers produits, notamment les objets salissants. Il protège efficacement la moquette d'origine et s'adapte parfaitement à la forme du coffre de votre véhicule. Pratique, il s'installe et se nettoie facilement grâce à sa matière semi-rigide et aux bords hauts.



Pare-soleil - Vitres latérales et lunette arrière

Occultants, ils améliorent votre confort quotidien à l'intérieur du véhicule et ils assurent votre protection optimale contre les rayons de soleil. Faciles à installer et à retirer.



Cintre sur appuie-tête

Très utile pour suspendre soigneusement les vêtements au dos du siège avant. Amovible et facile à installer, il devient vite indispensable au quotidien. Sa finition noire en fait un objet à la fois élégant et esthétique.

DIMENSIONS & CARACTERISTIQUES TECHNIQUES

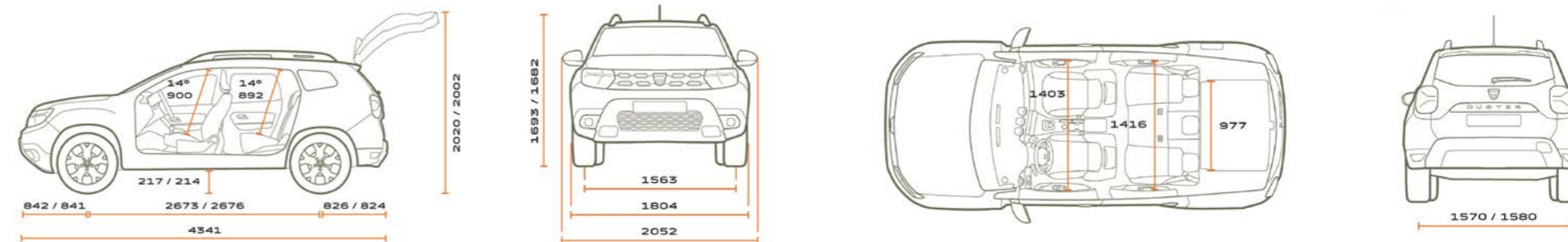

	1,5 dCi 85 4x2	1,5 dCi 110 4x2 EDC	1,5 dCi 110 4x4
Carburant	Diesel	Diesel	Diesel
Puissance fiscale	6	6	6
Puissance administrative (ch)	85	110	110
Couple maxi Nm CEE (m.kg) au régime de (tr/min)	200 à 1 750	250 à 1 750	250 à 1 750
Type d'injection / de moteur	Injection directe/Turbocompresseur	Injection directe/Turbocompresseur	Injection directe/Turbocompresseur
Cylindrée (cm ³)	1.461	1.461	1.461
Nombre de cylindres / de soupapes	4 en ligne/8	4 en ligne/8	4 en ligne/8
PERFORMANCES			
Vitesse maxi (km/h) / 0-100 km/h (s)	155/14,8	169/11,9	168/12,9
400 m / 1000 m D.A. (s)	19,5/36,5	18,7/33,8	19/34,6
Type De boîte de vitesses	Manuelle / 5	Automatique / 6	Manuelle / 6
DIRECTION		Direction à assistance électrique	
CONSUMMATION ET EMISSIONS			
Capacité du réservoir (litres)		50	
Émissions de CO2 cycle mixte(g/km)	135	128	138
Consommation en cycle extra-urbain (l/100km)	4,9	4,6	5
Consommation en cycle urbain (l/100 km)	5,7	5,3	5,6
Consommation en cycle mixte (l/100 km)	5,1	4,9	5,2
PNEUMATIQUE			
Pneumatiques de référence [Essentiel, Confort]	215/65 R16	215/65 R16	215/65 R16
Pneumatiques de référence [Prestige]	215 / 60 R17	215 / 60 R17	
COFFRE			
Volume de coffre mini sous cache-bagages avec roue de secours [numérisations en litre]	478	478	414
Volume de coffre mini sous cache-bagages avec roue de secours [dm ³ VDA]	445	445	376