



Dacia Sandero

Voorraad prijslijst oktober 2020





Belangrijkste standaarduitrusting

COMFORT

Techniek en veiligheid

- Antiblokkeersysteem (ABS) met elektronische remkrachtverdeling (EBV) en noodstopbekrachtiging
- Zijairbags vóór
- Bandenreparatieset (i.c.m. TCe 100 Bi-Fuel en TCe 90 Easy-R)
- Reservewiel (i.c.m. TCe 100)
- Elektronische Stabiliteits Controle (ESC) met tractiecontrole (ASR)
- Bandenspanningcontrolesysteem
- Schakelindicator
- ECO-mode¹ (niet i.c.m. Bi-Fuel)
- Instrumentenpaneel met analoge toerenteller en snelheidsmeter
- Richtingaanwijzer met 'snelwegfunctie'
- LED dagrijverlichting
- Hill-start assist
- Stop en Start systeem
- Front Airbag bestuurder en passagier (uitschakelbare passagiersairbag)
- Boordcomputer³
- Mistlampen vóór
- Cruise Control met snelheidsbegrenzer

Comfort

- Centrale portiervergrendeling met afstandsbediening
- Elektrisch bedienbare zijruiten vóór met sneltoets voor bestuurder
- Binnenverlichting vóór
- 12 volt aansluiting vóór en achterzijde middenconsole
- Handbediende airconditioning
- Elektrisch verstelbare en verwarmbare buitenspiegels
- Stuurwiel in hoogte verstelbaar
- Bestuurdersstoel in hoogte verstelbaar
- Middenarmsteun vóór
- Radio met CD/MP3 speler, Bluetooth^{®2}, stuurwielbediening, USB- en 3,5 mm Jack aansluiting

Exterieur

- Chromedetails in de voorbumper
- Portiergrepen buitenzijde in carrosseriekleur
- Buitenspiegelkappen in carrosseriekleur
- Stalen wielen 15" met wielop 'Popster'
- Striping B-stijl zwart

Interieur

- Bekleding 'Comfort'
- Dashboard in donker antraciet met omlijsting middenconsole in chroomkleur met satijnglans en omlijsting luchtroosters in chroomkleur met satijnglans
- Versnellingspookknop in chroomkleur met satijnglans
- Inleg stuurwiel in chroomkleur met satijnglans
- Twee bekerhouders vóór (0,5L fles / 0,33L blik)
- Één bekerhouder achter (0,5L fles / 0,33L blik)
- Achterbank leuning neerklapbaar in 2 delen (1/3-2/3)
- 3 hoofdsteunen achter 'komma' vormig
- Met leder bekleed stuurwiel
- Handgrepen in chroomkleur met satijnglans

Comfort vanaf €12.830

¹ Bij activering van de ECO- modus worden de prestaties van de auto geoptimaliseerd, de auto reageert minder snel op het gaspedaal, er is minder koppel en vermogen beschikbaar en worden de snelfuncties van airco- en verwarmingssysteem beperkt om het brandstofverbruik te reduceren.

² De werking van de bluetoothondersteuning kan verschillen, afhankelijk van het type en merk telefoon dat u gebruikt. ³ De functionaliteit van de boordcomputer is beperkt i.c.m. Tce 90 Bi-Fuel Stop & Start

Sandero Stepway

Belangrijkste standaarduitrusting

SERIE LIMITEE 15TH ANNIVERSARY

Techniek en veiligheid

- Antiblokkeersysteem (ABS) met elektronische remkrachtverdeling (EBV) en noodstopbekrachtiging
- Front Airbag bestuurder en passagier (uitschakelbare passagiersairbag)
- Zijairbags vóór
- Bandenreparatieset (i.c.m. TCe 100 Bi-Fuel en TCe 90 Easy-R)
- Reservewiel (i.c.m. TCe 100)
- Elektronische Stabiliteits Controle (ESC) met tractiecontrole (ASR)
- Bandenspanningcontrolesysteem
- Schakelindicator
- ECO-mode¹
- Instrumentenpaneel met analoge toerenteller en snelheidsmeter
- Richtingaanwijzer met 'snelwegfunctie'
- LED dagrijverlichting
- Hill-start assist
- Stop en Start systeem
- Mistlampen vóór
- Boordcomputer³

- Cruise Control met snelheidsbegrenzer
- Veiligheidsgordels vóór in hoogte verstelbaar
- Parkeersensoren in de achterbumper met sonische weergave
- Achteruitrijcamera

Comfort

- Elektronisch geregelde airconditioning
- Centrale portiervergrendeling met afstandsbediening
- Elektrisch bedienbare zijruiten vóór met sneltoets voor bestuurder
- 12 volt aansluiting vóór en achterzijde middenconsole
- Binnenverlichting vóór
- Handbediende airconditioning
- Elektrisch verstelbare en verwarmbare buitenspiegels
- Stuurwiel in hoogte verstelbaar
- Bestuurdersstoel in hoogte verstelbaar
- Verlicht dashboardkastje
- Elektrisch bedienbare ruiten achter

Multimedia

- MEDIA NAV DAB+ multimedia- en navigatiesysteem 7" touchscreen navigatie, Radio/ MP3 met stuurwielbediening, Bluetooth^{®2}, USB- en 3,5 mm jack aansluiting met ondersteuning Apple CarPlay™ en Android Auto™

Exterieur

- Buitenspiegelkappen in hoogglans zwart
- Dakrails uitgevoerd in Gris metal
- Portiergrepen buitenzijde in zwart
- Bumpers in carrosseriekleur
- Designwielen 16" 'Bayadere' met blauwe naaf
- Off-road look: specifieke voor- en achterbumper met voor- en achterskids, wielkastverbreeders, zijskirts en dakrails in chroomkleur met satijnglans
- Striping op B-stijl in zwart met honingraat motief
- 15th Anniversary batch op zijdscherm voor

Interieur

- Bekleding 15th Anniversary
- Dashboard in donker antraciet met omlijsting middenconsole in grijs en omlijsting luchtroosters in blauw
- Versnellingspookknop in chroomkleur met satijnglans
- Twee bekerhouders vóór (0,5L fles / 0,33L blik)
- Één bekerhouder achter (0,5L fles / 0,33L blik)
- Achterbank leuning neerklapbaar in 2 delen (1/3-2/3)
- 3 hoofdsteunen achter 'komma' vormig
- Opbergnet zijkant passagiersstoel
- Met leder bekleed stuurwiel
- Inleg stuurwiel in chroomkleur met satijnglans met 'Stepway' logo

Série Limitée 15th Anniversary vanaf €15.930

¹ Bij activering van de ECO- modus worden de prestaties van de auto geoptimaliseerd, de auto reageert minder snel op het gaspedaal, er is minder koppel en vermogen beschikbaar en worden de snelfuncties van airco- en verwarmingssysteem beperkt om het brandstofverbruik te reduceren.

² De werking van de bluetoothondersteuning kan verschillen, afhankelijk van het type en merk telefoon dat u gebruikt. ³ De functionaliteit van de boordcomputer is beperkt i.c.m. Tce 90 Bi-Fuel Stop & Start

Versieprijsen Sandero

MOTOR	UITVOERING	kW / pk	ENERGIELABEL ¹	CO ₂ ²	NETTO CATALOGUSPRIJS €	BTW €	BPM € ³	FISCALE WAARDE €	CONSUMENTEN-ADVIESPRIJS € ⁴	BIJTELLING VANAF € ⁵
BENZINE										
TCe 100 Bi-Fuel	Comfort	74 / 100	B	115	8.437,19	1.771,81	1.881,00	12.090,00	12.830,00	82,79
TCe 100	Comfort	74 / 100	B	126	8.439,67	1.772,33	3.178,00	13.390,00	14.130,00	91,69
TCe 90 Easy-R	Comfort	66 / 90	C	140	8.079,34	1.696,66	4.914,00	14.690,00	15.430,00	100,59

Versieprijsen Sandero Stepway

MOTOR	UITVOERING	kW / pk	ENERGIELABEL ¹	CO ₂ ²	NETTO CATALOGUSPRIJS €	BTW €	BPM € ³	FISCALE WAARDE €	CONSUMENTEN-ADVIESPRIJS € ⁴	BIJTELLING VANAF € ⁵
BENZINE										
TCe 100 Bi-Fuel	Série Limitée 15 th Anniversary	74 / 100	B	123	10.234,71	2.149,29	2.806,00	15.190,00	15.930,00	104,01
TCe 100	Série Limitée 15 th Anniversary	74 / 100	C	135	9.996,69	2.099,31	4.294,00	16.390,00	17.130,00	112,23
TCe 90 Easy-R	Série Limitée 15 th Anniversary	66 / 90	D	148	9.738,84	2.045,16	5.906,00	17.690,00	18.430,00	121,13

¹ Het energielabel is berekend op basis van de CO₂-uitstoot gebaseerd op de WLTP-testmethode.

² Gemiddelde CO₂-uitstoot g/km (gemeten volgens EG-richtlijn 715/2007). De vermelde waarden voor brandstofverbruik en CO₂-uitstoot zijn gebaseerd op de WLTP - testmethode voor de standaarduitvoering van de versie zonder opties. Het toevoegen van opties of optiepakketten kan van invloed zijn op de daadwerkelijke hoogte van de CO₂-uitstoot en het bpm-bedrag. Raadpleeg de configurator op Dacia.nl voor de meest actuele prijsstelling en bpm

³ In het BPM-bedrag zijn eventuele correcties vanwege de CO₂-uitstoot verwerkt voor de standaarduitvoering van de versie zonder opties.

⁴ Consumentenadviesprijs is prijs inclusief: kosten rijklaar maken (uitgebreide routeservice gedurende de garantieperiode, lifehammer, transportkosten, €10 brandstof, nulbeurt, deconserveren, poetsen, kentekenplaten, kentekenhouder, handlings- en uitleg multimedia- en navigatiesysteem, t.w.v. € 653,90, incl. 21% btw), registratiekosten (t.w.v. € 51,10, btw-vrij) en recyclingsbijdrage (t.w.v. € 35 incl. 21% btw).

⁵ Netto bijtelling per maand gebaseerd op de fiscale waarde van het voertuig exclusief opties en op een belastingschijf van 37,35%.

Pakketten & opties

	CONSUMENTENADVIESPRIJS						
	COMFORT	SERIE LIMITEE 15 TH ANNIVERSARY	NETTO €	BTW €	INCL. BTW €	BPM € ¹	INCL. BTW en BPM €
OPTIES							
VEILIGHEID							
Reservewiel (max 80 km/h) standaard i.c.m. TCe 100, niet mogelijk i.c.m. TCe 100 Bi-Fuel in combinatie met TCe 90 Easy-R	○	○	119,83	25,17	145,00	0,00	145,00
COMFORT							
Parkeersensoren in de achterbumper met sonische weergave	○	●	161,16	33,84	195,00	0,00	195,00
Parkeersensoren achter met achteruitrijcamera en sonische weergave (alleen i.c.m. optie MEDIA NAV DAB+ multimedia en navigatiesysteem)	○	●	243,80	51,20	295,00	0,00	295,00
Elektrisch bedienbare zijruiten achter in combinatie met TCe 90 Easy-R en TCe 100	○	●	161,16	33,84	195,00	0,00	195,00
in combinatie met TCe 100 Bi-Fuel	○	●	161,16	33,84	195,00	57,00	252,00
EXTERIEUR							
Metaallak	○	○	491,74	103,26	595,00	0,00	595,00
Lichtmetalen wielen 15" 'Chamade'	○	-	326,45	68,55	395,00	0,00	395,00
INTERIEUR							
Lederen bekleding 'Riviera' antraciet ³ in combinatie met TCe 100 en TCe 90 Easy-R	○	○	491,74	103,26	595,00	0,00	595,00
in combinatie met TCe 100 Bi-Fuel	-	○	491,74	103,26	595,00	0,00	595,00
in combinatie met TCe 100 Bi-Fuel	○	-	491,74	103,26	595,00	57,00	652,00
MULTIMEDIA							
MEDIA NAV DAB+ multimedia- en navigatiesysteem							
Navigatie met 7" touchscreen, DAB+ Radio/ MP3, Bluetooth ^{®4} , stuurwielbediening, USB- en 3,5 mm jack aansluiting Met ondersteuning Apple CarPlay™ en Android Auto™							
in combinatie met TCe 90 Easy-R	○	●	409,09	85,91	495,00	0,00	495,00
in combinatie met TCe 100 en TCe 100 Bi-Fuel	○	●	409,09	85,91	495,00	124,00	619,00
Kaart van West Europa voor MEDIA NAV DAB+ multimedia- en navigatiesysteem	○	○	78,51	16,49	95,00	0,00	95,00

● = standaard, ○ = optie, - = niet leverbaar

^{1,2} In het bpm-bedrag is het effect van eventuele extra CO₂-uitstoot verwerkt voor de keuze van de optie in combinatie met motor en versiecode, zoals bekend bij het opstellen van deze prijslijst. Raadpleeg de configurator op Dacia.nl voor de meest actuele prijsstelling en bpm³ Lederen bekleding op het middengedeelte van de zitting en voorzijde rugleuning, de overige delen zijn voorzien van kunstleder (TEP)⁴ De werking van de bluetoothondersteuning kan verschillen, afhankelijk van het type en merk telefoon dat u gebruikt



Sandero & Sandero Stepway

Uitrustingspecificaties

	SANDERO COMFORT	STEPWAY SÉRIE LIMITÉE 15 TH ANNIVERSARY
TECHNIEK EN VEILIGHEID		
Antiblokkeersysteem (ABS) met elektronische remkrachtverdeling (EBV) en noodstopbekrachtiging	●	●
Elektronische Stabiliteits Controle (ESC) met tractiecontrole (ASR)	●	●
Frontairbags bestuurder en passagier (passagiersairbag uitschakelbaar)	●	-
Zijairbags vóór	●	●
Veiligheidsgordels met gordelspanner en spankrachtbegrenzer zitplaatsen bestuurder en passagier vóór	●	●
3-punts veiligheidsgordels vóór	●	●
3-punts veiligheidsgordels achter	●	●
3 hoofdsteunen achter 'komma' vormig	●	●
ISOFIX-bevestigingssysteem voor kinderzitjes op de buitenste zitplaatsen achter	●	●
Hydraulische stuurbekrachtiging	●	●
Toerenteller	●	●
Schakelindicator	●	●
ECO-Modus ¹	●	●
Cruise Control met snelheidsbegrenzer (alleen i.c.m. leder bekleed stuurwiel)	●	●
Parkeersensoren in de achterbumper met sonische weergave	○	-
Parkeersensoren en achteruitrijcamera met sonische weergave (alleen i.c.m. optie MEDIA NAV DAB+ multimedia en navigatiesysteem)	○	●
Waarschuwingssignaal bij niet uitschakelen van de verlichting	●	●
Waarschuwingssignaal "niet goed gesloten portieren"	●	●
Waarschuwingssignaal "gordel niet om" bestuurder en passagier vóór	●	●
LED-dagrijverlichting	●	●
Mistlampen vóór	●	●
Bandenspanningcontrolesysteem	●	●
Bandenreparatieset (vervalt bij keuze voor optie reservewiel)	●	●
Reservewiel (max 80 km/h) (Standaard i.c.m. Tce 100, niet mogelijk i.c.m. Tce 100 Bi-Fuel)	○	○
Stop & Start systeem	●	●
Hill start assist	●	●
COMFORT		
Handbediende airconditioning	●	-
Elektronisch geregelde airconditioning	-	●
Elektrisch verstelbare en verwarmbare buitenspiegels	●	●
Centrale portiervergrendeling met afstandsbediening	●	●
Elektrisch bedienbare zijruiten vóór met sneltoetsbediening aan bestuurderszijde	●	●
Elektrisch bedienbare zijruiten achter	-	●
Stuurwiel in hoogte verstelbaar	●	●
Met leder bekleed stuurwiel	●	●
Bestuurdersstoel in hoogte verstelbaar	●	●
Binnenverlichting vóór	●	●
Zonwerend glas rondom	●	●
12 volt aansluiting vóór en achterzijde middenconsole	●	●
Middenarmsteun vóór	●	●
Richtingaanwijzer met 'snelwegfunctie'	●	●
MULTIMEDIA		
MEDIA NAV DAB+ multimedia- en navigatiesysteem:	○	●
• Navigatie met 7" touchscreen		
• DAB+ Radio/ MP3, Bluetooth ^{®2} , stuurwielbediening, USB- en 3,5 mm jack aansluiting		
• Met ondersteuning Apple CarPlay [™] en Android Auto [™]		
Kaart van West Europa voor MEDIA NAV DAB+ multimedia- en navigatiesysteem	○	○

● = standaard, ○ = optie, P = onderdeel van een optie of optiepakket, - = niet leverbaar

¹ Bij activering van de ECO- modus worden de prestaties van de auto geoptimaliseerd, de auto reageert minder snel op het gaspedaal, er is minder koppel en vermogen beschikbaar en worden de snel functies van airco- en verwarmingssysteem beperkt om het brandstofverbruik te reduceren.

² De werking van de bluetoothondersteuning kan verschillen, afhankelijk van het type en merk telefoon dat u gebruikt

Uitrustingspecificaties

	SANDERO COMFORT	STEPWAY SÉRIE LIMITÉE 15 TH ANNIVERSARY
EXTERIEUR		
Voor- en achterbumper in carrosseriekleur	●	●
Chroomdetails in de grille ³	●	●
Portierhandgrepen in zwart	-	●
Portierhandgrepen in carrosseriekleur	●	-
Buitenspiegelkappen in carrosseriekleur	●	-
Design Stepway: specifiek voor- en achterbumper met voor en achterskids, wielkastverbreeders, zijskirts in chroomkleur met satijnglans	-	●
Buitenspiegelkappen in hoogglans zwart	-	●
Stalen wielen 15" met wielop 'Popster'	●	-
Lichtmetalen wielen 15" 'Chamade'	○	-
Designwielen 16" 'Bayadere' met blauwe naaf	-	●
Metaallak	○	○
Striping 'Stepway'	-	-
Striping zwart op B-stijl	●	-
Striping op B-stijl in zwart met honingraat motief	-	●
15 th Anniversary batch op zijscherm voor	-	●
INTERIEUR		
Dashboard in donker antraciet met omlijsting luchtroosters in chroomkleur met satijnglans	●	-
Dashboard in donker antraciet met omlijsting luchtroosters in chroomkleur met satijnglans met blauwe accenten	-	●
Omlijsting middenconsole in chroomkleur met satijnglans	●	-
Omlijsting middenconsole in blauw	-	●
Versnellingspookknop in chroomkleur met satijnglans	●	●
Inleg stuurwiel in chroomkleur met satijnglans	●	-
Inleg stuurwiel in chroomkleur met satijnglans met 'Stepway' logo	-	●
Deurpanelen binnenzijde in donkergrijs met deurgreep voorportieren in chroom met satijnglans	●	●
Achterbankleuning neerklapbaar in 2 delen (1/3-2/3)	●	●
Omlijsting instrumentenpaneel in chroomkleur met satijnglans	●	●
Bekleding 'Comfort'	●	-
Bekleding '15 th Anniversary' met blauwe accenten	-	●
Opbergvakken in voorportieren	●	●
Insteekvakken aan de rugleuning van de voorstoelen	●	●
Twee bekerhouders vóór (0,5L fles / 0,33L blik)	●	●
Één bekerhouder achter (0,5L fles / 0,33L blik)	●	●
Opbergnet zijkant passagiersstoel	-	●

● = standaard, ○ = optie, P = onderdeel van een optie of optiepakket, - = niet leverbaar

¹ Bij activering van de ECO- modus worden de prestaties van de auto geoptimaliseerd, de auto reageert minder snel op het gaspedaal, er is minder koppel en vermogen beschikbaar en worden de snelfuncties van airco- en verwarmingssysteem beperkt om het brandstofverbruik te reduceren.

² De werking van de bluetoothondersteuning kan verschillen, afhankelijk van het type en merk telefoon dat u gebruikt

Technische gegevens

	TCe 100 Bi-Fuel		TCe 100		TCe 90 Easy-R	
	Sandero	Sandero Stepway	Sandero	Sandero Stepway	Sandero	Sandero Stepway
CARROSSERIE						
Aantal zitplaatsen	5					
MOTOR						
Cilinderinhoud (cm³)	999		999		898	
Brandstof	Benzine		Benzine		Benzine	
Aantal cilinders / kleppen	3 / 12		3 / 12		3 / 12	
Max. vermogen kW (pk)	74 (100)		74 (100)		66 (90)	
bij toerental (t/min)	5 000		5 000		5 000	
Max. koppel (N.m. bij t/min)	170 (2 000)		160 (2 250)		140 (2 250)	
Inspuitsysteem	Multipoint injectie + Turbo		Multipoint injectie + Turbo		Multipoint injectie + Turbo	
Emissienorm	Euro 6		Euro 6		Euro 6	
EFFICIENCY						
Stop & Start systeem	Ja					
VERSNELLINGSBAK						
Aantal versnellingen	5					
REMSYSTEEM						
ABS met noodstopbekrachtiging	Standaard		Standaard		Standaard	
Vóór: geventileerde schijven - Ø (mm)	258 / 22		258 / 22		258 / 22	
Achter: trommelremmen - (inch)	8		8		8	
WIELOPHANGING						
Voortrein	Pseudo McPherson met driehoekige draagarm					
Achtereinde	H-vormig met vervormbaar profiel en voorgeprogrammeerde geometrie - schroefveren					
STUURINRICHTING						
Stuurbekrachtiging	Hydraulische stuurbekrachtiging					
Draaicirkel tussen stoerpranden of muren (m)	10,7	10,5	10,7	10,5	10,7	10,5
BANDEN						
Standaard bandenmaat	185/65 R15	205/55 R16	185/65 R15	205/55 R16	185/65 R15	205/55 R16
INHOUD						
Volume kofferruimte minimaal (l)	320		320		320	
Volume kofferruimte maximaal (l)	1 200		1 200		1 200	
Brandstoftank (l)	50		50		50	
LPG tank (l)	32		nvt		nvt	
PRESTATIES						
0-100 km/h (s)	11,5	11,6	11,7	12,0	11,5	11,6
Topsnelheid op het circuit (km/u)	182	174	179	172	175	168
BRANDSTOFVERBRUIK IN L/100 KM (VOLGENS EG RICHTLIJN 715/2007 TIJDENS WLTP TESTCYLCUS)³						
Gecombineerd verbruik op benzine	5,7	6,0	5,6	6,0	6,2	6,6
Verbruik bij lage snelheid	7,4	7,4	7,0	7,2	7,8	7,9
Verbruik bij gemiddelde snelheid	5,2	5,3	5,2	5,3	5,9	6,1
Verbruik bij hoge snelheid	4,9	5,2	4,8	5,1	5,4	5,7
Verbruik bij extra hoge snelheid	6,0	6,7	6,1	6,8	6,5	7,1
CO2 (g/km) op benzine	128	136	126	135	140	148
Gecombineerd verbruik op LPG	7,1	7,6				
Verbruik bij lage snelheid	9,4	9,4				
Verbruik bij gemiddelde snelheid	6,5	6,7				
Verbruik bij hoge snelheid	6,1	6,4				
Verbruik bij extra hoge snelheid	7,5	8,3				
CO2 (g/km) op LPG	115	123				
GEWICHT (KG) (VOLGENS EG RICHTLIJN 715/2007)						
Massa rijklaar	1 134	1 165	1 115	1 144	1 091	1 122
Massa ledig	1 034	1 065	1 015	1 044	991	1 022
Max. toelaatbaar gewicht	1 560	1 560	1 522	1 540	1 527	1 544
Max. toelaatbaar treingewicht	2 350	2 350	2 312	2 330	2 317	2 334
Max. toelaatbaar aanhangergewicht (geremd) ²	1 090	1 090	1 090	1 090	1 090	1 090
Max. toelaatbaar aanhangergewicht (ongeremd)	565	530	555	570	545	560
Max. toelaatbare kogeldruk	75	75	75	75	75	75

¹ De CO₂- en relatieve verbruikscijfers worden officieel gemeten volgens EG-richtlijn 715/2007. Deze testmethode geeft u de mogelijkheid auto's op zuinigheid met elkaar te vergelijken en heeft niet als doel het daadwerkelijke verbruik nauwkeurig weer te geven. De vermelde waarden voor brandstofverbruik en CO₂-uitstoot zijn gebaseerd op de WLTP - testmethode voor de standaarduitvoering van de versie zonder opties. Het verbruik van uw auto zal in de praktijk veelal afwijken van de in het kader van de Europese test gemeten waarden en is afhankelijk van zaken als de belading, weersomstandigheden en uw rijgedrag. ² Dit maximale aanhangergewicht is alleen toegestaan als bovengenoemd treingewicht (beladen auto + beladen aanhanger) niet wordt overschreden.

Afmetingen

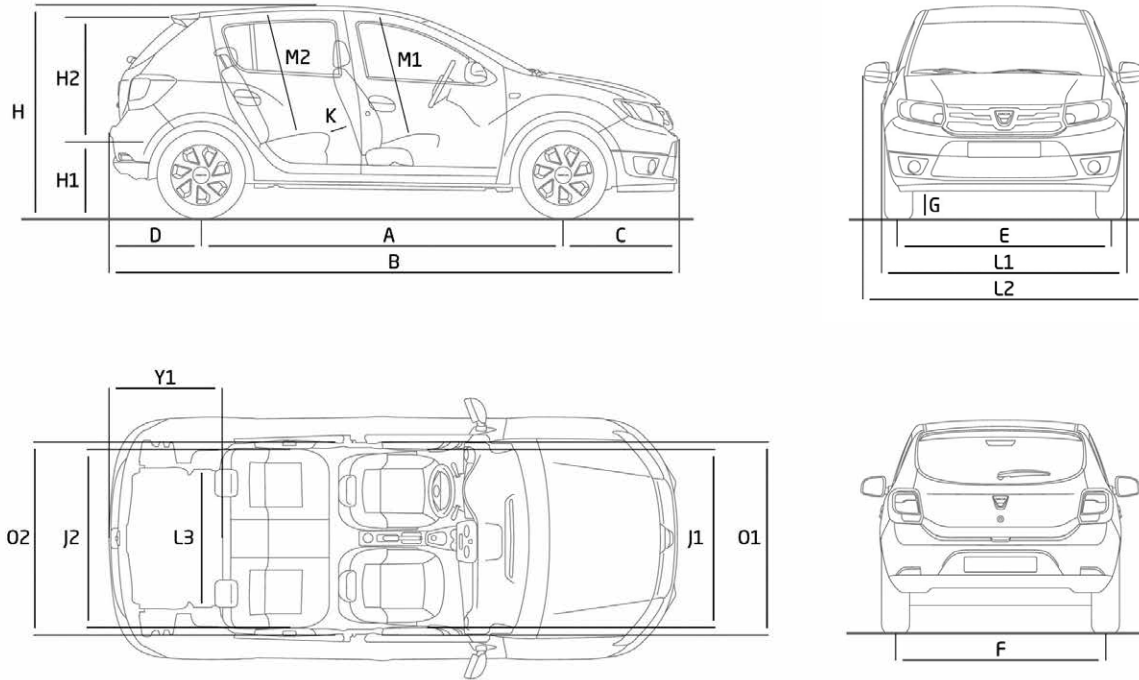

VOLUME BAGAGERUIMTE (in dm3 volgens ISO-norm 3832)

Volume bagageruimte (in liter volgens ISO-norm) 5 zitplaatsen	320
Volume bagageruimte 2 zitplaatsen (met achterbank opgeklapt)	1 200

AFMETINGEN (mm)

A Wielbasis	2 589
B Totale lengte	4058
C Overhang voor	813
D Overhang achter	656
E Spoorbreedte voor	1 493
F Spoorbreedte achter	1 476
G Grondspeling	163
H Totale hoogte onbeladen zonder / met dakrails	1 518
H1 Laadhoogte onbeladen	761
H2 Hoogte opening bagageruimte	622

J1 Breedte interieur op schouderhoogte voor	1 387
J2 Breedte op interieur op schouderhoogte op 2 ^e zitrij	1 393
K Beenruimte op kniehoogte tweede zitrij	144
L1/L2 Totale breedte zonder/ met zijspiegels	1 733 / 1 994
L3 Breedte bagageruimte tussen de wielkasten	1 005
M1 Afstand tussen zitting en het dak vóór (14°)	900
M2 Afstand tussen zitting en het dak tweede zitrij (14°)	880

O1 Breedte interieur op ellebooghoogte voor	1 417
O2 Breedte op interieur op ellebooghoogte op 2 ^e zitrij	1 436
Y1 Lengte bagageruimte tot de tweede zitrij	856

Afmetingen

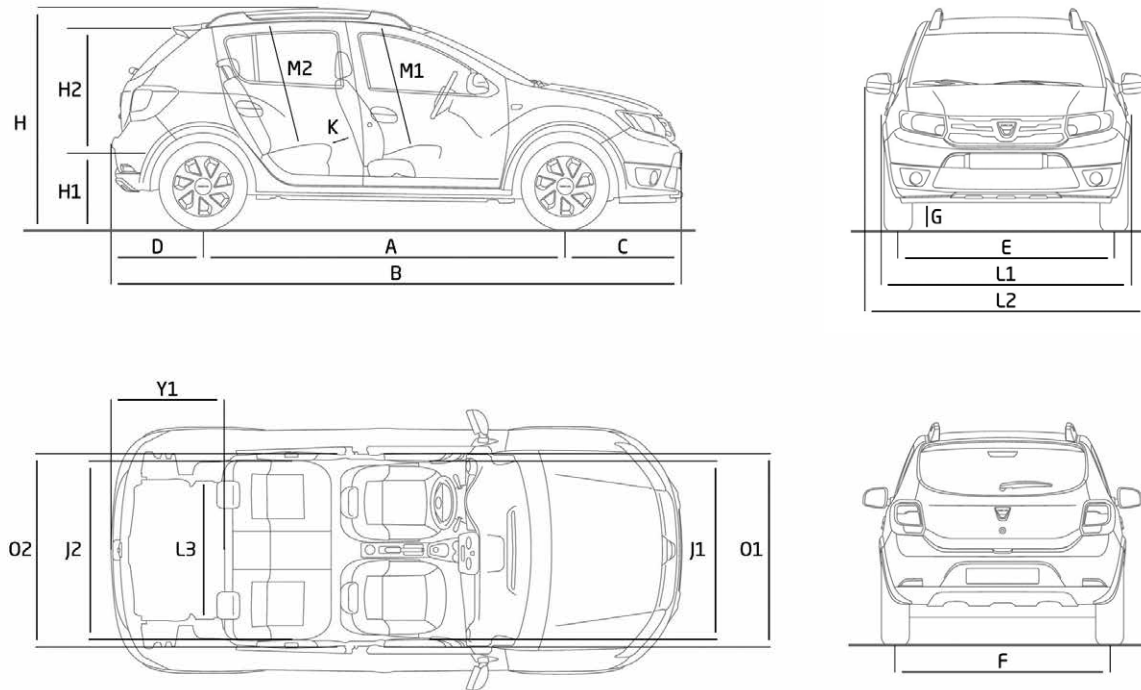

VOLUME BAGAGERUIMTE (in dm3 volgens ISO-norm 3832)

Volume bagageruimte (in liter volgens ISO-norm) 5 zitplaatsen	320
Volume bagageruimte 2 zitplaatsen (met achterbank opgeklapt)	1 200

AFMETINGEN (mm)

A Wielbasis	2 590
B Totale lengte	4 081
C Overhang voor	835
D Overhang achter	656
E Spoorbreedte voor	1 490
F Spoorbreedte achter	1 481
G Grondspeling	207
H Totale hoogte onbeladen zonder / met dakrails	1 559 / 1 618
H1 Laadhoogte onbeladen	798
H2 Hoogte opening bagageruimte	622

J1 Breedte interieur op schouderhoogte voor	1 387
J2 Breedte op interieur op schouderhoogte op 2° zitrij	1 393
K Beenruimte op kniehoogte tweede zitrij	144
L1/L2 Totale breedte zonder/ met zijspiegels	1 733 / 1 994
L3 Breedte bagageruimte tussen de wielkasten	1 005
M1 Afstand tussen zitting en het dak vóór (14°)	900
M2 Afstand tussen zitting en het dak tweede zitrij (14°)	880

O1 Breedte interieur op ellebooghoogte voor	1 417
O2 Breedte op interieur op ellebooghoogte op 2° zitrij	1 436
Y1 Lengte bagageruimte tot de tweede zitrij	856

Algemene voorwaarden en informatie

BPM PERSONENAUTO'S

Het BPM-bedrag wordt berekend op basis van de CO₂-uitstoot van het voertuig:

juli 2020		
	BENZINE & DIESEL	€
Vrijgesteld	0	0
1 ^e schijf	1-90 g/km	1
2 ^e schijf	91-116 g/km	57
3 ^e schijf	117-162	124
4 ^e schijf	163-180	204
5 ^e schijf	>180 g/km	408

Tevens is voor personenauto's met een dieselmotor een extra dieseltoeslag verschuldigd van € 78,82 per gram vanaf 80 gram uitstoot.

Naast het BPM-bedrag op basis van de CO₂-uitstoot moet voor elke personenauto met een CO₂-uitstoot > 0 gram een vast BPM-bedrag van € 366 worden betaald.

Het eventueel uit de gewijzigde BPM-wetgeving voortvloeiende bedrag is verwerkt in de consumentenprijzen van deze prijslijst. In de praktijk kan het voorkomen, dat een in deze prijslijst genoemde energie-efficiëntieklasse, CO₂ - uitstoot en/of fijnstofuit niet overeenkomt met de definitieve door het RDW gehanteerde waarde waardoor het vastgestelde bpm-bedrag op het moment van tenaamstelling van het kenteken kan afwijken van het in deze prijslijst genoemde bedrag. Dit kan ontstaan door wijzigingen in de specificaties van het product of door de aanpassing van de berekeningsmethode van de overheid. Dacia Nederland en haar verkooporganisatie zijn in dat (eventuele) geval niet aansprakelijk voor afwijkingen in de prijsstelling. Mogelijke verschillen zijn te allen tijde voor rekening van de koper. Tevens verwijzen wij u naar de

relevante algemene leveringsvoorwaarden van de BOVAG. Voor elektrische personenauto's geldt een volledige vrijstelling van BPM. Dit houdt in dat bij aanschaf van een elektrische personenauto de bovengenoemde belastingen niet van toepassing zijn.

GARANTIE*

Dacia geeft op al haar nieuwe personenauto's, vanaf de datum van aflevering, standaard 3 jaar fabrieksgarantie of 100.000 kilometer, hetgeen het eerst wordt bereikt. De Dacia dealer geeft 1 jaar garantie op alle reparaties die hij uitgevoerd en gefactureerd heeft. Dacia geeft op al haar personenauto's 6 jaar plaatwerkgarantie en 2 jaar lakgarantie.

Dacia Route Service.

Dacia Route Service is 24 uur per dag, 7 dagen per week vanuit vrijwel geheel Europa bereikbaar om u te helpen als uw auto strandt met pech, en in Nederland ook bij schade. In Nederland belt u het telefoonnummer 0900-9998700 (€ 0,10 ct p/m); en vanuit het buitenland 0031-203549757.

Dacia Route Service+.

Met Dacia Route Service+ kunt u zich verzekeren van uitgebreidere pechhulp tijdens de fabrieksgarantie periode én na afloop van de fabrieksgarantie. Hiermee bent u verzekerd van vele extra diensten bij een onverhoopt pechgeval, zowel in het binnenland als in het buitenland. Duurt de reparatie van de auto bijvoorbeeld wat langer, dan regelt Dacia Route Service+ zo nodig een hotelovernachting of vervangend vervoer.

Dacia GarantiePlus verzekering.**

Met de Dacia GarantiePlus heeft u de mogelijkheid om de oorspronkelijke garantie te verlengen. U maakt met de Dacia GarantiePlus verzekering kosteloos gebruik van Dacia Route Service in Europa. U kunt de GarantiePlus verzekering bij aankoop van de auto afsluiten bij uw Dacia dealer.

Leasing & financiering - Dacia financial services.

Dacia Financial Services is de huisleverancier van Dacia op het gebied van leasing en financiering. Bij de Dacia dealer kunt u terecht voor deskundig advies en het beheer van uw wagenpark, maar ook om uw auto te financieren. Voor zowel nieuwe auto's als voor occasions heeft Dacia Financial Services altijd een passende oplossing voor u.

Oog voor het milieu

Volg onderstaande tips en reduceer uw brandstofverbruik en uitstoot. Door middel van tips en hulpmiddelen in de auto, het verbruik en de uitstoot te optimaliseren.

Schakelen.

Schakel bij voorkeur bij 2.000 t/min (diesel) en bij 2.400 t/min (benzine). In de hoogste versnelling kan dit toerental overschreden worden. Rol uit in de versnelling, schakel pas terug wanneer het toerental onder de 1.000 t/min zakt. Gebruik de hoogst mogelijk versnelling bij constante snelheid of langzaam accelereren. Opschakelen van de 2^e naar de 4^e, of van de 3^e naar de 5^e versnelling kan in sommige gevallen brandstof besparen.

Anticiperen.

Anticipeer zoveel mogelijk in het verkeer, neem uw voet eerder van het gaspedaal en maak zo veel mogelijk gebruik van de remmende kracht van de motor in plaats van het rempedaal. Laat vroegtijdig het gaspedaal los bij drukte, kruispunten en/of verkeerslichten.

Accelereren.

Probeer niet te fel te accelereren, u verliest hiermee weinig tijd, maar bespaart veel brandstof. Accelereer vlot, maar geleidelijk, om zo snel mogelijk in een hogere versnelling te rijden. Rijd verder met een zo constant mogelijke snelheid en voorkom onnodig accelereren en remmen.

Motorgebruik.

Zet de motor af wanneer u langer dan 30 seconden stilstaat. Laat de motor zo weinig mogelijk stationair draaien, ook niet om warm te draaien in de winter. Het is goedkoper en milieuvriendelijker om deze rustig warm te rijden. Na het omdraaien van de contactsleutel dus meteen wegrijden.

Gebruik van de auto.

Gebruik de ECO-modus van de auto om verbruik en uitstoot te optimaliseren. Gebruik de airconditioning alleen wanneer dat echt nodig is, en beperk het verschil met de temperatuur buiten de auto tot maximaal 5 graden. Controleer elke maand de bandenspanning. Haal de dakkoffer of dakrails van de auto als u deze niet gebruikt en rijdt niet met zware spullen als u deze niet nodig hebt.

Een juist gebruik van de auto is dus even belangrijk als zuinig rijgedrag.



Garantie
3 Jaar
of 100 000 km

KLANTENSERVICE

Indien u vragen en/of opmerkingen heeft over onze producten en/of dealerorganisatie kunt u contact opnemen met Dacia Klantenservice. U kunt ons telefonisch bereiken op nummer 0900-999 8700 (€ 0,10 ct p/m), via onze website www.dacia.nl, of per post via het volgende adres: **Dacia Klantenservice Postbus 75784, 1118ZX SCHIPHOL**

Dacia

Personenauto's

**EEN AUTO VOOR DIE PRIJS...
U MAAKT ZEKER EEN GRAPIE?**



Dacia bewijst dat ook een scherp geprijsde auto aantrekkelijk, veilig en kwalitatief goed kan zijn. De internationale pers is het met ons eens en heeft de betrouwbaarheid, kwaliteit en bereikbaarheid van onze modellen al beloond met diverse internationale onderscheidingen. Dacia blijft groeien, en biedt nu een aantal nieuwe modellen, die even betrouwbaar en efficiënt zijn als altijd, maar die meer dan ooit verrassen met hun moderne, onderscheidende design. Ze zijn bovendien voorzien van een extra complete uitrusting. Deze Dacia-modellen geven inzittenden én hun bagage bovendien royaal de ruimte.

Het succes van Dacia berust op een simpele constatering; je kunt van een auto houden, en hem nodig hebben, zonder er al je geld aan te besteden. Alle modellen van Dacia voldoen hieraan. Als volwaardige dochter van Renault profiteert Dacia van technische oplossingen die hun effectiviteit en betrouwbaarheid al lang hebben bewezen. Daarom biedt Dacia – bovenop de lage gebruikskosten – een garantie van drie jaar (of 100.000 km, afhankelijk van wat het eerst wordt bereikt). Dacia rust zijn modellen uit met de nieuwste benzine- en dieselmotoren. Moderne motoren die zowel krachtig als zuinig zijn. Ze zijn bovendien voor 85 % recyclebaar.

Wie slim is, gaat voor Dacia!

Alles is in het werk gesteld om juiste en actuele informatie in deze uitgave ten tijde van zijn verschijning (oktober 2020) te vermelden. Deze brochure werd samengesteld op basis van voorseries of prototypes. In het kader van zijn streven naar constante verbetering van zijn producten behoudt Dacia zich op ieder moment het recht voor om wijzigingen in de specificaties en aan de beschreven en afgebeelde auto's en accessoires door te voeren. Eventuele wijzigingen worden zo snel mogelijk aan de Dacia-dealers doorgegeven. Per land kunnen de op de markt gebrachte versies verschillen en kunnen bepaalde uitrustingen niet leverbaar zijn (standaard, optioneel of accessoire). Raadpleeg daarom uw plaatselijke Dacia-dealer voor de meest recente informatie. Vanwege technische beperkingen bij het drukproces kunnen de in deze brochure afgebeelde kleuren verschillen van de echte kleur van de lakken en materialen in het interieur. Alle rechten voorbehouden. Dacia is op geen enkele wijze aansprakelijk voor mogelijke gevolgen van onjuistheden of onvolkomenheden van de inhoud van deze brochure. Gehele of gedeeltelijke reproductie van deze publicatie in welke vorm of met welk middel dan ook is verboden zonder voorafgaande schriftelijke toestemming van Dacia.