

DACIA

DACIA JOGGER



1

POZNAJ SWOJĄ DACIĘ JOGGER

DOWIEDZ SIĘ WIĘCEJ



2

TWÓJ JOGGER NA CO DZIEŃ

DOWIEDZ SIĘ WIĘCEJ



3

WYPOSAŻENIE I SPECYFIKACJA TECHNICZNA

DOWIEDZ SIĘ WIĘCEJ



4

PRAWDZIWA DACIA. PO PROSTU W PUNKT

DOWIEDZ SIĘ WIĘCEJ



**BIGGER
COOLER
JOGGER**



SAMOCHÓD RODZINNY - WYMYŚLONY NA NOWO

Samochód o długości kombi, przestronności kombivana i solidnym stylu SUV-a – Dacia Jogger zaskakuje połączeniem tego, co najlepsze w tych kategoriach samochodów, i jest 7-miejscowym autem rodzinnym. Wszechstronny, elegancki i przystępny cenowo Jogger reprezentuje wszystkie atuty marki Dacia.



ZAPROJEKTOWANA DO PRZEŻYWANIA PRZYGÓD

Zwiększony prześwit, mocno wyprofilowane nadkola i modułowe relingi dachowe nadają Dacii Jogger solidny styl, który sprawdza się na każdym rodzaju drogi i idealnie pasuje do stylu życia rodzin żądnych przygód.

Zwłaszcza jeżeli wybierzesz wersję wyposażenia EXTREME, o jeszcze wyraźniej zaznaczonym outdoorowym zacięciu: z oprawami lusterek bocznych w kolorze miedzianobrazowym, aluminiowymi felgami i anteną w kształcie płetwy rekina lakierowanymi na czarno. Wyjątkowy styl podkreślają także wyraziste detale z topograficznym wzorem.



Motyw litery Y w światłach nowego modelu zdradza jego przynależność do nowej generacji pojazdów marki Dacia, idącej z duchem czasu. Światła mijania w technologii LED zapewniają jeszcze intensywniejsze oświetlenie drogi w nocy. Zastosowanie pionowych kloszy lamp z tyłu pozwoliło na poszerzenie tylnej klapy i uzyskanie jeszcze lepszego dostępu do bagażnika.



Aluminiowe obręcze kół i naklejki z topograficznym wzorem



Obudowy lusterek bocznych w kolorze miedzianobrazowym



Logo Dacia w kolorze miedzianobrazowym na tylnej klapie



NIE TYLKO FUNKCJONALNA...

Stylistka wnętrza nowej Dacii Jogger jest równie funkcjonalna, co atrakcyjna wizualnie. Szeroka deska rozdzielcza ze smukłym tapicerowanym* pasem podkreśla ilość miejsca w kabinie. W dolnej części umieszczono łatwo dostępne sterowanie klimatyzacją i systemami wspomagania prowadzenia. Tył oferuje imponującą uniwersalność.

Jeżeli oczekujesz 100% elegancji i dynamicznego stylu, na pewno przekona Cię nowa wersja wykończenia EXTREME: deska rozdzielcza z tapicerowanym pasem chronionym zmywalną powłoką z tworzywa sztucznego, tapicerka z miedzianobrazowymi przeszyciami i wytłoczonym emblematem Dacia, listwy boczne na drzwiach w tym samym kolorze, kamera cofania, klimatyzacja, karta Keyless Entry zamiast kluczyka, gumowe dywaniki i nakładki progowe z przodu z topograficznym motywem.

System poprawiający przyczepność Extended Grip zachęca do opuszczenia utwardzonej nawierzchni i ułatwia jazdę w trudniejszych warunkach (po świeżym śniegu, piasku, błocie itp.).

* W zależności od wersji.



Przycisk systemu Extended Grip

JOGGER W WERSJI HYBRYDOWEJ

Po raz kolejny Dacia nadąża za duchem czasu i upraszcza życie, oferując Joggera w wersji hybrydowej. Po raz pierwszy w Dacii. Efekt? Rodzinny samochód z napędem hybrydowym w wersji 5- lub 7-miejscowej w przystępnej cenie.

Dacia Jogger inauguruje wprowadzenie wersji hybrydowej nowym, wyjątkowy kolorem: szarym Schiste. Napis „HYBRID” na tylnej klapie informuje o Twoim proekologicznym wyborze.



Atmosfera na pokładzie i technologie uprzyjemniają podróż: płynnie działająca i ułatwiająca jazdę automatyczna skrzynia biegów, 7-calowy kolorowy zestaw wskaźników oraz wysoka konsola środkowa z podłokietnikiem i elektrycznie sterowanym hamulcem postojowym. Jogger HYBRID 140 z innowacyjnym wyposażeniem zapewnia optymalny komfort.



Skrzynia biegów Multimode

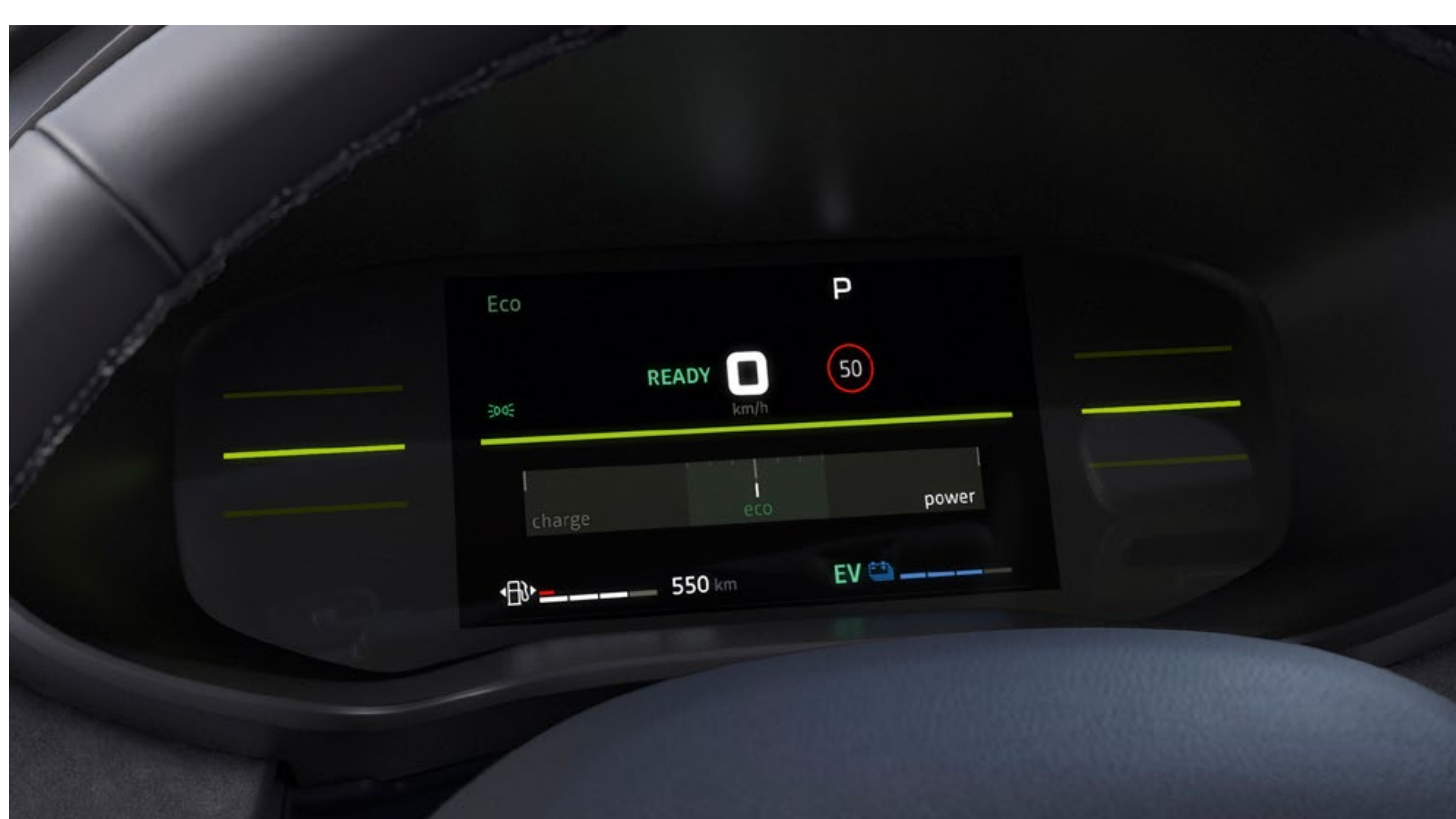

7-calowy kolorowy zestaw wskaźników z informacją o trybie jazdy



WIĘCEJ SWOBODY Z NAPĘDEM HYBRYDOWYM

Napęd hybrydowy, w którym akumulator trakcyjny jest doładowywany w czasie jazdy, pozwala zapomnieć o wizytach na stacjach ładowania. W Dacii Jogger HYBRID 140 połączono dynamikę silnika spalinowego z zaletami silnika elektrycznego. W mieście przez 80% czasu samochód jeździ w trybie elektrycznym, co pozwala zaoszczędzić do 40% paliwa.

Korzyści oprócz obniżonej emisji CO₂ to także możliwość wjazdu do stref czystego transportu i niższe koszty eksploatacji. Skrzynia biegów Multimode inteligentnie steruje przeniesieniem napędu z obu silników, umożliwiając dynamiczną, a jednocześnie płynną i cichszą jazdę. Hybryda w Dacii jest prosta.

* W zależności od warunków jazdy.

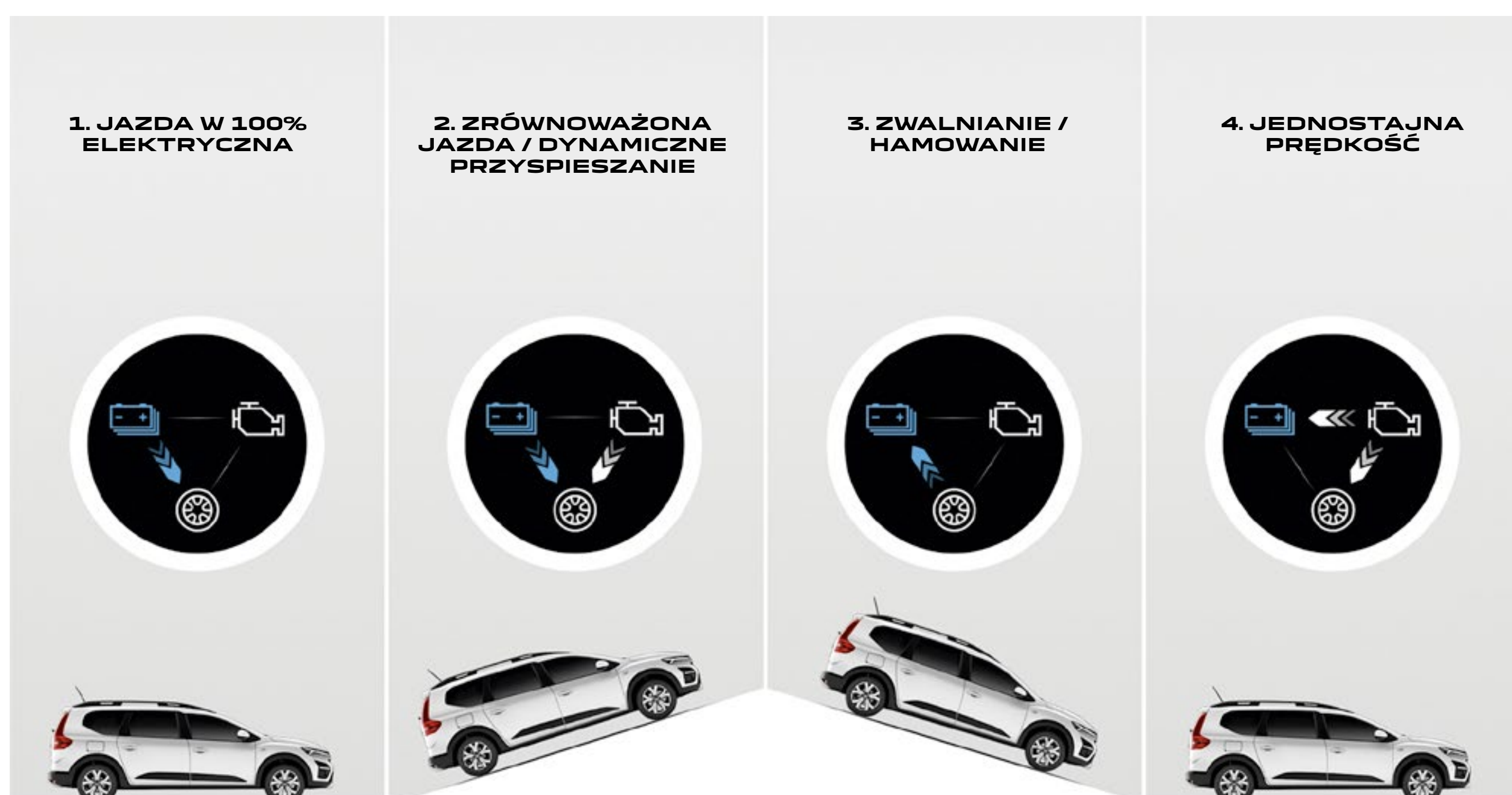

1. Jazda w 100% elektryczna: koła napędzane tylko silnikiem elektrycznym.
2. Zrównoważona jazda / dynamiczne przyspieszanie: silnik elektryczny i spalinowy działają jednocześnie.
3. Zwalnianie / hamowanie: silnik elektryczny doładowuje akumulator trakcyjny.
4. Jednostajna prędkość: silnik spalinowy pracuje z optymalną prędkością, żeby napędzać koła i doładowywać akumulator trakcyjny.

[KLIKNIJ I SKONFIGURUJ](#)

[POWRÓT DO SPISU TREŚCI](#)

PODRÓŻUJ W JESZCZE LEPSZYCH WARUNKACH

Przestronniejszy i bardziej wszechstronny dzięki unikatowemu podejściu do miejsca w kabinie. Schowki na codzienne drobiazgi o łącznej pojemności 23 litrów i możliwość aranżacji wnętrza na wiele sposobów zgodnie z potrzebami użytkownika. Trzy pakiety wyposażenia multimedialnego oraz systemy wspomagania kierowcy najnowszej generacji.



KOMFORT POMNOŻONY PRZEZ 7

Dacia Jogger dba o całą rodzinę: uwzględnione są potrzeby każdej osoby, a komfort jazdy we wszystkich rzędach jest jednakowo wysoki. Profilowane fotele – regulowane z przodu – zapewnią komfort każdemu z siedmiorga pasażerów. Dacia Jogger wyróżnia się również przemyślanymi detalami i przestronnością.



W drugim rzędzie wszystko jest podporządkowane potrzebom rozwojowej rodziny: składane stoliki* z uchwytami na kubki oraz praktyczne mocowania Isofix do fotelików dziecięcych. Dostęp do trzeciego rzędu jest zaskakująco wygodny. Znajdują się tam dwa osobne fotele z podłokietnikami. W fotelach zmieszczą się dwie dorosłe osoby i nie będą narzekać na brak miejsca na kolana. W całej kabinie wszyscy pasażerowie mają do dyspozycji liczne schowki. Dacia Jogger to zupełnie nowy wymiar doświadczenia na pokładzie.

* W zależności od wersji.



Przesuwane i składane stoliki dla pasażerów tylnej kanapy



FUNKCJONALNA MODUŁOWOŚĆ

Dacia Jogger, jak przystało na uniwersalny samochód, oferuje wyjątkową przestrzeń i wszechstronność. W wersji 7-miejscowej trzeci rząd foteli można wymontować. Trzymiejscowa kanapa w drugim rzędzie jest składana i dzielona w układzie 1/3–2/3. Wnętrze można więc skonfigurować jako 2-, 3-, 4-, 5-, 6-, lub 7-osobowe. Prawdziwy szwajcarski szczyrzyk wielofunkcyjny!

Bagażnik można powiększyć aż do 2094 litrów*, a jego wysokość pozwala zabrać na pokład naprawdę duże przedmioty. Dzięki pomysłowemu umieszczeniu akumulatorów trakcyjnych pod podłogą nawet napęd hybrydowy nie ogranicza przestrzeni ani modułowości.

Jogger sprawia, że bliższe i dalsze podróże stają się proste.

* 1819 dm³ wg normy VDA, w wersji 5-miejscowej ze złożoną tylną kanapą.

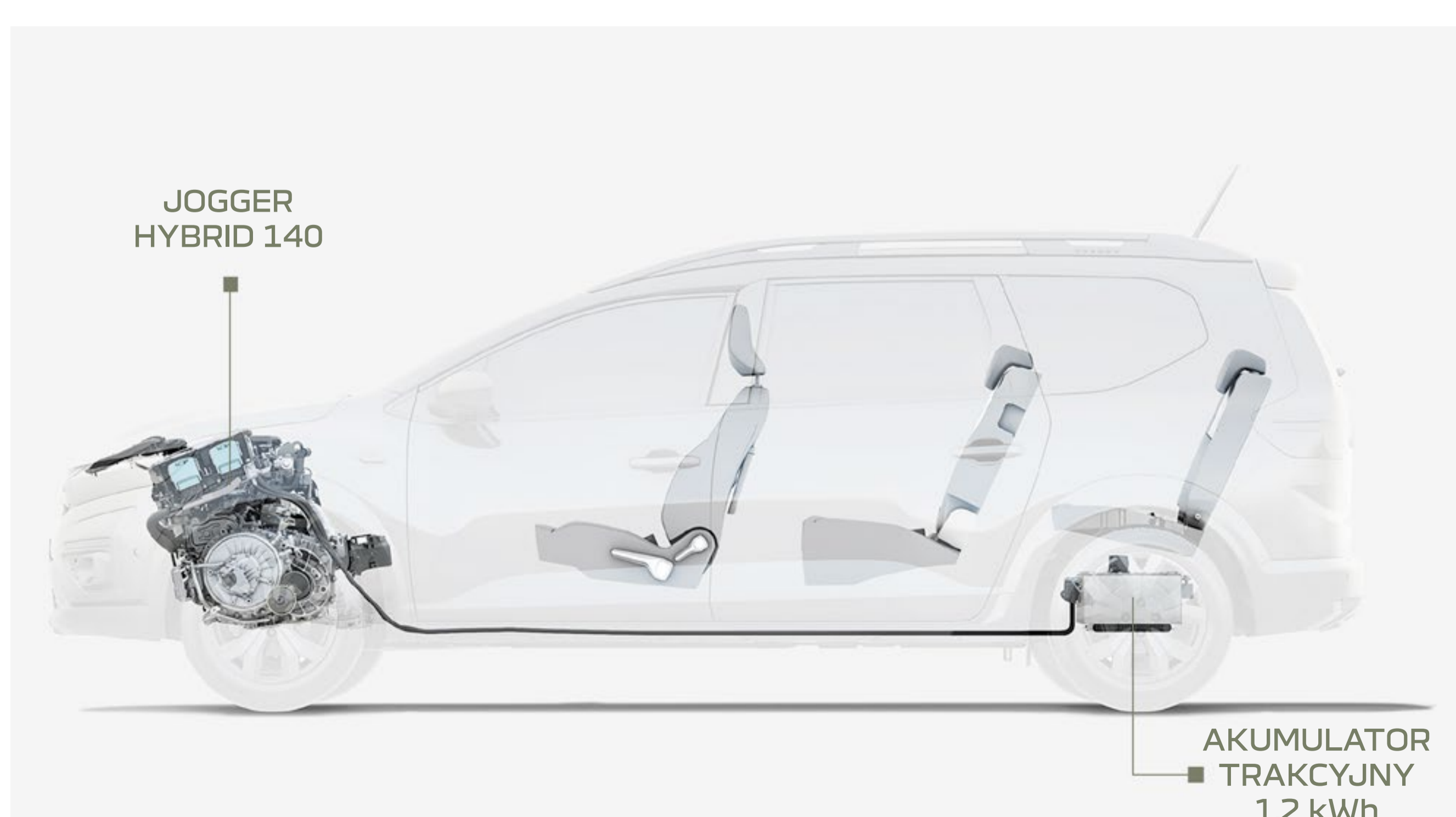

Równie przestronny i modułowy jak pozostałe wersje

WYPAD Z NOCLEGIEM

Pakiet Sleep, dostępny w ramach oferty Dacia InNature, pozwoli zbliżyć się do przyrody. Pakiet obejmuje skrzynię „3 w 1” zawierającą składane i łatwe do montażu łóżko. W niespełna dwie minuty Dacia Jogger może się zamienić w sypialnię dla dwóch osób.



Materac o wymiarach 190 × 130 cm zapewni dobry sen. Zaciemniające rolety zagwarantują prywatność. Zarówno przy złożonym, jak i rozłożonym łóżku wciąż dostępne jest 220 litrów przestrzeni bagażowej. Wyjmowana tylna półka ułatwi urządzenie pikniku. Potrzebujesz więcej miejsca na „bazę w terenie”? Po otwarciu klapy bagażnika samochód można połączyć z zewnętrznym namiotem. Poznaj nową formę przygody. Pakiet Sleep jest dostępny ze wszystkimi wersjami Joggera.



Rolety zaciemniające



Za Joggerem można ustawić pomysłowy namiot, połączony z samochodem



WYBIERZ ODPOWIEDNI DLA SIEBIE SYSTEM MULTIMEDIALNY

Dacia Jogger jest dostępna z trzema kompleksowymi systemami multimedialnymi do wyboru. Nowy pomysłowy system Media Control sterowany ze smartfona jest zintegrowany z deską rozdzielczą. Umożliwia obsługę radia, odtwarzacza muzyki, połączeń Bluetooth®, gniazd USB i telefonu. System Media Display oferuje dodatkowo rozpoznawanie mowy i 8-calowy ekran dotykowy. Media Nav ma jeszcze wbudowaną nawigację.

Media Display i Media Nav są kompatybilne ze standardami Android Auto™ i Apple CarPlay™ umożliwiającymi powielanie ekranu smartfona. Apple CarPlay™ działa przewodowo w przypadku Media Display oraz bezprzewodowo w Media Nav. Wyjątkowe wrażenia akustyczne zapewnia aż sześć głośników systemu Media Nav rozmieszczonych w całej kabinie.

Android Auto™ jest marką Google Inc.
Apple CarPlay™ jest marką Apple Inc.



Nowy system Media Control



Media Display

NAJWYŻSZY POZIOM BEZPIECZEŃSTWA JAZDY

Dla Dacii bezpieczeństwo było od zawsze nadrzędnym priorytetem. Dacia Jogger, zbudowana na najnowszej platformie zaprojektowanej do naszych samochodów, ma wzmocnioną strukturę nadwozia i jest wyposażona w systemy wspomagania nowej generacji. Niektóre z nich można wyłączyć przyciskiem My Safety. Jazda Dacją uspokaja.

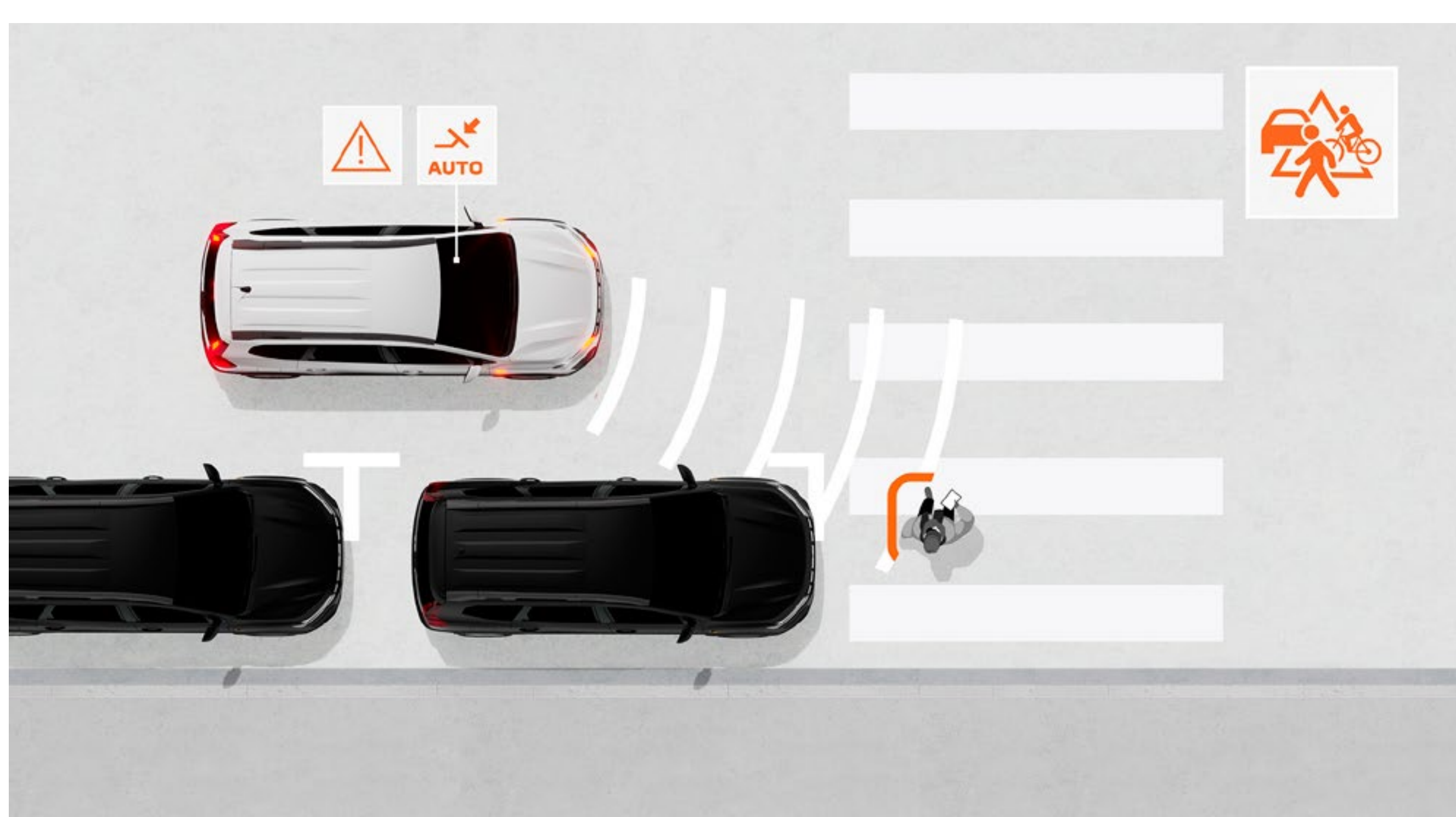

AKTYWNY SYSTEM WSPOMAGANIA NAGŁEGO HAMOWANIA Z FUNKCJĄ WYKRYWANIA PIESZYCH I ROWERZYSTÓW

System zapobiega ryzyku kolizji z przodem z innymi pojazdami, pieszymi i rowerzystami przemieszczającymi się z przeciwka lub na skrzyżowaniu. Ostrzega kierowcę i może nawet automatycznie zahamować pojazd w razie potrzeby.

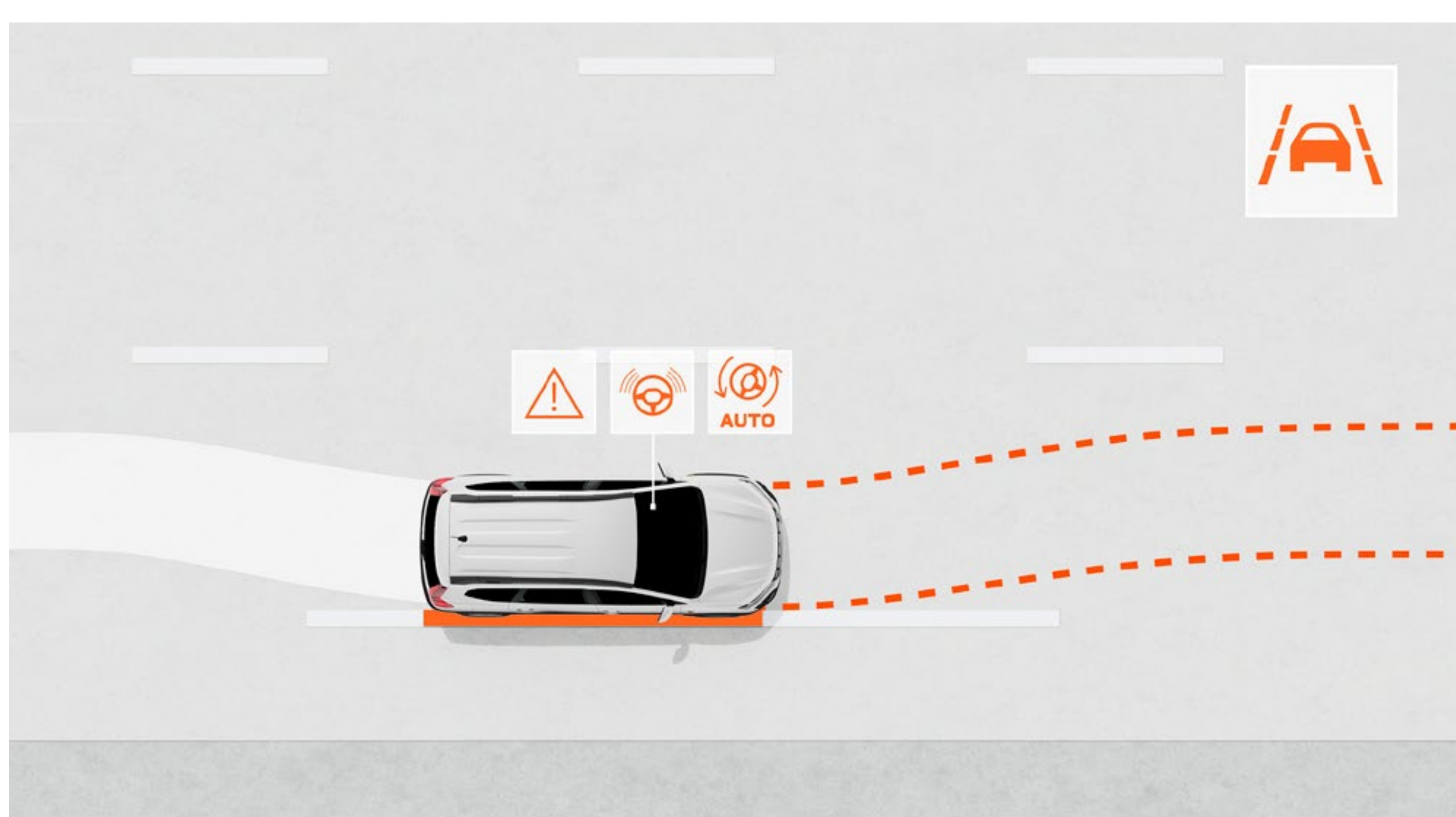

SYSTEM UTRZYMANIA PASA RUCHU

System (z możliwością wyłączenia) monitoruje tor jazdy w obrębie pasa ruchu i może go w razie potrzeby automatycznie korygować.



SYSTEM KONTROLI ZMĘCZENIA KIEROWCY

System ostrzega kierowcę w przypadku wykrycia zmęczenia na podstawie analizy kilku parametrów, w tym ruchów kierownicy, i zachęca go do zrobienia przerwy.

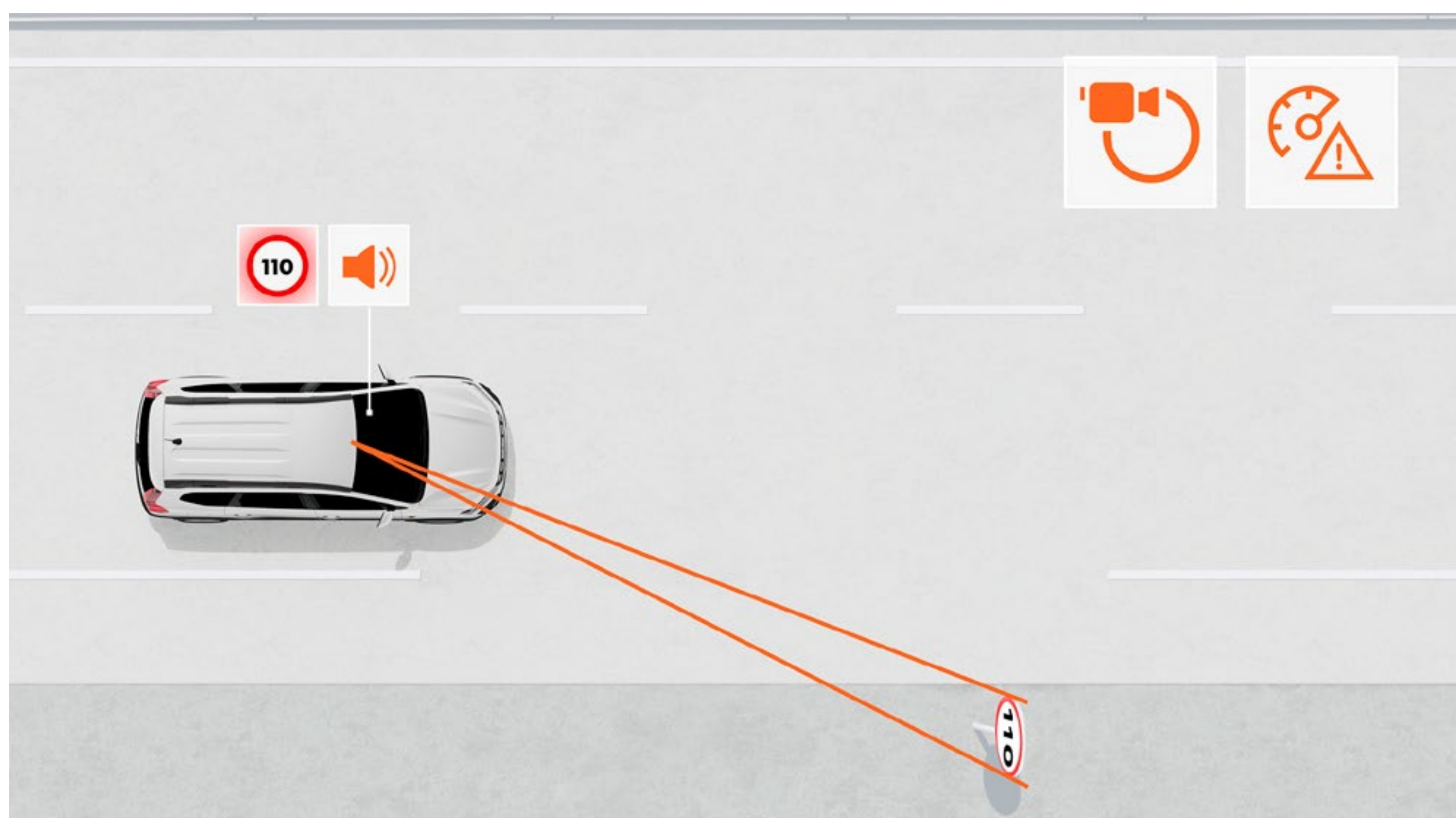

ROZPOZNAWANIE ZNAKÓW DROGOWYCH Z FUNKCJĄ OSTRZEGANIA O NADMIERNEJ PRĘDKOŚCI

System dostarcza rzetelnych informacji o maksymalnej dopuszczalnej prędkości w danym miejscu i ostrzega kierowcę sygnałami wizualnymi i akustycznymi o przekroczeniu limitu (sygnalizację tę można wyłączyć).

[KLIKNIJ I SKONFIGURUJ](#)

[POWRÓT DO SPISU TREŚCI](#)

POZNAJ WYPOSAŻENIE

KOLORY



POZIOMY WYPOSAŻENIA



AKCESORIA



SILNIKI



WYPOSAŻENIE I OPCJE



WYMIARY



KOLORY

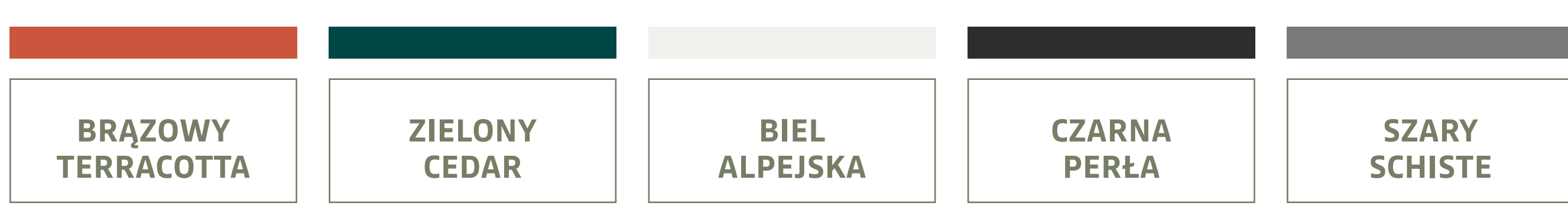

BRAZOWY TERRACOTTA^{(1)*}



ZIELONY CEDAR^{(1)*}



BIEL ALPEJSKA⁽²⁾



CZARNA PERŁA⁽¹⁾



SZARY SCHISTE⁽¹⁾



KHAKI LICHEN^{(2)*}



SZARY URBAN^{(2)*}

⁽¹⁾ Lakier metalizowany. ⁽²⁾ Lakier niemetalizowany.
* Niedostępny w wersji ESSENTIAL.

[POBIERZ DACIA AR](#)

POZIOMY WYPOSAŻENIA

ESSENTIAL

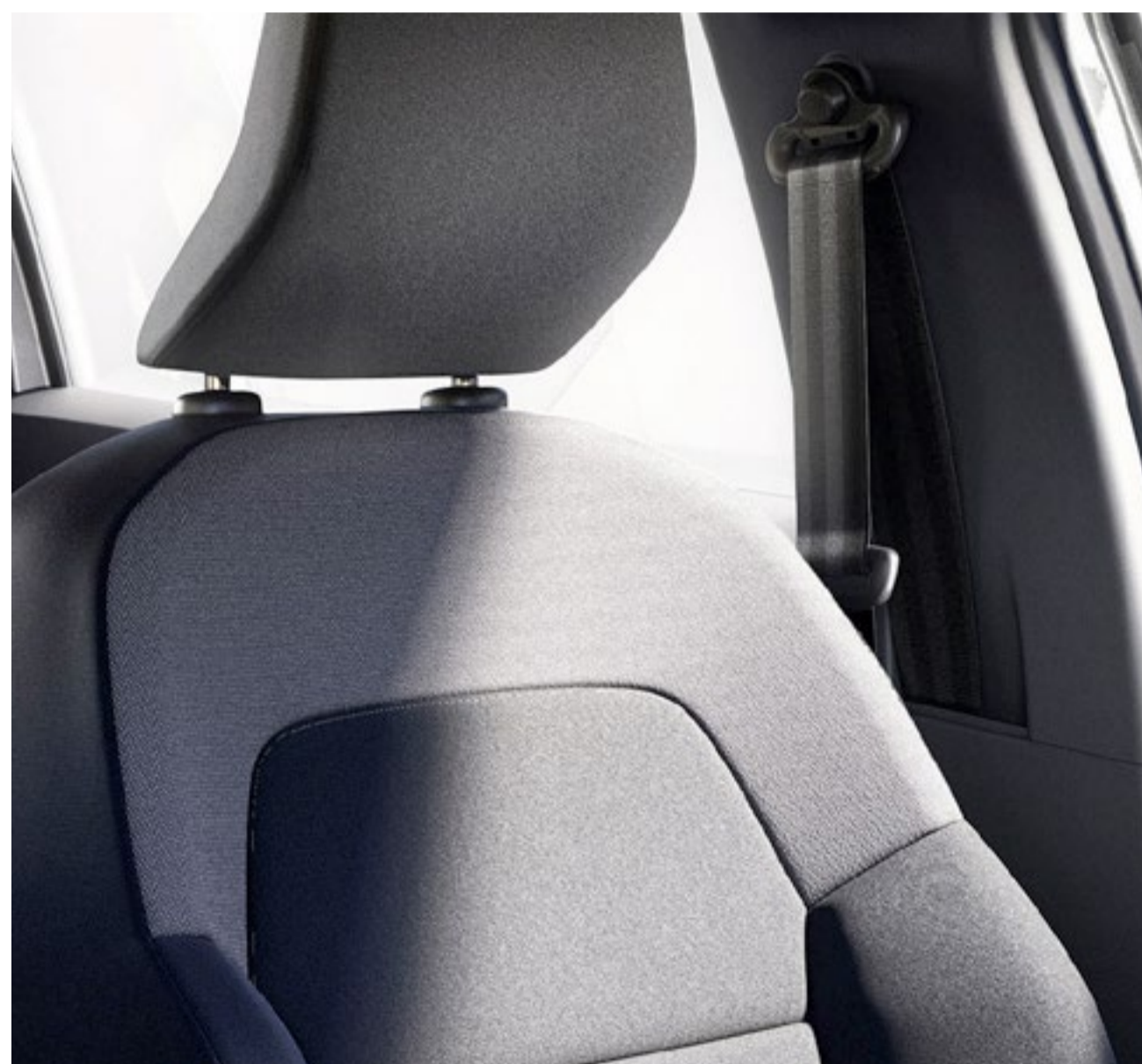

ESSENTIAL – GŁÓWNE ELEMENTY WYPOSAŻENIA

WYGLĄD ZEWNĘTRZNY

- Czarny grill z logo Dacii i wstawkami w kolorze białym
- Reflektory i automatycznie włączane światła do jazdy dziennej LED z motywem Dacia
- Klamki w kolorze czarnym
- Lusterka w kolorze czarnym
- Relingi dachowe
- Przedni / tylny zderzak w kolorze nadwozia
- Kołpaki 16" Miliana
- Przednia / tylna osłona zderzaka w kolorze czarnym

WYGLĄD WNĘTRZA

- Oprawy nawiewów w kolorze szarym Fog i białymi suwakami
- 2 niezależnie składane i wyjmowane siedzenia w 3. rzędzie (w wersji 7-miejscowej)
- Wewnętrzne klamki drzwi w kolorze czarnym
- Przesłona przestrzeni bagażowej (tylko w wersji 5-miejscowej)
- Tylna kanapa dzielona w układzie 1/3–2/3 (siedzisko i oparcie)

BEZPIECZEŃSTWO CZYNNE I BIERNE

- Przycisk My Safety do zarządzania systemami wspomagającymi prowadzenie
- System zapobiegający blokowaniu kół (ABS) z układem wspomagania nagłego hamowania (AFU)
- Aktywny system wspomagania nagłego hamowania (AEBS) z funkcją wykrywania pieszych i rowerzystów
- Układ kontroli toru jazdy (ESC) z funkcją wspomagania ruszania pod górę (HSA)
- Funkcja połączenia alarmowego (e-Call)
- Wideorejestrator zdarzeń (wypadków)
- Przystosowanie do montażu systemu antyalkoholowej blokady rozruchu
- System rozpoznawania znaków drogowych z ostrzeganiem o nadmiernej prędkości
- System kontroli pasa ruchu (LDW)
- System utrzymania pasa ruchu (LKA)
- System kontroli zmęczenia kierowcy
- Kod QR Rescue Code® z przodu / z tyłu
- Czołowa poduszka powietrzna kierowcy / czołowa poduszka powietrzna pasażera z możliwością dezaktywacji

- Boczne i kurtynowe poduszki powietrzne (przód + tył)
- Przednie i tylne pasy bezpieczeństwa z napinaczami i ogranicznikami siły napięcia
- System kontroli ciśnienia w oponach
- Zestaw do naprawy uszkodzenia opony⁽¹⁾
- System mocowania fotelików dziecięcych Isofix na tylnych bocznych siedzeniach
- Czujniki wspomagania parkowania tyłem

PROWADZENIE POJAZDU

- Wspomaganie układu kierowniczego
- System Stop & Start, tryb ECO
- Czujniki deszczu i zmierzchu
- Regulator i ogranicznik prędkości

KOMFORT

- Klimatyzacja manualna
- Centralny zamek z pilotem
- Automatyczna blokada drzwi podczas jazdy
- Elektrycznie regulowane szyby przednie
- 1 gniazdo 12 V z tyłu
- Kierownica z regulacją w pionie i poziomie

SYSTEM AUDIO

- Nowy system multimedialny Media Control: radio cyfrowe DAB z przyciskami sterującymi na kierownicy, 2 głośniki, system bezprzewodowej łączności z telefonem Bluetooth® sterowany pilotem pod kierownicą, stały uchwyt do smartfona na desce rozdzielczej, nowa aplikacja Dacia Media Control na smartfona
- 1 gniazdo USB z przodu

WYPOSAŻENIE OPCJONALNE

- Koło zapasowe + podnośnik⁽²⁾

⁽¹⁾ Niedostępne w wersjach z silnikami ECO-G 100 LPG i HYBRID 140.

⁽²⁾ Niedostępne w wersjach z silnikami ECO-G 100 i HYBRID 140.

EXPRESSION



GŁÓWNE ELEMENTY WYPOSAŻENIA EXPRESSION = ESSENTIAL +

WYGLĄD ZEWNĘTRZNY

- Klamki w kolorze nadwozia
- Obudowy lusterek w kolorze nadwozia
- Modułowe relingi dachowe
- Kołpaki 16" Atara Dark Flexwheel
- Przednia i tylna osłona podwozia w kolorze szarym Megalith
- Białe naklejki na przednich drzwiach
- Czarne boczne naklejki ochronne

WYGLĄD WNĘTRZA

- Biały środek nawiewów
- Wewnętrzne klamki drzwi w kolorze stalowym
- Specjalna tapicerka Expression
- Tapicerowane elementy deski rozdzielczej i podłokietniki przednich drzwi
- Wyjmowana przesłona przestrzeni bagażowej (w wersji 7-miejscowej)

BEZPIECZEŃSTWO CZYNNE I BIERNE

- Automatyczny hamulec postojowy oraz podłokietnik ze schowkiem, 1 gniazdem 12 V i 1 gniazdem USB-C z tyłu⁽¹⁾

WIDOCZNOŚĆ

- Przednie światła przeciwmgłowe
- Elektrycznie sterowane i podgrzewane lusterka

KOMFORT

- Kierownica Soft Feel z regulacją w pionie i poziomie
- Elektrycznie sterowane szyby tylne
- Sekwencyjna regulacja szyby po stronie kierowcy (z funkcją zapobiegania przycięciu palców), przycisk regulacji szyby po stronie pasażera wbudowany w drzwi (niesekwencyjny)

MULTIMEDIA I AUDIO

- Media Display: system multimedialny z ekranem dotykowym 8", radio cyfrowe DAB, replikacja ekranu smartfona przez przewód USB, złącze Bluetooth®, obsługa za pomocą pilota umieszczonego pod kierownicą, 4 głośniki, 1 gniazdo USB-C i 1 gniazdo USB-A

WYPOSAŻENIE OPCJONALNE

- Pakiet MEDIA NAV: system multimedialny MEDIA NAV z nawigacją i możliwością replikacji smartfona, rozszerzona mapa Europy, 3-letnia subskrypcja map
- Pakiet THERMO: klimatyzacja automatyczna, fotele przednie podgrzewane
- Pakiet CITY: system wspomagania parkowania przód, kamera cofania, system kontroli martwego pola, 2 światła cofania
- Koło zapasowe + podnośnik⁽²⁾

⁽¹⁾ Tylko w wersji HYBRID 140.

⁽²⁾ Niedostępne w wersjach z silnikami ECO-G 100 i HYBRID 140.

EXTREME



GŁÓWNE ELEMENTY WYPOSAŻENIA EXTREME = EXPRESSION +

WYGLĄD ZEWNĘTRZNY

- Specjalna stylistyka outdoor z osłonami drzwi i bocznymi naklejkami z topograficznym wzorem
- Dekoracje w kolorze miedziano-brązowym: obudowy lusterek, logo Jogger na relingach dachowych, ozdobne oprawy przednich świateł przeciwmgłowych, napis „Dacia” na tylnej klapie
- Aluminiowe obręcze kół 16” Mahalia
- Antena w kształcie płetwy rekina

WYGLĄD WNĘTRZA

- Specjalna łątwa do czyszczenia tapicerka MicroCloud z brązowo-miedzianymi przeszyciami i wytłoczonym logo Dacii
- Brązowomiedziane akcenty: listwy ozdobne płatów drzwi i kratki nawiewów
- Deska rozdzielcza i podłokietniki w przednich drzwiach obszyte materiałem MicroCloud
- Gumowe dywaniki z przodu i z tyłu (także przy 3. rzędzie) oraz nakładki na progi z topograficznym wzorem
- Wewnętrzne klamki drzwi w kolorze stalowym

BEZPIECZEŃSTWO CZYNNE I BIERNE

- Kamera cofania

PROWADZENIE POJAZDU

- Karta Keyless Entry
- System poprawiający przyczepność Extended Grip

KOMFORT

- Automatyczna klimatyzacja
- Rozkładany stolik dla pasażerów 2. rzędu siedzeń

MULTIMEDIA I AUDIO

- Odłączany uchwyt na telefon

WYPOSAŻENIE OPCJONALNE

- Pakiet MEDIA NAV: system multimedialny MEDIA NAV z nawigacją i możliwością bezprzewodowej replikacji smartfona, rozszerzona mapa Europy, 3-letnia subskrypcja map
- Pakiet KOMFORT PREMIUM: konsola centralna z podłokietnikiem i schowkiem, system kontroli martwego pola, automatyczny hamulec ręczny, system wspomagania parkowania przód, fotel kierowcy z regulacją wysokości bez wbudowanego podłokietnika + stoliki w przednich oparciach
- Podgrzewane przednie fotele
- Koło zapasowe + podnośnik⁽¹⁾

⁽¹⁾ Niedostępne w wersjach z silnikami ECO-G 100 i HYBRID 140.

EXTREME+
DOSTĘPNE TYLKO W OFERCIE UP & GO

UP&GO

+ WYBIERZ WIĘCEJ
+ ODBIERZ SZYBCIEJ

UP & GO to Jogger w wersji Extreme z pięcioma dodatkowymi funkcjami, dostarczany szybciej. Żadnych dodatkowych opcji, wszystko w cenie.

Wybierz to, co niezbędne: **silnik i kolor nadwozia.**



WERSJA Z PEŁNYM WYPOSAŻENIEM

Dodatkowe opcje dla tej i tak dobrze wyposażonej wersji



SZYBSZA DOSTAWA

Odbierz swoją Dacie w krótszym czasie



ZAWSZE W NAJLEPSZEJ CENIE

To same plusy!

DODATKOWE WYPOSAŻENIE W CENIE

- AUTOMATYCZNY HAMULEC RĘCZNY
- KONSOLA CENTRALNA
Z PODŁOKIETNIKIEM I SCHOWKIEM
- CZUJNIKI PARKOWANIA Z PRZODU
- SYSTEM KONTROLI MARTWEGO
POLA
- MEDIA NAV
- PODGRZEWANE FOTELE Z PRZODU

SILNIK

Dostępne silniki do wyboru: ECO-G 100
lub TCe 110

KOLORY NADWOZIA

Jogger jest dostępny w 6 kolorach⁽¹⁾:

- BRĄZOWY TERRACOTTA⁽¹⁾
- SZARY MOONSTONE⁽¹⁾
- SZARY SHISTE⁽¹⁾
- CZARNA PERŁA⁽¹⁾
- SZARY URBAN⁽²⁾
- KHAKI LICHEN⁽²⁾

⁽¹⁾ Lakier metalizowany.

⁽²⁾ Lakier niemetalizowany.

[KLIKNIJ I SKONFIGURUJ](#)

[POWRÓT DO SPISU TREŚCI](#)

AKCESORIA



Zdjęcie poglądowe

BAGAŻNIK ROWEROWY MONTOWANY NA HAKU HOLOWNICZYM

Na specjalnej platformie bez problemu przewieziesz nawet trzy rowery. Bagażnik jest mocowany na haku holowniczym i odchylany, więc sprawdza się także przy częstym używaniu.



UCHWYT NA ROWER MONTOWANY NA MODUŁOWYCH RELINGACH DACHOWYCH

Bagażnik można szybko zamontować na relingach dachowych. To najbezpieczniejszy i najpraktyczniejszy sposób przewożenia roweru. Idealne rozwiązanie pozwalające zachować dobrą widoczność do tyłu oraz swobodny dostęp do bagażnika i haka holowniczego.



SPOJLER DACHOWY

Podkreśla sportowy charakter auta.



CHLAPACZE

Skutecznie chronią podwozie przed nadmiarem wody, błotem i zwierzyną wyrzucaną spod kół. Zestaw dwóch chlapaczy.



INDUKCYJNA ŁADOWARKA DO SMARTFONA

Pomysłowe akcesorium, które ułatwia życie – umożliwia praktyczne, łatwe i szybkie bezprzewodowe ładowanie smartfona. Dwie opcje montażu uchwytu: na kratce nawiewu lub na specjalnym ramieniu.



PODŁOKIETNIK ZE SCHOWKIEM I UCHWYTEM NA KUBEK

Podłokietnik z regulowaną wysokością zapewni dodatkowy komfort i miejsce do przechowywania.



POKROWIEC NA WYJMOWANE FOTELE W TRZECIM RZĘDZIE

Zaprojektowany specjalnie na fotele z trzeciego rzędu. Chroni wymontowane fotele w czasie ich przechowywania lub przewożenia.



NAKŁADKI PROGOWE I DYWANIKI TEKSTYLNE COMFORT

Lakierowane na czarno nakładki progowe z napisem „Jogger” spełniają funkcje estetyczne i ochronne. Dopasowane dywaniki, zaprojektowane specjalnie z myślą o tym modelu, łatwo zamontujesz za pomocą dwóch spinek, żeby nie blokowały dostępu do pedałów.



MODUŁOWE ZABEZPIECZENIE BAGAŻNIKA EASYFLEX

Zabezpiecz bagażnik na czas przewozu nieporęcznych lub zabrudzonych przedmiotów. Antypoślizgową matę ochronną można złożyć lub rozłożyć w zależności od położenia foteli.

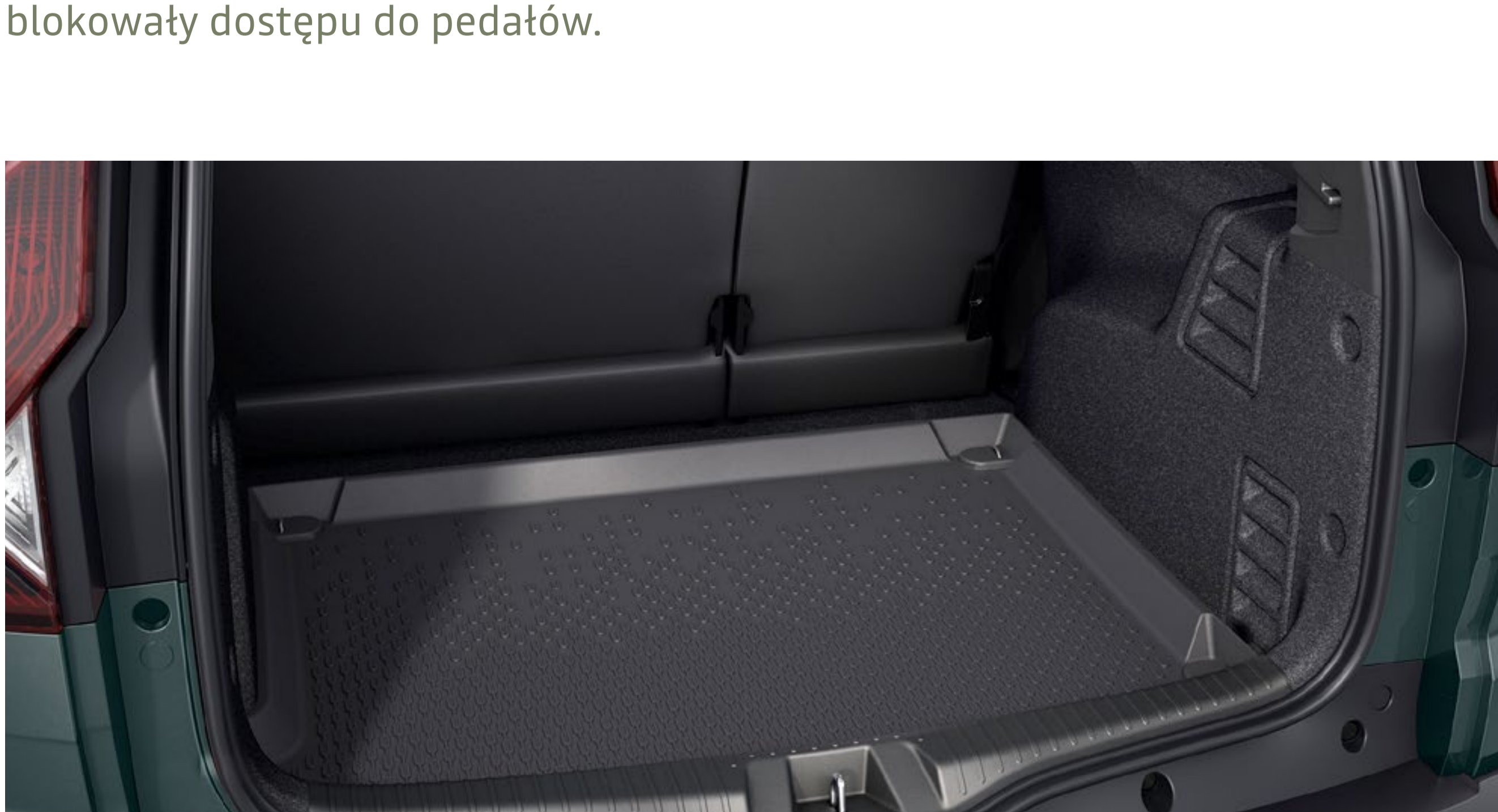

TERMOFORMOWANY WKŁAD DO BAGAŻNIKA

Wodoodporny i idealnie dopasowany do kształtu bagażnika, umożliwia transport zabłoconych lub mokrych przedmiotów, a dzięki podwyższonym krawędziom zapewni pełną ochronę oryginalnej wykładziny. Ma podwyższone krawędzie oraz jest łatwy do zamontowania i czyszczenia.

[POBIERZ KATALOG AKCESORIÓW](#)

SILNIKI

	HYBRID 140	TCe 110	ECO-G 100		
SILNIKI					
Źródło energii	Benzyna	Akumulator trakcyjny	Benzyna	LPG	Benzyna
Maks. moc w kW EWG (KM) przy prędkości obrotowej silnika (obr./min)	105 kW (140) / 5600 obr./min	81 kW / 5000–5250 obr./min	74 kW / 4600–5000 obr./min	67 kW / 4800–5000 obr./min	
Maks. moment obrotowy w Nm EWG (m.kg) przy prędkości obrotowej silnika (obr./min)	148 Nm / 3400 obr./min + 205 Nm z silnika elektrycznego	200 Nm / 2900–3500 obr./min	170 Nm / 2000–3500 obr./min	160 Nm / 2100–3750 obr./min	
Skrzynia biegów	Automatyczna Multimode		Manualna		
Rodzaj wtrysku paliwa	Pośredni niskociśnieniowy	-	Bezpośredni z turbodoładowaniem	Pośredni wielopunktowy	
Pojemność (cm ³)	1598	-	999		
Liczba cylindrów / zaworów	4 / 16	-	3 / 12		
Norma emisji spalin	Euro6 D-final				

AKUMULATORY

Akumulator trakcyjny	Litowo-jonowy / 230 V / 1,2 kWh	-	-
----------------------	---------------------------------	---	---

ZAWIESZENIE I UKŁAD KIEROWNICZY

Rozmiar opon	205/60 R16 92H				
Średnica zawracania między krawężnikami	11,7				
Zawieszenie przednie	Typu McPherson z dolnym wahaczem, sprężynami śrubowymi, teleskopowymi amortyzatorami hydraulicznymi i stabilizatorem				
Zawieszenie tylne	Oś półsztywna ze stabilizatorem, sprężynami śrubowymi i teleskopowymi amortyzatorami hydraulicznymi				

OSIĄGI

Prędkość maksymalna (km/h)	167	180	175	172
0–100 km/h (s)	9,8 (wersja 5-miejscowa) 10,0 (wersja 7-miejscowa)	10,5 (wersja 5-miejscowa) 11,2 (wersja 7-miejscowa)	12,3 s (wersja 5-miejscowa) 13,0 s (wersja 7-miejscowa)	12,5 s (wersja 5-miejscowa) 13,2 s (wersja 7-miejscowa)
Elastyczność w zakresie średnich prędkości: od 80 do 120 km/h (s) na IV biegu	8,7 (wersja 5-miejscowa) 8,8 (wersja 7-miejscowa)	8,2 (wersja 5-miejscowa) 8,9 (wersja 7-miejscowa)	9,6 s (wersja 5-miejscowa) 10,2 s (wersja 7-miejscowa)	10,3 s (wersja 5-miejscowa) 11,0 s (wersja 7-miejscowa)

ZUŻYCIE PALIWA I EMISJA⁽¹⁾

Protokół homologacji	WLTP ⁽²⁾				
Pojemność zbiornika paliwa (l)	50	50	50 / 40 (benzyna / LPG)	50	
Emisja CO ₂ (g/km)	105–107	129–131	118–120	135–137	
Zużycie paliwa w cyklu mieszanym (l/100 km)	4,7–4,8	5,7–5,8	7,6–7,8	6,0–6,1	

WYMIARY I MASY

	Wersja 5-miejscowa	Wersja 7-miejscowa	Wersja 5-miejscowa	Wersja 7-miejscowa	Wersja 5-miejscowa	Wersja 7-miejscowa
Minimalna masa pojazdu gotowego do jazdy	1357	1385	1176	1205	1223	1252
Maksymalna masa pojazdu gotowego do jazdy	1374	1406	1233	1261	1262	1291
Dopuszczalna masa całkowita (DMC) zespołu pojazdów	2575	2745	2895	3062	2924	3089
Dopuszczalna masa całkowita (DMC) pojazdu	1825	1995	1695	1862	1724	1889
Maksymalna masa całkowita przyczepy hamowanej	750	750	1200	1200	1200	1200

⁽¹⁾ Oficjalne zużycie paliwa i emisja spalin, zgodnie z obowiązującymi przepisami. ⁽²⁾ WLTP (*Worldwide Harmonized Light Vehicle Test Procedures* / światowa zharmonizowana procedura badania pojazdów lekkich): w porównaniu z protokołem NEDC nowy protokół umożliwia uzyskanie wyników w warunkach znacznie bardziej zbliżonych do warunków rzeczywistej codziennej eksploatacji. Emisja CO₂ została zweryfikowana zgodnie z jednolitą, standardową metodą badawczą. Metoda jest identyczna dla wszystkich producentów, dzięki czemu możliwe jest porównanie różnych modeli.

[KLIKNIJ I SKONFIGURUJ](#)

[POWRÓT DO SPISU TREŚCI](#)

WYPOSAŻENIE I OPCJE

ESSENTIAL EXPRESSION EXTREME EXTREME+

WYGLĄD ZEWNĘTRZNY

Automatycznie włączane światła dzienne LED w kształcie litery Y	•	•	•	•
Kolor logo Dacii na czarnym grillu	Biały	Biały	Biały	Biały
Kolor napisu „Dacia” z tyłu	Biały	Biały	Miedziano-brązowy	Miedziano-brązowy
Przedni / tylny zderzak	W kolorze nadwozia	W kolorze nadwozia	W kolorze nadwozia	W kolorze nadwozia
Przednia i tylna osłona zderzaka (kolor)	Czarny	Szary Megalithe	Szary Megalithe	Szary Megalithe
Boczne naklejki ochronne / naklejka imitująca snorkel (kolor)	- / -	Czarny / -	Wzór specjalny dla wer. Extreme / •	Wzór specjalny dla wer. Extreme / •
Zewnętrzne klamki drzwi (kolor)	Czarny	W kolorze nadwozia	W kolorze nadwozia	W kolorze nadwozia
Obudowy lusterek bocznych (kolor)	Czarny	W kolorze nadwozia	Miedziano-brązowy	Miedziano-brązowy
Relingi dachowe	•	-	-	-
Modułowe relingi dachowe	-	•	•	•
Kołpaki 16” Miliana	•	-	-	-
Kołpaki 16” Atara Dark Flexwheel	-	•	-	-
Aluminiowe obręcze kół 16” Mahalia	-	-	•	•
Antena w kształcie płetwy rekina	-	-	•	•
Białe naklejki na przednich drzwiach	-	•	-	-

WYGLĄD WNĘTRZA

Środkowa część nawiewów (kolor)	Czarny	Biały	Miedziano-brązowy	Miedziano-brązowy
Obramowania nawiewów (kolor)	Szary Fog	Szary Fog	Szary Fog	Szary Fog
Klamki drzwi (kolor)	Czarny	Stalowy	Stalowy	Stalowy
Tekstylne obicie deski rozdzielczej i podłokietników w przednich drzwiach / ozdobne listwy w płatach przednich drzwi	- / -	Tkanina / -	MicroCloud / miedziano-brązowe	MicroCloud / miedziano-brązowe
Kanapa tylna składana z oparciem dzielonym w układzie 1/3–2/3	•	•	•	•
2 niezależnie składane i wyjmowane siedzenia w 3. rzędzie (w wersji 7-miejscowej)	•	•	•	•
Miękka kierownica z detalami w kolorze stalowym	-	•	•	•
Gumowe dywaniki i listwy progowe z emblematem Dacia	-	-	•	•
Przestronna przestrzeń bagażowej	• (w wersji 5-miejscowej)	• (w wersji 7-miejscowej)	•	•

BEZPIECZEŃSTWO CZYNNE I BIERNE

Przycisk My Safety do zarządzania systemami wspomagającymi prowadzenie	•	•	•	•
System zapobiegający blokowaniu kół (ABS) z układem wspomagania nagłego hamowania (AFU)	•	•	•	•
Aktywny system wspomagania nagłego hamowania (AEBS) z funkcją wykrywania pieszych i rowerzystów	•	•	•	•
System kontroli toru jazdy (ESC) z systemem wspomagania ruszania na wzniesieniu (HSA)	•	•	•	•
Połączenie alarmowe (eCall)	•	•	•	•
Rejestrator zdarzeń / danych (wypadku)	•	•	•	•
Przygotowanie do montażu immobilizera alkoholowego	•	•	•	•
Rozpoznawanie znaków drogowych z funkcją ostrzegania o nadmiernej prędkości	•	•	•	•
System kontroli pasa ruchu	•	•	•	•
System utrzymania pasa ruchu	•	•	•	•
System kontroli zmęczenia kierowcy	•	•	•	•
Kod QR „Rescue Code” z przodu / z tyłu	•	•	•	•
Czołowa poduszka powietrzna kierowcy / czołowa poduszka powietrzna pasażera z możliwością dezaktywacji	•/•	•/•	•/•	•/•
Boczne poduszki i kurtyny powietrzne z przodu	•	•	•	•
Przednie i tylne pasy bezpieczeństwa z napinaczami i ogranicznikami siły napięcia	•	•	•	•
Czujniki wspomagania parkowania tyłem	•	•	•	•
Kamera cofania	-	◦	•	•
Czujniki wspomagania parkowania przodem	-	◦	◦	•
System monitorowania martwego pola	-	◦	◦	•
Automatyczny hamulec postojowy oraz podłokietnik ze schowkiem, 1 gniazdem 12 V i 1 gniazdem USB-C z tyłu	-	- / • (HYBRID 140)	◦ / • (HYBRID 140)	•

PROWADZENIE SAMOCHODU I WSKAŹNIKI

System kontroli ciśnienia w oponach	•	•	•	•
Zestaw naprawczy do opon / koło zapasowe + podnośnik (z wyjątkiem wersji LPG i HEV)	•/◦	•/◦	•/◦	•/◦
System mocowania fotelików dziecięcych ISOFIX na skrajnych miejscach w 2. rzędzie	•	•	•	•
Wspomaganie układu kierowniczego	•	•	•	•
System Stop & Start, tryb ECO	•	•	•	•
Komputer pokładowy: przebieg, średnia prędkość, zasięg, średnie zużycie paliwa (w tym LPG)	•	•	•	•
Karta Keyless Entry	-	-	•	•
Czujniki deszczu i zmierzchu	•	•	•	•
Regulator i ogranicznik prędkości	•	•	•	•
System poprawiający przyczepność Extended Grip	-	-	•	•

WIDOCZNOŚĆ

Przednie światła przeciwmgłowe	-	•	•	•
Elektrycznie regulowane lusterka boczne	-	•	•	•

KOMFORT

Klimatyzacja manualna	•	•	-	-
Klimatyzacja automatyczna	-	◦	•	•
Centralny zamek z automatyczną blokadą drzwi w trakcie jazdy	•	•	•	•
Elektrycznie sterowane szyby z przodu	•	•	•	•
Sekwencyjna regulacja szyby po stronie kierowcy (z funkcją zapobiegania przycięciu palców), przycisk regulacji szyby po stronie pasażera wbudowany w drzwi (niesekwencyjny)	-	•	•	•
Elektrycznie sterowane szyby z tyłu	-	•	•	•
Kierownica z regulacją w pionie i poziomie	•	•	•	•
1 gniazdo 12 V z przodu	•	•	•	•
Podgrzewane przednie fotele	-	◦	◦	•
Rozkładany stolik dla pasażerów 2. rzędu siedzeń	-	-	•	•
Uchylnie szyby boczne przy 3. rzędzie siedzeń	-	-	• (w wersji 7-miejscowej)	• (w wersji 7-miejscowej)

MULTIMEDIA I AUDIO

Nowy system multimedialny Media Control: radio cyfrowe DAB przyciskami sterującymi na kierownicy, 1 port USB-C, 2 głośniki, system bezprzewodowej łączności z telefonem Bluetooth® sterowany pilotem pod kierownicą, stały uchwyt do smartfona na desce rozdzielczej, nowa aplikacja Dacia Media Control na smartfona	•	-	-	-
Media Display: system multimedialny z ekranem dotykowym 8”, radio cyfrowe DAB, replikacja ekranu smartfona przez przewód USB, złącze Bluetooth®, obsługa za pomocą pilota umieszczonego pod kierownicą, 4 głośniki, 1 gniazdo USB-C i 1 gniazdo USB-A	-	•	•	-
Media Nav: system multimedialny z ekranem dotykowym 8”, nawigacja z Map Care (mapa Europy Wschodniej + 6 bezpłatnych aktualizacji przez 3 lata), radio cyfrowe DAB, replikacja ekranu smartfona przez przewód USB lub bezprzewodowe przez Wi-Fi, złącze Bluetooth®, obsługa za pomocą pilota umieszczonego pod kierownicą, 6 głośników (4 średniotonowe i 2 wysokotonowe), 1 gniazdo USB-C i 1 gniazdo USB-A	-	◦	◦	•
Odłączany uchwyt na telefon	-	-	•	•

- niedostępne, • standard, ◦ dostępne w opcji, ◦ dostępne w pakiecie

[KLIKNIJ I SKONFIGURUJ](#)

[POWRÓT DO SPISU TREŚCI](#)

WYMIARY

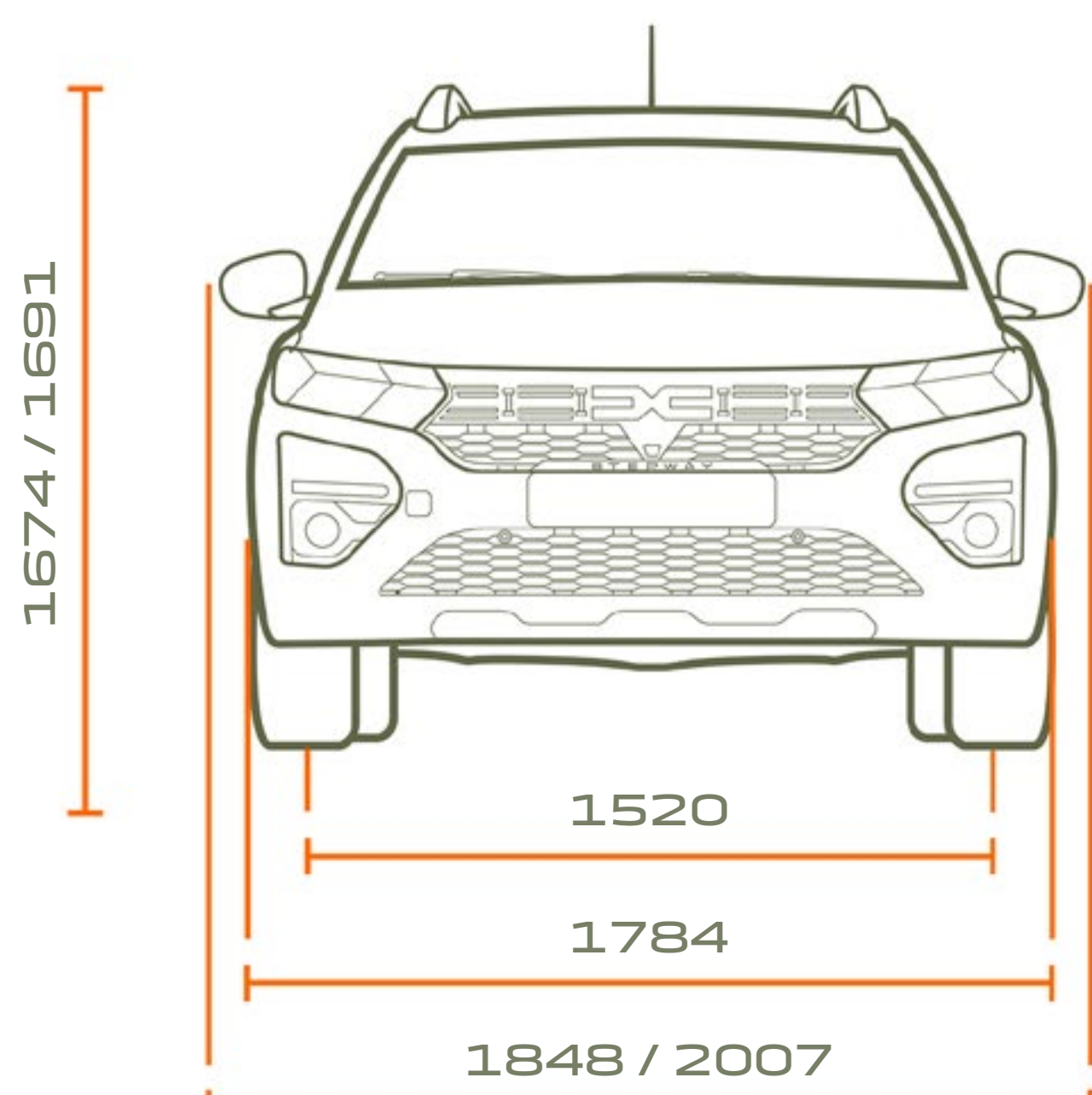

WIDOK Z PRZODU WERSJI 5- I 7-MIEJSCOWEJ

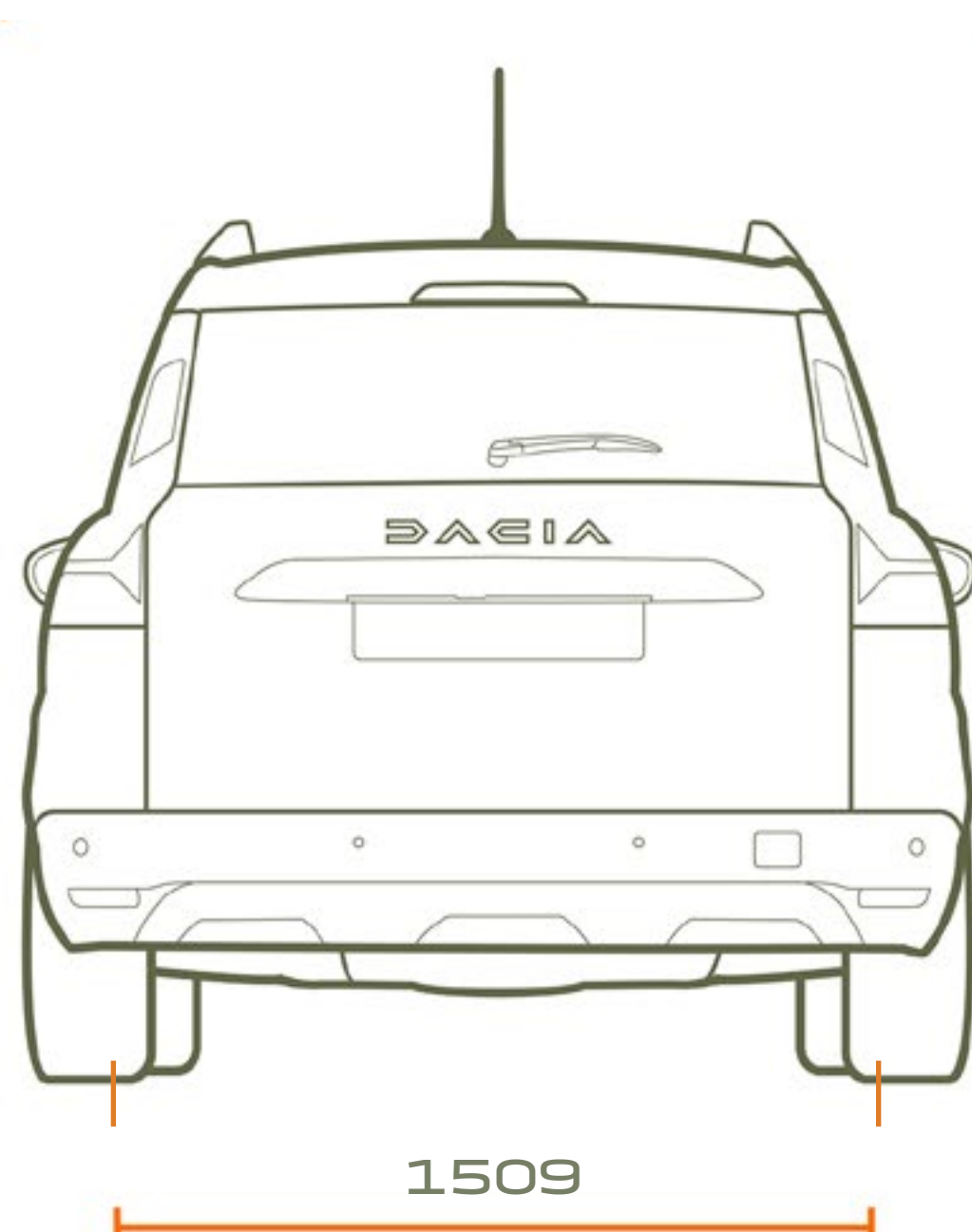

WIDOK Z TYŁU WERSJI 5- I 7-MIEJSCOWEJ

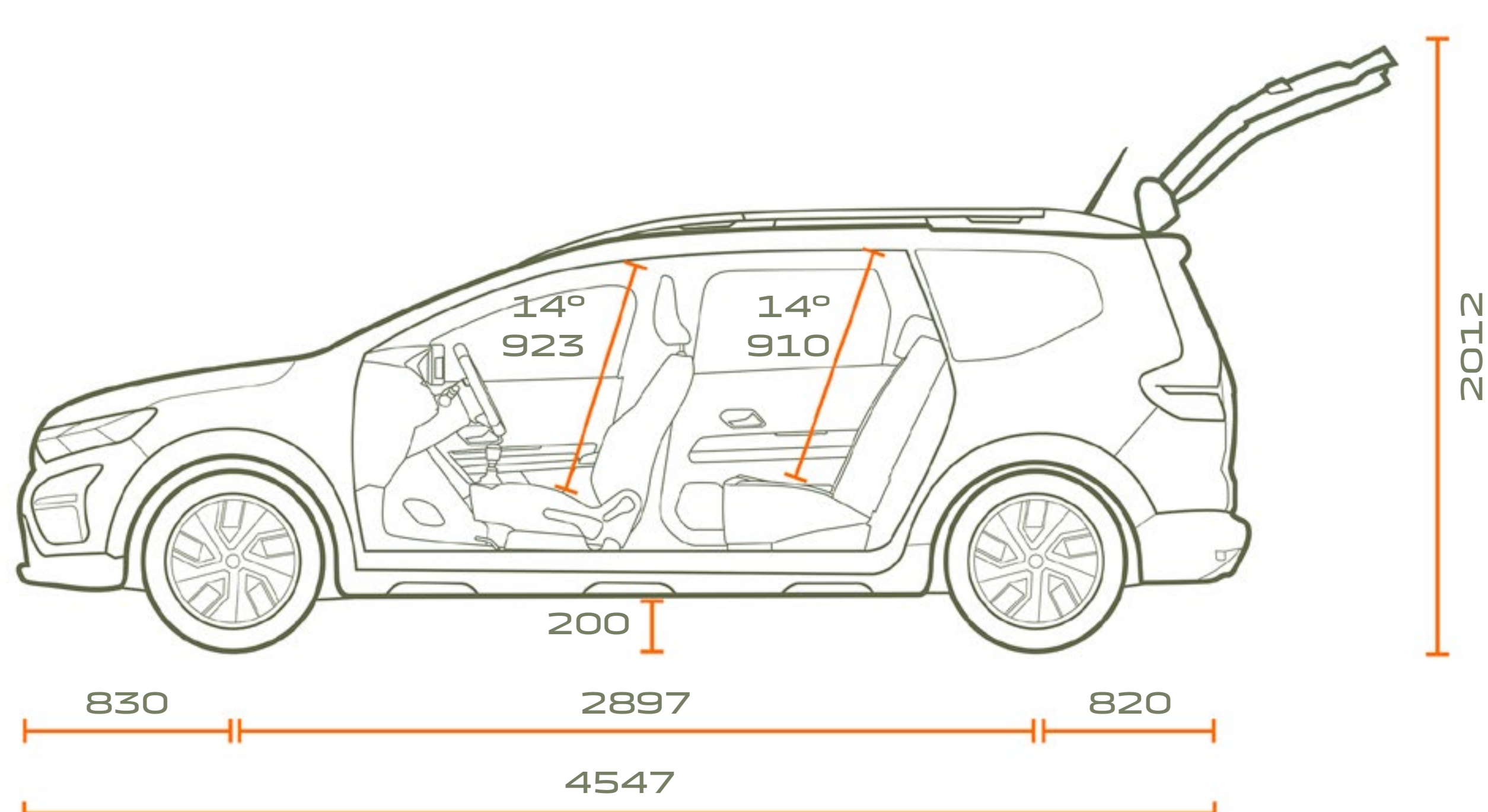

WIDOK Z BOKU WERSJI 5-MIEJSCOWEJ

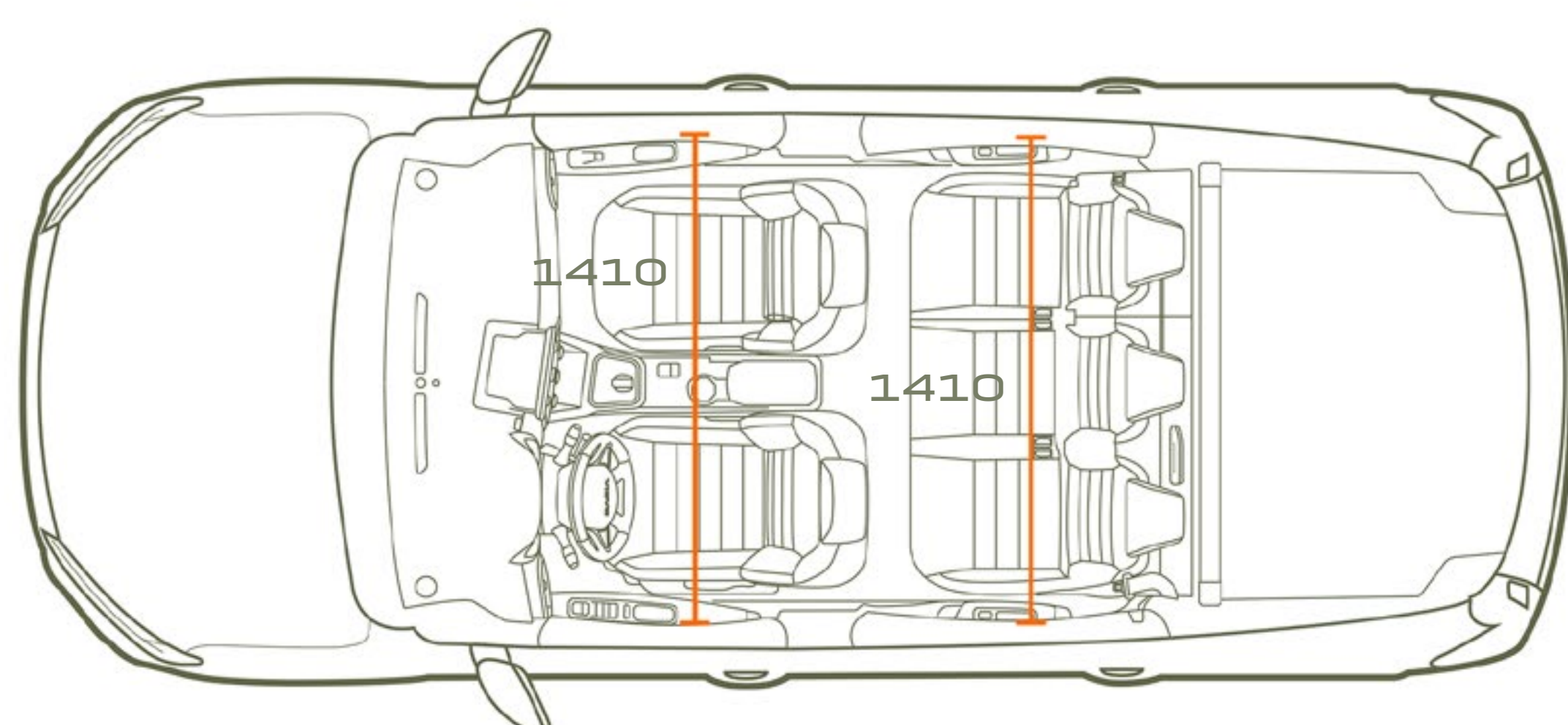

WIDOK Z GÓRY WERSJI 5-MIEJSCOWEJ

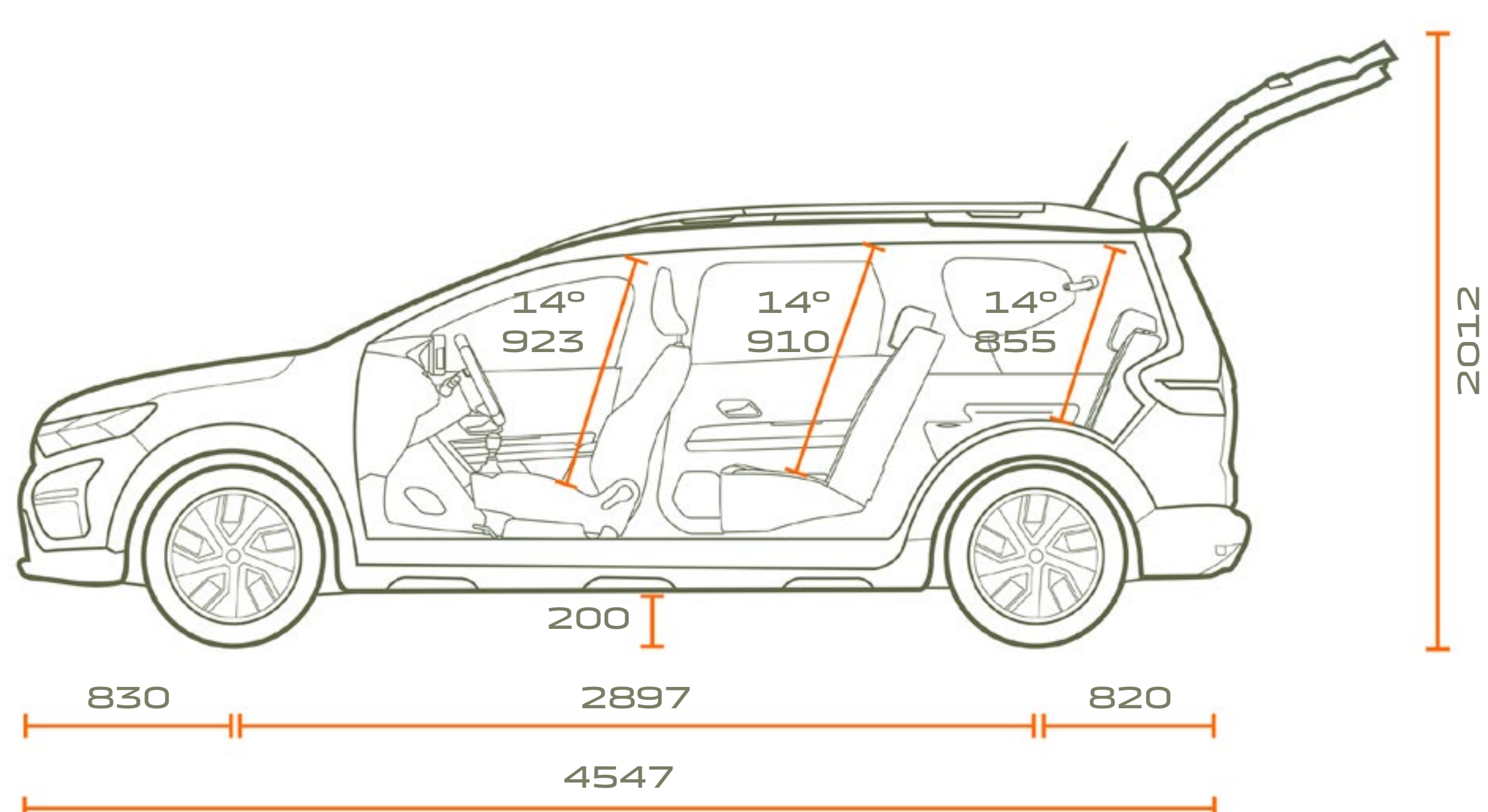

WIDOK Z BOKU WERSJI 7-MIEJSCOWEJ

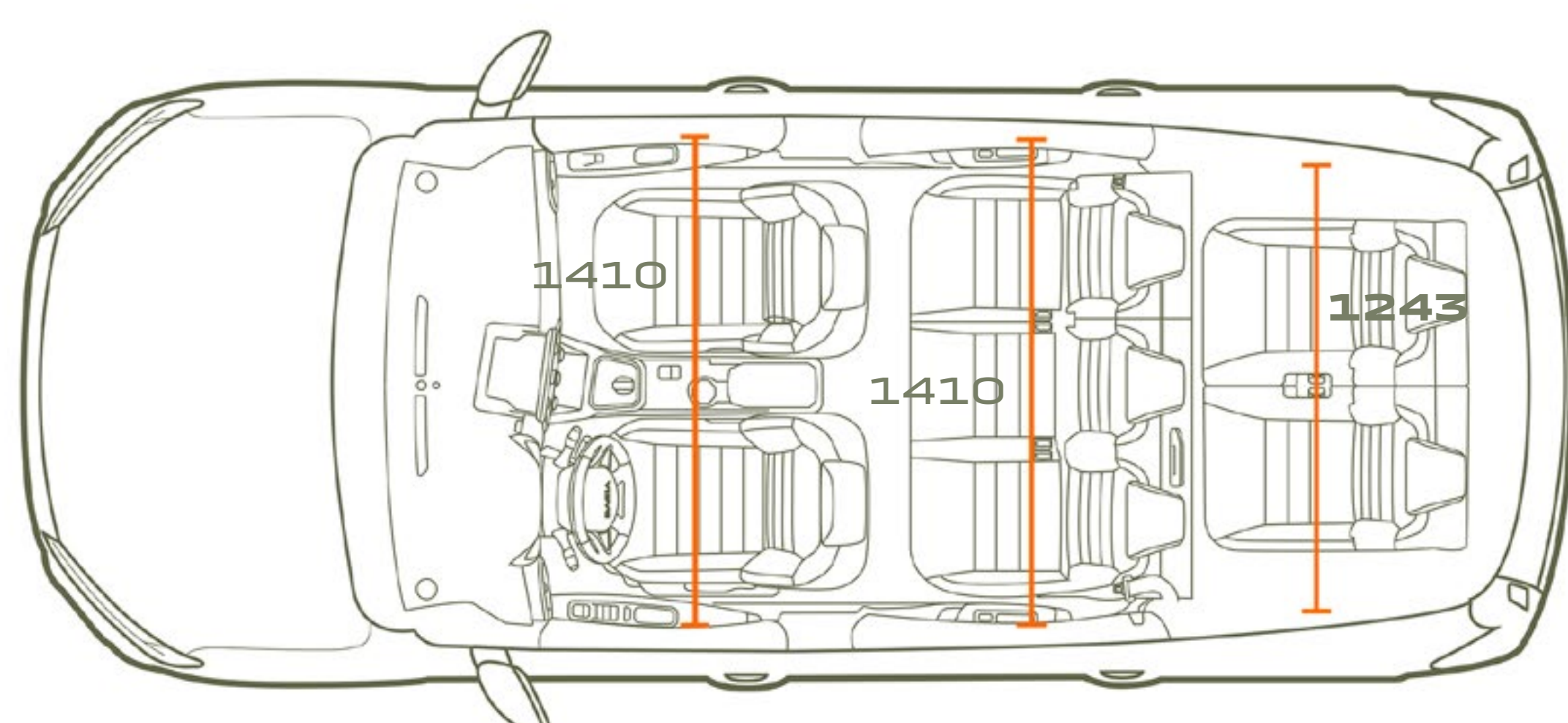

WIDOK Z GÓRY WERSJI 7-MIEJSCOWEJ

POJEMNOŚĆ BAGAŻNIKA (w dm ³ - zgodnie z normą VDA / litry)	5 MIEJSC	7 MIEJSC
Minimalna pojemność bagażnika – (zgodnie z normą ISO 3832)	708/829	160/212
Maksymalna pojemność bagażnika – (zgodnie z normą ISO 3832)	1819/2094	1807/2085
Nie złożony 2. rząd i złożony 3. rząd siedzeń	-	565/699
Nie złożony 2. rząd i wyjęty 3. rząd siedzeń	-	696/820

NIEPRAWDOPODOBNA HISTORIA SUKCESU

Dacia oferuje praktyczne i solidne samochody w najlepszych cenach. Nasze modele wyróżniają się wyrazistym stylem bez zbędnych dodatków. Stosujemy w nich najbardziej niezawodne i sprawdzone rozwiązania. A wszystko to w bezkonkurencyjnej cenie. W ciągu zaledwie piętnastu lat zmieniliśmy zasady gry i wywołaliśmy wręcz rewolucję na rynku samochodowym.



WIĘCEJ MOŻLIWOŚCI

KLIKNIJ I SKONFIGURUJ

ZAREZERWUJ JAZDĘ PRÓBNĄ

ZNAJDŹ DEALERA

Odwiedź markę DACIA w mediach społecznościowych:



Zostały podjęte wszelkie środki, aby zawarte w niniejszej publikacji informacje były dokładne i aktualne w dniu oddania do druku. Publikacja została przygotowana w oparciu o serie próbne lub prototypy. W ramach polityki stałego ulepszania swoich produktów Dacia zastrzega sobie prawo do wprowadzania w każdej chwili zmian w odniesieniu do specyfikacji opisanych lub przedstawionych pojazdów. O zmianach tych Autoryzowani Partnerzy Dacii będą powiadamiani w możliwie najkrótszym terminie. Mogą występować pewne różnice między wersjami wprowadzonymi na rynek w poszczególnych krajach, tzn. niektóre elementy wyposażenia nie będą dostępne (w wyposażeniu seryjnym, w opcji lub w akcesoriach). Niektóre elementy wyposażenia opcjonalnego mogą się wykluczać lub być ze sobą powiązane. Nie zawsze zamieszczone zdjęcia należy łączyć z opisem wersji oferowanych na rynku polskim. W celu uzyskania najbardziej aktualnych informacji prosimy o skontaktowanie się z najbliższym Autoryzowanym Partnerem Dacii. Ze względu na ograniczenia techniczne kolory widoczne na fotografiach lub ilustracjach mogą się nieco różnić od rzeczywistych kolorów lakieru lub materiałów wykończeniowych wnętrza pojazdu. Wszelkie prawa zastrzeżone. Powielanie w jakiegokolwiek postaci oraz jakąkolwiek techniką części lub całości niniejszej publikacji bez uprzedniego pisemnego zezwolenia Dacii jest zabronione. Niniejsza broszura nie stanowi oferty sprzedaży w rozumieniu przepisów Kodeksu cywilnego.

Dacia zaleca



PUBLICIS – ZDJĘCIA: BAM (Ben & Martin); A. Bernier; P. Curtet; Getty images; Shutterstock; © RENAULT MARKETING 3D-COMMERCE 5.06.2024