

DACIA JOGGER



SUV KOMBI DLA 7 OSÓB

Dacia Jogger – samochód o długości kombi, przestronności minivana i solidnym stylu SUV-a – zaskakuje połączeniem najlepszych cech tych kategorii i jest 5- lub 7-miejscowym autem rodzinnym. Wszechstronny, elegancki i przystępny cenowo Jogger reprezentuje wszystkie atuty marki Dacia.



**POJEMNOŚĆ
BAGAŻNIKA DO
1819 dm³(1)**

**3 NOWE SYSTEMY
MULTIMEDIALNE**

**NOWE SILNIKI:
HYBRID 155
I ECO-G 120 AUTO(2)**

**DOSTĘPNY W WERSJI
5- LUB 7-MIEJSCOWEJ**

(1) Tylko wersja 5-miejscowa. (2) Dostępny także z silnikami Eco-G 120 i TCe 110 (benzyna)

INTERAKTYWNE MENU

01. STYLISTYKA

02. PRZYJEMNOŚĆ Z JAZDY

03. WNĘTRZE

04. MULTIMEDIA

**05. SYSTEMY WSPOMAGANIA
PROWADZENIA**

**06. WYPOSAŻENIE
I AKCESORIA**

SAMOCHÓD STWORZONY Z MYŚLĄ O WYPRAWACH

Nowa Dacia Jogger z wysokim prześwitem i elementami ochronnymi Starkle® jest zawsze gotowa do drogi. Przeprojektowany, bardziej kanciasty przód z „pikselowym” grillem oraz nowymi reflektorami z charakterystycznym dla marki motywem odwróconej litery T, podkreśla solidny charakter modelu. 16-calowe aluminiowe obręcze kół Tamia, czarna antena w kształcie płetwy rekina i nowe kolory nadwozia sprawiają, że 7-miejscowy SUV kombi prezentuje się naprawdę wyjątkowo.



Wyrazistość tyłu podkreślono kolejnym charakterystycznym dla marki Dacia elementem – pionowymi światłami w technologii LED. Szersze w dolnej części klosze optycznie poszerzają pojazd i dodają mu wyrazistości.



Czarna antena w kształcie płetwy rekina



Nowe tylne światła

[SKONFIGURUJ I ZAMÓW](#)

NIE TYLKO FUNKCJONALNA...

Poprawiono komfort podróżowania gruntowną modernizacją wnętrza: nowe fotele i panele drzwiowe, deska rozdzielcza z ozdobnymi wstawkami i kratkami nawiewów, tekstylne dywaniki podłogowe⁽¹⁾. Wersja extreme wyróżnia się zielonym kolorem przewodnim, natomiast w wersji journey te same elementy tapicerki są niebieskie.

Wprowadzono nowe rozwiązania technologiczne, takie jak 7-calowy cyfrowy zestaw wskaźników i 10-calowy wyświetlacz systemu multimedialnego z nawigacją online. Nowa kierownica z manetkami do zmiany biegów⁽²⁾ ułatwia prowadzenie samochodu.



W pojazdach z silnikami Eco-G 120 auto i hybrid 155 zastosowano eshifter, czyli system elektronicznego sterowania przekładnią za pomocą estetycznej i funkcjonalnej dźwigni nowej generacji.



Nowa automatyczna skrzynia biegów i ładowarka indukcyjna do smartfona⁽²⁾



7-calowy cyfrowy zestaw wskaźników z informacjami dotyczącymi jazdy

(1) Standard w wersji journey i opcja w wersjach expression oraz extreme.

(2) Dostępna w wersji Eco-G 120 auto.

JOGGER Z NAPĘDEM HYBRYDOWYM

Dacia Jogger jest dostępna z szeroką gamą silników, w tym z nowym 157-konnym napędem hybrydowym. Zapewnia on więcej mocy i optymalną przyjemność z jazdy, nawet przez 80% czasu w trybie elektrycznym. Akumulator trakcyjny ładuje się automatycznie w czasie hamowania, a skrzynia biegów jest oczywiście automatyczna.



W ofercie jest również Dacia Jogger z silnikiem Eco-G 120 i przekładnią manualną lub automatyczną oraz dwoma zbiornikami paliwa: na benzynę i LPG. Taka konfiguracja zapewnia zasięg aż 1 400 kilometrów i pozwala oszczędnie pokonywać bardzo dalekie trasy.

SKONFIGURUJ I ZAMÓW

KOMFORT POMNOŻONY PRZEZ 7

Dacia Jogger ma dość miejsca dla wszystkich – rodziny, znajomych lub gości. We wszystkich trzech rzędach podróżuje się przy tym tak samo komfortowo. Profilowane fotele (przednie z regulacją) zapewnią komfort każdemu z siedmiorga pasażerów. Dacia Jogger wyróżnia się również przemyślanymi detalami i przestrzonością.



W drugim rzędzie wszystko jest podporządkowane potrzebom rozwojowej rodziny: składane stoliki⁽¹⁾ z uchwytami na kubki oraz praktyczne mocowania Isofix do fotelików dziecięcych. Dostęp do trzeciego rzędu jest zaskakująco wygodny. Znajdują się tam dwa osobne fotele z podłokietnikami. W fotelach zmieszczą się dwie dorosłe osoby i nie będą narzekać na brak miejsca na nogi. W całej kabinie wszyscy pasażerowie mają do dyspozycji liczne schowki. Dacia Jogger to zupełnie nowy wymiar doświadczenia na pokładzie.

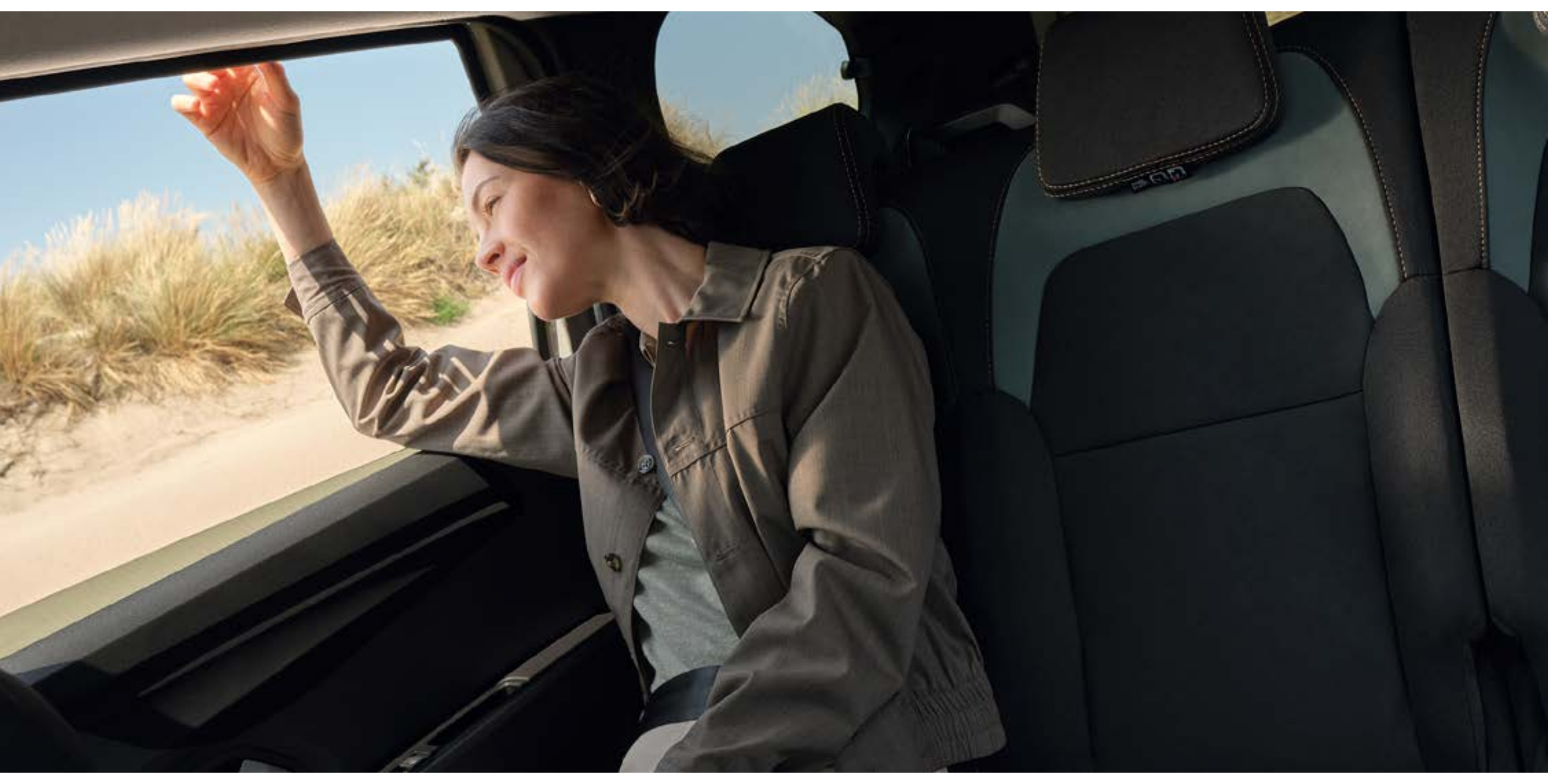

Komfort w drugim rzędzie



(1) W zależności od wersji.

MODUŁOWY UKŁAD WNĘTRZA

Niezależnie od tego, jakie masz plany na dany dzień, Dacia Jogger oferuje niezrównaną przestrzeń i wszechstronność: wyjmowane tylne siedzenia w wersji 7-miejscowej, składaną i dzieloną w układzie 1/3–2/3 kanapę w drugim rzędzie oraz mnogość możliwych konfiguracji z 2, 3, 4, 5, 6 lub 7 siedzeniami według potrzeb.

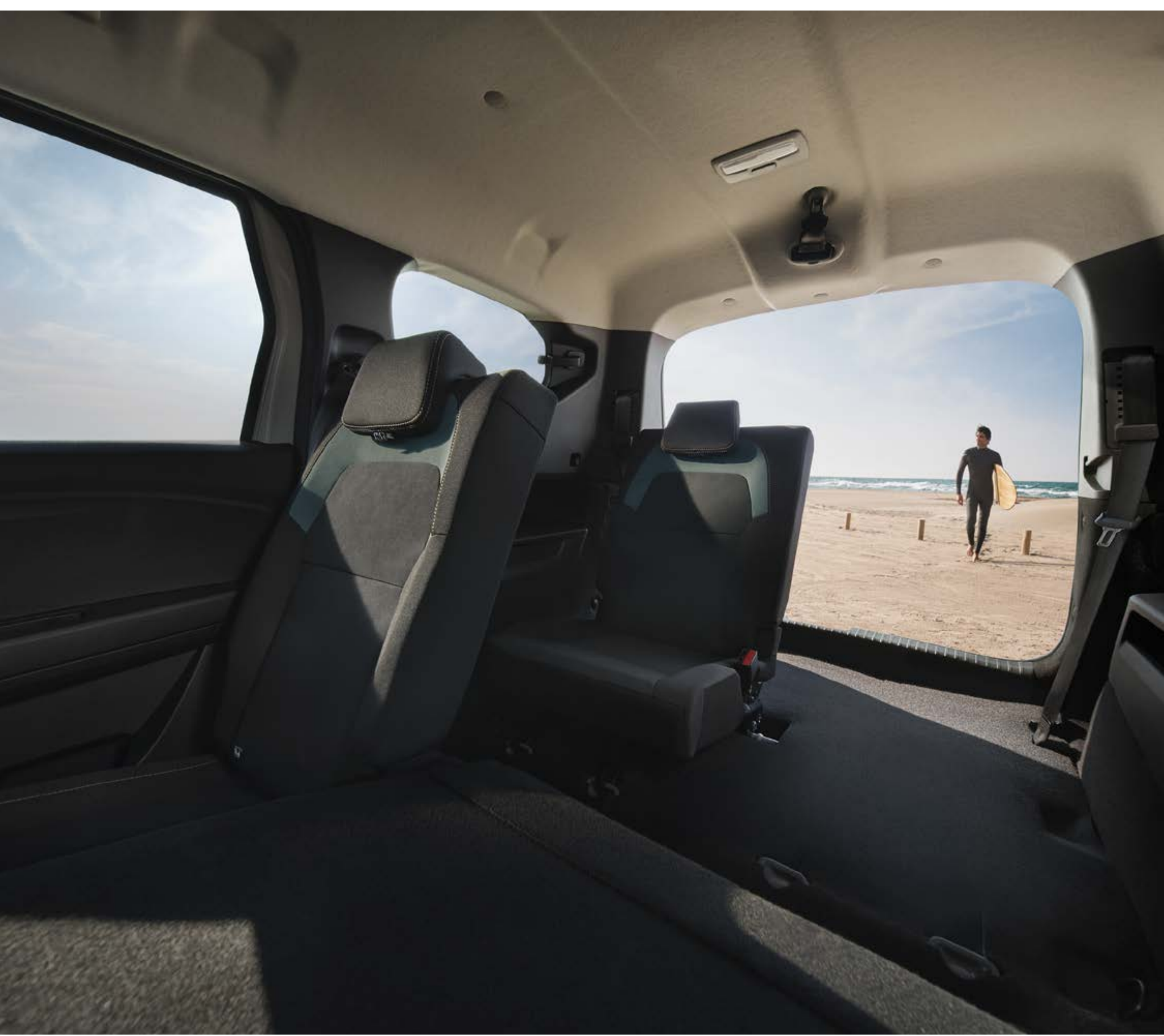

Bagażnik ma pojemność do 1819 dm³(1), a jego wysokość pozwala zmieścić wszystko, co musisz przewieźć. Dzięki pomysłowemu ułożeniu akumulatorów trakcyjnych pod podłogą napęd hybrydowy nie ogranicza przestronności ani funkcjonalności. Zaufaj Dacii Jogger, która usprawni przeżywanie przygód – w mieście i poza nim.



Wersja z napędem hybrydowym oferuje taką samą ilość miejsca i wszechstronność jak wersje z innymi silnikami.

(1) 1819 dm³ wg normy VDA, w wersji 5-miejscowej ze złożoną tylną kanapą.

WYPOSAŻENIE NA WYJAZDY REKREACYJNE

Wyrusz po przygodę na świeżym powietrzu z akcesoriami z gamy Dacia InNature. Pakiet Sleep, który mieści się w bagażniku Joggera, umożliwia urządzenie miejsca do spania dla dwóch osób (1,90 m długości i 1,30 m szerokości) z praktyczną półką i schowkiem o pojemności 220 litrów. Markiza dachowa⁽¹⁾ to nowy, wytrzymały i odporny na warunki atmosferyczne dodatek, który zapewnia natychmiastowy cień i schronienie, a jednocześnie jest kompaktowy i łatwy w transporcie.

Bagażnik dachowy InNature umożliwi przewiezienie dodatkowego bagażu i sprzętu rekreacyjnego. Można go łatwo przymocować do modułowych relingów dachowych.



YouClip to uniwersalny system mocowania różnych akcesoriów, który pozwala lepiej zorganizować przestrzeń i zwiększa komfort użytkownika pojazdu. Poszczególne akcesoria można zamontować w zaczepach rozmieszczonych w całej kabinie i bagażniku. Standardowo samochód ma cztery takie punkty mocowania, a dwa dodatkowe (za zagłówkami foteli) można dokupić jako akcesoria.

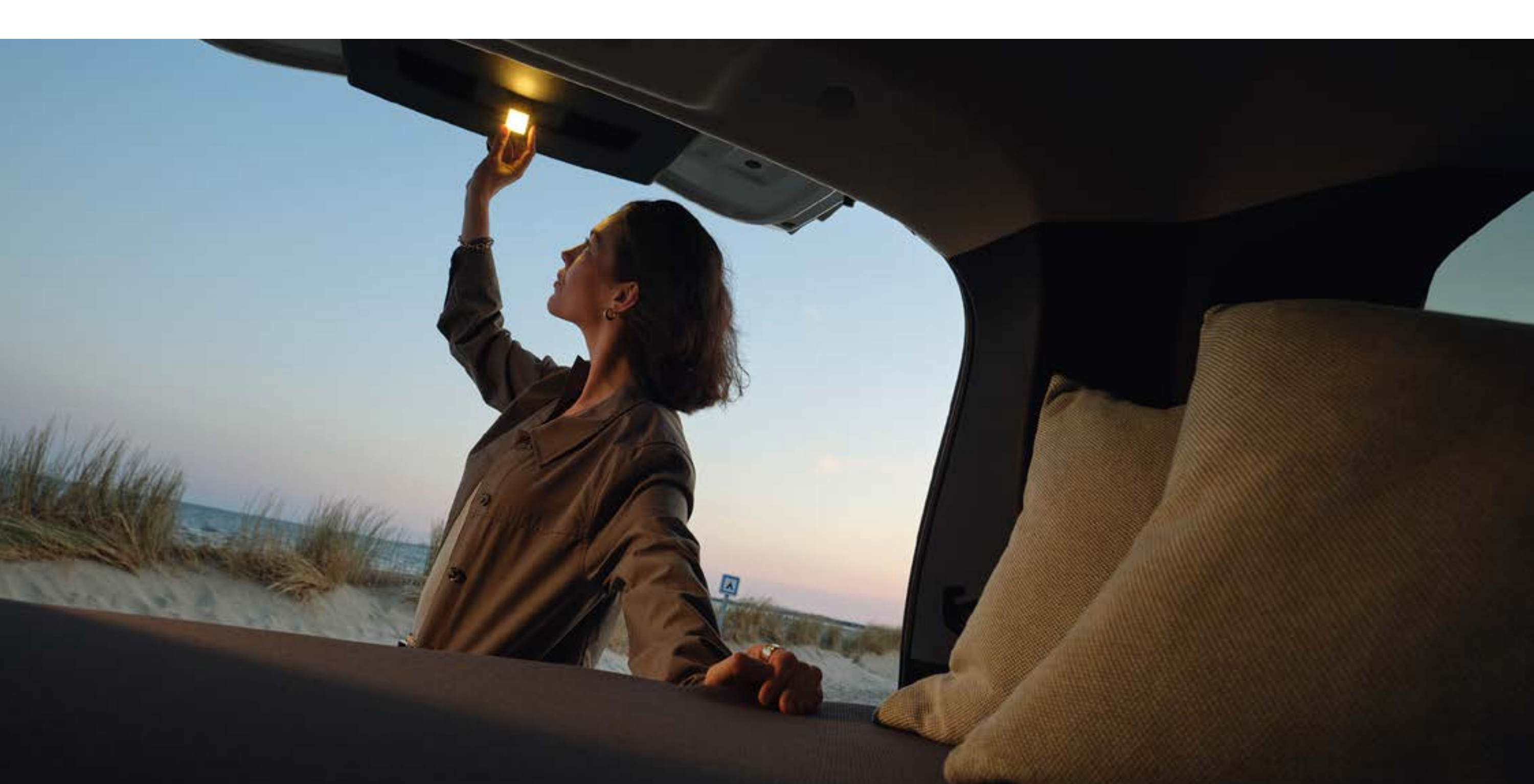

YouClip – lampka



YouClip – 3 w 1 (uchwyt na kubek + lampka + zaczep)



YouClip – składana torba na zakupy

(1) W komplecie z torbą. Dostępne wkrótce.

[SKONFIGURUJ I ZAMÓW](#)

SYSTEMY MULTIMEDIALNE

Dacia Jogger jest oferowana z trzema nowymi kompleksowymi pakietami multimedialnymi do wyboru. Wybierz wariant dla siebie: System Media Control, sterowany ze smartfona, jest zintegrowany z deską rozdzielczą. Umożliwia obsługę radia, odtwarzacza muzyki, połączeń Bluetooth®, gniazd USB i telefonu.



Media Display z łatwym w obsłudze i konfigurowalnym interfejsem na 10-calowym ekranie umożliwia obsługę nawigacji z GPS zainstalowanej w smartfonie oraz sterowanie połączeniami telefonicznymi i odtwarzaczem muzyki, także za pomocą poleceń głosowych.



Media Display

Nowy system Media Nav Live zmienia deskę rozdzielczą w prawdziwie inteligentne centrum dowodzenia. 10-calowy ekran dotykowy umożliwia obsługę nawigacji i usług online w czasie rzeczywistym, zapewnia dostęp do zintegrowanego sklepu z aplikacjami oraz służy do sterowania systemem audio 3D Arkamys® dającym poczucie zanurzenia w dźwięku. Dwa ostatnie systemy obsługują funkcje klonowania ekranu smartfona Android Auto™ i Apple CarPlay® (przewodowo lub bezprzewodowo przez WiFi).



Media Nav Live



System audio 3D opracowany przez Arkamys®

Android Auto™ jest marką Google Inc.
Apple CarPlay® jest marką Apple Inc.

SKONFIGURUJ I ZAMÓW

W PEŁNI BEZPIECZNA JAZDA

Dla Dacii bezpieczeństwo było od zawsze nadrzędnym priorytetem. Dacia Jogger, zbudowana na najnowszej platformie zaprojektowanej do naszych samochodów, ma wzmocnioną strukturę nadwozia i jest wyposażona w systemy wspomagania nowej generacji. Niektóre z nich można wyłączyć przyciskiem My Safety. Jazda Dacją uspokaja.

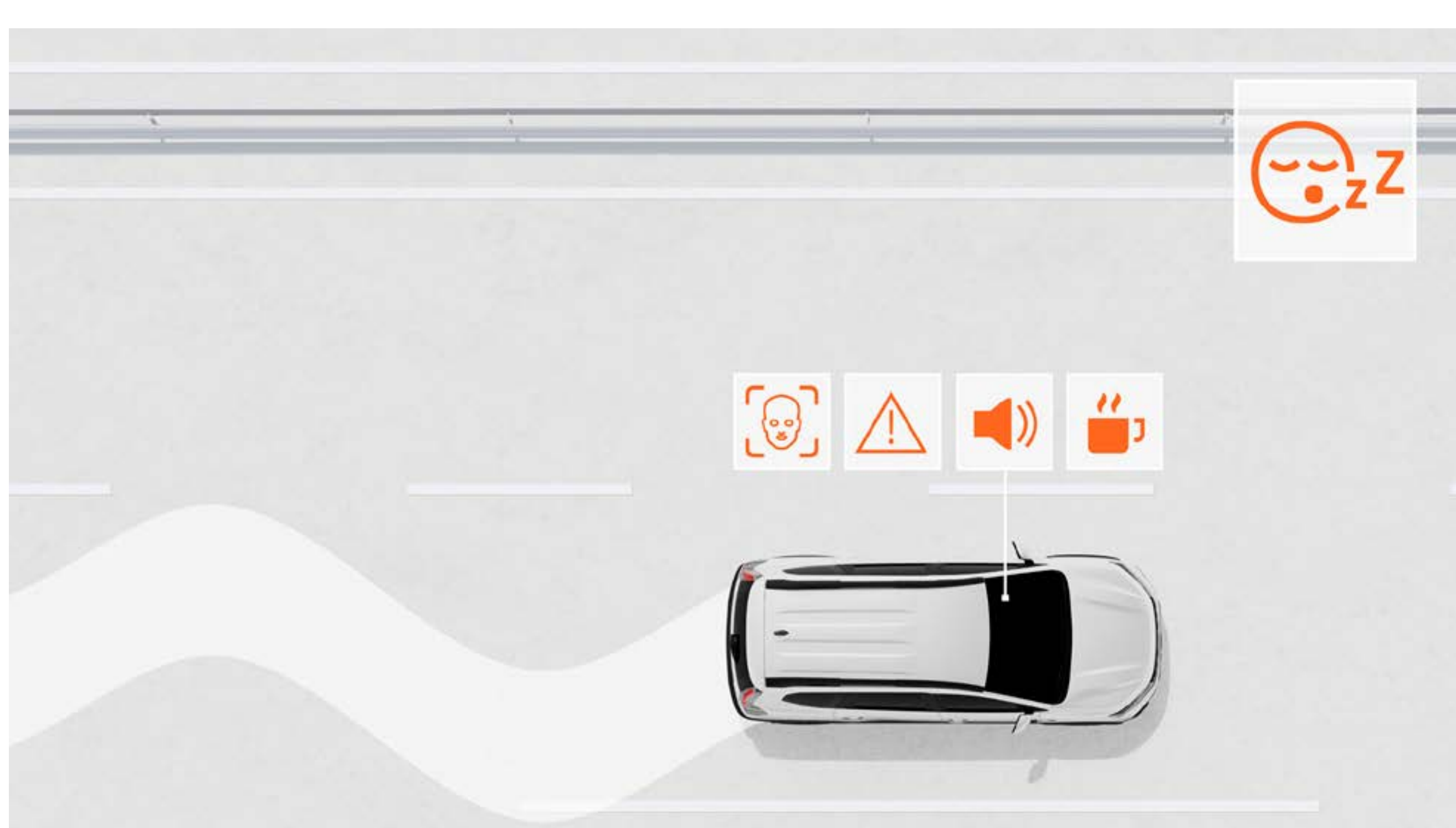

SYSTEM WYKRYWANIA ZMĘCZENIA KIEROWCY

System ostrzega kierowcę w przypadku wykrycia zmęczenia i sugeruje przerwę w jeździe.



SYSTEM WSPOMAGANIA NAGŁEGO HAMOWANIA (AEBS) Z WYKRYWANIEM PIESZYCH I ROWERZYSTÓW

System ogranicza ryzyko kolizji czołowej z innymi pojazdami, pieszymi i rowerzystami przemieszczającymi się z przeciwka lub na skrzyżowaniu. Ostrzega kierowcę i może nawet automatycznie zahamować pojazd w razie potrzeby.

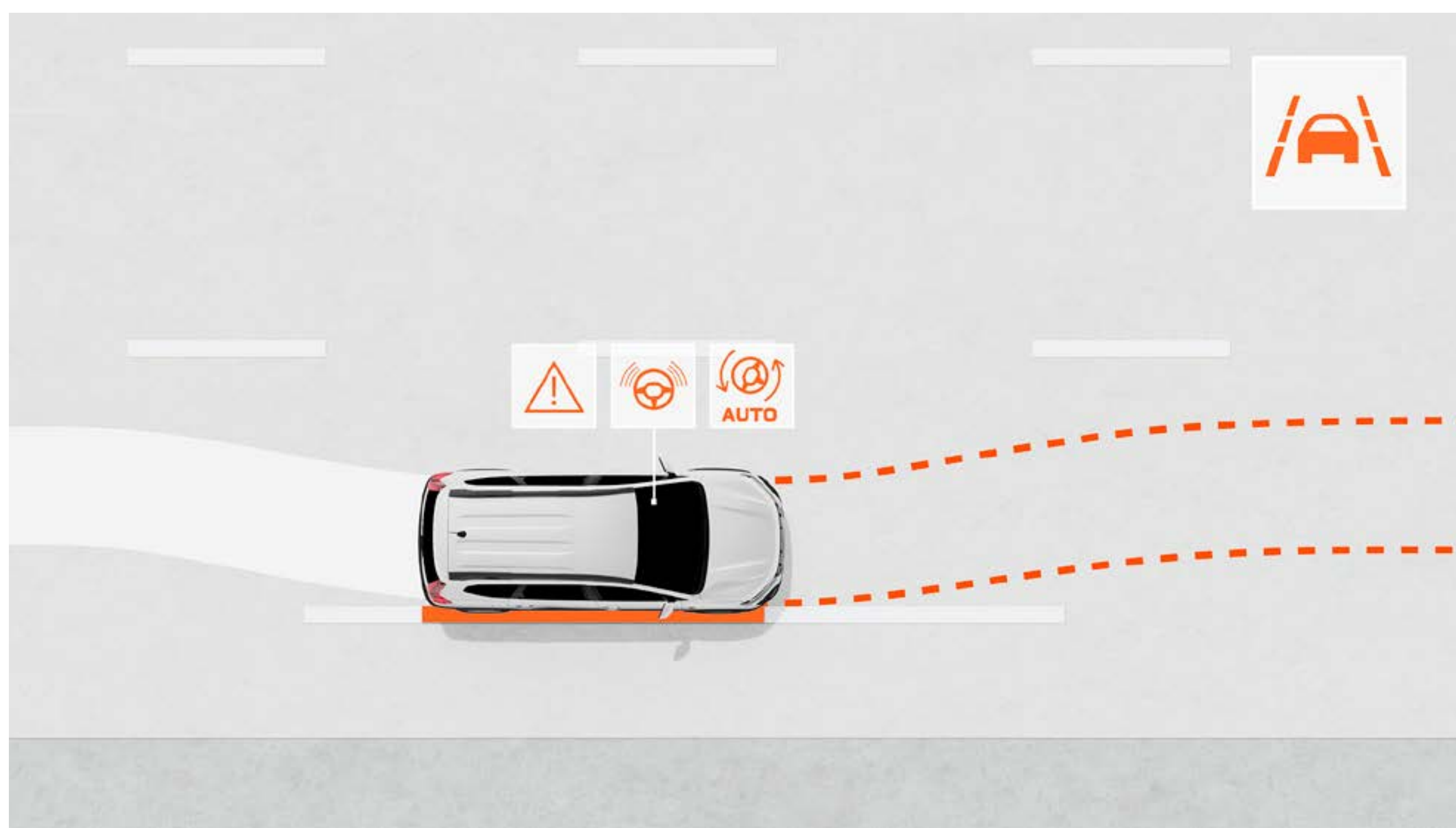

SYSTEM UTRZYMYWANIA PASA RUCHU

System asystujący (z możliwością wyłączenia) monitoruje tor jazdy w obrębie pasa ruchu i może go w razie potrzeby automatycznie korygować.

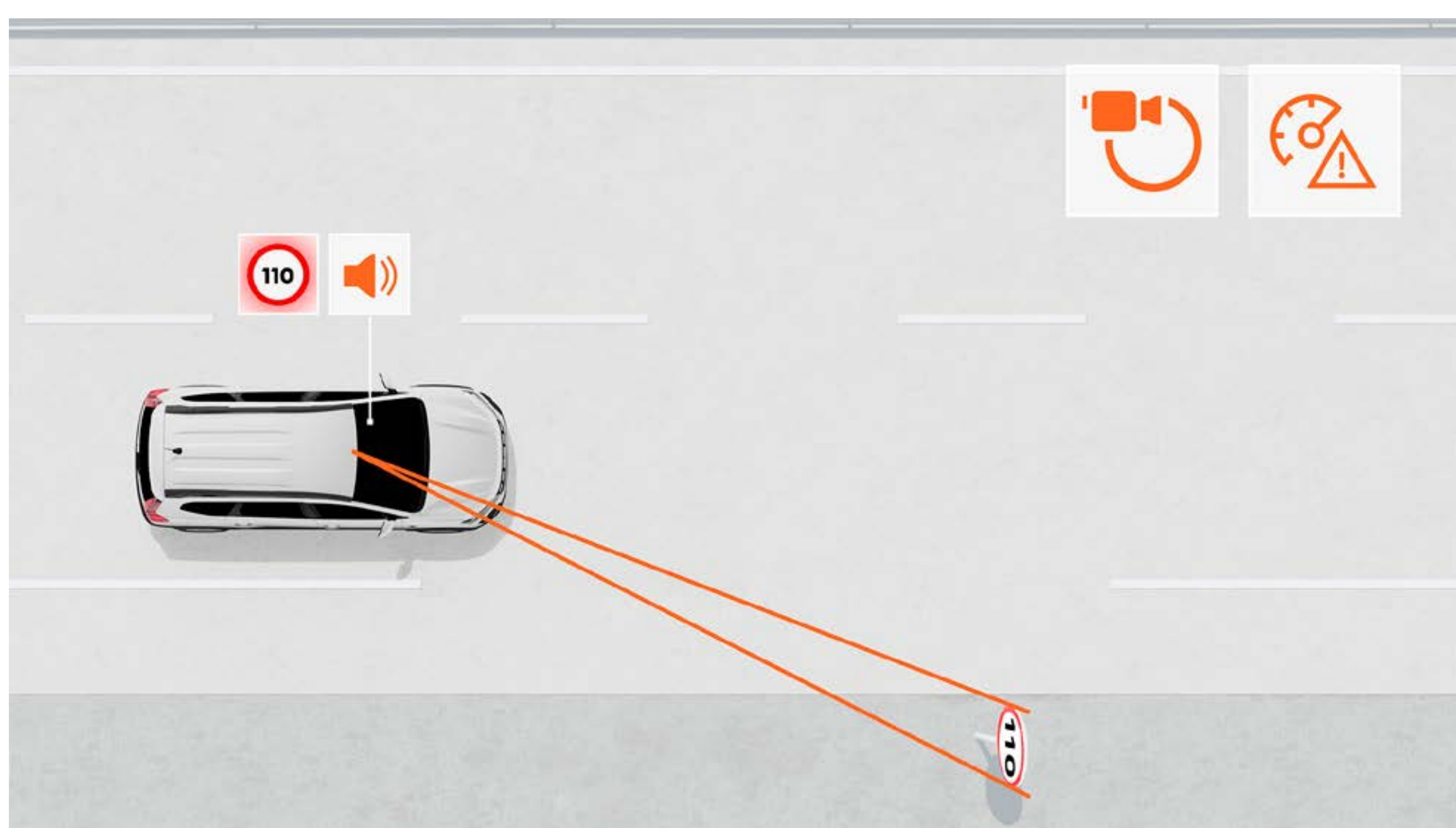

ROZPOZNAWANIE ZNAKÓW DROGOWYCH Z FUNKCJĄ OSTRZEGANIA O NADMIERNEJ PRĘDKOŚCI

System dostarcza rzetelnych informacji o maksymalnej prędkości dopuszczalnej w danym miejscu i ostrzega kierowcę sygnałami wizualnymi i akustycznymi o przekroczeniu ograniczenia (sygnalizację tę można wyłączyć).

SKONFIGURUJ I ZAMÓW

POZNAJ WYPOSAŻENIE

KOLORY NADWOZIA



WERSJE WYPOSAŻENIA



AKCESORIA



SILNIKI

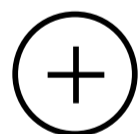

WYPOSAŻENIE I OPCJE



WYMIARY



06. KOLORY NADWOZIA

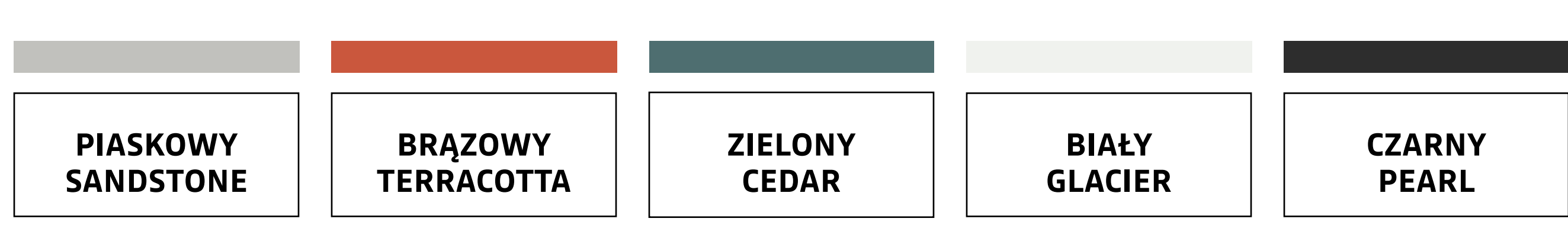

PIASKOWY SANDSTONE⁽¹⁾



BRĄZOWY TERRACOTTA^{(2)*}



ZIELONY CEDAR^{(2)*}



BIAŁY GLACIER⁽¹⁾



CZARNA PEARŁA⁽²⁾



SZARY SCHIST⁽²⁾



SZARY URBAN^{(1)*}

(1) Lakier metalizowany. (2) Lakier niemetalizowany.

* Niedostępny w wersji essential.

Zdjęcia poglądowe.

POBIERZ DACIA AR

06. WERSJE WYPOSAŻENIA

essential



GŁÓWNE ELEMENTY WYPOSAŻENIA

NADWOZIE

- „Pikselowy” grill z logo Dacia
- Reflektory z charakterystycznym dla marki motywem odwróconej litery „T” i automatycznie włączane światła do jazdy diennej LED
- Przedni i tylny zderzak oraz boczne osłony Starkle® z materiału z recyklingu
- Zewnętrzne klamki drzwi w kolorze czarnym
- Czarne obudowy lusterek bocznych
- Relingi dachowe
- Przedni i tylny zderzak w kolorze nadwozia
- Dwukolorowe obręcze kół Erelia 16”
- Czarne przednie i tylne osłony podwozia

WNĘTRZE

- Biały środek nawiewów
- 2 niezależnie składane i wyjmowane siedzenia w 3. rzędzie (w wersji 7-miejscowej)
- Wewnętrzne klamki drzwi w kolorze czarnym Osłona przestrzeni bagażowej (tylko w wersji 5miejscowej)
- Tylne kanapa dzielona w układzie 1/3–2/3 (siedzisko i oparcie)
- Zaczepy akcesoriów YouClip
- Nowa kierownica⁽¹⁾
- Specjalny materiał tapicerki

BEZPIECZEŃSTWO CZYNNE I BIERNE

- Przycisk My Safety do zarządzania systemami wspomagającymi prowadzenie
- System zapobiegający blokowaniu kół przy hamowaniu (ABS) + asystent hamowania awaryjnego (EBA)
- Automagiczne hamowanie awaryjne z funkcją wykrywania pieszych i rowerzystów
- System kontroli toru jazdy (ESC) z asystentem ruszania pod górę (HSA)
- Połączenie alarmowe (E-call)
- Rejestrator zdarzeń/danych (wypadku)
- Przygotowanie do montażu antyalkoholowej blokady rozruchu.
- System rozpoznawania znaków drogowych i system ostrzegania o nadmiernej prędkości

- Ostrzeżenie o opuszczeniu pasa ruchu
- System utrzymywania pasa ruchu
- System ostrzegania o zmęczeniu kierowcy i wykrywania jego senności
- Kody QR „Rescue Code®” z przodu / z tyłu
- Czołowa poduszka powietrzna kierowcy / czołowa poduszka powietrzna pasażera z możliwością dezaktywacji
- Boczne i kurtynowe poduszki powietrzne (przód + tył)
- Przednie i tylne pasy bezpieczeństwa z napinaczami i ogranicznikami siły napięcia
- Tylne czujniki parkowania

PROWADZENIE SAMOCHODU I PRZYRZĄDY

- Zestaw do naprawy opon
- Elektryczne wspomaganie układu kierowniczego
- System Stop & Start, tryb ECO
- Czujniki deszczu i zmierzchu
- Regulator i ogranicznik prędkości

KOMFORT

- Klimatyzacja manualna
- Elektryczne i automatyczne blokowanie drzwi po ruszeniu i składany kluczyk
- Elektrycznie sterowane przednie szyby
- 1 gniazdo 12 V z przodu
- Kolumna kierownicy regulowana w dwóch płaszczyznach

MULTIMEDIA I AUDIO

- Nowy system Media Control: radio DAB ze sterowaniem przy kierownicy, gniazdo jack i 1 gniazdo USB-C, 2 głośniki, system Bluetooth® do połączenia z telefonem ze sterowaniem przy kierownicy, stały uchwyt na smartfon w desce rozdzielczej, nowa aplikacja Dacia Media Control na smartfony

WYPOSAŻENIE OPCJONALNE

- Koło zapasowe + podnośnik⁽²⁾

(1) Manetki do sterowania skrzynią biegów przy kierownicy w wersji Eco-G 120 auto. (2) Zamiast zastawu naprawczego do kół.

expression



GŁÓWNE ELEMENTY WYPOSAŻENIA expression = essential+

NADWOZIE

- Zewnętrzne klamki drzwi w kolorze nadwozia
- Obudowy lusterek bocznych w kolorze nadwozia
- Modułowe relingi dachowe
- Boczne osłony 3D PIP
- Antena w kształcie płetwy rekina

WNĘTRZE

- Biały środek nawiewów
- Wewnętrzne klamki drzwi w kolorze stalowym
- Specjalna tapicerka w wersji expression
- Tapicerowane elementy deski rozdzielczej i podłokietniki przednich drzwi
- Przesłona przestrzeni bagażowej (w wersji 7miejscowej)
- Konsola środkowa z podłokietnikiem + gniazdo USB-C z tyłu

BEZPIECZEŃSTWO CZYNNE I BIERNE

- Elektrycznie sterowany hamulec postojowy oraz podłokietnik ze schowkiem, 1 gniazdem 12 V i 1 gniazdem USB-C z tyłu
- Kamera cofania

WIDOCZNOŚĆ

- Przednie światła przeciwmgłowe
- Elektrycznie składane lusterka boczne

KOMFORT

- Mięka w dotyku kierownica z regulacją w dwóch płaszczyznach
- Elektrycznie sterowane szyby boczne z tyłu
- Podnoszenie szyby bocznej od strony kierowcy jednym naciśnięciem przycisku (z zabezpieczeniem przed przytrzaśnięciem palców), bez funkcji podnoszenia jednym naciśnięciem od strony pasażera

- Cyfrowy zestaw wskaźników 7" (tylko pojazdy z napędem hybrydowym)

MULTIMEDIA I AUDIO

- Media Display: system multimedialny z 10-calowym ekranem dotykowym, cyfrowym radiem DAB, klonowaniem ekranu smartfona przez kabel USB i WiFi, Bluetooth®, sterowaniem przy kierownicy, 4 głośnikami, 3 gniazdami USB-C

WYPOSAŻENIE OPCJONALNE

- Pakiet Komfort: automatyczne sterowanie ogrzewaniem i klimatyzacją + karta hands-free + elektrycznie sterowany hamulec postojowy
- Podgrzewane przednie fotele
- Media Nav Live: system multimedialny z 10-calowym ekranem dotykowym, nawigacją online z informacjami o sytuacji na drogach w czasie rzeczywistym, cyfrowym radiem DAB, klonowaniem ekranu smartfona przez kabel USB lub bezprzewodowo przez WiFi, Bluetooth®, sterowaniem przy kierownicy, 6 głośnikami (4 głośniki uniwersalne + 2 głośniki wysokotonowe), 3 gniazdami USB-C
- Koło zapasowe + podnośnik⁽¹⁾

(1) Zamiast zastawu naprawczego do kół.

extreme



GŁÓWNE ELEMENTY WYPOSAŻENIA extreme = expression+

NADWOZIE

- Zewnętrzne klamki drzwi w kolorze nadwozia
- Obudowy lusterek bocznych w kolorze nadwozia
- 16-calowe czarne aluminiowe obręcze kół Tamia
- Szyby w tylnych słupkach (tylko w wersji siedmiomiejscowej)

WNĘTRZE

- Specjalna tapicerka z tkaniny MicroCloud w wersji extreme
- Brązowo-miedziane akcenty: listwy ozdobne na płatach drzwi, kratkach nawiewów
- Obicie deski rozdzielczej i podłokietników w przednich drzwiach ze zmywalnej tkaniny MicroCloud
- Gumowe dywaniki z przodu i z tyłu (również w trzecim rzędzie) i nakładki progów drzwi z motywami topograficznymi
- Klamki drzwi w kolorze szarym Acier

BEZPIECZEŃSTWO CZYNNE I BIERNE

- Wspomaganie parkowania przodem
- System monitorowania martwego pola

PROWADZENIE SAMOCHODU I PRZYRZĄDY

- Karta hands-free
- Extended Grip

KOMFORT

- Automatyczna klimatyzacja
- Przesuwne stoliki typu lotniczego dla pasażerów w drugim rzędzie
- 7-calowy cyfrowy zespół zegarów i wskaźników
- Automatyczny hamulec postojowy
- Ładowarka bezprzewodowa

MULTIMEDIA AND AUDIO

- Wyjmowany uchwyt do telefonu

WYPOSAŻENIE OPCJONALNE

- Pakiet Prowadzenie: kamera multiview + funkcja automatycznego przełączania świateł drogowych i świateł mijania + elektrycznie sterowane, składane lusterka boczne
- Media Nav Live: system multimedialny z ekranem dotykowym 10", nawigacja online z informacjami o ruchu drogowym w czasie rzeczywistym, radio cyfrowe DAB, klonowanie ekranu smartfona przez przewód USB lub bezprzewodowe przez WiFi, złącze Bluetooth®, obsługa za pomocą pilota umieszczonego pod kierownicą, sześć głośników (cztery średniotonowe i dwa wysokotonowe), trzy gniazda USB-C
- Pakiet Zimowy: podgrzewane przednie siedzenia + podgrzewana kierownica
- Koło zapasowe + podnośnik⁽¹⁾

(1) Zamiast zastawu naprawczego do kół.

journey



GŁÓWNE ELEMENTY WYPOSAŻENIA journey = expression+

NADWOZIE

- Czarne aluminiowe obręcze kół Tamia 16"
- Uchylne szyby boczne przy trzecim rzędzie siedzeń (tylko wersja 7miejskowa)

WNĘTRZE

- Biały środek nawiewów
- Wewnętrzne klamki drzwi w kolorze stalowym
- Tapicerowane elementy deski rozdzielczej i podłokietniki przednich drzwi
- Specjalna tapicerka z elementami w kolorze niebieskim do wersji journey
- Dywaniki tekstylne

BEZPIECZEŃSTWO CZYNNE I BIERNE

- Przednie czujniki parkowania
- System monitorowania martwego pola

PROWADZENIE SAMOCHODU I PRZYRZĄDY

- Bezkluczykowy dostęp
- Kamera Multiview
- Funkcja automatycznego przełączania świateł mijania/drogowych

KOMFORT

- Klimatyzacja automatyczna
- Rozkładany stolik dla pasażerów w drugim rzędzie siedzeń
- Cyfrowy zestaw wskaźników 7"
- Elektrycznie sterowany hamulec postojowy
- Bezprzewodowa ładowarka do smartfona
- Elektrycznie składane lusterka boczne
- Podgrzewane przednie fotele i kierownica (do aktualizacji wg kraju)

MULTIMEDIA AND AUDIO

- Media Nav Live z odłączanym uchwytem na telefon: system multimedialny z 10-calowym ekranem dotykowym, nawigacją online z informacjami o sytuacji na drogach w czasie rzeczywistym, cyfrowym radiem DAB, klonowaniem ekranu smartfona przez kabel USB lub bezprzewodowo przez WiFi, Bluetooth®, sterowaniem przy kierownicy, 6 głośnikami (4 głośniki uniwersalne + 2 głośniki wysokotonowe), 3 gniazdami USB-C

WYPOSAŻENIE OPCJONALNE

- Koło zapasowe + podnośnik⁽¹⁾

(1) Zamiast zastawy naprawczego do kół.

SKONFIGURUJ I ZAMÓW

06. AKCESORIA



STOPNIE BOCZNE I BAGAŻNIK ROWEROWY MONTOWANY NA DACHU

Stopnie boczne podkreślają charakter SUVa i ułatwiają załadunek bagażu na dach. Chronią także nadwozie Joggera przed zabrudzeniem w czasie codziennego użytkowania lub wypraw w teren. Bagażnik dachowy umożliwia bezpieczny przewóz roweru na dachu.



KONTENER DACIA AERO CARGO BOX™

Kontener Dacia na hak holowniczy zapewni 310 litrów dodatkowego miejsca na bagaż. Kontener kompatybilny z platformą do przewozu 2 lub 3 rowerów jest łatwy w załadunku, a mechanizm odchylenia zapewnia dostęp do bagażnika samochodu.



HAK HOLOWNICZY DEMONTOWANY BEZ UŻYCIA NARZĘDZI

Hak holowniczy zaprojektowany specjalnie do samochodów marki Dacia umożliwia bezpieczne holowanie przyczepy i przewożenie rowerów, łódek lub kajaków na specjalnej platformie. Maksymalne obciążenie pionowe: 80 kg; maksymalna masa przyczepy: 1200 kg. Możliwość łatwego demontażu szyjki haka bez użycia narzędzi gwarantuje estetyczny wygląd samochodu.



PODŚWIETLANE NAKŁADKI PROGOWE I DYWANIKI TEKSTYLNE PREMIUM JOGGER

Elementy do personalizacji i ochrony progów. Białe podświetlenie napisu Jogger zapala się przy każdym otwarciu drzwi i po pewnym czasie samoczynnie gaśnie. Wysokiej jakości dywaniki podłogowe z napisem Jogger zapewniają dodatkową ochronę wykładziny pod stopami. Są eleganckie, łatwe do utrzymania w czystości i ekologicznie zrównoważone, bo w 33% wykonane z materiału z recyklingu.



PRZENOŚNY TYLNY PODŁOKIETNIK DACIA I WIELOFUNKCYJNY ORGANIZER NA OPARCIĘ PRZEDNIEGO FOTEŁA

Komfortowy i praktyczny przenośny podłokietnik łączy w sobie aż trzy funkcje: centralny podłokietnik, schowek z przegródkami i plecak, który można zabrać ze sobą, opuszczając samochód. Wielofunkcyjny organizer pasuje idealnie na tył oparcia przedniego fotela. Ma uchwyt na tablet oraz liczne kieszenie, w których pasażerowie podróżujący z tyłu mogą umieścić swoje drobiazgi.

**POBIERZ
KATALOG AKCESORIÓW**

06. SILNIKI

	TCe 110	Eco-G 120		Eco-G 120 auto		hybrid 155	
SILNIKI							
Źródło energii	Benzyna	LPG	Benzyna	LPG	Benzyna	Benzyna	Elektryczność
Maks. moc kW EWG (KM) przy prędkości obrotowej silnika (obr./min)	81 od 5000 do 5250	90 od 4500 do 5000	84 od 4500 do 5000	90 od 4500 do 5000	84 od 4500 do 5000	105 (140) przy 5600; łącznie	
Maks. moment obrotowy w Nm EWG (m · kg) przy prędkości obrotowej silnika (obr./min.)	200 od 2900 do 3500	197 od 1750 do 3750	190 od 2000 do 4000	197 od 1750 do 3750	190 od 2000 do 4000	172 (silnik spalinowy) od 3000 do 4000 + 205 (silnik elektryczny)	
Typ skrzyni biegów	Manualna	Manualna		Dwusprzęgłowa automatyczna		Automatyczna Multimode	
Rodzaj wtrysku paliwa	Bezpośredni z turbodoładowaniem	Pośredni	Bezpośredni	Pośredni	Bezpośredni	Pośredni	-
Pojemność skokowa (cm ³)	999	1199		1199		1789	-
Liczba cylindrów / zaworów	3/12	3/12		3/12		4/16	-
Norma emisji spalin	Euro 6e bis						

AKUMULATOR

Akumulator trakcyjny	-	-	-	Litowo-jonowy / 230 V / 1,4 kWh			
----------------------	---	---	---	---------------------------------	--	--	--

ZAWIESZENIE I UKŁAD KIEROWNICZY

Rozmiar opon	205/60 R16 92H						
Układ kierowniczy – średnica zawracania między krawężnikami (m)	11.39						
Przednie zawieszenie	Typu McPherson z dolnym wahaczem, sprężynami śrubowymi, teleskopowymi amortyzatorami hydraulicznymi i stabilizatorem						
Tylne zawieszenie	Belka skrętna ze sprężynami śrubowymi, teleskopowymi amortyzatorami hydraulicznymi i stabilizatorem						

OSIĄGI

Prędkość maksymalna (km/h)	180						
0–100 km/h (s)							
	Wersja 5-miejscowa	10,5	10,9	11,9	10,4	11,4	8,9
	Wersja 7-miejscowa	11,2	11	12	10,7	11,7	9
Elastyczność w zakresie średnich prędkości: od 80 do 120 km/h (s) na IV biegu							
	Wersja 5-miejscowa	11,4	8,1	9,1	8,3	9,2	6,4
	Wersja 7-miejscowa	12,3	8,2	9,2	8,7	9,5	6,5

ZUŻYCIE PALIWA I EMISJA(1)

Protokół badania	WLTP ⁽²⁾						
Pojemność zbiornika paliwa (l)	50	50/40 ⁽³⁾	50	50/40 ⁽³⁾	50	50	
Emisja CO ₂ (g/km)							
Zużycie paliwa w cyklu mieszanym (l/100 km)							

MASY I POJEMNOŚCI

Minimalna masa własna							
	Wersja 5-miejscowa	1193	1292	1326	1359		
	Wersja 7-miejscowa	1221	1321	1354	1388		
Dopuszczalna masa całkowita (DMC) zespołu pojazdów							
	Wersja 5-miejscowa	1230	1312	1335	1373		
	Wersja 7-miejscowa	1261	1342	1364	1405		
Dopuszczalna masa całkowita (DMC) pojazdu							
	Wersja 5-miejscowa	2885	2965	2985	2830		
	Wersja 7-miejscowa	3055	3140	3160	3000		
Dopuszczalna masa całkowita (DMC) pojazdu							
	Wersja 5-miejscowa	1685	1765	1785	1830		
	Wersja 7-miejscowa	1855	1940	1960	2000		
Maks. masa całkowita przyczepy hamowanej							
	Wersja 5-miejscowa	1200	1200	1200	1200		
	Wersja 7-miejscowa	1200	1200	1200	1200		

(1) Oficjalne zużycie paliwa i emisja spalin, zgodnie z obowiązującymi przepisami. (2) WLTP (światowa zharmonizowana procedura badania pojazdów lekkich; ang. Worldwide Harmonized Light Vehicles Test Procedures): nowy protokół, który w porównaniu z protokołem NEDC umożliwia uzyskanie wyników bardziej zbliżonych do wyników obserwowanych w rzeczywistych warunkach eksploatacji. Wartości emisji CO₂ są homologowane zgodnie ze standardową metodą pomiaru, określoną w obowiązujących przepisach. Metoda jest identyczna dla wszystkich producentów, co umożliwia porównanie różnych modeli. (3) Poj. całkowita / poj. użyteczna.

SKONFIGURUJ I ZAMÓW

06. WYPOSAŻENIE I OPCJE

	essential	expression	extreme	journey
NADWOZIE				
Reflektory i automatycznie włączane światła do jazdy dziennej LED z motywem Dacia	•	•	•	•
Kolor logo Dacii na czarnym grillu	Biały	Biały	Biały	Biały
Logotyp Dacia na tylnej klapie	Biały	Biały	Miedziany (Copper Brown)	Biały
Przedni/tylny zderzak	W kolorze nadwozia	W kolorze nadwozia	W kolorze nadwozia	W kolorze nadwozia
Przednie i tylne osłony podwozia (kolor)	Czarny	Szary Megalithe	Szary Megalithe	Szary Megalithe
Boczne naklejki ochronne / naklejka imitująca snorkel	Starkle®	Nowe boczne elementy ochronne Starkle®	Wzór specjalny Starkle® dla wer. extreme / •	Nowe boczne elementy ochronne Starkle®
Zewnętrzne klamki drzwi (kolor)	Czarny	W kolorze nadwozia	W kolorze nadwozia	W kolorze nadwozia
Obudowy lusterek bocznych (kolor)	Czarny	W kolorze nadwozia	Miedziany (Copper Brown)	W kolorze nadwozia
Relingi dachowe	•	-	-	-
Modułowe relingi dachowe	-	•	•	•
Dwukolorowe obręcze kół 16" Erelia	•	•	-	-
Czarne aluminiowe obręcze kół Tamia 16"	-	-	•	-
Aluminiowe obręcze kół Tamia 16"	-	-	-	•
Antena w kształcie płetwy rekina	-	•	•	•
WNĘTRZE				
Środkowa część nawiewów (kolor)	Czarny	Biały	Miedziany (Copper Brown)	Biały
Obramowania nawiewów	Szary Fog	Szary Fog	Szary Fog	Szary Fog
Klamki drzwi (kolor)	Czarny	Steel Grey	Steel Grey	Steel Grey
Tapicerowane elementy deski rozdzielczej i podłokietników w przednich drzwiach / wstawki ozdobne w podłokietnikach przednich drzwi	- / -	Tkanina / -	MicroCloud / tkanina w kolorze miedzianym (Copper Brown) z powłoką z tworzywa sztucznego	Tkanina w kolorze niebieski (Karya Deep Blue) / -
Kanapa tylna składana z oparciem dzielonym w układzie 1/3–2/3	•	•	•	•
2 niezależnie składane i wyjmowane siedzenia w 3. rzędzie (w wersji 7miejskowej)	•	•	•	•
Miękka kierownica z detalami w kolorze stalowym	-	•	•	•
Dywaniki gumowe z napisem Dacia	-	-	•	-
Dywaniki tekstylne	-	-	-	•
Ostona przestrzeni bagażowej	• (w wersji 5-miejskowej)	• (w wersji 7-miejskowej)	•	•
System mocowań akcesoriów YouClip	•	•	•	•
BEZPIECZEŃSTWO CZYNNE I BIERNE				
Przycisk My Safety do zarządzania systemami wspomagającymi prowadzenie	•	•	•	•
System zapobiegający blokowaniu kół przy hamowaniu (ABS) + asystent hamowania awaryjnego (EBA)	•	•	•	•
System wspomagania nagłego hamowania z wykrywaniem pieszych i rowerzystów	•	•	•	•
System kontroli toru jazdy (ESC) z systemem wspomagania ruszania na wzniesieniu (HSA)	•	•	•	•
Połączenie alarmowe (E-call)	•	•	•	•
Rejestrator zdarzeń/danych (wypadku)	•	•	•	•
Możliwość wyposażenia samochodu w blokadę alkoholową	•	•	•	•
Rozpoznawanie znaków drogowych z funkcją ostrzegania o nadmiernej prędkości	•	•	•	•
Ostrzeżenie o opuszczeniu pasa ruchu	•	•	•	•
System utrzymywania pasa ruchu	•	•	•	•
System wykrywania zmęczenia kierowcy	•	•	•	•
Kod QR „Rescue Code®” z przodu / z tyłu	•	•	•	•
Czołowa poduszka powietrzna kierowcy / czołowa poduszka powietrzna pasażera z możliwością dezaktywacji	•/•	•/•	•/•	•/•
Poduszki powietrzne boczne, chroniące klatkę piersiową i kurtynowe (przód + tył)	•	•	•	•
Przednie i tylne pasy bezpieczeństwa z napinaczami i ogranicznikami siły napięcia	•	•	•	•
System wspomagania przy ruszaniu pod górę	•	•	•	•
Tylne czujniki parkowania	•	•	•	•
Kamera cofania	-	•	•	-
Kamera Multiview	-	-	○	•
Przednie czujniki parkowania	-	-	•	•
System monitorowania martwego pola	-	-	•	•
System ostrzegania o zmęczeniu kierowcy i wykrywania jego senności	•	•	•	•
Funkcja automatycznego przełączania świateł mijania/drogowych	-	-	○	•
Elektrycznie sterowany hamulec postojowy oraz podłokietnik ze schowkiem i 1 gniazdem USB-C z tyłu	-	○/• (155 hybrid)	•	•

PROWADZENIE SAMOCHODU I PRZYRZĄDY

Cyfrowy czarno-biały zestaw wskaźników 3,5"	•	•	-	-
Cyfrowy zestaw wskaźników 7"	-	- / • HEV	•	•
System kontroli ciśnienia w oponach	•	•	•	•
Zestaw naprawczy do opon / koło zapasowe + podnośnik (z wyjątkiem wersji LPG i HEV)	• / o	• / o	• / o	• / o
System mocowania fotelików dziecięcych ISOFIX na skrajnych miejscach w drugim rzędzie	•	•	•	•
Elektryczne wspomaganie układu kierowniczego	•	•	•	•
System Stop & Start, tryb ECO	•	•	•	•
Karta handsfree	-	○	•	•
Czujniki deszczu i zmiernicy	•	•	•	•
Regulator i ogranicznik prędkości	•	•	•	•
System poprawiający przyczepność Extended Grip	-	-	•	-

WIDOCZNOŚĆ

Przednie światła przeciwmgłowe	-	•	•	•
Elektrycznie składane lusterka boczne	-	•	•	•
Elektrycznie składane lusterka boczne	-	-	○	•

KOMFORT

Bezprzewodowa ładowarka do smartfona	-	-	•	•
Środkowa konsola z centralnym podłokietnikiem	•	-	-	-
Wysoka środkowa konsola z centralnym podłokietnikiem i 1 gniazdem USB-C z tyłu	-	•	•	•
Ogrzewanie i klimatyzacja sterowane manualnie	•	•	-	-
Ogrzewanie i klimatyzacja sterowane automatycznie	-	○	•	•
Centralny zamek z automatyczną blokadą drzwi po rozpoczęciu jazdy	•	•	•	•
Elektrycznie sterowane szyby boczne z przodu	•	•	•	•
Elektrycznie sterowane szyby boczne z przodu z włącznikiem impulsowym (i funkcją zapobiegania przytrzaśnięciu palców) po stronie kierowcy	-	•	•	•
Elektrycznie sterowane szyby boczne z tyłu	-	•	•	•
Kierownica z regulacją w pionie i poziomie	•	•	•	•
1 gniazdo 12 V z przodu	•	•	•	•
Podgrzewane przednie fotele	-	○	○	•
Podgrzewana kierownica	-	-	○	•
Rozkładany stolik dla pasażerów drugiego rzędu siedzeń	-	-	•	•
Uchylnie szyby boczne przy trzecim rzędzie siedzeń	-	-	• (tylko w wersji 7-miejscowej)	• (tylko w wersji 7-miejscowej)

MULTIMEDIA I AUDIO

Nowy system Media Control: radio DAB ze sterowaniem przy kierownicy, gniazdo jack i 1 gniazdo USB-C, 2 głośniki, system Bluetooth® do połączenia z telefonem ze sterowaniem przy kierownicy, stały uchwyt na smartfon w desce rozdzielczej, nowa aplikacja Dacia Media Control na smartfony	•	-	-	-
Media Display: system multimedialny z 10-calowym ekranem dotykowym, cyfrowym radiem DAB, klonowaniem ekranu smartfona przez kabel USB lub bezprzewodowo przez WiFi, Bluetooth®, sterowaniem przy kierownicy, 4 głośnikami, 3 gniazdami USB-C i z przodu 1 gniazdem USB-C z tyłu konsoli środkowej	-	•	•	-
Media Nav Live: system multimedialny z 10-calowym ekranem dotykowym, nawigacją z informacjami o sytuacji na drogach w czasie rzeczywistym + system audio 3D Arkamys® z 6 głośnikami + cyfrowe radio DAB, klonowanie ekranu smartfona przez kabel USB lub bezprzewodowo przez WiFi, Bluetooth®, 3 gniazda USB-C i z przodu 1 gniazdo USB-C z tyłu konsoli środkowej	-	○	○	•
Odłączany uchwyt na telefon	-	-	•	•

- niedostępne; • standard; o dostępne w opcji; ○ opcje w pakiecie

SKONFIGURUJ I ZAMÓW

06. WYMIARY

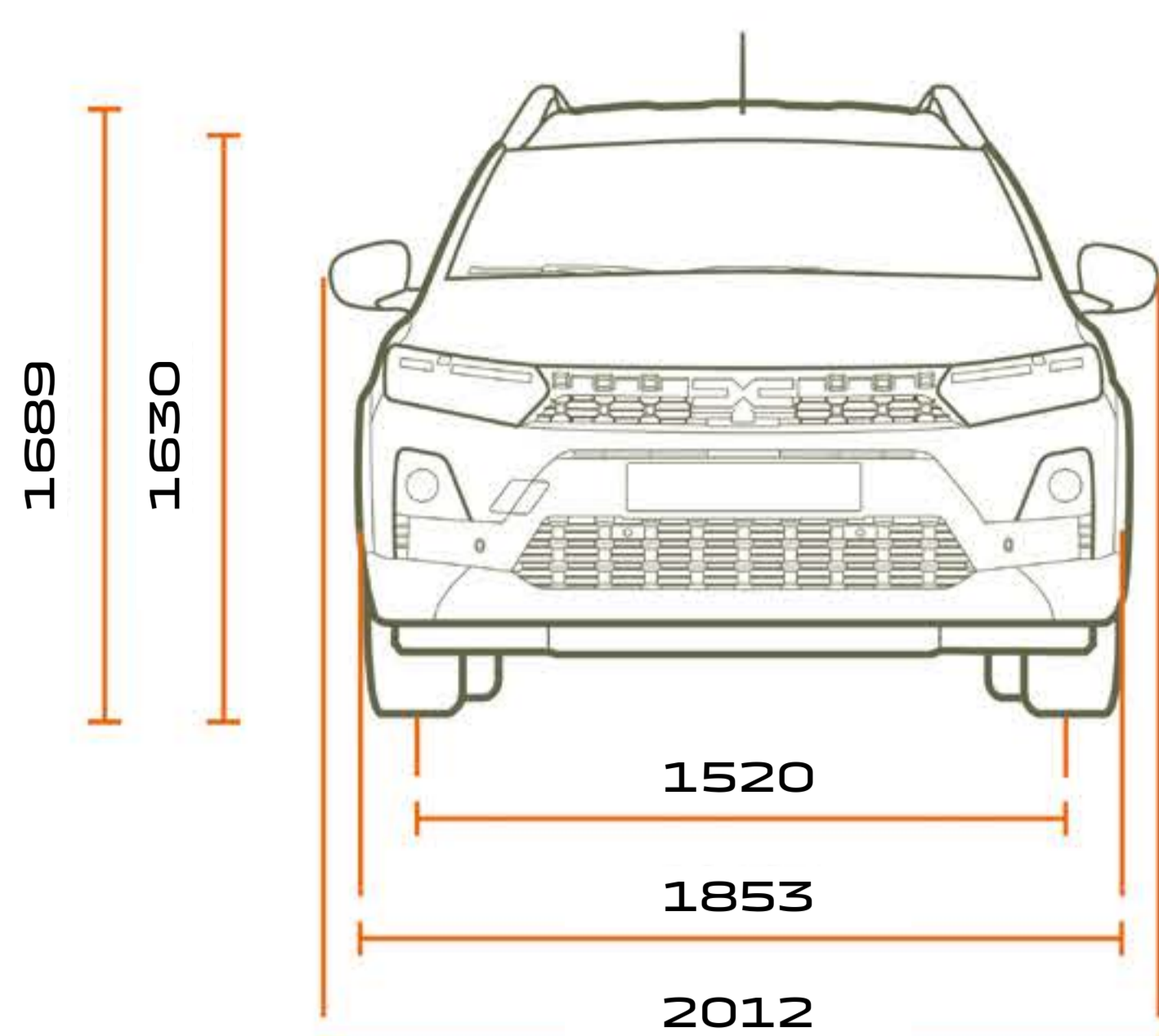

WIDOK Z PRZODU WERSJI 5- I 7MIEJSCOWEJ

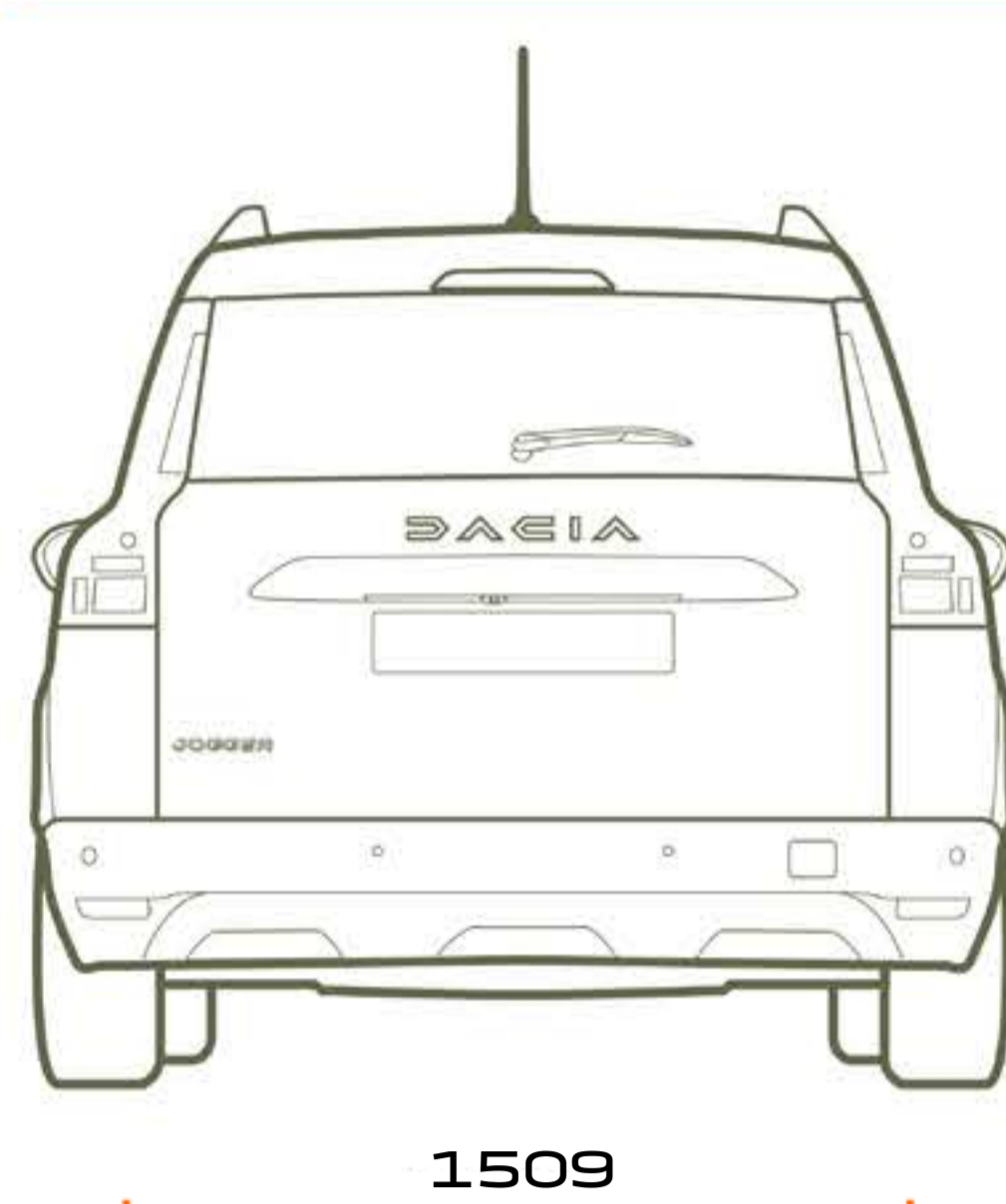

WIDOK Z TYŁU WERSJI 5- I 7MIEJSCOWEJ

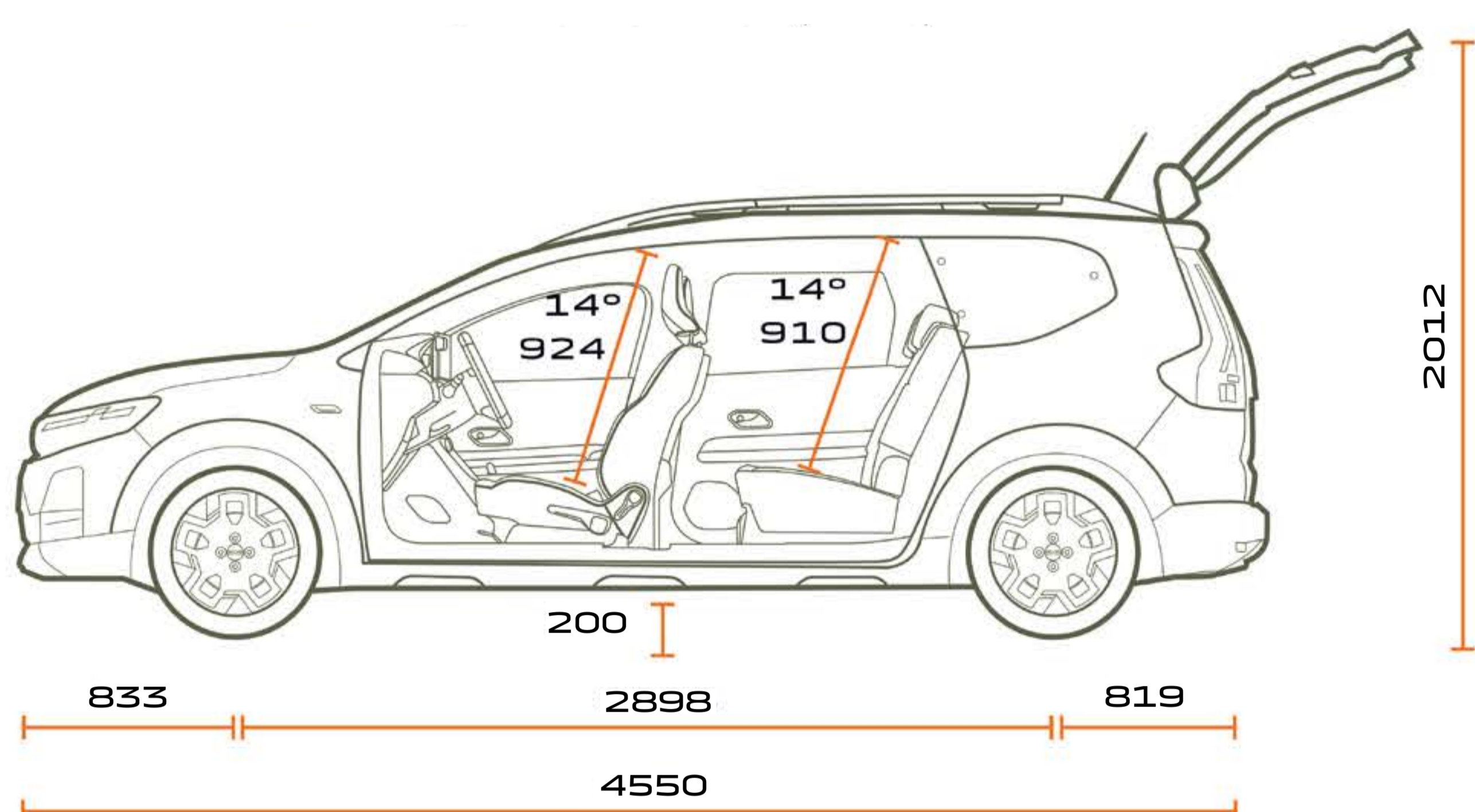

WIDOK Z BOKU WERSJI 5-MIEJSCOWEJ

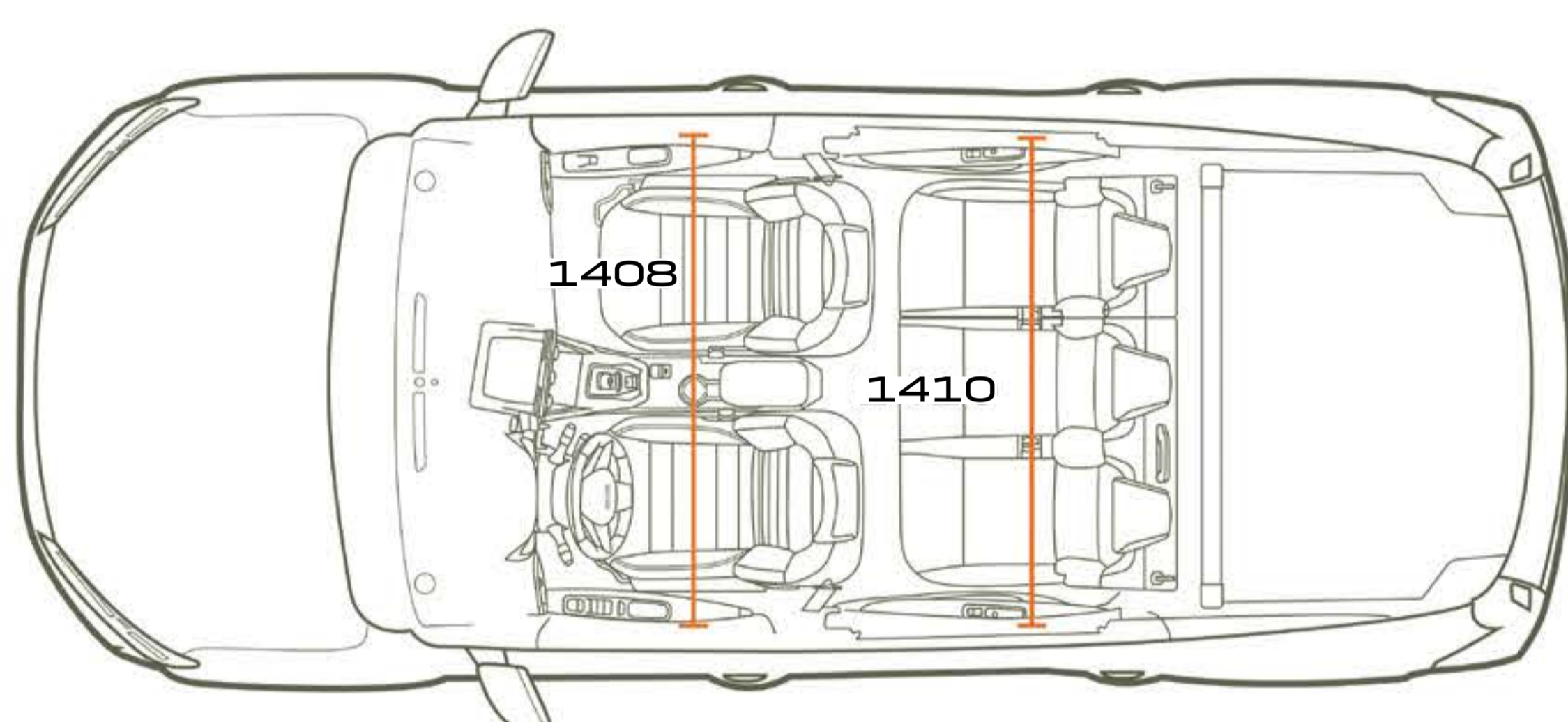

WIDOK Z GÓRY WERSJI 7-MIEJSCOWEJ

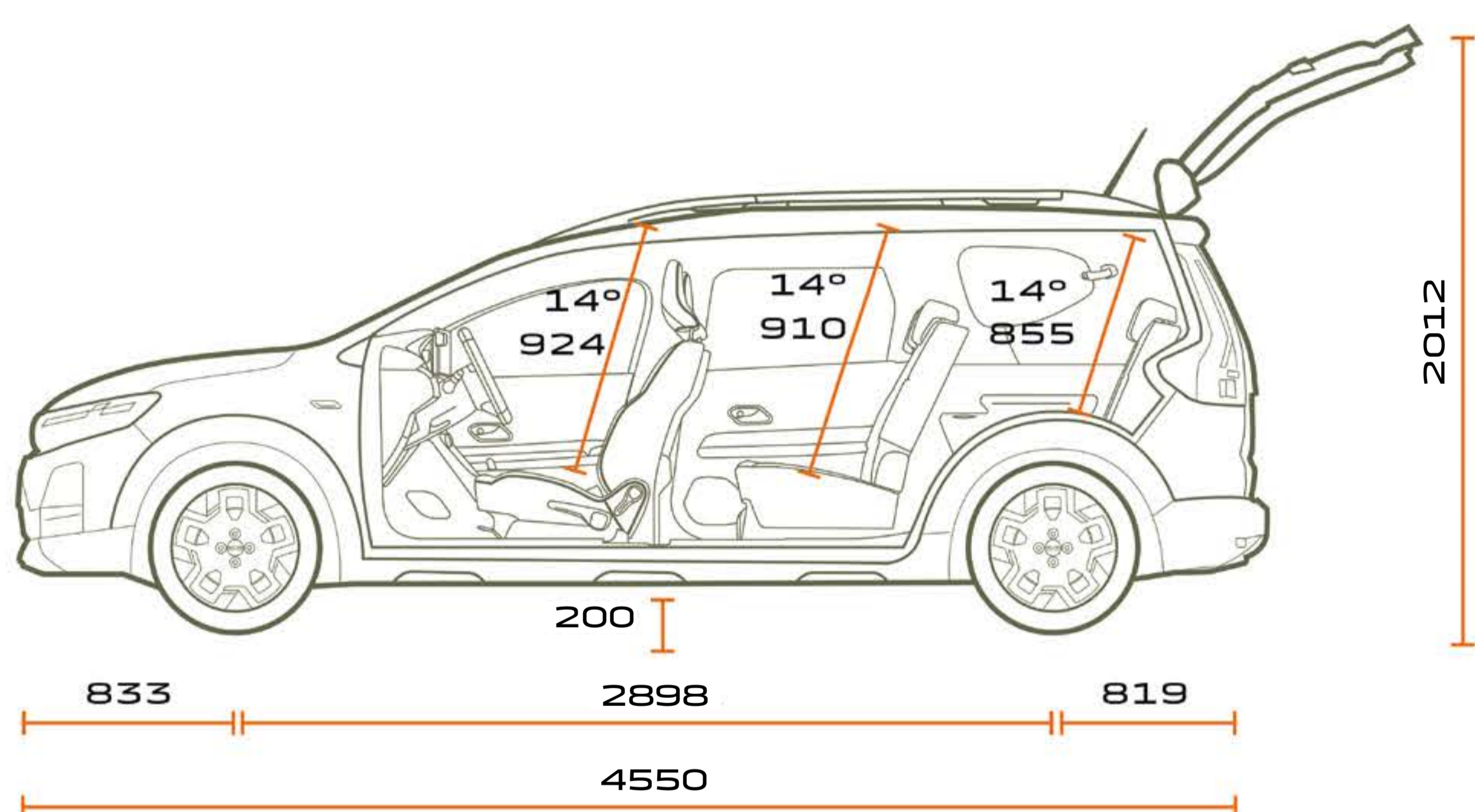

WIDOK Z BOKU WERSJI 7-MIEJSCOWEJ

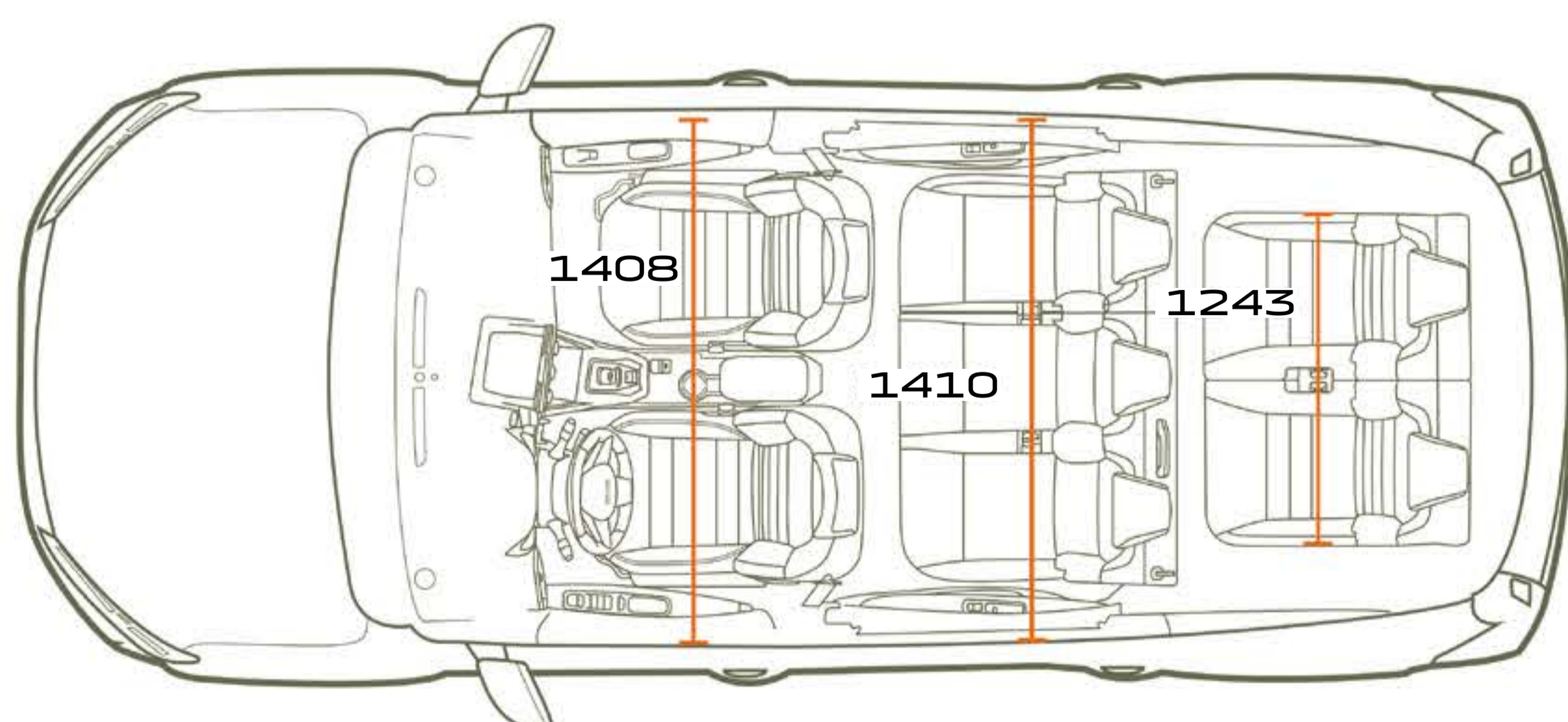

WIDOK Z GÓRY WERSJI 7-MIEJSCOWEJ

POJEMNOŚĆ BAGAŻNIKA (w dm ³ - zgodnie z normą VDA / litry)	WERSJA 5-MIEJSCOWA	WERSJA 7-MIEJSCOWA
Minimalna pojemność bagażnika – (zgodnie z normą ISO 3832)	708/829	160/212
Maksymalna pojemność bagażnika – (zgodnie z normą ISO 3832)	1819/2094	1807/2085
Drugi rząd foteli rozłożony, trzeci rząd foteli złożony	-	565/699
Drugi rząd foteli rozłożony, trzeci rząd foteli wymontowany	-	696/820

Wymiary w mm

SKONFIGURUJ I ZAMÓW

DACIA



Zostały podjęte wszelkie środki, aby zawarte w niniejszej publikacji informacje były dokładne i aktualne w dniu jej publikacji. Dokument został przygotowany w oparciu o serie próbne lub prototypy. W ramach polityki stałego ulepszania swoich produktów Dacia zastrzega sobie prawo do wprowadzania w każdej chwili zmian w odniesieniu do specyfikacji opisanych lub przedstawionych pojazdów. O zmianach tych Autoryzowani Partnerzy Dacii będą powiadamiani w możliwie najkrótszym terminie. Mogą występować pewne różnice między wersjami wprowadzonymi na rynek w poszczególnych krajach, tzn. niektóre elementy wyposażenia nie będą dostępne (w wyposażeniu seryjnym, w opcji lub w akcesoriach). Niektóre elementy wyposażenia opcjonalnego mogą się wykluczać lub być ze sobą powiązane. Nie zawsze zamieszczone zdjęcia należy łączyć z opisem wersji oferowanych na rynku polskim. W celu uzyskania najbardziej aktualnych informacji prosimy o skontaktowanie się z najbliższym Autoryzowanym Partnerem Dacii. Ze względu na ograniczenia techniczne kolory widoczne na fotografiach lub ilustracjach mogą się nieco różnić od rzeczywistych kolorów lakieru lub materiałów wykończeniowych wnętrza pojazdu. Wszelkie prawa zastrzeżone. Powielanie w jakiegokolwiek postaci oraz jakąkolwiek techniką części lub całości niniejszej publikacji bez uprzedniego pisemnego zezwolenia Dacii jest zabronione. Niniejsza broszura nie stanowi oferty sprzedaży w rozumieniu przepisów Kodeksu cywilnego.

Dacia zaleca  **Castrol**

PUBLICIS – ZDJĘCIA: S. STAUB, ©RENAULT MARKETING 3D-COMMERCE – 17.12.2025



**SKONFIGURUJ
I ZAMÓW**

**ZAREZERWUJ
JAZDĘ PRÓBNĄ**

**ZNAJDŹ
DEALERA**