

DACIA JOGGER



Rabat do 4 000 zł od ceny katalogowej na auta z rocznika 2025
zysk do 12 000 zł w finansowaniu Dacia⁽¹⁾

CENY KATALOGOWE, ROCZNIK 2025

SILNIK	liczba miejsc	essential	expression	extreme	journey/extreme+
Eco-G 120		77 900 zł	82 050 zł	89 900 zł	-
Eco-G 120 auto	5 miejsc	-	-	96 800 zł	98 950 zł
TCe 110		-	84 050 zł	91 900 zł	94 050 zł
hybrid 155		-	103 550 zł	111 400 zł	113 550 zł
Eco-G 120		82 400 zł	86 550 zł	94 400 zł	-
Eco-G 120 auto	7 miejsc	-	-	101 300 zł	103 450 zł
TCe 110		-	88 550 zł	96 400 zł	98 550 zł
hybrid 155		-	108 050 zł	115 900 zł	118 050 zł
Eco-G 100		73 900 zł	80 050 zł	84 850 zł	-
TCe 110	5 miejsc	-	84 050 zł	88 850 zł	-
hybrid 140		-	103 550 zł	108 350 zł	-
Eco-G 100			78 400 zł	84 550 zł	89 350 zł
TCe 110	7 miejsc	-	88 550 zł	93 350 zł	-
hybrid 140		-	108 050 zł	112 850 zł	117 450 zł

OFERTA SPECJALNA

- Rabat do **4 000 zł** na auta z rocznika 2025
- **DACIA FAN VOUCHER** - zyskaj **1 200 zł** rabatu na zakup kół zimowych⁽⁷⁾

DACIA FINANSOWANIE

- Rata od **824 zł** miesięcznie w Kredyt Smart Start⁽²⁾
- Kredyt Ulgowy⁽³⁾
- Leasing Dacia PROMO⁽⁴⁾

Cennik obowiązuje od 1.01.2026. Prezentowane ceny są cenami katalogowymi. Liczba aut w promocji ograniczona. Oferta ważna do wyczerpania zapasów. Szczegóły w salonach.

DACIA JOGGER



NOWA KONCEPCJA AUTA RODZINNEGO

Długość kombi, przestronność kombivana i styl solidnego SUV-a: Nowa Dacia Jogger zaskakuje i łączy w sobie najlepsze cechy auta rodzinnego, które może pomieścić od 5 do 7 osób. Wszechstronny, elegancki i przystępny cenowo nowy Jogger doskonale uosabia filozofię Dacii.



KOMFORT W KAŻDYM RZĘDZIE

Nowa Dacia Jogger dostosowuje się na bieżąco do Twoich potrzeb. Twój przyjaciel chciałby pojechać z Tobą? Możesz błyskawicznie ustawić trzymiejscową kanapę, składaną w układzie 1/3-2/3, w drugim rzędzie siedzeń i dwa indywidualnie składane i wyjmowane fotele w trzecim rzędzie.



DLA PRAGNĄCYCH UCIEC OD CODZIENNOŚCI

Zwiększony prześwit, mocno zarysowane nadkola i modułowe relingi dachowe: design Nowej Dacii Jogger podkreśla solidną konstrukcję auta, które swobodnie radzi sobie w każdym terenie i jest idealne dla rodzin prowadzących aktywny tryb życia.



NOWOCZESNE ROZWIĄZANIA

Uprzejmij sobie podróż i trafiaj zawsze bezbłędnie do celu dzięki systemowi multimedialnemu wyposażonemu we wszystkie niezbędne elementy, obejmujące – zależnie od wersji – 10-calowy dotykowy ekran, funkcję replikacji smartfona za pomocą kabla USB lub bezprzewodowo, Bluetooth® i nawigację. Idealny samochód na każdą sytuację!

DACIA JOGGER WYPOSAŻENIE

	essential	expression	extreme	journey
WYGLĄD ZEWNĘTRZNY				
Światła dzienne i mijania przednie w technologii LED	•	•	•	•
Automatycznie włączane światła mijania / wycieraczki	• / •	• / •	• / •	• / •
Zderzaki przednie i tylne	w kolorze nadwozia	w kolorze nadwozia	w kolorze nadwozia	w kolorze nadwozia
Dolne osłony zderzaków	czarne	szary megalit	szary megalit	szary megalit
Klamki zewnętrzne	czarne	w kolorze nadwozia	w kolorze nadwozia	w kolorze nadwozia
Lusterka boczne	czarne	w kolorze nadwozia	brązowo miedziane	w kolorze nadwozia
Relingi dachowe	•	-	-	-
Modułowe relingi dachowe	-	•	•	•
Antena w kształcie płetwy rekina	-	•	•	•
Stalowe obręcze kół tyłu Flexwheel 16" - wzór ERELIA	•	•	-	-
Obręcze kół ze stopu metali lekkich 16" - wzór TAMIA / TAMIA czarne	-	-	- / •	• / -
Lakier niemetalizowany / niemetalizowany specjalny	0 / 2700	0 / 2700	0 / 2700	0 / 2700
Lakier metalizowany	2700 / 2900	2700 / 2900	2700 / 2900	2700 / 2900
FOTELE I WNĘTRZE				
Tapicerka materiałowa czarna ze wstawkami w kolorze denim	•	•	-	-
Tapicerka materiałowa w kolorze denim	-	-	•	-
Tapicerka microcloud	-	-	-	•
Wstawki tekstylne na desce rozdzielczej	-	•	•	•
Kierownica pokryta skórą ekologiczną	-	•	•	•
Stoliki typu lotniczego	-	-	•	•
Roleta do bagażnika (5 m. / 7 m.)	• / -	• / •	• / •	- / •
Dywaniki gumowe z topograficznym wzorem	-	-	•	-
BEZPIECZEŃSTWO CZYNNE I BIERNE				
ABS z układem wspomagania nagłego hamowania AFU	•	•	•	•
Aktywny system wspomagania nagłego hamowania AEBS	•	•	•	•
System kontroli toru jazdy ESC z systemem wspomagania jazdy pod górę HSA	•	•	•	•
Extended Grip	-	-	•	-
System kontroli pasa ruchu (LDW)	•	•	•	•
System utrzymania pasa ruchu (LKA)	•	•	•	•
System kontroli zmęczenia i uwagi kierowcy (DDAM)	•	•	•	•
System rozpoznawania znaków drogowych z ostrzeganiem o nadmiernej prędkości (ISA)	•	•	•	•
System kontroli martwego pola BSW	-	-	•	•
Połączenie alarmowe (eCall)	•	•	•	•
"My Safety" - możliwość personalizacji systemów bezpieczeństwa	•	•	•	•
"E-Save" - (tylko w wersji HYBRID 155)	-	•	•	•
Czołowa poduszka powietrzna kierowcy i pasażera z możliwością dezaktywacji	•	•	•	•
Boczne poduszki powietrzne z przodu	•	•	•	•
Poduszki kurtynowe	•	•	•	•
Pasy bezpieczeństwa z napinaczami pirotechnicznymi w 1 i 2 rzędzie	•	•	•	•
System mocowania fotelików Isofix na 2 bocznych miejscach drugiego rzędu	•	•	•	•
System kontroli ciśnienia w oponach	•	•	•	•
Zestaw do naprawy uszkodzenia opony (nieдоступny dla wersji z kołem zapasowym)	•	•	•	•
Koło zapasowe*	700*	700*	700*	-

*nieдоступne dla wersji Eco-G (benzyna+LPG) oraz hybrid 155

DACIA JOGGER WYPOSAŻENIE

essential expression extreme journey

WIDOCZNOŚĆ

Światła przeciwmgłowe	-	•	•	•
Lusterka boczne sterowane manualnie	•	-	-	-
Lusterka boczne sterowane elektrycznie	-	•	•	•
Wycieraczki automatyczne	-	•	•	•

PROWADZENIE

Elektryczne wspomaganie układu kierowniczego	•	•	•	•
Start & Stop / Tryb ECO	•/•	•/•	•/•	•/•
Komputer pokładowy / Wyświetlacz TFT 3,5"	•/•	•/•	•/•	•/•
Cyfrowy, kolorowy zespół zegarów 7" (expression tylko hybrid 155)	-	-/•	•	•
Ogranicznik / Regulator prędkości	•/•	•/•	•/•	•/•
System wspomagania parkowania tyłem	•	•	•	•
System wspomagania parkowania przodem	-	-	•	•
Kamera cofania	-	•	•	•
Multiview Kamera	-	-	P	•
Automatyczny hamulec postojowy (expression tylko hybrid 155)	-	-/•	•	•

KOMFORT

Elektrycznie sterowane szyby przednie	•	•	•	•
Elektrycznie sterowane szyby tylne	-	•	•	•
Uchylane okno w 3 rzędzie (wersja 7-miejscowa)	-	-	•	•
Centralny zamek drzwi, zdalnie sterowany falami radiowymi	•	•	•	•
Karta Keyless Entry	-	P	•	•
Klimatyzacja manualna	•	•	-	-
Klimatyzacja automatyczna	-	P	•	•
Konsola centralna z podłokietnikiem i schowkiem	-	•	•	•
Kierownica regulowana na wysokość / głębokość	•/•	•/•	•/•	•/•
Kierownica pokryta skórą ekologiczną	-	•	•	•
Fotel kierowcy z regulacją wysokości / podłokietnik ⁽¹⁾	•/-	•/•	•/•	•/•
Fotele przednie podgrzewane	-	700	P	•

MULTIMEDIA

Media Control: radio DAB z przyciskami sterowania przy kierownicy, wyświetlanie informacji na ekranie komputera pokładowego, stały uchwyt smartfona na desce rozdzielczej, 2 przednie głośniki, gniazdo USB, Bluetooth®, aplikacja mobilna Dacia Media Control	•	-	-	-
Nowy Media Display 10": ekran dotykowy 10", radio DAB, replikacja ekranu smartfona przez USB, 1 gniazdo USB, Bluetooth®, 4 głośniki, system kompatybilny z Apple CarPlay™ i Android Auto™	-	•	•	-
Nowy Media Nav: nawigacja online, ekran dotykowy 10", radio DAB, replikacja ekranu smartfona przez USB, 2 gniazda USB, Bluetooth®, 6 głośników, system kompatybilny z Apple CarPlay™ i Android Auto™, 8-letnia subskrypcja mapy	-	1600	1600	•
Zdejmowany uchwyt do smartfona	-	-	•	•

PAKIETY

Pakiet KOMFORT HEV klimatyzacja automatyczna bezkluczkowy dostęp Keyless Entry	-	2000	-	-
Pakiet KOMFORT klimatyzacja automatyczna bezkluczkowy dostęp Keyless Entry automatyczny hamulec postojowy	-	2500	-	-
Pakiet ZIMOWY przednie fotele podgrzewane podgrzewana kierownica	-	-	1200	-
Pakiet DRIVE lusterka sterowane i składane elektrycznie, podgrzewane funkcja automatycznej zmiany świateł drogowych na mijania (AHL) system Multiview kamera	-	-	1400	-

• = seryjne P = element pakietu - = niedostępne ceny opcji w zł

(1) - niedostępny w przypadku zamówienia pakietu z konsolą centralną z podłokietnikiem i schowkiem

Niektóre opcje wymagają zamówienia dodatkowego wyposażenia opcjonalnego lub wykluczają się wzajemnie. Szczegóły u Autoryzowanych Partnerów Dacii.

DACIA JOGGER DANE TECHNICZNE

	Eco-G 120	Eco-G 120 auto	TCe 110	hybrid 155
SILNIKI				
Rodzaj paliwa	benzyna + LPG	benzyna + LPG	benzyna	benzyna elektryczny
Norma emisji spalin	Euro 6e B1S	Euro 6e B1S	Euro 6e B1S	Euro 6e B1S
Typ skrzyni biegów	manualna 6-biegowa	automatyczna dwusprzęgłowa 6-biegowa	manualna 6-biegowa	automatyczna Multi-mode
Pojemność skokowa (cm ³)	1 199	1 199	999	1 789
Liczba cylindrów / zaworów	3 / 12	3 / 12	3 / 12	4 / 16
Moc maksymalna (układ hybrydowy) w kW CEE (KM DIN)	116 kW (157 KM)			
Maksymalna moc w kW CEE (KM DIN) przy (obr./min.)	LPG: 90 (122) przy 4 500 - 5 000 Ben: 84 (114) przy 4 500 - 5 750	LPG: 90 (122) przy 4 500 - 5 000 Ben: 84 (114) przy 4 500 - 5 750	81 (110) przy 5 000- 5 250	80 kW (108KM) E-Motor = 36 kW (49 KM) HSG = 15 kW
Maksymalny moment obrotowy Nm CEE (m.kg) przy (obr./min.)	LPG: 197 przy 1 750 - 3 750 Ben: 190 przy 2 000 - 4 000	LPG: 197 przy 1 750 - 3 750 Ben: 190 przy 2 000 - 4 000	200 przy 2 900 - 3 500	172 przy 3 000 205 przy 7 000
Rodzaj wtrysku	benzyna bezpośredni/LPG pośredni	benzyna bezpośredni/LPG pośredni	bezpśredni	wielopunktowy
System STOP&START	serwicznie	serwicznie	serwicznie	
AKUMULATOR TRAKCYJNY				
Typ	nd	nd	nd	litowo-jonowy
Napięcie / Pojemność	nd	nd	nd	200 V / 1,4 kWh
OSIĄGI				
Prędkość maksymalna (km/h)	180	180	180	180
0 - 100 km/h (s) 5-m / 7-m.	LPG: 10,9 / 11,0 Ben: 11,9 / 12,0	LPG: 10,4 / 10,7 Ben: 11,4 / 11,7	10,5 / 11,2	8,9-9,0
Emisja CO₂ (g/km)⁽²⁾				
Cykl mieszany (l/100 km)	LPG: 7,3-7,4 Ben: 5,8-5,9	LPG: 7,5-7,6 Ben: 6,0-6,1	5,7-5,8	4,5-4,6
Emisja CO ₂ (g/km)	LPG: 119-121 Ben: 133-134	LPG: 121-123 Ben: 137-138	129-131	103-104
Pojemność zbiornika paliwa (l)	LPG: całkowita pojemność/ pojemność napełniania: 50/40 Ben: 50	LPG: całkowita pojemność/ pojemność napełniania: 50/40 Ben: 50	50	50
MASY (kg)				
masa własna min (kg) 5-m / 7-m	1292 / 1321	1326 / 1354	1193 / 1221	1359 / 1388
ładowność (kg) 5-m / 7-m	453-473 / 598-619	450-459 / 596-606	455-492 / 594-634	457-471 / 595-612
dopuszczalna masa całkowita (kg) 5-m / 7-m	1765 / 1940	1785 / 1960	1685 / 1855	1830 / 2000
maksymalna masa całkowita przyczepy z hamulcem (kg)	1200	1200	1200	1000
BAGAŻNIK				
Pojemność bagażnika do wysokości rolety w dm ³ (wg normy VDA) 5-m. / 7-m.	708/160	708/160	708/160	708/160
Pojemność bagażnika do wysokości oparcia w dm ³ (wg normy VDA) 5-m. / 7-m.	607/506	607/506	607/506	607/506

Zużycie paliwa w cyklu mieszanym dla różnych wersji modelu Jogger wynosi od 4,5 do 7,4 l/100km, a emisja CO₂ od 103 do 134 g/km. W/w wartości określone zostały na podstawie pomiarów w cyklu WLTP (zgodnie z Rozporządzeniem (UE) 2017/1151, ze zmianami). Stan na dzień 03.12.2025.

Zużycie paliwa oraz emisja CO₂ w spalinach konkretnego pojazdu w rzeczywistych warunkach drogowych może różnić się od podanych wyników pomiarów, gdyż na wartości te wpływają m.in. takie czynniki jak: masa pojazdu (zależna od liczby pasażerów i obciążenia, a także od zainstalowanego wyposażenia dodatkowego), jego stan techniczny (np.: ciśnienie w oponach), umiejętności i zachowania kierowcy oraz warunki drogowe (natężenie ruchu, stan nawierzchni, itp.).

Koncern Renault w ramach programu Driving ECO2 wyposaża swoje samochody w rozwiązania, które pomagają kierowcy aktywnie wpływać na ekonomiczną i ekologiczną jazdę i tym samym przyczyniają się do ochrony środowiska. Samochody Koncernu Renault budowane są również, zgodnie z przepisami dotyczącymi wymogów ochrony środowiska, z wykorzystaniem części i materiałów pochodzących z odzysku i recyklingu. Szczegółowe informacje dotyczące spełniania wymogów ochrony środowiska znajdują się na dacia.pl i u Autoryzowanych Partnerów Dacii.

DACIA JOGGER DANE TECHNICZNE

Eco-G 100

TCe 110

hybrid 140

SILNIKI

Rodzaj paliwa	benzyna + LPG	benzyna	benzyna	elektryczny
Norma emisji spalin	Euro 6	Euro 6	Euro 6	
Typ skrzyni biegów	manualna 6-biegowa	manualna 6-biegowa	automatyczna Multi-mode	
Pojemność skokowa (cm ³)	999	999	1 598	-
Liczba cylindrów / zaworów	3 / 12	3 / 12	4 / 16	-
Moc maksymalna (układ hybrydowy) w kW CEE (KM DIN)	104 kW (140 KM)			
Maksymalna moc w kW CEE (KM DIN) przy (obr./min.)	LPG: 74 (100) przy 4 600 - 5 000 Ben: 67 (90) przy 4 800 - 5 000	81 (110) przy 5 000- 5 250	69 kW (94KM)	E-Motor = 36 kW (49 KM) HSG = 15 kW
Maksymalny moment obrotowy Nm CEE (m.kg) przy (obr./min.)	LPG: 170 przy 2 000 - 3 500 Ben: 160 przy 2 100 - 3 750	200 przy 2 900 - 3 500	148 przy 3 200	205
Rodzaj wtrysku	wielopunktowy	bezpośredni	wielopunktowy	
System STOP&START	seryjnie	seryjnie	seryjnie	

AKUMULATOR TRAKCYJNY

Typ	nd	nd	litowo-jonowy
Napiecie / Pojemność	nd	nd	230 v / 1,2 kWh

OSIĄGI

Prędkość maksymalna (km/h)	LPG: 175 Ben: 172	180	167
0 - 100 km/h (s) 5-m. / 7-m.	LPG: 12,3 / 13,0 Ben: 12,5 / 13,2	10,5 / 11,2	10,0

EMISJA CO₂ (g/km)²

Cykl mieszany (l/100 km)	LPG: 7,7-7,8 Ben: 6,0-6,1	5,7-5,8	4,7-4,8
Emisja CO ₂ (g/km)	LPG: 118-120 Ben: 135-137	129-131	105-107
Pojemność zbiornika paliwa (l)	LPG: całkowita pojemność / pojemność napełnienia: 50/40 Ben: 50	50	50

MASY (kg)

masa własna min (kg) 5-m / 7-m	1223 / 1252	1176 / 1205	1357 / 1385
ładowność (kg) 5-m / 7-m	501-462 / 637-598	519-462 / 657-598	451-468 / 606-585
dopuszczalna masa całkowita (kg) 5-m / 7-m	1724 / 1889	1695 / 1862	1825 / 1995
maksymalna masa całkowita przyczepy z hamulcem (kg)	1200	1200	750

BAGAŻNIK

Pojemność bagażnika w dm ³ (wg normy VDA) 5-m. / 7-m.	607 / 160	607 / 160	607 / 160
------------------------------------------------------------------	-----------	-----------	-----------

Zużycie paliwa w cyklu mieszanym dla różnych wersji modelu Jogger wynosi od 4,7 do 4,8 l/100km, a emisja CO₂ od 105 do 137 g/km. W/w wartości określone zostały na podstawie pomiarów w cyklu WLTP (zgodnie z Rozporządzeniem (UE) 2017/1151, ze zmianami). Stan na dzień 10.04.2024.

Zużycie paliwa oraz emisja CO₂ w spalinach konkretnego pojazdu w rzeczywistych warunkach drogowych może różnić się od podanych wyników pomiarów, gdyż na wartości te wpływają m.in. takie czynniki jak: masa pojazdu (zależna od liczby pasażerów i obciążenia, a także od zainstalowanego wyposażenia dodatkowego), jego stan techniczny (np.: ciśnienie w oponach), umiejętności i zachowania kierowcy oraz warunki drogowe (natężenie ruchu, stan nawierzchni, itp.).

Koncern Renault w ramach programu Driving ECO2 wyposaża swoje samochody w rozwiązania, które pomagają kierowcy aktywnie wpływać na ekonomiczną i ekologiczną jazdę i tym samym przyczyniają się do ochrony środowiska. Samochody Koncernu Renault budowane są również, zgodnie z przepisami dotyczącymi wymogów ochrony środowiska, z wykorzystaniem części i materiałów pochodzących z odzysku i recyklingu. Szczegółowe informacje dotyczące spełniania wymogów ochrony środowiska znajdują się na dacia.pl i u Autoryzowanych Partnerów Dacii.

DACIA JOGGER WYMIARY

5-miejsc

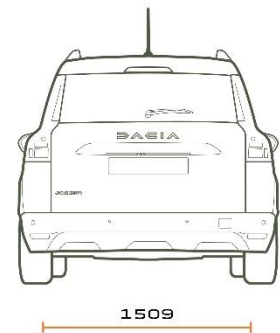
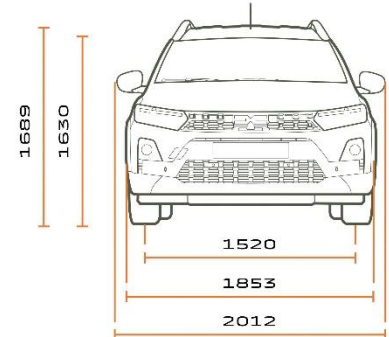
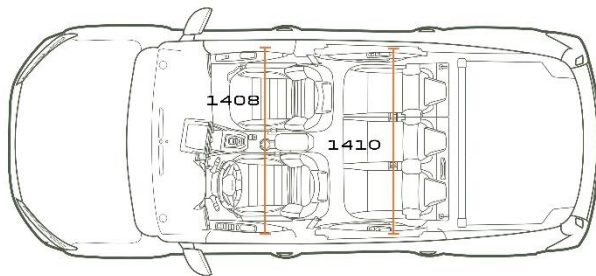
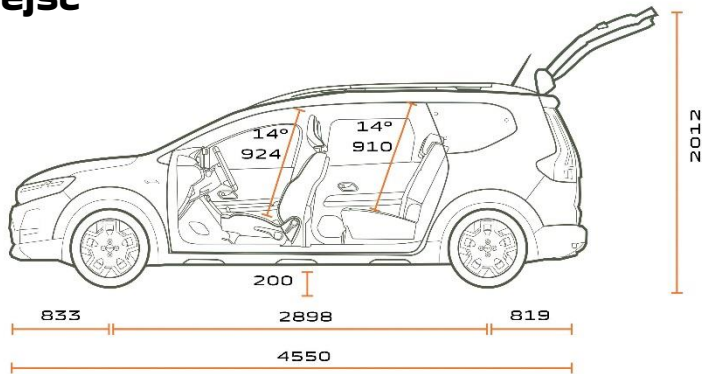

7-miejsc

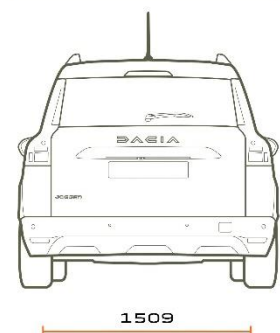
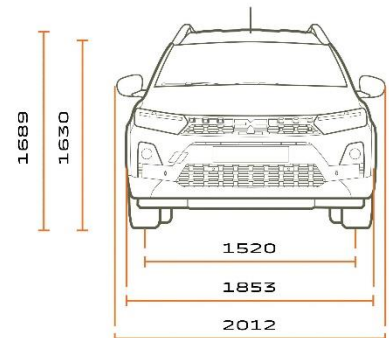
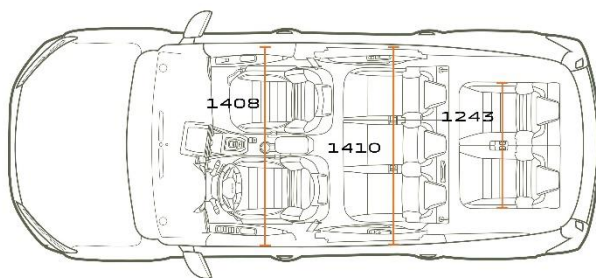
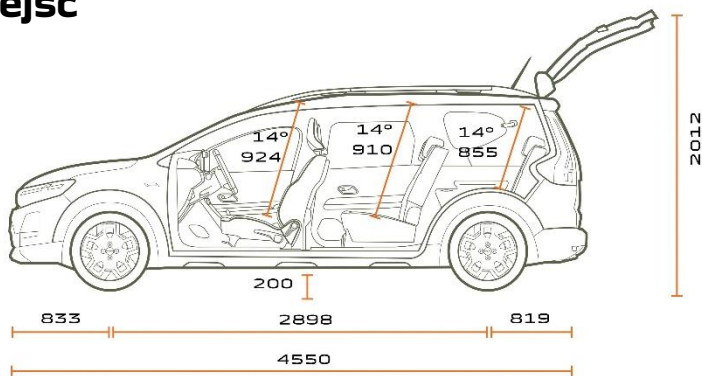

GAMA AKCESORIÓW



JOGGER



KUFER DACHOWY DACIA 480L

1569 PLN

7711574057

STOPNIE BOCZNE*

1349 PLN

8201741626

**POKROWIEC NA WYJMOWANE
FOTELE**

1169 PLN

873708679R



**BAGAŻNIKI
ROWEROWE JUŻ OD**

909 ZŁ

Cena brutto za uchwyt rowerowy Peruzzo. Oferta ważna do końca września 2024 lub do wyczerpania zapasów. Zdjęcie użyte w ulotce służy do celów poglądowych i może się różnić od rzeczywistego wyglądu produktu. Aby poznać pełną ofertę bagażników rowerowych skontaktuj się ze sprzedawcą w najbliższym Autoryzowanym Serwisie Dacia.



SKLEP.DACIA.PL

* koszt montażu wg stawek Dealera

PREZENTOWANE W ULOTCE ZDJĘCIA AKCESORIÓW MAJĄ CHARAKTER POGŁĄDOWY. KOLORY I NIEKTÓRE ZEWNĘTRZNE LUB ZEWNĘTRZNE ELEMENTY MOGĄ RÓŻNIĆ SIĘ OD RZECZYWISTYCH. PODANE CENY PAKIETÓW ORAZ AKCESORIÓW TO CENA BRUTTO BEZ KOSZTÓW MONTAŻU. PARAMETRY I SPECYFIKACJA AKCESORIÓW, CENY ORAZ KOSZT USŁUG SERWISOWYCH SĄ AKTUALIZOWANE I ULEGAJĄ ZMIANOM. PODANE W ULOTCE INFORMACJE NIE STANOWIĄ OFERTY W ROZUMIENIU art. 66 I KOLEJNYCH KODEKSU CYWILNEGO. NABYCIE AKCESORIÓW, OKREŚLENIE ICH WŁAŚCIWOŚCI I SPECYFIKACJI NASTĘPUJE W INDYWIDUALNIE ZAWIERANEJ UMOWIE Z AUTORYZOWANYM PARTNEREM DACII. WSZYSTKIE SZCZEGÓŁY ORAZ DOSTĘPNOŚĆ AKCESORIÓW DO SPRAWDZENIA U AUTORYZOWANEGO PARTNERA DACII.

DACIA
PO PROSTU W PUNKT

DACIA JOGGER INFORMACJA PRAWNA

Niniejsza oferta jest wyłącznie informacją handlową i nie stanowi oferty w rozumieniu przepisów kodeksu cywilnego. Czas promocji i liczba samochodów objętych promocją ograniczone. Podane ceny obejmują podatek VAT (23%). Niniejszy cennik anuluje wszystkie poprzednie edycje. Dane techniczne mogą ulec zmianie w zależności od wyposażenia samochodu.

- (1) Zysk do 12 000 zł dla modelu Dacia Jogger wyprodukowanego w 2025 roku zakupionego w ramach Dacia Finansowanie liczony jako maksymalna różnica od ceny katalogowej. Na różnicę składa się rabat 4 000 zł oraz dodatkowy rabat MFS 7% liczony od ceny katalogowej, przyznawany z tytułu finansowania. Przykładowo, cena katalogowa Dacia Jogger Extreme+ hybrid 140 7-miejsc to 117 450 zł. Cena dla Dacia Jogger Extreme+ hybrid 140 7-miejsc z rocznika 2025 zakupionego w ramach Dacia Finansowanie wynosi 104 948 zł. Oferta obowiązuje do samochodów zamówionych i zarejestrowanych do 31.03.2026 r. jednak nie dłużej niż do wyczerpania zapasów. Dostępność pojazdu może się różnić w zależności od dostępności u Autoryzowanego Partnera (lista Autoryzowanych Partnerów dostępna jest na dacia.pl). Szczegóły u Autoryzowanych Partnerów i na www.dacia.pl. Rabat kwotowy 4 000 zł od ceny katalogowej dotyczy samochodów z silnikiem Eco-G 100, TCe 110, hybrid 140. Na pozostałe silniki obowiązuje rabat kwotowy od ceny katalogowej 2 000 zł.
- (2) RRSO dla Kredytu Dacia Smart Start wynosi 10,77% dla następującego reprezentatywnego przykładu: cena katalogowa auta 73 900,00 zł; rabat dla rocznika produkcji 2025: 9 173,00 zł, cena auta po rabacie, finansowana: 64 727,00 zł, okres 61 miesięcy, wpłata własna 12045,69 zł, oprocentowanie stałe nominalne w skali roku 7,49%, finansowane: prowizja bankowa: 2 000,00 zł i ubezpieczenie kredytobiorcy: 3 713,87 zł, umowa serwisowa: 5 599,00 zł. Miesięczna rata kredytowa 824,06 zł. Ostatnia rata 33 204,95 zł. Całkowita kwota kredytu: 58 280,31 zł. Całkowita kwota do zapłaty: 82 648,60 zł. Stan na dzień 19.01.2026. Kredyt oferowany jest przez RCI Banque S.A. Oddział w Polsce (Mobilize Financial Services) i dostępny u pośredników kredytowych wykonujących czynności faktyczne związane z zawieraniem umów kredytowych na podstawie umowy z RCI Banque S.A. Oddział w Polsce z siedzibą w Warszawie. Mobilize Financial Services to marka handlowa dla RCI Banque S.A. Oddział w Polsce i RCI Leasing Polska Sp. z o.o.
- (3) RRSO dla Kredytu Dacia Ulgowego wynosi 11,38% dla następującego reprezentatywnego przykładu: cena auta 82 000,00 zł, okres 60 miesięcy, wpłata własna 13 911,00 zł, oprocentowanie stałe nominalne w skali roku 6,99%, finansowane: prowizja bankowa: 2 000,00 zł i ubezpieczenie kredytobiorcy: 3 998,73 zł. Miesięczna rata kredytowa 1 385,44 zł. Całkowita kwota kredytu: 63 985,60 zł. Całkowita kwota do zapłaty: 83 126,60 zł. Stan na dzień 19.01.2025 r. Kredyt oferowany jest przez RCI Banque S.A. Oddział w Polsce i dostępny u pośredników kredytowych wykonujących czynności faktyczne związane z zawieraniem umów kredytowych na podstawie umowy z RCI Banque S.A. Oddział w Polsce z siedzibą w Warszawie.
- (4) Szczegółowe warunki leasingu Leasing Dacia Promo oferowanego przez RCI Leasing Polska Sp. z o.o. (Mobilize Financial Services) dostępne u Autoryzowanych Partnerów Dacia. Zawarcie umowy leasingu uzależnione jest od posiadania zdolności leasingowej. Mobilize Financial Services to marka handlowa dla RCI Banque S.A. Oddział w Polsce i RCI Leasing Polska Sp. z o.o.

Stan oferty na dzień 31.12.2025 r. Szczegóły w salonach Dacii.

Kredyty oferowane są przez RCI Banque S.A. Oddział w Polsce (Mobilize Financial Services) i dostępne u pośredników kredytowych wykonujących czynności faktyczne związane z zawieraniem umów kredytowych na podstawie umowy z RCI Banque S.A. Oddział w Polsce z siedzibą w Warszawie. Mobilize Financial Services to marka handlowa dla RCI Banque S.A. Oddział w Polsce i RCI Leasing Polska Sp. z o.o.

Podane ceny obowiązują przy stanie prawnym na dzień publikacji. Renault Polska Sp. z o.o. / Sprzedający zastrzega możliwość zmiany ceny w każdym czasie w przypadku zmiany przepisów prawnych, w tym w szczególności zmian w przepisach podatkowych mogących mieć wpływ na wysokość ceny pojazdu. W takim przypadku, Kupujący – Konsument ma prawo odstąpić od umowy sprzedaży, zgodnie z postanowieniami Ogólnych warunków Sprzedaży. Szczegóły w salonach Dacii.