

# DACIA DUSTER





# PARA NÓS, PESSOAS REAIS

O Novo Dacia Duster vai mais longe: mais robusto, mais todo o terreno, mais tecnológico, tanto no exterior como a bordo. Acompanha-o para todo o lado, na sua vida do dia a dia ou nas suas escapadinhas, graças à conectividade e desempenhos 4x4 reforçados e aos novos equipamentos exclusivos. Com a sua nova versão híbrida, é também mais eco-inteligente do que nunca.



---

**MOTOR 140 CV  
FULL HYBRID**

---

**VERSÃO 4x4 COM  
SELETOR DE MODO**

---

**ECRÃ TÁTIL  
DE 10" CONECTADO**

---

**ATÉ 8 PONTOS DE  
FIXAÇÃO YOUCLIP**



# **MENU INTERATIVO**

**01. DESIGN**

**02. PRAZER DE CONDUÇÃO**

**03. CONECTIVIDADE**

**04. HABITABILIDADE**

**05. AJUDAS À CONDUÇÃO**

**06. ESPECIFICAÇÕES  
TÉCNICAS**



# O SUV ICÓNICO REINVENTADO

O Dacia Duster continua a sua história de sucesso e mostra-se cada vez mais versátil com o seu design icónico e excelentes capacidades todo o terreno. As proteções laterais e as cavas das rodas em Starkle® denunciam um carácter de SUV bem equilibrado. Muito prático para as viagens de aventura, está equipado com barras de tejadilho modulares.

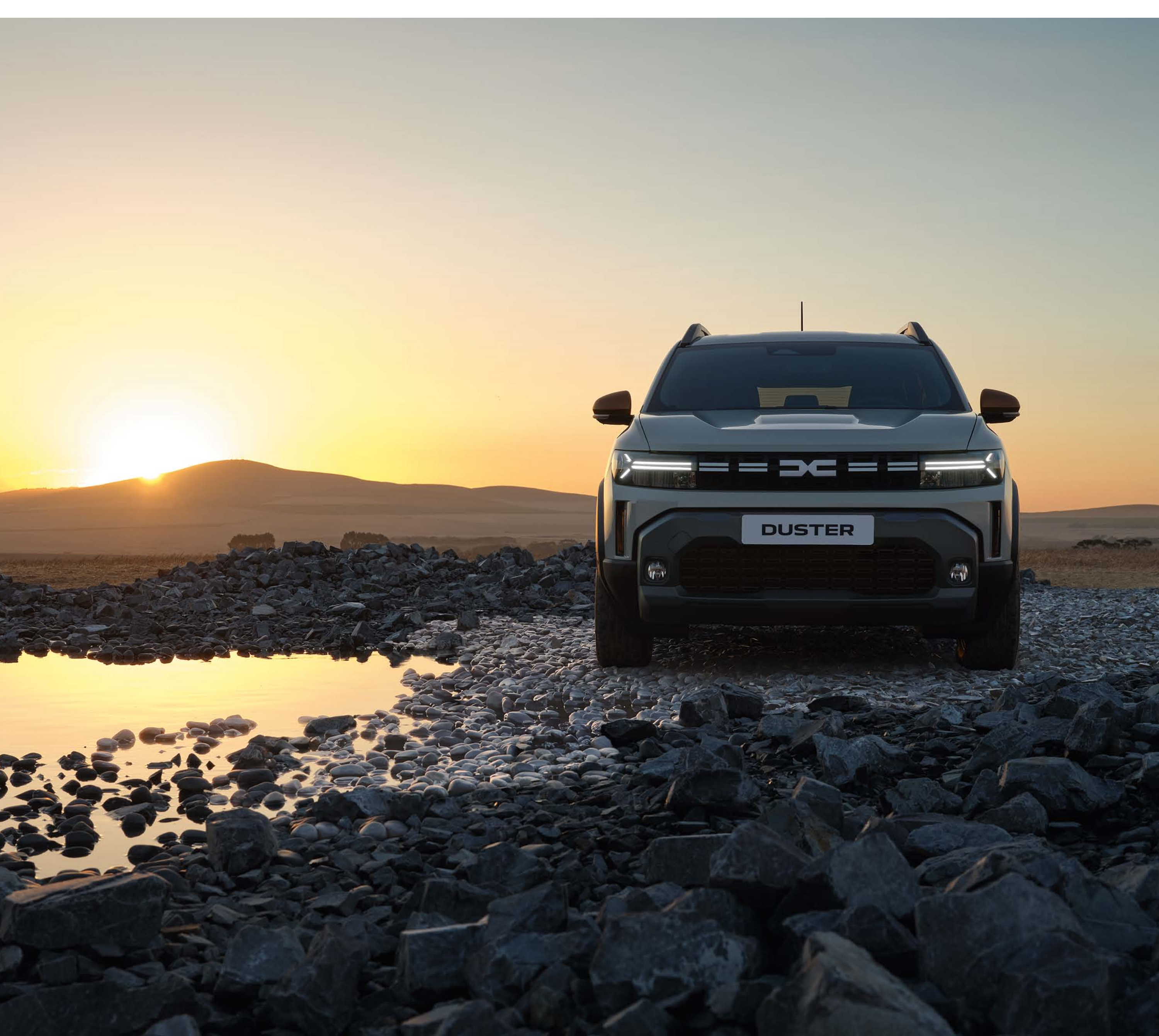

Assinatura luminosa em Y





# NOVA EXPERIÊNCIA NO INTERIOR

Para o interior do seu SUV de referência, a Dacia privilegiou a ergonomia, o design e o bem-estar a bordo. O condutor dispõe de um ecrã central de 10", cuidadosamente orientado para facilitar o acesso. O painel de instrumentos digital de 7" personalizável permite manter as informações de condução sob os seus olhos.



O novo design do volante torna a condução mais confortável e facilita o acesso a bordo. Em termos de estilo, a nova identidade gráfica dos faróis em forma de Y repete-se nos apoios de braço dos painéis de porta e nas saídas de ar, em Castanho Cobre na versão Extreme e Cinzento Megalith na versão Journey.



Na versão Extreme, estofos laváveis em TEP MicroCloud

[CONFIGURAR E ENCOMENDAR](#)

[MENU](#) ^



## DISPONÍVEL EM VERSÃO HÍBRIDA

Pela primeira vez, o Novo Dacia Duster está equipado com um motor full hybrid que desenvolve uma potência de 140 cv. Tire o máximo partido de uma versão dinâmica, sem restrições de carga. Em ambiente urbano, poderá realizar até 80 % das suas viagens em modo totalmente elétrico e reduzir o consumo de combustível\* até 40 %. Este motor híbrido está associado a uma inovadora caixa de velocidades automática sem embraiagem que torna a condução ainda mais confortável.



O Novo Duster está igualmente disponível com os motores ECO-G 100 de dupla carburação gasolina/GPL, bem como com as versões TCe 130 a gasolina 4x2 e 4x4 assistidas com um sistema micro-híbrido para otimizar o consumo nas fases de condução que consomem mais energia.

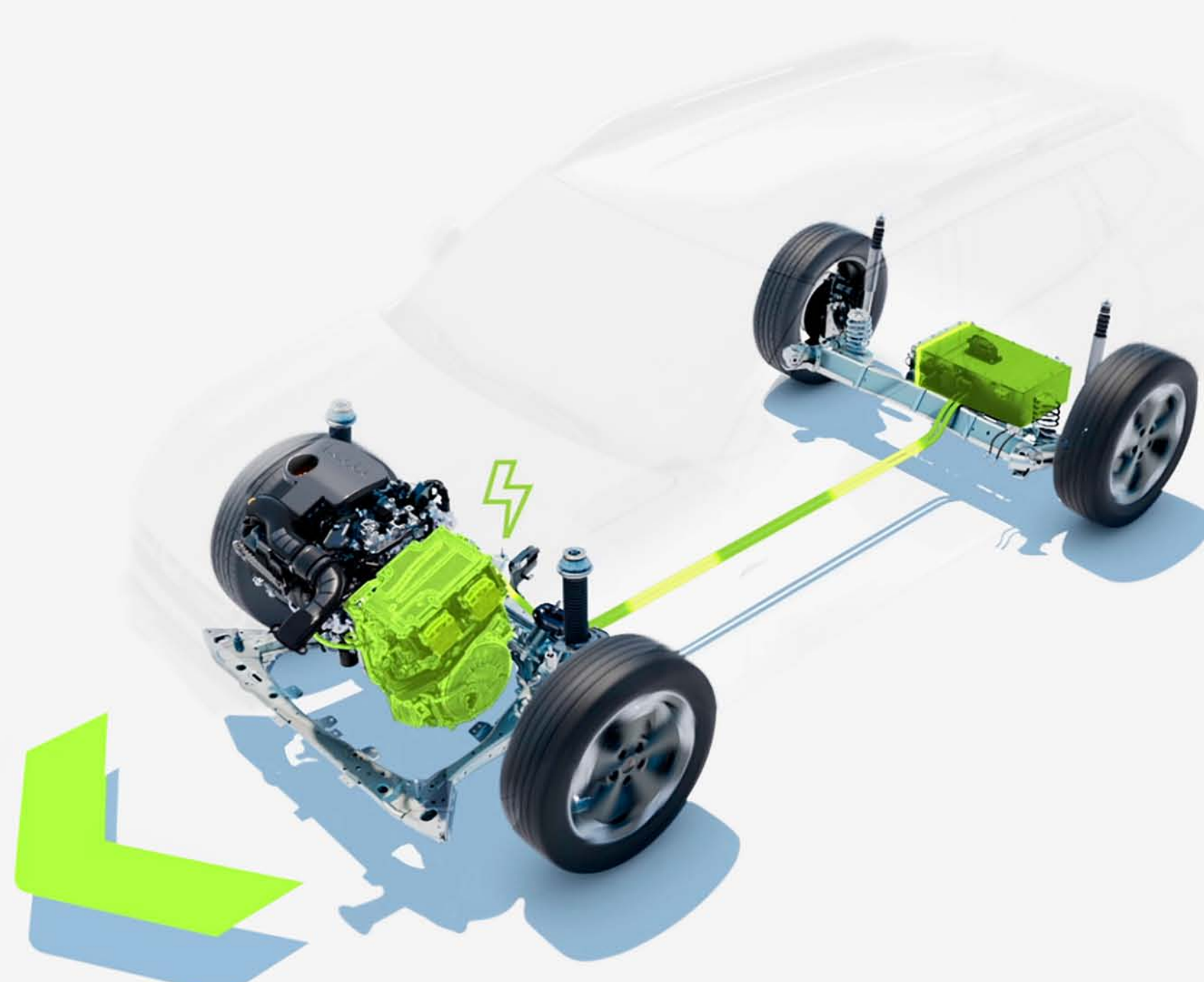

**A bateria recarrega-se em andamento, durante as fases de travagem e de desaceleração**

\* Em condução urbana, comparativamente com um motor de combustão interna equivalente.



## UM PURO TODO O TERRENO

Na versão 4x4, o Novo Duster permite-lhe enfrentar qualquer situação sem hesitar, graças ao novo seletor de modo de condução. Uma distância ao solo sobrelevada até 217 mm, um ângulo de ataque até 31° para vencer as subidas mais íngremes em 4x4 e materiais antirriscos Starkle® : fiel ao seu ADN de SUV, o Novo Duster oferece excelentes capacidades todo o terreno.



Verifique, a qualquer momento, a inclinação do veículo, utilizando o menu "All Road Info" no ecrã central de 10" e através do acesso direto à câmara multiview.



**Ecrã tátil com informações 4x4 : ângulos de inclinação e potência por eixo**



**Botão de seleção dos modos de condução 4x4**

[CONFIGURAR E ENCOMENDAR](#)

[MENU ^](#)



## UM HABITÁCULO MAIS DIGITAL E CONECTADO

O Dacia Duster simplifica a sua vida quotidiana com o novo sistema multimédia Media Nav Live. Através do grande ecrã tátil de 10", aceda à navegação com mapas e informações de trânsito em tempo real\*. Para facilitar as suas deslocações, tire partido da replicação do smartphone sem fios compatível com Android Auto™ e Apple CarPlay™. Beneficiará igualmente de práticos serviços conectados, como a localização remota do veículo ou a apresentação de informações do computador de bordo na aplicação MY Dacia. E também beneficiará do sistema de som 3D Arkamys® com 6 altifalantes que otimizará extraordinariamente a difusão das suas músicas favoritas.



Na versão Essential do Duster, controle o sistema multimédia a partir do smartphone : rádio digital, 4 altifalantes, Bluetooth®, comandos no volante e comando de voz. Vá ainda mais longe com a nova aplicação para smartphone Media Control.



\* Incluído e atualizado durante 8 anos.  
Android Auto™ é uma marca da Google Inc. Apple CarPlay™ é uma marca da Apple Inc.

CONFIGURAR E ENCOMENDAR

MENU ^



## NOVO SISTEMA DE FIXAÇÃO YOUCLIP

Com o YouClip, dispõe do sistema de fixação multiusos mais inteligente para prender os mais variados acessórios disponíveis na gama. Estes são facilmente fixados em 4 a 6 suportes distribuídos pelo habitáculo e pela bagageira. E 2 pontos adicionais atrás dos apoios de cabeça, disponíveis em acessórios para alargar o dispositivo e obter um máximo de 8 pontos YouClip. Para oferecer ainda mais conforto, um fantástico acessório YouClip - 3 em 1 inclui um porta-bebidas, uma lâmpada e um gancho, que podem ser destacados e utilizados separada e individualmente num local diferente dentro ou fora do veículo.



A gama YouClip propõe ainda muitos outros acessórios inovadores, nomeadamente um YouClip suporte para tablet multimédia ou um YouClip bolsa, para organizar as atividades a bordo. Muito práticos, estes produtos YouClip podem ser destacados e utilizados individualmente, cada um deles num local diferente do veículo.



**YouClip – gancho**



**YouClip – suporte para tablet multimédia**



**YouClip – gancho**



## PARA TODAS AS SUAS NECESSIDADES DE ESPAÇO

Beneficie de um habitáculo espaçoso, inteligentemente organizado a pensar no seu conforto e no dos seus passageiros. Sejam quais forem as suas expectativas, a modularidade torna-o extraordinariamente polivalente.

Generosa, a habitabilidade oferece muito espaço para as pernas dos passageiros traseiros, uma bagageira espaçosa com uma capacidade máxima de 517 litros e um piso plano.



O espaço aumenta ainda mais graças às barras de tejadilho modulares, para que possa levar consigo tudo o que desejar.





## PERSPETIVAS AO AR LIVRE COM A GAMA InNature

As escapadinhas são únicas com o Novo Duster. Desfrute de uma confortável noite de sono em plena natureza com o Pack Sleep da gama InNature, que inclui um colchão desdobrável com 1,90 m de comprimento e 1,30 m de largura. Este kit, que pode ser instalado por uma única pessoa em menos de dois minutos, inclui ainda uma mesa de apoio retrátil muito útil para o pequeno-almoço, bem como um generoso espaço de arrumação de 160 L na versão híbrida e 175 L nas versões equipadas com os outros motores.



Não se esqueça das cortinas corta-luz opacas disponíveis em acessórios que o protegem contra a luminosidade exterior e olhares indiscretos.

Quando é necessária uma área de campismo mais espaçosa, a tenda Dacia pode ser fixada à porta traseira do seu Duster, permitindo que até mais 3 pessoas possam dormir confortavelmente e criar um espaço protegido de 10 m<sup>2</sup> na traseira do veículo.

Liberdade também significa poder levar consigo tudo o que precisa. Opte pela galeria de tejadilho exclusiva InNature do Duster. Fixa-se facilmente às barras de tejadilho modulares na posição transversal, ou às barras de tejadilho transversais disponíveis em acessórios e que podem suportar uma carga até 80 kg.



Cortinas opacas



Tenda de porta traseira Dacia (até 3 pessoas na zona do quarto)



Galeria de tejadilho

[CONFIGURAR E ENCOMENDAR](#)

[MENU](#) ^



## CIRCULE COM TODA A SEGURANÇA

Para completar a série de equipamentos já existentes a bordo, para sua segurança e conforto de condução, o Novo Dacia Duster está dotado de sistemas de ajuda à condução da nova-geração. Graças ao botão "My Safety", pode desativar alguns destes sistemas em qualquer altura. Com a Dacia, a serenidade acompanha-o em todas as viagens.

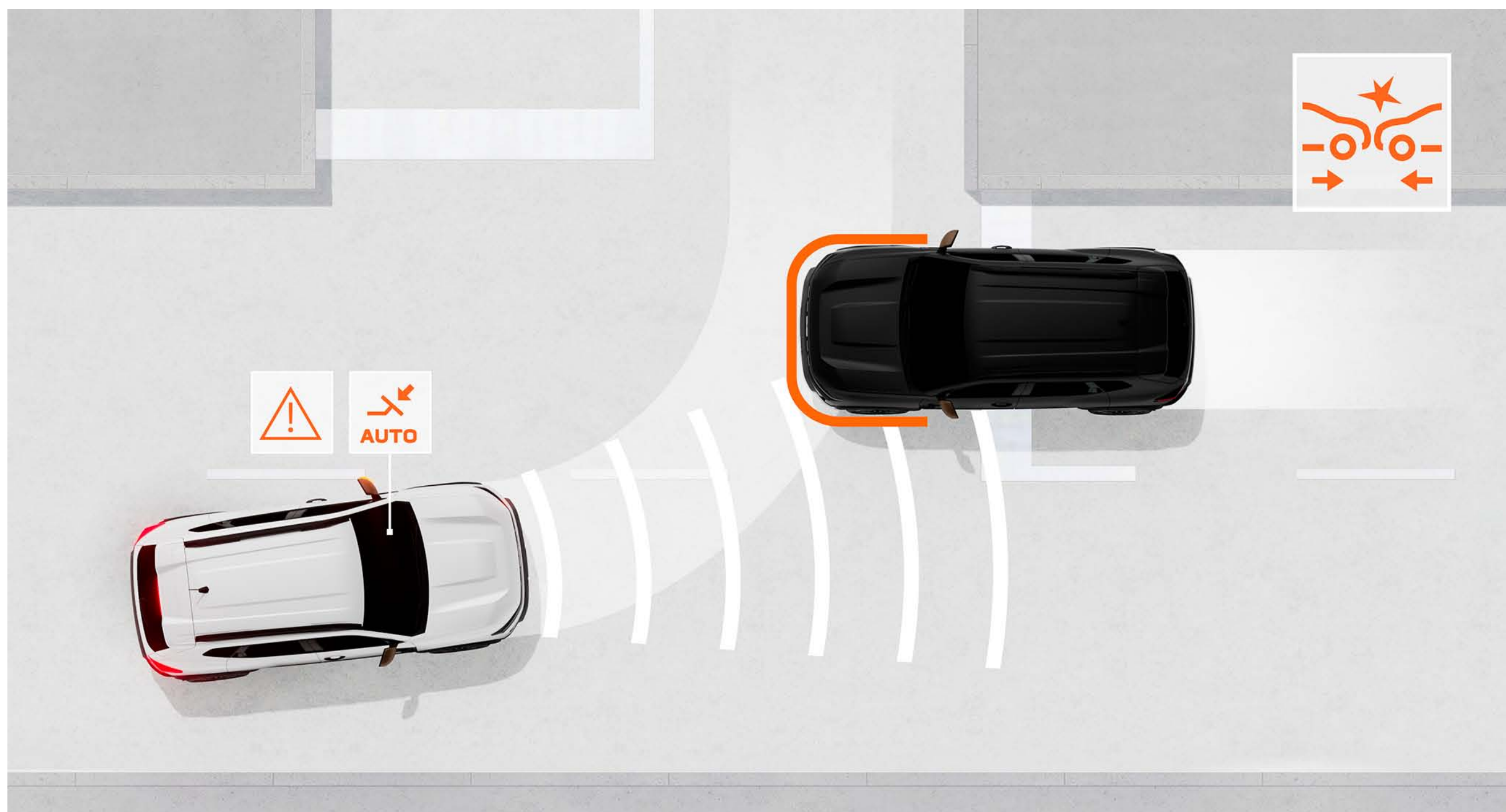

### SISTEMA DE TRAVAGEM DE EMERGÊNCIA ATIVA (AEB)

Este sistema evita o risco de colisão frontal com outros veículos, peões ou ciclistas em linha reta ou em cruzamentos. Alerta o condutor e, se necessário, trava automaticamente o veículo.

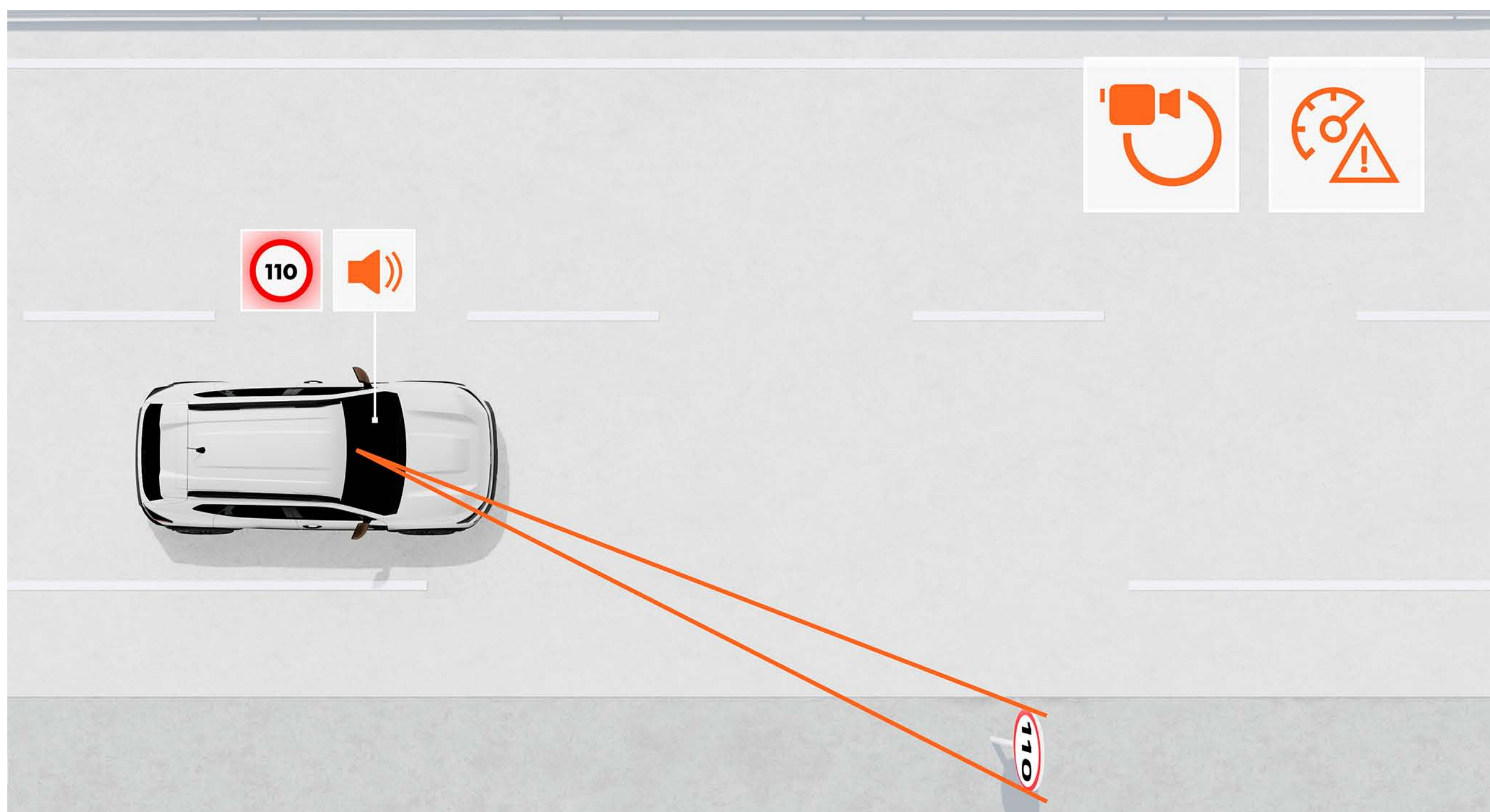

### RECONHECIMENTO DOS SINAIS DE TRÂNSITO COM ALERTA DE EXCESSO DE VELOCIDADE

Este sistema fornece, em tempo real, uma indicação muito fiável da velocidade máxima permitida na estrada onde circula, e avisa o condutor se o limite de velocidade for excedido através de alertas visuais e sonoros (que podem ser desativados).

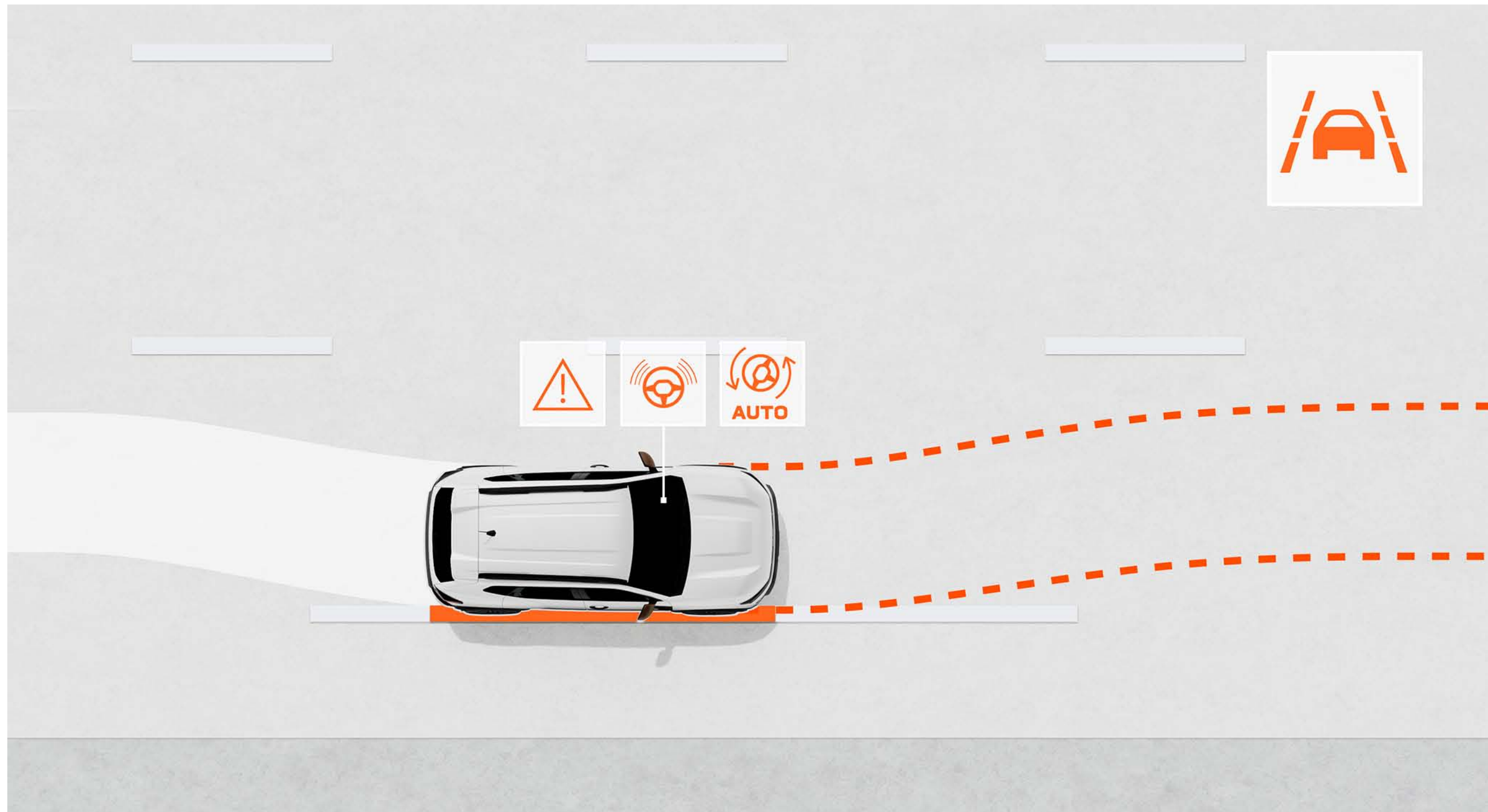

### ASSISTÊNCIA À MANUTENÇÃO NA FAIXA COM ALERTA DE TRANSPOSIÇÃO INVOLUNTÁRIA DE VIA

Esta ajuda à condução monitoriza a trajetória do veículo na via de trânsito e avisa o condutor se uma linha branca for ultrapassada involuntariamente. Se necessário, também pode corrigir a trajetória do veículo, através de uma ação automática na direção.

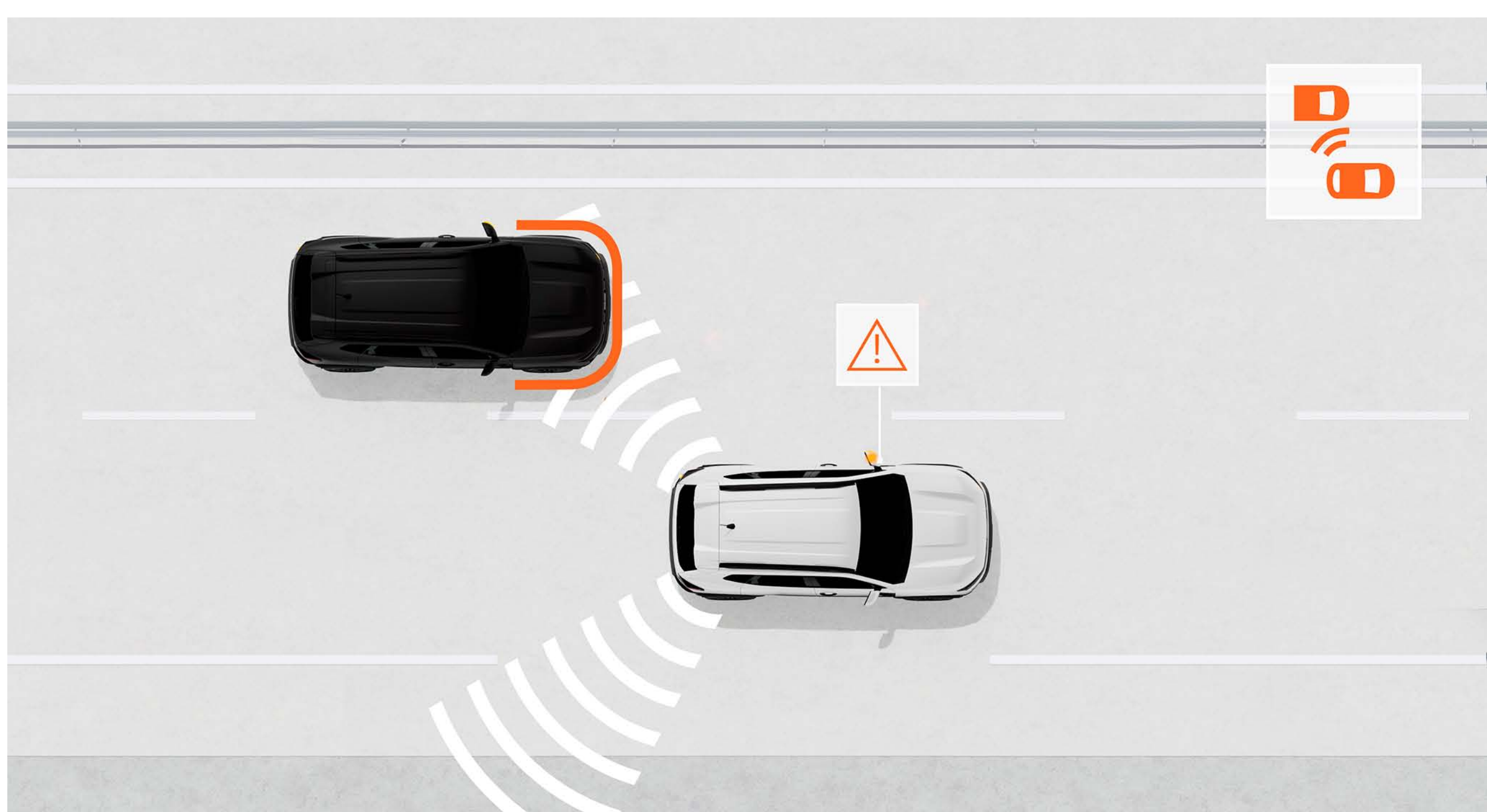

### ALERTA DE ÂNGULO MORTO

Esta ajuda à condução monitoriza as zonas de visão restrita do condutor, para o avisar através de um sinal visual se outro veículo ou utente da estrada estiver nessas áreas, permitindo ao condutor mudar de via de trânsito com toda a segurança.



### CONTROLO DA VELOCIDADE EM DESCIDA

Em descidas acentuadas, este sistema permite limitar a velocidade do veículo sem que seja necessário utilizar o pedal do travão.

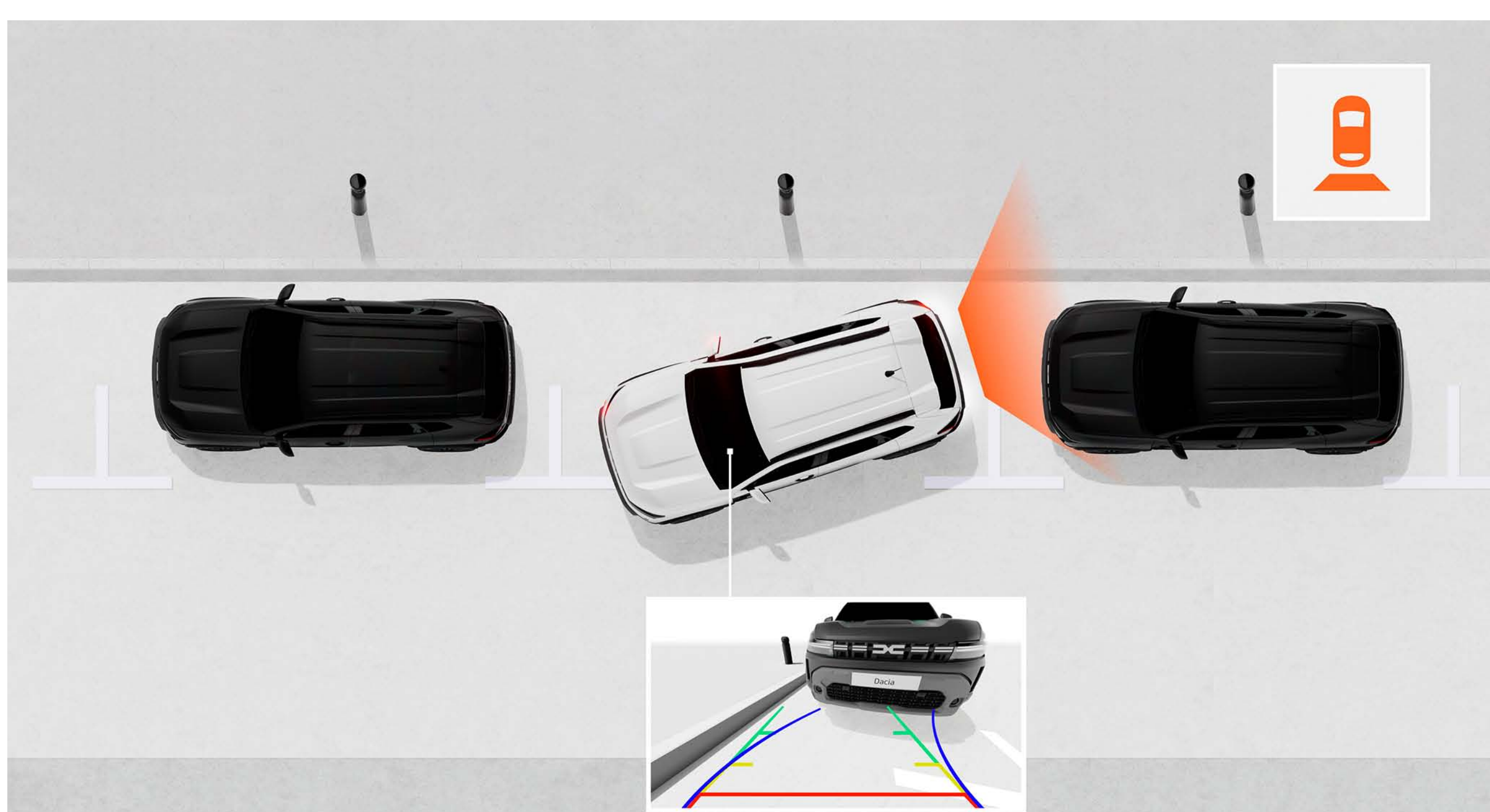

### CÂMARA MULTIVIEW

A câmara multiview funciona como vários olhos! As vistas dianteira, traseira e laterais ajudam-no a detetar irregularidades do piso, pedras ou obstáculos que, por vezes, passam despercebidos, simplificando assim a sua vida na estrada.



# DESCUBRA OS EQUIPAMENTOS

**CORES**

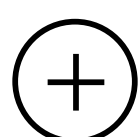

**HARMONIAS INTERIORES**

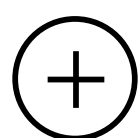

**ACESSÓRIOS**

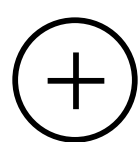

**MOTORIZAÇÕES**

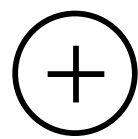

**EQUIPAMENTOS E OPÇÕES**

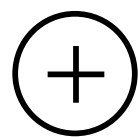

**DIMENSÕES**

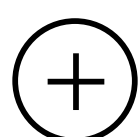



## 06. ESPECIFICAÇÕES TÉCNICAS

# CORES

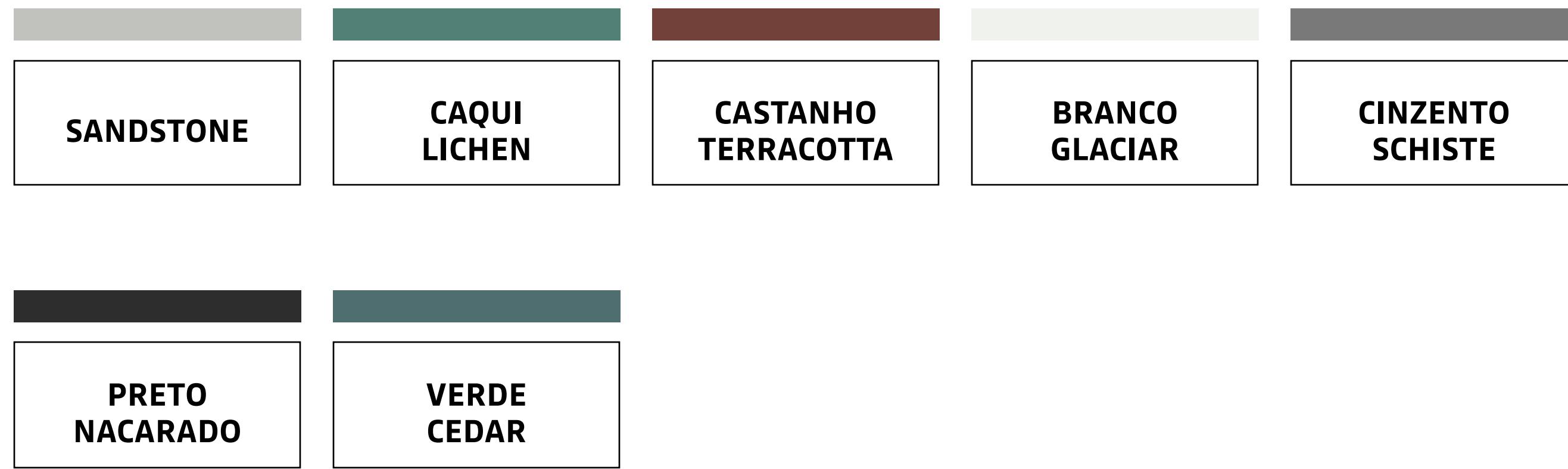

**SANDSTONE<sup>(1)</sup>**



**CAQUI LICHEN<sup>(2)(3)</sup>**



**CASTANHO TERRACOTTA<sup>(1)</sup>**



**BRANCO GLACIAR<sup>(2)(3)</sup>**



**CINZENTO SCHISTE<sup>(1)(3)</sup>**



**PRETO NACARADO<sup>(1)</sup>**



**VERDE CEDAR<sup>(1)</sup>**

(1) Pintura metalizada. (2) Pintura opaca. (3) apenas estas cores estão disponíveis para a versão Essencial. Fotografias não contratuais.

[TRANSFERIR A APP DACIA AR](#)



# HARMONIAS INTERIORES

### ESSENTIAL



### PRINCIPAIS EQUIPAMENTOS

#### DESIGN EXTERIOR

- Para-choques na cor da carroçaria
- Jantes em aço de 16"
- Puxadores das portas e retrovisores exteriores em preto
- Assinatura luminosa de LED
- Barras de tejadilho longitudinais fixas pretas
- Retrovisores exteriores em preto, elétricos e com sistema de desembaciamento
- Luzes de médios ECO-LED

#### DESIGN INTERIOR

- Estofos em tecido específico Essential
- Arejadores do ar condicionado em preto
- Manípulos interiores das portas em Cinzento Aço

#### VIDA A BORDO

- Elevador do vidro do condutor com função impulsional
- Elevador do vidro do passageiro dianteiro elétrico
- 4 pontos de fixação do acessório YouClip
- Trancamento centralizado das portas à distância
- Direção elétrica com assistência variável
- Banco do condutor regulável em altura
- Volante regulável em altura e profundidade
- Chave retrátil
- Consola central baixa
- Painel de instrumentos analógico com ecrã TFT de 3,5"
- Novo Media Control : rádio digital DAB, entrada jack e 2 portas USB-C, 4 altifalantes, comunicações por Bluetooth® com comandos satélites no volante, aplicação para smartphone Dacia Media Control
- Banco traseiro fracionável e rebatível 1/3-2/3
- Ar condicionado manual
- Tapa-bagagens

#### SEGURANÇA E SISTEMAS DE AJUDA À CONDUÇÃO

- 6 airbags (frontais condutor e passageiro, tipo cortina e laterais)
- Botão "My Safety" para gerir as ajudas à condução
- Sistema de antiblocagem das rodas (ABS) + assistência à travagem de emergência (AFU)
- Sistema de travagem de emergência ativa (AEBS) com deteção de peões e ciclistas
- Sistema de controlo eletrónico de estabilidade (ESC) + controlo de tração (ASR)
- Chamada de emergência (E-call)
- Gravador de dados de eventos (em caso de acidente)
- Pré-instalação de alcoolímetro bloqueador de ignição
- Reconhecimento dos sinais de trânsito com alerta de excesso de velocidade
- Alerta de transposição involuntária de via
- Assistência na transposição involuntária de via
- Sistema de controlo de fadiga do condutor
- Código QR "Rescue Code®" à frente / atrás
- Ativação automática das luzes
- Modo ECO, Stop & Start e indicador de mudança de relação
- Fixações Isofix nos lugares traseiros laterais
- Kit de enchimento de pneus
- Volante Soft Feel com limitador e regulador de velocidade e comandos no volante
- Sistema de ajuda ao estacionamento traseiro



## EXPRESSION



### PRINCIPAIS EQUIPAMENTOS EXPRESSION = ESSENTIAL+

#### DESIGN EXTERIOR

- Jantes em liga leve de 17" Tergan totalmente diamantadas
- Puxadores exteriores das portas na cor da carroçaria
- Retrovisores exteriores com aspeto silver
- Proteções inferiores dianteira e traseira em cinzento megalith
- Proteção inferior das portas Starkle®

#### DESIGN INTERIOR

- Arejadores do ar condicionado em Cinzento Aço
- Puxadores das portas dianteiras em Azul Denim
- Estofos específicos Denim com logótipo Dacia refletor

#### VIDA A BORDO

- Elevadores dos vidros elétricos e impulsoriais (dianteiros e traseiros)
- 6 pontos de fixação do acessório YouClip
- Painel de instrumentos digital de 7" configurável
- Novo Media Display : sistema multimédia com ecrã tátil de 10", rádio, replicação de smartphone por cabo USB ou sem fios por wifi, comunicações por Bluetooth®, 4 altifalantes e pacote Serviços Remote
- Consola central com apoio de braço e porta-objetos

#### SEGURANÇA E SISTEMAS DE AJUDA À CONDUÇÃO

- Câmara de visão traseira
- Limpa-vidros automáticos e sensor de chuva
- Sistema de controlo adaptativo da velocidade em descida (na versão 4x4)

#### OPÇÕES

- Novo Media Nav Live: sistema multimédia com ecrã tátil de 10", navegação conectada com atualização automática do mapa durante 8 anos, rádio, replicação de smartphone por cabo USB ou sem fios por wifi, ligação Bluetooth®, 6 altifalantes, sistema de som 3D Arkamys®, loja de aplicações Dacia e pacote Serviços Remote
- Bancos dianteiros aquecidos. Inclui banco do condutor com regulação lombar e banco do passageiro regulável em altura
- Pneu sobressalente e macaco (exceto versão ECO-G)<sup>(1)</sup>
- Pintura metalizada ou opaca

(1) A opção "pneu sobressalente" é substituída pelo equipamento "kit de enchimento de pneus".



## JOURNEY



### PRINCIPAIS EQUIPAMENTOS JOURNEY = EXPRESSION+

#### DESIGN EXTERIOR

- Jantes em liga leve de 18" Tagasan
- Faróis de nevoeiro

#### VIDA A BORDO

- Ar condicionado automático
- Retrovisores exteriores rebatíveis automaticamente com placa de comandos na porta do condutor
- Cartão mãos-livres
- Carregador do smartphone por indução
- Suporte para smartphone - YouClip
- Travão de estacionamento elétrico
- Novo Media Nav Live : sistema multimédia com ecrã tátil de 10", navegação conectada com atualização automática do mapa durante 8 anos, rádio, replicação de smartphone por cabo USB ou sem fios por wifi, ligação Bluetooth®, 6 altifalantes, sistema de som 3D Arkamys®, loja de aplicações Dacia e pacote Serviços Remote

#### SEGURANÇA E SISTEMAS DE AJUDA À CONDUÇÃO

- Comutação automática das luzes de estrada / cruzamento

#### OPÇÕES

- Pack Parking : câmara multiview, alerta de ângulo morto, sistema de ajuda ao estacionamento dianteiro e lateral
- Bancos dianteiros aquecidos. Inclui banco do condutor com regulação lombar e banco do passageiro regulável em altura
- Pneu sobressalente e macaco (exceto versão ECO-G)<sup>(1)</sup>
- Pintura metalizada ou opaca

(1) A opção "pneu sobressalente" é substituída pelo equipamento "kit de enchimento de pneus".



## EXTREME



### PRINCIPAIS EQUIPAMENTOS EXTREME = EXPRESSION+

#### DESIGN EXTERIOR

- Jantes em liga leve de 17" semi-diamantadas, com emblema Dacia Castanho Cobre no centro das jantes
- Capas dos retrovisores exteriores em Castanho Cobre
- Barras de tejadilho modulares
- Faróis de nevoeiro

#### DESIGN INTERIOR

- Estofos TEP MicroCloud com
- Painéis das portas dianteiras de TEP MicroCloud lavável com costuras em Castanho Cobre
- Arejadores do ar condicionado com detalhes em Castanho Cobre

#### VIDA A BORDO

- Ar condicionado automático
- Retrovisores exteriores rebatíveis automaticamente com placa de comandos na porta do condutor
- Cartão mãos-livres
- Suporte para smartphone - YouClip
- Tapete do fundo da bagageira em borracha
- Tapetes de habitáculo dianteiros e traseiro em borracha, com serigrafia
- Banco do condutor com regulação lombar e banco do passageiro regulável em altura
- Novo Media Display: sistema multimédia com ecrã tátil de 10", rádio, replicação de smartphone por cabo USB ou sem fios por wifi, comunicações por Bluetooth®, 4 altifalantes e pacote Serviços Remote
- Consola central com apoio de braço e porta-objetos

#### SEGURANÇA E SISTEMAS DE AJUDA À CONDUÇÃO

- Comutação automática das luzes de estrada / cruzamento
- Sistema de controlo adaptativo da velocidade em descida (nas versões 4x4 e 4x2)

#### OPÇÕES

- Jantes em liga leve de 18" Tergan semi-diamantadas
- Pack Parking: câmara multiview, alerta de ângulo morto, sistema de ajuda ao estacionamento dianteiro e lateral
- Bancos dianteiros aquecidos
- Pack Techno : travão de estacionamento elétrico, carregador de smartphone por indução e Novo Media Nav Live (informação de trânsito ao vivo, sistema de som 3D Arkamys com 6 altifalantes)
- Pneu sobressalente e macaco (exceto versão ECO-G)<sup>(1)</sup>
- Pintura metalizada ou opaca

(1) A opção "pneu sobressalente" é substituída pelo equipamento "kit de enchimento de pneus".

CONFIGURAR E ENCOMENDAR

MENU ^



## ACESSÓRIOS



### DEGRAU

Acessório de imagem indispensável para reforçar o carácter 4x4 do veículo. Permite entrar e sair mais facilmente do veículo e alcançar com toda a comodidade a carga transportada no tejadilho. Protege também a carroçaria dos pequenos impactos do dia a dia.



### ANTENA SHARK

Adicione um toque de elegância com esta antena shark, perfeitamente integrada nas linhas do seu veículo.



### GANCHO DE REBOQUE DESMONTÁVEL SEM FERRAMENTA

Reboque ou transporte o seu porta-bicicletas, atrelado, barco ou canoa com toda a segurança graças a este sistema de reboque desenvolvido pela Dacia. Graças à rótula facilmente desmontável e sem ferramenta, a estética do veículo é preservada.



### PORTA-BICICLETAS NO GANCHO DE REBOQUE

Rápido de fixar no gancho de reboque e sem necessidade de regulação, é o meio mais eficaz e mais seguro de transportar até três bicicletas. A prática função basculante permite conservar o acesso à bagageira, mesmo com as bicicletas no lugar.



### BARRAS DE TEJADILHO TRANSVERSAIS<sup>(1)</sup>

Ideais para transportar um porta-bicicletas, um porta-esquis ou uma bagageira de tejadilho, aumentando assim a capacidade de carga<sup>(2)</sup> do veículo. Graças ao inovador sistema de fixação rápida Quickfix, a sua instalação sobre as barras longitudinais é rápida e fácil, sem necessitar de ferramenta.



### TAPETES DE HABITÁCULO DE BORRACHA COM MOTIVOS TOPOGRÁFICOS

Descubra os tapetes de habitáculo com assinatura Dacia, de borracha, com rebordos altos e motivos topográficos, fabricados com 20 % de material reciclado. Asseguram uma proteção adicional ao veículo, conferindo-lhe também elegância e modernidade.



### TAPETES DE HABITÁCULO EM TÊXTIL PREMIUM

Adicione um toque de proteção ao seu veículo com estes tapetes, desenvolvidos pela Dacia e personalizados com o logótipo da marca, fabricados em alcatifa de qualidade, práticos e fáceis de limpar.



### PROTEÇÃO MULTIFUNÇÃO PARA OS BANCOS TRASEIROS E BAGAGEIRA

Proteja eficazmente o banco traseiro e a bagageira da sujidade e dos riscos do dia a dia com esta capa muito versátil. Prática, fixa-se rapidamente na face traseira dos bancos com fitas à volta dos apoios de cabeça. Na bagageira, a capa dobra-se e desdobra-se facilmente, adaptando-se à posição dos bancos para cobrir toda a área de carga.

(1) Para as versões não equipadas com barras de tejadilho modulares. (2) Carga máxima de 80 kg.

DOWNLOAD  
DO CATÁLOGO DE ACESSÓRIOS



## 06. ESPECIFICAÇÕES TÉCNICAS

# MOTORIZAÇÕES

	ECO-G 100	TCe 130	TCe 130 4X4	Hybrid 140
<b>MOTORES</b>				
Energia	Gasolina / GPL	Gasolina / Elétrico micro-híbrido 48 V	Gasolina / Elétrico micro-híbrido 48 V	Gasolina / Elétrico full hybrid 230 V
Potência máx. kW CEE (cv) ao regime de (rpm)	74 (100 cv) às 4400-4900/ 4600-5000	96 (130 cv) às 4500-5500	96 (130 cv) às 4500-5500	105 (140 cv) às 5600*
Binário máximo N.m CEE (m.kg) ao regime de (rpm)	160/170 às 2200-3750/ 2000-3500	230 às 2100-3500	230 às 2100-3500	148 às 3600
Tipo de injeção	MPI	Injeção direta	Injeção direta	MPI
Cilindrada (cm³)	999	1199	1199	1598
Número de cilindros / válvulas	3 cilindros / 12 válvulas	3 cilindros / 12 válvulas	3 cilindros / 12 válvulas	4 cilindros / 16 válvulas
Norma antipoluição	E06W			
Filtro de partículas <sup>(1)</sup>	Sim			
Stop & Start <sup>(2)</sup>	Sim			
<b>BATERIAS</b>				
Bateria de tração	-	lão de lítio / 48 V / 0,84 kWh	lão de lítio / 48 V / 0,84 kWh	lão de lítio / 230 V / 1,2 kWh
<b>DESEMPENHOS</b>				
Velocidade máx. (km/h)	168 (GPL) / 163 (gasolina)	180	180	170** / 160***
0-100 km/h (s)	36,0 (GPL) / 37,2 (gasolina)	31.3	32.6	32.3
<b>CAIXA DE VELOCIDADES E TRANSMISSÃO</b>				
Transmissão	4x2	4x2	4x4	4x2
Tipo de caixa de velocidades / Número de relações	6	6	6	Automática multimodo / 4+2
<b>DIREÇÃO</b>				
Direção	Direção assistida elétrica			
Diâmetro de viragem entre passeios (m)	10.86			
<b>TRAVÕES</b>				
À frente: disco ventilado (DV) / diâmetro (mm)	280	280	280/296	296
Atrás: tambor (T) / diâmetro (polegadas)	T9/280			
<b>RODAS E PNEUS</b>				
Medida dos pneus de referência	215/70 R16 100H 215/65 R17 99H 215/60 R18 98H	215/65 R17 99H 215/60 R18 98H	215/65 R17 99H Todas as estações 215/60 R18 98H Todas as estações	215/65 R17 99H 215/60 R18 98H
<b>CONSUMOS E EMISSÕES<sup>(3)</sup></b>				
Protocolo de homologação	WLTP <sup>(4)</sup>			
Modo Eco	Sim			
Capacidade do depósito (l)	GPL: 51 / Gasolina: 50	Gasolina: 50	Gasolina: 55	Gasolina: 50
Emissões de CO <sub>2</sub> (g/km)	126/127 (147/148)	123/124	135/137	113/115
Consumo em ciclo combinado (l/100 km)	8.1/8.1 (6.5/6.5)	5.5/5.5	6.0/6.1	5.0/5.1
<b>PESOS (KG) E VOLUMES (DM<sup>3</sup> OU LITROS)</b>				
Peso em vazio (PVODM) máx.	1308	1346	1436	1422
Peso total rolante (PTR)	2965	3300	3395	2620
Peso máximo autorizado em carga (PMAC)	1765	1800	1895	1870
Carga útil (CU) mín./máx. <sup>(5)</sup>	457/489	454/496	459/505	448/490
Peso máximo rebocável com travões	1200	1500	1500	750
Peso máximo rebocável sem travões	675	685	730	725
Volume de bagageira máx. sob tapa-bagagens com kit de enchimento de pneus / com roda sobressalente <sup>(6)</sup> (dm <sup>3</sup> VDA)	453	517	456	430
Volume de bagageira máx. com banco traseiro rebatido com kit de enchimento de pneus / com roda sobressalente <sup>(6)</sup> (dm <sup>3</sup> VDA)	1545	1609	1548	1545
Volume de bagageira máx. sob tapa-bagagens com kit de enchimento de pneus / com roda sobressalente (litros)	513	594	520	496
Volume de bagageira máx. banco traseiro rebatido com kit de enchimento de pneus / com roda sobressalente (litros)	1632	1696	1635	1609

(1) Motores a gasolina com filtro de partículas (FAP): para reduzir as emissões de partículas, os novos motores a gasolina de injeção direta integram agora um filtro de partículas ao nível da linha de escape. O filtro retém as partículas presentes nos gases de escape, para em seguida as queimar através de uma regeneração automática e muito regular. O filtro de partículas não necessita de manutenção. (2) O motor de arranque e a bateria do veículo foram adaptados para a utilização do sistema Stop & Start. (3) Valores de consumos e emissões homologados de acordo com a regulamentação aplicável. (4) WLTP (Worldwide harmonized Light vehicles Test Procedures - Procedimento de ensaio harmonizado a nível mundial para veículos particulares e comerciais ligeiros): este novo protocolo permite obter resultados muito mais próximos dos constatados nos trajetos realizados diariamente do que os do protocolo NEDC. As emissões de CO<sub>2</sub> estão homologadas de acordo com um método padrão e regulamentar. Idêntico para todos os construtores, permite comparar os veículos entre si. (5) A carga útil (CU) indicada está ao nível de equipamento mínimo. (6) De acordo com a norma ISO 3832.

\*Potência combinada dos motores térmico e elétrico. \*\*Velocidade máxima com binário suplementar elétrico durante um período limitado. \*\*\*Velocidade máxima apenas com motor térmico.

CONFIGURAR E ENCOMENDAR

MENU 



## 06. ESPECIFICAÇÕES TÉCNICAS

# EQUIPAMENTOS E OPÇÕES

	ESSENTIAL	EXPRESSION	JOURNEY	EXTREME
<b>APRESENTAÇÃO EXTERIOR</b>				
Assinatura luminosa de LED	•	•	•	•
Luzes diurnas com acendimento automático	•	•	•	•
Grelha com embelezadores brancos	•	•	•	•
Proteções inferiores dianteira / traseira	Preto	Cinzento Megalith	Cinzento Megalith	Cinzento Megalith
Puxadores exteriores das portas	Preto	Cor da carroçaria	Cor da carroçaria	Cor da carroçaria
Retrovisores exteriores	Preto	Cinzento Megalith	Cinzento Megalith	Castanho Cobre
Barras de tejadilho	Preto	Preto	Preto	-
Barras de tejadilho modulares	-	-	-	Preto
Vidros sobre-escurecidos (traseiros, de custódia e de portão traseiro)	-	-	•	•
Jantes em aço de 16"	•	-	-	-
Jantes em liga leve de 17" diamantadas Tergan	-	•	-	-
Jantes em liga leve de 17" semi-diamantadas Tergan	-	-	-	•
Jantes em liga leve de 18" diamantadas Tagasan	-	-	•	-
Jantes em liga leve de 18" semi-diamantadas Tagasan	-	-	-	◦
<b>BANCOS E AMBIENTE INTERIOR</b>				
Contorno dos arejadores	Cinzento Aço	Cinzento Aço	Cinzento Aço	Castanho Cobre
Manípulos interiores de porta	Cinzento Aço	Cinzento Aço	Cinzento Aço	Cinzento Aço
Pegas de tração das portas dianteiras	Cinzento Cool	Azul Denim	Azul Denim	Caqui
Banco traseiro com encosto rebatível e fracionável 1/3-2/3	•	•	•	•
Volante Soft Feel	•	•	•	•
Estofos em tecido específico Essencial	•	-	-	-
Estofos específicos Denim com logótipo Dacia refletor	-	•	•	-
Estofos TEP MicroCloud com logótipo Dacia refletor	-	-	-	•
<b>SEGURANÇA ATIVA E PASSIVA</b>				
Reconhecimento dos sinais de trânsito com alerta de excesso de velocidade	•	•	•	•
Chamada de emergência (E-Call)	•	•	•	•
Sistema de antiblocagem das rodas (ABS) + assistência à travagem de emergência (AFU) com sinal de paragem de emergência	•	•	•	•
Sistema de travagem de emergência ativa (AEBS) com deteção de veículos, peões, ciclistas e motociclos	•	•	•	•
Alerta de transposição involuntária de via	•	•	•	•
Sistema de ajuda à manutenção na via	•	•	•	•
Sistema de controlo da atenção do condutor	•	•	•	•
Botão «My Safety» para ativar / desativar facilmente os sistemas de ajuda à condução <sup>(3)</sup>	•	•	•	•
Códigos QR «Rescue Code <sup>®</sup> » à frente / atrás	•	•	•	•
Sistema de controlo eletrónico de estabilidade (ESC) <sup>(1)</sup> com ajuda ao arranque em subida (HSA)	•	•	•	•
Airbag frontal do condutor	•	•	•	•
Airbag frontal do passageiro desativável	•	•	•	•
Airbags laterais ombros e tipo cortina	•	•	•	•
Cintos de segurança dianteiros e traseiros com pré-tensores pirotécnicos	•	•	•	•
Deteção da pressão dos pneus	•	•	•	•
3.º cinto de segurança traseiro de 3 pontos (enrolador)	•	•	•	•
Roda sobressalente + macaco <sup>(2)</sup> (exceto versão ECO-G 100)	-	◦	◦	◦
Kit de enchimento de pneus	•	•	•	•
Sistema de fixação Isofix para cadeira de criança nos lugares traseiros laterais	•	•	•	•
Travão de estacionamento elétrico	-	-	•	◦(ver Packs)
<b>CONDUÇÃO E DISPOSITIVOS DE CONTROLO</b>				
Direção assistida elétrica	•	•	•	•
YouClip - suporte para smartphone	-	-	•	•
YouClip - 3 em 1	-	-	-	-
Painel de instrumentos analógico com ecrã TFT 3,5" e computador de bordo com 13 funções	•	-	-	-
Painel de instrumentos digital 7" configurável e computador de bordo com 13 funções	-	•	•	•
Alerta visual e sonoro de não utilização dos cintos de segurança dianteiros	•	•	•	•
Modo Eco + Stop & Start + indicador de mudança de velocidade	•	•	•	•
Sistema de controlo adaptativo da velocidade em descida (apenas em 4x4 + para Extreme 4x2 e 4x4)	-	•	•	•
Regulador e limitador de velocidade	•	•	•	•
Sistema de ajuda ao estacionamento traseiro	•	•	•	•
Sistema de ajuda ao estacionamento dianteiro e lateral	-	-	◦(ver Packs)	◦(ver Packs)
Câmara de visão traseira	-	•	•	•
Câmara multiview	-	-	◦(ver Packs)	◦(ver Packs)

• : disponível de série; ◦ : disponível em opção; - : indisponível. (1) Desativável apenas nas versões 4x4. (2) A opção "roda sobressalente + macaco" é substituída pelo equipamento "kit de enchimento de pneus". (3) Para as ajudas à condução que são configuráveis.



## VISIBILIDADE

Faróis de nevoeiro	-	-	•	•
Degelo de óculo traseiro/limpa-vidros traseiro com temporização	•/•	•/•	•/•	•/•
Retrovisores exteriores elétricos, com sistema de desembaciamento	•	•	•	•
Limpa-vidros automático	-	•	•	•

## CONFORTO

Ar condicionado manual	•	•	-	-
Ar condicionado automático	-	-	•	•
Retrovisores rebatíveis automaticamente	-	-	•	•
Trancamento elétrico das portas com telecomando por radiofrequência	•	•	•	•
Cartão mãos-livres	-	-	•	•
Elevadores elétricos de vidros dianteiros	•	•	•	•
Elevadores elétricos de vidros traseiros	-	•	•	•
Volante regulável em altura e profundidade	•	•	•	•
Banco do condutor regulável em altura	•	•	•	•
Banco do condutor com regulação lombar e em altura	-	-	◦ (ver Packs)	•
Consola central semielevada com apoio de braço em TEP e espaço de arrumação	-	•	•	•
2 tomadas USB-C na face traseira da consola	-	•	•	•
Luz de leitura dianteira	•	-	-	-
2 luzes de leitura dianteiras	-	•	•	•
1 luz de leitura, passageiros traseiros	-	-	•	•
Tomadas de 12V à frente / atrás	•/-	•/•	•/•	•/•
Iluminação de bagageira	•	•	•	•
Carregador por indução	-	-	•	◦ (ver Packs)

## MULTIMÉDIA & ÁUDIO

Novo Media Control : rádio digital DAB, tomada jack e 2 tomadas USB-C, 4 altifalantes, ligação Bluetooth® com comandos satélite no volante, suporte fixo para smartphone no painel de bordo, nova aplicação para smartphone Dacia Media Control	•	-	-	-
Novo Media Display : sistema multimédia com ecrã tátil de 10", rádio, replicação de smartphone por cabo USB ou sem fios por wifi, ligação Bluetooth®, comandos satélite no volante, 4 altifalantes e pacote de Serviços Remotos (ver Serviços Conectados)	-	•	-	•
Novo Media Nav live : sistema multimédia com ecrã tátil de 10", navegação conectada com atualização automática de mapas, informações de trânsito em tempo real e zonas de perigo durante 8 anos (licença e dados móveis incluídos), rádio digital DAB, replicação de smartphone por cabo USB ou sem fios via wifi, ligação Bluetooth®, comandos satélite no volante, 6 altifalantes, sistema de som 3D Arkamys®, loja de aplicações Dacia e pacote de Serviços Remotos (ver Serviços Conectados)	-	◦	•	◦ (ver Packs)

## SERVIÇOS CONECTADOS

Pacote de serviços remotos (através da aplicação MY Dacia) incluído durante 8 anos : encontrar o meu veículo (geolocalização remota no mapa, os meus dados do painel de instrumentos (quilometragem percorrida, autonomia restante)	-	•	•	•
FOTA (Firmware Over-The-Air) : permite integrar correções e melhorias de software diretamente no veículo, sem passar pelo concessionário (até 5 anos)	-	•	•	•
Predisposição do veículo para um seguro automóvel conectado «Pay as you drive» e/ou «Pay how you drive» sem necessidade de uma caixa adicional <sup>(4)</sup>	-	•	•	•

## PACKS

Pack Parking : câmara multiview, alerta de ângulo morto, sistema de ajuda ao estacionamento dianteiro e lateral	-	-	◦	◦
Bancos dianteiros aquecidos + banco do condutor regulável em altura com regulação lombar	-	◦	◦	-
Bancos dianteiros aquecidos	-	-	-	◦
Pack Techno : travão de estacionamento elétrico + carregador de smartphone sem fios + Media Nav Live	-	-	-	◦

• : disponível de série; ◦ : disponível em opção; - : indisponível. (1) Desativável apenas nas versões 4x4. (2) A opção "pneu sobressalente + macaco" é substituída pelo equipamento "kit de enchimento de pneus". (3) Para as ajudas à condução que são configuráveis. (4) Os serviços de seguro conectado estão disponíveis consoante a seguradora. Contacte a sua companhia de seguros.



# DIMENSÕES

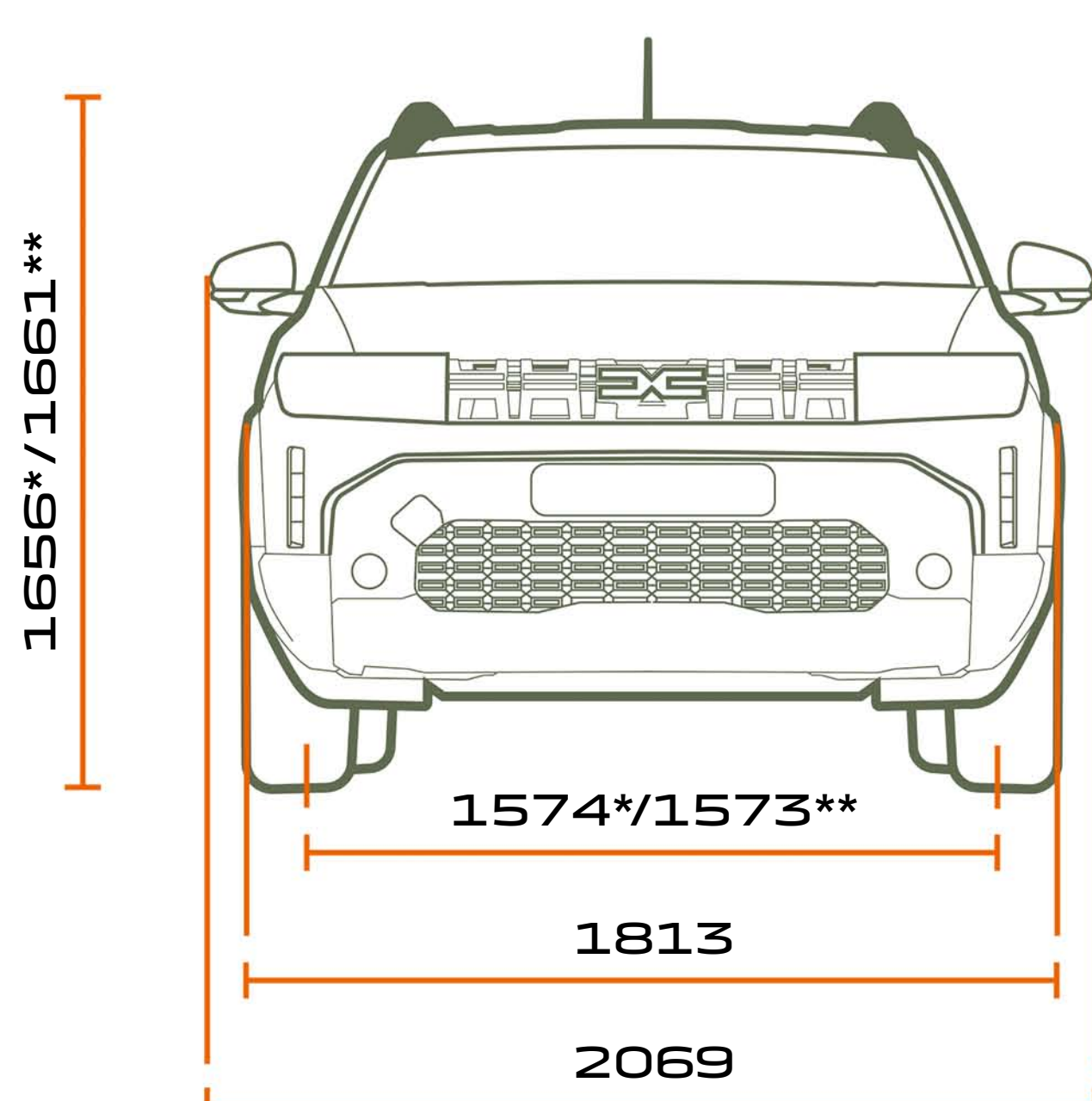

VISTA DIANTEIRA

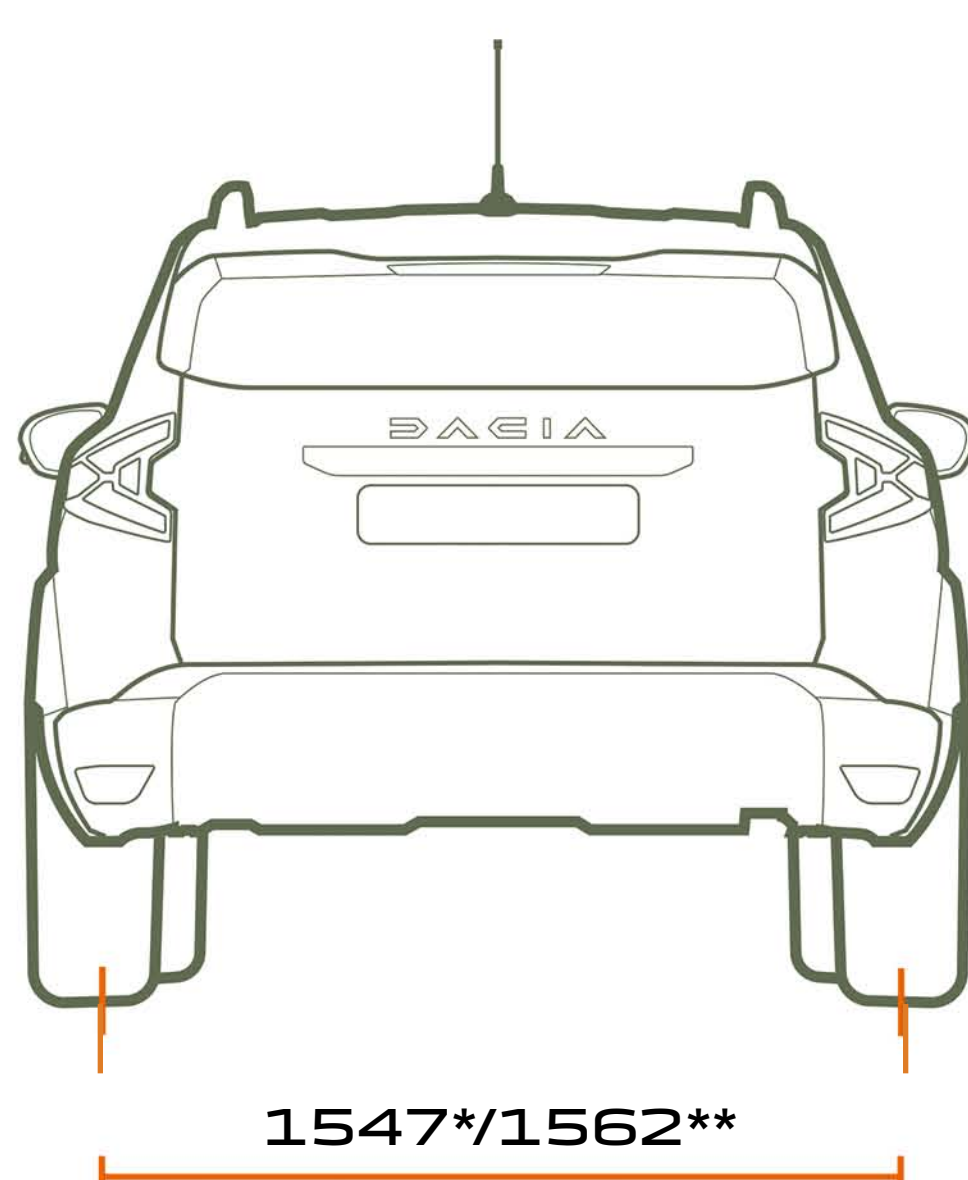

VISTA TRASEIRA

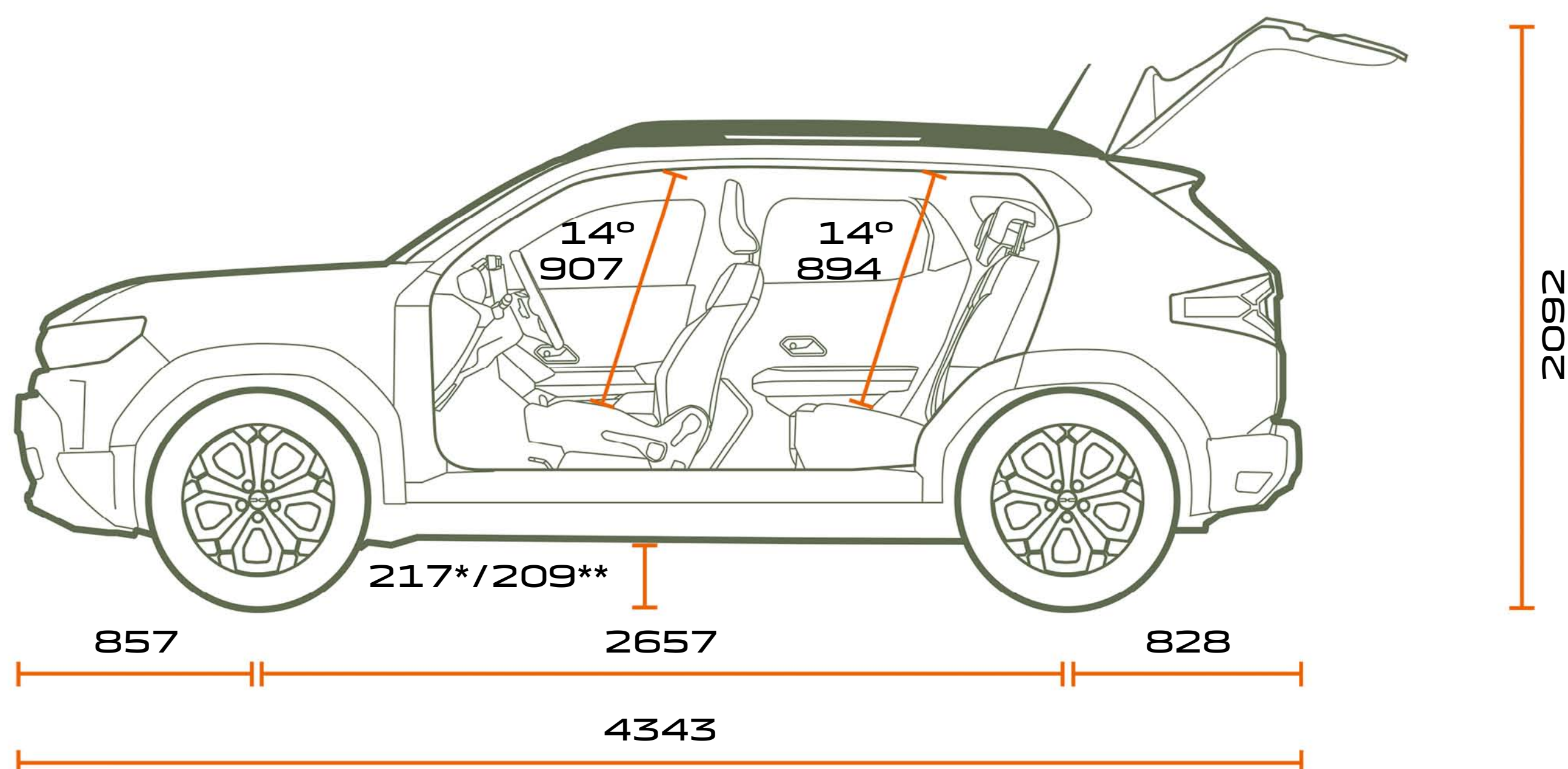

VISTA DE PERFIL

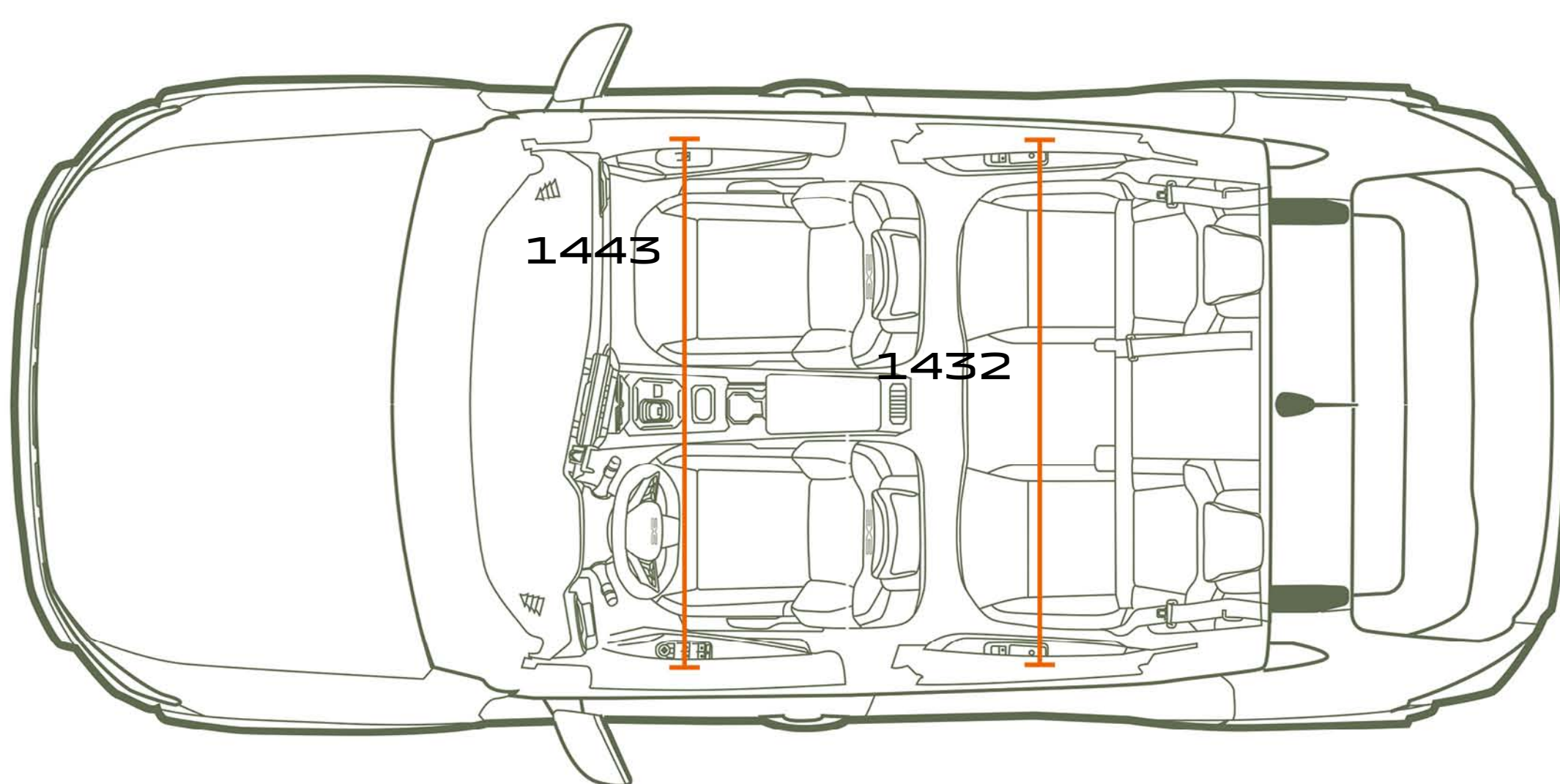

VISTA DE CIMA

**VOLUME DE BAGAGEIRA  
(EM DM<sup>3</sup> - NORMA VDA / LITROS)**

Volume de bagageira mín. sob tampa-bagagens com roda sobressalente (em 4x2/4x4)	478/414
Volume de bagageira máx. com banco traseiro rebatido e roda sobressalente (em 4x2/4x4)	1623/1559

Dimensões em mm.  
\*Versão 4x2.  
\*\*Versão 4x4.

CONFIGURAR E ENCOMENDAR

MENU ^



# DACIA



Tudo fizemos para que o conteúdo da presente publicação fosse exato à data da sua impressão. Este documento foi realizado a partir de veículos de pré-série ou de protótipos. No âmbito da estratégia de melhoria contínua dos produtos, a Dacia reserva-se o direito de, a qualquer momento, introduzir modificações nas especificações, nos veículos e nos acessórios descritos e representados. Estas modificações serão transmitidas à rede de concessionários Dacia, nos melhores prazos possíveis. Consoante o país de comercialização, as versões podem diferir e alguns equipamentos podem não estar disponíveis (de série, em opção ou em acessórios). Para conhecer as últimas evoluções, por favor, dirija-se a um representante da marca Dacia. Devido a limitações técnicas na impressão, as cores reproduzidas neste documento poderão ser ligeiramente diferentes das cores reais da pintura das viaturas ou dos materiais dos revestimentos interiores. Todos os direitos reservados. A reprodução sob qualquer forma ou por qualquer outro meio, seja da globalidade ou de um extrato da presente publicação, está interdita sem uma autorização por escrito da Dacia.

A Dacia recomenda  Castrol

PUBLICIS – CRÉDITO FOTOS : S. STAUB, P. CURTET, ©RENAULT MARKETING 3D-COMMERCE - JANEIRO 2025



CONFIGURAR  
E ENCOMENDAR

MARCAR  
UM TEST DRIVE

ENCONTRAR O SEU  
CONCESSIONÁRIO

MENU 