

DACIA

# DACIA JOGGER



1

## EXPLORE O SEU JOGGER

DESCUBRA



2

## O SEU JOGGER NO DIA A DIA

DESCUBRA



3

## EQUIPAMENTOS E CARACTERÍSTICAS TÉCNICAS

DESCUBRA



4

## PURO E SIMPLES, O ESPÍRITO DACIA

DESCUBRA



**BIGGER,  
COOLER,  
JOGGER**



# O AUTOMÓVEL FAMILIAR REINVENTADO

O comprimento de uma carrinha, a habitabilidade de um monovolume, o estilo robusto de um SUV: o Dacia Jogger surpreende ao reunir o melhor num veículo familiar de 5 a 7 lugares. Polivalente, elegante e acessível, o Jogger reflete plenamente o espírito Dacia.



# UM DESIGN VOCACIONADO PARA A EVASÃO

Com uma distância ao solo sobrelevada, cavas de rodas bem marcadas e barras de tejadilho modulares, o Dacia Jogger exibe um design robusto que se adapta a todos os pisos, ideal para uma vida em família plena de ação.

Viva plenamente a aventura com a versão EXTREME: retrovisores em castanho cobre, jantes em liga leve e antena shark com revestimento preto brilhante. Um estilo único realçado por elementos distintivos com motivos topográficos para o identificar melhor.



Em sintonia com o seu tempo, a assinatura luminosa em Y comprova que pertence à nova geração Dacia. Os médios em LED iluminam a noite mais intensamente. Atrás, o posicionamento vertical das luzes maximiza a ampla abertura do portão traseiro para otimizar o acesso à bagageira.



Jantes em liga leve 16" e strippings distintivos



Capas dos retrovisores em castanho cobre



Logótipo Dacia em castanho cobre no portão traseiro



## MUITO MAIS DO QUE APENAS FUNCIONAL

O design interior do Dacia Jogger é tão funcional quanto agradável. O painel de bordo largo e a faixa em têxtil que se prolonga\* conferem a impressão de espaço. A zona inferior oferece um acesso mais fácil aos comandos do ar condicionado e dos sistemas de ajuda à condução. Nos lugares traseiros, a modularidade é impressionante.

Para um estilo 100 % elegante e dinâmico, deixe-se seduzir pela versão EXTREME : faixa e estofos mistos em TEP MicroCloud lavável com costuras castanho cobre e emblema Dacia em relevo, frisos das portas dianteiras em castanho cobre, câmara de visão traseira, ar condicionado automático, cartão mãos-livres, tapetes de habitáculo de borracha e soleiras das portas dianteiras com inscrição.

E para prolongar a sensação de liberdade, atreva-se por qualquer trilho porque a função Extended Grip irá proporcionar-lhe a aderência de que precisa nos caminhos mais difíceis (neve fresca, areia, lama...).

\* Consoante as versões.



**Botão Extended Grip**

# DESFROUTE DO JOGGER NA VERSÃO HÍBRIDA

A Dacia continua a acompanhar os tempos e simplifica a sua vida no dia a dia com o Jogger disponível com motor híbrido. Uma grande estreia na Dacia. Resultado? Um veículo híbrido familiar com 5 ou 7 lugares a um preço acessível.

Na versão híbrida, o Dacia Jogger exibe-se com uma nova cor inédita: o Cinzento Schiste. E com a inscrição HYBRID na traseira, estará a fazer uma escolha ecológica inteligente.



A bordo, o ambiente e as tecnologias tornam a sua viagem ainda mais agradável: caixa de velocidades automática para uma condução suave e fácil e fluida, novo ecrã digital de painel de instrumentos de 7", consola central elevada com apoio de braço e travão de estacionamento elétrico. Com o Jogger HYBRID 140, beneficie de equipamentos inovadores e de um conforto otimizado.



**Caixa de velocidades multimodo**



**Ecrã de 7" a cores e digital com informações sobre o modo de condução**



## COM A VERSÃO HÍBRIDA, DESCUBRA MAIS LIBERDADE

Esqueça a necessidade de ligar para carregar, beneficiando das vantagens da mobilidade elétrica, graças à tecnologia híbrida que se recarrega durante a condução. A tecnologia do Dacia Jogger HYBRID 140 combina o dinamismo de um motor de combustão com o de um motor elétrico. Circule na cidade em modo elétrico até 80% do tempo e poupe até 40% de combustível\*.

Além de emissões de CO<sub>2</sub> reduzidas, também os custos de utilização e de manutenção serão mais baixos. A caixa de velocidades multimodo oferece uma gestão inteligente dos dois motores para uma condução potente, fluida e mais silenciosa. O híbrido, é muito simples com a Dacia.

\* Consoante as condições de condução.



1. Condução 100% elétrica: apenas o motor elétrico aciona as rodas.
2. Condução sustentada / aceleração forte : os motores de combustão e elétrico funcionam simultaneamente.
3. Desaceleração / travagem : o motor elétrico recarrega a bateria.
4. Velocidade estabilizada : o motor de combustão funciona no regime ideal para acionar as rodas e recarregar a bateria.

[CLIQUE E CONFIGURE](#)

[VOLTAR AO INÍCIO](#)



# VIAJE CADA VEZ MELHOR

Mais espaço e mais polivalência, graças a uma visão única da habitabilidade : 23 litros de espaços de arrumação muito úteis para o dia a dia e múltiplas configurações para ir ao encontro das suas necessidades. Três ofertas de equipamento multimédia e sistemas de ajuda à condução de última geração.



# UM CONFORTO MULTIPLICADO POR 7

O Dacia Jogger tem o sentido de família, de toda a família, sem esquecer ninguém. Para isso, oferece o mesmo nível de conforto em todas as filas de bancos. Os bancos esculpados, e reguláveis à frente, prometem aos 7 ocupantes viagens sem fadiga. Detalhes e habitabilidade bem pensados fazem também toda a diferença.



Na segunda fila de bancos, tudo foi pensado para acompanhar a evolução da sua família: mesas tipo avião\* deslizantes com porta-bebidas e fixações Isofix muito práticas para as cadeiras de criança. Na terceira fila, a acessibilidade é recorde e os dois bancos individuais com apoios de braço e um espaço generoso ao nível dos joelhos transportam confortavelmente dois adultos. Generosos espaços de arrumação estão distribuídos pelo habitáculo, permitindo que todos possam beneficiar deles. O Dacia Jogger traz uma nova dimensão à vida a bordo.

\*Consoante as versões.



**Mesas tipo avião deslizantes e rebatíveis atrás**



## MODULARIDADE RECORDE

Qualquer que seja o projeto do dia, o Dacia Jogger oferece um volume e uma polivalência únicos na sua categoria: bancos traseiros removíveis na terceira fila na versão de 7 lugares, banco traseiro de 3 lugares rebatível na configuração 1/3-2/3 na segunda fila e múltiplas configurações possíveis com 2, 3, 4, 5, 6 ou 7 lugares para se adaptar às suas necessidades. Um verdadeiro canivete suíço!

Na bagageira, tire o máximo partido de um volume que pode chegar aos 1819 dm<sup>3</sup>\* e de uma altura de carga que lhe permitem levar consigo tudo o que desejar. E na sua versão híbrida, toda a habitabilidade e modularidade são preservadas graças ao posicionamento inteligente da bateria sob o piso.

Confie no Dacia Jogger para simplificar as suas aventuras, na cidade ou em destinos mais distantes.

\* em dm<sup>3</sup> na norma VDA (2094 litros), versão 5 lugares e bancos rebatidos.



**Na versão híbrida, espaço e modularidade idênticos aos de outros motores**

# A EVASÃO ATÉ AO FIM DA NOITE

Aproxime-se da natureza com o Pack Sleep da gama Dacia InNature. Composto por uma caixa três em um, este conjunto inclui uma cama desdobrável, fácil de instalar. Em menos de dois minutos, transforme o seu Dacia Jogger num quarto para duas pessoas.



Desfrute de uma noite de sono confortável, graças ao colchão de 190 x 130 cm, complementado por cortinas opacas que garantem tanto a privacidade como a escuridão. A cama, desdobrada ou não, permite-lhe dispor de um espaço de arrumação de 220 litros. Uma mesa removível atrás também facilita os piqueniques. Precisa de mais espaço para acampar? Um dispositivo de tenda exterior pode ser ligado ao Dacia Jogger com o portão traseiro aberto. Descubra a evasão com novos horizontes. O Pack Sleep é compatível com todos os Jogger.



**Cortinas opacas**



**Tenda exterior que pode ser ligada ao Jogger**



## ESCOLHA AS SUAS PREFERÊNCIAS MULTIMÉDIA

O Dacia Jogger integra três ofertas multimédia completas. Basta escolher o nível de equipamento: o inteligente e inovador Media Control, comandado a partir do seu smartphone e integrado no design do painel de bordo, permite-lhe comandar o rádio, música, conectividade por Bluetooth®, USB e as comunicações. O Media Display com ecrã tátil de 8" dispõe também da tecnologia de comando por voz. O Media Nav completa as suas funcionalidades com a navegação integrada.

O Media Display e o Media Nav são compatíveis com a replicação de smartphone Android Auto™ e Apple CarPlay™. A replicação está disponível através de cabo USB no Media Display e por Wi-Fi no Media Nav. Pode também beneficiar de um som otimizado, graças aos seis altifalantes repartidos pelo habitáculo, disponíveis no Media Nav.

Android Auto™ é uma marca da Google Inc.  
Apple CarPlay™ é uma marca da Appel Inc.



**Novo Media Control**



**Media Display**

# CONDUZA COM TODA A SEGURANÇA

Na Dacia, a segurança está, como sempre, no centro das nossas preocupações. Construído sobre a mais recente plataforma concebida para os nossos veículos, o Dacia Jogger está dotado de uma estrutura de carroçaria reforçada e de sistemas de ajuda à condução da nova geração. Com o botão My Safety, pode desativar alguns destes sistemas. Com a Dacia, poderá circular tranquilamente!



## SISTEMA DE TRAVAGEM DE EMERGÊNCIA ATIVA (AEBS) COM RECONHECIMENTO DE PEÕES E CICLISTAS

Este sistema evita o risco de colisão frontal com outros veículos, peões ou ciclistas em linha reta ou nos cruzamentos. Alerta o condutor e pode, se necessário, travar automaticamente o veículo.

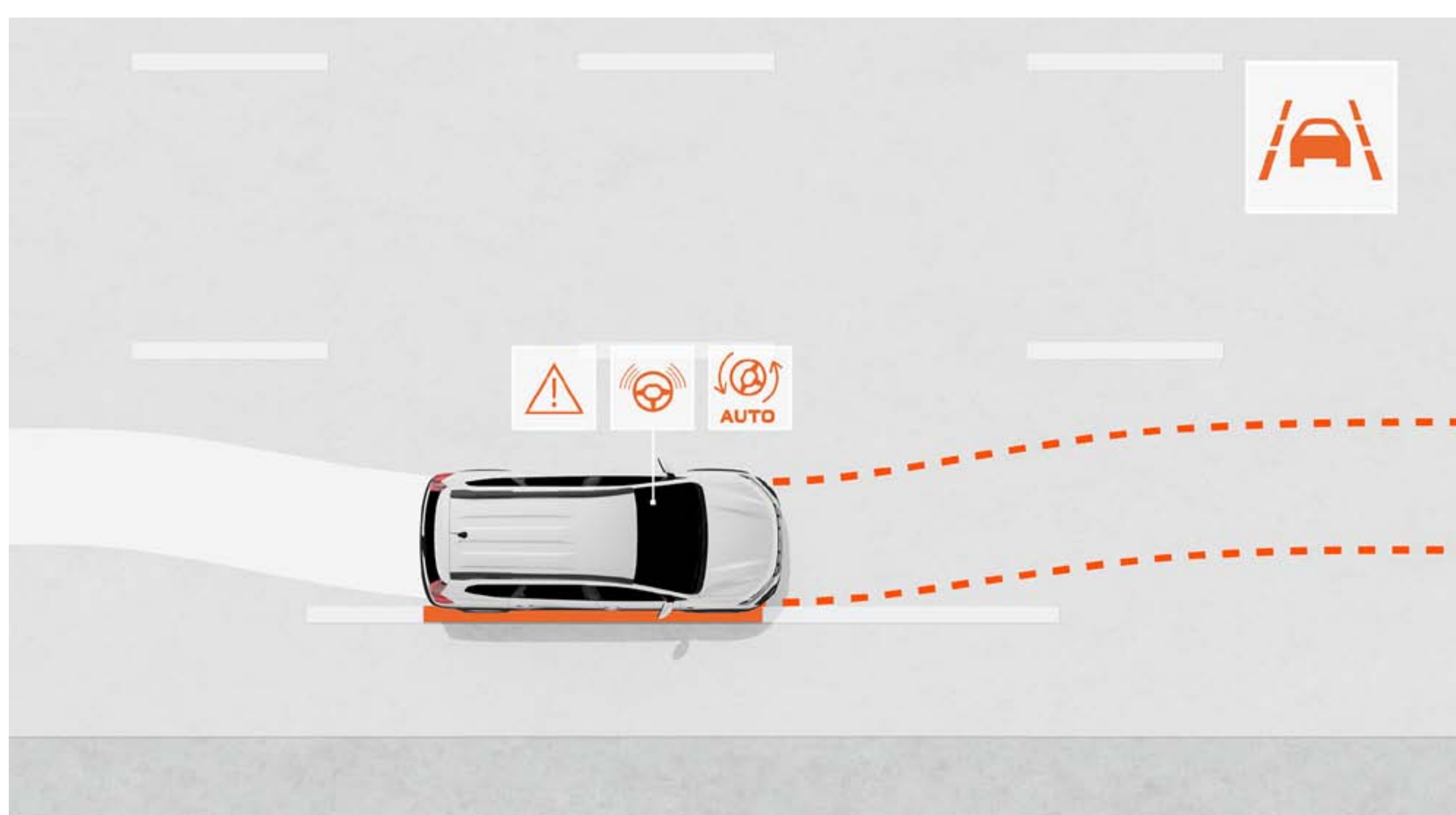

## ASSISTÊNCIA À MANUTENÇÃO NA FAIXA

Esta ajuda à condução desativável monitoriza a trajetória do veículo na sua via de trânsito e corrige-a, se necessário, através de uma ação automática da direção.



## ALERTA DE CANSAÇO E ATENÇÃO DO CONDUTOR

Esta ajuda à condução avisa o condutor se for detetada fadiga, através da análise de vários parâmetros, – incluindo os movimentos do volante, – para lhe recomendar que faça uma pausa.

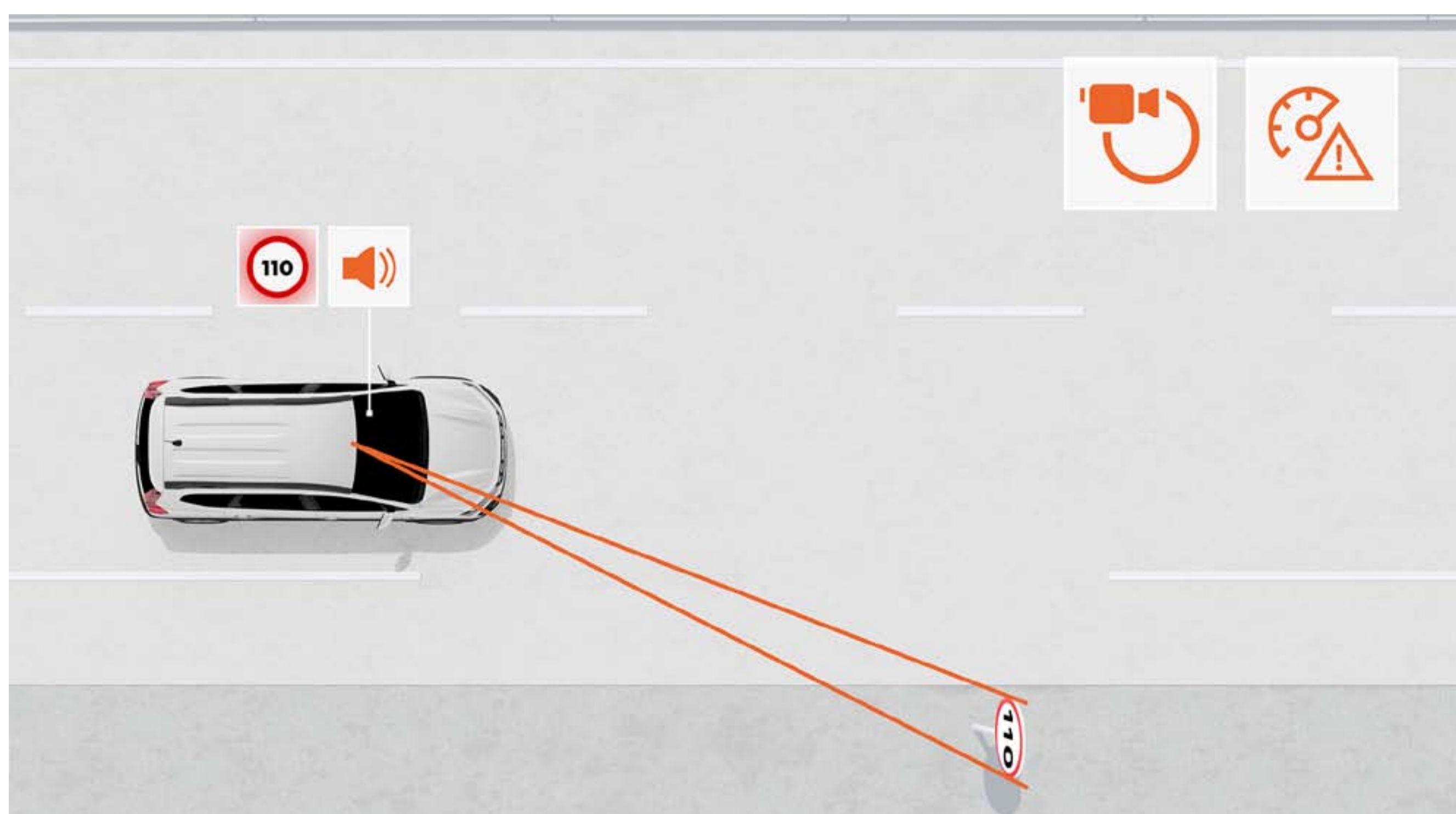

## RECONHECIMENTO DOS SINAIS DE TRÂNSITO COM ALERTA DE EXCESSO DE VELOCIDADE

Este sistema indica, em tempo real e de uma forma muito fiável, a velocidade máxima permitida na estrada em que circula e avisa o condutor se estiver a exceder o limite de velocidade, através de alertas visual e sonoro (que podem ser desativados).

[CLIQUE E CONFIGURE](#)

[VOLTAR AO INÍCIO](#)

# DESCUBRA OS EQUIPAMENTOS

CORES



HARMONIAS INTERIORES



ACESSÓRIOS



MOTORIZAÇÕES



EQUIPAMENTOS E OPÇÕES



DIMENSÕES



# CORES



CASTANHO TERRACOTTA<sup>(1)\*</sup>



VERDE CEDAR<sup>(1)\*</sup>



BRANCO GLACIAR<sup>(2)</sup>



PRETO NACARADO<sup>(1)</sup>



CINZENTO SCHISTE<sup>(1)</sup>



CAQUI LICHENI<sup>(2)\*</sup>



CINZENTO URBAN<sup>(2)\*</sup>

(1) Pintura metalizada. (2) Pintura opaca.  
\*Indisponível na versão ESSENTIAL.

[TRANSFERIR DACIA AR](#)



# HARMONIAS INTERIORES

## ESSENTIAL



## PRINCIPAIS EQUIPAMENTOS ESSENTIAL

### APRESENTAÇÃO EXTERIOR

- Grelha dianteira em preto com o logótipo Dacia e inserções decorativas em branco
- Assinatura luminosa e luzes diurnas em LED automáticas
- Puxadores exteriores das portas em preto
- Retrovisores exteriores em preto
- Barras de tejadilho longitudinais
- Para-choques dianteiro e traseiro na cor da carroçaria
- Embelezadores de roda 16" Miliana
- Proteções inferiores dianteira e traseira em preto

### APRESENTAÇÃO INTERIOR

- Contorno dos arejadores em cinzento fog e cursores brancos
- 2 bancos da 3.ª fila, rebatíveis e amovíveis de forma independente (específico para a versão de 7 lugares)
- Puxadores exteriores das portas em preto
- Tapa-bagagens (apenas na versão de 5 lugares)
- Banco traseiro rebatível na configuração 1/3-2/3 (assento e encosto)

### SEGURANÇA ATIVA E PASSIVA

- Botão «My Safety» para gerir as ajudas à condução
- Sistema de antiblocagem das rodas (ABS) + assistência à travagem de emergência (AFU)
- Sistema de travagem de emergência ativa (AEBS) com reconhecimento de peões e ciclistas
- Controlo eletrónico de estabilidade (ESC) com ajuda ao arranque em subida (HSA)
- Chamada de emergência (E-call)
- Gravador de dados de eventos (acidente)
- Pré-equipamento de imobilização por alcóol
- Reconhecimento dos sinais de trânsito com aviso de excesso de velocidade

- Alerta de saída de faixa
- Sistema de assistência à manutenção na faixa
- Sistema de alerta de cansaço e atenção do condutor
- Código QR «Rescue Code®» à frente / atrás
- Airbag frontal do condutor e Airbag frontal do passageiro desativável
- Airbags laterais tórax e tipo cortina (à frente e atrás)
- Cintos de segurança dianteiros e traseiros laterais com pré-tensor e limitador de esforço
- Sistema de ajuda ao estacionamento traseiro

### CONDUÇÃO E DISPOSITIVOS DE CONTROLO

- Kit de enchimento e reparação de pneus
- Direção assistida elétrica
- Stop & Start, modo ECO
- Sensores de chuva e luminosidade
- Limitador / regulador de velocidade

### CONFORTO

- Ar condicionado manual
- Trancamento elétrico e automático das portas em andamento
- Elevadores elétricos dos vidros dianteiros do condutor e passageiro
- 1 tomada de 12V à frente
- Volante regulável- em altura e profundidade

### ÁUDIO

- Novo Media Control: rádio DAB com comandos no volante, tomada jack e 1 tomada USB-C, 2 altifalantes, ligação Bluetooth® com comandos satélite no volante, suporte fixo para smartphone no painel de bordo, nova aplicação para smartphone Dacia Media Control

## EXPRESSION

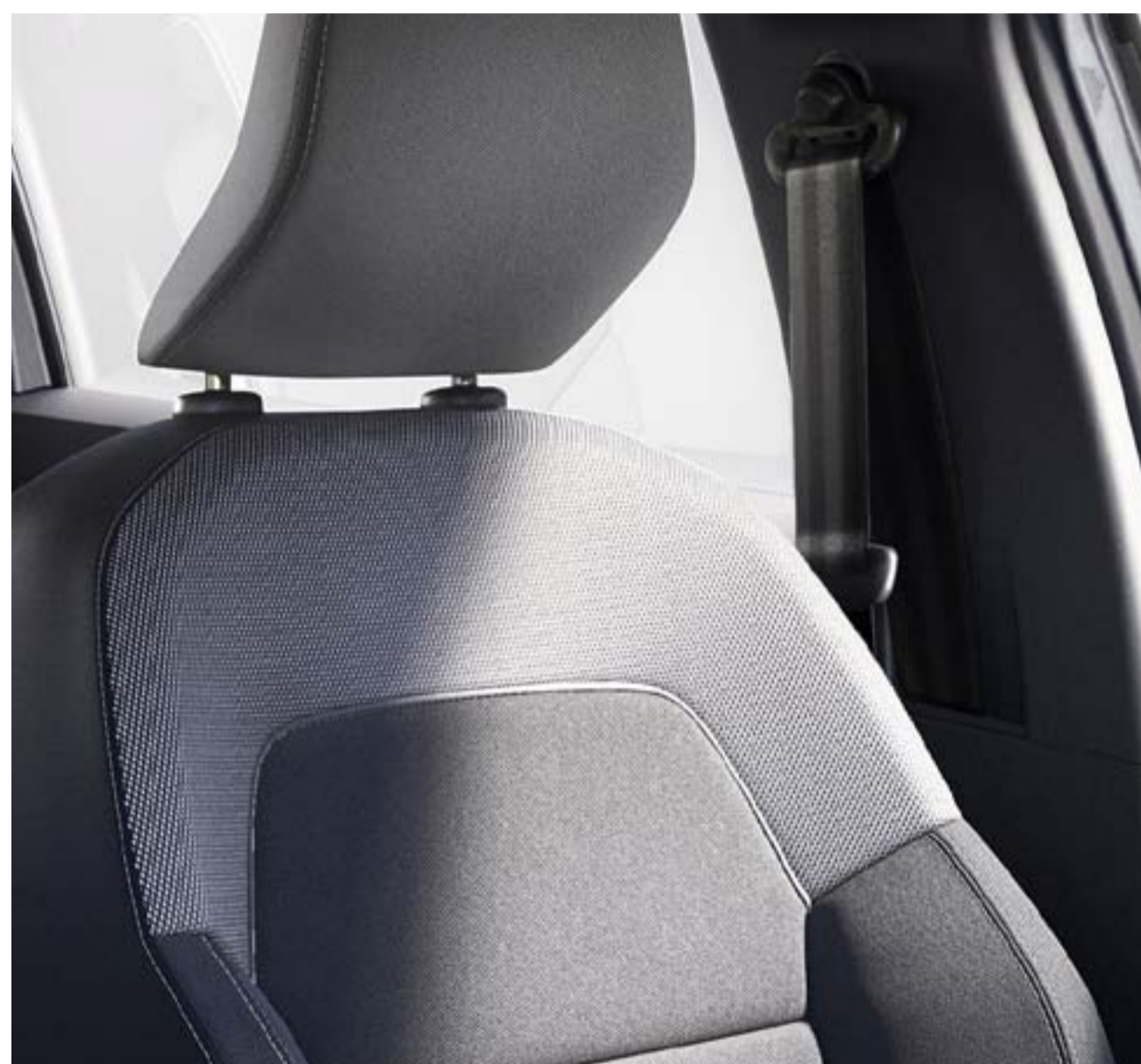

### PRINCIPAIS EQUIPAMENTOS EXPRESSION = ESSENTIAL +

#### APRESENTAÇÃO EXTERIOR

- Puxadores exteriores das portas na cor da carroçaria
- Retrovisores exteriores na cor da carroçaria
- Barras de tejadilho longitudinais modulares
- Jantes Flexwheel 16" Atara Dark
- Proteções inferiores dianteira traseira em Cinzento Megalith
- Stickers brancos nas portas dianteiras
- Stickers pretos de proteção lateral

#### APRESENTAÇÃO INTERIOR

- Centro dos arejadores em branco
- Puxadores exteriores das portas na cor cinzento aço
- Estofos específicos Expression
- Tecido no painel de bordo e nos apoios de braço nas portas dianteiras
- Tapa-bagagens (na versão de 7 lugares)

#### SEGURANÇA ATIVA E PASSIVA

#### VISIBILIDADE

- Faróis de nevoeiro
- Retrovisores exteriores com regulação elétrica

#### CONFORTO

- Volante soft feel- regulável em altura e profundidade
- Elevadores elétricos de vidros traseiros
- Elevador do vidro do condutor com função impulsional (e função antientalamento), elevador do vidro do passageiro dianteiro elétrico sem função impulsional

#### MULTIMÉDIA & ÁUDIO

- Media Display: sistema multimédia com ecrã tátil de 8", rádio digital DAB, replicação de smartphone através de cabo USB, ligação Bluetooth®, comandos satélite no volante, 4 altifalantes, 1 tomada USB-C e 1 tomada USB-A

#### OPÇÕES

- Ar condicionado automático
- Pack City: câmara de visão traseira, ajuda ao estacionamento dianteiro e alerta de ângulo morto
- Pack Nav: sistema multimédia com ecrã tátil de 8", navegação com Map Care (cartografia Europa Ocidental + 6 atualizações gratuitas durante 3 anos), rádio digital DAB, replicação de smartphone através de cabo USB ou sem fios por Wi-Fi, ligação Bluetooth®, comandos satélite no volante, 6 altifalantes (4 altifalantes + 2 tweeters), 1 tomada USB-C e 1 tomada USB-A
- Jantes em liga leve 16" Randia Dark
- Pneu sobressalente + macaco<sup>(1)</sup>

(1) Indisponível na motorização ECO-G 100.

## EXTREME

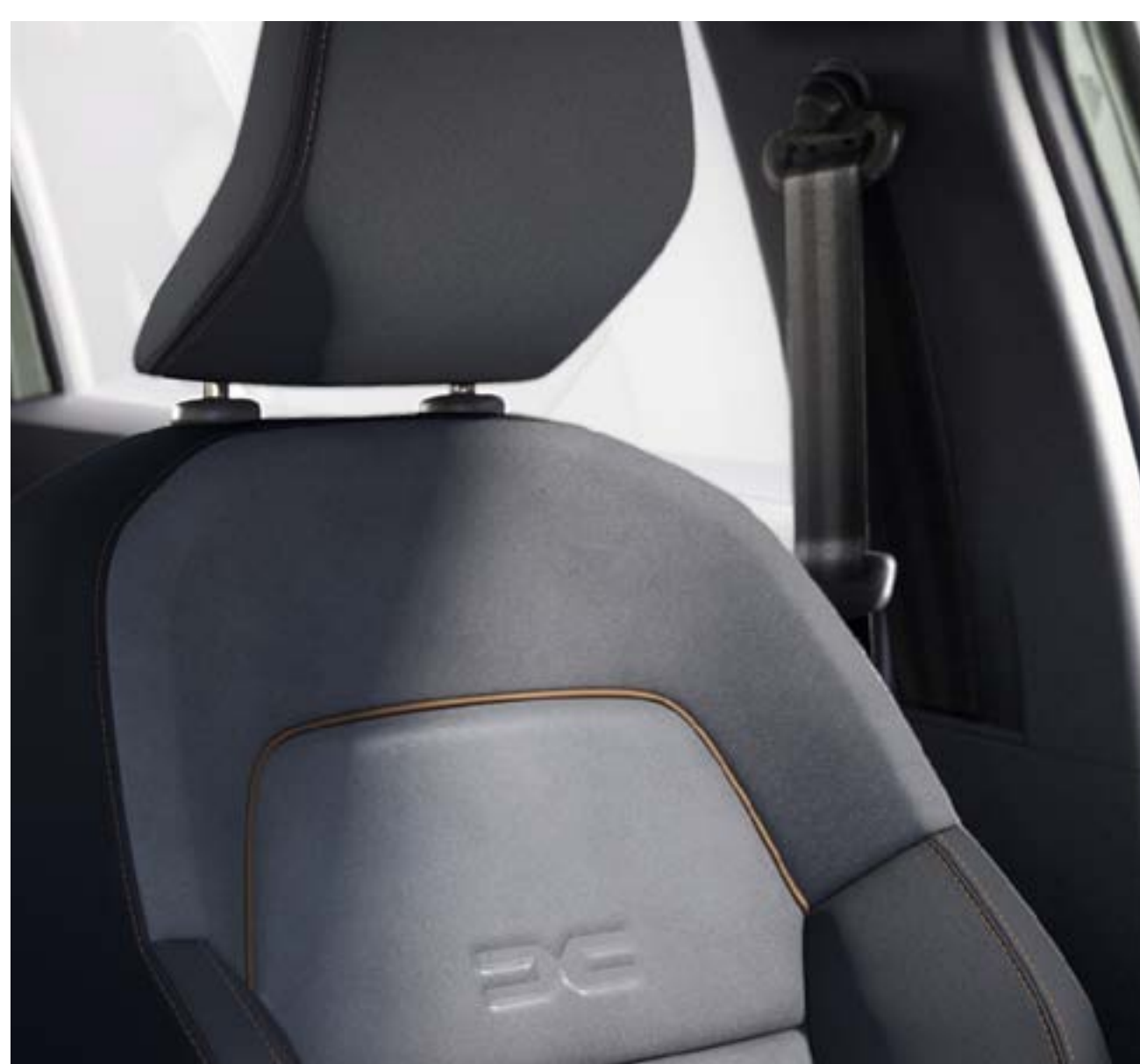

### PRINCIPAIS EQUIPAMENTOS EXTREME = EXPRESSION +

#### APRESENTAÇÃO EXTERIOR

- Design exterior específico com proteções de porta e strappings laterais distintivos
- Decoração Castanho Cobre: retrovisores exteriores, logótipo Jogger nas barras de tejadilho, friso decorativo nos faróis de nevoeiro, retrovisores exteriores em castanho cobre, logótipo Dacia no portão traseiro
- Jantes em liga leve 16" Mahalia
- Antena shark

#### APRESENTAÇÃO INTERIOR

- Estofos mistos em TEP MicroCloud lavável com costuras em castanho cobre e emblema Dacia em relevo
- Decoração Castanho Cobre: frisos decorativos nos painéis das portas e nos arejadores
- Painel de bordo e apoios de braço das portas dianteiras em TEP MicroCloud lavável
- Tapetes do habitáculo de borracha à frente e atrás (incluindo na 3.ª fila) e soleira de porta com inscrição
- Puxadores interiores das portas na cor cinzento aço

#### SEGURANÇA ATIVA E PASSIVA

- Câmara de visão traseira

#### CONDUÇÃO E DISPOSITIVOS DE CONTROLO

- Cartão mãos-livres
- Extended Grip

#### CONFORTO

- Ar condicionado automático
- Mesas tipo avião deslizantes para os passageiros da 2.ª fila

#### MULTIMÉDIA & ÁUDIO

- Suporte removível para smartphone

#### OPÇÕES

- Pack Comfort: travão de estacionamento elétrico, consola central semi-elevada com apoio de braço e local de arrumação, 1 tomada de 12 V e 1 tomada USB-C atrás, ajuda ao estacionamento dianteiro, alerta de ângulo morto e banco do condutor regulável em altura
- Pack Nav: sistema multimédia com ecrã tátil de 8", navegação com Map Care (cartografia Europa Ocidental + 6 atualizações gratuitas durante 3 anos), rádio digital DAB, replicação de smartphone através de cabo USB ou sem fios por Wi-Fi, ligação Bluetooth®, comandos satélite no volante, 6 altifalantes (4 altifalantes + 2 tweeters), 1 tomada USB-C e 1 tomada USB-A
- Pack City : ajuda ao estacionamento dianteiro e alerta de ângulo morto (apenas disponível no Hybrid 140)
- Sistema de aquecimento dos bancos dianteiros
- Pneu sobressalente + macaco<sup>(1)</sup>

(1) Indisponível nas motorizações ECO-G 100 e HYBRID 140.

**EXTREME+**  
**DISPONÍVEL APENAS COM A OFERTA UP&GO**

**UP&GO**

**+ EQUIPAMENTOS**  
**+ RAPIDAMENTE**

UP & GO é um Jogger com nível de acabamento EXTREME com 5 equipamentos suplementares já incluídos, entregue mais rapidamente.

Sem opções a adicionar. Está tudo incluído.

Só tem de escolher o que é essencial:  
**a motorização e a cor da carroçaria.**



#### **EQUIPAMENTOS**

Equipamentos  
suplementares  
numa versão  
já bem equipada



#### **ENTREGA ACELERADA**

Receba o seu Dacia  
no mais curto prazo!



#### **E SEMPRE**

**AO PREÇO DACIA**  
Uma aposta ganha!

#### **EQUIPAMENTOS SUPLEMENTARES INCLUÍDOS**

- Travão de estacionamento elétrico
- Consola central elevada com local de arrumação
- Ajuda ao estacionamento dianteiro + alerta de ângulo morto + Media Nav

#### **MOTORIZAÇÃO**

Pode escolher o motor ECO-G 100 Bi-fuel ou o motor TCe 110.

#### **CORES**

Escolha a sua cor preferida de entre as 7 cores do Dacia Jogger<sup>(1)</sup>:

- Castanho Terracotta<sup>(1)</sup>
- Verde Cedar<sup>(1)</sup>
- Branco Glaciar<sup>(2)</sup>
- Preto Nacarado<sup>(1)</sup>
- Cinzento Schiste<sup>(1)</sup>
- Cinzento Urban<sup>(2)</sup>
- Caqui Lichen<sup>(2)</sup>

(1) Pintura metalizada.

(2) Pintura opaca.

**CLIQUE E CONFIGURE**

**VOLTAR AO INÍCIO**

# ACESSÓRIOS

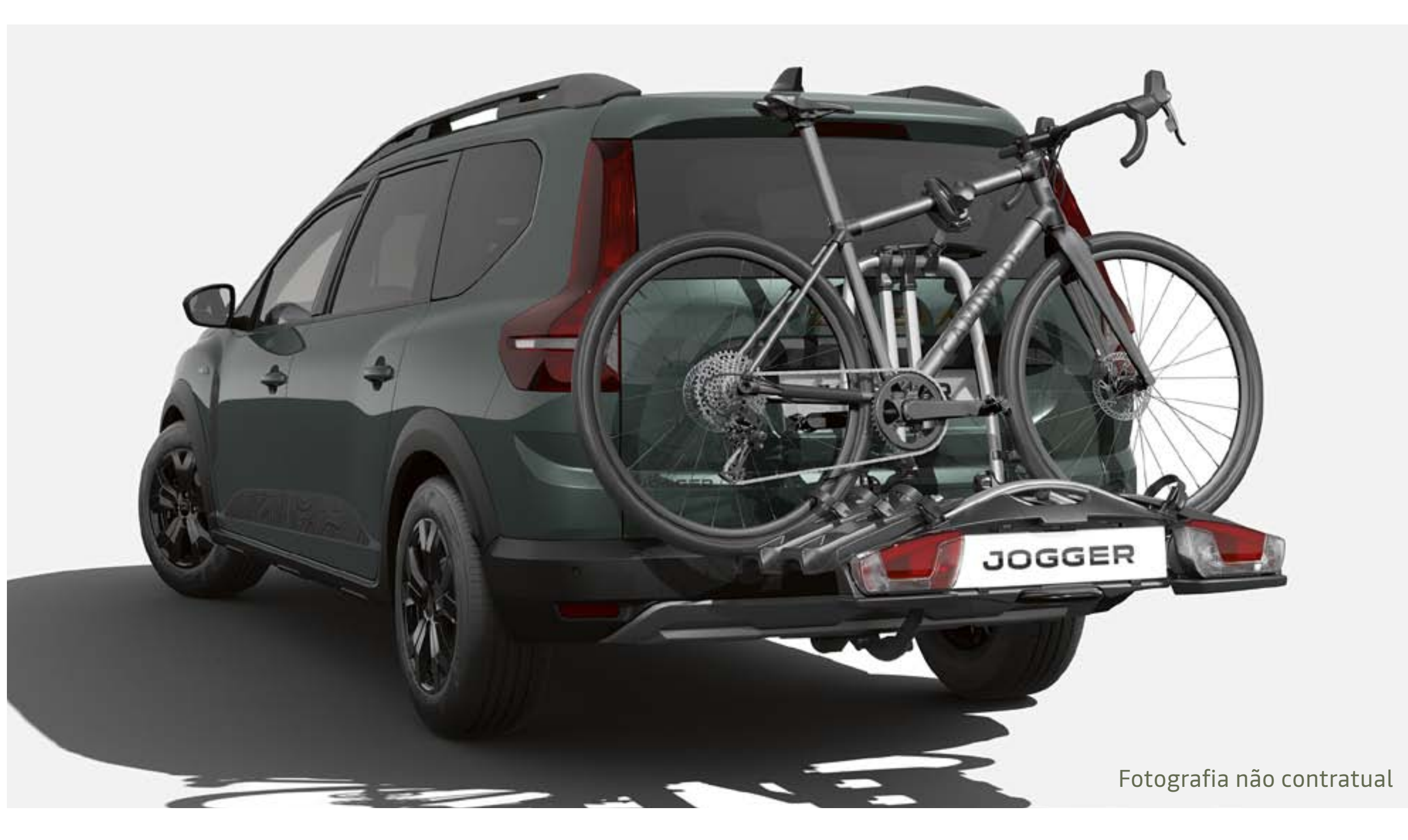

Fotografia não contratual

## PORTA-BICICLETAS NO GANCHO DE REBOQUE

Tudo se torna muito simples com este porta-bicicletas que pode transportar até três bicicletas. Rápido de fixar no gancho de reboque e basculante, é a solução ideal para uma utilização frequente.



## PORTA-BICICLETAS NAS BARRAS DE TEJADILHO MODULARES

Rápido de fixar nas barras de tejadilho. É a forma mais prática e mais segura de transportar a sua bicicleta. Esta opção é ideal para manter uma boa visibilidade traseira e manter livre o acesso à bagageira e ao gancho de reboque.



## SPOILER DE TEJADILHO

Reforce o carácter desportivo do seu veículo.



## PALAS DE GUARDA-LAMAS

Proteja a parte inferior da carroçaria do seu automóvel contra as projeções de água, lama e gravilha. Jogo de 2 para-lamas.



## CARREGADOR POR INDUÇÃO PARA SMARTPHONE

Acessório inteligente que facilita a sua vida com um carregamento por indução prático, fácil e rápido. Duas possibilidades de fixação: no arejador ou no apoio de braço.



## APOIO DE BRAÇO COM ESPAÇO DE ARRUMAÇÃO E ORGANIZADOR COM PORTA-BEBIDAS

Beneficie do máximo conforto e de mais um espaço de arrumação com este apoio de braço ajustável em altura.



## CAPAS DE ARRUMAÇÃO DO BANCO DE 3.ª FILA

Concebidas exclusivamente para o banco adicional da 3.ª fila. Estas capas permitem guardá-lo e protegê-lo quando não está a ser utilizado, bem como transportá-lo e armazená-lo facilmente.



## SOLEIRAS DAS PORTAS DIANTEIRAS E TAPETES DO HABITÁCULO CONFORT

Cuide da entrada a bordo e proteja-a com estas soleiras com acabamento em preto lacado e decoradas com a inscrição Jogger. Complete esta proteção com um conjunto de tapetes feitos à medida que não interferem com os pedais e se fixam em dois cliques com toda a facilidade.



## PROTEÇÃO DE BAGAGEIRA MODULÁVEL EASYFLEX

Cubra toda a bagageira para transportar objetos sujos e volumosos. A proteção antiderrapante dobra-se e desdobra-se para se adaptar à posição dos bancos.

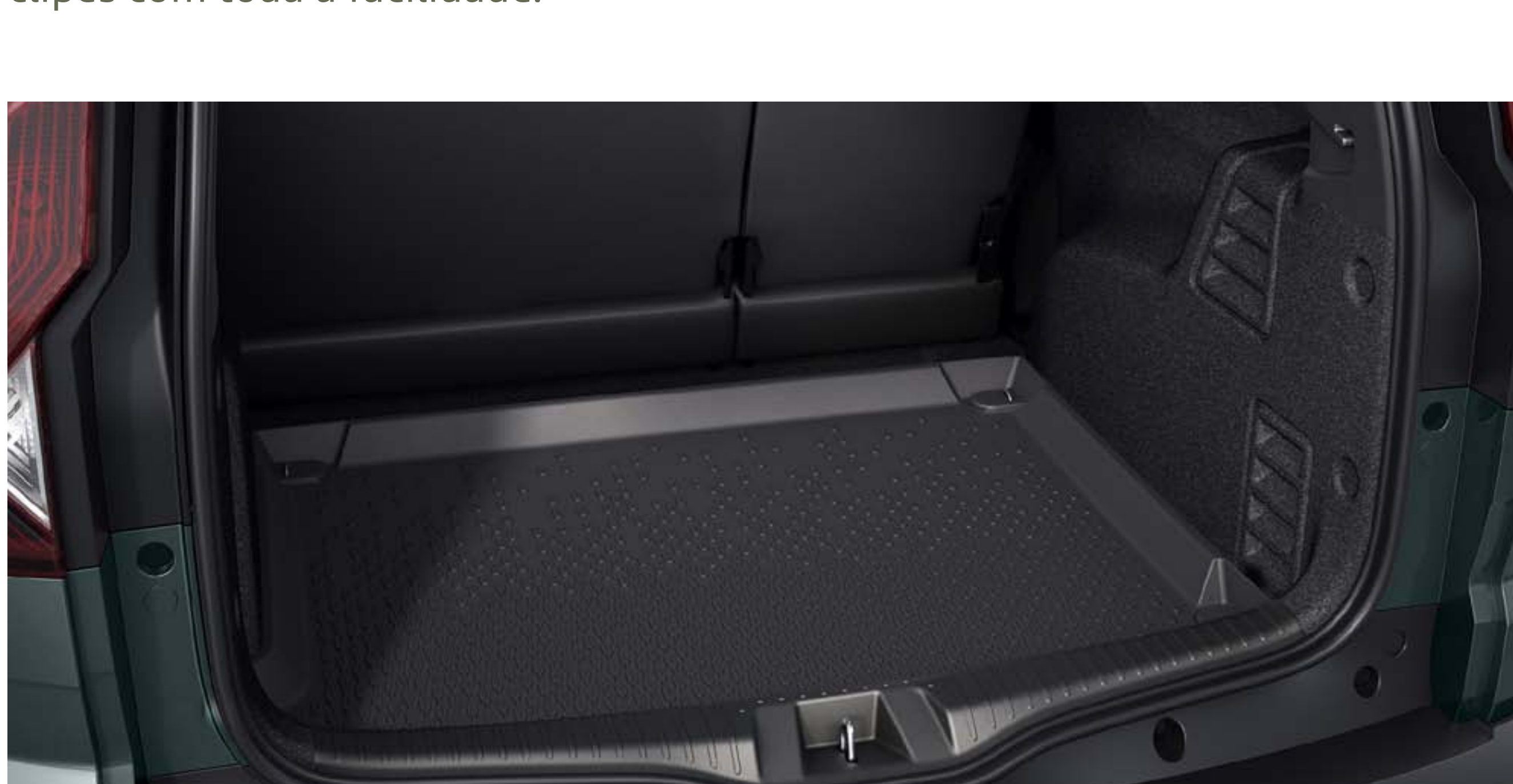

## CAIXA DE FUNDO DE BAGAGEIRA FABRICADA POR INJEÇÃO TÉRMICA

Impermeável e perfeitamente ajustada à forma da bagageira, permite transportar objetos húmidos ou sujos de lama protegendo eficazmente o tapete original. Dotada de extremidades elevadas e fácil de limpar, instala-se num piscar de olhos.

[TRANSFERIR O CATÁLOGO DE ACESSÓRIOS](#)

# MOTORIZAÇÕES

	HYBRID 140		TCe 110		ECO-G 100	
<b>MOTORIZAÇÕES</b>						
Energia	Gasolina	Elétrico	Gasolina	GPL	Gasolina	
Potência administrativa (cv) (França)	5		6	5		
Potência máx. kW CEE (cv) às (rpm)	105 kW (140) às 5.600 rpm combinado		81 kW/5.000-5.250 rpm	74 kW/4.600-5.000 rpm	67 kW/4.800-5.000 rpm	
Binário máximo Nm CEE (m.kg) às (rpm)	148 Nm às 3.400 rpm + 205 Nm elétrico		200 Nm/2.900-3.500 rpm	170 Nm/2.000-3.500 rpm	160 Nm/2.100-3.750 rpm	
Tipo de caixa de velocidades	automática multimodo			Manual		
Tipo de injeção	atmosférico injeção indireta	-	turbo injeção direta	injeção indireta multiponto		
Cilindrada (cm <sup>3</sup> )	1.598	-	999			
Número de cilindros / válvulas	4/16	-	3/12			
Norma antipoluição	Euro6 D-final					

## BATERIAS

Bateria de tração	lão de lítio / 230V / 1,2 kWh	-	-
-------------------	-------------------------------	---	---

## CHASSIS E DIREÇÃO

Dimensão dos pneus	205/60 R16 92H					
Direção - Diâmetro de viragem entre passeios (m)	11,7					
Suspensão dianteira	Pseudo McPherson com triângulo inferior, suspensão com molas helicoidais, amortecedores hidráulicos telescópicos e barra estabilizadora					
Suspensão traseira	Eixo semirrígido com suspensão com molas, barra estabilizadora e amortecedores hidráulicos telescópicos					

## DESEMPENHO

Velocidade máxima (km/h)	167	180	175	172
0-100 km/h (s)	9,8 (5 lugares) 10,0 (7 lugares)	10,5 (5 lugares) 11,2 (7 lugares)	12,3 s (5 lugares) 13,0 s (7 lugares)	12,5 s (5 lugares) 13,2 s (7 lugares)
Reaceleração : 80 km/h - 120 km/h (s) em 4. <sup>a</sup>	8,7 (5 lugares) 8,8 (7 lugares)	8,2 (5 lugares) 8,9 (7 lugares)	9,6 s (5 lugares) 10,2 s (7 lugares)	10,3 s (5 lugares) 11,0 s (7 lugares)

## CONSUMOS E EMISSÕES<sup>(1)</sup>

Protocolo de homologação	WLTP <sup>(2)</sup>					
Capacidade do depósito de combustível (l)	50	50	"50/40 (volume total / volume de enchimento)"		50	
Emissões de CO <sub>2</sub> (g/km)	107	131	137			
Consumo em ciclo misto (l/100 km)	4,8	5,8	6,1			

## VOLUMES E MASSAS

	5 lugares		7 lugares		5 lugares		7 lugares	
Peso mínimo em vazio em ordem de marcha (MVODM)	1.357	1.385	1.176	1.205	1.223	1.252		
Peso máximo em vazio em ordem de marcha (MVODM)	1.374	1.406	1.233	1.261	1.262	1.291		
Peso total rolante autorizado (MTR)	2.575	2.745	2.895	3.062	2.924	3.089		
Peso máximo autorizado em carga (MMAC)	1.825	1.995	1.695	1.862	1.724	1.889		
Peso máximo rebocável com travões	750	750	1.200	1.200	1.200	1.200		

(1) Valores de consumos e emissões homologados de acordo com a regulamentação aplicável. (2) WLTP (Worldwide harmonized Light vehicles Test Procedures - Procedimento de ensaio harmonizado a nível mundial para veículos particulares e comerciais ligeiros): este novo protocolo permite obter resultados muito mais próximos dos constatados nos trajetos realizados diariamente do que os do protocolo NEDC. As emissões de CO<sub>2</sub> estão homologadas de acordo com um método padrão e regulamentar. Idêntico para todos os construtores, permite comparar os veículos entre si.

[CLIQUE E CONFIGURE](#)

[VOLTAR AO INÍCIO](#)

# EQUIPAMENTOS E OPÇÕES

ESSENTIAL EXPRESSION EXTREME EXTREME+

## APRESENTAÇÃO EXTERIOR

Assinatura luminosa e luzes diurnas em LED com acendimento automático	•	•	•	•
Grelha dianteira preta com o logótipo Dacia	Branco	Branco	Branco	Branco
Inscrição Dacia na traseira	Branco	Branco	Castanho Cobre	Castanho Cobre
Para-choques dianteiro / traseiro	Cor da carroçaria	Cor da carroçaria	Cor da carroçaria	Cor da carroçaria
Proteções inferiores dianteira e traseira	Preto	Cinzento Megalith	Cinzento Megalith	Cinzento Megalith
Stickers de proteção lateral / sticker tipo snorkel	-/-	Preto/-	Design específico Extreme/•	Design específico Extreme/•
Puxadores exteriores das portas	Preto	Cor da carroçaria	Cor da carroçaria	Cor da carroçaria
Retrovisores exteriores	Preto	Cor da carroçaria	Castanho Cobre	Castanho Cobre
Barras de tejadilho longitudinais	•	-	-	-
Barras de tejadilho longitudinais modulares	-	•	•	•
Embelezadores de roda 16" Miliana	•	-	-	-
Jantes Flexwheel 16" Atara Dark	-	•	-	-
Jantes em liga leve 16" Randia Dark	-	o	-	-
Jantes em liga leve 16" Mahalia	-	-	•	•
Antena shark	-	-	•	•
Stickers brancos nas portas dianteiras	-	•	-	-

## APRESENTAÇÃO INTERIOR

Centro dos arejadores	Preto	Branco	Castanho Cobre	Castanho Cobre
Contorno dos arejadores	Cinzento Fog	Cinzento Fog	Cinzento Fog	Cinzento Fog
Manípulos interiores de porta	Preto	Cinzento Aço	Cinzento Aço	Cinzento Aço
Revestimento no painel de bordo e apoios de braço nas portas dianteiras / embelezador nos painéis das portas dianteiras	-/-	Tecidos/-	TEP MicroCloud/ Castanho cobre	TEP MicroCloud/ Castanho cobre
Banco traseiro com encosto e assento rebatíveis e fracionáveis 1/3-2/3	•	•	•	•
Terceira fila com 2 bancos rebatíveis e amovíveis de forma independente (específico da versão 7 lugares)	•	•	•	•
Volante soft feel e elemento decorativo em cinzento aço	-	•	•	•
Tapetes de habitáculo em borracha com inscrição Dacia e soleiras de portas dianteiras	-	-	•	•
Tapa-bagagens	• (na versão de 5 lugares)	• (na versão de 7 lugares)	•	•

## SEGURANÇA ATIVA E PASSIVA

Botão "My Safety" para gerir as ajudas à condução	•	•	•	•
Sistema de antiblocagem das rodas (ABS) + assistência à travagem de emergência (AFU)	•	•	•	•
Sistema de travagem de emergência ativa (AEBS) com reconhecimento de peões e ciclistas	•	•	•	•
Controlo eletrónico de estabilidade (ESC) com ajuda ao arranque em subida (HSA)	•	•	•	•
Chamada de emergência (E-call)	•	•	•	•
Gravador de dados de eventos (acidente)	•	•	•	•
Pré-instalação de alcoolímetro bloqueador de ignição	•	•	•	•
Reconhecimento dos sinais de trânsito com alerta de excesso de velocidade	•	•	•	•
Sistema de alerta de saída de faixa	•	•	•	•
Sistema à manutenção na faixa	•	•	•	•
Alerta de cansaço e atenção do condutor	•	•	•	•
Código QR "Rescue Code <sup>®</sup> " à frente / atrás	•	•	•	•
Airbag frontal do condutor e Airbag frontal do passageiro desativável	•/o	•/o	•/o	•/o
Airbags laterais tórax e tipo cortina (à frente e atrás)	•	•	•	•
Cintos de segurança dianteiros e traseiros laterais com pré-tensor e limitador de esforço	•	•	•	•
Sistema de ajuda ao arranque em subida	•	•	•	•
Sistema de ajuda ao estacionamento traseiro	•	•	•	•
Câmara de visão traseira	-	o	•	•
Sistema de ajuda ao estacionamento dianteiro	-	o	o	•
Alerta de ângulo morto	-	o	o	•
Travão de estacionamento elétrico com apoio de braço e local de arrumação, 1 tomada de 12 V e 1 tomada USB-C atrás	-	-	•/• (HYBRID 140)	•

## CONDUÇÃO E DISPOSITIVOS DE CONTROLO

Monitorização da pressão dos pneus	•	•	•	•
Kit de enchimento e reparação de pneus / pneu sobressalente + macaco (exceto GPL e HEV)	•/o	•/o	•/o	•/o
Sistema de fixação Isofix para cadeira de criança nos lugares laterais da segunda fila de bancos	•	•	•	•
Direção assistida elétrica	-	•	•	•
Stop & Start, Modo ECO	•	•	•	•
Computador de bordo: distância percorrida, velocidade média, autonomia, consumo médio (incluindo a versão GPL)	•	•	•	•
Cartão mãos-livres	-	-	•	•
Sensores de chuva e luminosidade	•	•	•	•
Limitador / regulador de velocidade	•	•	•	•
Extended Grip	-	-	•	•

## VISIBILIDADE

Faróis de nevoeiro	-	•	•	•
Retrovisores exteriores com regulação elétrica	-	•	•	•

## CONFORTO

Ar condicionado manual	•	•	-	-
Ar condicionado automático	-	o	•	•
Trancamento elétrico e automático das portas em andamento	•	•	•	•
Elevadores elétricos de vidros dianteiros condutor e passageiro	•	•	•	•
Elevador de vidros do condutor com função impulsional (e função antientalamento), elevador de vidros do passageiro dianteiro (sem função impulsional)	-	•	•	•
Elevadores elétricos de vidros traseiros	-	•	•	•
Volante regulável em altura e profundidade	•	•	•	•
1 tomada de 12V à frente	•	•	•	•
Bancos dianteiros aquecidos	-	o	o	•
Mesas tipo avião deslizantes para os passageiros da 2.ª fila	-	-	•	•
Vidros de custódia de entreabrir	-	-	• (na versão 7 lugares)	• (na versão 7 lugares)

## MULTIMÉDIA & ÁUDIO

Novo Media Control: rádio DAB com comandos no volante, tomada jack e 1 tomada USB-C, 2 altifalantes, ligação Bluetooth <sup>®</sup> com comandos satélite no volante, suporte fixo para smartphone no painel de bordo, nova aplicação para smartphone Dacia Media Control	•	-	-	-
Media Display: sistema multimédia com ecrã tátil de 8", rádio digital DAB, replicação de smartphone através de cabo USB, ligação Bluetooth <sup>®</sup> , comandos satélite no volante, 4 altifalantes, 1 tomada USB-C e 1 tomada USB-A	-	•	•	-
Media Nav: sistema multimédia com ecrã tátil de 8", navegação com Map Care (cartografia Europa) + 6 atualizações gratuitas [durante 3 anos], rádio digital DAB, replicação de smartphone através de cabo USB ou sem fios por Wi-Fi, ligação Bluetooth <sup>®</sup> , comandos satélite no volante, 6 altifalantes (4 altifalantes + 2 tweeters), 1 tomada USB-C e 1 tomada USB-A	-	o	o	•
Suporte de telemóvel amovível	-	-	•	•

--: indisponível; •: disponível de série; o: disponível em opção; o: disponível em Pack.

CLIQUE E CONFIGURE

VOLTAR AO INÍCIO

# DIMENSÕES

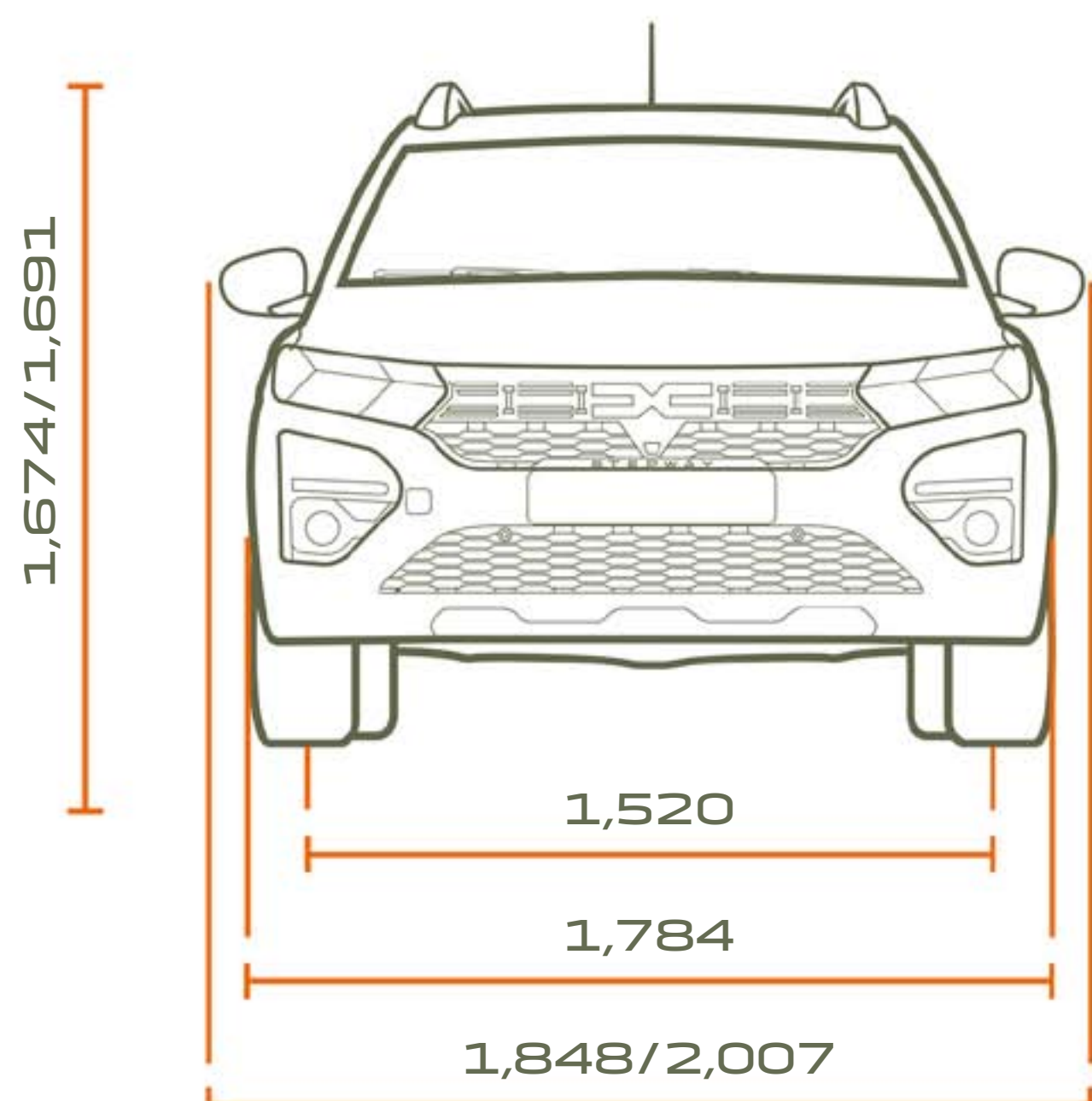

VISTA DIANTEIRA 5 E 7 LUGARES

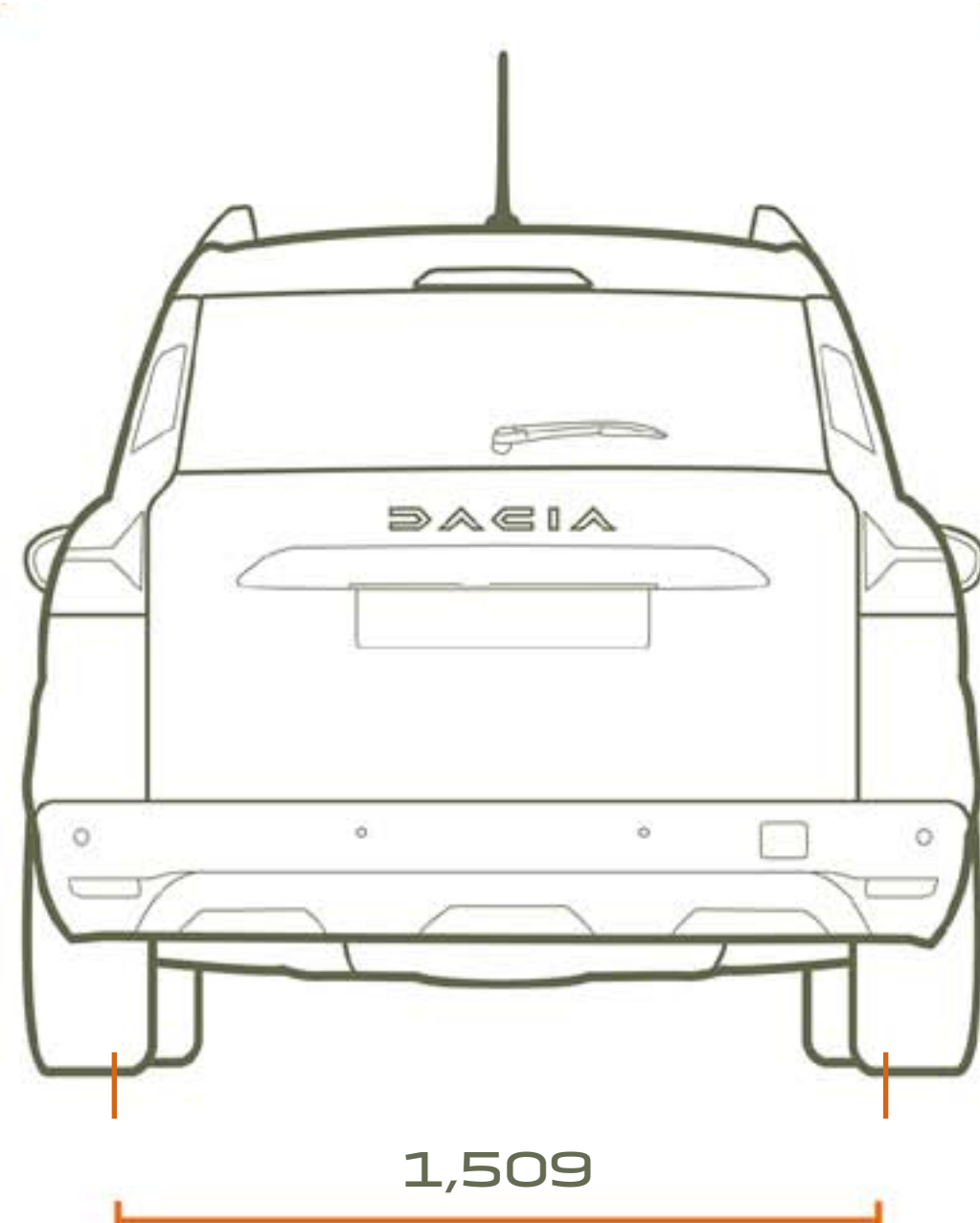

VISTA TRASEIRA 5 E 7 LUGARES

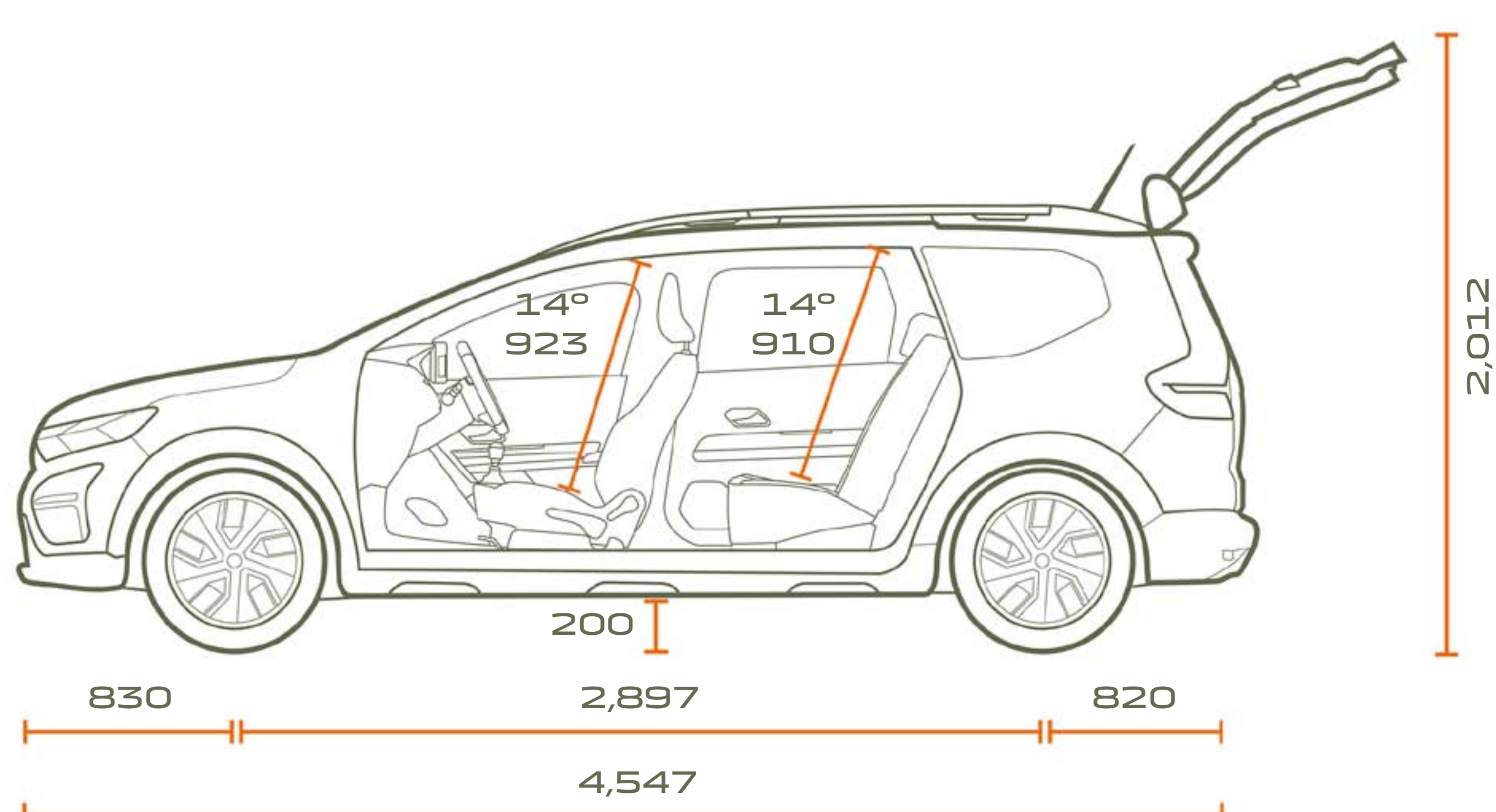

VISTA DE PERFIL 5 LUGARES

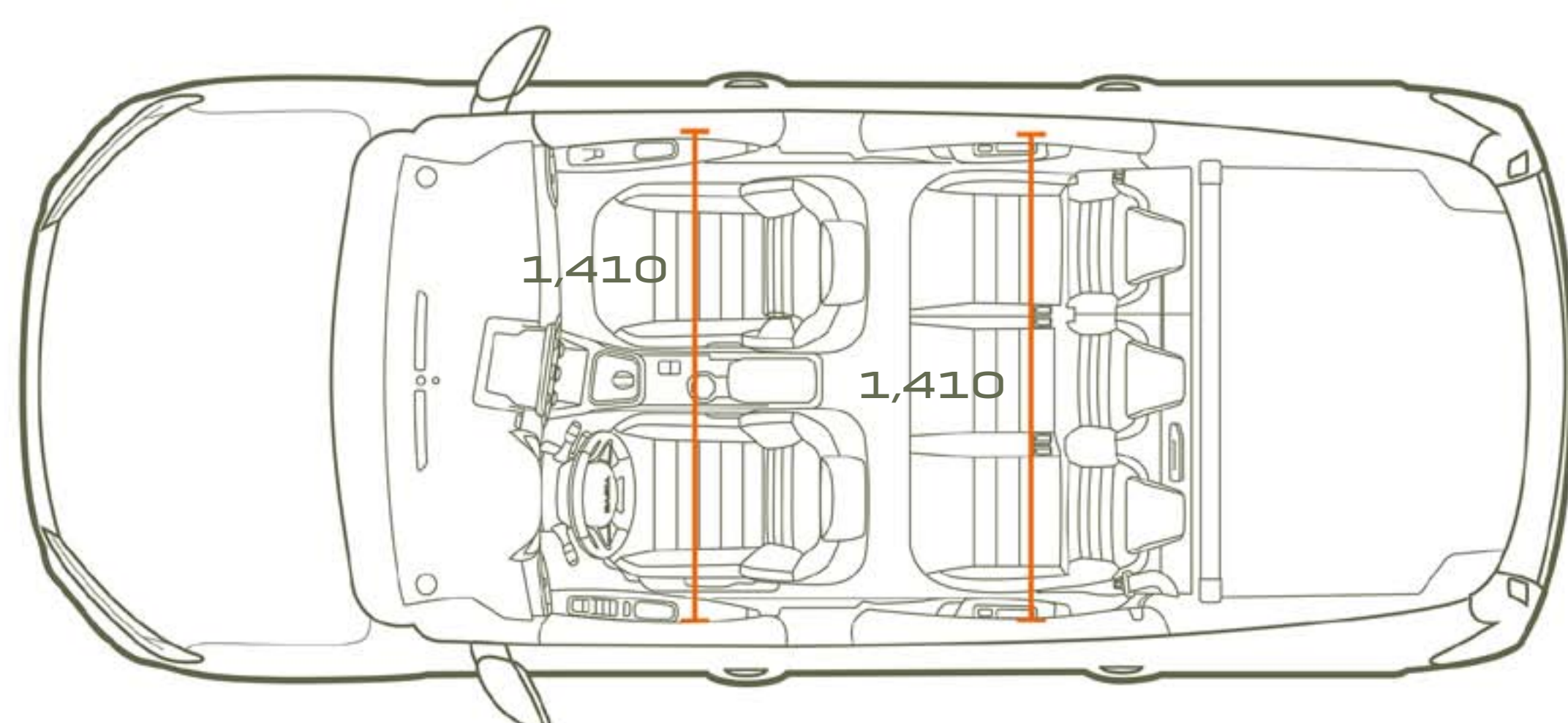

VISTA DE CIMA 5 LUGARES

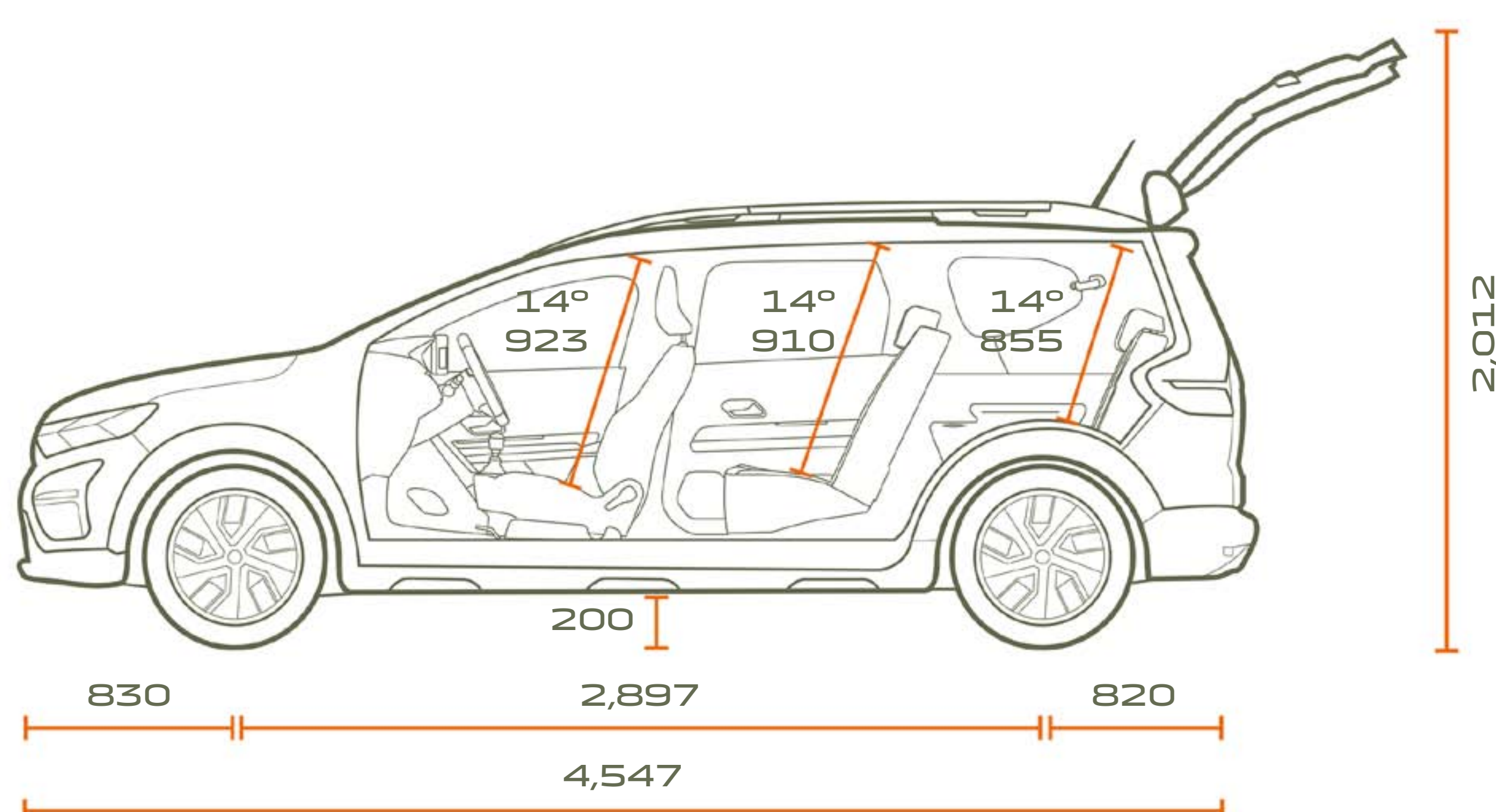

VISTA DE PERFIL 7 LUGARES

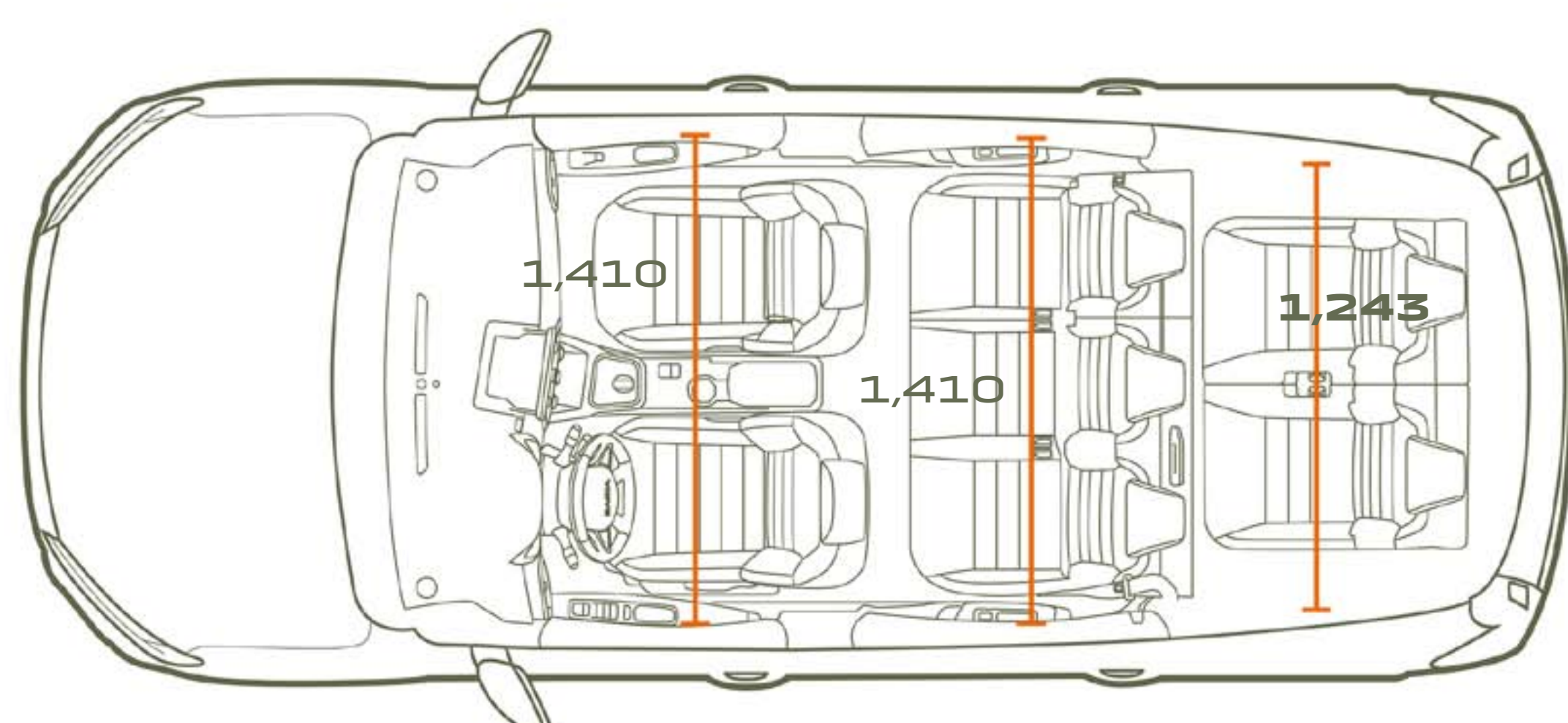

VISTA DE CIMA 7 LUGARES

VOLUME DE BAGAGEIRA (EM DM <sup>3</sup> - NORMA VDA / LITROS)	5 LUGARES	7 LUGARES
Volume de bagageira mín. (norma ISO 3832)	708/829	160/212
Volume de bagageira máx. (norma ISO 3832)	1819/2094	1807/2085
2.ª fila de bancos no lugar e 3.ª fila rebatida	-	565/699
2.ª fila de bancos no lugar e 3.ª fila retirada	-	696/820



# UMA INCRÍVEL HISTÓRIA DE SUCESSO

Na Dacia, oferecemos veículos práticos e robustos, ao melhor preço. Modelos com um estilo distinto mas sem supérfluos, equipados com as tecnologias mais fiáveis e comprovadas, tudo a um preço imbatível. Em quinze anos, mudámos os conceitos e revolucionámos o mercado automóvel.



# PARA IR MAIS LONGE

CLIQUE E CONFIGURE

MARCAR TEST DRIVE

ENCONTRAR O SEU CONCESSIONÁRIO

Aceda às redes sociais DACIA:

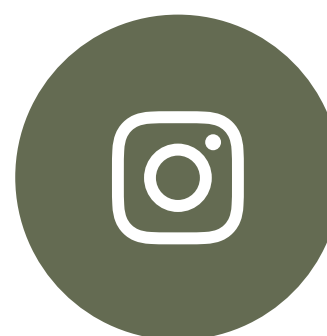

Tudo fizemos para que o conteúdo da presente publicação fosse exato à data da sua impressão. Este documento foi realizado a partir de veículos de pré-série ou de protótipos. No âmbito da estratégia de melhoria contínua dos produtos, a Dacia reserva-se o direito de, a qualquer momento, introduzir modificações nas especificações, nos veículos e nos acessórios descritos e representados. Estas modificações serão transmitidas à rede de concessionários Dacia, nos melhores prazos possíveis. Consoante o país de comercialização, as versões podem diferir e alguns equipamentos podem não estar disponíveis (de série, em opção ou em acessórios). Para conhecer as últimas evoluções, por favor, dirija-se a um representante da marca Dacia. Devido a limitações técnicas na impressão, as cores reproduzidas neste documento poderão ser ligeiramente diferentes das cores reais da pintura das viaturas ou dos materiais dos revestimentos interiores. Todos os direitos reservados. A reprodução sob qualquer forma ou por qualquer outro meio, seja da globalidade ou de um extrato da presente publicação, está interdita sem uma autorização por escrito da Dacia.

A Dacia recomenda 

PUBLICIS – CRÉDITO FOTOS: BAM (Ben & Martin); A. Bernier; P. Curtet; Getty images; Shutterstock; © RENAULT MARKETING 3D-COMMERCE – JUNHO 2024