

DACIA
ALL YOU NEED

NOVO DACIA JOGGER



TCe 110 FAP

ECO-G 100 Bi-Fuel

MOTORIZAÇÕES

	Gasolina sem chumbo (E10)	Gasolina sem chumbo (E10)/GPL
Combustível	Gasolina sem chumbo (E10)	Gasolina sem chumbo (E10)/GPL
Potência máx. kW CEE (cv) às (rpm)	81 (100) às 5000-5250	74 (100) às 4600-5000
Binário máximo Nm CEE (m.kg) às (rpm)	200 às 2900-3500	170 às 2000-3500
Tipo de caixa de velocidades	Manual 6 velocidades	
Tipo de injeção	Turbo injeção direta	Turbo injeção indireta
Cilindrada (cm ³)	999	
Número de cilindros / válvulas	3 / 12	
Norma antipoluição	Euro 6 Dfull	

CHASSIS E DIREÇÃO

Dimensão dos pneus	205/60 R16 92H	
Direção - Diâmetro de viragem entre passeios (m)	11,7	
Suspensão dianteira	Pseudo McPherson com triângulo inferior, suspensão com molas helicoidais, amortecedores hidráulicos telescópicos e barra estabilizadora	
Suspensão traseira	Eixo semirrígido com suspensão com molas, barra estabilizadora e amortecedores hidráulicos telescópicos	

TRAVÕES

	5 lugares	7 lugares	5 lugares	7 lugares
Dianteira: discos ventilados (DV) Ø (mm)	(DV) 258x22	(DV) 280x24	(DV) 258x22	(DV) 280x24
Traseira: tambor (T) Ø (mm)	(T) 9"		(T) 9"	

DESEMPENHO

	5 lugares	7 lugares	5 lugares	7 lugares
Velocidade máxima (km/h)	183		175	
Aceleração dos 0-100 km/h (s)	10,5	11,2	12,3	13
Reaceleração: 80 /h - 120 km/h (s) em	4º	8,2	9,6	10,2
	5º	11,4	12,9	13,8
	6º	18,1	19,9	21,3

CONSUMOS E EMISSÕES⁽¹⁾

	WLTP ⁽²⁾	
Protocolo de homologação	WLTP ⁽²⁾	
Capacidade do depósito de combustível (l)	50	50 (40 GPL)
Emissões de CO ₂ em ciclo combinado (g/km)	127/129	134/138
Consumo em ciclo combinado (l/100 km)	5,6/5,7	7,6/7,8

VOLUMES E MASSAS

	5 lugares	7 lugares	5 lugares	7 lugares
Massa mínima em vazio em ordem de marcha (MVODM) (kg)	1176	1205	1223	1252
Massa máxima em vazio em ordem de marcha (MVODM) (kg)	1233	1261	1262	1291
Massa total rolante (MTR) (kg)	2895	3062	2924	3089
Massa máxima admissível em circulação (MMAC) (kg)	1695	1862	1724	1889
Carga útil (CU) ⁽³⁾ min./máx. (kg)	462 / 519	601 / 657	462 / 501	598 / 637
Massa máxima rebocável (com travão / sem travão) (kg)	1 200 / 625	1 200 / 640	1 200 / 645	1 200 / 660

(1) Valores de consumos e emissões homologados de acordo com a regulamentação aplicável. (2) WLTP (Worldwide harmonized Light vehicles Test Procedures - Procedimento de ensaio harmonizado a nível mundial para veículos particulares e comerciais ligeiros): este novo protocolo permite obter resultados muito mais próximos dos constatados nos trajetos realizados diariamente do que os do protocolo NEDC. A emissão de CO₂ está homologada de acordo com um método standard e regulamentar. Idêntico para todos os construtores, permite comparar os veículos entre si. (3) A carga útil (CU) indicada depende do nível de equipamento do veículo.

DIMENSÕES

VISTA DIANTEIRA

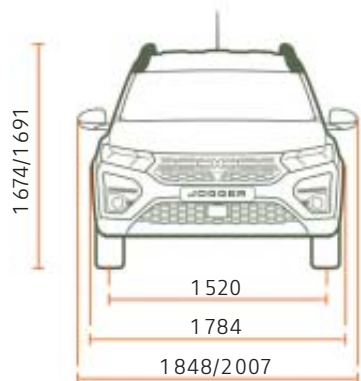

VISTA DE PERFIL 5 LUGARES

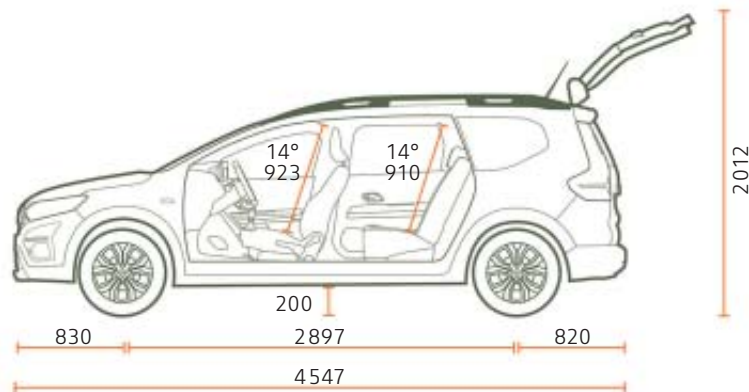

VISTA DE PERFIL 7 LUGARES

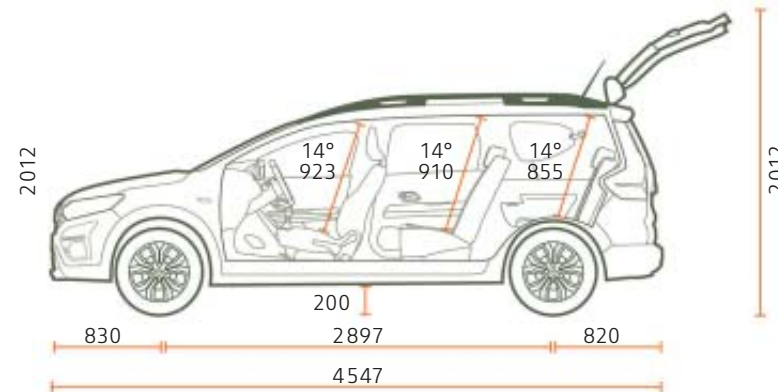

VISTA TRASEIRA



VISTA DE CIMA 5 LUGARES

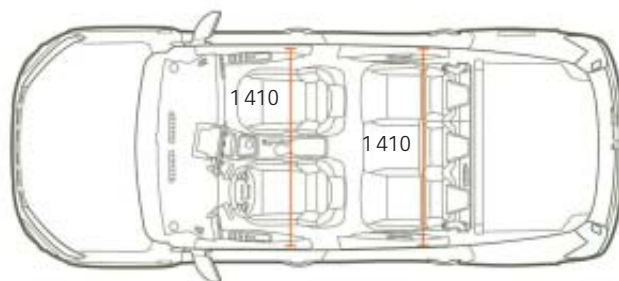

VISTA DE CIMA 7 LUGARES

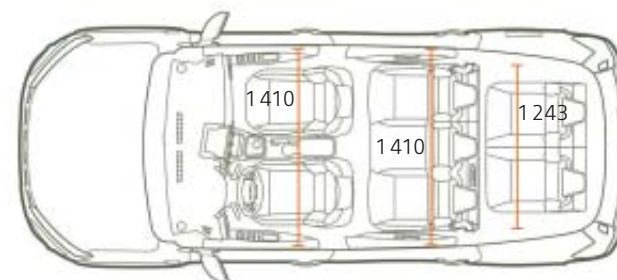

BAGAGEIRA (em dm³ - norma VDA)

Volume mín. de bagageira (ISO 3832)

5 LUGARES 7 LUGARES

708 160

Volume máx. de bagageira (ISO 3832)

1819 1807

2.ª fila de bancos no lugar e 3.ª fila rebatida

- 506

2.ª fila de bancos no lugar e 3.ª fila retirada

- 595

Dimensões em mm.

Tudo fizemos para que o conteúdo da presente publicação fosse exato à data da sua impressão. Este documento foi realizado a partir de veículos de pré-série ou de protótipos. No âmbito da estratégia de melhoria contínua dos produtos, a Dacia reserva-se o direito de, a qualquer momento, introduzir modificações nas especificações, nos veículos e nos acessórios descritos e representados. Estas modificações serão transmitidas à rede de concessionários Dacia, nos melhores prazos possíveis. Consoante o país de comercialização, as versões podem diferir e alguns equipamentos podem não estar disponíveis (de série, em opção ou em acessórios). Para conhecer as últimas evoluções, por favor, dirija-se a um representante da marca Dacia. Devido a limitações técnicas na impressão, as cores reproduzidas neste documento poderão ser ligeiramente diferentes das cores reais da pintura das viaturas ou dos materiais dos revestimentos interiores. Todos os direitos reservados. A reprodução sob qualquer forma ou por qualquer meio, seja a globalidade ou de um extrato da presente publicação, está interdita sem autorização prévia por escrito da Dacia.

A Dacia recomenda 

PUBLICIS - CRÉDITO FOTOS: Ben and Martin, P. JOHALL, A. BERNIER, TWIN GROUP, © RENAULT MARKETING 3D-COMMERCE, PAGECRAN - JUNHO 2022