

DACIA

DACIA SANDERO



1

EXPLORE O SEU SANDERO

DESCUBRA



2

O SEU SANDERO NO DIA A DIA

DESCUBRA

3

EQUIPAMENTOS E CARACTERÍSTICAS TÉCNICAS

DESCUBRA



4

PURO E SIMPLES, O ESPÍRITO DACIA

DESCUBRA

EXATAMENTE O ESSENCIAL



UM ALIADO ÚNICO NO SEU DIA A DIA

O Dacia Sandero adapta-se melhor do que nunca ao seu estilo de vida e aos seus desejos. As linhas combinam robustez e dinamismo num design requintado e distintivo. Elegante, prático e moderno, oferece os equipamentos e o conforto essenciais para transformar cada viagem em momentos de prazer.



A FORÇA DO ESSENCIAL

Aprecie o estilo do Dacia Sandero, uma combinação perfeita de robustez e linhas dinâmicas, tudo simplesmente impressionante. A assinatura luminosa dianteira e traseira em Y realça um design com uma identidade forte e contemporânea. Com luzes de médios de LED, a visibilidade noturna nunca foi tão perfeita.



Na frente, a grelha preta com toques de branco dá-lhe carácter. O espírito Sandero de que tanto gosta também pode ser encontrado nos detalhes, como as capas dos retrovisores exteriores em preto brilhante, a antena shark e as jantes em liga leve de 16"*

* Jantes em liga leve de 16" Randia, de série na versão Journey e em opção na versão Expression.



Luzes de médios de LED



Assinatura luminosa traseira em Y de LED



O ESSENCIAL AO ALCANCE DA MÃO

Logo de início, com a abertura automática à distância, sentir-se-á num ambiente acolhedor e contemporâneo. O painel de bordo panorâmico confere elegância e eficácia ao habitáculo. Orientado para o condutor, facilita o acesso a todas as funcionalidades: comandos intuitivos do ar condicionado, ecrã de 8" integrado – com navegação e replicação das aplicações do seu smartphone por wi-fi ou USB – sistema de ajuda ao estacionamento dianteiro e traseiro e regulação do volante em altura e profundidade. O travão de estacionamento elétrico revela-se muito prático no dia a dia.



Cartão mãos-livres de acesso e arranque



Painel de instrumentos com apresentação digital

[CLIQUE E CONFIGURE](#)

[VOLTAR AO INÍCIO](#)

HABITABILIDADE E POLIVALÊNCIA

Com uma das melhores habitabilidades da sua categoria, uma bagageira e espaços de arrumação generosos, o Dacia Sandero adapta-se ao seu dia a dia. E continue a beneficiar das mais recentes tecnologias que lhe permitem circular com toda a tranquilidade.



CONTROLE O SEU ESPAÇO

O Dacia Sandero sabe adaptar-se perfeitamente ao seu estilo de vida. Tem todos os recursos, com uma bagageira enorme e um banco traseiro rebatível, para modular o espaço à medida dos seus desejos. Os espaços de arrumação também se multiplicaram: porta-bebidas, compartimentos nas portas, porta-luvas fechado e ainda uma consola com espaço de arrumação respondem de forma ideal às suas necessidades de organização.



Com uma largura ao nível dos ombros excelente para o condutor e um espaço generoso para os joelhos dos passageiros traseiros, ofereça a si próprio o conforto ideal. O Sandero é, sem dúvida, a confirmação do conceito de acolhimento.

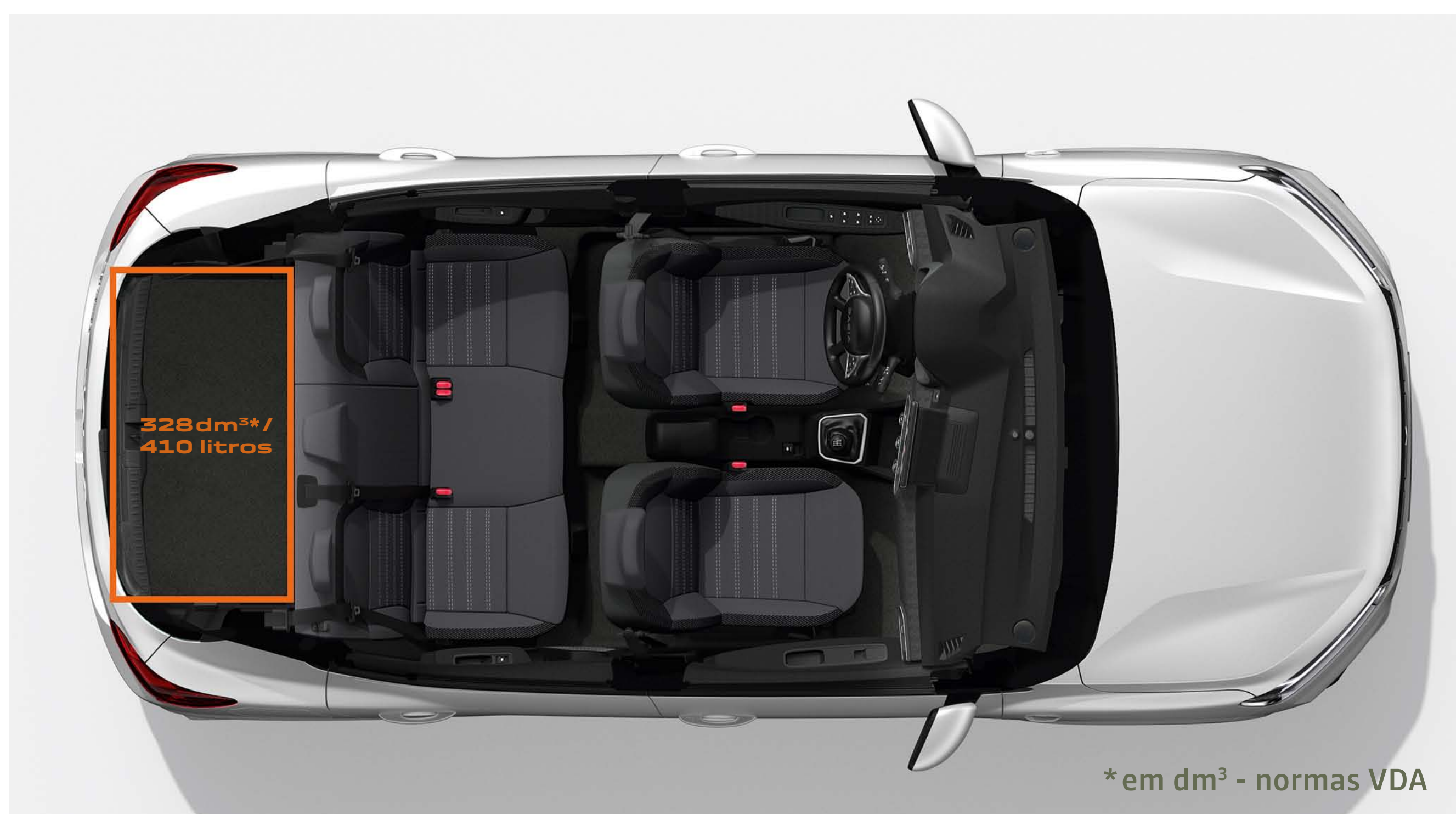

Volume de bagageira: 410 litros

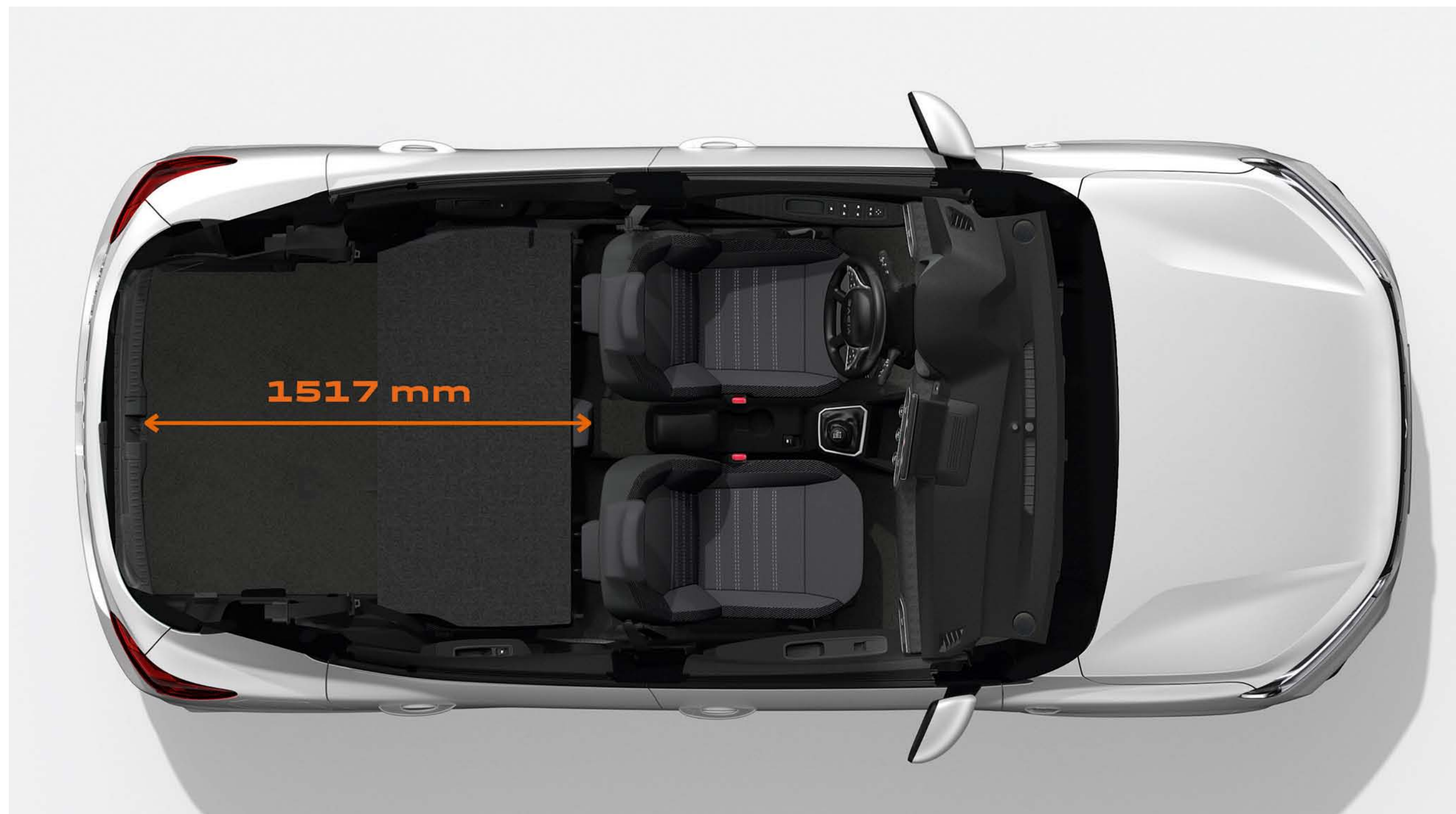

Com o banco traseiro rebatido: volume de bagageira de 1108 litros



Em opção, o porta-objetos do apoio de braço central: 1,2 litros



ESCOLHA AS SUAS PREFERÊNCIAS MULTIMÉDIA

O Dacia Sandero integra três ofertas multimédia completas. Escolha o seu nível de equipamento: o novo e inteligente Media Control (disponível consoante o país), comandado a partir do seu smartphone e integrado no design do painel de bordo, permite-lhe controlar o rádio, a música, a ligação Bluetooth®, USB, as comunicações.

O Media Display com ecrã tátil de 8" dispõe também da tecnologia de comando por voz. O Media Nav completa as suas funcionalidades com a navegação integrada. O Media Display e o Media Nav são compatíveis com a replicação de smartphone Android Auto™ e Apple CarPlay™. A replicação está disponível através de cabo USB no Media Display e por wi-fi no Media Nav. Pode também beneficiar de um som otimizado, graças aos seis altifalantes repartidos pelo habitáculo, disponíveis no Media Nav.

Android Auto™ é uma marca da Google Inc.
Apple CarPlay™ é uma marca da Appel Inc.



Novo Media Control



Media Display

SEMPRE EM SEGURANÇA

Na Dacia, a segurança está, como sempre, no centro das nossas preocupações. Construído sobre a mais recente plataforma concebida para os nossos veículos, o Dacia Sandero está dotado de uma estrutura de carroçaria reforçada e de ajudas à condução de nova geração. Graças ao botão «My Safety», pode desativar alguns destes sistemas tanto ao arrancar como com o veículo em movimento. Com a Dacia, circule com toda a tranquilidade!



SISTEMA DE TRAVAGEM DE EMERGÊNCIA ATIVA (AEBS) COM RECONHECIMENTO DE PEÕES E CICLISTAS

Este sistema evita o risco de colisão frontal com outros veículos, peões ou ciclistas em linha reta ou nos cruzamentos. Alerta o condutor e, se necessário, trava automaticamente o veículo.

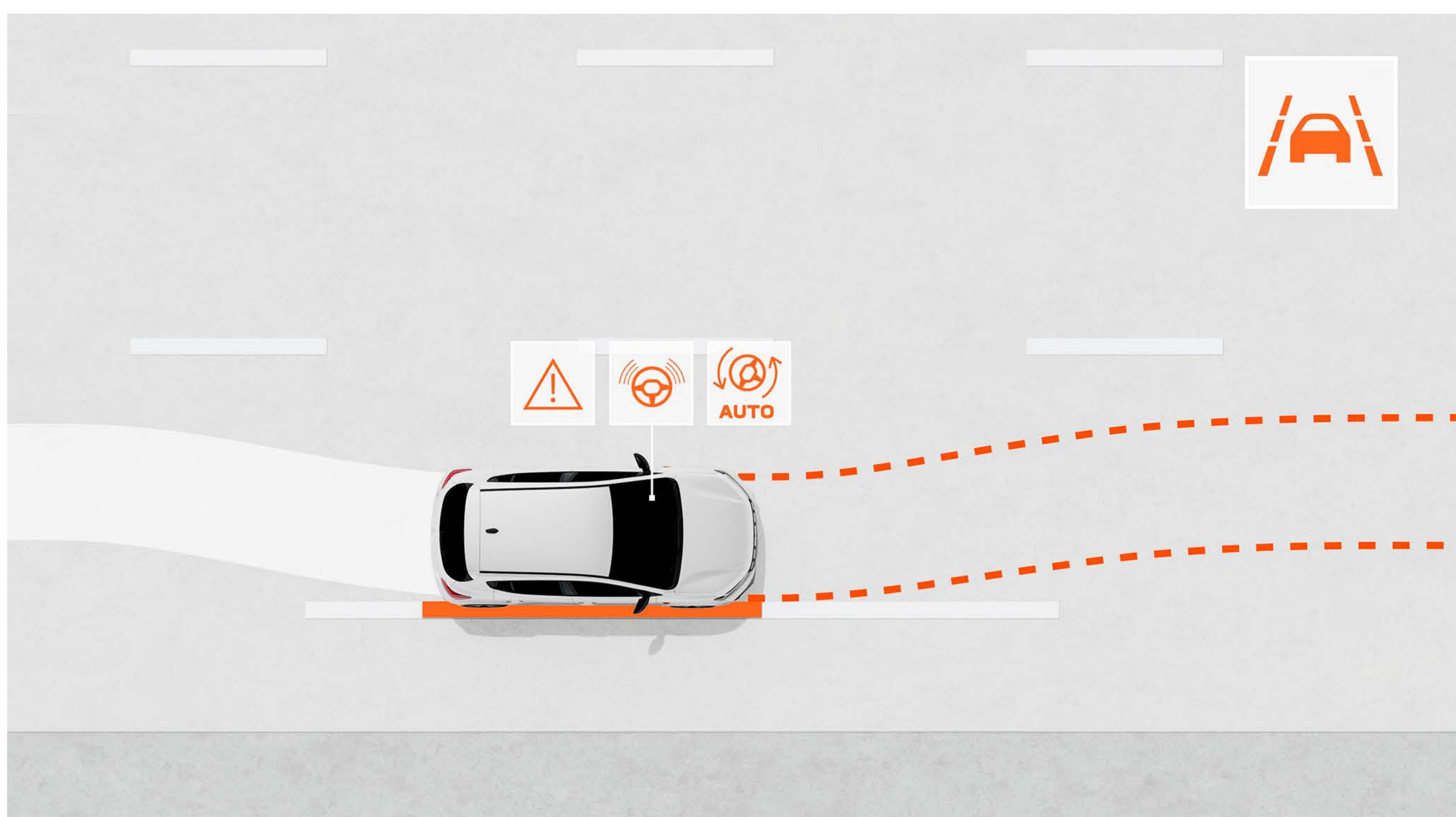

ASSISTÊNCIA À MANUTENÇÃO NA FAIXA

Esta ajuda monitoriza a trajetória do veículo na sua via de trânsito e corrige-a, se necessário, atuando automaticamente na direção.



ALERTA DE CANSAÇO E ATENÇÃO DO CONDUTOR

Esta ajuda à condução avisa o condutor se for detetada fadiga, através da análise de vários parâmetros, incluindo os movimentos do volante, para lhe recomendar que faça uma pausa.

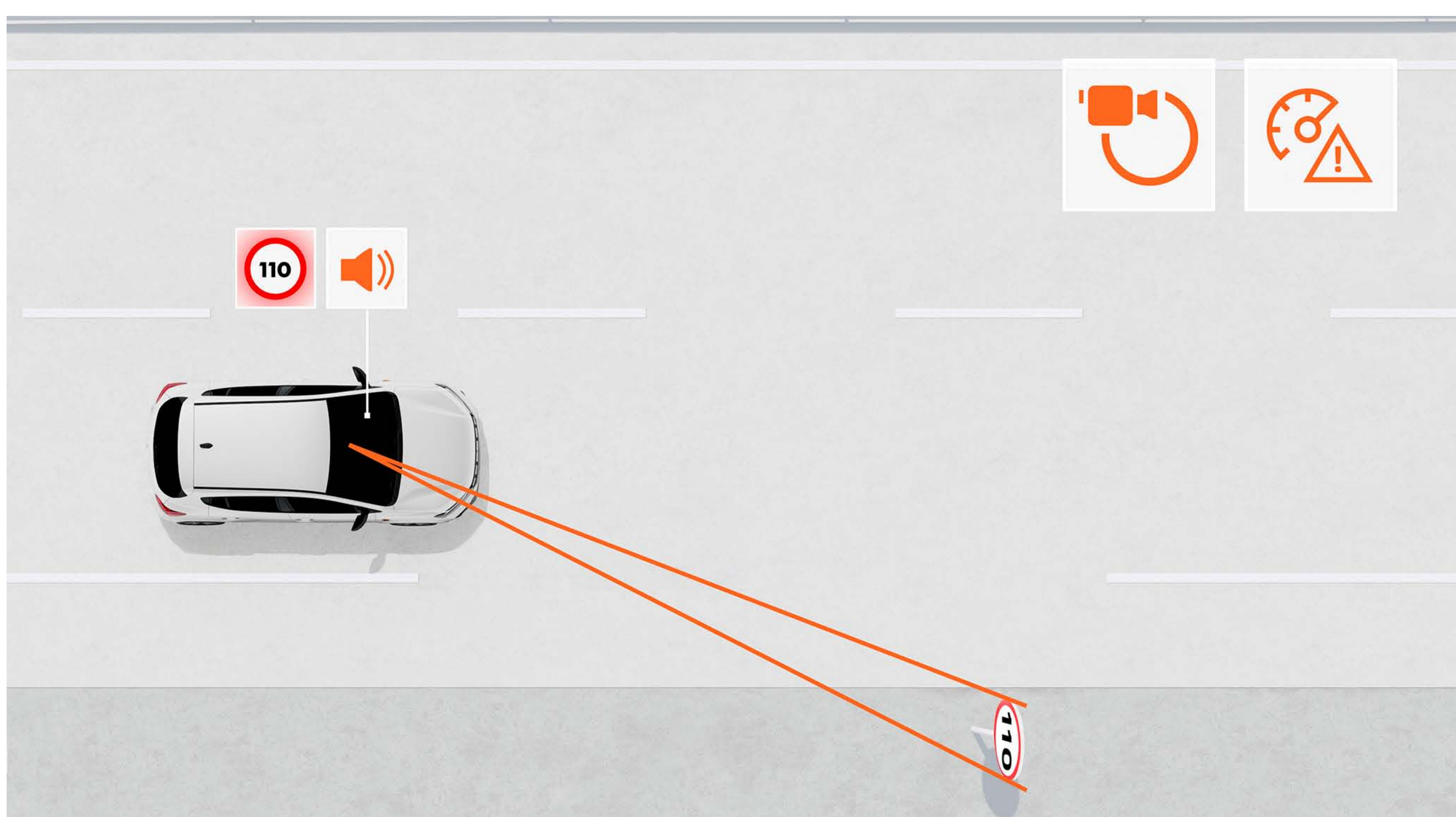

RECONHECIMENTO DOS SINAIS DE TRÂNSITO COM ALERTA DE EXCESSO DE VELOCIDADE

Este sistema indica, em tempo real e de uma forma muito fiável, a velocidade máxima permitida na estrada em que circula e avisa o condutor se estiver a exceder o limite de velocidade, através de alertas visual e sonoro (que podem ser desativados).

[CLIQUE E CONFIGURE](#)

[VOLTAR AO INÍCIO](#)

DESCUBRA OS EQUIPAMENTOS

CORES



EMBELEZADORES DE RODAS E JANTES



HARMONIAS INTERIORES



ACESSÓRIOS



MOTORIZAÇÕES



EQUIPAMENTOS E OPÇÕES



DIMENSÕES



CORES

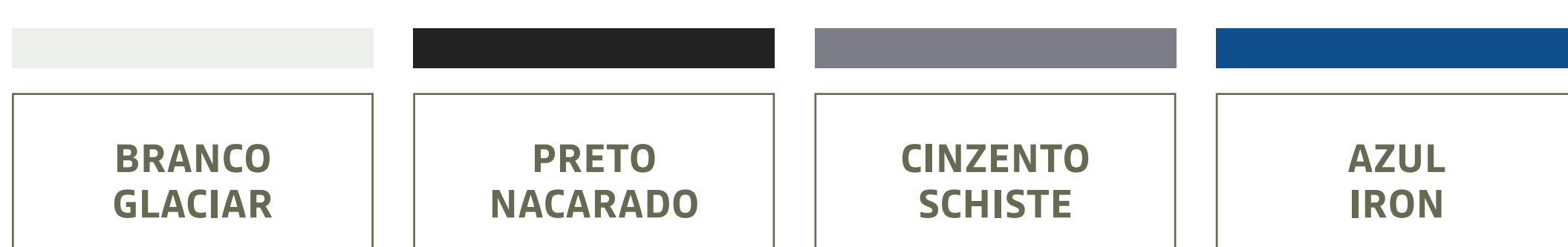

BRANCO GLACIAR⁽¹⁾



PRETO NACARADO⁽²⁾



CINZENTO SCHISTE^{(2)*}



AZUL IRON^{(2)*}



CINZENTO URBAN⁽¹⁾



VERDE CEDAR^{(2)*}

(1) Pintura opaca.

(2) Pintura metalizada.

*Indisponível na versão ESSENTIAL.

Fotografias não contratuais.

[TRANSFERIR DACIA AR](#)

EMBELEZADORES DE RODAS E JANTES



EMBELEZADORES DE RODA DE 15" ELMA



JANTES FLEXWHEEL DE 16" ATARA



JANTES EM LIGA LEVE DE 16" RANDIA

[TRANSFERIR DACIA AR](#)

HARMONIAS INTERIORES

ESSENTIAL



PRINCIPAIS EQUIPAMENTOS

APRESENTAÇÃO EXTERIOR

- Grelha dianteira preta com o logótipo Dacia e inserções decorativas em branco
- Assinatura luminosa de LED
- Luzes diurnas de LED com acendimento automático
- Para-choques dianteiro / traseiro na cor da carroçaria
- Puxadores exteriores das portas em preto
- Retrovisores exteriores em preto
- Embelezadores de roda de 15" Elma

APRESENTAÇÃO INTERIOR

- Contorno das saídas de ar na cor Fog Grey e cursores brancos
- Painéis das portas em Preto Titânio
- Manípulos interiores das portas em preto
- Banco traseiro com encosto rebatível e fracionável 1/3-2/3
- Estofos específicos Essential

SEGURANÇA ATIVA E PASSIVA

- Botão «My Safety» para gerir as ajudas à condução
- Sistema de antiblocagem das rodas (ABS) + Sistema de assistência à travagem de emergência (AFU)
- Sistema de travagem de emergência ativa (AEBS) interurbano com reconhecimento de peões e ciclistas
- Sistema de controlo eletrónico de estabilidade (ESC) + Ajuda ao arranque em subida (HSA)
- Chamada de emergência (E-Call)
- Gravador de dados de eventos (acidente)
- Pré-equipamento de imobilização por alcóol
- Reconhecimento dos sinais de trânsito com alerta de excesso de velocidade
- Alerta de saída de faixa
- Sistema de assistência à manutenção na faixa
- Sistema de alerta de cansaço e atenção do condutor
- Códigos QR «Rescue Code®» à frente/atrás
- Airbag frontal do condutor / airbag frontal do passageiro desativáveis

- Airbags laterais ombros e tipo cortina
- Sistema de ajuda ao estacionamento traseiro
- Detecção da pressão dos pneus
- Kit de reparação dos pneus
- Sistema de fixação Isofix para cadeira de criança nos lugares traseiros laterais

CONDUÇÃO E DISPOSITIVOS DE CONTROLO

- Sensores de chuva e de luminosidade
- Direção assistida elétrica
- Stop & Start
- Computador de bordo: distância percorrida, velocidade média, autonomia, consumo médio (incluindo versão GPL)
- Limitador / regulador de velocidade

VISIBILIDADE

- Retrovisores exteriores com regulação manual pelo interior

CONFORTO

- Trancamento elétrico das portas com telecomando por radiofrequência
- Trancamento automático das portas em andamento
- Elevadores elétricos de vidros dianteiros condutor e passageiro
- Volante regulável em altura
- Luz de teto dianteira
- 1 tomada de 12V à frente

MULTIMÉDIA & ÁUDIO

- Novo Media Control: rádio DAB com comandos no volante, tomada jack e 1 tomada USB-C, 2 altifalantes, ligação Bluetooth® com comandos satélite no volante, suporte fixo para smartphone no painel de bordo, nova aplicação para smartphone Dacia Media Control

OPÇÕES

- Pneu sobressalente + macaco (exceto GPL)
- Ar condicionado manual
- Media Display 8" + replicação smartphone por fios + porta USB-C + porta USB-A + 4 altifalantes

EXPRESSION

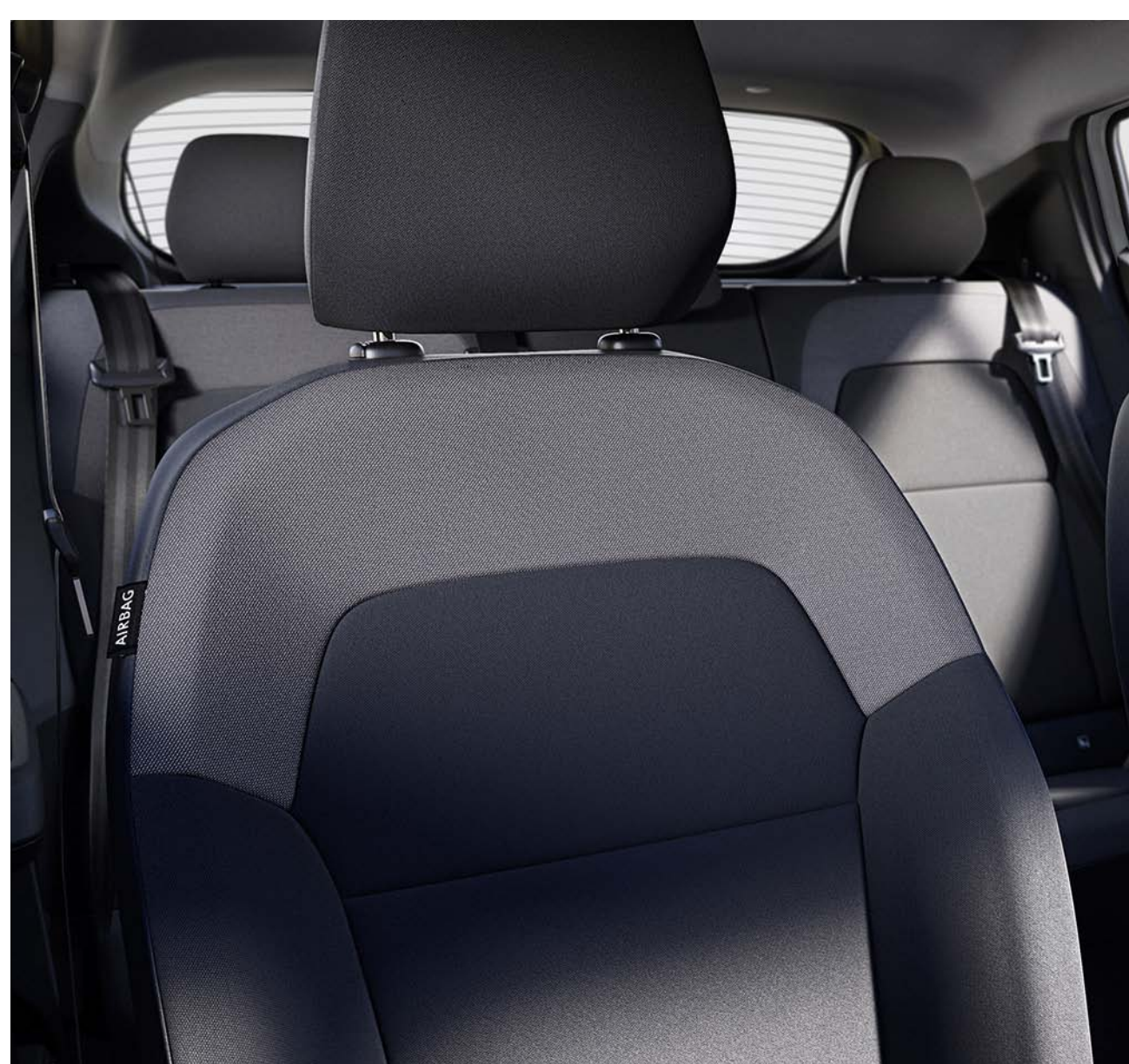

PRINCIPAIS EQUIPAMENTOS EXPRESSION = ESSENTIAL+

APRESENTAÇÃO EXTERIOR

- Retrovisores exteriores na cor da carroçaria
- Puxadores das portas na cor da carroçaria
- Embelezadores Flexwheel de 16" Atara

APRESENTAÇÃO INTERIOR

- Manípulos interiores de porta em Cinzento Aço
- Revestimento em tecido do painel de bordo e dos apoios de braço das portas dianteiras
- Estofos específicos Expression
- Volante Soft Feel regulável em altura e profundidade

SEGURANÇA ATIVA E PASSIVA

- Câmara de visão traseira*
- Sistema de ajuda ao estacionamento dianteiro*
- Alerta de ângulo morto*

VISIBILIDADE

- Faróis de nevoeiro
- Retrovisores exteriores elétricos

CONFORTO

- Ar condicionado manual
- Elevadores dos vidros frontais com função impulsional

MULTIMÉDIA & ÁUDIO

- Media Display: sistema multimédia com ecrã tátil de 8", rádio digital DAB, replicação de smartphone através de cabo USB, ligação Bluetooth®, comandos satélite no volante, altifalantes, 1 tomada USB-C e 1 tomada USB-A

OPÇÕES

- Ar condicionado automático
- Jantes em liga leve de 16" Randia
- Pneu sobressalente + macaco (exceto versão GPL)
- Pack Nav: Media Nav + Extra map + MAPCARE 3A (mapa da Europa Ocidental ou Oriental + 6 atualizações gratuitas durante 3 anos), replicação de smartphone sem fios por wi-fi, 6 altifalantes (4 altifalantes + 2 tweeters)
- Pack City: alerta de ângulo morto + ajuda ao estacionamento dianteiro + câmara de visão traseira

* Disponível em pack de opções.

JOURNEY

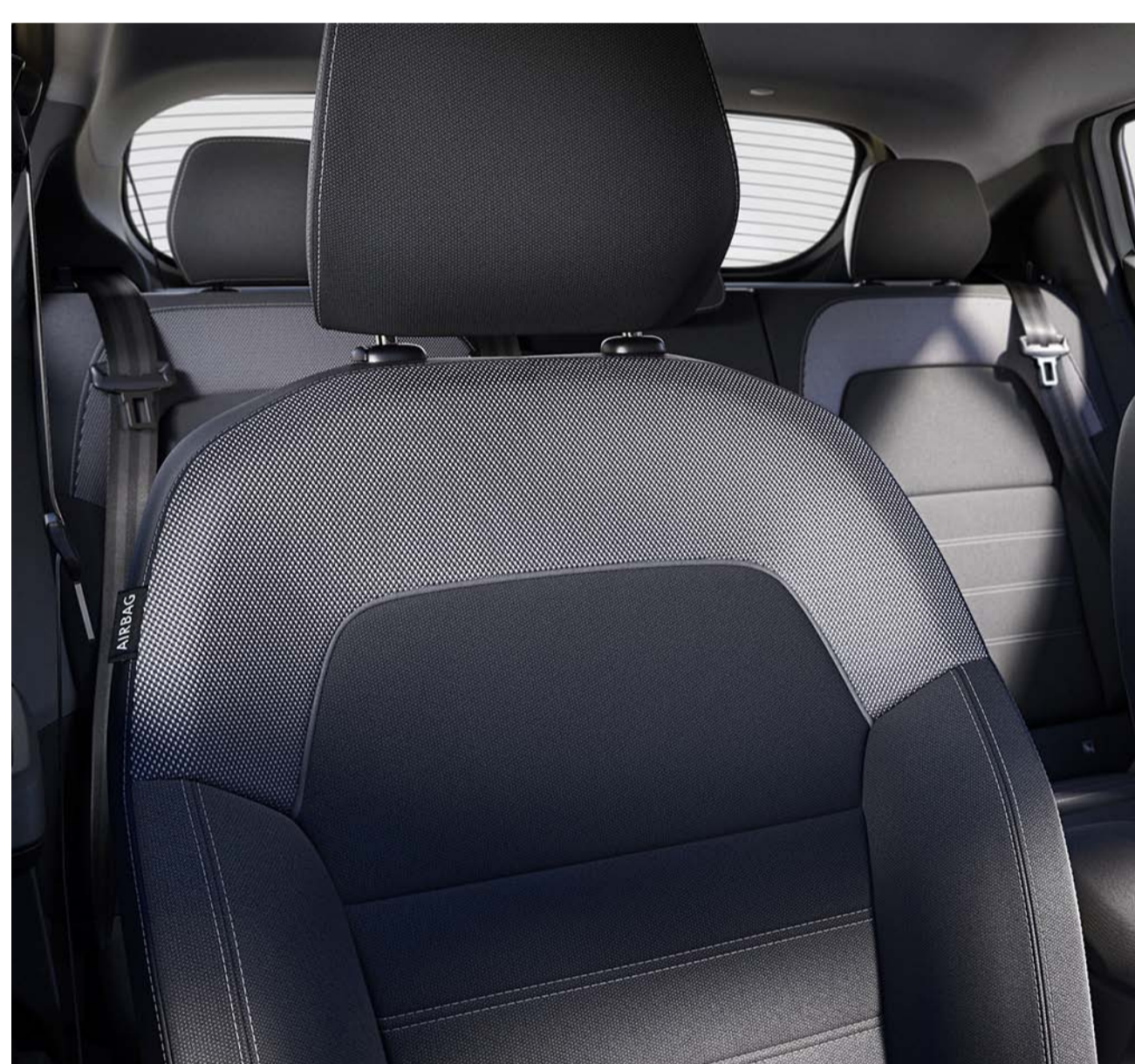

PRINCIPAIS EQUIPAMENTOS JOURNEY = EXPRESSION+

APRESENTAÇÃO EXTERIOR

- Jantes em liga leve de 16" Randia
- Retrovisores exteriores em preto
- Antena shark

APRESENTAÇÃO INTERIOR

- Soleiras de portas dianteiras
- Tapetes de habitáculo

SEGURANÇA ATIVA E PASSIVA

- Câmara de visão traseira
- Sistema de ajuda ao estacionamento dianteiro
- Alerta de ângulo morto

CONDUÇÃO E DISPOSITIVOS DE CONTROLO

- Cartão mãos-livres

CONFORTO

- Ar condicionado automático
- Bagageira modular com piso de dois níveis

MULTIMÉDIA & ÁUDIO

- Suporte de telemóvel amovível

OPÇÕES

- Pneu sobressalente + macaco (exceto versão GPL)
- Sistema de aquecimento dos bancos dianteiros
- Pack Nav: Media Nav + Extra map + MAPCARE 3A + replicação WIFI do smartphone + 6 altifalantes
- Pack Comfort: travão de estacionamento elétrico + consola central + tomada 12 V plug + porta USB-C traseira

[CLIQUE E CONFIGURE](#)

[VOLTAR AO INÍCIO](#)

ACESSÓRIOS



BAGAGEIRA DE TEJADILHO DACIA

Aumente a capacidade de carga do seu veículo e viaje levando consigo, tudo o que necessita! Prática, robusta e estética, é ainda mais segura graças à fechadura com chave.



Fotografia não contratual

PORTA-BICICLETAS NO GANCHO DE REBOQUE

Rápido de fixar no gancho de reboque e sem necessidade de qualquer regulação, é o meio mais seguro para transportar até três bicicletas. Dobrável e basculável, mesmo com bicicletas instaladas no porta-bicicletas, a bagageira continua acessível.



TAPETES DE HABITÁCULO EM TÊXTEL CONFORT E SOLEIRAS DE PORTAS DIANTEIRAS

Proteja eficazmente o piso do habitáculo com os tapetes em têxtil concebidos por medida. As soleiras de porta com a inscrição Sandero, rápidas de instalar e fáceis de manter, protegerão a entrada do seu veículo.



CARREGADOR POR INDUÇÃO PARA SMARTPHONE NA CONSOLA CENTRAL

Ideal para carregar o seu telemóvel no veículo durante a condução, por simples contacto com a base de carga. 100 % de conforto e simplicidade!



PROTEÇÃO DE BAGAGEIRA MODULAR EASYFLEX

Proteja todo o espaço da bagageira quando transportar objetos volumosos. Polivalente e impermeável, recolhe-se e desdobra-se com toda a simplicidade, para se adaptar à posição dos bancos traseiros, mesmo que estejam rebatidos.

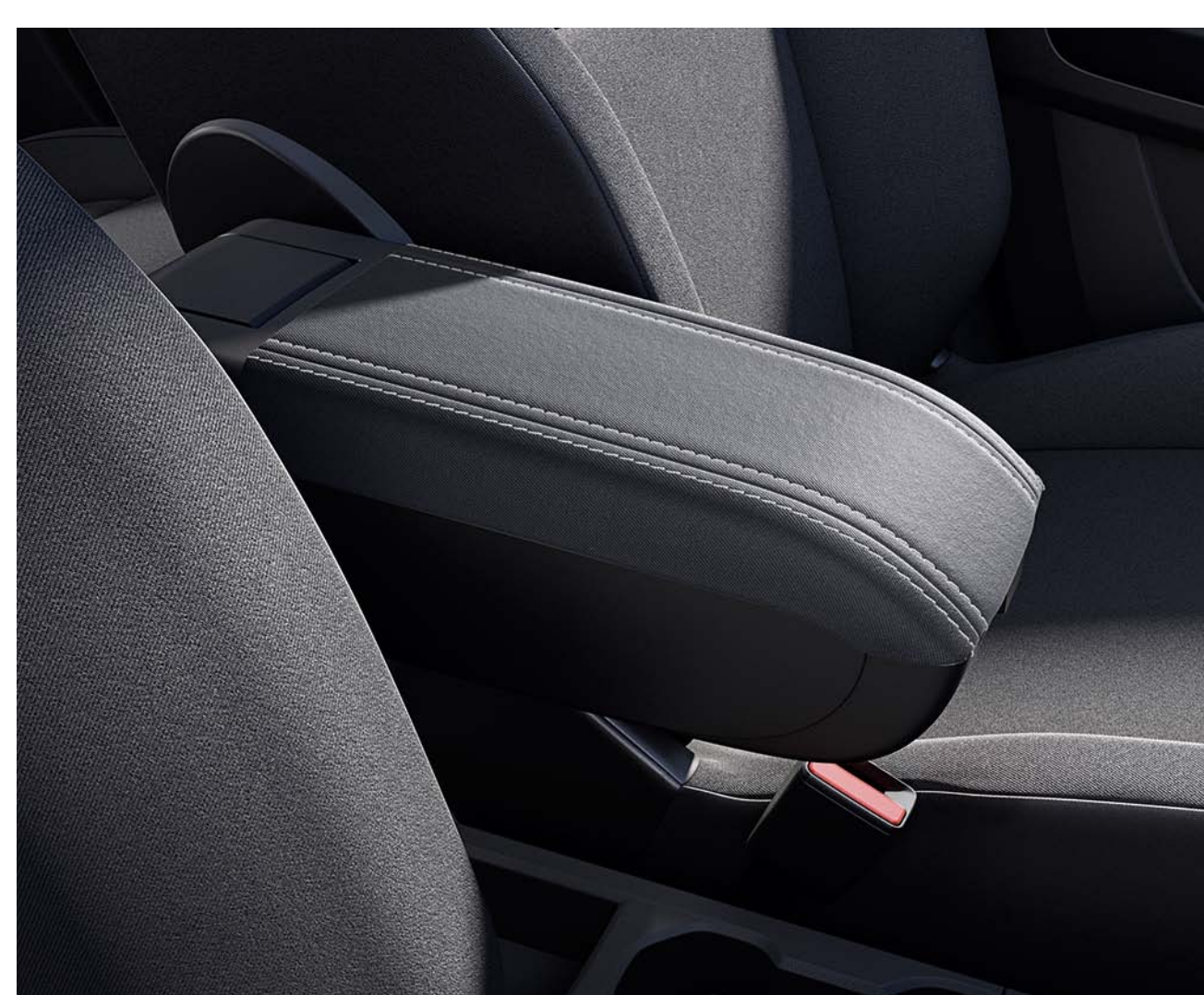

APOIO DE BRAÇO NO BANCO

Para o máximo conforto do condutor, instale este apoio de braço, ajustável em altura, regulável e com espaço de arrumação.



CÂMARA DE VISÃO TRASEIRA

As manobras nunca foram tão confortáveis! Ao engrenar a marcha-atrás, visualizará a zona situada atrás do seu veículo diretamente no ecrã do sistema de navegação.



CAIXA DE BAGAGEIRA

Instala-se rapidamente, adaptando-se à forma da bagageira e protege eficazmente a alcatifa de origem graças ao seu rebordo elevado. Semirrígida, é simples de retirar e lavar.

[TRANSFERIR O CATÁLOGO DE ACESSÓRIOS](#)

MOTORIZAÇÕES

SCe 65 TCe 90 TCe 90 CVT ECO-G 100

MOTORES SANDERO

Combustível	Gasolina sem chumbo (E10)	Gasolina sem chumbo (E10)	Gasolina sem chumbo (E10)	Gasolina sem chumbo (E10)/ GPL
Potência máx. kW CEE (cv) às (rpm)	49 às 6300	67 às 4600-5000	67 às 4500-5000	Modo GPL: 74 às 4600-5000 Modo Gasolina: 67 às 4800-5000
Binário máximo Nm CEE (m.kg) às (rpm)	95 às 3600	160 às 2100-3750	142 às 1750-3750	Modo GPL: 170 às 2000-3500 Modo Gasolina: 160 às 2100-3750
Tipo de caixa de velocidades	Manual 5 velocidades	Manual 5 velocidades	Auto-CVT	Manual 5 velocidades
Tipo de injeção	Motor atmosférico	Turbo injeção indireta	Turbo injeção indireta	Turbo injeção indireta
Cilindrada (cm ³)			999	
Número de cilindros / válvulas			3/12	
Norma antipoluição			Euro 6 DFull	

CHASSIS E DIREÇÃO

Dimensão dos pneus	185/65 R15 88H - 195/55 R16 87H			
Direção - Diâmetro de viragem entre passeios (m)	10,53			
Suspensão dianteira	Pseudo McPherson com triângulo inferior, suspensão com molas helicoidais, amortecedores hidráulicos telescópicos e barra estabilizadora			
Suspensão traseira	Eixo semirrígido com suspensão com molas, barra estabilizadora e amortecedores hidráulicos telescópicos			

DESEMPENHO

				GPL	Gasolina
Velocidade máxima (km/h)	158	175	169	177	174
0-100 km/h (s)	16,7	12,2	13,4	12,2	
Reaceleração: 80-120 km/h (s)	em 4. ^a 5. ^a	14,9 25,6	11,6 20,1	11,6	12 19,1 12 20,2

CONSUMOS E EMISSÕES⁽¹⁾

Protocolo de homologação	WLTP ⁽²⁾				
Capacidade do depósito de combustível (l)	50	50	50	Gasolina: 50 GPL: 40	
Emissões de CO ₂ (g/km) Mínimo - Máximo	120/121	119/120	131/140	108/109	122/122
Consumo em ciclo misto (l/100 km) Mínimo - Máximo	5,3/5,4	5,3/5,3	5,8/6,2	6,7/6,7	5,4/5,4

VOLUMES E PESOS

ESSENTIAL / EXPRESSION & JOURNEY

Peso mínimo em vazio em ordem de marcha (MVODM)	1012/1036	1048/1072	1084/1098	1103/1128
Peso máximo em vazio em ordem de marcha (MVODM)	1059/1074	1093/1110	1117/1136	1134/1151
Peso máximo autorizado em carga (MMAC)	1505/1525	1535/1565	1565/1590	1580/1605
Peso total rolante autorizado (MTR)	2485/2505	2635/2665	2665/2690	2680/2705
Peso máximo rebocável com travões	980/980	1100/1100	1100/1100	1100/1100

(1) Valores de consumos e emissões homologados de acordo com a regulamentação aplicável. (2) WLTP (*Worldwide harmonized Light vehicles Test Procedures* - Procedimento de ensaio harmonizado a nível mundial para veículos particulares e comerciais ligeiros): este novo protocolo permite obter resultados muito mais próximos dos constatados nos trajetos realizados diariamente do que os do protocolo NEDC. As emissões de CO₂ estão homologadas de acordo com um método padrão e regulamentar. Idêntico para todos os construtores, permite comparar os veículos entre si.

CLIQUE E CONFIGURE

VOLTAR AO INÍCIO

EQUIPAMENTOS E OPÇÕES

ESSENTIAL EXPRESSION JOURNEY

APRESENTAÇÃO EXTERIOR

Assinatura luminosa de LED	•	•	•
Luzes diurnas de LED com acendimento automático	•	•	•
Grelha dianteira	Branco	Branco	Branco
Inscrição Dacia na traseira	Branco	Branco	Branco
Para-choques dianteiro / traseiro	Cor da carroçaria	Cor da carroçaria	Cor da carroçaria
Puxadores exteriores das portas	Preto	Cor da carroçaria	Cor da carroçaria
Retrovisores exteriores	Preto	Cor da carroçaria	Preto pintado
Embelezadores de Roda de 15" Elma	•	-	-
Jantes Flexwheel de 16" Atara	-	•	-
Jantes em liga leve de 16" Randia	-	o	•
Antena shark	-	-	•

APRESENTAÇÃO INTERIOR

Centro das saídas de ar	Preto + cursores brancos	Branco + cursores brancos	Branco + cursores brancos
Contorno das saídas de ar	Fog Grey	Fog Grey	Fog Grey
Manípulos interiores de porta	Preto	Cinzento Aço	Cinzento Aço
Revestimento no painel de bordo e apoios de braço nas portas dianteiras/ embelezador nos painéis das portas dianteiras	-/-	Tecido/-	Tecido/-
Banco traseiro com encosto rebatível e fracionável 1/3-2/3	•	•	•
Volante Soft Feel	-	•	•
Soleiras de portas dianteiras	-	-	•
Tapetes	-	-	•
Estofos específicos Essential	•	-	-
Estofos específicos Expression & Journey	-	•	•

SEGURANÇA ATIVA E PASSIVA

Botão «My Safety» para gerir as ajudas à condução	•	•	•
Sistema de antiblocagem das rodas (ABS) + assistência à travagem de emergência (AFU)	•	•	•
Sistema de travagem de emergência ativa (AEBS) com reconhecimento de peões e ciclistas	•	•	•
Controlo eletrónico de estabilidade (ESC) com ajuda ao arranque em subida (HSA)	•	•	•
Chamada de emergência (E-call)	•	•	•
Gravador de dados de eventos (acidente)	•	•	•
Pré-instalação de álcoolímetro bloqueador de ignição	•	•	•
Reconhecimento dos sinais de trânsito com alerta de excesso de velocidade	•	•	•
Sistema de alerta de saída de faixa	•	•	•
Sistema à manutenção na faixa	•	•	•
Alerta de cansaço e atenção do condutor	•	•	•
Códigos QR «Rescue Code®» à frente/atrás	•	•	•
Airbag frontal do condutor / Airbag frontal do passageiro desativável	•/•	•/•	•/•
Airbags laterais ombros e tipo cortina	•	•	•
Sistema de ajuda ao estacionamento traseiro	•	•	•
Câmara de visão traseira	-	o	•
Sistema de ajuda ao estacionamento dianteiro	-	o	•
Alerta de ângulo morto	-	o	•
Travão de estacionamento elétrico com apoio de braço central elevado com arrumação, 1 tomada de 12 V e 1 tomada USB-C nos lugares traseiros	-	-	o
Deteção da pressão dos pneus	•	•	•
Pneu sobressalente + macaco (exceto GPL)	o	o	o
Kit de reparação dos pneus	•	•	•
Sistema de fixação Isofix para cadeira de criança nos lugares traseiros laterais	•	•	•

- : indisponível. • : disponível de série. o : disponível em opção. ◦ : disponível em pack

EQUIPAMENTOS E OPÇÕES (CONT.)

ESSENTIAL EXPRESSION JOURNEY

CONDUÇÃO E DISPOSITIVOS DE CONTROLO

Sensores de chuva e de luminosidade	•	•	•
Cartão mãos-livres	-	-	•
Direção assistida elétrica	•	•	•
Stop & Start	•	•	•
Computador de bordo: distância percorrida, velocidade média, autonomia, consumo médio (incluindo versão GPL)	•	•	•
Limitador de velocidade / Regulador de velocidade	•	•	•

VISIBILIDADE

Faróis de nevoeiro	-	•	•
Retrovisores exteriores com regulação manual pelo interior	•	-	-
Retrovisores exteriores elétricos	-	•	•

CONFORTO

Ar condicionado manual	o	•	-
Ar condicionado automático	-	o	•
Trancamento elétrico das portas com telecomando por radiofrequência	•	•	•
Trancamento automático das portas em andamento	•	•	•
Elevadores elétricos de vidros dianteiros condutor e passageiro	•	•	•
Elevadores dos vidros frontais com função impulsional	-	•	•
Elevadores elétricos de vidros traseiros	-	•	•
Volante regulável em altura e em profundidade	•/-	•/o	•/o
Luz de teto dianteira	•	•	•
1 tomada de 12V à frente	•	•	•
Bancos dianteiros aquecidos	-	-	o
Bagageira modular com piso de dois níveis	-	-	•

MULTIMÉDIA & ÁUDIO

Novo Media Control: rádio DAB com comandos no volante, tomada jack e 1 tomada USB-C, 2 altifalantes, ligação Bluetooth® com comandos satélite no volante, suporte fixo para smartphone no painel de bordo, nova aplicação para smartphone Dacia Media Control	•	-	-
Media Display: sistema multimédia com ecrã tátil de 8", rádio digital DAB, replicação de smartphone através de cabo USB, ligação Bluetooth®, comandos satélite no volante, 4 altifalantes, 1 tomada USB-C e 1 tomada USB-A	o	•	•
Media Nav: sistema multimédia com ecrã tátil de 8", navegação com MAP CARE (cartografia Europa Ocidental ou Oriental [consoante o país] + 6 atualizações gratuitas durante 3 anos), rádio digital DAB, replicação de smartphone através de cabo USB ou sem fios por wi-fi, ligação Bluetooth®, comandos satélite no volante, 6 altifalantes (4 altifalantes + 2 tweeters), 1 tomada USB-C e 1 tomada USB-A	-	o	o
Suporte de telemóvel amovível	-	-	•

- : indisponível. • : disponível de série. o : disponível em opção. o : disponível em pack.

[CLIQUE E CONFIGURE](#)

[VOLTAR AO INÍCIO](#)

DIMENSÕES

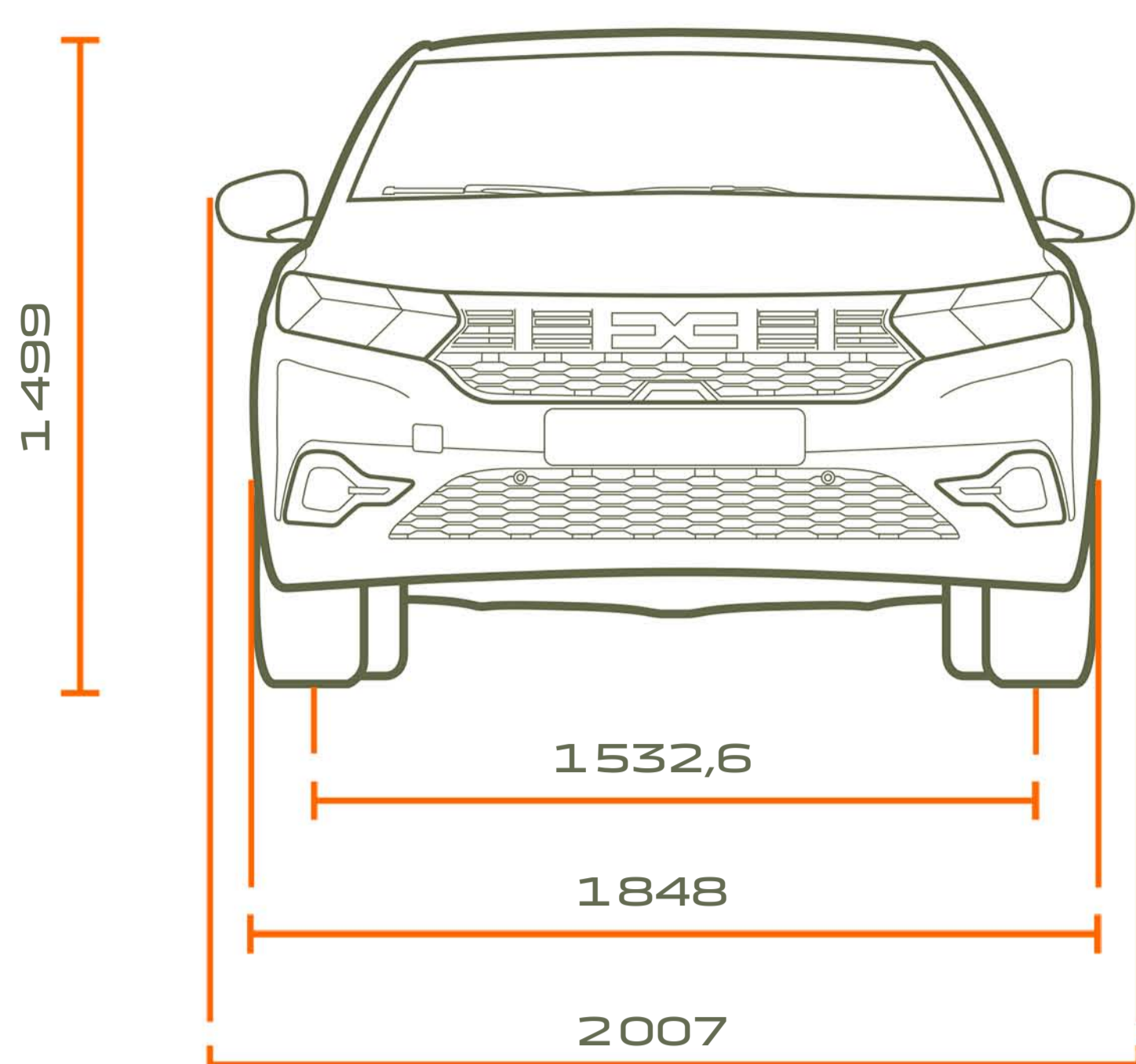

VISTA DIANTEIRA

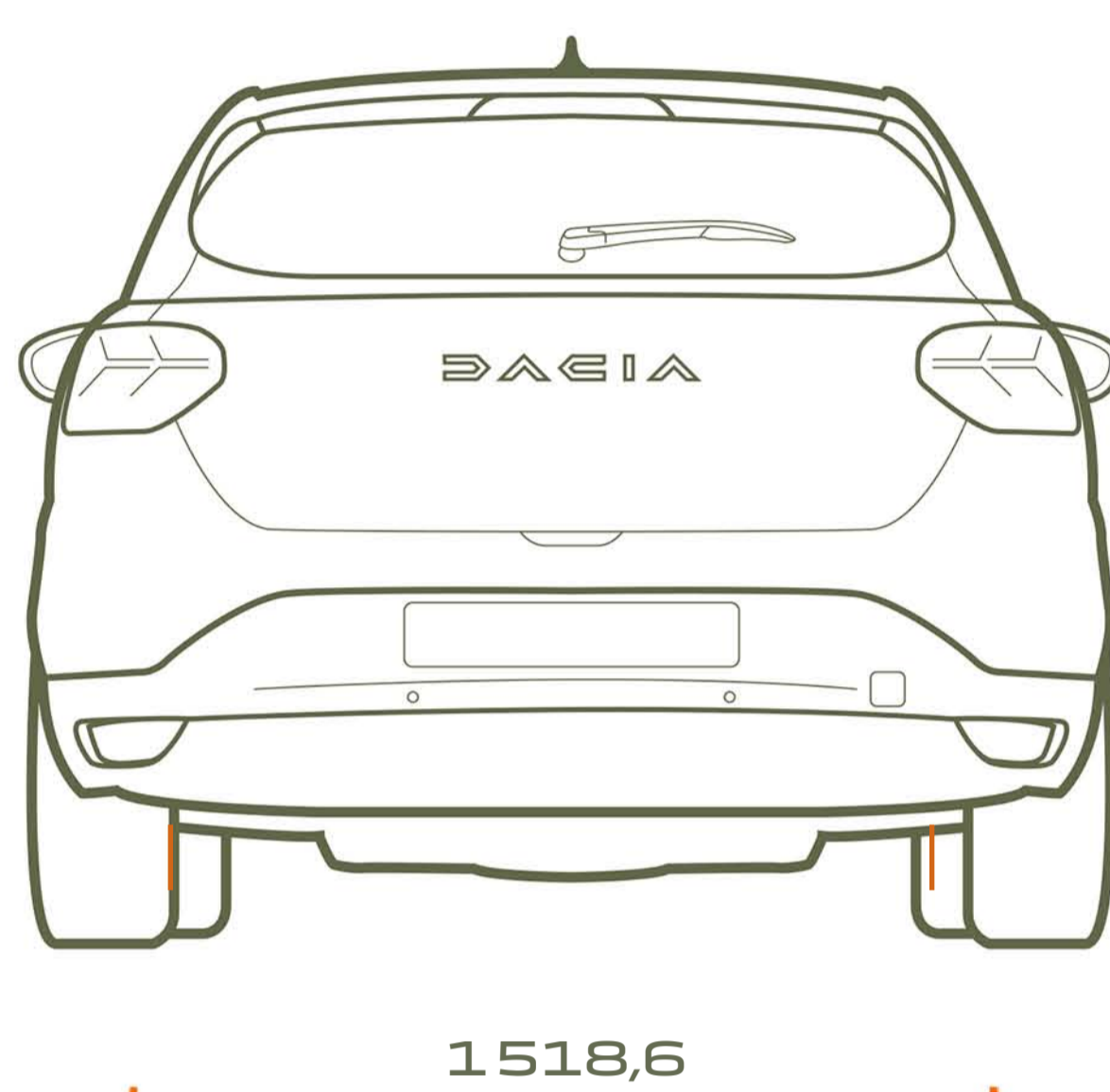

VISTA TRASEIRA

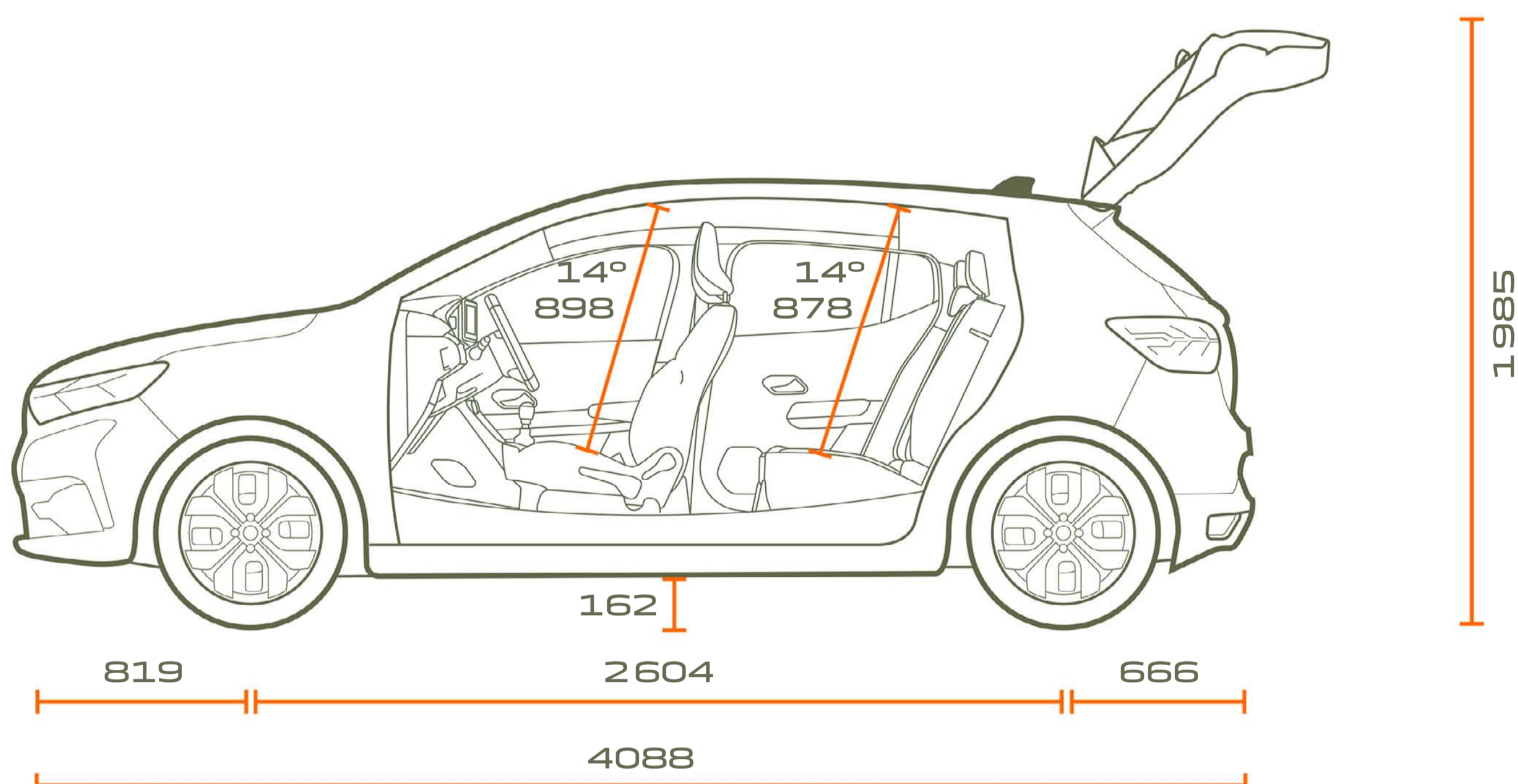

VISTA DE PERFIL

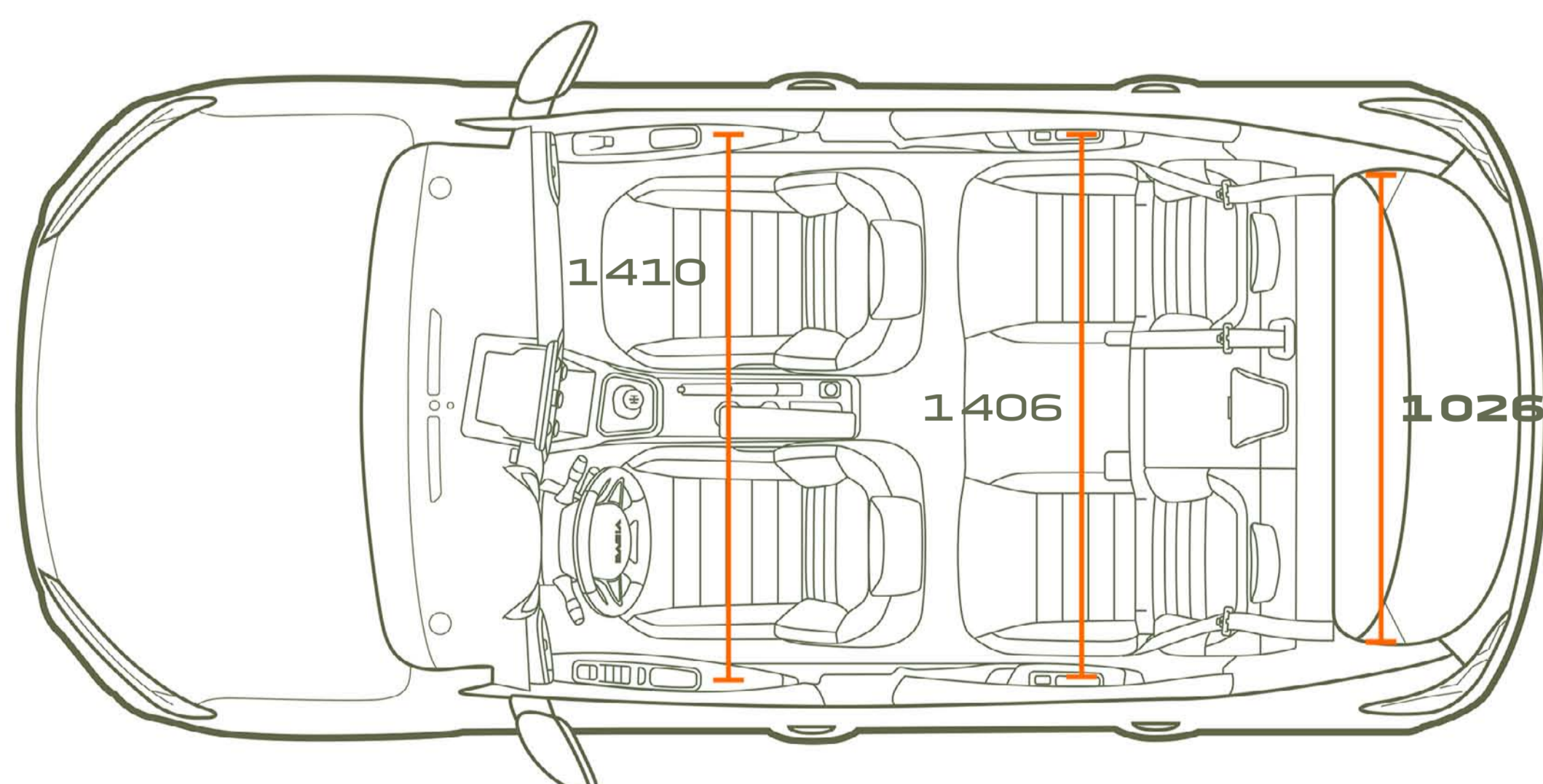

VISTA DE CIMA

VOLUME DA BAGAGEIRA (EM DM³ - NORMA VDA / LITROS)

Volume de bagageira mín. (norma ISO 3832)	328/410
Volume de bagageira máx. (norma ISO 3832)	1108/1455
Volume sob o piso duplo (ISO 3832)	78

UMA INCRÍVEL HISTÓRIA DE SUCESSO

Na Dacia, oferecemos veículos práticos e robustos, ao melhor preço. Modelos com um estilo distinto mas sem supérfluos, equipados com as tecnologias mais fiáveis e comprovadas, tudo a um preço imbatível. Em quinze anos, mudámos os conceitos e revolucionámos o mercado automóvel.



PARA IR MAIS LONGE

CLIQUE E CONFIGURE

MARCAR UM TEST DRIVE

ENCONTRAR O SEU CONCESSIONÁRIO

Aceda às redes sociais DACIA:



Tudo fizemos para que o conteúdo da presente publicação fosse exato à data da sua impressão. Este documento foi realizado a partir de veículos de pré-série ou de protótipos. No âmbito da estratégia de melhoria contínua dos produtos, a Dacia reserva-se o direito de, a qualquer momento, introduzir modificações nas especificações, nos veículos e nos acessórios descritos e representados. Estas modificações serão transmitidas à rede de concessionários Dacia, nos melhores prazos possíveis. Consoante o país de comercialização, as versões podem diferir e alguns equipamentos podem não estar disponíveis (de série, em opção ou em acessórios). Para conhecer as últimas evoluções, por favor, dirija-se a um representante da marca Dacia. Devido a limitações técnicas na impressão, as cores reproduzidas neste documento poderão ser ligeiramente diferentes das cores reais da pintura das viaturas ou dos materiais dos revestimentos interiores. Todos os direitos reservados. A reprodução sob qualquer forma ou por qualquer outro meio, seja da globalidade ou de um extrato da presente publicação, está interdita sem uma autorização por escrito da Dacia.

A Dacia recomenda  Castrol

PUBLICIS – CRÉDITO FOTOS : BAM ; A. Bernier ; Getty Images ; Shutterstock ; © RENAULT MARKETING 3D-COMMERCE – JUNHO 2024