

# DACIA SPRING

100% ELÉTRICO





# PRONTO PARA A VIDA

Renovado, assertivo e conectado, o Novo Dacia Spring 100% elétrico é ainda mais acolhedor, com o seu novo design moderno e robusto e o interior espaçoso e inteligente. Criado para a vida real, o Dacia Spring nunca teve tantos trunfos para o seduzir.



---

**225 KM DE  
AUTONOMIA<sup>(1)</sup>**

---

**VOLUME DA  
BAGAGEIRA RECORDE :  
308 LITROS<sup>(2)</sup>**

---

**SISTEMA MULTIMÉDIA  
MEDIA NAV LIVE**

---

**SISTEMA DE  
FIXAÇÃO YOUCLIP**

---

**CARREGADOR RÁPIDO  
DC 30 kW<sup>(3)</sup>**

(1) Em ciclo misto WLTP. (2) 288 dm<sup>3</sup> (norma VDA). (3) Em opção, nas versões 65 cv.



# **MENU INTERATIVO**

**01. DESIGN**

**02. PRAZER DE CONDUÇÃO**

**03. CONECTIVIDADE**

**04. HABITABILIDADE**

**05. AJUDAS À CONDUÇÃO**

**06. EQUIPAMENTOS E  
ACESSÓRIOS**



# REDESENHADO, REINVENTADO, IRRESISTÍVEL

Com uma imagem e equipamentos interiores renovados, o ousado elétrico da Dacia é só por si um acontecimento. Mais robusto e mais estilizado, o seu visual de SUV compacto distingue-se e afirma-se sob todos os ângulos, com uma maior distância ao solo, proteções reforçadas dos guarda-lamas e da grelha e novas jantes de 15".



A emblemática assinatura luminosa em forma de Y dinamiza a nova face dianteira, que está tão pronta para percorrer a cidade como para serpentear pelo campo.



**Para-choques dianteiro com motivos de inspiração urbana**



**Faróis LED com assinatura em Y**



**Strippings laterais**



# NOVA HARMONIA INTERIOR

Totalmente redesenhado, no design interior sobressai a ergonomia, a estética e qualidade percebida. Os elementos coloridos e os pictogramas retroiluminados nos comandos dão um toque de modernidade.



O funcional painel de bordo está organizado em torno de um ecrã multimédia de 10,1" e de um novo computador digital de 7" onde são apresentadas as informações de bordo. Novo seletor de velocidades e-shifter, novo volante regulável em altura e estofos redesenhados... uma atenção especial dada aos detalhes que contribuem para um visual ainda mais distinto.



Novo seletor de velocidades e-shifter

[CONFIGURAR E ENCOMENDAR](#)

[MENU](#) ^



## FLUIDEZ E DINAMISMO

Caraterizada pela condução silenciosa, fluida e reativa, a mobilidade elétrica está ao alcance de todos com o Novo Dacia Spring. Graças à dupla oferta de motores, 45 cv ou 65 cv, escolha o que mais lhe convém.



Em termos de desempenho, percorra 225 km em ciclo misto WLTP, ou 305 km em ciclo urbano WLTP, sem recarregar e passe de 20% a 80% de autonomia em 45 minutos com o carregador rápido\*.

O novo modo de travagem regenerativa, "Modo B", recupera ainda mais energia quando se tira o pé do acelerador e também quando se trava, para facilitar a condução. Beneficie também da tecnologia *power to object*, carga bidirecional V2L, que lhe permite ligar os seus aparelhos elétricos do dia a dia ao Novo Spring.



**Power to object, carga bidirecional V2L**

\*Combo DC 30 kW em opção nas versões Expression e Extreme (de 65 cv).

[CONFIGURAR E ENCOMENDAR](#)

[MENU](#) ^



## AINDA MAIS CONECTADO

O novo sistema multimédia Media Nav Live facilita e simplifica o seu dia a dia. Graças ao grande ecrã tátil de 10,1", poderá aceder à navegação com mapas sempre atualizados e informações de trânsito em tempo real (incluído durante 8 anos). E, para facilitar as suas deslocações, desfrute também da replicação do smartphone sem fios (Android Auto™ ou Apple CarPlay™). Por fim, mantenha-se a par de todas as informações sobre a condução e consumos, no novo computador de bordo digital de 7".



Descubra também serviços conectados práticos, como a programação da carga ou a pré-climatização remota do habitáculo\*, que o acompanham no seu bolso através do smartphone.



**Navegação sempre atualizada com informações de trânsito em tempo real**

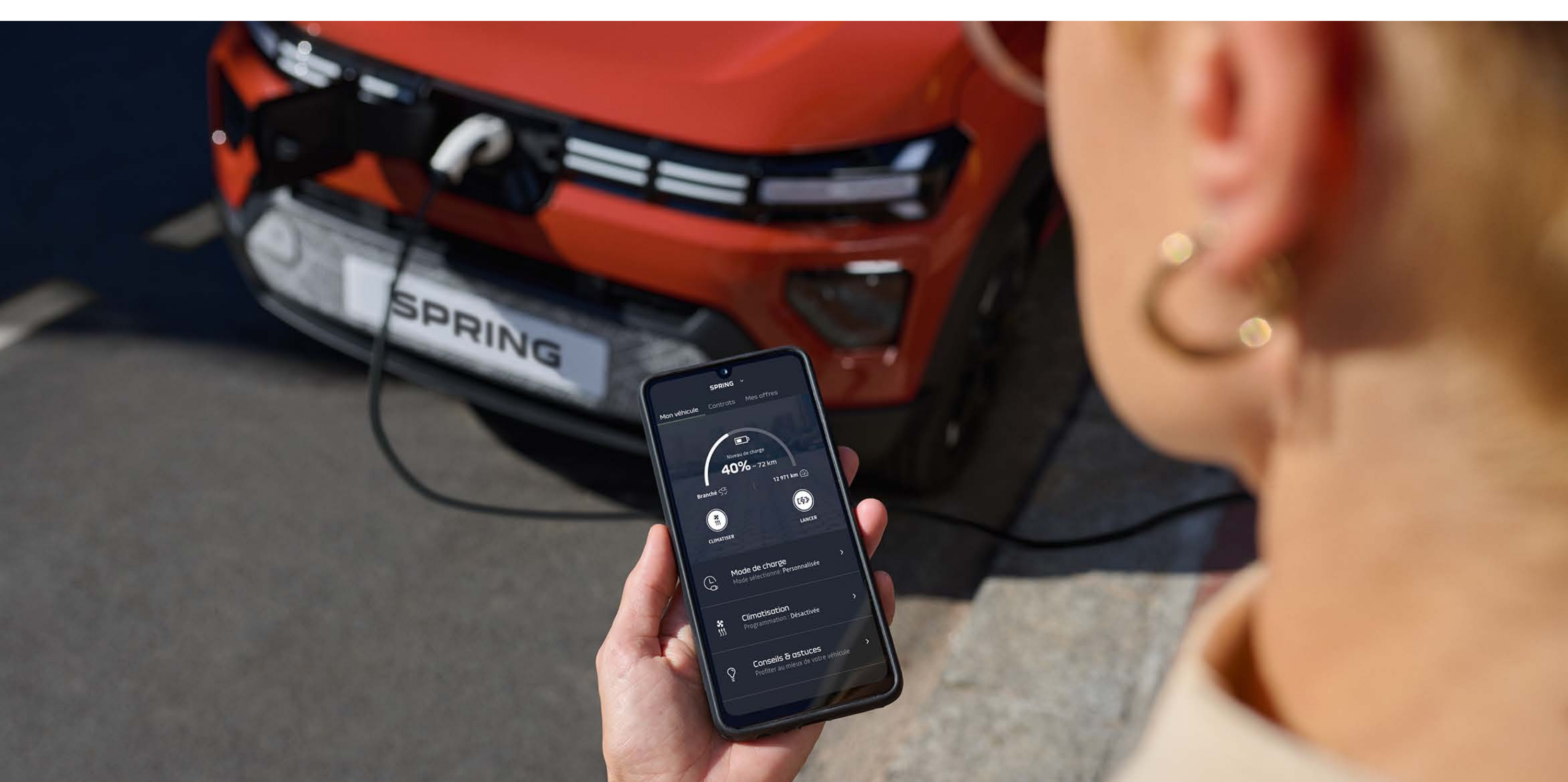

**Aplicação MY Dacia**

\* Disponível nas versões com ecrã central de 10,1". Android Auto™ é uma marca da Google Inc. Apple CarPlay™ é uma marca da Apple Inc.

**CONFIGURAR E ENCOMENDAR**

**MENU** ^



## COMPACTO E ESPAÇOSO

O novo Dacia Spring desafia as leis da habitabilidade ao oferecer 4 lugares confortáveis. O habitáculo foi concebido de forma metódica, com vários espaços de arrumação para os seus objetos pessoais e até 32,7 litros de volume de armazenamento ao seu alcance.

E, para aumentar ainda mais as possibilidades, existe uma vasta gama de acessórios, que inclui um porta-luvas de 3 litros, porta-bebidas exclusivos e um engenhoso compartimento frontal sob o capô, que disponibiliza mais 35 litros de volume útil.



Com a melhor capacidade de arrumação da sua categoria, um volume de bagageira recorde de 308 litros e o sistema de fixação multiusos YouClip, o Novo Spring tem o poder de facilitar o seu dia a dia.



Sistema de fixação multiusos YouClip



Acessório caixa de arrumação de 35 litros adicionais sob o capô

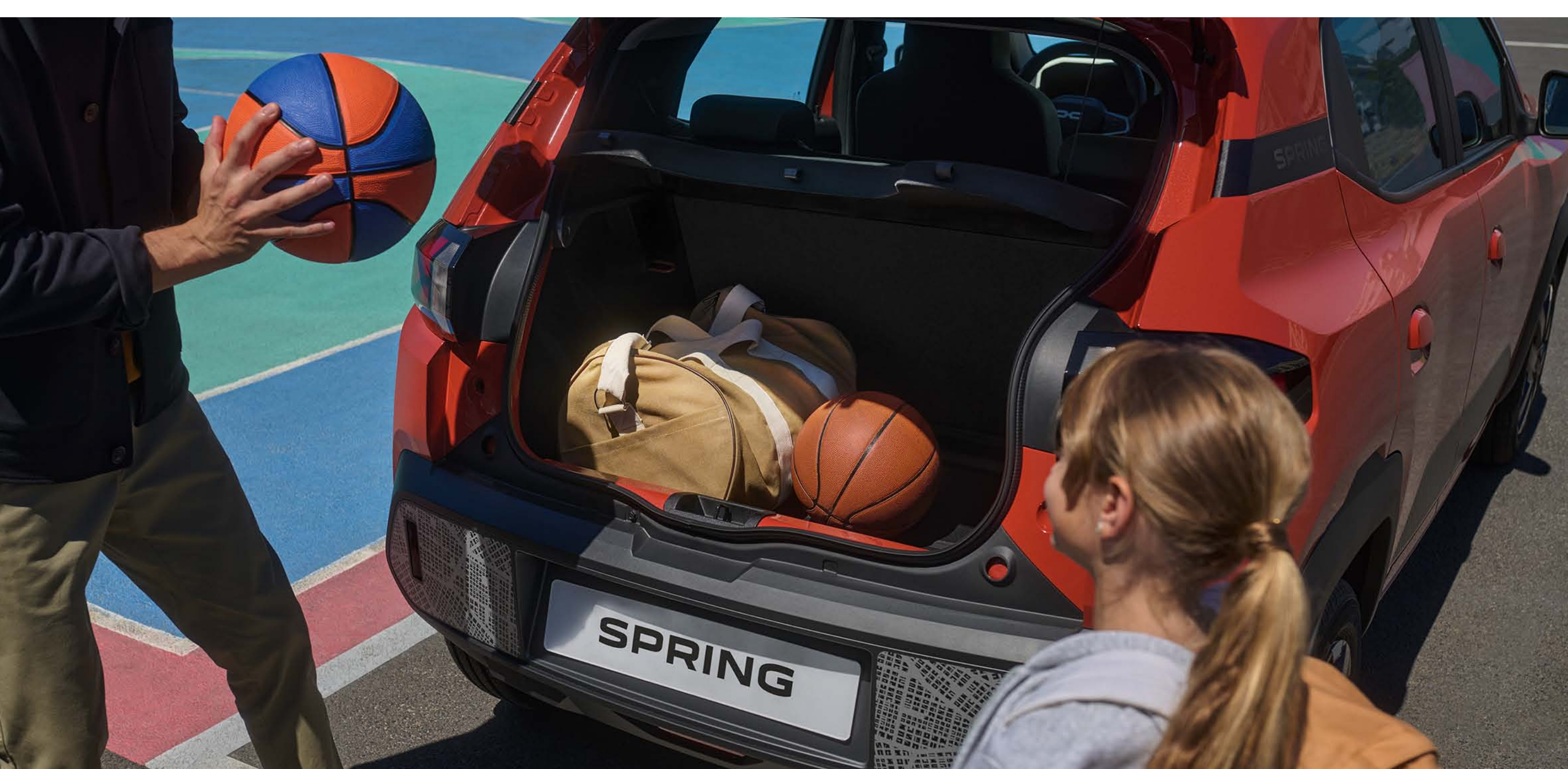

Bagageira com capacidade recorde de 308 litros

[CONFIGURAR E ENCOMENDAR](#)

[MENU](#) ^



# CIRCULE COM TODA A SEGURANÇA

O novo Spring está equipado com novos sistemas de ajuda, para tornar a condução ainda mais simples e segura. Com o novo botão My Safety, pode controlar alguns destes sistemas de ajuda a qualquer momento. Com a Dacia, circule com toda a tranquilidade!



## SISTEMA DE TRAVAGEM DE EMERGÊNCIA ATIVA (AEBS) COM DETEÇÃO DE PEÕES E CICLISTAS

Este sistema evita o risco de colisão frontal com outros veículos, peões ou ciclistas em linha reta ou nos cruzamentos. Alerta o condutor e pode, se necessário, travar automaticamente o veículo.

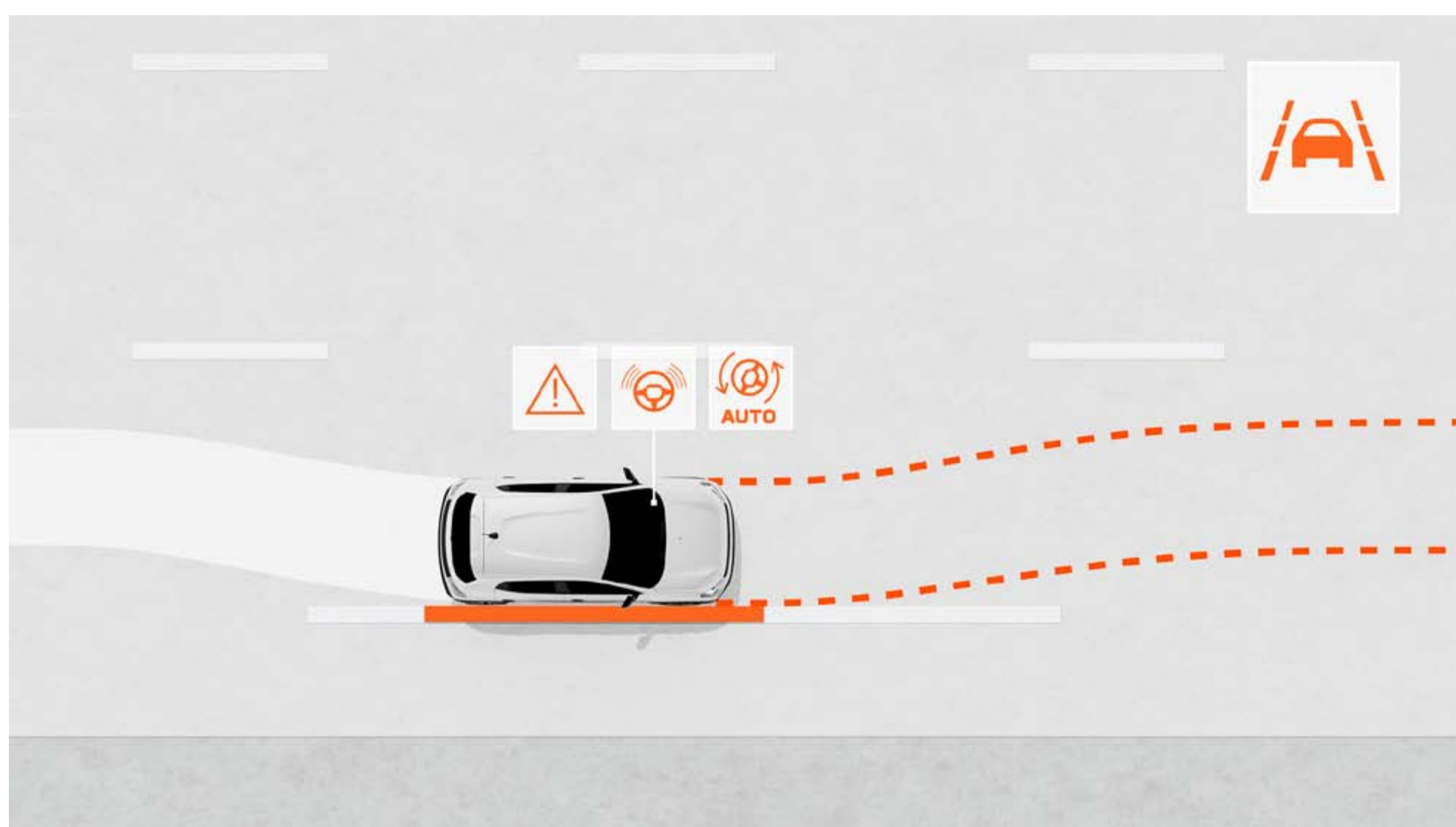

## ASSISTÊNCIA NA TRANSPOSIÇÃO INVOLUNTÁRIA DE VIA

Esta ajuda monitoriza a trajetória do veículo na sua via de trânsito e corrige-a, se necessário, atuando automaticamente na direção.



## SISTEMA DE CONTROLO DA ATENÇÃO DO CONDUTOR

Este sistema de ajuda avisa o condutor se for detetada fadiga, encorajando-o a fazer uma pausa.

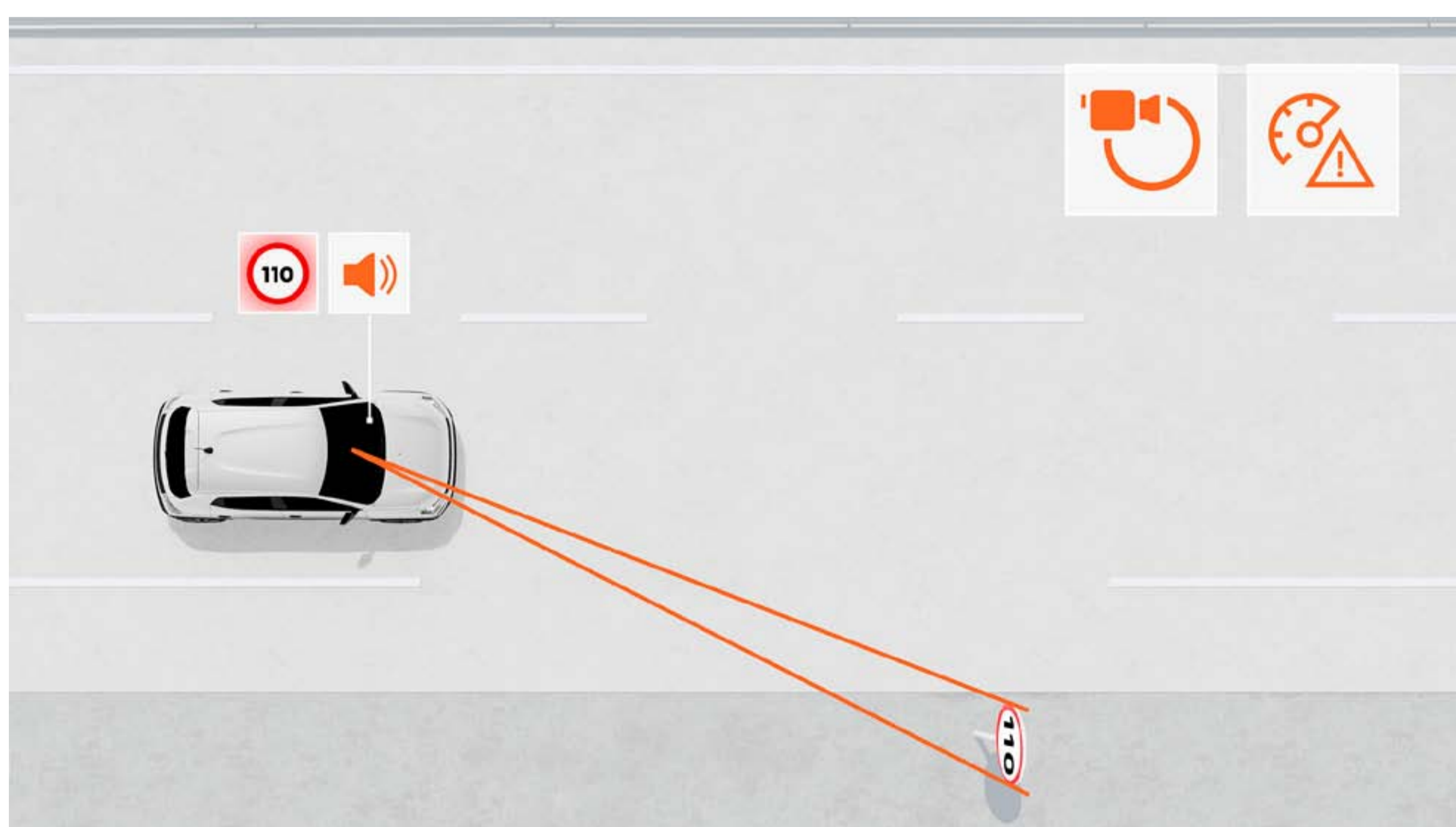

## RECONHECIMENTO DOS SINAIS DE TRÂNSITO COM ALERTA DE EXCESSO DE VELOCIDADE

Este sistema indica em tempo real a velocidade máxima na estrada em que circula e avisa o condutor se a estiver a exceder através de alertas visuais e sonoros (podem ser desativados).



# DESCUBRA OS EQUIPAMENTOS

**CORES**



**HARMONIAS INTERIORES**



**ACESSÓRIOS**



**MOTORIZAÇÕES**

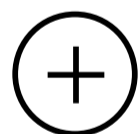

**EQUIPAMENTOS E OPÇÕES**

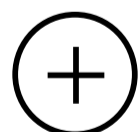

**DIMENSÕES**





## 06. CORES

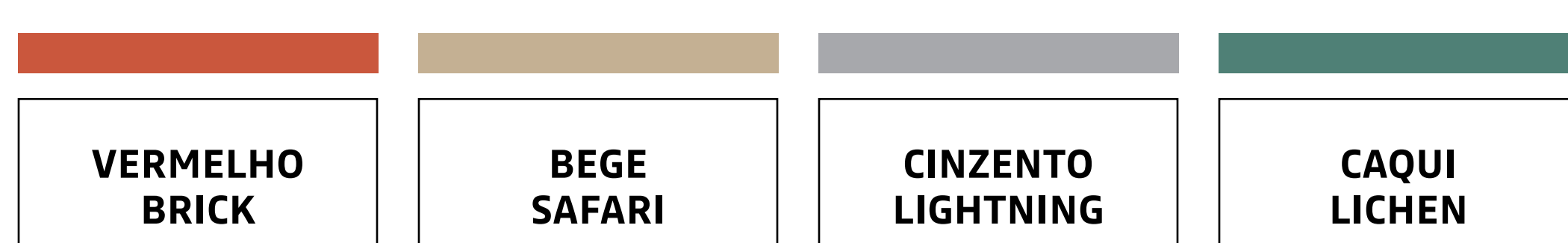

**VERMELHO BRICK<sup>(1)</sup>**



**BEGE SAFARI<sup>(1)</sup>**



**CINZENTO LIGHTNING<sup>(2)</sup>**



**CAQUI LICHEN<sup>(1)</sup>**



**AZUL SLATE<sup>(1)</sup>**



**BRANCO KAOLIN<sup>(1)</sup>**

(1) Pintura opaca. (2) Pintura metalizada.  
Fotografias não contratuais.

**TRANSFERIR A APP DACIA AR**



## 06. HARMONIAS INTERIORES

### ESSENTIAL

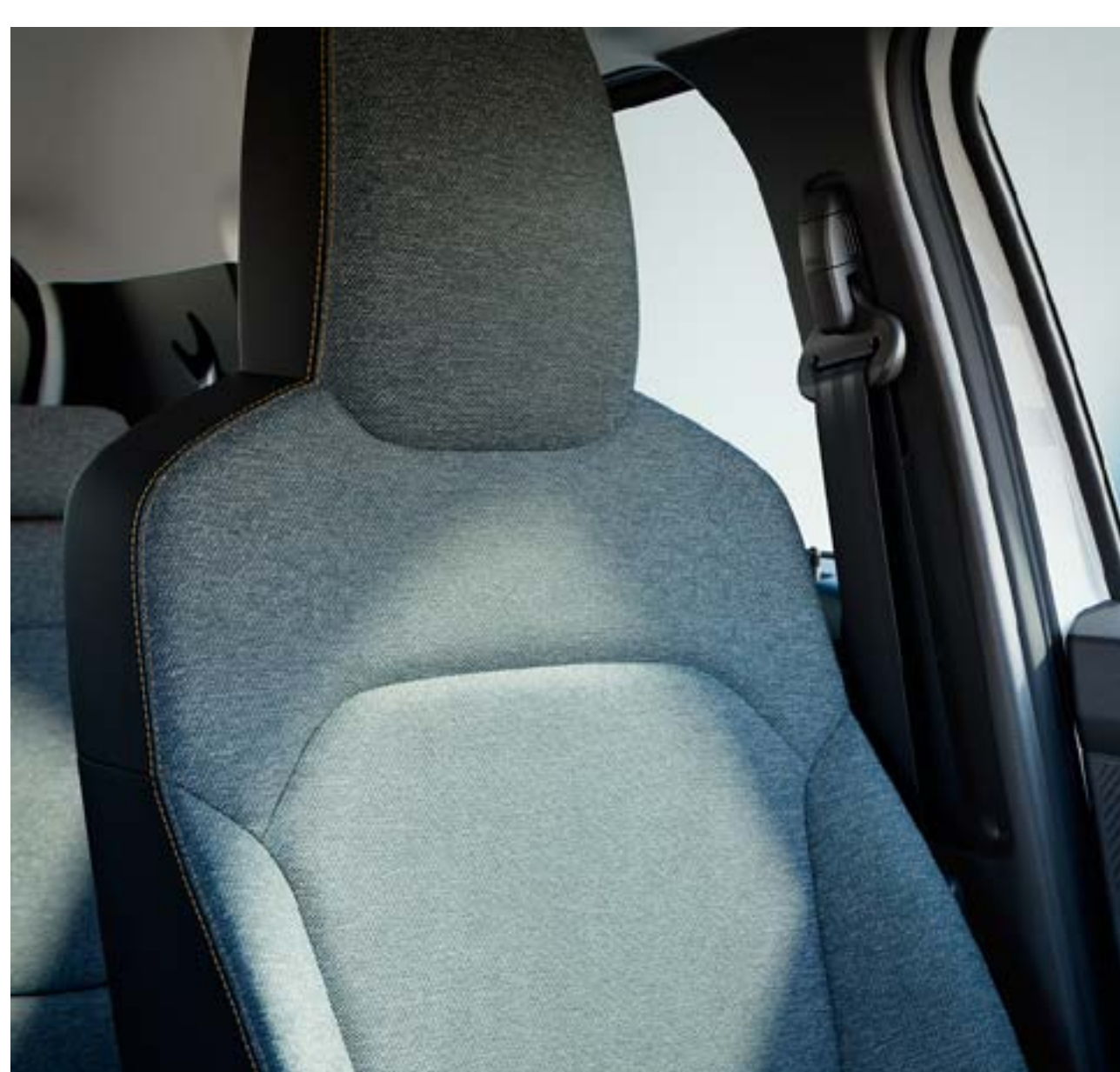

### PRINCIPAIS EQUIPAMENTOS

#### DESIGN EXTERIOR

- Luzes diurnas de LED com acendimento automático
- Luzes traseiras com a assinatura Dacia em Y
- Retrovisores exteriores em preto granulado com indicadores de mudança de direção integrados
- Puxadores exteriores das portas em preto granulado
- Embelezadores de 14" Lea

#### DESIGN INTERIOR

- Estofos em tecido Denim
- Manípulos interiores das portas em preto

#### SEGURANÇA ATIVA E PASSIVA

- Botão My Safety para gerir os sistemas de ajuda à condução
- Sistema de antiblocagem das rodas (ABS) + assistência à travagem de emergência (AFU) com sinal de perigo
- Sistema de travagem de emergência ativa (AEBS) com deteção de peões e ciclistas
- Controlo eletrónico de estabilidade (ESC) com ajuda ao arranque em subida (HSA)
- Chamada de emergência (E-call)
- Gravador de dados de eventos (em caso de acidente)
- Pré-instalação de alcoolímetro bloqueador de ignição
- Reconhecimento dos sinais de trânsito com alerta de excesso de velocidade
- Alerta de transposição involuntária de via
- Assistência na transposição involuntária de via
- Sistema de controlo da atenção do condutor
- Código QR "Rescue Code"® à frente / atrás

- Airbag frontal do condutor
- Airbag frontal do passageiro desativável
- Airbags laterais ombros e tipo cortina (à frente e atrás)
- Cintos de segurança dianteiros e traseiros laterais com pré-tensor e limitador de esforço
- Deteção da pressão dos pneus
- Sistema de fixação Isofix para cadeira de criança nos lugares traseiros
- Limitador / regulador de velocidade
- Ativação automática das luzes

#### CONFORTO

- Sistema de ajuda ao estacionamento traseiro
- Travagem regenerativa
- Trancamento centralizado com telecomando
- Direção assistida elétrica
- Regulação manual dos retrovisores exteriores
- Elevadores elétricos dos vidros dianteiros
- Banco traseiro rebatível 1/1
- Degelo de óculo traseiro / limpa-vidros traseiro

#### MULTIMÉDIA

- Painel de instrumentos digital de 7" personalizável (informações sobre a bateria e a autonomia, entre outras)
- Tomada de 12 V
- Rádio DAB com comandos satélite áudio
- Bluetooth® e USB
- 2 altifalantes dianteiros

#### RECARGA

- Carregador AC 7 kW

#### OPÇÃO

- Cabo ocasional standard 10A (apenas compatível com tomadas domésticas)



## EXPRESSION



### PRINCIPAIS EQUIPAMENTOS EXPRESSION = ESSENTIAL+

#### DESIGN EXTERIOR

- Proteções em Cinzento Megalith nos para-choques dianteiro e traseiro
- Strippings laterais
- Puxadores exteriores das portas na cor da carroçaria
- Embelezadores de 15" Resia

#### DESIGN INTERIOR

- Estofos em tecido de duas cores, com logótipo Dacia em alto relevo
- Manípulos interiores de porta em Cinzento Aço

#### CONFORTO

- Ar condicionado manual com reciclagem do ar

#### OPÇÕES

- Pack Techno : ecrã de 10,1", novo media Nav Live com informação de trânsito ao vivo, câmara de visão traseira, 2 portas USB, replicação de smartphone com e sem fios e serviços conectados
- Carregador de carga rápida DC 30 kW
- Cabo ocasional standard 10A (apenas compatível com tomadas domésticas)



## EXTREME



### PRINCIPAIS EQUIPAMENTOS EXTREME = EXPRESSION+

#### DESIGN EXTERIOR

- Pack Castanho Cobre : retrovisores exteriores, emblema dos embelezadores de 15" Danube e inscrição Dacia na traseira
- Autocolantes laterais de custódia com inscrição Spring
- Autocolantes decorativos nos para-choques dianteiro e traseiro

#### DESIGN INTERIOR

- Estofos mistos TEP / têxtil com Dacia em alto relevo
- Tapetes de habitáculo de borracha dianteiros e soleira das porta com motivos topográficos
- Detalhes em cobre nos arejadores centrais e laterais

#### CONFORTO

- *Power to object*, carga bidirecional V2L
- Câmara de visão traseira
- Regulação elétrica dos retrovisores exteriores
- Elevadores elétricos dos vidros traseiros

#### MULTIMÉDIA

- Sistema multimédia Media Nav Live com ecrã tátil de 10,1" : informação de trânsito ao vivo, replicação do smartphone com e sem fios, e Bluetooth®
- 2 entradas USB retroiluminadas

#### CONNECTIVIDADE

- Programação de carga integrada a bordo e à distância com a aplicação My Dacia, que também lhe permite: localizar o seu veículo, saber o estado da carga, programar a carga e ligar remotamente o ar condicionado ou o pré-aquecimento (previamente regulados no veículo)

#### OPÇÕES

- Carregador carga rápida DC 30 kW
- Sistema de ajuda ao estacionamento dianteiro
- Cabo ocasional standard 10A (apenas compatível com tomadas domésticas)

[CONFIGURAR E ENCOMENDAR](#)

[MENU](#) ^



## 06. ACESSÓRIOS



### BARRAS DE TEJADILHO DECORATIVAS

Ofereça a si próprio um estilo aventureiro com estas 2 barras de tejadilho decorativas, que podem ser montadas longitudinalmente sem perfurar a carroçaria.



### PORTA-LUVAS COMO ACESSÓRIO

Crie uma atmosfera fresca e modulável no interior do seu Spring com este porta-luvas, concebido no mesmo estilo branco que os outros elementos decorativos do cockpit. Insere-se perfeitamente no painel de bordo do seu veículo e tem uma capacidade até 3 litros.



### CAIXA DE ARRUMAÇÃO SOB O CAPÔ

Aproveite ao máximo o espaço sob o capô com este compartimento à medida, que acrescenta 35 litros de espaço de arrumação. Uma verdadeira solução de arrumação adicional, que lhe permite guardar os cabos. Acabaram-se os cabos amontoados na bagageira.



### APOIO DE BRAÇO

Melhore o seu conforto durante a viagem, beneficiando de um espaço de arrumação adicional. Guarde os seus pequenos objetos pessoais, mantendo-os facilmente acessíveis.



### PISO DE BAGAGEIRA DUPLO

Totalmente integrado na forma da bagageira, oferece três compartimentos dimensionados para acomodar cabos de carga ou outros objetos, como o kit de segurança.



### PORTA-BEBIDAS 3D

Decore e organize a sua consola central com o nosso porta-bebidas exclusivo, fabricado com tecnologia de impressão 3D.

[TRANSFERIR O CATÁLOGO DE ACESSÓRIOS](#)



## 06. MOTORIZAÇÕES

	Elétrico 45	Elétrico 65
<strong>MOTOR</strong>		
Tecnologia motor elétrico	Motor síncrono com íman permanente	
Potência administrativa (cv)	45	65
Potência máx. kW CEE ao regime de (rpm)	33 às 2 521-8 2 000	48 às 4 057-6 000
Binário máximo Nm CEE (m.kg) às (rpm)	125 às 0-2 521	113 às 500-4 057
<strong>CAIXA DE VELOCIDADES</strong>		
Tipo de caixa de velocidades	Caixa de velocidades com redutor de uma única relação	
<strong>BATERIA</strong>		
Capacidade utilizável (kWh)	26.8	
Tecnologia	Iões de lítio	
<strong>DESEMPENHOS</strong>		
Velocidade máx. (km/h)	125	
0-100 km/h (s)	19.1	13.7
0-50 km/h (s)	5.8	3.86
<strong>AUTONOMIA HOMOLOGADA WLTP*</strong>		
Autonomia homologada em ciclo WLTP Urbano (km)	305	
Autonomia homologada em ciclo WLTP Misto (km)	225	
<strong>CONSUMO ELÉTRICO HOMOLOGADO WLTP*</strong>		
Consumo homologado em ciclo Misto (Wh/km)	141	135
Consumo homologado em ciclo Urbano (Wh/km)	115	115
<strong>TEMPO DE CARGA</strong>		
Carregador de bordo	Monofásico de 2 kW a 7 kW	
Tomada doméstica 2,3 kW (monofásico 10 A) (20-100%)	10h50 min	
Tomada Green'up (cabo 16 A) / Wallbox 3,7 kW (monofásico 16 A) (20-100%)	6h50 min	
Wallbox 7,4 kW (monofásico 32 A) (20-100%)	4 h	
Carga rápida DC 125 A (20-80%)	-	45 min**
<strong>AJUDA AO CONTROLO DO CONSUMO</strong>		
Modo ECO	Sim	
<strong>LIGAÇÃO AO SOLO - DIREÇÃO E TRENS</strong>		
Tipo de trem dianteiro	Pseudo McPherson com braço triangular	
Tipo de trem traseiro	Eixo em H com perfil deformável e efeito estabilizador - molas helicoidais	
Tipo de direção	Direção assistida elétrica	
Diâmetro de viragem entre passeios (m) (medida oficial)	9.63	
Número máximo de voltas do volante	3.36	
<strong>TRAVÕES</strong>		
À frente : disco ventilado Ø (mm)	238	
Atrás : tambor / disco cheio Ø (mm)	170	
Dimensão servofreio (")	8	
<strong>RODAS E PNEUS</strong>		
Dimensão dos pneus (que fazem variar o nível de CO <sub>2</sub> no interior de um modelo GMP)	165/70 R14	165/65 R15
Rodas (pneus + jantes) todas as versões	Jantes de 14"	Jantes de 15"
<strong>MASSAS (KG)</strong>		
Peso em vazio em ordem de marcha (MVODM) máx.	976	984
Peso em vazio em ordem de marcha (MVODM) na dianteira/na traseira máx.	531/445	539/455
Carga útil (CU)	331/381	
Peso máximo autorizado em carga (MMAC)	1,315	

\*WLTP (Worldwide harmonized Light vehicles Test Procedures - procedimento de ensaio harmonizado a nível mundial para veículos particulares e comerciais ligeiros): este novo protocolo permite obter resultados muito mais próximos dos constatados nos trajetos realizados diariamente do que os do protocolo NEDC. As autonomias e os consumos estão homologados de acordo com um método padrão e regulamentar. Idêntico para todos os construtores, permite comparar os veículos entre si. \*\* Em opção.

[CONFIGURAR E ENCOMENDAR](#)

[MENU](#) 



## 06. EQUIPAMENTOS E OPÇÕES

ESSENTIAL    EXPRESSION    EXTREME

### APRESENTAÇÃO EXTERIOR

Luzes diurnas de LED com acendimento automático	•	•	•
Luzes traseiras com assinatura luminosa Dacia em Y	•	•	•
Puxadores exteriores das portas	Preto granulado	Cor da carroçaria	Cor da carroçaria
Retrovisores exteriores	Preto granulado	Preto granulado	Castanho Cobre
Roda de chapa 14"	Embelezador Lea		-
Roda de chapa 15"	-	Embelezador Resia	Embelezador Danube
Stripping lateral na porta	-	•	•
Stripping lateral de custódia com inscrição Spring	-	-	•
Inscrição Dacia na porta da bagageira	Branco	Branco	Castanho Cobre

### APRESENTAÇÃO INTERIOR

Contornos dos arejadores laterais	Cinzento Aço	Cinzento Aço	Castanho Cobre
Manípulos interiores de porta	Preto	Cinzento Aço	Cinzento Aço
Revestimento dos bancos	Tecido Denim	Tecido bicolor com logótipo Dacia em relevo	TEP / tecido com relevo Dacia e pesponto em castanho cobre
Friso nos botões de controlo do ar condicionado	Preto	Cinzento Aço	Cinzento Aço

### SEGURANÇA ATIVA E PASSIVA

Reconhecimento dos sinais de trânsito com alerta de excesso de velocidade	•	•	•
Chamada de emergência (E-Call)	•	•	•
Sistema de antiblocação das rodas (ABS) + assistência à travagem de emergência (AFU) com sinal de perigo	•	•	•
Sistema de travagem de emergência ativa (AEBS) com deteção de veículos, peões, ciclistas e motociclos	•	•	•
Alerta de transposição involuntária de via	•	•	•
Assistência na transposição involuntária de via	•	•	•
Sistema de controlo da atenção do condutor	•	•	•
Botão «My Safety» para ativar / desativar facilmente os sistemas de ajuda à condução <sup>(1)</sup>	•	•	•
Códigos QR «Rescue Code®» à frente / atrás	•	•	•
Controlo eletrónico de estabilidade (ESC) com ajuda ao arranque em subida (HSA)	•	•	•
Airbag frontal do condutor	•	•	•
Airbag frontal do passageiro desativável	•	•	•
Airbags laterais ombros e tipo cortina	•	•	•
Cintos de segurança dianteiros e traseiros com pré-tensores pirotécnicos	•	•	•
Deteção da pressão dos pneus	•	•	•
Kit de enchimento de pneus	•	•	•
Sistema de fixação Isofix para cadeira de criança nos lugares traseiros	•	•	•
Travão de estacionamento manual	•	•	•

### CONDUÇÃO E DISPOSITIVOS DE CONTROLO

Direção assistida elétrica	•	•	•
YouClip - 3 encaixes para a fixação de acessórios compatíveis <sup>(1)</sup>	•	•	•
Painel de instrumentos digital 7" configurável e computador de bordo com 13 funções	•	•	•
Alerta visual e sonoro de não utilização dos cintos de segurança dianteiros e traseiros	•	•	•
Modo Eco	•	•	•
Regulador e limitador de velocidade	•	•	•
Sistema de ajuda ao estacionamento traseiro	•	•	•
Sistema de ajuda ao estacionamento dianteiro	-	-	○
Câmara de visão traseira	-	○(consultar packs)	•

• : disponível de série; ○ : disponível em opção; - : indisponível. (1) Para as ajudas à condução que são configuráveis.



VISIBILIDADE			
Desembaciamento do óculo traseiro	•	•	•
Retrovisores exteriores com regulação elétrica	-	-	•
CONFORTO			
Ar condicionado manual	-	•	•
Modo de travagem regenerativa dedicado (modo B no seletor de velocidades e-shifter)	•	•	•
Trancamento centralizado à distância + chave	•	•	•
Elevadores elétricos dos vidros dianteiros	•	•	•
Elevadores elétricos dos vidros traseiros	-	-	•
Volante regulável em altura	•	•	•
Luz de leitura dianteira	•	•	•
Tomada de 12 V à frente	•	•	•
Banco traseiro rebatível 1/1	•	•	•
MULTIMÉDIA & ÁUDIO			
Novo Media Control: rádio digital DAB, 1 porta USB-C, 2 altifalantes, ligação Bluetooth® com comandos satélite no volante, nova aplicação para smartphone Dacia Media Control	•	•	-
Novo Media Nav Live : sistema multimédia com ecrã tátil de 10,1", navegação conectada com atualização automática de mapas, informações de trânsito em tempo real e zonas de perigo durante 8 anos (licença e dados móveis incluídos), rádio digital DAB, replicação de smartphone por cabo USB ou sem fios via wifi, 2 portas USB-C, ligação Bluetooth®, comandos satélite no volante, 2 altifalantes, App Store Dacia e pack Remote Services (ver Serviços Conectados)	-	○(consultar packs)	•
RECARGA			
Cabo de carga modo 3 tipo 2 para Wallbox e postos de carregamento públicos	•	•	•
Cabo ocasional standard 10A (apenas compatível com tomadas domésticas)	○	○	○
Tomada combo DC (30 kW) para carga rápida	-	○	○
SERVIÇOS CONECTADOS			
Pacote de serviços remotos (através da aplicação MY Dacia) incluído durante 8 anos : - Encontrar o meu veículo (geolocalização remota num mapa) - Os meus dados do painel de instrumentos (quilometragem, autonomia, estado de carga, etc.) - Programação de carga - Ação remota: pré-climatização, carga...	-	○(consultar pack)	•
FOTA (Firmware Over The Air) : permite integrar correções de software diretamente no veículo, sem passar pelo concessionário (até 5 anos)	-	○(consultar pack)	•
Predisposição do veículo para um seguro automóvel conectado «Pay as you drive» e/ou «Pay how you drive» sem necessidade de uma caixa adicional <sup>(2)</sup>	-	○(consultar pack)	•
PACK			
Pack Techno : Novo Media Nav Live com informação de trânsito ao vivo + 2 portas USB-C + câmara de visão traseira + conectividade	-	○	•

- : indisponível ; • : disponível de série; ○ : disponível em opção. Android Auto™ é uma marca da Google Inc. Apple CarPlay™ é uma marca da Apple Inc. (1) Para os sistemas de ajuda à condução que são configuráveis. (2) Os serviços de seguro conectado estão disponíveis consoante a seguradora. Contacte a sua companhia de seguros.

**CONFIGURAR E ENCOMENDAR**

**MENU** 



## 06. DIMENSÕES

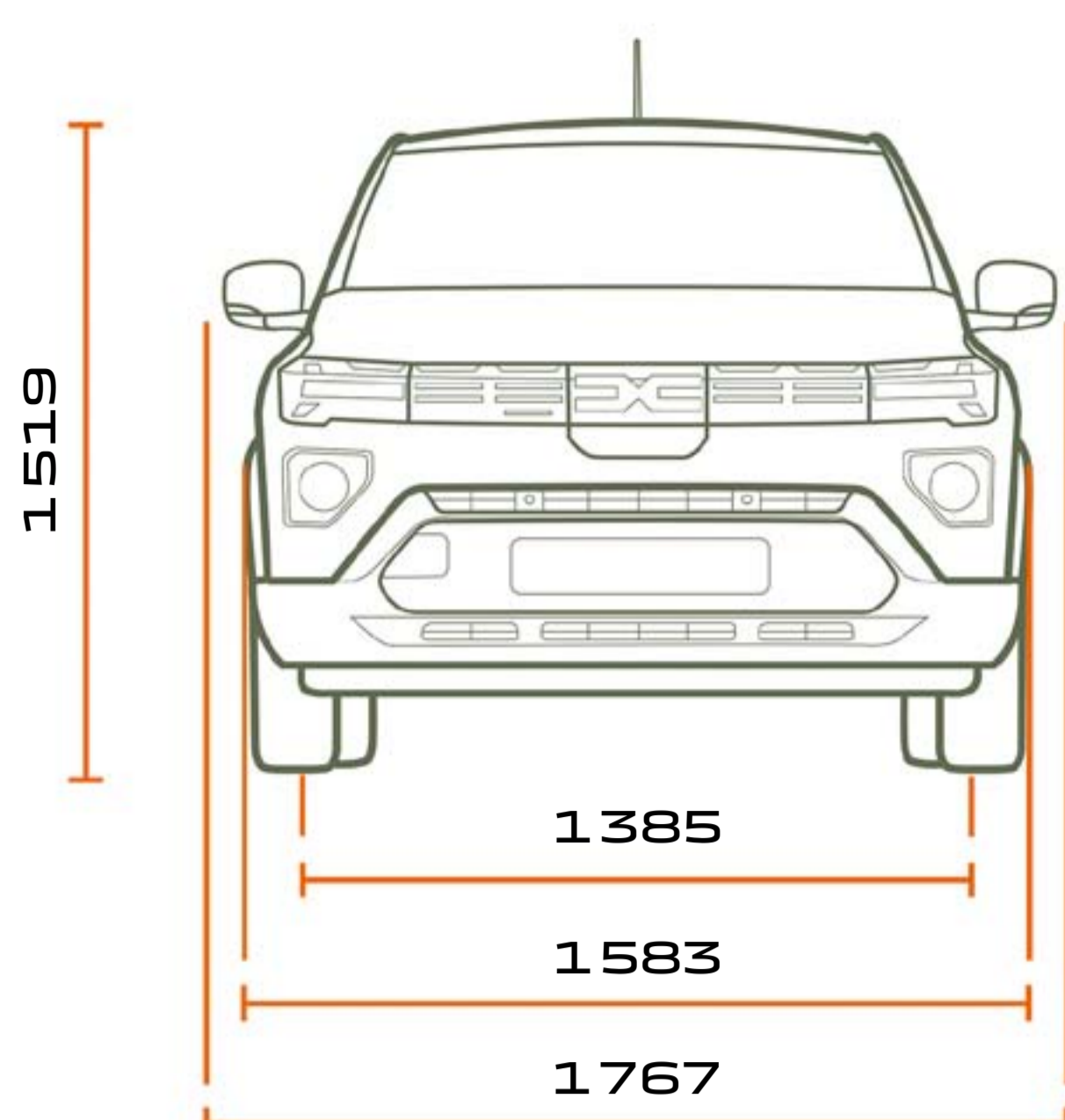

VISTA DIANTEIRA

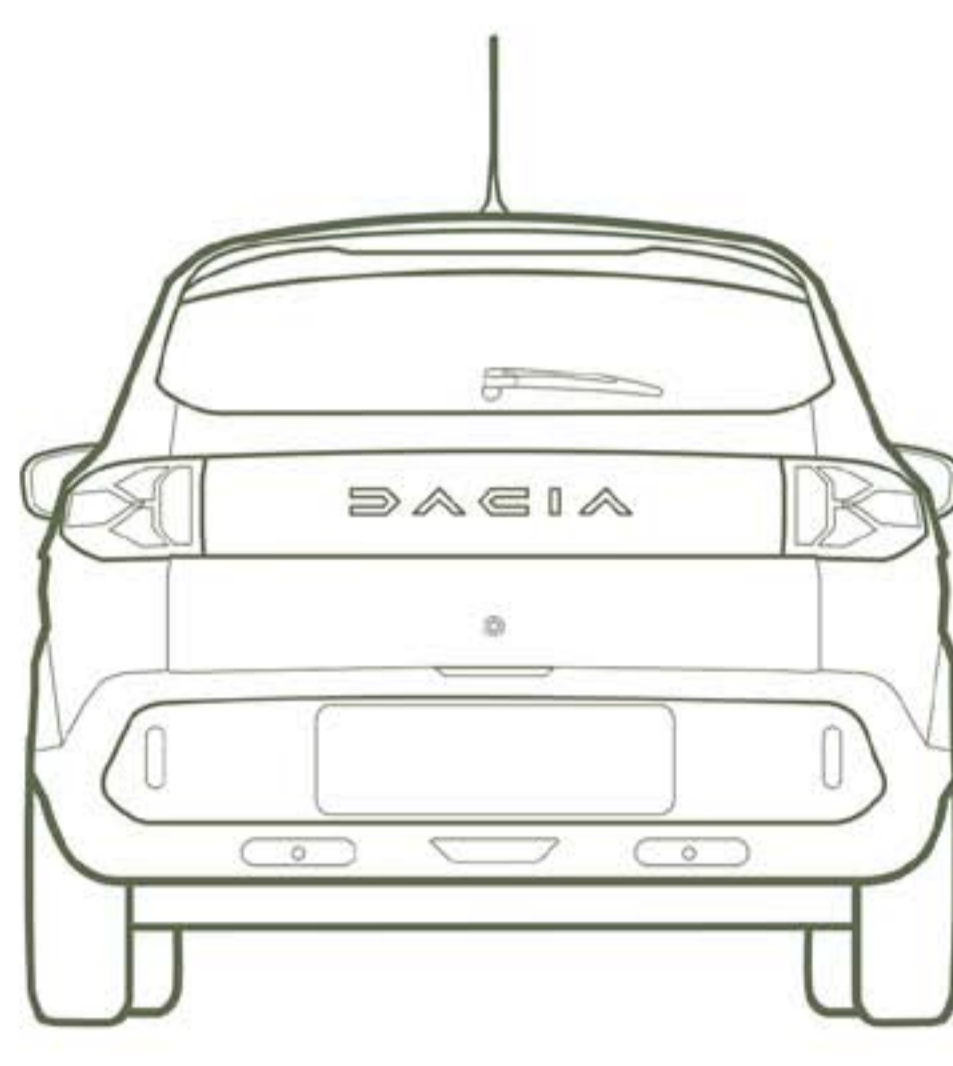

VISTA TRASEIRA

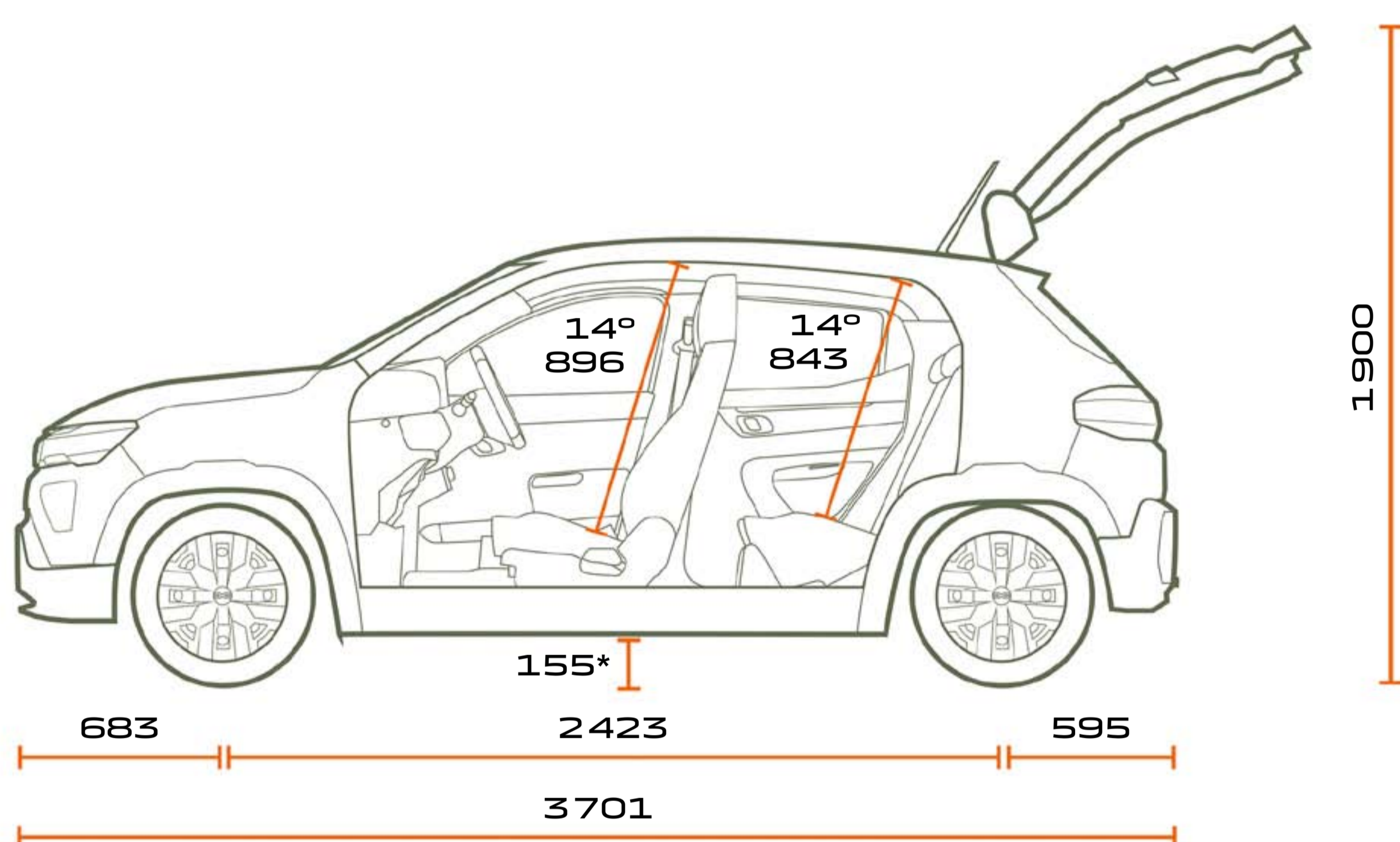

VISTA DE PERFIL

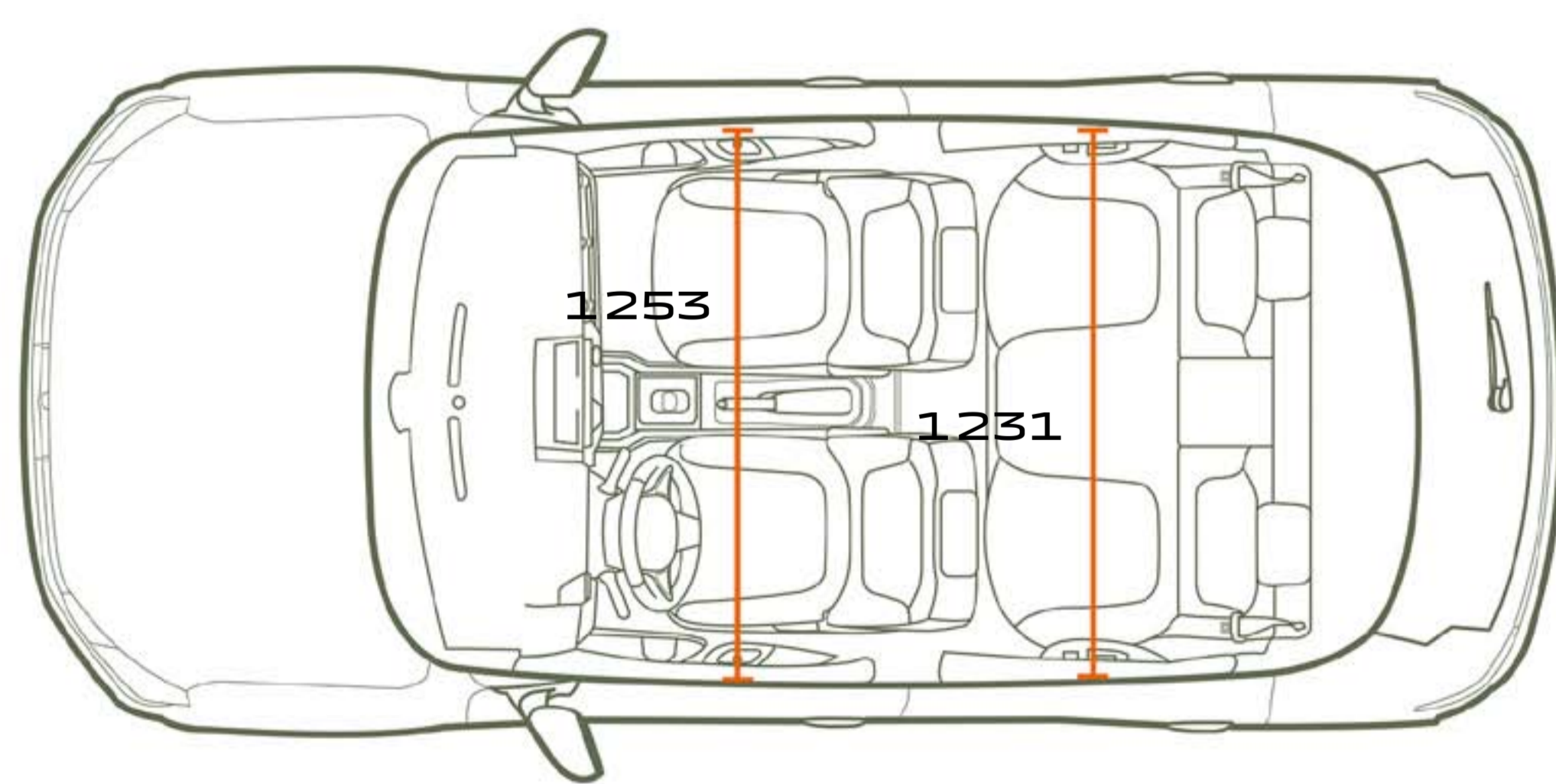

VISTA DE CIMA

### VOLUME DE BAGAGEIRA (EM DM<sup>3</sup> - NORMA VDA / LITROS)

Volume de bagageira mín. (norma ISO 3832)

288/308

Volume máximo da bagageira atrás do banco da 1.<sup>a</sup> fila, com o banco da 2.<sup>a</sup> fila rebatido (norma ISO 3832)

975/1 004

Dimensões em mm. \* Com rodas de 15".

[CONFIGURAR E ENCOMENDAR](#)

[MENU](#) ^



# DACIA



Tudo fizemos para que o conteúdo da presente publicação fosse exato à data da sua impressão. Este documento foi realizado a partir de veículos de pré-série ou de protótipos. No âmbito da estratégia de melhoria contínua dos produtos, a Dacia reserva-se o direito de, a qualquer momento, introduzir modificações nas especificações, nos veículos e nos acessórios descritos e representados. Estas modificações serão transmitidas à rede de concessionários Dacia, nos melhores prazos possíveis. Consoante o país de comercialização, as versões podem diferir e alguns equipamentos podem não estar disponíveis (de série, em opção ou em acessórios). Para conhecer as últimas evoluções, por favor, dirija-se a um representante da marca Dacia. Devido a limitações técnicas na impressão, as cores reproduzidas neste documento poderão ser ligeiramente diferentes das cores reais da pintura das viaturas ou dos materiais dos revestimentos interiores. Todos os direitos reservados. A reprodução sob qualquer forma ou por qualquer outro meio, seja da globalidade ou de um extrato da presente publicação, está interdita sem uma autorização por escrito da Dacia.

A Dacia recomenda  Castrol

PUBLICIS – CRÉDITO FOTOS : BAM (BEN & MARTIN), © RENAULT MARKETING 3D-COMMERCE – SETEMBRO 2024



[CONFIGURAR  
E ENCOMENDAR](#)

[PEDIR  
PROPOSTA](#)

[ENCONTRAR O SEU  
CONCESSIONÁRIO](#)

[MENU](#) 