

DACIA

DACIA JOGGER



1

OBJAVTE JOGGER

OBJAVIŤ



2

VOZIDLO NA KAŽDODENNÉ POUŽITIE

OBJAVIŤ



3

VÝBAVA A TECHNICKÉ ÚDAJE

OBJAVIŤ



4

JEDNODUCHO DUCH DACIA

OBJAVIŤ



**BIGGER,
COOLER,
JOGGER**



NOVÉ RODINNÉ VOZIDLO

Dĺžka kombi, priestrannosť MPV, robustný vzhľad SUV: Dacia Jogger prekvapí kombináciou toho najlepšieho v rodinnom vozidle s 5 až 7 sedadlami. Jogger naplno stelesňuje ducha značky Dacia, je viacúčelový, moderný a cenovo dostupný.



STVORENÁ PRE DOBRODRUŽSTVO

Väčšia svetlá výška, výrazné lemy kolies, modulárne strešné lišty. Dacia Jogger má robustnú karosériu vhodnú na všetky vaše cesty, čo z nej robí ideálne rodinné vozidlo na všetky druhy aktivít.

S výbavou Extreme zažijete dobrodružstvo naplno: lemy kolies, disky kolies v čiernej farbe, anténa v tvare žraločej plutvy v čiernej farbe, spätné zrkadlá a vonkajšie detaily v medenej farbe. Špeciálne polepy a ochranné lišty v sivej farbe. Nová Dacia Jogger, stvorená pre vás a váš aktívny život.



Svetelný podpis v tvare písmena Y označuje príslušnosť k modelovému radu Dacia. Denné a stretávacie svetlomety LED dokonale osvetľujú cestu pred vami. Zadnej časti vozidla potom dominujú vertikálne svetlá a široké dvere batožinového priestoru prispievajúce k dobrému prístupu.



16 palcové disky kolies z ľahkých zliatin a špeciálne polepy



Spätné zrkadlá v medenej farbe



Logo Dacia v medenej farbe na zadnej časti vozidla



OVEĽA VIAC AKO PRAKTICKÁ

Dizajn interiéru vozidla Dacia Jogger je praktický a pohodlný. Široká palubná doska dodáva pocit priestrannosti, zatiaľ čo jej látkový potah zabezpečuje jednoduchý a nerušený výhľad na displej pred vami. Pod ňou môžete jednoducho a prehľadne ovládať všetko, čo potrebujete: klimatizáciu a asistenčné systémy vodiča. Zadná časť vozidla ponúka všestranné využitie.

Výbava Extreme prichádza s interiérovými a exteriérovými doplnkami medenej farby, špeciálne čalúnenie Extreme v kombinácii látka/MicroCloud s prešivaním v medenej farbe, zadnou parkovacou kamerou, automatickou klimatizáciou, hands-free kartou pre bezklúčový prístup a štartovanie, gumovými rohožami vpredu a vzadu a sklopnými stolíkmi na operadlách zadných sedadiel.

Aby ste mohli zažiť ešte viac dobrodružstva, vydajte sa mimo vychodených ciest bez problémov vďaka systému kontroly trakcie Extended Grip, ktorá uľahčuje zdolávanie zablatených alebo zasnežených ciest.

*v závislosti od verzie.



Systém kontroly trakcie Extended Grip

VYUŽITE VŠETKY VÝHODY MODELU JOGGER V HYBRIDNEJ VERZII

Dacia kráča s dobou a uľahčuje váš každodenný život s modelom Jogger, ktorý je teraz k dispozícii aj v hybridnej motorizácii. Pre značku Dacia to je prvýkrát. Výsledok? Cenovo dostupné rodinné hybridné vozidlo s 5 alebo 7 miestami na sedenie.

Dacia Jogger predstavuje na tejto hybridnej verzii novú jedinečnú farbu: sivá Schiste. A svojim označením HYBRID na zadnej časti vozidla podtrhne vašu ekologickú voľbu.



Zažite príjemnú atmosféru na palube vďaka moderným technológiám, ktoré Dacia Jogger ponúka: automatická prevodovka pre jednoduchú a plynulú jazdu, 7" digitálny prístrojový štít, vysoká stredová konzola s lakťovou opierkou a elektrická parkovacia brzda. S vozidlom Jogger HYBRID 140 si užijete inovatívnu výbavu a vylepšený komfort.



Multimódová prevodovka



7" digitálny prístrojový štít s informáciami o jazdnom režime



POZNAJTE S HYBRIDOM VÄČŠIU SLOBODU

Zabudnite na nutnosť dobíjania zo zásuvky a užívajte si výhody elektrického pohonu vďaka hybridu, ktorý sa dobíja za jazdy. Technológia vozidla Dacia Jogger HYBRID 140 kombinuje dynamiku spaľovacieho motora s dynamikou elektromotora. Jazdite v meste až 80 % času v elektrickom režime a dosiahnite až 40 % úspory paliva*.

Okrem nižších emisií CO₂ môžete rovnako znížiť náklady na prevádzku a údržbu. Multimódová prevodovka ponúka inteligentné riadenie oboch motorov pre výkonnú, plynulú a tichšiu jazdu. S hybridným pohonom je jazda v Dacii Jogger jednoduchá.

*v závislosti od jazdných podmienok.



1. 100% elektrický pohon: kolesá poháňa iba elektromotor.
2. Plynulá jazda/silná akcelerácia: spaľovací motor a elektromotor pracujú súčasne.
3. Spomaľovanie/brzdenie: elektromotor dobíja batériu.
4. Stabilizovaná rýchlosť: spaľovací motor pracuje pri optimálnych otáčkach, aby poháňal kolesá a dobíjal batériu.

KONFIGUROVAŤ

MENU

KOMFORT VO VŠETKÝCH SMEROCH

Viac priestoru, viac praktických funkcií pre cestujúcich: 23 litrov úložného priestoru na každodenné použitie. 64 usporiadaní interiéru pre všetky vaše potreby. Tri úrovne vybavenia multimedialných systémov a asistenti riadenia najnovšej generácie, vďaka ktorým bude vaše cestovanie pohodlnejšie a bezpečnejšie.



KOMFORT VYNÁSOBENÝ SIEDMIMI

Dacia Jogger poskytuje komfort pre celú rodinu. Berie do úvahy všetkých cestujúcich a dopraje všetkým rovnakú úroveň pohodlia vo všetkých radoch sedadiel.



Budete prekvapení priestorom v druhom rade, ktorý navyše disponuje sklopnými stolíkmi* s držiakmi na nápoje alebo upevňovacími bodmi ISOFIX pre detské sedačky. Tretí rad sedadiel sa môže pýšiť skvelým prístupom a dvoma plnohodnotnými miestami s lakťovými opierkami a dobrým priestorom pre nohy. Mysleli sme aj na úložný priestor, ktorý v interiéri vozidla tvorí 23 litrov pre všetky veci, ktoré so sebou prevádzate. Dacia Jogger nastavuje nové hranice.

*iba pre výbavu Extreme.



**Sklopné stolíky na operadlách predných sedadiel
pre cestujúcich vzadu**



MAXIMÁLNY PRIESTOR A MODULARITA

Dacia Jogger sa prispôsobí vášmu každodennému životu. Potrebujete odviezť svojich priateľov? V okamihu upravte rozloženie priestoru vďaka trojmiestnemu sklopnému druhému radu delenému v pomere 2/3 : 1/3 a dvom samostatne sklopným a odnímateľným sedadlám v treťom rade. Využite 2, 3, 4, 5, 6 alebo 7 miest podľa svojich potrieb.

Potrebujete prepraviť náklad? Po sklopení druhého radu sedadiel máte k dispozícii až 2 094 litrov nákladového priestoru na dlhé predmety.

Dôverujte svojmu vozidlu Dacia Jogger a užite si jazdu po meste alebo dobrodružstvo na cestách.

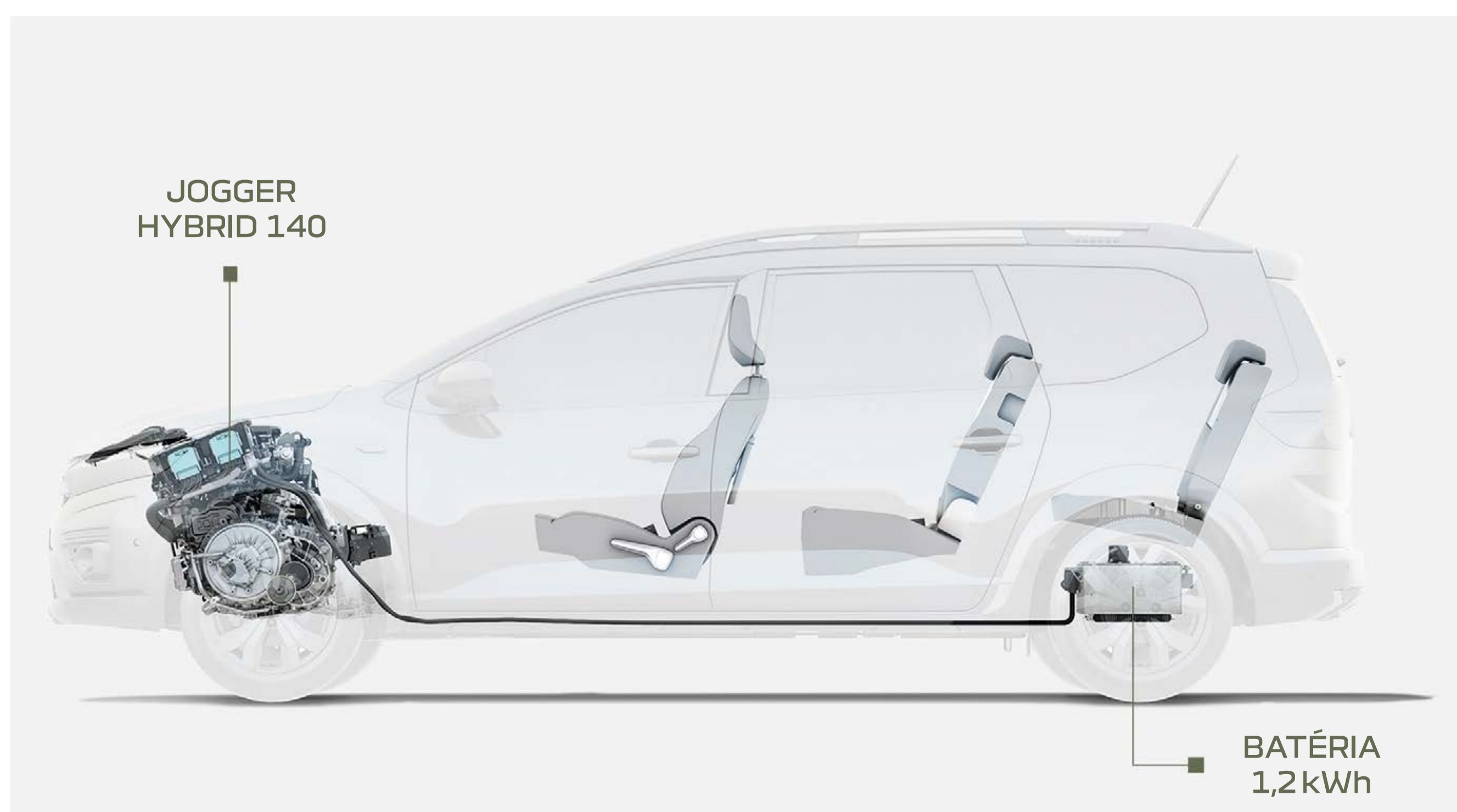

Rovnako priestorový a s rovnakými možnosťami modularity ako ostatné verzie

DOBRE SA VYSPITE VO SVOJEJ DACIA JOGGER

Priblížte sa k prírode s novou kempovacou výbavou Pack Sleep z radu príslušenstva InNature. Obsahuje camping box, rošt a matrac. Za menej ako dve minúty sa dá box a matrac rozložiť na dvojlôžko. Premeňte svoju Dacia Jogger na miesto na spanie pre dve osoby.



Pohodlne sa vyspíte na matraci s rozmermi 190 × 130 cm. K dispozícii sú aj zatemňovacie žalúzie, ktoré vás ochránia pred vonkajším svetlom a zvedavými očami. Či už je posteľ rozložená alebo nie, v úložnom boxe InNature máte k dispozícii 220 litrov úložného priestoru. Po otvorení boxu vytvoríte provizórny stolík na ktorom môžete večerať alebo odkladať rôzne veci. Potrebujete viac priestoru na kempovanie? Rýchlo postavitelný a ľahko prenosný stan Dacia je ideálnou voľbou na kempovanie. Možno ho pripevniť k zadným dverám a vytvoriť tak veľký obytný priestor: v priestore na spanie sa v ňom môžu ubytovať dve až tri osoby a v prípade nepriaznivého počasia môžete do predsiene umiestniť stoličky alebo stôl. Pack Sleep je kompatibilný so všetkými verziami modelu Jogger vrátane sedemmiestnej verzie.



Zatemňovacie rolety InNature



Stan Dacia InNature na pripevnenie na dvere batožinového priestoru vozidla Dacia Jogger



VYBERTE SI TO PRAVÉ PRIPOJENIE

Pripojte sa presne podľa vašich potrieb a priorít. Nová Dacia Jogger je dostupná s tromi úrovňami multimediálnych systémov – vyberte si ten pravý. Pripojte svoj smartfón pomocou Media Control a upevnite ho do držiaku zabudovaného v palubnej doske. Media Display ponúka 8" farebný dotykový displej Media Nav naviac disponuje integrovanou navigáciou. K dispozícii je rádio, vaša obľúbená hudba, Bluetooth, USB pripojenie, navigácia alebo aj ovládanie hlasom.

Podľa zvoleného systému môžete využiť aj AndroidAuto™ alebo Apple CarPlay™ a zrkadliť svoj smartfón priamo na displeji multimediálneho systému.

Android Auto™ je značka spoločnosti Google Inc.
Apple CarPlay™ je značka spoločnosti Appel Inc.



Media Control



Media Display

JAZDITE V ÚPLNOM BEZPEČÍ

V spoločnosti Dacia bola bezpečnosť vždy na prvom mieste. Dacia Jogger je postavená na najnovšej platforme určenej pre naše vozidlá, má zosilnenú konštrukciu karosérie a asistenčné systémy novej generácie. Pomocou tlačidla My Safety môžete niektoré z týchto asistentov deaktivovať. So značkou Dacia jazdíte s kludom.



AUTOMATICKÉ NÚDZOVÉ BRZDENIE S DETEKCIOU CHODCOV/CYKLISTOV

Tento systém zabraňuje riziku čelného stretu s inými vozidlami, chodcami alebo cyklistami v priamom smere a na križovatkách. Upozorní vodiča a v prípade potreby dokáže automaticky zabrzdíť vozidlo.

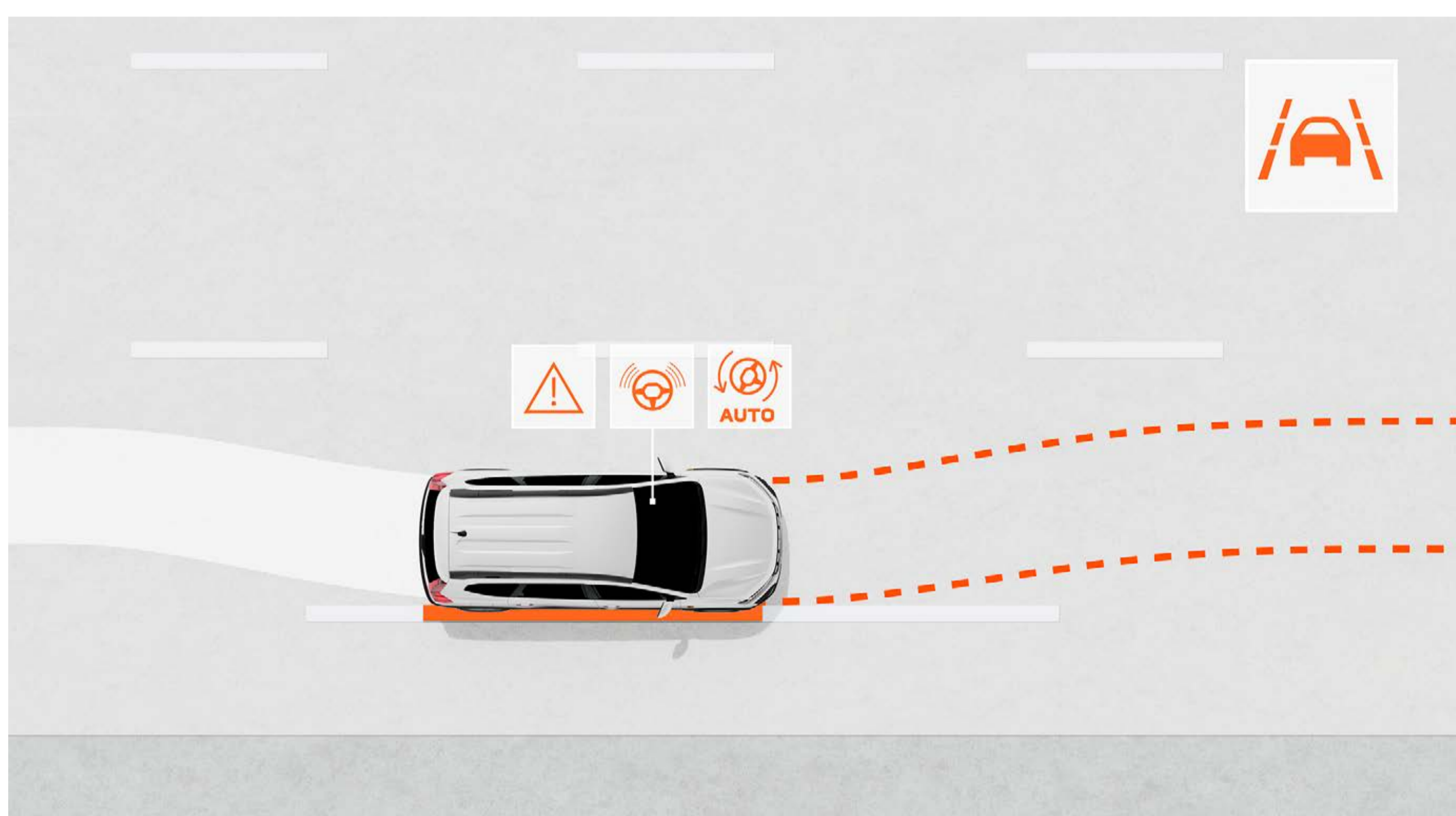

ASISTENT PRE UDRŽIAVANIE V JAZDNOM PRUHU

Tento asistenčný systém (ktorý je možné vypnúť) sleduje dráhu vozidla v jazdnom pruhu a v prípade potreby ju koriguje automatickým riadením.



SYSTÉM DETEKcie ÚNAVY VODIČA

Ten pomáha varovať vodiča v prípade zistenia únavy a analýzou niekoľkých parametrov - vrátane pohybov volantu a nabáda ho, aby si urobil prestávku.

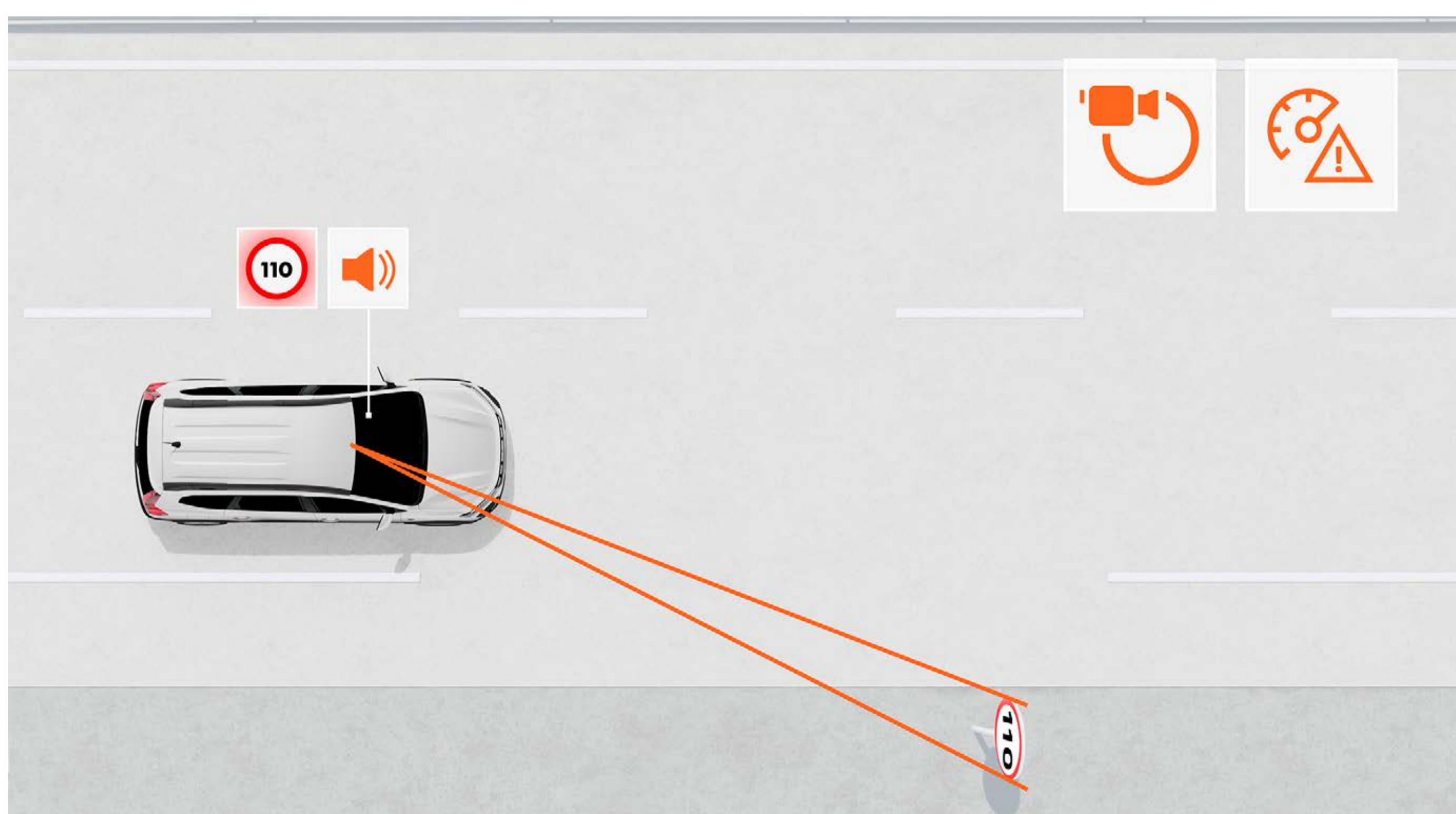

ROZPOZNÁVANIE DOPRAVNÝCH ZNAČIEK S UPOZORNENÍM NA PREKROČENIE RÝCHLOSTI

Tento systém poskytuje spoľahlivú indikáciu maximálnej rýchlosti na ceste v reálnom čase a upozorňuje vodiča na prekročenie rýchlosti vizuálnymi a zvukovými výstrahami (ktoré je možné vypnúť)

KONFIGUROVAŤ

MENU

VYBAVENIE

FARBY KAROSÉRIE



STUPNE VÝBAVY



PRÍSLUŠENSTVO



MOTORIZÁCIA



ROZMERY



FARBY KAROSÉRIE



HNEDÁ TERRACOTTA⁽¹⁾



ZELENÁ CÈDRE^{(1)*}



BIELA GLACIER⁽²⁾



ČIERNA NACRÉ⁽¹⁾



SIVÁ SCHISTE⁽¹⁾



ZELENÁ DUSTY^{(2)*}



SIVÁ URBAN^{(2)*}

(1) Metalický lak (2) Nemetický lak
* Nedostupné pre verziu Essential.

STIAHNUŤ APLIKÁCIU DACIA AR

STUPNE VÝBAVY

ESSENTIAL

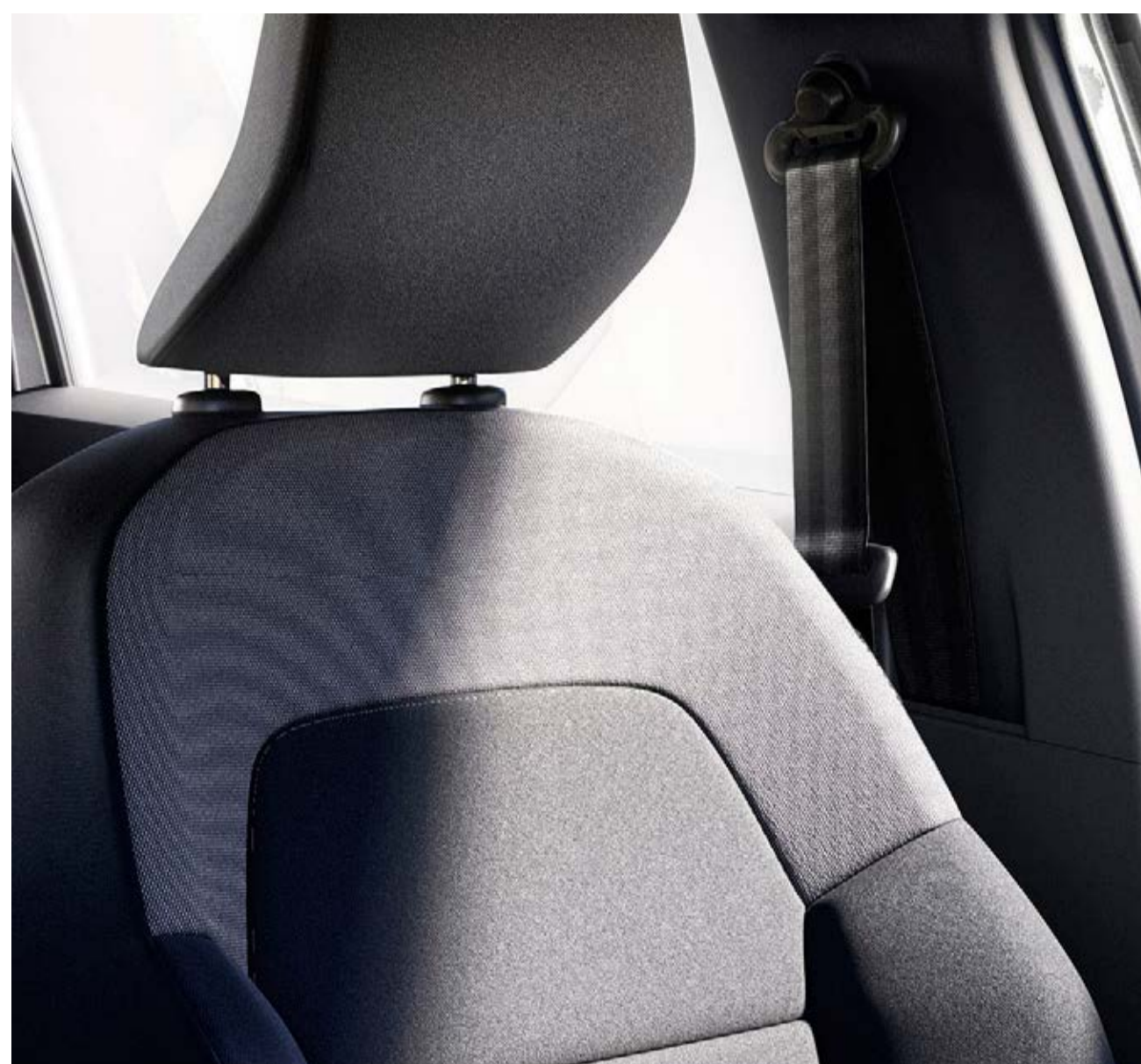

HLAVNÉ PRVKY ŠTANDARDNEJ VÝBAVY ESSENTIAL

VONKAJŠÍ VZHĽAD

- Čierna maska chladiča s logom Dacia a bielymi ozdobnými prvkami
- LED denné a stretávacie svetlomety
- Čierne vonkajšie kľučky dverí
- Čierne vonkajšie spätné zrkadlá
- Pozdĺžne strešné lišty
- Predný/zadný nárazník vo farbe karosérie
- Ocelové 16" kolesá, celoplošné kryty

VZHĽAD INTERIÉRU

- Sivé kryty výduchov klimatizácie a biele posuvné lišty
- 2 nezávisle sklopné a vyberateľné sedadlá v 3. rade (špecifické pre 7 miestnu verziu)
- Čierne vnútorné kľučky dverí
- Kryt batožinového priestoru (iba pri 5 miestnej verzii)
- 1/3 – 2/3 delené zadné sedadlo

AKTÍVNA A PASÍVNA BEZPEČNOSŤ

- Tlačidlo My Safety
- Protiblokovací systém bŕzd (ABS) + asistent núdzového brzdenia (EBA)
- Aktívny systém núdzového brzdenia s detekciou chodcov/cyklistov
- Elektronická kontrola stability (ESC) s asistentom rozjazdu do kopca (HSA)
- Tiesňové volanie (E-call)
- Zaznamenávanie údajov o udalostiach (nehodách)
- Príprava na inštaláciu alkoholtesteru
- Rozpoznávanie dopravných značiek s upozornením pri prekročení rýchlosti
- Varovanie pri opustení jazdného pruhu

- Asistent pre udržiavanie v jazdnom pruhu
- Upozornenie na únavu vodiča
- Rescue kód®
- Čelný airbag vodiča/spolujazdca
- Bočné a hlavové airbagy
- Predné a zadné bočné bezpečnostné pásy s predpínačom a obmedzovačom zataženia
- Zadné parkovacie senzory

RIADENIE A OVLÁDANIE

- Sada na opravu pneumatík⁽¹⁾
- Posilňovač riadenia
- Stop&Start, režim Eco
- Dažďový a svetelný senzor
- Obmedzovač rýchlosti/tempomat

KOMFORT

- Manuálna klimatizácia
- Centrálne zamykanie dverí a automatické zamykanie za jazdy
- Elektrické ovládanie okien vodiča a spolujazdca vpredu
- 1 zadná zásuvka 12 V
- Výškovo a pozdĺžne nastaviteľný volant

MULTIMÉDIÁ

- Media Control – rádio DAB so spínačmi na volante, displej integrovaný v palubnom počítači, 2 predné reproduktory, pripojenie Bluetooth + aplikácie pre smartfóny Dacia Media Control

(1) nie je možné pre ECO-G 100.

EXPRESSION

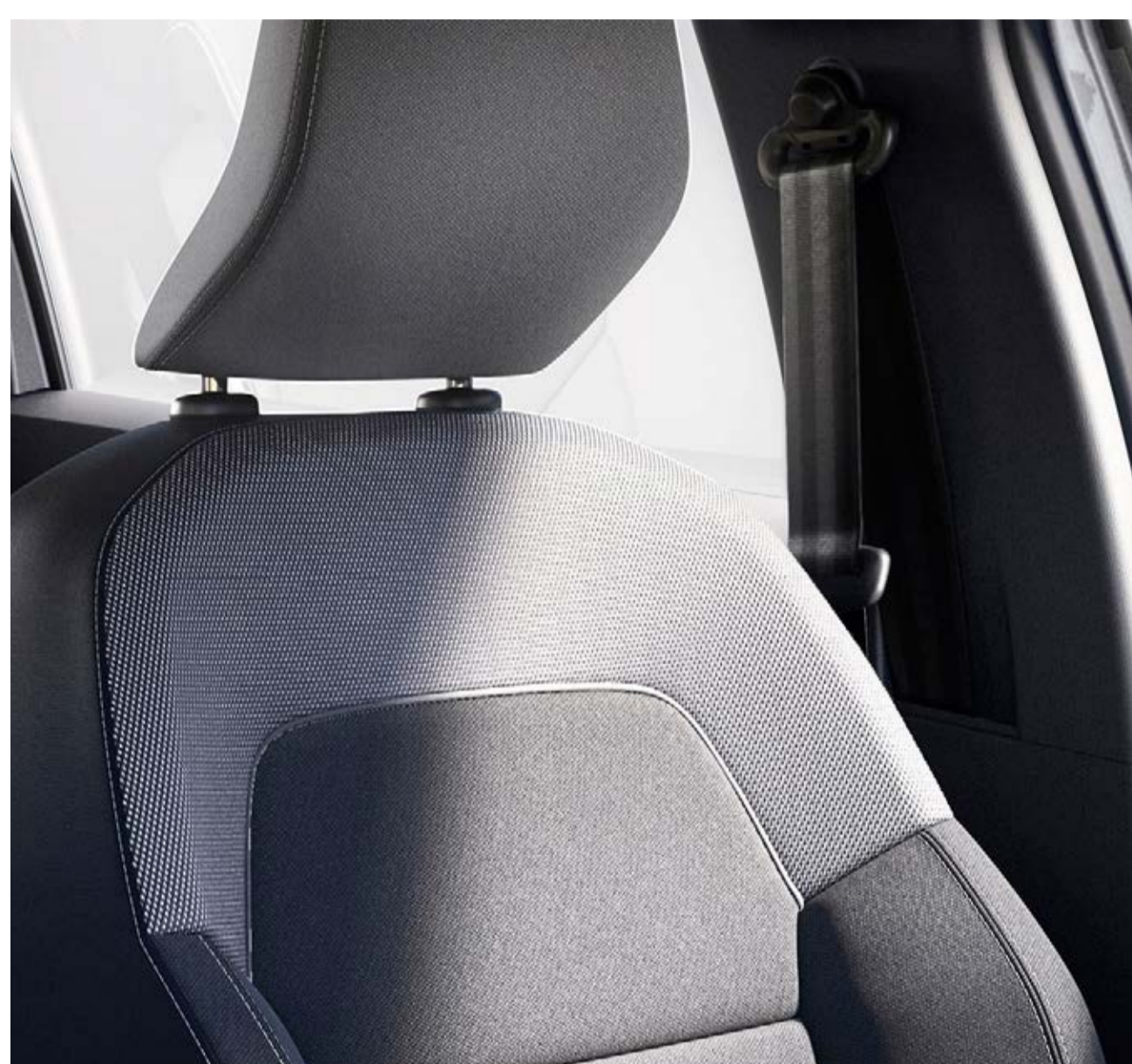

HLAVNÉ PRVKY ŠTANDARDNEJ VÝBAVY EXPRESSION = ESSENTIAL +

VONKAJŠÍ VZHĽAD

- Vonkajšie kľučky dverí vo farbe karosérie
- Vonkajšie spätné zrkadlá vo farbe karosérie
- Modulárne pozdĺžne strešné lišty
- 16" kolesá Flexwheel ATARA tmavé Čierne, bočné ochranné polepy

VZHĽAD INTERIÉRU

- Kryty výduchov klimatizácie v bielej farbe
- Vnútorne kľučky dverí v ocelevej sivej farbe
- Špeciálne čalúnenie Expression
- Čalúnenie prístrojovej dosky a lakťovej opierky na predných dverách
- Odnímateľný kryt batožinového priestoru (7 miestna verzia)

AKTÍVNA A PASÍVNA BEZPEČNOSŤ

- Elektrická parkovacia brzda s lakťovou opierkou s úložným priestorom, 1 12V zásuvky a 1 zásuvka USB-C vzadu⁽¹⁾

VIDITEĽNOSŤ

- Predné hmlové svetlá
- Elektricky ovládané a vyhrievané vonkajšie spätné zrkadlá

KOMFORT

- Výškovo a pozdĺžne nastaviteľný volant
- Elektrické ovládanie zadných okien

MULTIMÉDIÁ

- Media Display: multimediálny systém s 8" dotykovým displejom, digitálne rádio DAB, zrcadenie chytrého telefónu cez USB kábel, pripojenie Bluetooth®, ovládanie na volantu, 4 reproduktory, 1 zásuvka USB-C a 1 zásuvka USB-A

VOLITEĽNÁ VÝBAVA

- Paket Parkovanie Plus (Systém sledovania mŕtveho uhla, predné parkovacie senzory, zadná parkovacia kamera, druhé zadné parkovacie svetlo)
- Paket Komfort (Automatická klimatizácia, Vyhrievané predné sedadlá)
- Rezerva⁽²⁾

(1) iba pre HYBRID 140.

(2) nie je možné pre ECO-G 100 a HYBRID 140.

EXTREME



HLAVNÉ PRVKY ŠTANDARDNEJ VÝBAVY EXTREME = EXPRESSION +

VONKAJŠÍ VZHĽAD

- Detaily exteriéru v medenej farbe
- 16" disky kolies z ľahkých zliatin Mahalia čierne
- Shark anténa

VZHĽAD INTERIÉRU

- Čalúnenie Extreme v kombinácii látka/MicroCloud s prešivaním v medenej farbe
- Detaily interiéru v medenej farbe
- Gumové koberčeky vpredu a vzadu

AKTÍVNA A PASÍVNA BEZPEČNOSŤ

- Zadná parkovacia kamera

RIADENIE A OVLÁDACIE PRVKY

- Hands-free karta pre bezklúčový prístup
- Extended Grip

KOMFORT

- Automatická klimatizácia
- Sklopné stolíky na operadlách predných sedadiel pre cestujúcich v 2. rade

MULTIMÉDIÁ

- Odnímateľný držiak telefónu

VOLITEĽNÁ VÝBAVA

- Paket Media Nav (Paket Navigácia s mapovým pokrytím, predné výškové reproduktory)
- Paket Technológie Extreme (Elektronická parkovacia brzda, stredová laktová opierka, systém sledovania mŕtveho uhla, predné parkovacie senzory, vodičove sedadlo bez laktovej opierky)⁽¹⁾
- Paket Technológie HYBRID (Systém kontroly mŕtveho uhla + predné a zadné parkovacie senzory)⁽²⁾
- Vyhrievané predné sedadlá
- Rezerva⁽³⁾

(1) nie je možné pre HYBRID 140.

(2) iba pre HYBRID 140.

(3) nie je možné pre ECO-G 100 a HYBRID 140.

PRÍSLUŠENSTVO



NOSIČ BICYKLOV NA ŤAŽNÉ ZARIADENIE EXPRESS HANG-ON

S nosičom, ktorý odnesie až 3 bicykle, ide všetko jednoducho. Na ťažné zariadenie ho pripevníte rýchlo a bez nastavovania, takže je ideálny aj pre časté používanie.



NOSIČ BICYKLA NA STREŠNÉ TYČE

Tento nosič ľahko pripevníte na strešné tyče a bezpečne na ňom odveziete svoj bicykel na štart vašej ďalšej etapy.



STREŠNÝ SPOJLER

Zvýrazní športový vzhľad vášho nového vozidla.



PREDNÉ A ZADNÉ ZASTERKY

Chrání spodnú časť karosérie pred striekajúcou vodou, blatom a lietajúcimi kameňkami.



MAGNETICKÝ DRŽIAK TELEFÓNU S INDUKČNÝM NABÍJANÍM

Vychytávka ktorá vám uľahčí nabíjanie. Indukčne znamená rýchlo a pohodlne. Upevníte ho do ventilačnej mriežky alebo na palubnú dosku.



PREDNÁ LAKTOVÁ OPIERKA A MULTIFUNKČNÝ DRŽIAK NÁPOJOV

Výškovo nastaviteľná lakťová opierka kompatibilná len s nízkou stredovou konzolou v sebe skrýva ďalší úložný priestor. S multifunkčným držiakom budete mať na dosah nielen vaše nápoje, ale aj mince, kľúče či iné drobnosti.



VNÚTORNÉ OSVETLENÉ KRYTY PREDNÝCH PRAHOV DVERÍ A TEXTILNÉ KOBERCY PREMIUM

Vybavte prahy predných dverí účinnou ochranou a nechajte zvýrazniť nápis Jogger vďaka bielemu LED podsvieteniu. Podlahu v kabíne spoľahlivo kryje súprava štyroch kobercov prémiovej kvality.

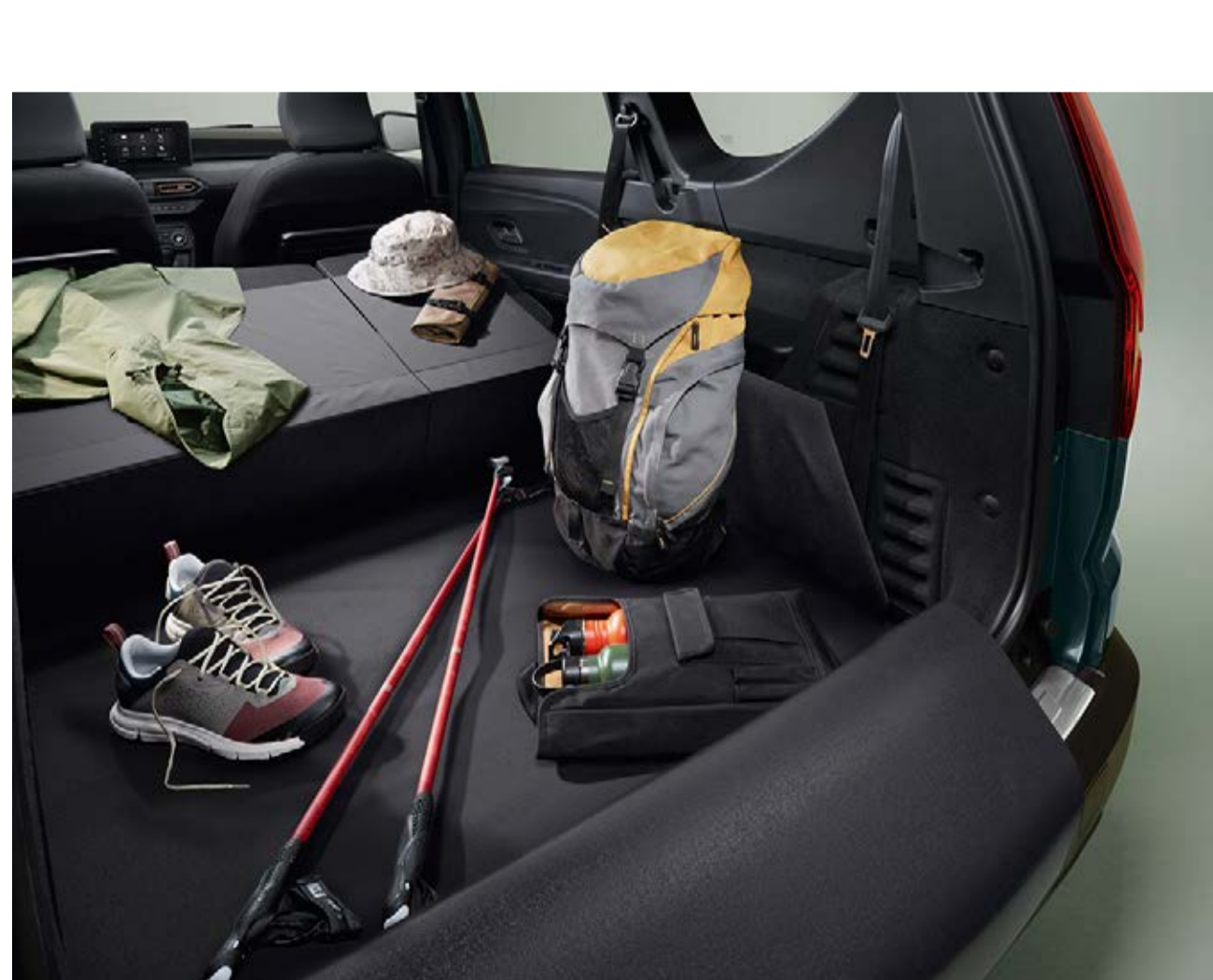

OCHRANA BATOŽINOVÉHO PRIESTORU EASYFLEX

Viacúčelová a praktická pomôcka pre každodenné používanie aj na cesty za zábavou. Zakryje celý batožinový priestor pri preprave objemných a znečistených predmetov. Je ju možné zložiť a rozložiť tak, aby sa prispôbila polohe zadných sedadiel.



VAŇA BATOŽINOVÉHO PRIESTORU

Nepriepustná vaňa, ktorá chráni originálny koberec, je ideálnym riešením na prepravu špinavých alebo mokrých vecí. Je dokonale prispôbená tvaru batožinového priestoru, má dômyselne riešené zvýšené okraje a ľahko sa čistí.

[STIAHNUŤ BROŽÚRU PRÍSLUŠENSTVA](#)

MOTORIZÁCIA

	HYBRID 140		TCe 110	ECO-G 100		
MOTOR						
Pohon	Benzín	Elektrina	Benzín	LPG	Benzín	
Maximálny výkon kW (k) pri otáčkách (ot./min)	105 (140) pri 5 600		81 / 5 000–5 250	74 / 4 600–5 000	67 / 4 800–5 000	
Maximálny krútiaci moment (Nm) pri otáčkách (ot./min)	148 pri 3 400 + 205		200 / 2 900–3 500	170 / 2 000–3 500	160 / 2 100–3 750	
Typ prevodovky	Automatická multimódová			Manuálna		
Typ vstrekovania	Nepriame	-	Priame	Nepriame		
Zdvihový objem (cm ³)	1 598	-		999		
Počet valcov/ventilov	4/16	-		3/12		
Emisná norma	Euro6					

TYP BATÉRIE

Trakčná batéria	Lithium-ion / 230V / 1,2 kWh	-	-
-----------------	------------------------------	---	---

PODVOZOK A RIADENIE

Rozmery pneumatík	205/60 R16 92H				
Polomer otáčania (m)	11,7				
Predné odpruženie	Pseudo McPherson				
Zadné odpruženie	Náprava s vlečnými ramenami a torznou priečkou				

VÝKONY

Maximálna rýchlosť (km/h)	167	183	175	172
Zrýchlenie z 0–100 km/h (s)	9,8 (5 miest) 10,0 (7 miest)	10,5 (5 miest) 11,2 (7 miest)	12,3 (5 miest) 13,0 (7 miest)	12,5 (5 miest) 13,2 (7 miest)
Pružné zrýchlenie: 80 km/h–120 km/h (s) na 4. rýchlostný stupeň	8,7 (5 miest) 8,8 (7 miest)	8,2 (5 miest) 8,9 (7 miest)	9,6 (5 miest) 10,2 (7 miest)	10,3 (5 miest) 11,0 (7 miest)

SPOTREBA A EMISIE⁽¹⁾

Podľa metodiky	WLTP ⁽²⁾				
Objem palivovej nádrže (l)	50	50	40	50	
Emisie CO ₂ (g/km)	105–108	127–129	118–121 / 135–138		
Spotreba v kombinovanom cykle (l/100 km)	4,7–4,8	5,6–5,7	7,6–7,8 / 6,0–6,1		

ROZMERY A HMOTNOSTI

	5 miest	7 miest	5 miest	7 miest	5 miest	7 miest
Min. pohotovostná hmotnosť v prevádzkovom stave	1 357	1 385	1 176	1 205	1 223	1 252
Max. pohotovostná hmotnosť v prevádzkovom stave	1 374	1 406	1 233	1 261	1 262	1 291
Max. povolená hmotnosť jazdnej súpravy (kg)	2 575	2 745	2 895	3 062	2 924	3 089
Max. povolená celková hmotnosť	1 825	1 995	1 695	1 862	1 724	1 889
Max. povolená hmotnosť brzdeného prívesu (kg)	750	750	1 200	1 200	1 200	1 200

(1) Uvedená spotreba paliva a emisie CO₂ sú určené metodikou stanovenou podľa platných právnych predpisov požadovaných pre homologizáciu vozidla a slúžia na porovnanie vozidiel v daných parametroch za rovnakých podmienok. Bežná spotreba sa môže od týchto údajov líšiť v závislosti na charaktere jazdy, zaťažení vozidla, poveternostných podmienkach a profile trasy. Hodnoty spotreby paliva a emisií CO₂ boli zistené podľa testovacej metodiky WLTP. Nejedná sa o finálne homologované údaje.

[KONFIGUROVAŤ](#)[MENU](#)

ROZMERY

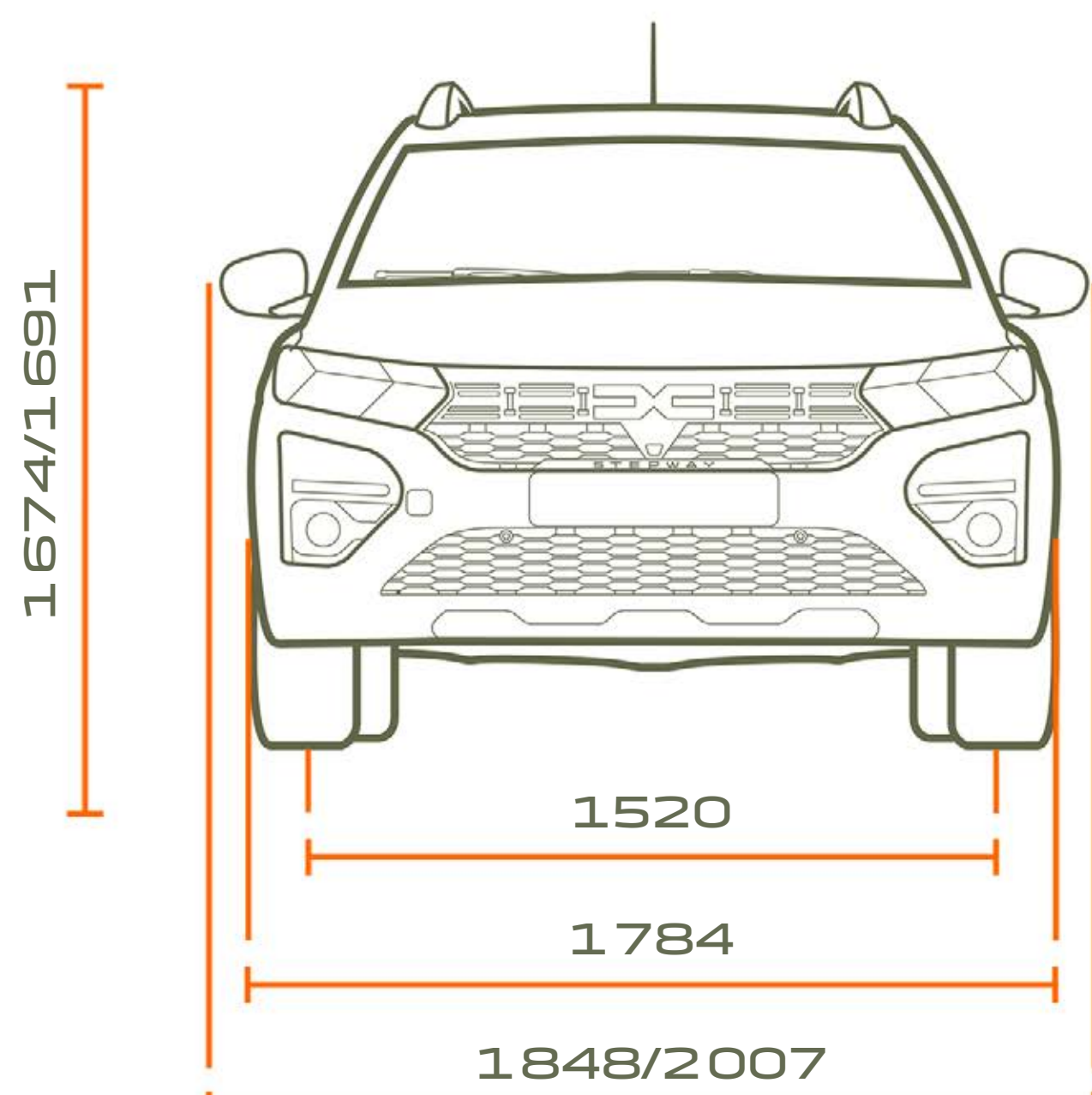

ČELNÝ POHĽAD

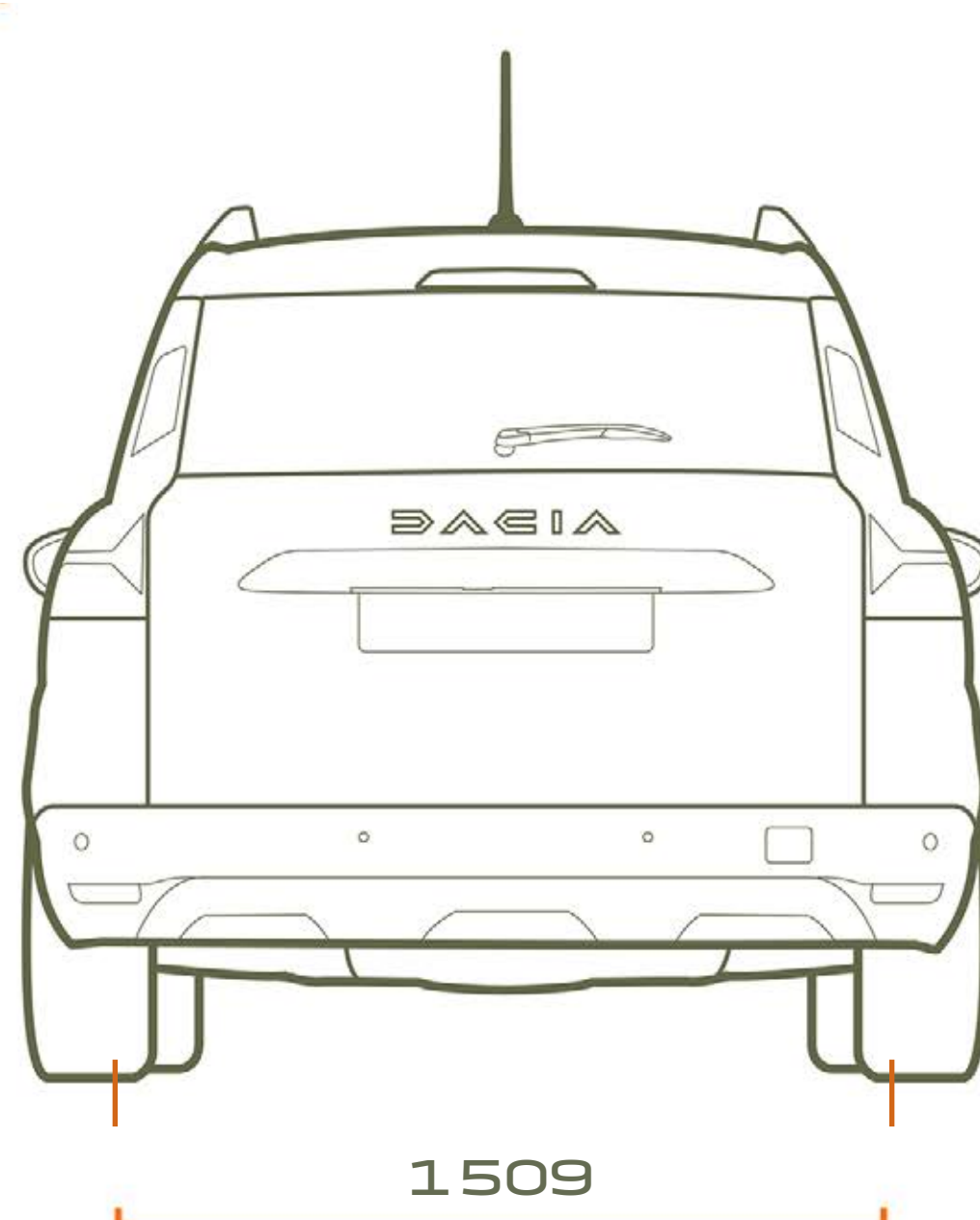

POHĽAD ZOZADU

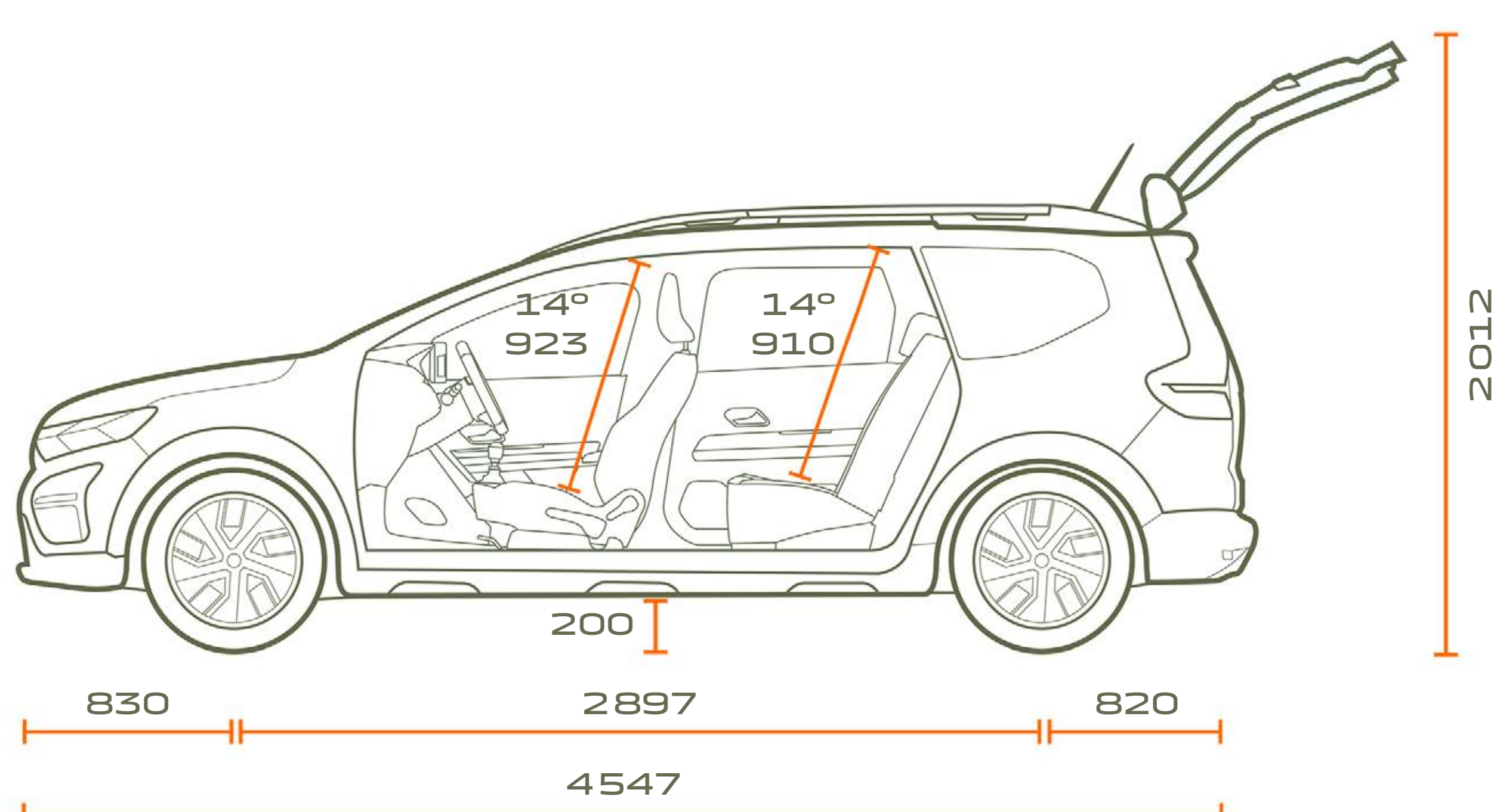

5MIESTNY - BOČNÝ POHĽAD

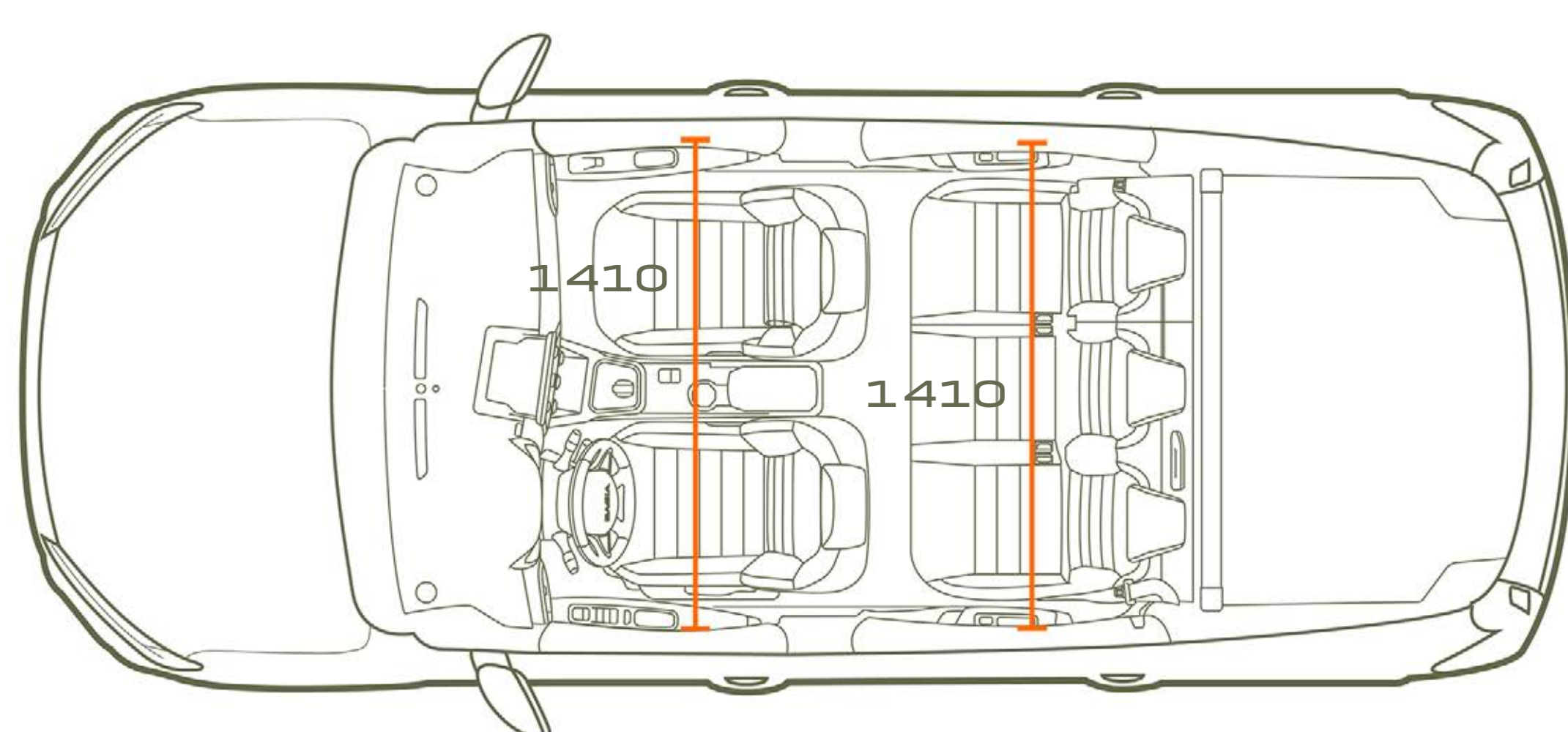

5MIESTNY - POHĽAD ZHORA

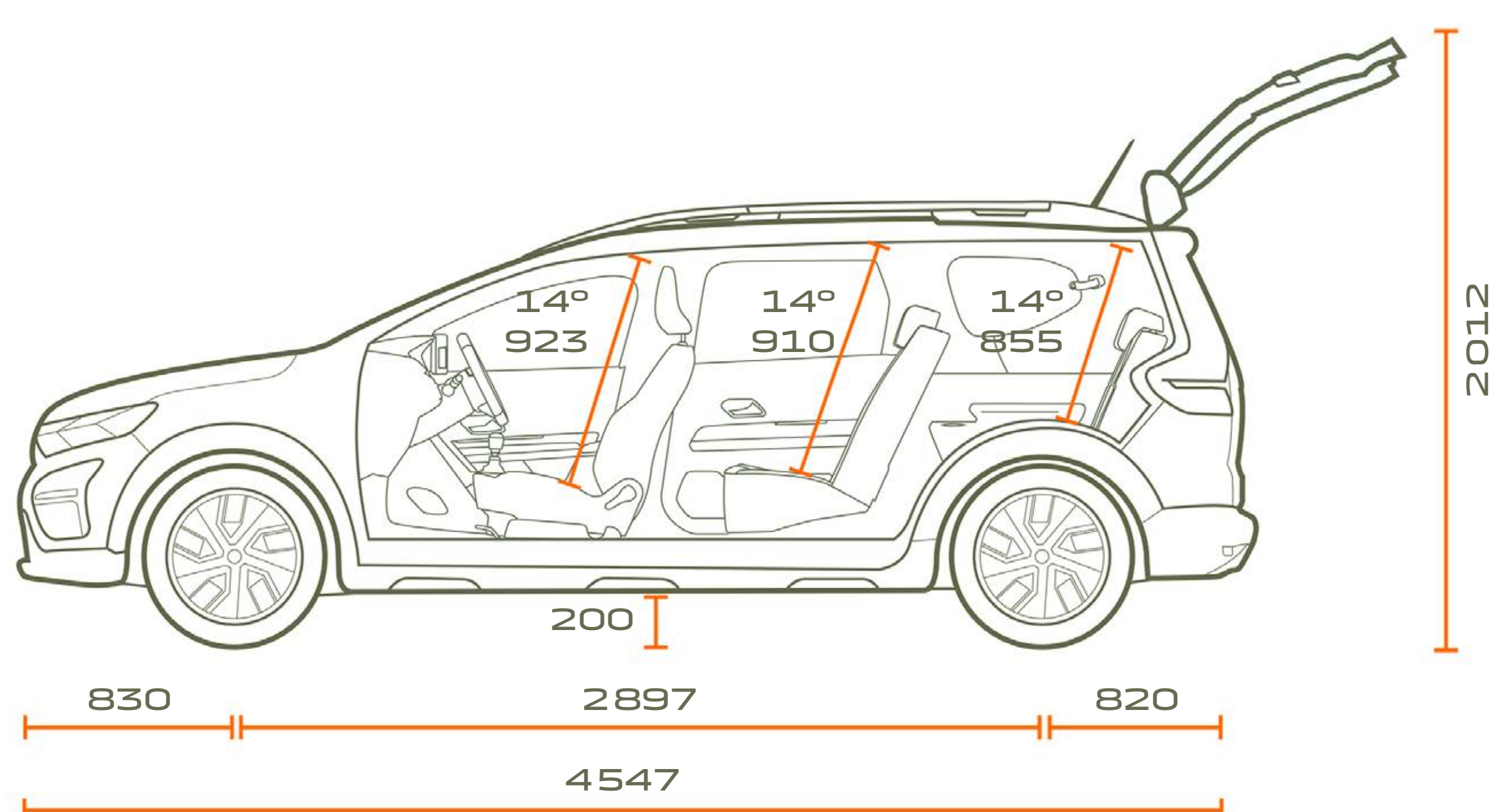

7MIESTNY - BOČNÝ POHĽAD

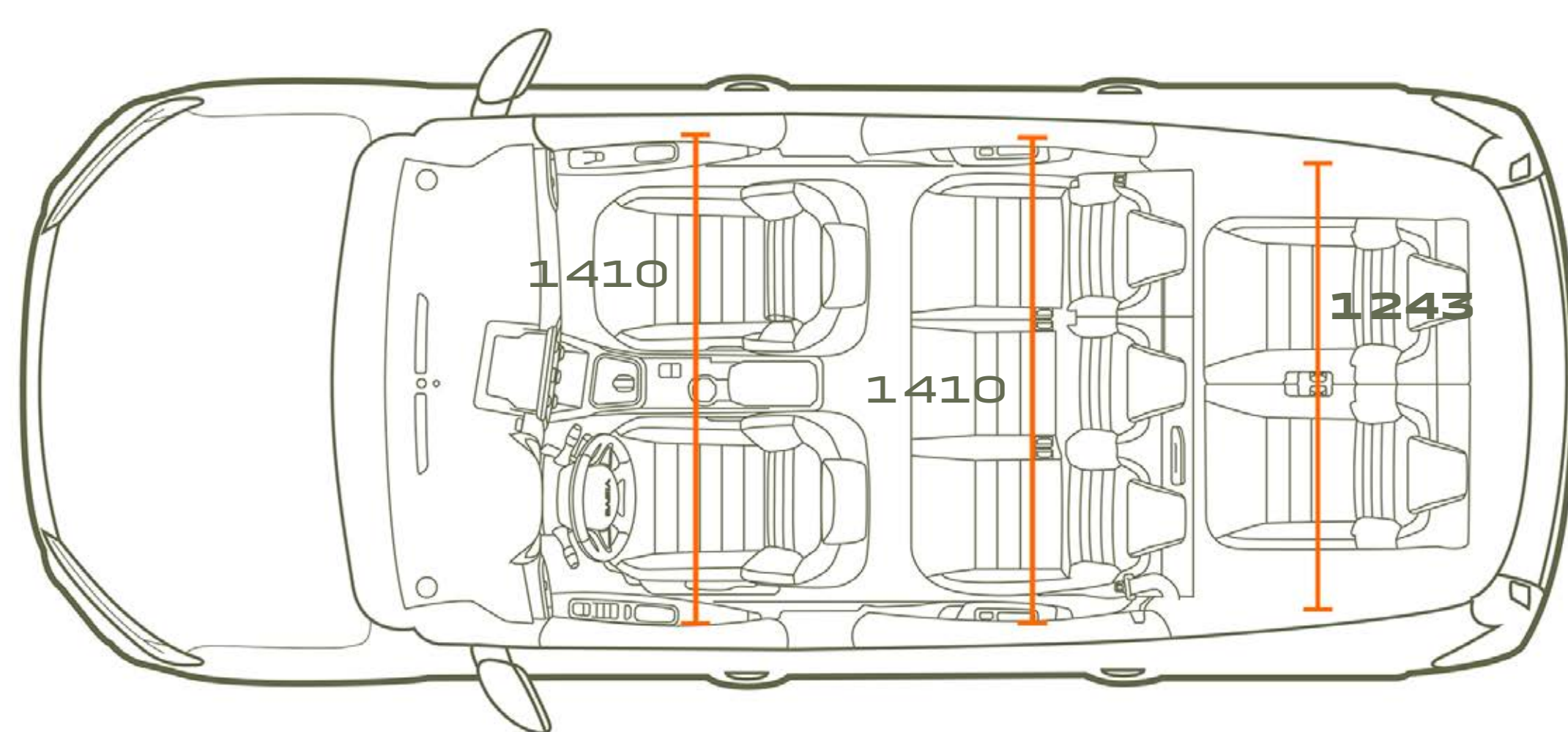

7MIESTNY - POHĽAD ZHORA

BATOŽINOVÝ PRIESTOR
(V DM³ - VDA/LITROCH)

5 MIEST

7 MIEST

Minimálny objem batožinového priestoru	708/829	160/212
Maximálny objem batožinového priestoru	1819/2094	1807/2085
2. rad na mieste a 3. rad sklopený dole	-	565/699
3. rad na mieste a vybratý 3. rad	-	696/820

JAZDITE, CESTUJTE, BAVTE SA, TO JE NOVÝ DUCH ZNAČKY DACIA!

V spoločnosti Dacia vyrábame praktické a spoľahlivé vozidlá, ktoré ponúkajú najlepší pomer ceny a kvality. Modely s asertívnym štýlom, ale bez zbytočných ozdôb, vybavené najspoľahlivejšími a osvedčenými technológiami... všetko za bezkonkurenčnú cenu. Za pätnásť rokov sme zmenili pravidlá hry a narušili automobilový trh.



DOZVEDIEŤ SA VIAC

KONFIGUROVAŤ

REZERVOVAŤ TESTOVACIU JAZDU

NÁJSŤ DÍLERA



Zaisteniu presnosti a aktuálnosti tejto publikácie v čase tlače bola venovaná maximálna pozornosť. Tento dokument bol vytvorený na základe predprodukčných modelov a prototypov. V súlade so svojimi zásadami neustáleho zlepšovania produktov si spoločnosť Dacia vyhradzuje právo kedykoľvek upraviť popísané a uvedené špecifikácie vozidla a príslušenstva. Všetky také úpravy sú predajcom Dacia oznamované v najkratšom možnom čase. V závislosti od krajiny predaja sa môžu verzie líšiť a určité vybavenie nemusí byť dostupné (štandardne, na pranie alebo ako príslušenstvo). Najnovšie informácie vám poskytne zástupca značky Dacia. Z technických dôvodov sa farby vytlačené v tomto dokumente môžu mierne líšiť od farieb skutočného laku alebo obloženia interiéru. Všetky práva vyhradené. Rozmnožovanie v akomkoľvek formáte a akýmkoľvek spôsobom celej alebo len časti tejto publikácie je zakázané bez predchádzajúceho písomného súhlasu spoločnosti Dacia.

Dacia odporúča  **Castrol**

PUBLICIS – AUTORSKÉ PRÁVA K FOTOGRAFIÁM: BAM (Ben & Martin) ; A. Bernier ; P. Curtet ; Getty images ; Shutterstock ;
© RENAULT MARKETING 3D-COMMERCE – MAREC 2024