

# DACIA DUSTER



# PRE SKUTOČNÝCH ĽUDÍ

Dacia Duster ide ešte ďalej: robustnejšia, outdoorovejšia, s viacerými technológiami v exteriéri aj v interiéri. Vďaka konektivitě, pohonu 4×4 a novej výbave s ňou môžete vyraziť kamkoľvek. S novou hybridnou motorizáciou je navyše ohľaduplnejší k životnému prostrediu.



---

**MOTORIZÁCIA  
HYBRID 140**

---

**VERZIA 4×4 S VOLIČOM  
JAZDNÝCH REŽIMOV**

---

**10" MULTIMEDIÁLNY  
DISPLEJ**

---

**AŽ 8 ÚCHYTNÝCH  
BODOV YOUCLIP**

# INTERAKTÍVNE MENU

**01. DIZAJN**

**02. RADOŠŤ Z JAZDY**

**03. PRIPOJENIE**

**04. PRIESTORNOSŤ**

**05. ASISTENČNÉ SYSTÉMY  
VODIČA**

**06. VÝBAVA  
A PRÍSLUŠENSTVO**

# IKONICKÉ SUV S NOVÝM DIZAJNOM

Dacia Duster pokračuje vo svojom success story. So svojim ikonickým dizajnom a vynikajúcimi terénnymi schopnosťami je ešte všestrannejší. Ochranné lemy blatníkov a ochranné prvky na bokoch vozidla z recyklovaného plastu Starkle® zvyrazňujú jeho charakter SUV. Vďaka vybaveniu modulárnymi strešnými lištami je Dacia Duster veľmi praktická pre všetky vaše dobrodružstvá.



Svetelný podpis v tvare Y



# NOVÝ ZÁŽITOK NA PALUBE

V interiéri svojej vlajkovej lodi sa Dacia zamerala na ergonómiu, dizajn a pohodlie na palube. Vodič má k dispozícii premyslene orientovaný 10" centrálny displej pre ľahký prístup. Na 7" digitálnom prístrojovom štíte sú informácie o jazde stále na očiach.



Vďaka novému dizajnu volantu je riadenie pohodlnejšie a prístup do vozidla jednoduchší. Pokiaľ ide o štýl, nová grafika svetlometov v tvare písmena Y sa objavuje aj na lakťových opierkach dverných paneloch a výduchoch klimatizácie.



Špeciálne čalúnenie v kombinácii látka/materiál Microcloud pre verziu Extreme

KONFIGUROVAŤ

MENU ^

## K DISPOZÍCII AJ AKO HYBRID

Dacia Duster je prvýkrát vybavená plne hybridným motorom s výkonom 140 k. Užite si dynamickú verziu bez nutnosti dobíjania. V mestskom prostredí môžete až 80 % času jazdy absolvovať v plne elektrickom režime a znížiť tak spotrebu paliva až o 40 %\*.



Duster je k dispozícii aj vo verzii ECO-G 100 a mild hybrid TCe 130 4×2 a 4×4.

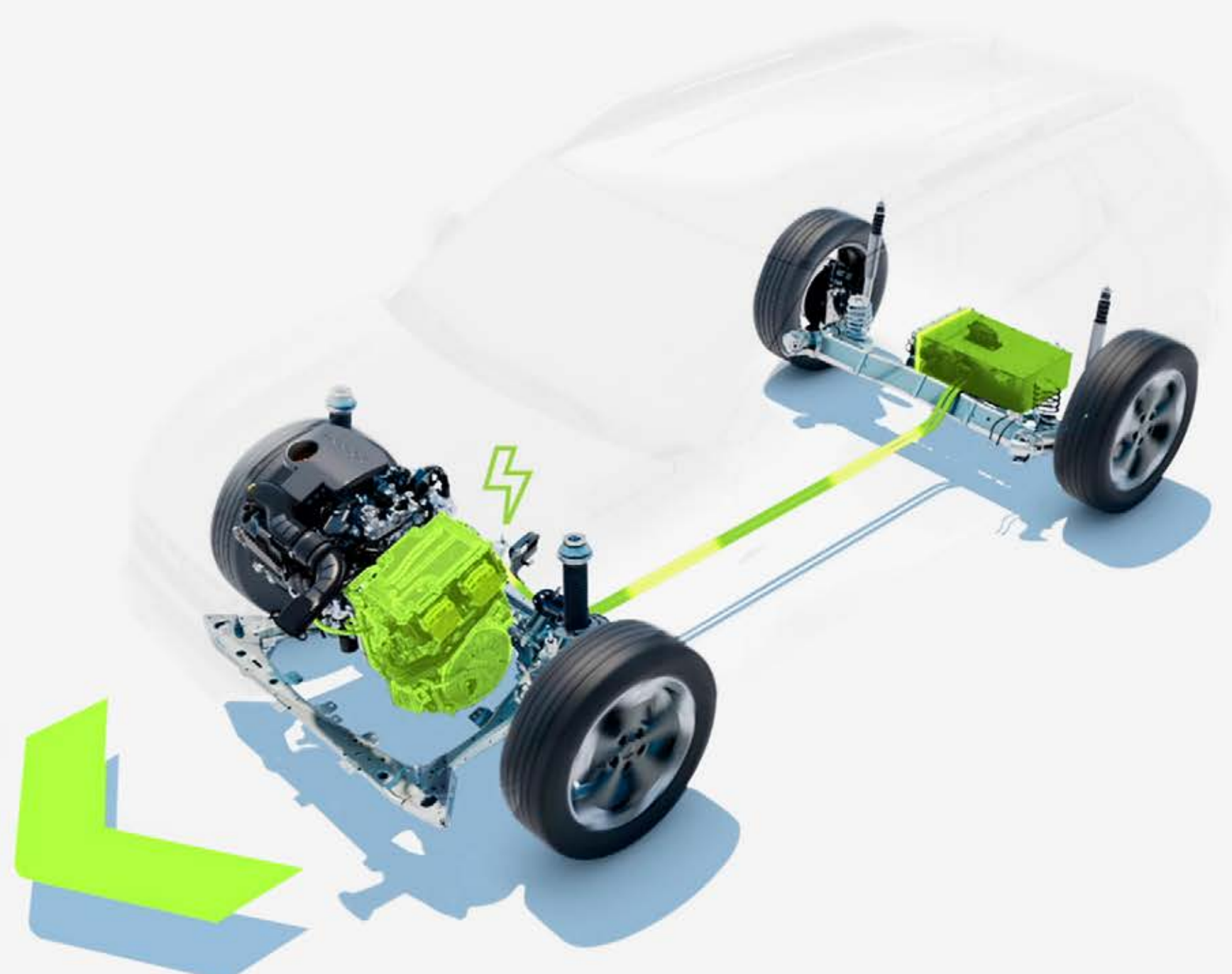

**Batéria sa dobíja počas brzdenia a spomaľovania.**

\*Pri jazde v meste v porovnaní s rovnakým benzínovým motorom

# SKUTOČNÝ SPOLOČNÍK DO TERÉNU

Duster vo verzii 4×4 umožňuje vďaka novému voliču jazdných režimov zvládnuť akúkoľvek situáciu bez problémov. So svetlou výškou až 217 mm, nájazdovým uhlom väčším ako 30° na zdolávanie svahov, s pohonom všetkých kolies a s materiálmi odolnými proti poškrabaniu je Duster verný svojej DNA SUV a môže sa pochváliť vynikajúcimi jazdnými vlastnosťami.



Uhol náklonu vozidla môžete kedykoľvek kontrolovať prostredníctvom ponuky „all road info“ na centrálnom 10" dotykovom displeji a prostredníctvom priameho prístupu k multiview kamere.



**Dotykový displej s informáciami o vozidle 4×4: uhol náklonu, rozdelenie výkonu medzi nápravy**



**Volič jazdných režimov**

KONFIGUROVAŤ

MENU ^

## EŠTE VIAC TECHNOLÓGIÍ V INTERIÉRI

Dacia Duster vám uľahčí každodenný život vďaka novému multimediálnemu systému Media Nav Live. Na jeho veľkom 10" centrálnom dotykovom displeji máte ľahký prístup k dopravným informáciám v reálnom čase s aktuálnymi mapovými podkladmi\*. Užite si bezdrôtovú replikáciu smartfónu pre Android Auto™ aj Apple CarPlay™, ktorá vám uľahčí cestovanie. Môžete tiež využívať praktické pripojené služby, ako je vzdialená lokalizácia vozidla alebo zobrazenie informácií o najazdených kilometroch prostredníctvom aplikácie MY Dacia. Využiť môžete aj nový 3D audiosystém vyvinutý spoločnosťou Arkamys® so 6 reproduktormi, ktorý vám umožní vychutnať si vaše obľúbené melódie v tom najlepšom rozlíšení.



Duster vo verzii Essential je vybavený multimediálnym systémom, ktorý je možné ovládať pomocou smartfónu. Tento multimediálny systém zahŕňa: digitálne rádio, 4 reproduktory, Bluetooth®, ovládanie na volante a rozpoznávanie hlasu. Ak chcete ísť ešte ďalej, stiahnite si novú aplikáciu Media Control pre smartfóny.



\* v cene po dobu 8 rokov.

Android Auto™ je obchodná známka spoločnosti Google Inc. Apple CarPlay™ je obchodná známka spoločnosti Apple Inc.

KONFIGUROVAŤ

MENU ^



## NOVÝ UPEVNŔOVACÍ SYSTEM YOUCLIP

So systémom YouClip získate najmúdrejší viacúčelový upevňovací systém na usporiadanie interiéru so širokou škálou príslušenstva radu YouClip. Toto príslušenstvo sa dá ľahko pripnúť na 4 až 6 upevňovacích bodov, ktoré sú rozmiestnené na strategicky vybraných miestach vo vozidle, vrátane batožinového priestoru. Ďalšie 2 body za opierkami hlavy, ktoré sú k dispozícii ako príslušenstvo, rozširujú systém tak, aby ste získali až 8 bodov YouClip. Tieto dodatočné upevňovacie body sú ideálne pre vaše tablety alebo telefóny s naším držiakom na tablet alebo bezdrôtovou indukčnou nabíjačkou pre smartfóny. Ešte väčšie pohodlie vám zaistí úžasné príslušenstvo YouClip 3v1, ktoré kombinuje multifunkčný držiak nápojov, lampičku a háčik, ktoré je možné odpojiť a použiť samostatne, kdekoľvek je potrebné.



Rad YouClip ponúka niekoľko ďalších nových doplnkov, vrátane držiaka smartfónu alebo háčika, ktorý je praktický pre organizáciu vecí na palube.

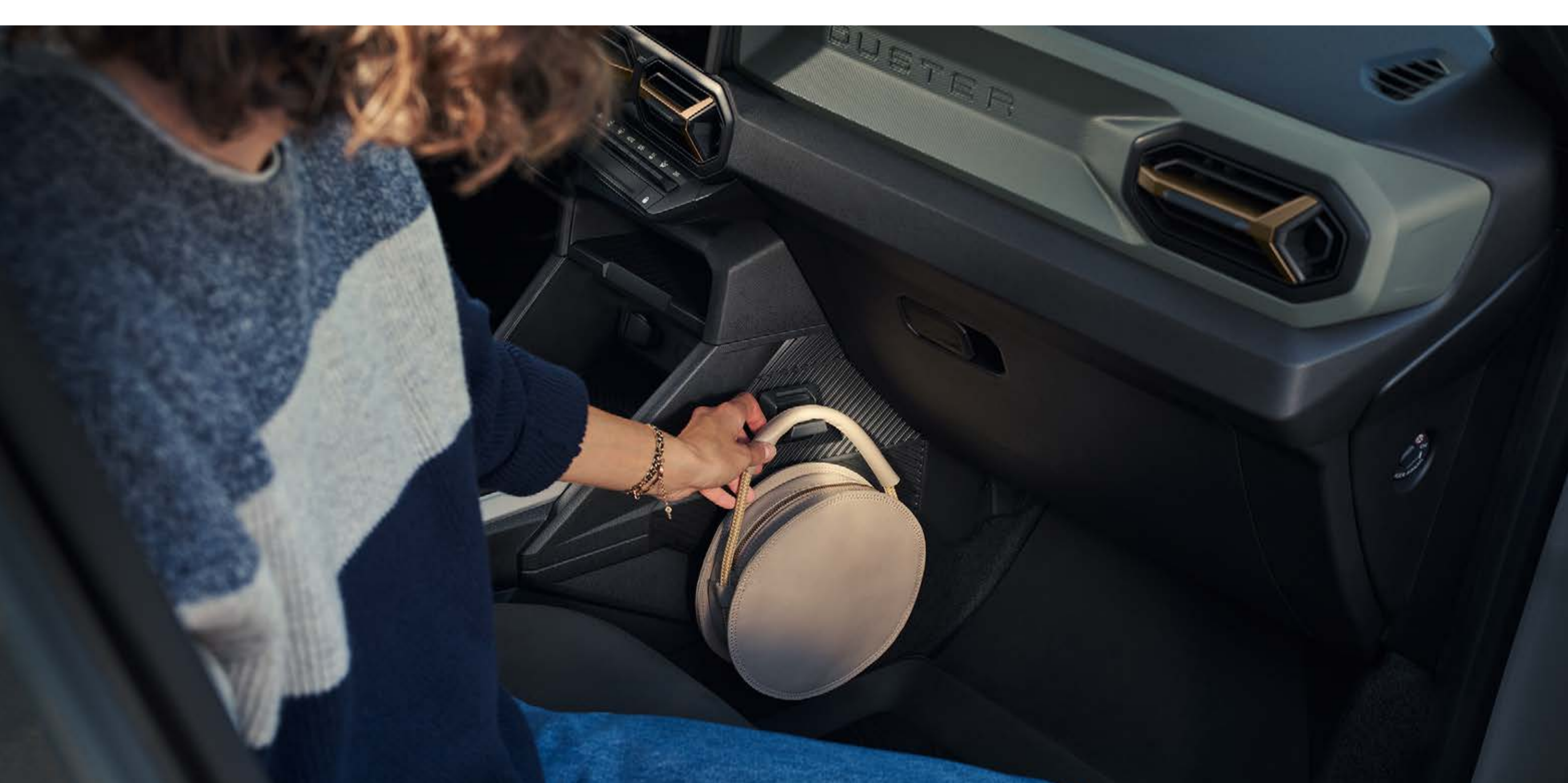

**YouClip – háčik**

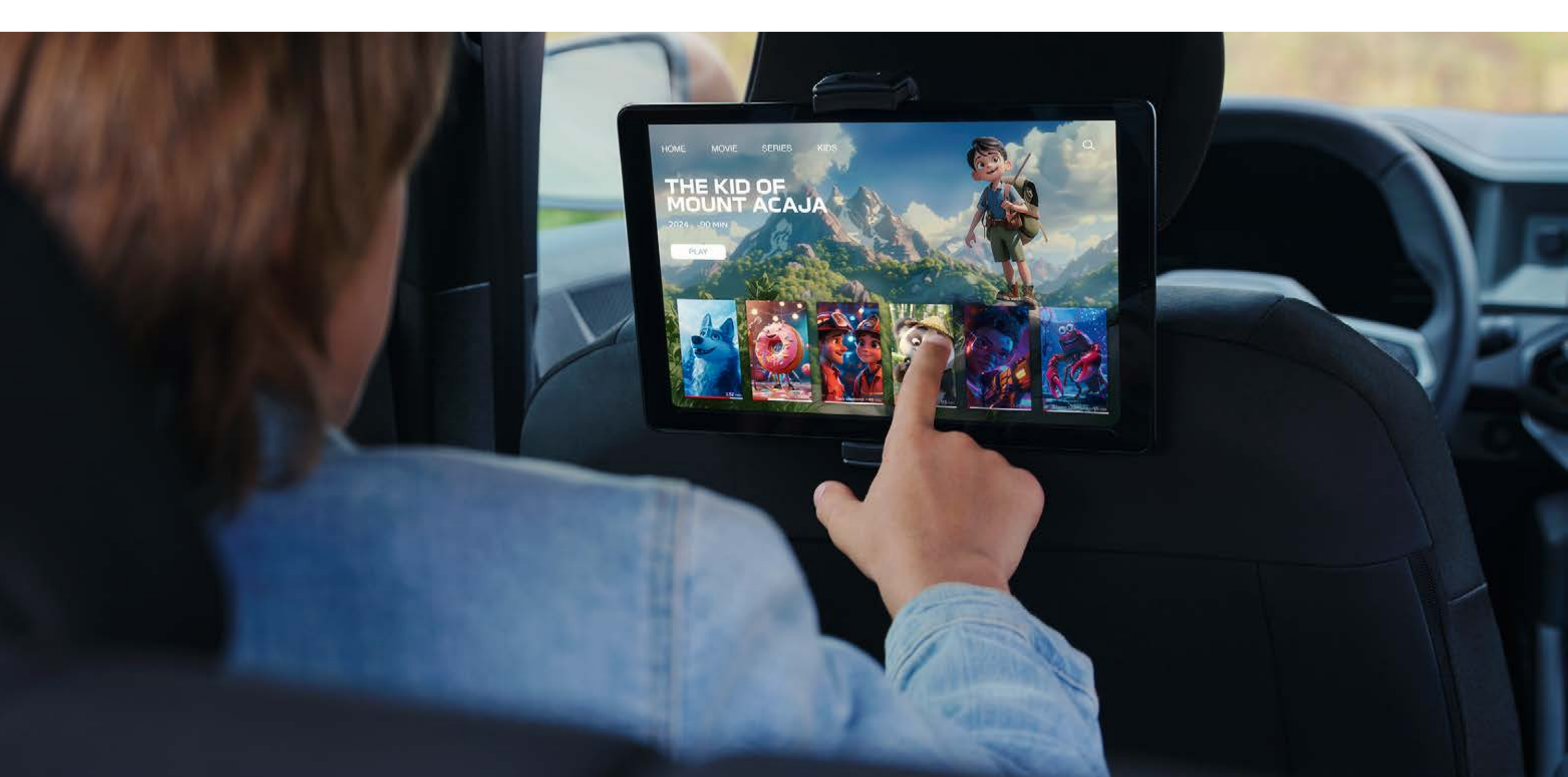

**YouClip – držiak tabletu**

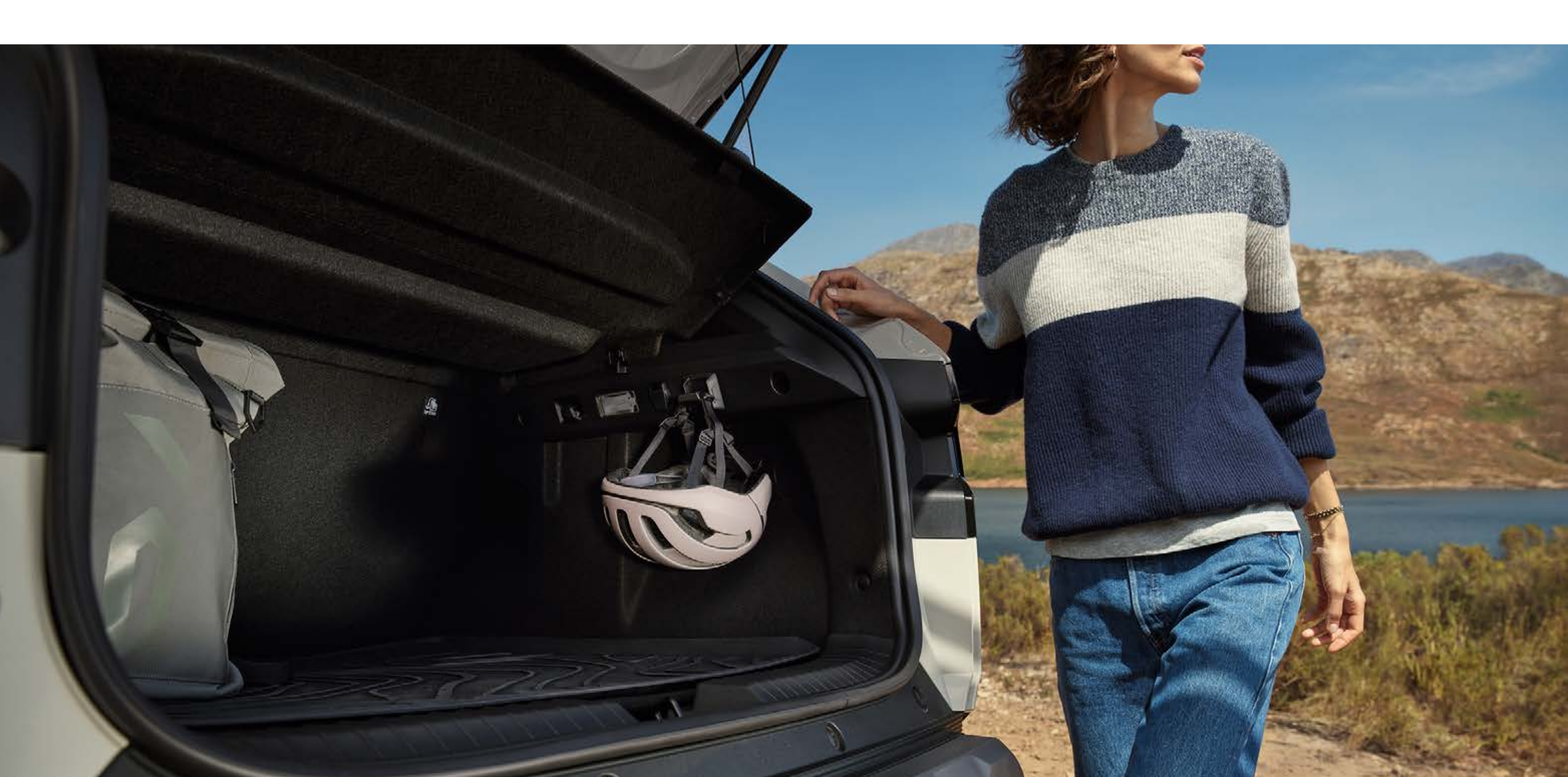

**YouClip – háčik**

## PRE VŠETKY VAŠE POTREBY

Užite si dostatok priestoru v interiéri, ktorý je premyslene navrhnutý pre vaše pohodlie ale aj pre pohodlie vašich spolucestujúcich. Nech už sú vaše požiadavky akékoľvek, vďaka modulárnej konštrukcii je jeho využitie dokonale všestranné.

Veľkoryso priestranný interiér ponúka dostatok miesta na nohy vzadu, batožinový priestor s maximálnym objemom 517 litrov VDA a rovnú podlahu.



Ešte viac priestoru vďaka modulárnym strešným lištám, na ktorých si môžete vziať všetko, čo chcete.



# OUTDOOROVÉ AKTIVITY S RADOU InNature

Cestovanie s modelom Dacia Duster je jedinečné. Užite si pohodlné noci v prírode s paketom Sleep Pack z radu príslušenstva InNature a jeho odnímateľným dvojlôžkom s dĺžkou 1,90 m a šírkou 1,30 m. Postaviť ho zvládne jedna osoba za menej ako dve minúty a je vybavená výsuvným stolíkom v zadnej časti pre vaše raňajky, rovnako ako veľkorysým úložným priestorom s objemom 160 litrov pri hybridnej verzii a 175 litrov pri ostatných motorizáciách.



Nezabudnite na zatemňovacie rolety, ktoré je možné dokúpiť samostatne a ktoré zabraňujú prístupu svetla.

Ak si chcete vytvoriť priestornejšie táborisko, pripojte stan Dacia k vozidlu Duster, keď je otvorený batožinový priestor, a vytvorte si tak v zadnej časti vozidla 10 m<sup>2</sup> chráneného priestoru na spanie až pre ďalšie 3 osoby.

Voľnosť znamená aj možnosť vziať si so sebou všetko, čo potrebujete. Vyberte si exkluzívnu strešnú galériu Dacia InNature. Možno ju ľahko pripevniť pomocou našich modulárnych strešných nosičov v priečnej polohe alebo k priečnym strešným tyčiam, ktoré sú k dispozícii ako príslušenstvo a unesú zaťaženie až 80 kg.



Zatemňovacie rolety



Stan Dacia (až pre 3 osoby)



Strešná galéria

KONFIGUROVAŤ

MENU ^

# JAZDITE ÚPLNE BEZPEČNE

Model Dacia Duster je vybavený novými asistenčnými systémami, ktoré ešte viac uľahčujú a zvyšujú bezpečnosť jazdy. Pomocou tlačidla My Safety môžete niektoré z týchto asistentov kedykoľvek vypnúť. Každá cesta s vozidlom Dacia sa tak stane zážitkom bez starostí.

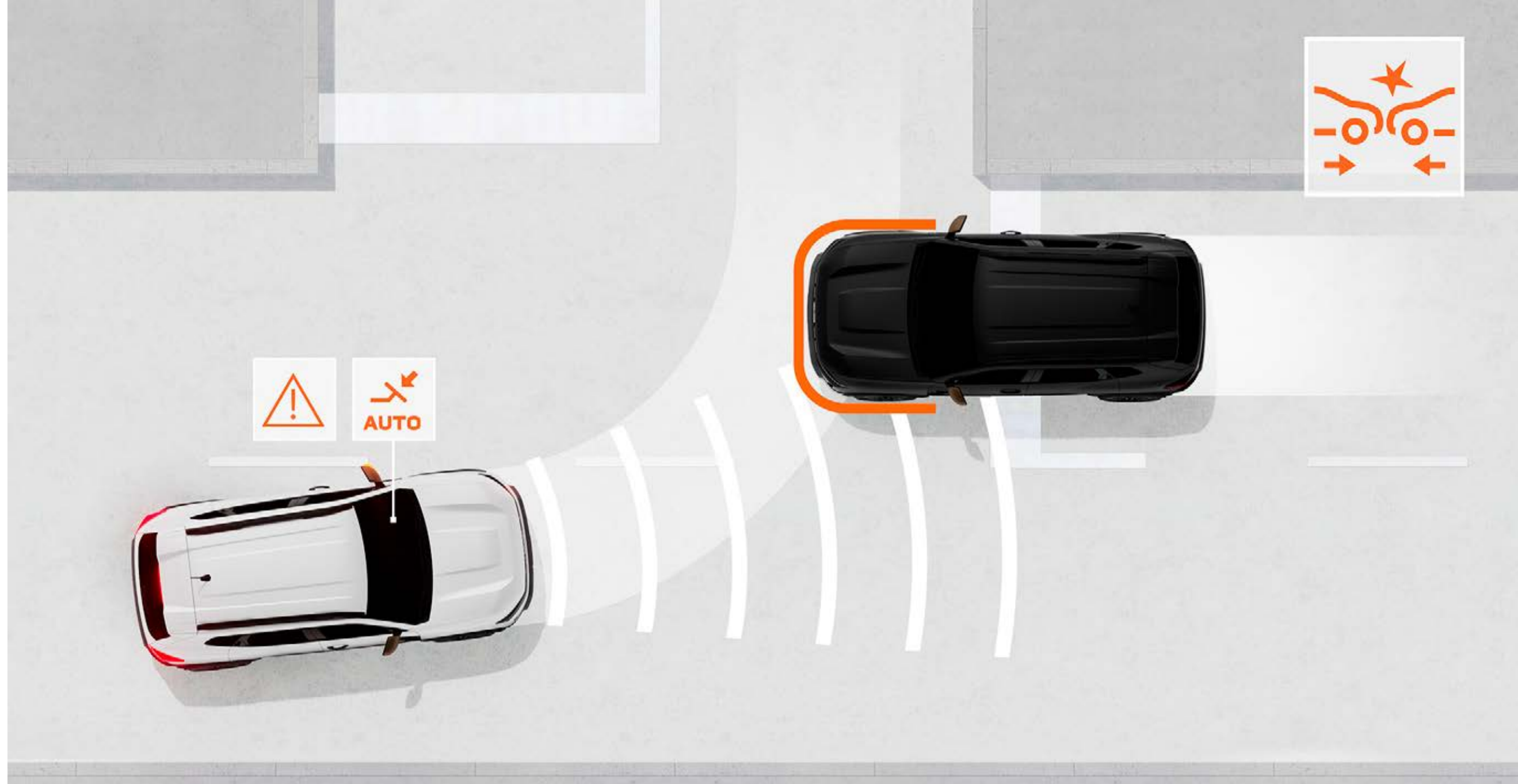

## AUTOMATICKÉ NÚZOVÉ BRZDENIE S DETEKCIOU CHODCOV/CYKLISTOV

Tento systém zabraňuje riziku čelného stretu s inými vozidlami, chodcami alebo cyklistami v priamom smere a na križovatkách. Upozorní vodiča a v prípade potreby, dokáže automaticky zabrzdíť vozidlo.

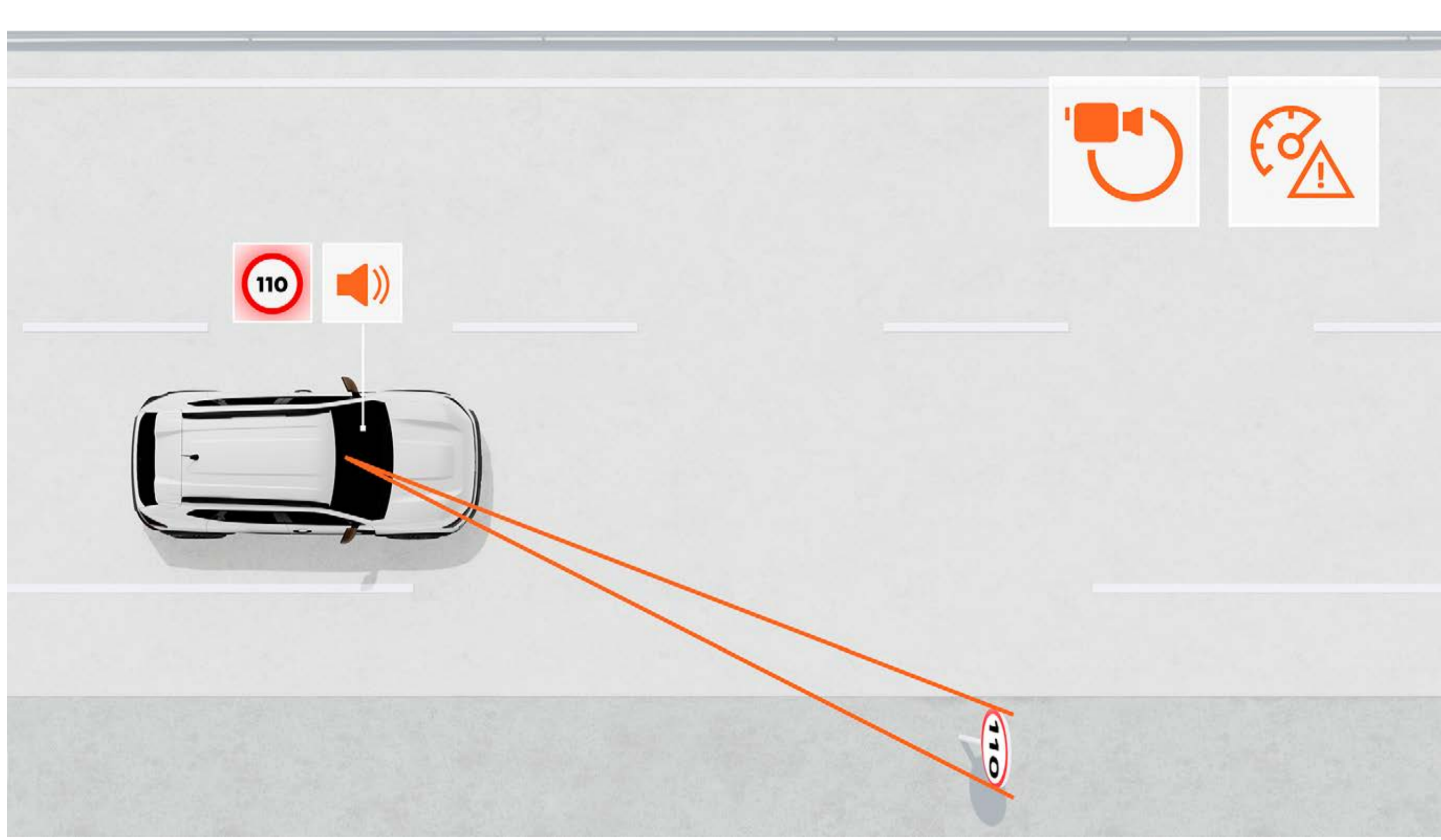

## ROZPOZNÁVANIE DOPRAVNÝCH ZNAČIEK S UPOZORNENÍM NA PREKROČENIE RÝCHLOSTI

Tento systém poskytuje spoľahlivú indikáciu maximálnej rýchlosti na ceste v reálnom čase a upozorňuje vodiča na prekročenie rýchlosti vizuálnymi a zvukovými výstrahami (ktoré je možné vypnúť).



## ASISTENT NA UDRŽIAVANIE V JAZDNOM PRUHU A UPOZORNENIE PRI VYBOČENÍ Z JAZDNÉHO PRUHU

Tento asistent sleduje dráhu vozidla v jazdnom pruhu a varuje vodiča, pokiaľ neúmyselne prekročí bielu čiaru. V prípade potreby môže tiež korigovať trajektóriu vozidla pomocou automatického riadenia.



## SYSTÉM SLEDOVANIA MRTVÉHO UHLA

Tento asistenčný systém sleduje oblasti obmedzeného výhľadu vodiča a vizuálnym signálom ho upozorní, pokiaľ sa v tejto oblasti nachádza iné vozidlo alebo účastník cestnej premávky, a umožní mu tak bezpečne prejsť do iného jazdného pruhu.



## ASISTENT PRE ZJAZD Z PRUDKÝCH SVAHOV

Pri prudkom klesaní tento systém obmedzuje rýchlosť vozidla bez toho, aby bolo nutné použiť brzdový pedál.



## KAMEROVÝ SYSTÉM MULTIVIEW

Kamerový systém MultiView vám poskytne viac očí! Ponúka predný, zadný a bočný pohľad, čím vám pomôže odhaliť diery, kamene alebo prekážky, ktoré nie je vždy ľahké vidieť, a uľahčí vám tak riadenie.

# **OBJAVTE VÝBAVU DACIA DUSTER**



**FARBY KAROSÉRIE**

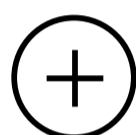

**STUPNE VÝBAVY**

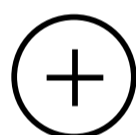

**PRÍSLUŠENSTVO**

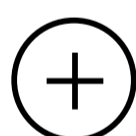

**MOTORIZÁCIA**

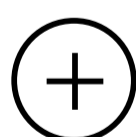

**ROZMERY**

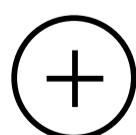

## 06. FARBY KAROSÉRIE



**BÉŽOVÁ SANDSTONE<sup>(1)</sup>**



**ZELENÁ DUSTY<sup>(2)(3)</sup>**



**HNEDÁ TERRACOTTA<sup>(1)</sup>**



**BIELA GLACIER<sup>(2)</sup>**



**SIVÁ SCHISTE<sup>(1)(3)</sup>**



**ČIERNA NACRÉ<sup>(1)</sup>**



**ZELENÁ CÈDRE<sup>(1)</sup>**

(1) Metalický lak (2) Nemetický lak (3) dostupné iba vo verzii Essential  
Ilustračné foto.

**STIAHNŮŤ APLIKÁCIU AR**

## 06. STUPNE VÝBAVY

### ESSENTIAL



### HLAVNÉ PRVKY ŠTANDARDNEJ VÝBAVY

#### DIZAJN EXTERIÉRU

- Predné a zadné nárazníky vo farbe karosérie
- Ocelové 16" kolesá, celoplošné kryty
- Kľučky dverí a vonkajšie spätné zrkadlá v čiernej farbe
- Svetelný podpis LED
- Pozdĺžne strešné lišty, čierne
- Elektricky ovládané a vyhrievané vonkajšie spätné zrkadlá, čierna
- ECO LED svetlomety

#### DIZAJN INTERIÉRU

- Látkové čalúnenie Essential
- Výdychy klimatizácie, čierne
- Vnútorne kľučky dverí v ocelovo šedej farbe

#### ŽIVOT NA PALUBE

- Elektricky ovládané okno vodiča a spolujazdca
- 4 upevňovacie body YouClip
- Elektrický posilňovač riadenia s premenlivým účinkom
- Výškovo nastaviteľné sedadlo vodiča
- Výškovo a pozdĺžne nastaviteľný volant potiahnutý umelou kožou
- Kľúč s diaľkovým ovládaním centrálného zamykania
- Nízka stredová konzola
- 3,5" displej TFT palubného počítača
- Multimediálny systém Media Control so 4 reproduktormi
- Delené zadné sedadlo sklopné v pomere 1/3–2/3
- Manuálna klimatizácia
- Kryt batožinového priestoru

#### AKTÍVNA A PASÍVNA BEZPEČNOSŤ

- 6 airbagov (predný, hlavový a bočný pre vodiča a spolujazdca)
- Tlačidlo My Safety
- Protiblokovací systém bŕzd (ABS) + asistent núdzového brzdenia (EBA)
- Aktívny systém núdzového brzdenia s detekciou chodcov/cyklistov
- Elektronická kontrola stability (ESP) s asistentom rozjazdu do kopca (HSA)
- Tiesňové volanie (E-call)
- Zaznamenávanie údajov o udalostiach (nehodách)
- Príprava na inštaláciu alkoholtestera
- Rozpoznávanie dopravných značiek s upozornením pri prekročení rýchlosti
- Varovanie pri opustení jazdného pruhu
- Asistent na udržiavanie v jazdnom pruhu
- Upozornenie na únavu vodiča
- Rescue kód®
- Automatické zapínanie svetlomietov
- Režim ECO, Stop & Start a ukazovateľ zaradeného rýchlostného stupňa
- Systém uchytenia ISOFIX na bočných zadných sedadlách
- Súprava na opravu pneumatík
- Zadné parkovacie senzory
- Tempomat s obmedzovačom rýchlosti

## EXPRESSION



### HLAVNÉ PRVKY ŠTANDARDNEJ VÝBAVY EXPRESSION = ESSENTIAL+

#### DIZAJN EXTERIÉRU

- Disky kolies z ľahkých zliatin 17" design Tergan s diamantovým efektom
- Vonkajšie kľučky dverí vo farbe karosérie
- Vonkajšie spätné zrkadlá v šedej farbe
- Pozdĺžne strešné lišty
- Ochranné prvky na bokoch vozidla z recyklovaného plastu Starkle®

#### DIZAJN INTERIÉRU

- Výdychy klimatizácie v ocelevo šedej farbe
- Madlá predných dverí vo farbe modrá denim
- Čalúnenie v kombinácii látka/denim tkanina s reflexným logom Dacia

#### ŽIVOT NA PALUBE

- Elektricky ovládané okná (vpredu a vzadu)
- 6 upevňovacích bodov YouClip
- 7" farebný prístrojový štít
- Multimediálny systém Media Display 10" so 4 reproduktormi a zrkadlením telefónu\*\*
- Stredová konzola s laktovou opierkou a úložným priestorom\*

#### AKTÍVNA A PASÍVNA BEZPEČNOSŤ

- Zadná parkovacia kamera
- Svetelný a dažďový senzor

#### VOLITEĽNÁ VÝBAVA

- Multimediálny systém Media Nav Live 10", audiosystém Arkamys, 6 reproduktorov a zrkadlenie telefónu\*
- Paket Winter: vyhrievané predné sedadlá, vyhrievaný volant, sedadlo vodiča s bedrovým nastavením a výškovo nastaviteľné sedadlo spolujazdca
- Rezerva (len na TCe 130 4x4)<sup>(1)</sup>
- Metalický alebo nemetalický lak

\* Vylučuje sa v kombinácii s Automatickou elektrickou parkovacou brzdou.

\*\* dostupné v jazykových verziách: CHI, DÁN, GER, ENG, SPA, FRE, ITA, JAP, NOR, DUT, POL, POR, RUM, RUS, SWE, TUR, UKR, VIE, CZE a SLO

(1) Voliteľné vybavenie „rezerva“ nahrádza výbavu „sada na opravu pneumatík“.



## JOURNEY



### HLAVNÉ PRVKY ŠTANDARDNEJ VÝBAVY JOURNEY = EXPRESSION+

#### DIZAJN EXTERIÉRU

- Disky kolies z ľahkých zliatin 18", dizajn Tagasan s diamantovým efektom
- Predné hmlové svetlomety

#### ŽIVOT NA PALUBE

- Automatická klimatizácia
- Elektricky nastaviteľné vonkajšie spätné zrkadlá, vyhrievané, elektricky sklopné
- Hands-free karta
- Indukčná nabíjačka
- Elektrická parkovacia brzda
- Multimediálny systém Media Nav Live 10", audio Arkamys, 6 reproduktorov a zrkadlením telefónu\*

#### AKTÍVNA A PASÍVNA BEZPEČNOSŤ

- Automatické prepínanie diaľkových svetiel
- Asistent pre zjazd z prudkých svahov (len na TCe 130 4x4)

#### VOLITEĽNÁ VÝBAVA

- Paket Parkovanie: kamerový systém Multiview, systém sledovania mŕtveho uhla, predné a bočné parkovacie senzory
- Paket Winter: vyhrievané predné sedadlá, vyhrievaný volant, sedadlo vodiča s bedrovým nastavením a výškovo nastaviteľné sedadlo spolujazdca
- Rezerva (len na TCe 130 4x4)<sup>(1)</sup>
- Metalický alebo nemetalický lak

\* dostupné v jazykových verziách: CHI, DAN, GER, ENG, SPA, FRE, ITA, JAP, NOR, DUT, POL, POR, RUM, RUS, SWE, TUR, UKR, VIE, CZE a SLO

1) Voliteľné vybavenie „rezerva“ nahrádza výbavu „sada na opravu pneumatík“.

## EXTREME



### HLAVNÉ PRVKY ŠTANDARDNEJ VÝBAVY EXTREME = EXPRESSION+

#### DIZAJN EXTERIÉRU

- Disky kolies z ľahkých zliatin 17", dizajn Tergan
- Vonkajšie spätné zrkadlá v medenej farbe
- Modulárne strešné lišty
- Predné hmlové svetlomety

#### DIZAJN INTERIÉRU

- Špeciálne čalúnenie v kombinácii látka/materiál Microcloud
- Detaily interiéru v medenej farbe

#### ŽIVOT NA PALUBE

- Automatická klimatizácia
- Elektricky nastaviteľné vonkajšie spätné zrkadlá, vyhrievané, elektricky sklopné
- Hands-free karta
- Sedadlo vodiča s nastaviteľnou bedrovou opierkou a sedadlo spolujazdca výškovo nastaviteľné

#### AKTÍVNA A PASÍVNA BEZPEČNOSŤ

- Automatické prepínanie diaľkových svetiel
- Asistent pre zjazd z prudkých svahov

#### VOLITEĽNÁ VÝBAVA

- Disky kolies z ľahkých zliatin 18", design Tagasan
- Paket Parkovanie: predné, zadné a bočné parkovacie senzory, kamerový systém Multiview, systém sledovania mŕtveho uhla
- Paket Winter: vyhrievané predné sedadlá, vyhrievaný volant
- Paket Technológia: multimediálny systém Media Nav Live, indukčná nabíjačka, automatická elektrická parkovacia brzda
- Rezerva (len na TCe 130 4x4)<sup>(1)</sup>
- Metalický alebo nemetalický lak

1) Voliteľné vybavenie „rezerva“ nahrádza výbavu „sada na opravu pneumatík“.

KONFIGUROVAŤ

MENU ^

## 06. PRÍSLUŠENSTVO

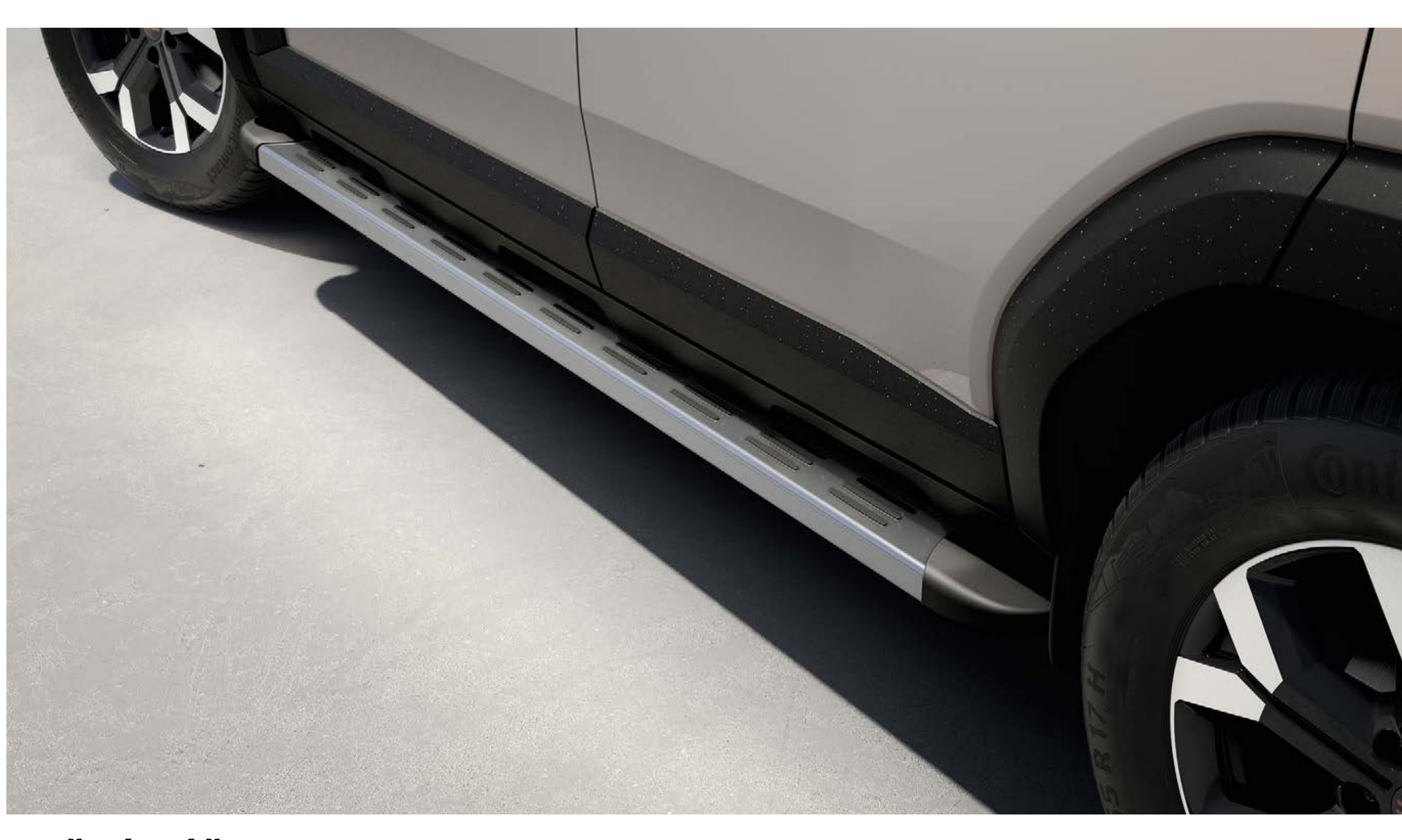

### BOČNÉ NÁŠLAPY

Nevyhnutný doplnok na zvýraznenie 4x4 štýlu vášho vozidla. Uľahčuje nastupovanie do vozidla a prístup k nákladu na streche. Zároveň chráni karosériu pred drobnými každodennými nárazmi.



### SHARK ANTÉNA

Dodajte svojmu vozidlu elegantný vzhľad s touto shark anténou, ktorá plynule splynie s líniami vášho vozidla.



### ŤAŽNÉ ZARIADENIE DEMONTOVATELNÉ BEZ NÁRADIA

S týmto ťažným zariadením vyvinutým značkou Dacia môžete bezpečne ťahať alebo prevážať bicykel, prívos, čln alebo kanoe. Vďaka guľovému kĺbu, ktorý je možné ľahko demontovať bez použitia náradia, zachováte estetický vzhľad vášho vozidla.

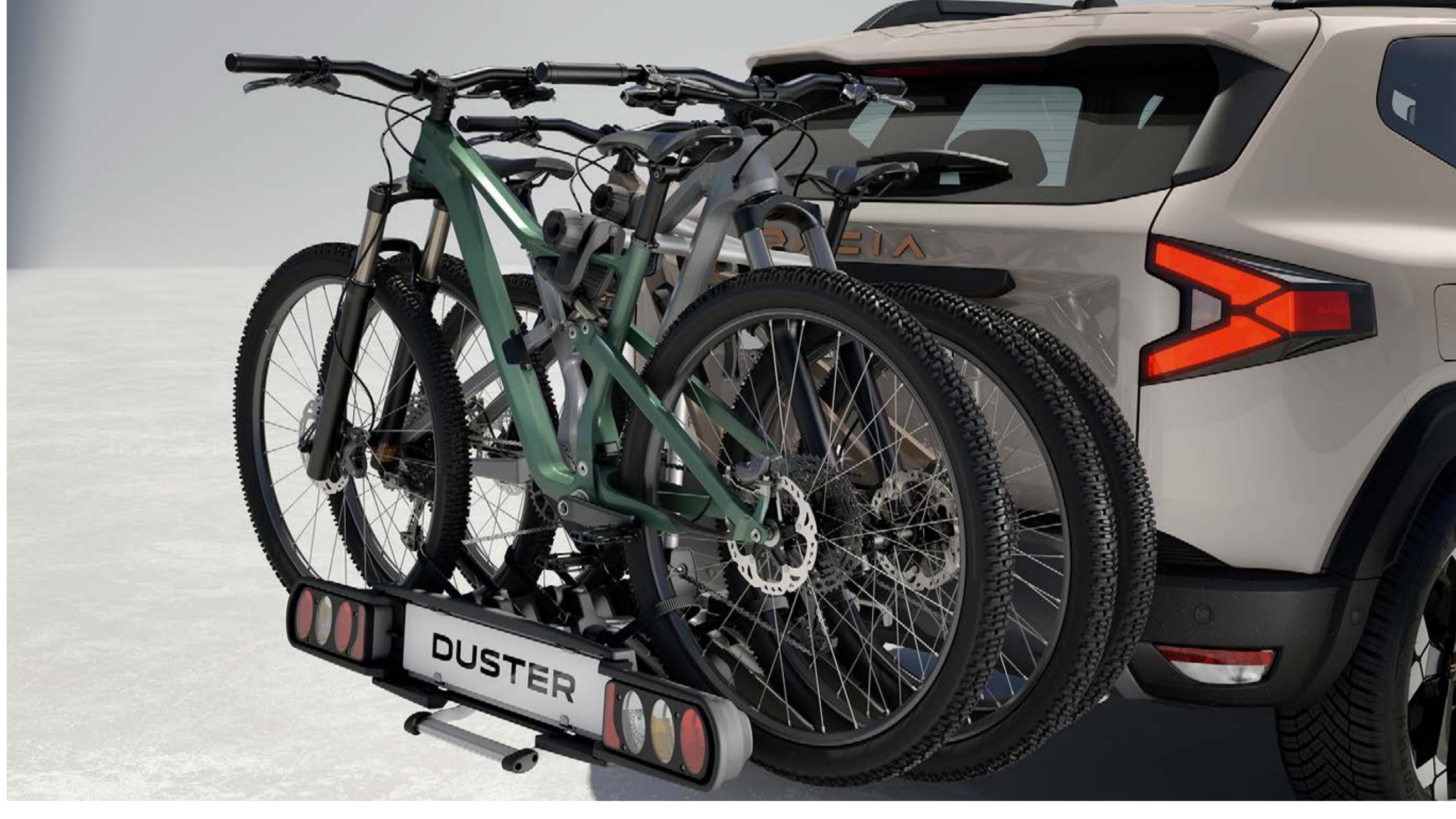

### NOSIČ BICYKLOV NA ŤAŽNÉ ZARIADENIE

Rýchlo a bez akéhokoľvek nastavovania sa pripieňuje k ťažnému zariadeniu a predstavuje najbezpečnejší a najpraktickejší spôsob prepravy až troch bicyklov. Praktické vďaka funkcii naklápania, ktorá zachováva ľahký prístup do batožinového priestoru aj s nasadenými kolesami.



### STREŠNÉ TYČE – NA PODĹŽNE STREŠNÉ LIŠTY<sup>(1)</sup>

Ideálne na pridanie nosiča bicyklov, nosiča lyží alebo strešného boxu a zvýšenie prepravnej kapacity vozidla<sup>(2)</sup>. Vďaka inovatívnemu systému upevnenia Quickfix je možné ich ľahko a rýchlo namontovať na pozdĺžne strešné lišty bez použitia náradia.



### GUMOVÉ KOBERCE

Vyberte si gumové koberce značky Dacia s vyvýšenými okrajmi a topografickými vzormi, ktoré sú vyrobené z 20% z recyklovaného materiálu. Poskytujú vášmu vozidlu dodatočnú ochranu a dodávajú mu pocit elegancie a modernosti.



### TEXTILNÉ KOBERCE PREMIUM

Dodajte svojmu vozidlu dodatočnú ochranu pomocou týchto prémiových kobercov s logom Dacia, ktoré sú vyrobené na mieru pre vozidlo Duster. Sú vyrobené z kvalitného textilu, sú praktické a ľahko sa udržiavajú.

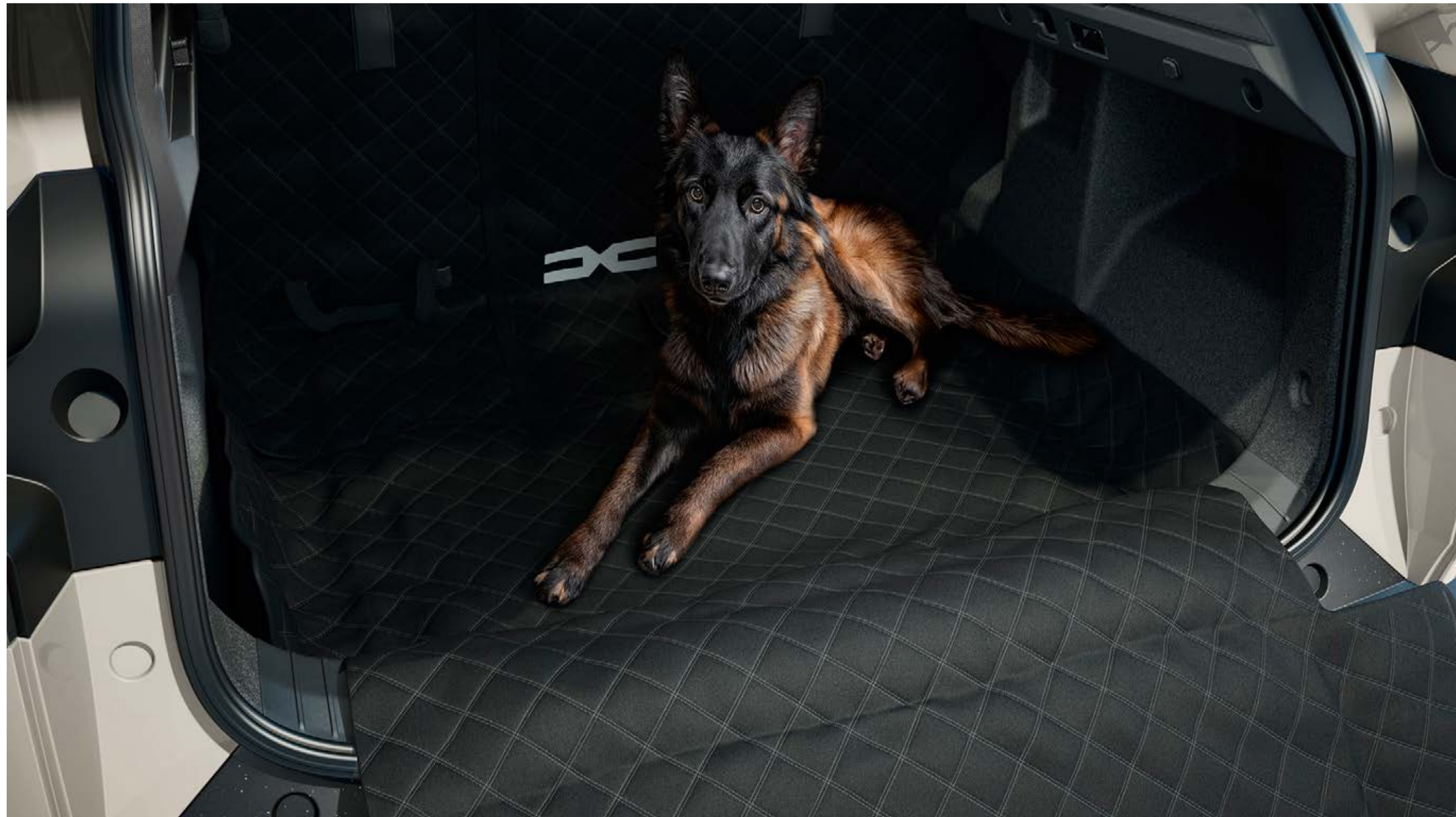

### MULTIFUNKČNÁ OCHRANA KUFRA A SEDADIEL

Chrňte svoje zadné sedadlá a batožinový priestor pred každodenným znečistením a poškriabaním pomocou nášho multifunkčného potahu. Táto praktická ochrana sa rýchlo pripievní k zadnej strane sedadiel pomocou popruhov okolo opierok hlavy. V batožinovom priestore je možné potah ľahko zložiť a rozložiť, dokonale sa prispôsobí polohe sedadiel a zároveň zakryje celú ložnú plochu.

(1) Pre verzie bez modulárnych strešných tyčí. (2) Maximálna nosnosť 80 kg.

STIAHNÚŤ  
BROŽÚRU PRÍSLUŠENSTVA

## 06. MOTORIZÁCIA

	ECO-G 100	TCe 130	TCe 130 4x4	Hybrid 140
<b>MOTORY</b>				
Palivo	Benzín/LPG	Benzín/Elektrina mild hybrid 48 V	Benzín/Elektrina mild hybrid 48 V	Benzín/Elektrina full hybrid 230 V
Typ prevodovky	Manuálna	Manuálna	Manuálna	Automatická multimódová
Maximálny výkon kW (k) pri otáčkach (ot./min)	74 (100) pri 4400–4900/4600–5000	96 (130) pri 4500–5500	96 (130) pri 4500–5500	105 (140) pri 5600*
Maximálny krútiaci moment (Nm) pri otáčkach (ot./min)	160/170 pri 2200–3750/2000–3500	230 pri 2100–3500	230 pri 2100–3500	148 pri 3600
Typ vstrekovania	Nepriame	Priame	Priame	Nepriame
Zdvihový objem (cm <sup>3</sup> )	999	1 199	1 199	1 598
Počet valcov/ventilov	3/12	3/12	3/12	4/16
Emisná norma	Euro6			
Filter pevných častíc <sup>(1)</sup>	áno			
Stop & Start <sup>(2)</sup>	áno			

<b>TYP BATÉRIE</b>				
Trakčná batéria	-	Lithium-ion/48 V/ 0.84 kWh	Lithium-ion/48 V/ 0.84 kWh	Lithium-ion/230 V/ 1.2 kWh

<b>VÝKONY</b>				
Maximálna rýchlosť (km/h)/ 0–100 km/h (s)	163 (benzín)/ 168 (LPG)	180	180	170**/160***
Zrýchlenie z 0–100 km/h (s)	14,0 (benzín)/ 13,2 (LPG)	9,9	10,1	11

<b>PREVODOVKA A POHON</b>				
Pohon	4x2	4x2	4x4	4x2
Typ prevodovky/ Počet prevodových stupňov	6	6	6	Automatická multimódová/4+2

<b>RIADENIE</b>				
Riadenie	Elektrický posilňovač riadenia			
Polomer otáčania (m)	10,86			

<b>BRZDY</b>				
Vpredu: kotúčové (VD)/ priemer (mm)	280	280	280/296	296
Zadné: bubnové (D)/priemer (palce)	T9/280			

<b>KOLESÁ A PNEUMATIKY</b>				
Rozmery pneumatík	215/70 R16 215/65 R17 215/60 R18	215/65 R17 215/60 R18	215/65 R17 Celoročné 215/60 R18 Celoročné	215/65 R17 215/60 R18

<b>SPOTREBA A EMISIE<sup>(3)</sup></b>				
Podľa metodiky	WLTP <sup>(4)</sup>			
Režim ECO	Áno			
Objem palivovej nádrže (l)	Benzín: 50/ LPG: 51	Benzín: 50	Benzín: 55	Benzín: 50
Emisie CO <sub>2</sub> (g/km)	Benzín: 147/ LPG: 126	123	135	113
Spotreba v kombinovanom cykle (l/100 km)	Benzín: 6,5/ LPG: 8,0	5,5	6,0	5,0

<b>HMOTNOSTI (KG) A OBJEMY (LITRE-VDA)</b>				
Max. pohotovostná hmotnosť	1 308	1 346	1 436	1 422
Max. povolená hmotnosť jazdnej súpravy	2 965	3 300	3 395	2 620
Max. povolená celková hmotnosť	1 765	1 800	1 895	1 870
Užitočné zaťaženie min/max <sup>(5)</sup>	457/489	454/496	459/505	448/490
Max. povolená hmotnosť brzdeného prívesu	1 200	1 500	1 500	750
Max. povolená hmotnosť nebrzdeného prívesu	675	685	730	725
Objem batožinového priestoru (VDA, l)	453	517	456	430
Maximálny objem batožinového priestoru (VDA, l)	1 632	1 696	1 635	1 609

1) Benzínové motory s filtrom pevných častíc (DPF): nové benzínové motory s priamym vstrekovaním teraz obsahujú filter pevných častíc vo výfukovom potrubí, aby sa znížili emisie pevných častíc. Filter zadržiava častice prítomné vo výfukových plynách a následne ich spaľuje prostredníctvom automatickej a pravidelnej regenerácie. Filter pevných častíc nevyžaduje žiadnu údržbu. (2) Štartér a akumulátor vozidla sú upravené na použitie so systémom Stop & Start. (3) Oficiálna spotreba a emisie podľa platných predpisov. (4) WLTP (Worldwide Harmonized Light Vehicle Test Procedures): tento nový protokol poskytuje výsledky oveľa bližšie výsledkom zisteným v každodennej prevádzke v porovnaní s protokolom NEDC. Emisie CO<sub>2</sub> sú certifikované štandardnou, predpisovou metódou. Táto metóda je rovnaká pre všetkých výrobcov a umožňuje porovnávanie vozidiel. (5) Uvedené užitočné zaťaženie je na najnižšej úrovni výbavy. (6) Podľa normy ISO 3832.  
\* Kombinovaný výkon spaľovacích a elektrických motorov. \*\* Maximálna rýchlosť s elektrickým pretáčavým momentom po obmedzenú dobu. \*\*\* Maximálna rýchlosť iba pri spaľovacom motore.

KONFIGUROVAŤ

MENU 

## 06. ROZMERY

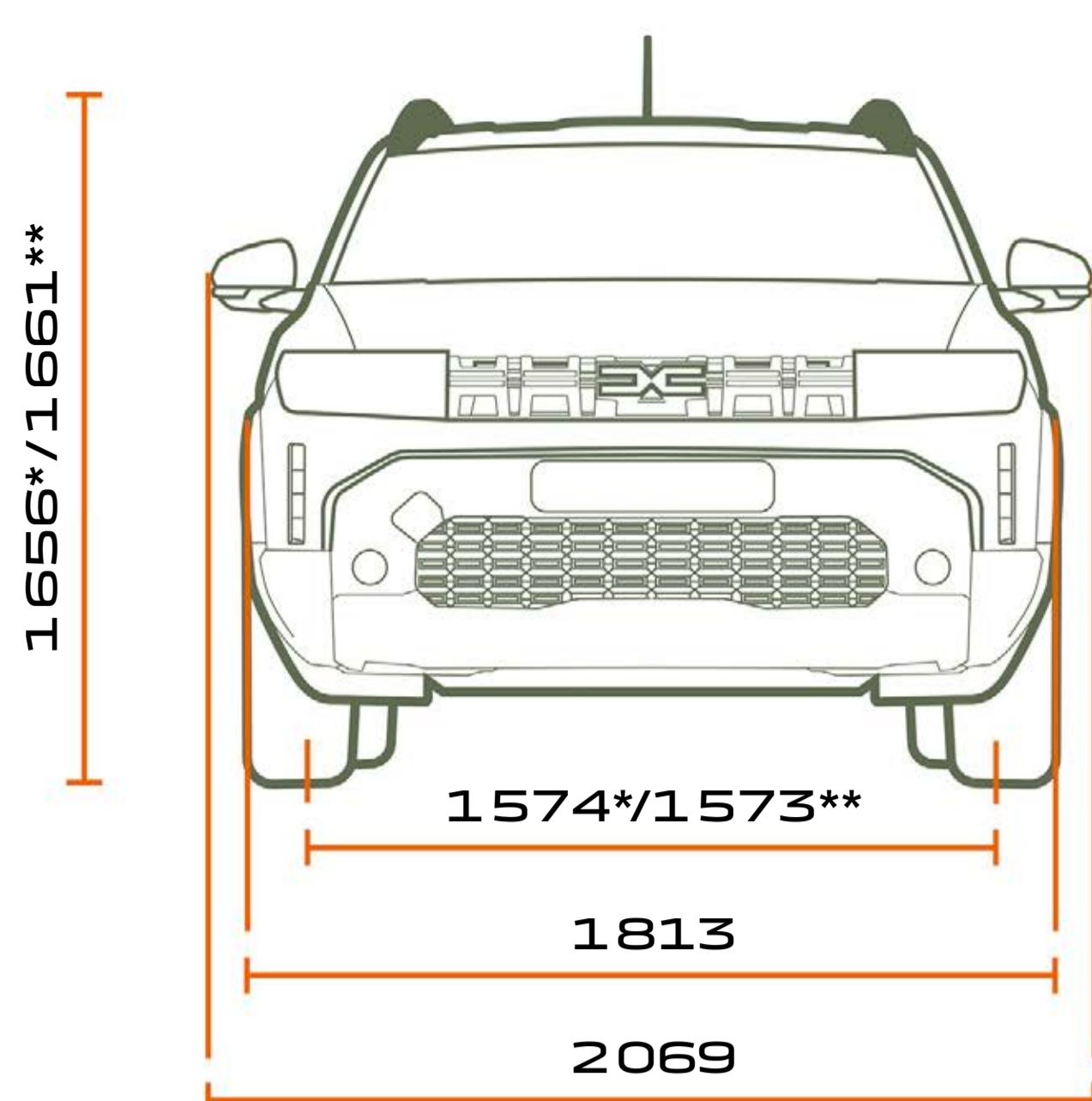

**ČELNÝ POHĽAD**

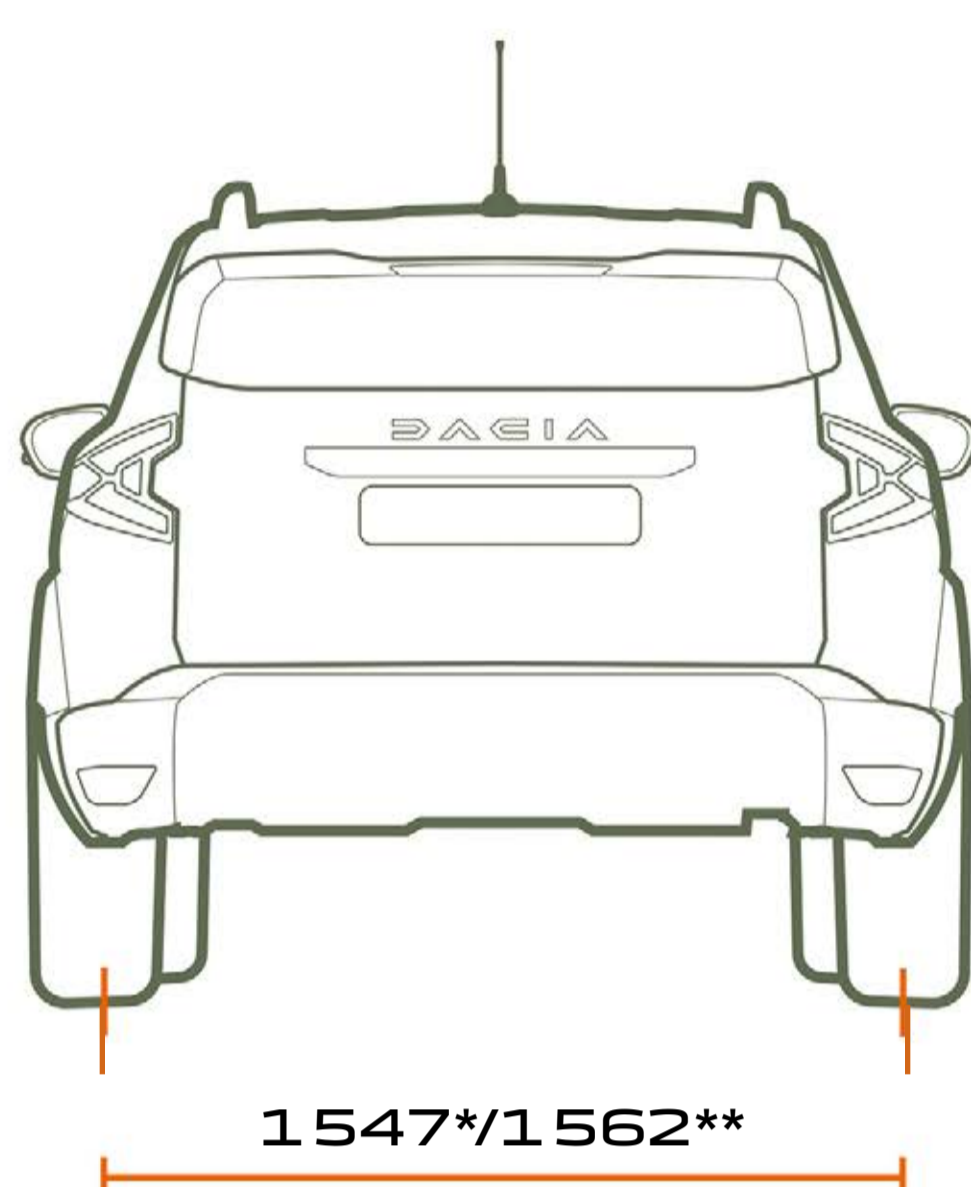

**POHĽAD ZOZADU**

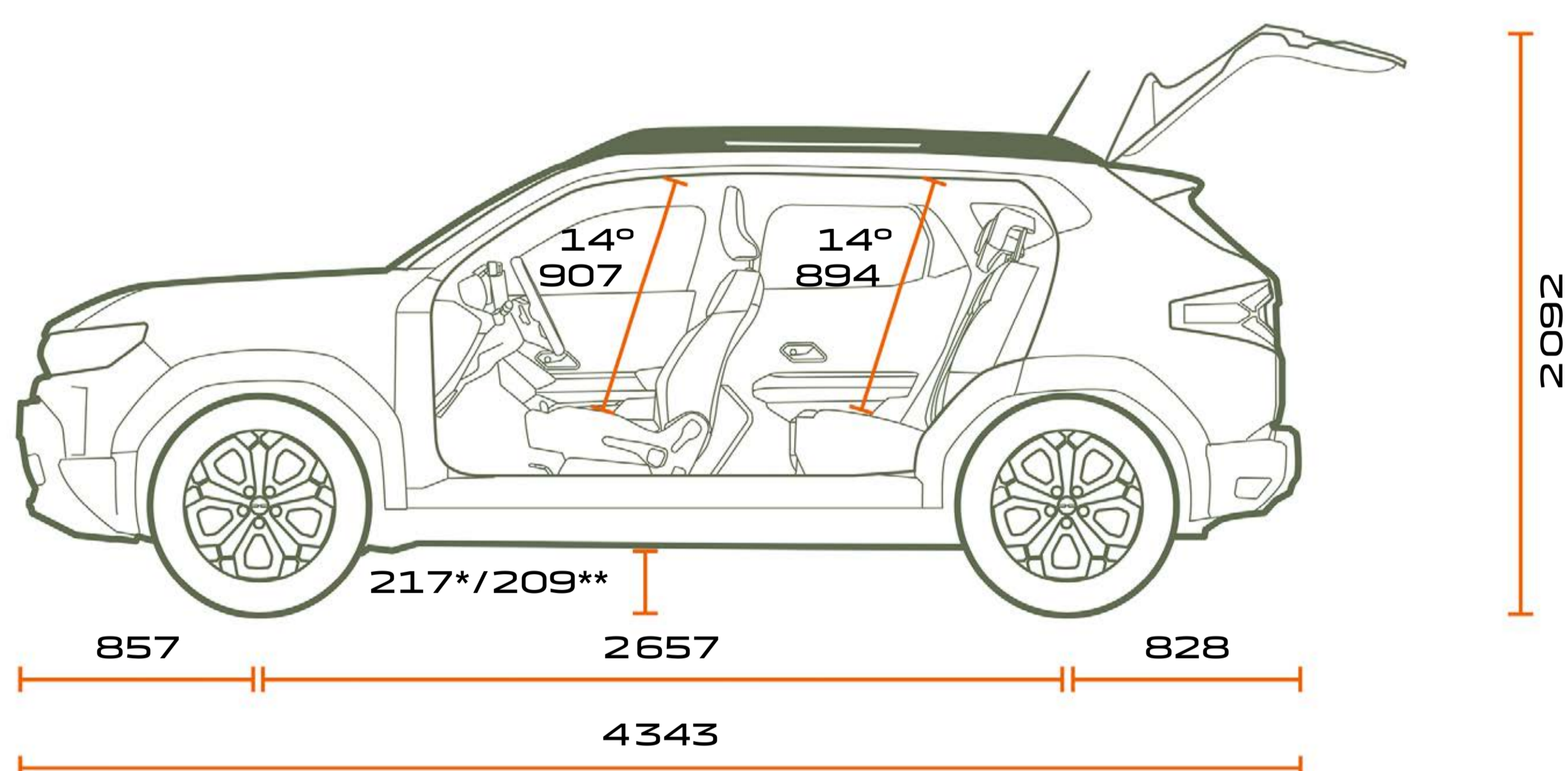

**BOČNÝ POHĽAD**

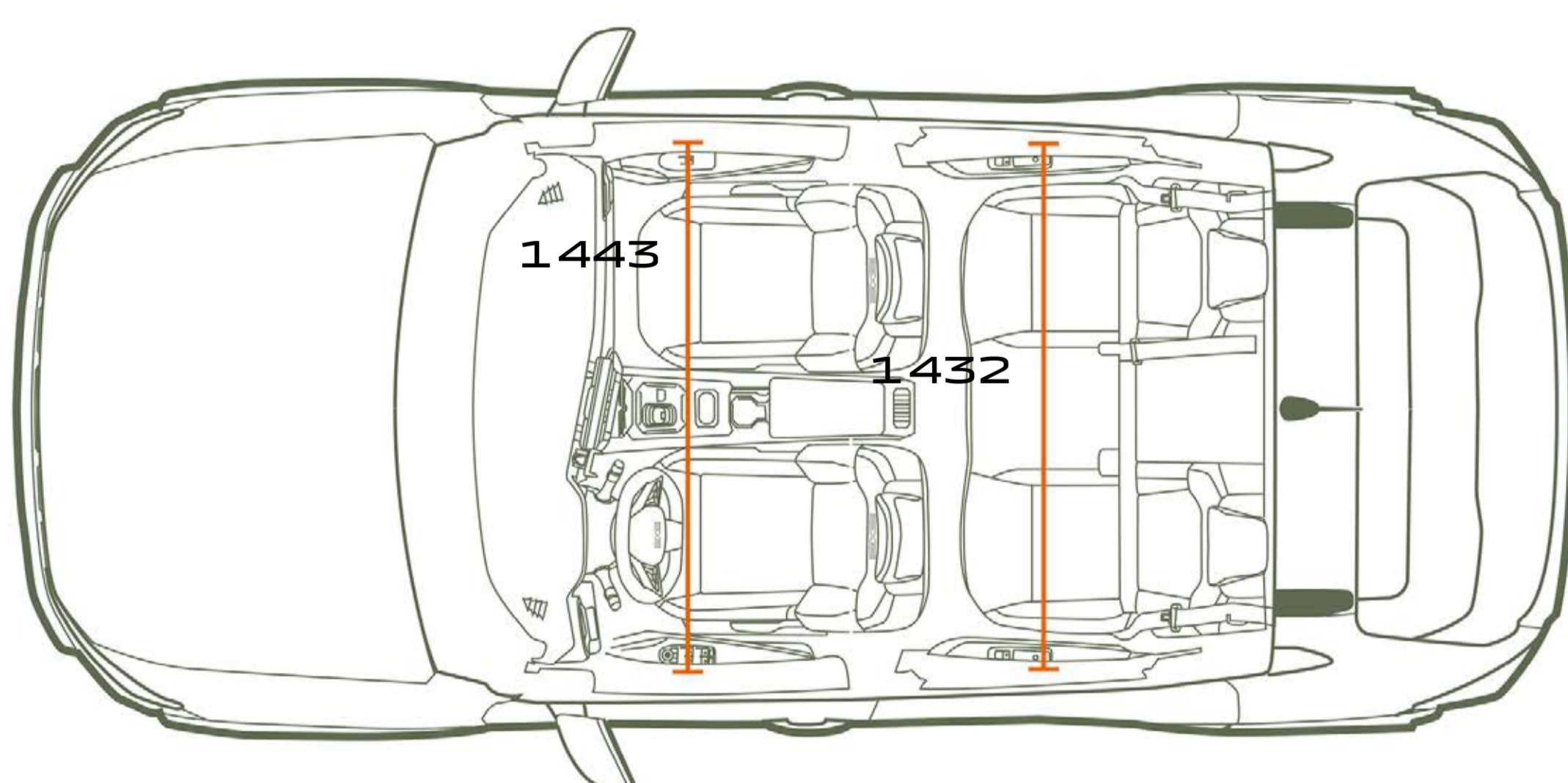

**POHĽAD ZHORA**

Rozmery v mm.  
\* verzia 4x2  
\*\* verzia 4x4

**KONFIGUROVAŤ**

**MENU** ^

# DACIA



Zabezpečeniu presnosti a aktuálnosti tejto publikácie v čase tlače bola venovaná maximálna pozornosť. Tento dokument bol vytvorený na základe predprodukčných modelov a prototypov. V súlade so svojimi zásadami neustáleho zlepšovania produktov si spoločnosť Dacia vyhradzuje právo kedykoľvek upraviť popísané a uvedené špecifikácie vozidla a príslušenstva. Všetky také úpravy sú predajcom Dacia oznamované v najkratšom možnom čase. V závislosti na krajine predaja sa môžu verzie líšiť a určité vybavenie nemusí byť dostupné (štandardne, na pranie alebo ako príslušenstvo). Najnovšie informácie vám poskytne zástupca značky Dacia. Z technických dôvodov sa farby vytlačené v tomto dokumente môžu mierne líšiť od farieb skutočného laku alebo obloženia interiéru. Všetky práva vyhradené. Rozmnožovanie v akomkoľvek formáte a akýmkoľvek spôsobom celej alebo len časti tejto publikácie je zakázané bez predchádzajúceho písomného súhlasu spoločnosti Dacia.

Dacia odporúča  Castrol

PUBLICIS – AUTORSKÉ PRÁVA K FOTOGRAFIÁM: S. STAUB, P. CURTET, ©RENAULT MARKETING 3D-COMMERCE – JÚL 2024



KONFIGUROVAŤ

REZERVOVAŤ  
TESTOVACIU JAZDU

NÁJSŤ PREDAJCU

MENU 