

DACIA

DACIA SPRING



1

OBJAVTE
SVOJ SPRING

OBJAVIŤ



2

VOZIDLO
NA KAŽDODENNÉ
POUŽITIE

OBJAVIŤ



3

VÝBAVA
A TECHNICKÉ
ÚDAJE

OBJAVIŤ



4

JEDNODUCHO
DUCH DACIA

OBJAVIŤ



URČENÉ
PRE KAŽDÉHO



KONEČNE DOSTUPNÝ ELEKTROMOBIL

Dacia Spring 100% elektrická nie je len moderná. Okúzli Vás energickým mestským štýlom a vzhľadom kompaktného SUV. Interiér ponúka komfort a štýl, ktorý Vám dáva možnosť užiť si naplno tichosť, ktorú ponúka 100% elektrické vozidlo.



ŠTÝL PLNÝ ENERGIE

Väčšia svetlá výška v kombinácii s výraznými lemami kolies a robustnými prahmi dverí jej dodávajú vzhľad kompaktného SUV. Pre prednú časť je charakteristická klenutá kapota, zúžená optika svetlometov a široký nárazník. Zadná časť uprednostňuje dynamiku: výrazné línie nárazníka, blatníky s prelisovaním, ochranné lišty. Pozdĺžne strešné lišty a kolesá Flexwheel, pripomínajúce zliatinové disky, zvýrazňujú celkový vzhľad profilu vozidla.



S výbavou EXTREME volíte ešte osobitnejší charakter. Odvážne mestské elektrické vozidlo, Spring vám uľahčí každodenný život a dodá štýl.



Svetelný podpis v tvare písmena Y



PRÍVETIVÁ, VYBAVENÁ, PREKVAPUJÚCA

Tichý interiér vozidla Dacia Spring ponúka komfort a štýl, ktoré potrebujete, a umožňuje vám vychutnať si pokoj, typický pre 100 % elektrické vozidlo. Prostredie pôsobí uvoľnene vďaka detailom a striedmym líniam. Všetky ovládacie prvky sú umiestnené tak, aby ste mali všetko na dosah ruky. Radiaca páka uvoľnila miesto chrómovanému otočnému voliču s 3 polohami: vpred/neutrál/vzad.

Množstvo prvkov uľahčuje váš každodenný život: elektromechanický posilňovač riadenia, centrálné zamykanie, manuálna klimatizácia a elektrické ovládanie okien vpredu a vzadu. To všetko je súčasťou štandardnej výbavy.

Intuitívny multimediálny a navigačný systém Media Nav Evolution so 7" displejom a zadnou parkovacou kamerou* vám uľahčí cestovanie a manévrovanie v meste. Prístrojový štít pred vami poskytuje jasný prehľad o všetkom, čo potrebujete urobiť, takže sa môžete sústrediť na jazdu bez rozptyľovania. Hlasové ovládanie vám umožní mať ruky neustále na volante. Nový pocit, nový smer, zabudnite na zbytočnosti a zdieľajte to podstatné.

* V sérii vo výbave EXTREME



Intuitívny prístrojový štít



Otočný volič jazdných režimov

KONFIGUROVAŤ

MENU

JEDNODUCHO ELEKTROMOBIL

Objavte Dacia Spring, kompaktný elektromobil, obratný a priestranný za bezkonkurenčnú cenu. S dojazdom až 305 km, jednoduchým a rýchlym nabíjaním, pripojenými službami a pokročilými bezpečnostnými systémami. Tento malý elektrický dobrodruh má všetko, čo si môžete priať.



DOJAZD A OBRATNOSŤ

Dacia Spring je vybavená motorom s výkonom 48 kW (65 k)⁽¹⁾ alebo 33 kW⁽²⁾ napojeným na akumulátor 26,8 kWh; jedná sa o osvedčenú technológiu založenú na skúsenostiach skupiny Renault v oblasti elektromobility. Dacia vám tak môže ponúknuť elektromobil hrdý na svoju filozofiu: všestrannosť a spoľahlivosť za bezkonkurenčnú cenu.

S novým vozidlom Dacia Spring prejdete bez nabíjania až 220 km*, v závislosti od jazdných podmienok. S denným nájazdom 30 km (európsky priemer) máte pred sebou týždeň cestovania po meste a mimo mesta na plné nabitie. Bez potreby nabíjania.

(1) Len pre verziu EXTREME

(2) Len pre verziu CARGO

* V kombinovanom cykle, podľa metodiky WLTP



Na nabíjanie máte niekoľko možností: z domácej zásuvky 230 V pomocou kábla (dodávaný s vozidlom), z Wallboxu pomocou kábla (za príplatok) alebo z prípojky jednosmerného prúdu (príplatok) na rýchle nabitie na 80 % kapacity za menej ako hodinu. Bezplatná aplikácia MY Dacia vám navyše kedykoľvek umožní skontrolovať, v akom stave nabíjania sa nachádzate, a Media Nav Evolution vám pomôže nájsť nabíjacie miesta v okolí. Jednoducho bez starostí! S vaším smartfónom bude ovládanie a nabíjanie vášho vozidla Dacia Spring hračkou.



Elektrická technológia



KOMPAKTNÁ A PRITOM PRIESTRANNÁ

Dacia Spring 100% elektrická je zvonku kompaktná, ale jej interiér je prekvapivo priestranný. Usadte sa a vychutnajte si 4 pohodlné sedadlá. Vzadu vás uspokojí veľkorysý priestor pre hlavu a príjemne prekvapí aj priestor pre kolená. Pomocou sklopných zadných sedadiel si môžete kedykoľvek upraviť priestor podľa svojich potrieb. Môžete tak prevážať čokoľvek objemné.

Uzamykatelná odkladacia schránka pred spolujazdcom, úložné priestory vo dverách a odkladací priestor v stredovej konzole s objemom 23,1 l je tiež jednou zo silných stránok. Nikto nie je vynechaný: cestujúci na zadných sedadlách majú k dispozícii vrecká na operadlách predných sedadiel.



A pretože je Spring v každom ohľade jedinečný, jeho batožinový priestor je najväčší vo svojej kategórii s prekvapivým objemom 290 l, ktorý sa dá zväčšiť až na 620 l. Tento malý dobrodruh je skutočne skvelým spoločníkom na cesty!



Batožinový priestor ma objem 290 litrov





STÁLE PRIPOJENÝ

Vďaka intuitívnym funkciám 100 % elektrického vozidla Dacia Spring máte digitálny svet vždy na dosah ruky. Jediným dotykom prsta na 7" displeji multimedialneho systému Media Nav Evolution môžete spustiť navigáciu alebo digitálne rádio DAB. Oblíbené aplikácie môžete používať aj prostredníctvom zrkadlenia smartfónu kompatibilného s Apple CarPlay™ a Android Auto™. Pripojenie Bluetooth®, zásuvka USB, vstup AUX, vaše zariadenia budete mať pripojené v okamihu!

Pre vašu bezpečnosť aktivujte hlasové ovládanie na volante a ovládajte všetky funkcie pomocou hlasového asistenta Apple alebo Google. Majte všetko pod kontrolou vďaka bezplatnej aplikácii MY Dacia vo vašom smartfóne. V reálnom čase si môžete prezerať stav nabitia batérie, prejdenú vzdialenosť a odhadovaný dojazd v kilometroch. Doprajte si čo najlepšie privítanie na palube diaľkovým spustením klimatizácie alebo kúrenia prostredníctvom aplikácie. Keď je Spring pripojený k nabíjaniu, aplikácia vás bude informovať o jeho priebehu. To je praktické na pozastavenie a neskoršie opätovné spustenie! Dacia Spring skrátka ide s dobou.

* Android Auto™ je ochranná známka spoločnosti Google Inc. Apple CarPlay™ je ochranná známka spoločnosti Apple Inc.

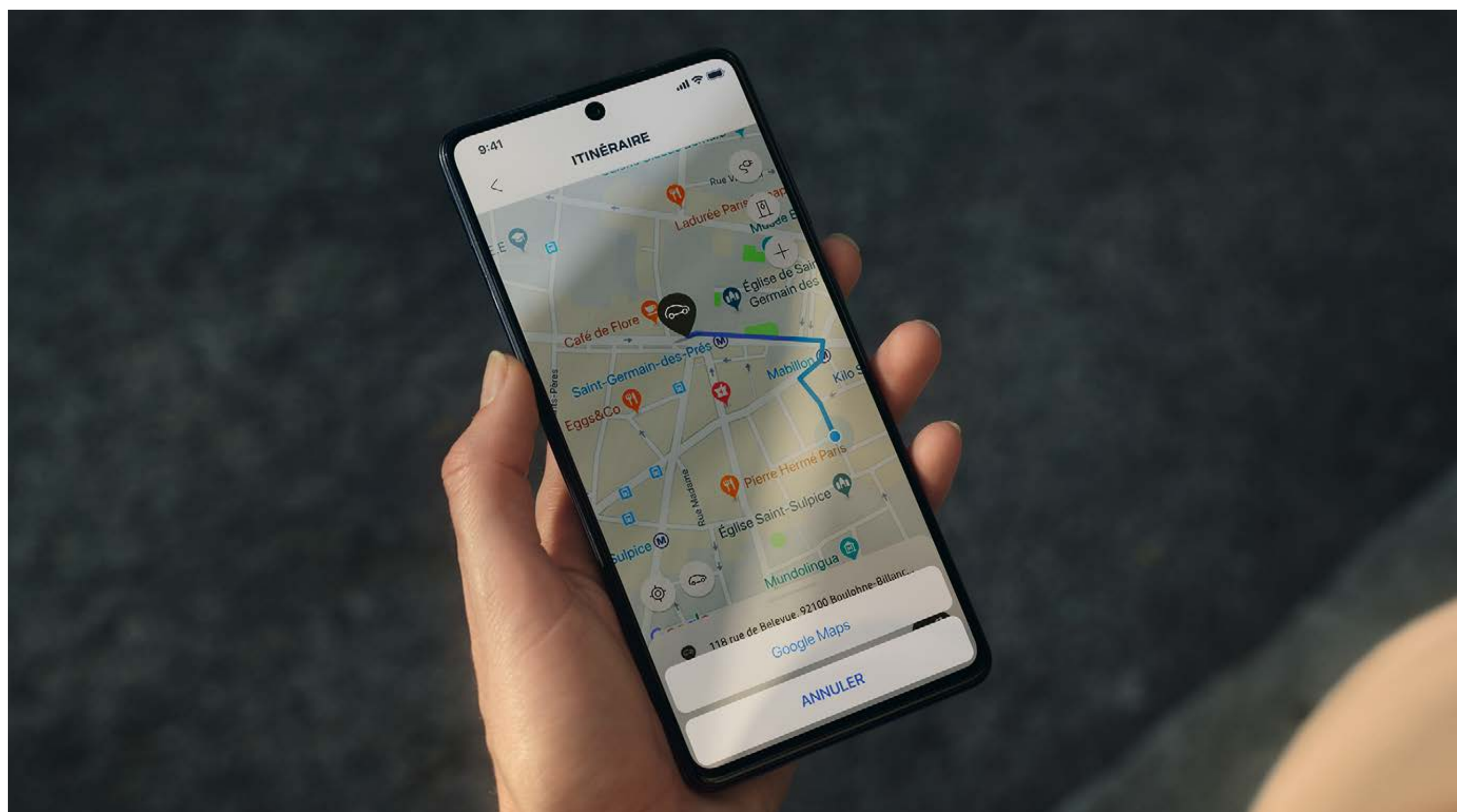

Všetko pod kontrolou



JAZDITE V ÚPLNOM BEZPEČÍ

Dacia Spring 100% elektrická je moderné a bezpečné vozidlo v meste aj na diaľnici, ktoré využíva osvedčené systémy aktívnej a pasívnej bezpečnosti. Okrem ABS, ESP, elektrického rozdeľovača bŕzd a 6 airbagov je vybavený aj asistentmi vodiča, ktoré vás sprevádzajú na cestách.

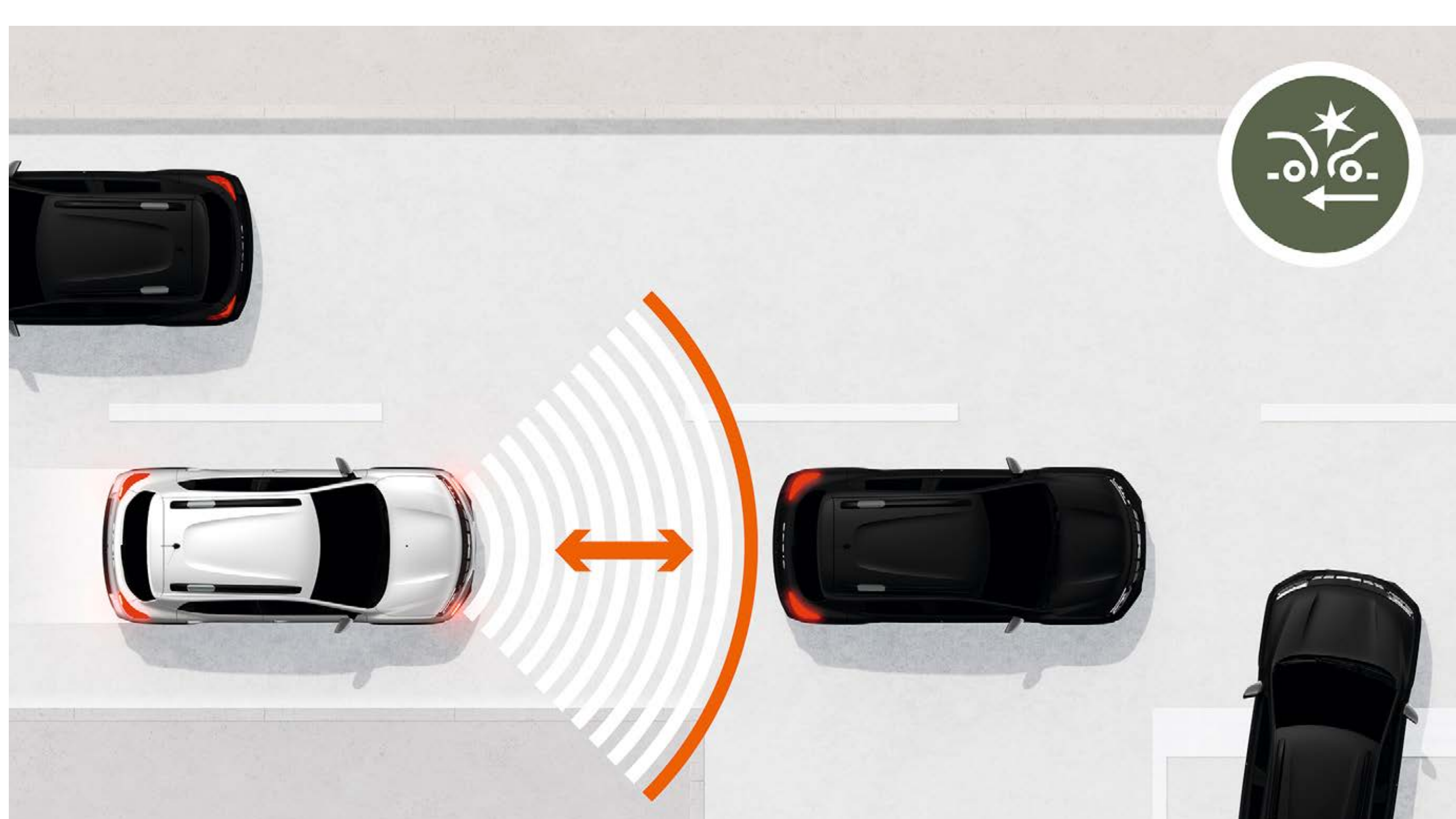

AKTÍVNY SYSTÉM NÚZOVÉHO BRZDENIA (AEBS)

Niekedy je ťažké odhadnúť riziko kolízie s vozidlom pred vami. Zariadenie rozpozná nebezpečenstvo a spustí vizuálne a zvukové varovanie. Ak vodič nezastaví včas brzdenie sa spustí alebo posilní automaticky.

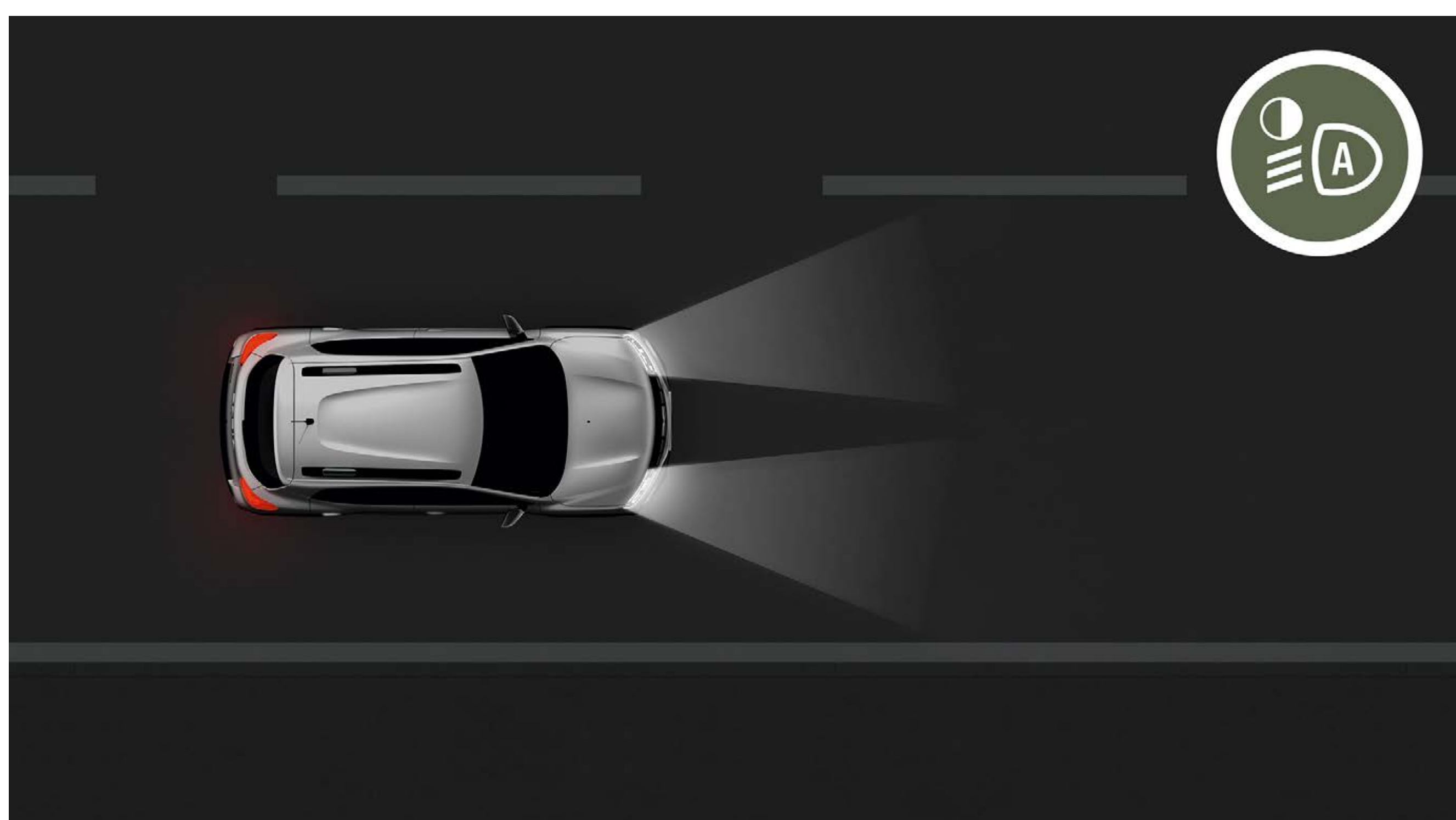

AUTOMATICKÉ PREPÍNANIE SVETLOMETOV

Odteraz už nemôžete zabudnúť zapnúť svetlá pri vjazde do tunela alebo po zotmení. Svetelný senzor na čelnom skle rozpozná nedostatok prirodzeného alebo umelého svetla (napríklad v meste). Potrebný typ osvetlenia sa potom zapne automaticky.

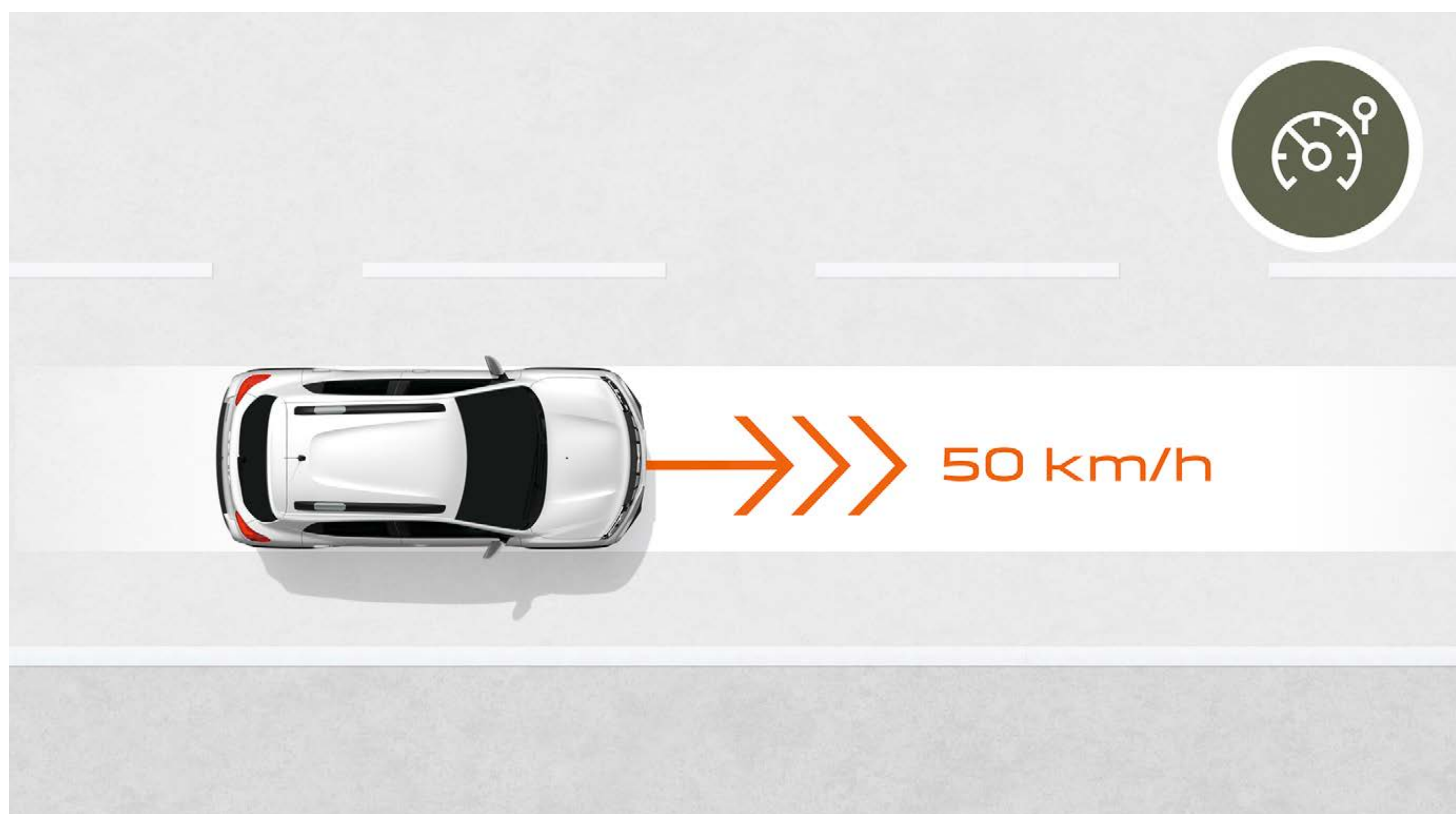

OBMEDZOVAČ RÝCHLOSTI

Meranie na miestach s rýchlostnými obmedzeniami nás núti sledovať tachometer. Nastavte si rýchlosť, ktorú nechcete prekročiť, pomocou obmedzovača rýchlosti a jazdite v pokoji!

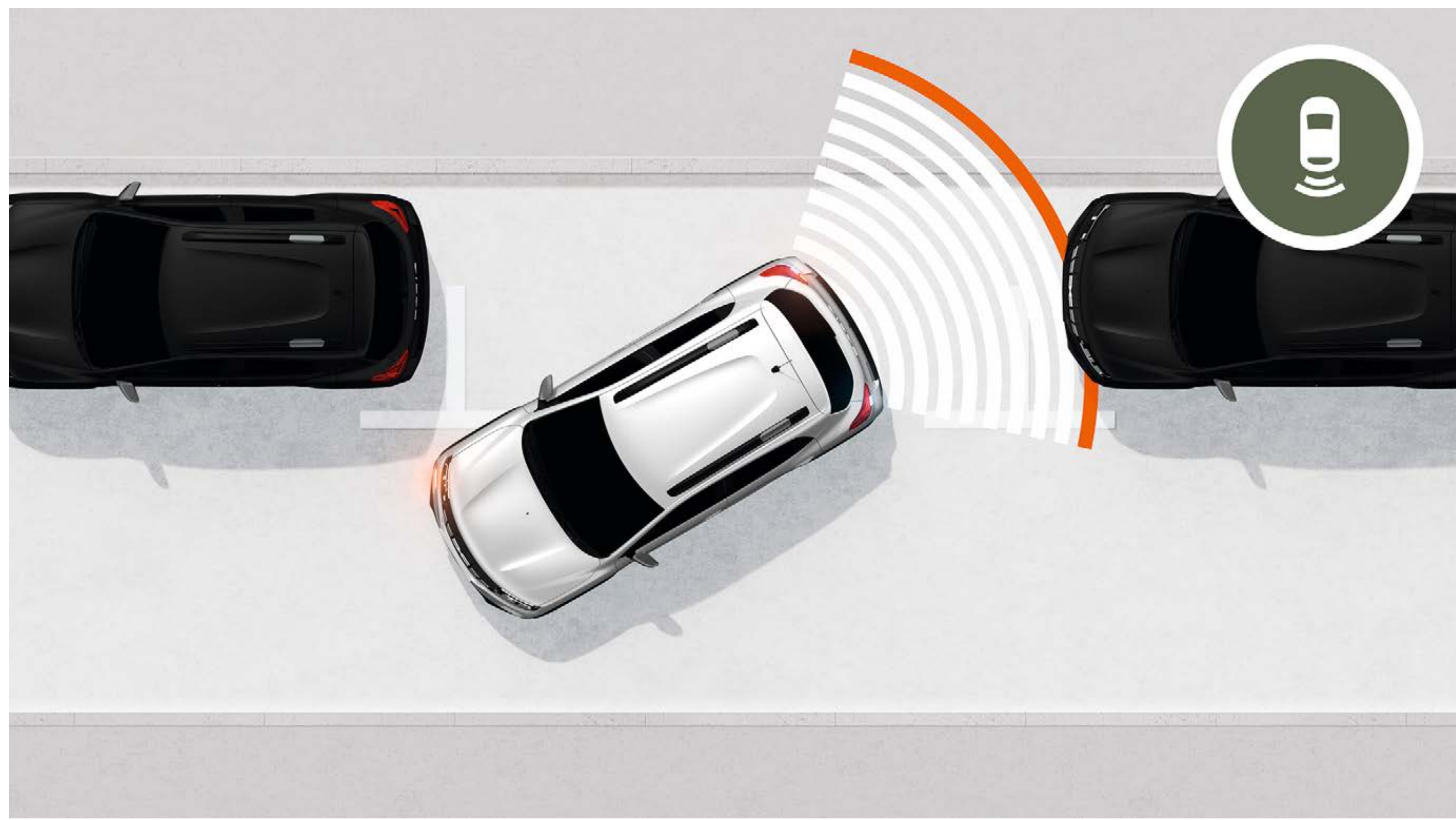

ZADNÉ PARKOVACIE SENZORY A PARKOVACIA KAMERA

V meste musíte využiť každé parkovacie miesto, aj to najtesnejšie. To nebude žiadny problém vďaka zadným parkovacím senzorom a zadnej parkovacej kamere.

KONFIGUROVAŤ

MENU

VÝBAVA

FARBY KAROSÉRIE



STUPNE VÝBAVY



PRÍSLUŠENSTVO



MOTORIZÁCIE



ROZMERY



FARBY KAROSÉRIE

STRIEBORNÁ
LIGHTNING

BIELA
KAOLIN

MODRÁ
SLATE

ZELENÁ
DUSTY



STRIEBORNÁ LIGHTNING⁽¹⁾



BIELA KAOLIN⁽²⁾



MODRÁ SLATE⁽²⁾



ZELENÁ DUSTY⁽²⁾

(1) Metalický lak. (2) Nemetický lak

STIAHNUŤ CENNÍK

STUPNE VÝBAVY

EXTREME

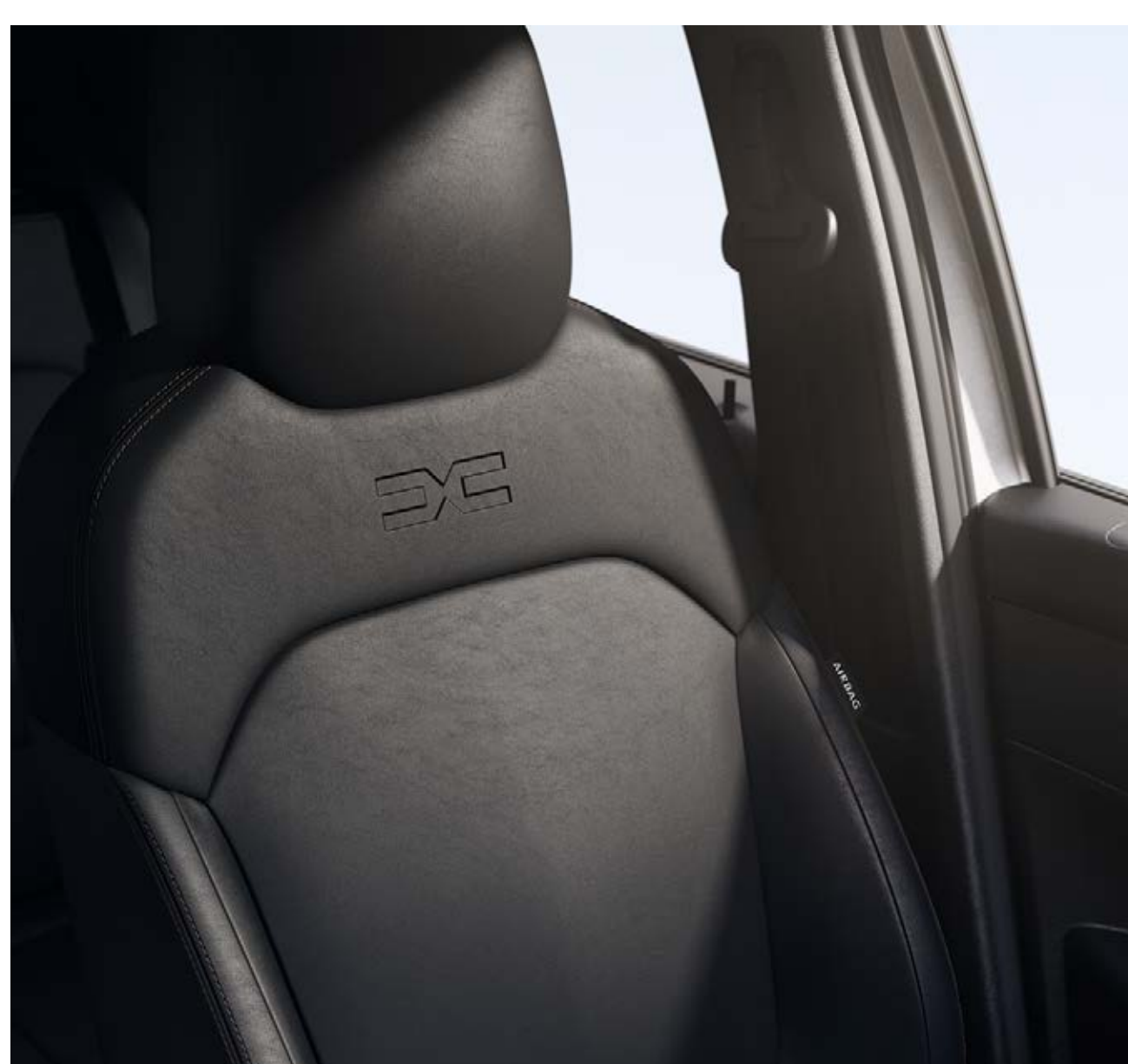

ŠTANDARDNÁ VÝBAVA

- Nemetická farba Kaolin white
- Vonkajšie spätné zrkadlá čierne
- Kľučky dverí vo farbe karosérie
- Čalúnenie z umelej kože
- Kotviace body ISOFIX pre detské sedačky na zadných sedadlách
- Sklopné zadné sedadlo
- ABS (protiblokovací brzdový systém) a EBA (asistent núdzového brzdzenia)
- aktívny systém núdzového brzdzenia (AEBS)
- ESP (elektronický stabilizačný systém) + HSA (asistent rozjazdu do kopca)
- Systém núdzového volania (E-CALL)
- Čelný airbag vodiča/spolujazdca
- Bočné a hlavové airbagy
- Sada na opravu pneumatík
- Obmedzovač rýchlosti
- Elektromechanický posilňovač riadenia
- LED denné svetlá
- Svetelný senzor
- Elektricky nastaviteľné vonkajšie spätné zrkadlá

- Zadné parkovacie senzory a zadná parkovacia kamera
- Centrálne zamykanie s diaľkovým ovládaním
- Elektricky ovládané predné a zadné okná
- Manuálna klimatizácia
- Multimediálny a navigačný systém Media Nav Evolution (navigácia, Bluetooth® hands-free so streamovaním zvuku, príjem digitálneho rádia DAB, vstup USB, Jack, zrkadlenie smartfónu pomocou USB kompatibilný s Apple CarPlay a Android Auto)
- Flexicharger 2,3 kW nabíjací kábel na domáce nabíjanie (230 V)
- 14" disky kolies Flexwheel Dori

VOLITEĽNÁ VÝBAVA

- DC nabíjanie 30 kW
- Nabíjací kábel pre Wallbox a verejné nabíjanie (typ 2/typ 2 6,6 kW)
- Rezerva

KONFIGUROVAŤ

MENU

PRÍSLUŠENSTVO



OCHRANNÉ BOČNÉ LIŠTY DVERÍ

Zabraňuje poškodeniu spodnej časti dverí a zvyšuje robustnosť vášho nového vozidla.



PREDNÁ LAKTOVÁ OPIERKA

Urobte si pohodlie počas jazdy s prednou laktovou opierkou, ktorá zároveň poskytuje dodatočný úložný priestor.



DVOJITÁ PODLAHA NA UKLADANIE KÁBLOV

Na mieru vyrobená, odnímateľná a skladacia podlaha zvyšuje podlahu batožinového priestoru a ponúka tri odkladacie priestory. Ideálne napríklad na uloženie dvoch nabíjajúcich káblov.



ORGANIZÉR DO STREDOVEJ KONZOLY

Optimalizujte priestor! Telefón, kľúče, mince, nápoje a ďalšie potrebné veci môžete mať na dosah.



GUMOVÉ KOBERCE

Vyrobené na mieru, zaisťujú ochranu podlahy a jednoducho sa upevňujú pomocou dvoch bezpečnostných klipov. Vodeodolné a ľahko udržiavateľné. V sade 4 kusov.



KRYTY PRAHOV PREDNÝCH DVERÍ S NÁPISOM SPRING A KOMFORTNÉ TEXTILNÉ KOBERCE

Pružinové kryty prahov predných dverí zvyrazňujú moderný vzhľad a znižujú riziko poškodenia. Pôsobia decentne a exkluzívne. Vysokokvalitné koberce sú vyrobené na mieru pre vašu novú Daciu Spring a veľmi ľahko sa udržiavajú.



OCHRANA BATOŽINOVÉHO PRIESTORU EASYFLEX

Pri preprave objemných predmetov zakryte celý batožinový priestor. Všestranná a nepriepustná ochrana sa veľmi ľahko skladá a rozkladá, aby sa prispôbila polohe zadných sedadiel, dokonca aj sklopených.



OBOJSTRANNÁ VAŇA BATOŽINOVÉHO PRIESTORU

Ideálne na prepravu špinavých vecí. Je vyrobená z polotuhého vodeodolného materiálu, ktorý sa ľahko čistí. Jej vysoké okraje bezpečne zachytia všetko blato a vodu. Druhá strana má textilný povrch, a vaňa je tak vhodná pre akékoľvek použitie.



MAGNETICKÝ DRŽIAK TELEFÓNU S INDUKČNÝM NABÍJANÍM - DO VENTILAČNEJ MRIEŽKY

100 % pohodlie a jednoduchosť! Nabíjanie telefónu v aute nebolo nikdy jednoduchšie.



OCHRANA HRÁN DVERÍ A ZRKADIEL

Už žiadne škrabance na laku ani odreté hrany dverí a spätných zrkadiel! Mäkké chrániče s minimalistickým dizajnom poskytnú dlhodobú ochranu proti drobným nárazom. Nevyhnutné pre prevádzku v meste.

[STIAHNUŤ BROŽÚRU PRÍSLUŠENSTVA](#)

MOTORIZÁCIE

	Electric 45	Electric 65
MOTOR		
Maximálny výkon (kW/k) pri otáčkach (ot./min)	33/44 pri 3 000–8 200	48/65 pri 4 057–6 000
Maximálny krútiaci moment (Nm)	125 pri 500–2 500	113 pri 500–4 057
TYP BATÉRIE		
Typ	Li-Ion	Li-Ion
Využitelná kapacita (kWh)	26,8	26,8
Počet modulov/článkov	12/72	12/72
Hmotnosť batérie (kg)	186 (+/- 5)	186 (+/- 5)
NABÍJANIE		
2,3 kW domáca zásuvka (jednofázová 10 A)	menej ako 14 h	menej ako 14 h
3,6 kW zabezpečená zásuvka Green-Up/Wallbox (jednofázová 16 A)	menej ako 9 h	menej ako 9 h
6,6 kW Wallbox (jednofázová nabíjacia stanica 32 A)	menej ako 5 h	menej ako 5 h
Rýchlonabíjanie 125 A DC (0–80 %)	menej ako 1 h	menej ako 1 h
PNEUMATIKY*		
Rozmer	165/70 R14	165/70 R14
VÝKON		
Zrýchlenie 0–50 km/h (s)	5,8	3,9
Zrýchlenie 0–100 km/h (s)	19,1	13,7
Maximálna rýchlosť (km/h)	125	125
ROZMERY A HMOTNOSTI¹⁾		
Pohotovostná hmotnosť (kg)	935	975
Maximálny objem batožinového priestoru (l)	1 000	290
Maximálny objem batožinového priestoru (dm ³ ; metóda VDA)	961	620
Počet miest	2	4
Šírka batožinového priestoru medzi podbehmi kolies (mm)	931	-
Maximálna dĺžka ložného priestoru (mm)	1 172	-
SPOTREBA**		
Spotreba elektrickej energie v kombinovanom cykle kWh/100 km	12	11,9
Emisie CO ₂ (g/km)	0	0
DOJAZD		
Kombinovaný cyklus WLTP (km)	230	220
Mestský cyklus WLTP (km)	305	310

* Rozmery pneumatík pre jednotlivé motorizácie sú orientačné a vždy závisia od zvolenej motorizácie alebo voliteľnej výbavy. Ďalšie informácie vám poskytne váš predajca.

** Uvedené spotreby paliva a emisie sú merané podľa metodiky stanovenej platnou legislatívou, ktorá sa vyžaduje pri homologizácii vozidla, a slúžia na porovnanie vozidiel v rámci daných parametrov a za rovnakých podmienok. Typická spotreba sa môže od týchto údajov líšiť v závislosti od charakteru jazdy, zaťaženia vozidla, poveternostných podmienok a profilu trasy.

1) Údaje sa môžu líšiť v závislosti od výbavy, do údajov je zahrnutá hmotnosť vodiča (75 kg).

KONFIGUROVAŤ

MENU

ROZMERY

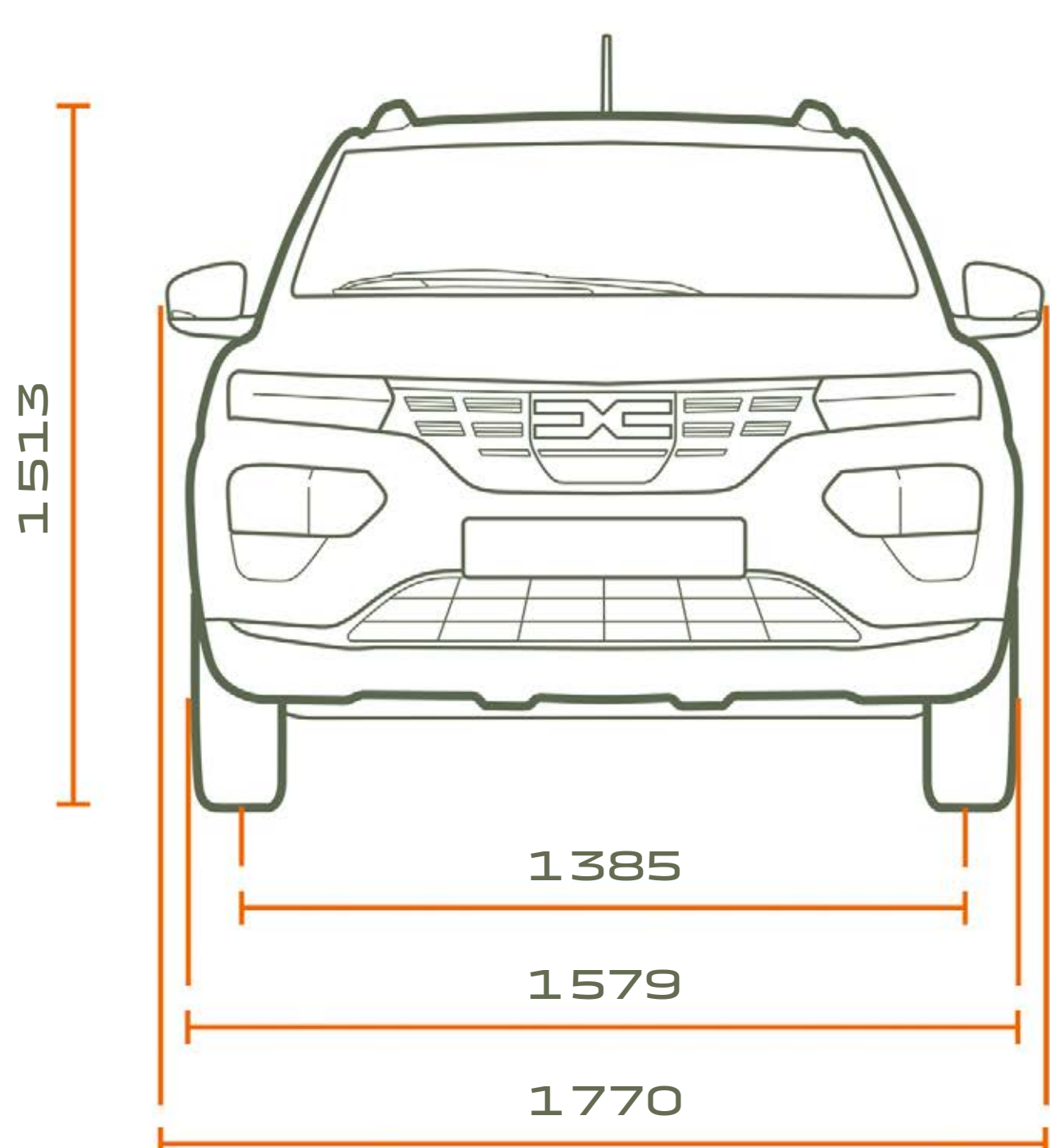

ČELNÝ POHĽAD

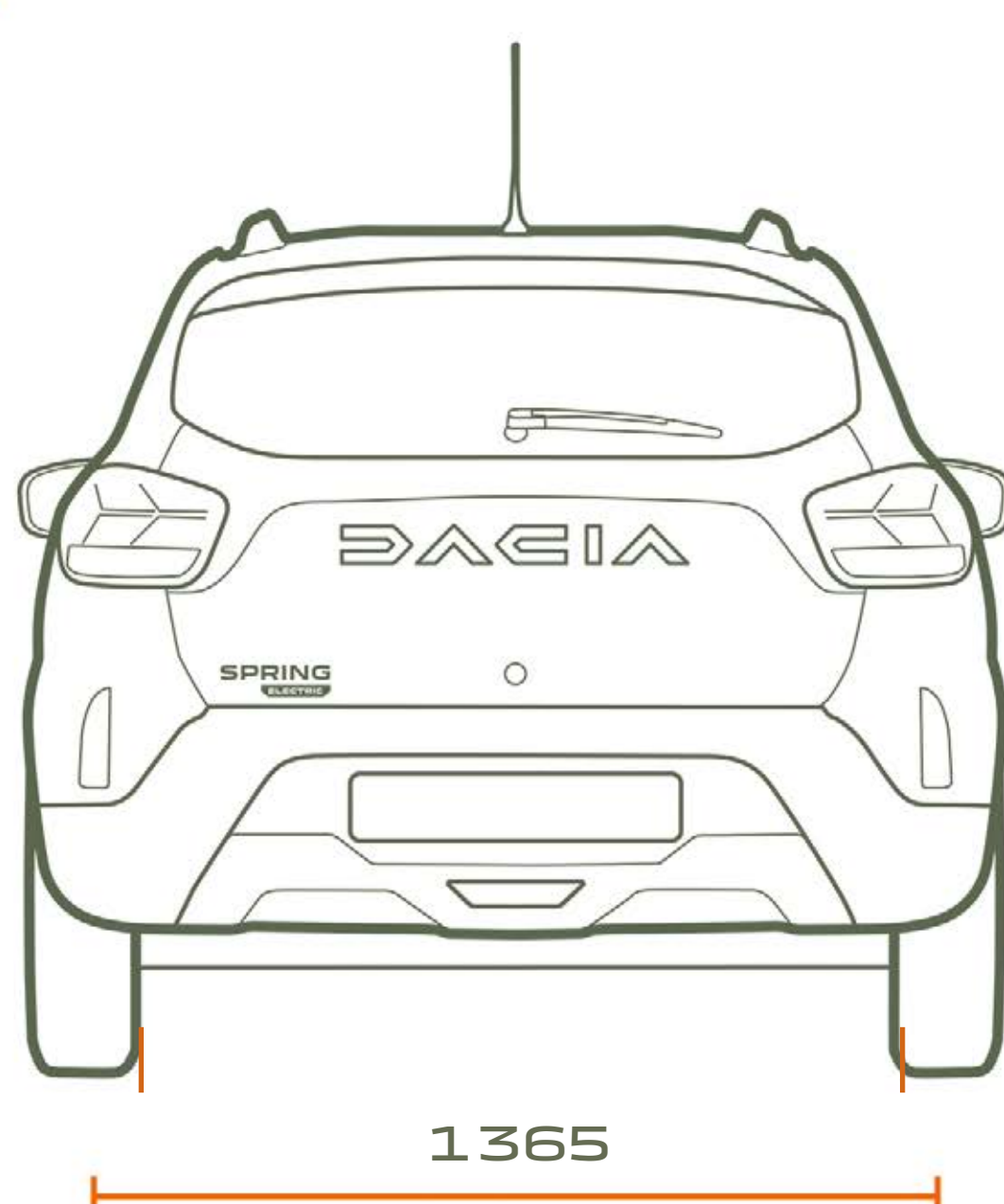

ZADNÝ POHĽAD

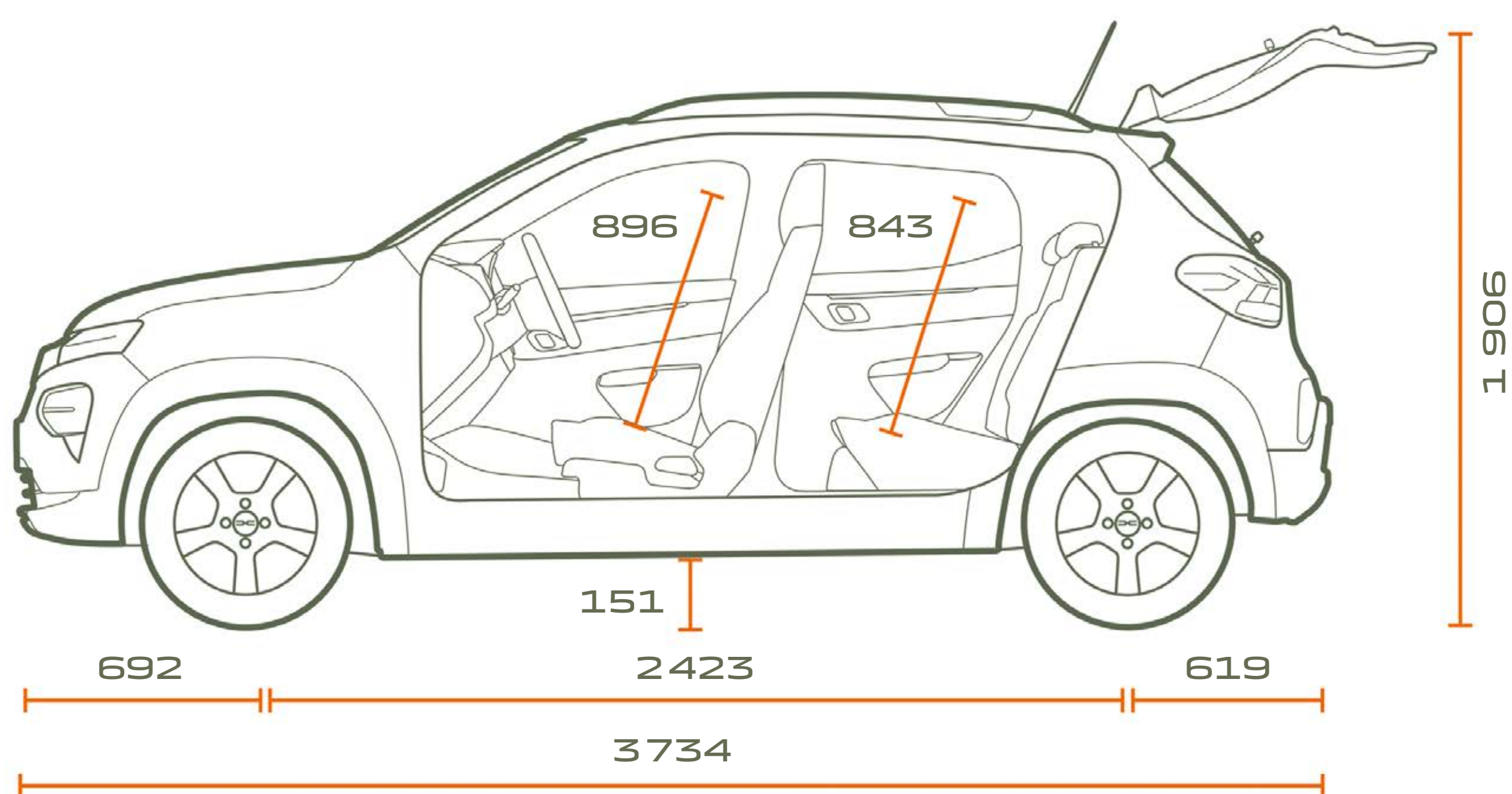

BOČNÝ POHĽAD

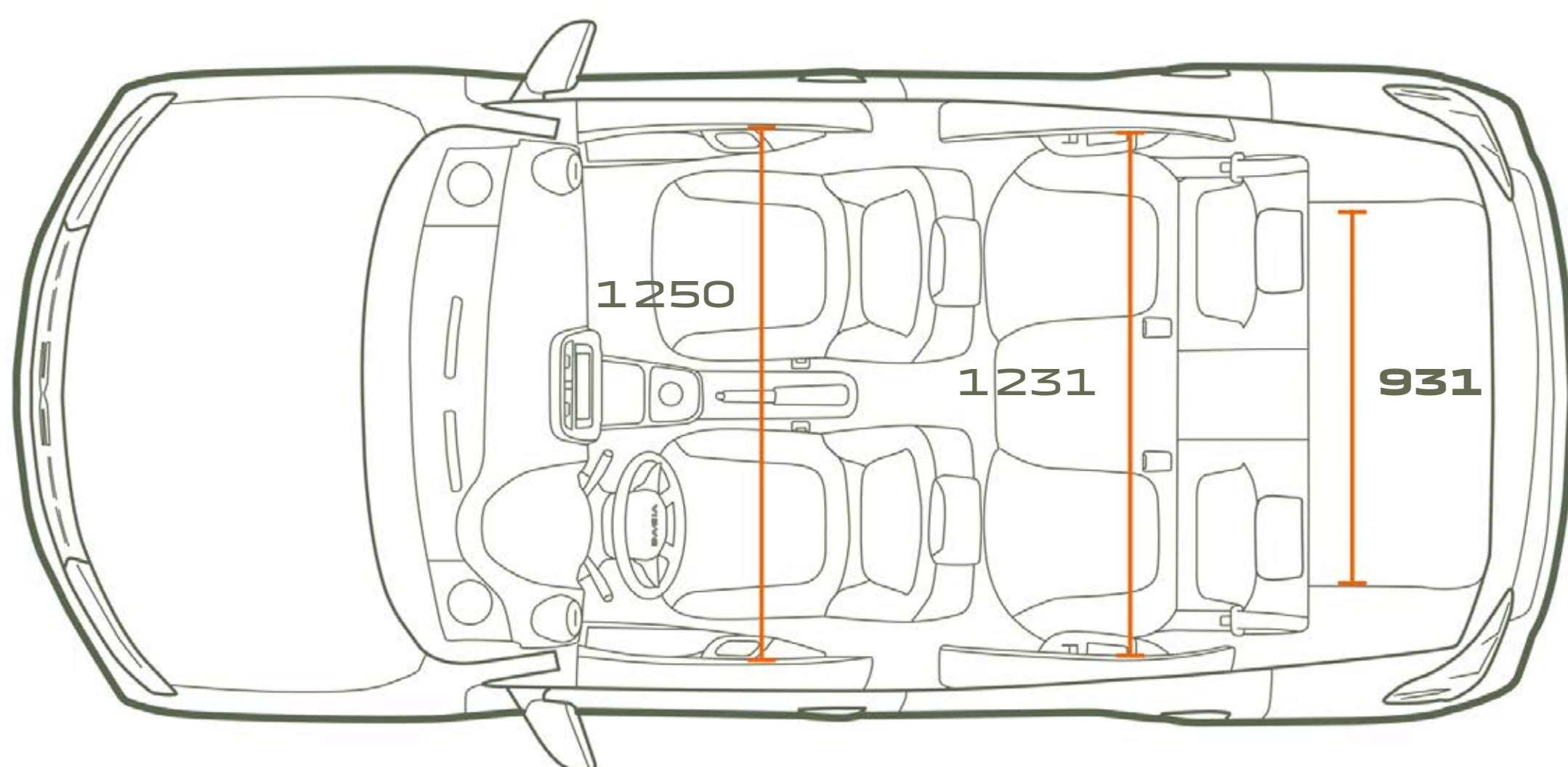

POHĽAD ZHORA

BATOŽINOVÝ PRIESTOR (v dm³ - norma VDA)

Minimálny objem

270

Maximálny objem

620

JAZDITE, CESTUJTE, BAVTE SA, TO JE NOVÝ DUCH ZNAČKY DACIA!

V spoločnosti Dacia vyrábame praktické a spoľahlivé vozidlá, ktoré ponúkajú najlepší pomer ceny a kvality. Modely s výrazným štýlom, ale bez zbytočných ozdôb, vybavené najspoľahlivejšími a osvedčenými technológiami... a to všetko za bezkonkurenčnú cenu. Za pätnásť rokov sme zmenili hru a transformovali automobilový trh.



DOZVEDIEŤ SA VIAC

KONFIGUROVAŤ

REZERVOVAŤ SKÚŠOBNÚ JAZDU

NÁJSŤ DEALERA

STIAHNUŤ CENNÍK



Facebook DACIA



Instagram DACIA

Zaisteniu presnosti a aktuálnosti tejto publikácie v čase tlače bola venovaná maximálna pozornosť. Tento dokument bol vytvorený na základe predprodukčných modelov a prototypov. V súlade so svojimi zásadami neustáleho zlepšovania produktov si spoločnosť Dacia vyhradzuje právo kedykoľvek upraviť popísané a uvedené špecifikácie vozidla a príslušenstva. Všetky také úpravy sú predajcom Dacia oznamované v najkratšom možnom čase. V závislosti od krajiny predaja sa môžu verzie líšiť a určité vybavenie nemusí byť dostupné (štandardne, na pranie alebo ako príslušenstvo). Najnovšie informácie vám poskytne zástupca značky Dacia. Z technických dôvodov sa farby vytlačené v tomto dokumente môžu mierne líšiť od farieb skutočného laku alebo obloženia interiéru. Všetky práva vyhradené. Rozmnožovanie v akomkoľvek formáte a akýmkoľvek spôsobom celej alebo len časti tejto publikácie je zakázané bez predchádzajúceho písomného súhlasu spoločnosti Dacia.