

RENAULT ALASKAN



hecha para los que hacen

Renault Alaskan fue construida para satisfacer cualquier necesidad. es una pick up versátil, robusta y tiene el tamaño perfecto para llevar a cabo cualquier trabajo. además, es cómoda, refinada y está equipada para que conducir sea un placer.



en cualquier terreno y en cualquier condición, Renault Alaskan es tu aliada

suspensión
trasera multilink

cámara
multiview de 360°

techo solar
eléctrico

Bi-Turbo 2.3 dCI

5 asientos de
gran tamaño

menú interactivo

01. diseño

02. motorización y tracción

03. capacidad de carga

04. diseño interior

05. sistemas avanzados de asistencia al conductor

06. ambientes

diseñada para cualquier desafío

es resistente y robusta, Renault Alaskan es a la vez novedosamente moderna, con un diseño que le aporta una sólida presencia. con una parrilla cromada, líneas atléticas y los característicos faros en C-Shape, se trata de una pick up audaz e imponente apreciada en cualquier situación



los nuevos faros delanteros completamente LED de pura visión son un 20% más potentes que los focos halógenos tradicionales, y de esta manera permiten una visión más clara y extendida



sus faros C-Shape característicos, completamente LED



llantas de aleación con corte de diamante de 8"

[configurar y solicitar →](#)

cómoda en todos los terrenos

donde sea que te lleve tu aventura, Renault Alaskan está construida para acompañarte. con tracción 4WD y tecnología para cruzar cauces de agua, es posible salirse fuera del circuito turístico, mientras que el modo 2WD se asienta a cualquier camino de asfalto. está equipada también con una cámara multiview de 360° que da máxima visibilidad durante las maniobras de precisión



la suspensión trasera de cinco puntos y los frenos reforzados mejoran las capacidades todo terreno, para poder conducir mejor dentro y fuera del camino

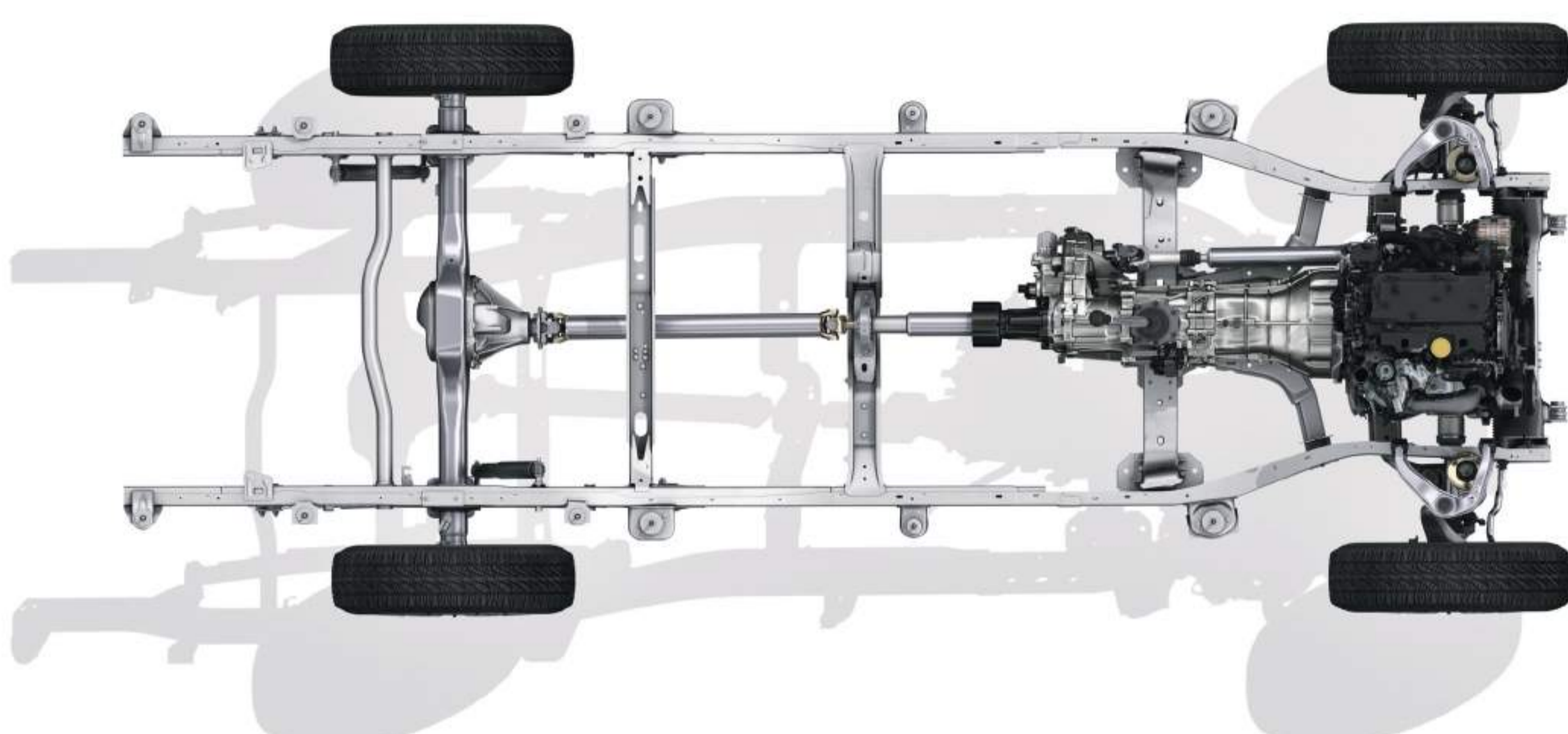

suspensión trasera multilink

el motor Bi-Turbo 2.3L dCI le otorga más potencia con menor consumo de combustible. es posible pasar rápida y fácilmente de modo 2WD a 4WD y viceversa para lograr un viaje cómodo y eficiente en terrenos cambiantes



control 4WD

[configurar y solicitar →](#)

fuerte y eficiente

cualquiera sea tu trabajo de remolque o acarreo, Renault Alaskan te cubre. la caja permite transportar cargas grandes y pesadas de hasta 1.115 kg de manera segura y firme, mientras que el panel trasero soporta más de 500 kg



el potente motor Bi-Turbo 2.3L dCi puede remolcar con facilidad botes, trailers o cualquier otro elemento de hasta 3,5 toneladas



6 ganchos fijos y 4 ganchos deslizantes en rieles integrados de sujeción permiten amarrar prácticamente cualquier cosa de manera segura y firme

configurar y solicitar →

comodidad absoluta

los asientos delanteros de conductor y pasajero son de cuero y cuentan con calefacción para mantenerte abrigado en invierno, mientras que el aire acondicionado de emisión dual te refresca en verano. o bien es posible abrir el techo solar eléctrico y disfrutar de una vista completamente nueva



dos filas de asientos de gran tamaño permiten que Renault Alaskan pueda llevar hasta cinco adultos



cuatro puertas y cinco asientos de gran tamaño



climatizador bizona automático, permite que disfrutes de una temperatura continua de tu elección



display digital

*todos los asientos mencionados como de cuero en este documento están fabricados con cuero genuino y tejidos recubiertos. por favor contacte a su asesor de ventas para obtener mayor información sobre los materiales de cuero utilizados

tecnología

con el sistema multimedia de 8" podés acceder a la navegación, el entretenimiento, la información y las funcionalidades, inclusive la cámara multiview de 360° de la pick up. con Apple CarPlay™ y Android Auto™, la pantalla se conecta fácilmente con tu smartphone, brindándote acceso a tu música, mensajes y aplicaciones favoritas



la cámara multiview de 360° y los sensores de estacionamiento hacen que retroceder sea cosa de niños



cámara multiview 360°

Android Auto™ es marca registrada de Google Inc. Apple Car Play™ es marca registrada de Apple Inc.

[configurar y solicitar →](#)



7 sistemas avanzados de asistencia al conductor

como parte del programa de seguridad "Human First", Renault Alaskan se encuentra equipada con siete innovadores sistemas

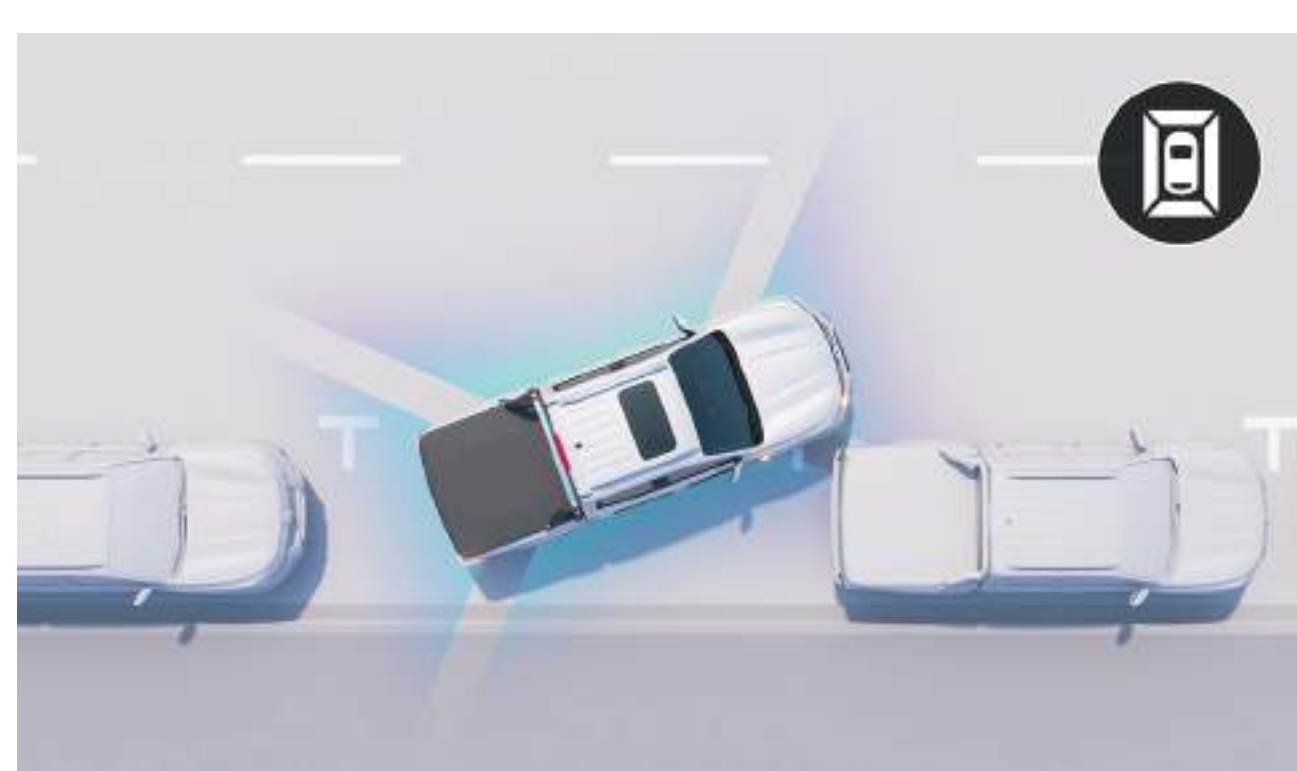

cámara multiview 360° Brinda una visión completa de 360° alrededor del vehículo para que puedas maniobrar sin esfuerzo



cámara de estacionamiento trasera muestra la vista trasera en la pantalla táctil multimedia a medida que se retrocede. las guías hacen que las maniobras sean más fáciles y simples



HSA (asistencia para arranque en subida) mantiene la presión sobre el freno por dos segundos, lo que previene el retroceso cuando se quiere avanzar en una cuesta empinada



control de velocidad en descenso el sistema permite que descendas las cuestas más empinadas a baja velocidad, sin utilizar el freno. sin riesgo de bloqueo de ruedas o derrape



programa de estabilidad electrónica corrige automáticamente la trayectoria de tu auto para evitar derrapes peligrosos

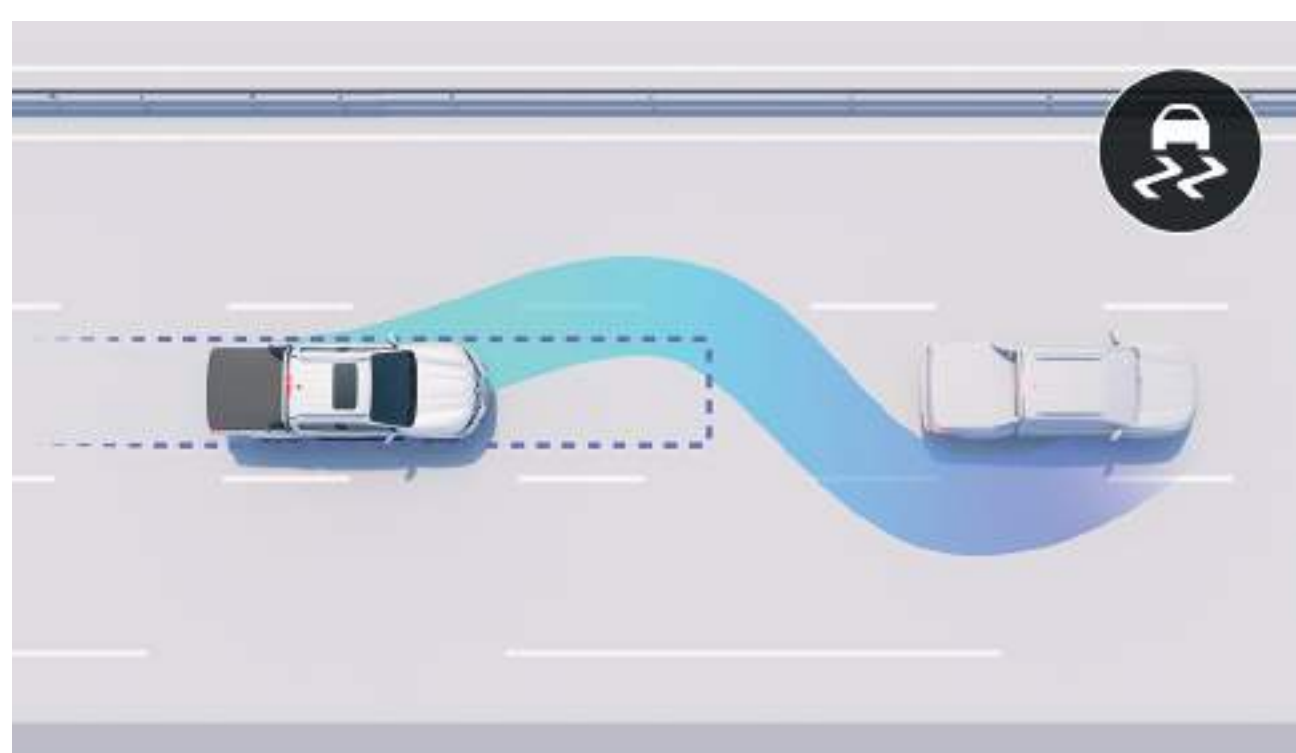

sistema antibloqueo de frenos sistema activo de frenado de emergencia que detecta vehículos, ciclistas o peatones que se encuentren al frente o a los lados y que frena el vehículo en caso de peligro. conducir en la ciudad nunca ha sido tan seguro, de día o de noche

asistencia al conductor

- airbags
- control de velocidad en descenso
- asistencia de arranque en subida

asistencia para estacionar

- cámara multivisión de 360°
- asistencia ultrasónica para estacionar en reversa

asistencia de seguridad

- sistema antibloqueo de frenos
- programa de estabilidad electrónica

[configurar y solicitar →](#)

06. personalización

paleta de colores



blue cosmos



gris cuarzo



gris estrella



marrón visión



blanco glaciar



negro nacré

las fotografías no son contractualmente vinculables

configurar y solicitar →

06. personalización

equipamientos interiores



confort

- motor M9T turbo – 160cv – 403Nm de torque
- programa de estabilidad electrónica (ESP)
- volante con ajuste de altura
- llantas de acero de 16 pulgadas (255/70 R16)



emotion

- motor M9T bi-turbo – 190cv – 450Nm de torque
- control de velocidad en descenso (solo en 4x4)
- alarma antirrobo
- espejos eléctricos



intens

- faros delanteros antiniebla
- espejos retrovisores cromados y eléctricos con plegado automático
- 6 parlantes (2 frontales, 2 altavoces, 2 traseros)
- control climático automático de emisión dual



iconic

- techo corredizo automático
- llantas de aluminio de 18 pulgadas (255/60 R18)
- llave inteligente (i-key) y arranque inteligente
- asientos de cuero* calefaccionados

*todos los asientos mencionados como de cuero en este documento están fabricados con cuero genuino y tejidos recubiertos. por favor contacte a su asesor de ventas para obtener mayor información sobre los materiales de cuero utilizados



**descargue el PDF (X Mb)
sobre las versiones y el equipamiento**

06. personalización

tapicería



asiento de tela



asiento de cuero*

* todos los asientos mencionados como de cuero en este documento están fabricados con cuero genuino y tejidos recubiertos. por favor contacte a su asesor de ventas para obtener mayor información sobre los materiales de cuero utilizados

llantas



llanta de acero de 16 pulgadas Roraima



llanta de aluminio de 16 pulgadas Pasadena



llanta de aluminio de 18 pulgadas con corte de diamante Savanna

configurar y solicitar →

06. personalización

accesorios



barras cromadas San Antonio

es fácil aumentar la capacidad de carga de tu pickup al asegurar objetos o añadir un accesorio adicional como un rack de bicicletas o esquís



tapa de caja

funcionalidad extra para tu pickup. Protegé tu carga del sol, el clima, y los ojos ajenos



recubrimiento de caja

cargá y descargá en paz gracias al duradero recubrimiento de plástico termoformado que cubre el piso, las paredes laterales y los espacios para ruedas de tu pickup



gancho de remolque

gancho de remolque con gancho eléctrico



guardabarros

resaltá el estilo robusto de tu Renault Alaskan y protegé sus laterales



tuercas de seguridad antirrobo

asegurá tus llantas con trabas discretas y efectivas

[configurar y solicitar →](#)

06. personalización

motores

confort MT 2.3 16v M9T turbo	emotion MT 2.3 16v M9T bi-turbo	intens MT 2.3 16v M9T bi-turbo	iconic MT 2.3 16v M9T bi-turbo	iconic AT 2.3 16v M9T bi-turbo
combustible				
diesel grado 3				
potencia fiscal (hp)				
160	190	190	190	190
potencia máxima (cv @ rpm)				
160 @ 3,750	190 @ 4,000	190 @ 4,000	190 @ 4,000	190 @ 4,000
torque máximo (Nm @ rpm)				
403 @ 1,500-2,500	450 @ 1,500-2,500	450 @ 1,500-2,500	450 @ 1,500-2,500	450 @ 1,500-2,500
caja				
MT 6	MT 6	MT 6	AT 7	AT 7
peso máximo del vehículo (kg)				
3.035	3.035	3.035	3.035	3.115



**descargar el pdf (X Mb)
sobre motores**

dimensiones y volúmenes

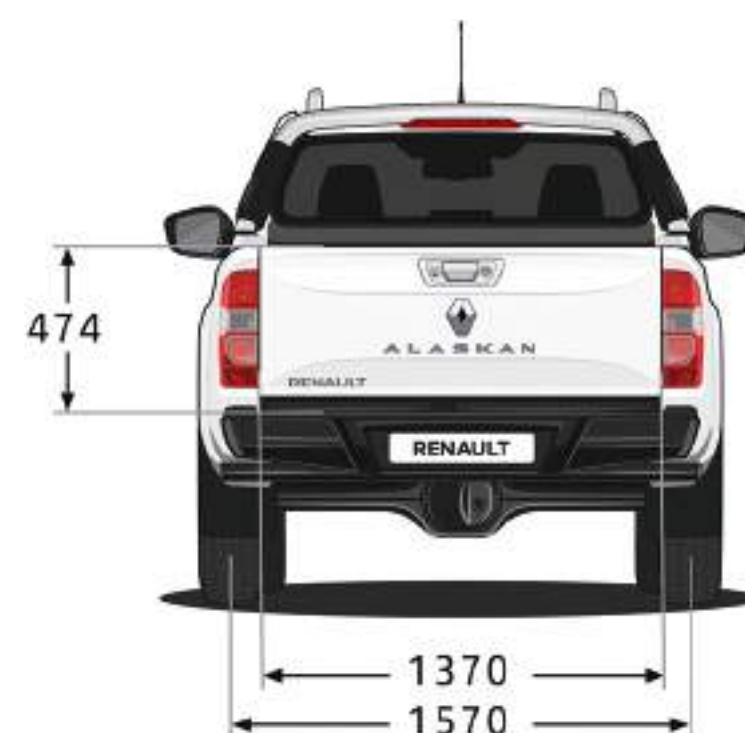
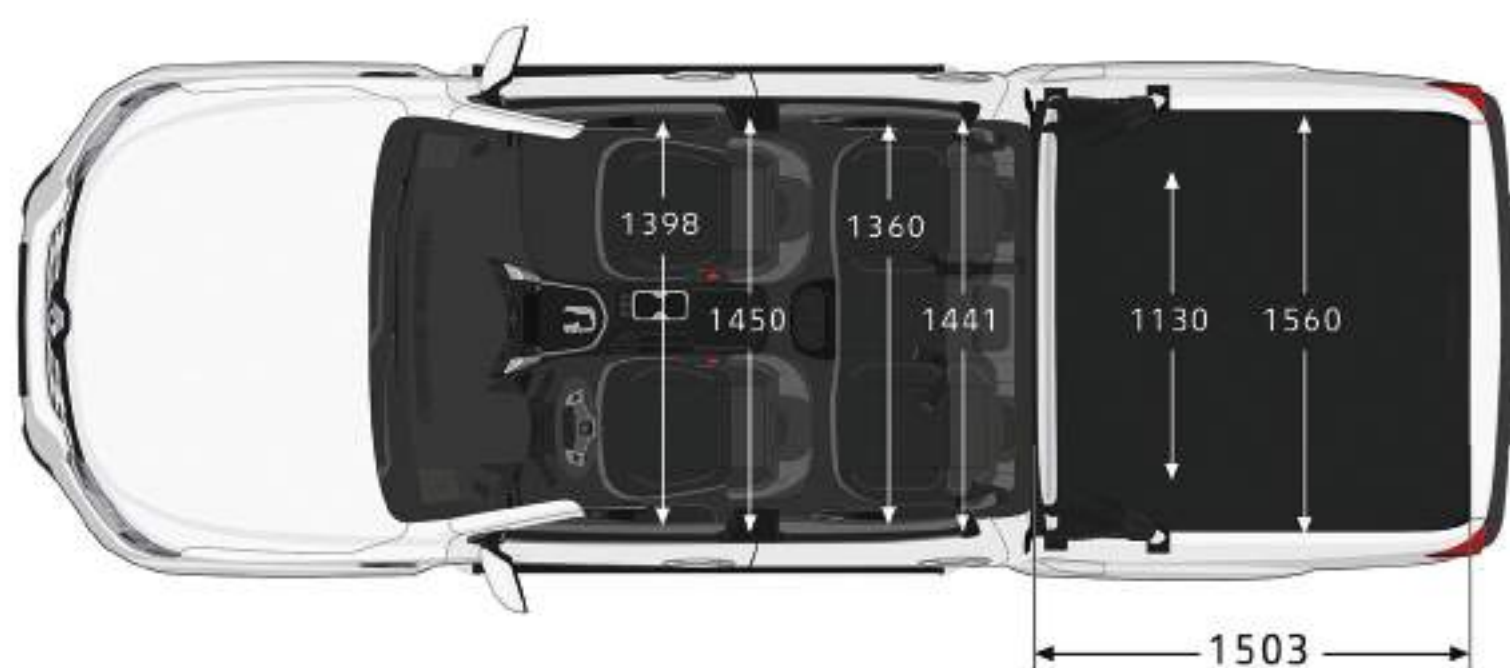
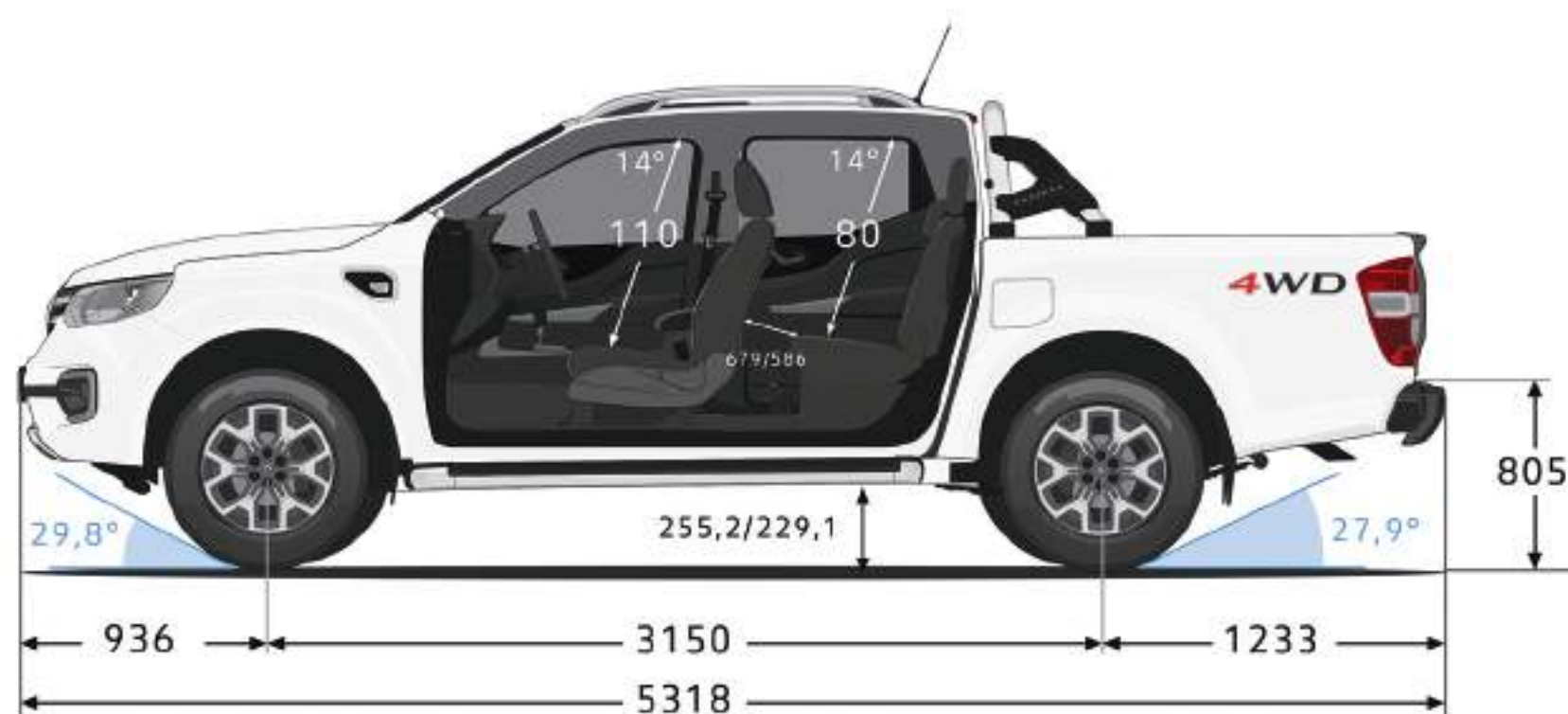

carga útil: 1 tonelada

[configurar y solicitar →](#)

el programa Human First es un programa de seguridad integral desarrollado por Renault en colaboración con investigadores, expertos y bomberos

dado que la seguridad vial compete a todos los usuarios de las calles –sean peatones, ciclistas o motociclistas– el programa Human First de Renault pretende:

- 1. prevenir accidentes mediante el desarrollo de equipamiento de seguridad y sistemas avanzados de asistencia al**
hasta 36 sistemas avanzados de asistencia al conductor / más de 60 sistemas de seguridad, hasta 7 airbags, asientos para niños (isofix), la solución Fixe4sure de Renault / más de 2.000 patentes relacionadas con la seguridad presentadas desde 1970
- 2. Gestionar accidentes una vez que han sucedido valiéndose de innovaciones desarrolladas en colaboración con bomberos**
QRescue / Acceso a Bomberos / se capacitaron más de 5.000 bomberos durante los últimos 10 años en 17 países en todo el mundo / se donaron 600 vehículos por año para dicha capacitación
- 3. reducir el número de accidentes y su gravedad mediante una gran inversión en I+D**
puntaje de seguridad / instructor de seguridad / servicios conectados / big data / inteligencia artificial y sistemas de ciberseguridad

más información sobre el programa Human First

servicio de atención de Renault

nos mantenemos siempre a tu lado para hacer que tu experiencia de manejo sea más fácil y que ahorres tiempo al mantener tu Renault. te brindaremos cotizaciones y consultas online, paquetes de servicio, contratos de mantenimiento, seguro y asistencia, el programa personalizado My Renault y más soluciones simples y fáciles perfectamente adecuadas a tus necesidades

[más información sobre el Servicio de atención](#)



se han tomado todas las precauciones necesarias para garantizar que esta publicación fuera exacta y estuviera actualizada en el momento de su impresión. este documento se ha realizado a partir de modelos de preproducción y prototipos. de acuerdo con su política de mejora continua de los productos, Renault se reserva el derecho de modificar en cualquier momento las especificaciones, los vehículos y los accesorios descritos y presentados. dichas modificaciones se comunican a los concesionarios de Renault tan pronto como es posible. en función del país de venta, las versiones pueden diferir y algunos equipamientos pueden no estar disponibles (estándar, opcionales o accesorios). póngase en contacto con su concesionario más cercano para recibir más información. por razones técnicas de impresión, los colores que aparecen en este documento pueden diferir ligeramente de los colores reales de la pintura o del equipamiento interior. todos los derechos reservados. prohibida la reproducción total o parcial de esta publicación, en cualquier formato y por cualquier medio, sin autorización previa y por escrito de Renault.

Publicis - créditos de las fotos: S. Staub, M. Sigal, © Renault Marketing 3D-Commerce - xxxxxxxxxxx - febrero de 2023
13- 15 quai Le Gallo 92100 Boulogne-Billancourt Cedex - Entered in the Nanterre Trade & Companies Register under No. B 780 129 987 / Tel.: 0806 00 20 20.

Renault s.a.s., a société par actions simplifiée (sociedad por acciones simplificada francesa) con un capital social de 533.941.113,00 euros /13- 15 quai Le Gallo 92100 Boulogne-Billancourt Cedex - Inscripta en el Registro Mercantil de Nanterre con el N.º B 780 129 987 / Tel.: 0806 00 20 20.

Renault recomienda **AXION** energy 



configurar y solicitar →