



weitere Modellinfos

# NEUER RENAULT MASTER KASTENWAGEN E-TECH

## Preisliste

Preise gültig ab 08.07.2024

Datenstand 16.07.2024



# Kastenwagen E-Tech Einzelkabine Frontantrieb

## Preise

unverbindliche, nicht kartellierte  
Richtpreise in €

	Bestellcode	maximale Nutzlast in kg	Nettopreis ab	NoVA-Satz 2024 <sup>1)</sup>	Reichweite WLTP in km	Bruttopreis ab
<b>L2H2 (Radstand mittel, Hochdach Einzelbereifung), 10,8m<sup>3</sup>, Laderaum L x B x H = 3225 x 1789 x 1885 mm</b>						
Kastenwagen L2H2 3,5t EV87 140 PS	TFG 1 223 A7	1034	51 000,00	0%	409	61 200,00
Kastenwagen L2H2 4,0t EV87 140 PS	TFG 1 224 A7	~1530	52 000,00	0%	~435	62 400,00
<b>L3H2 (Radstand lang, Hochdach, Einzelbereifung), 13,0m<sup>3</sup>, Laderaum L x B x H = 3857 x 1789 x 1885 mm</b>						
Kastenwagen L3H2 3,5t EV87 140 PS	TFG 1 323 A7	954	52 000,00	0%	406	62 400,00
Kastenwagen L3H2 4,0t EV87 140 PS	TFG 1 324 A7	~1450	53 000,00	0%	~430	63 600,00

### Informationen zu den 4,0t Versionen(unverbindliche Angaben):

#### Vorteile:

- +500 kg Nutzlast im Vergleich zu 3,5t
- mit B-Führerschein und 2 Jahre Fahrpraxis fahrbar
- bis zu 22.000€ statt 8.000€ Bundesförderung (gedeckelt auf 30%), aber komplexe Einreichung (noch vor dem Kauf)

#### Nachteile:

- höchst zulässige Fahrgeschwindigkeit 70 km/h auf Freilandstraßen und 80 km/h auf Autobahnen - anstelle 100/130 km/h.
- Elektronischer Geschwindigkeitsbeschränker 90 km/h
- Digitales Kontrollgerät vorgeschrieben (muss bei Fahrten im Umkreis von 50 km Unternehmensstandort nicht verwendet werden)
- Go-Box statt Vignette: 0,0515 €/ km statt 96,40 €/ Jahr (Break Even Punkt bei 1872 km Mautstraßen / Jahr)
- Bei höchst zulässigem Gesamtgewicht über 3,5 Tonnen gelten zahlreiche LKW-Fahrverbotsregelungen – z. B. jene gegen den Maut ausweichverkehr, Fahrverbote in verschiedenen Innenstädten usw.
- Gewerbsmäßige Güterbeförderungsunternehmen fallen bei Einsatz von LKW über 3,5 Tonnen hzG in die Konzessionspflicht, solche Fahrzeuge dürfen also nicht im Rahmen des freien Gewerbes der Kleintransportunternehmen eingesetzt werden
- 
- **weitere Details :** <https://www.wko.at/verkehr-betriebsstandort/elektro-lkw-3-5-4-25-t-hzg>



# Ausstattung

## Kastenwagen

- 4 Jahre Garantie\*

### AUDIO, NAVI & KOMMUNIKATION

- Open R-Link mit 10-Zoll Display (ohne Navigation)

### AUSSENAUSSTATTUNG

- 16" Stahlfelgen
- Außenspiegel elektrisch einstell- und beheizbar
- Radzierblenden VANGO
- Reifenreparatur-Kit

### FAHREN & TECHNIK

- Aktiver Notbremsassistent mit City-Funktion und mit Fußgänger-/Radfahrererkennung
- Bordcomputer 7 Zoll Farbbildschirm
- Elektronisches Stabilitätsprogramm (ESC) mit Extended Grip, Berganfahrhilfe, Anhänger Stabilisator, Seitenwind-Assistenzsystem + Antriebsschlupfregelung (ASR)
- Intelligenter Geschwindigkeitsassistent (ISA)
- Ladekabel Typ2
- Spurhalteassistent mit Lenkeingriff
- Tempomat mit Geschwindigkeitsbegrenzer

### FARBEN & POLSTERUNGEN

- Stoffpolsterung dunkelgrau meliert mit grauen Nähten
- Innenraumharmonie schwarz

### SITZE & KOMFORT

- 12-Volt und USB-C Anschluss Armaturenbrett
- 3-Tasten-Schlüssel
- Ablagefächer im Armaturenbrett und in den Türen
- Beifahrer- Doppelsitzbank
- Elektrische Fensterheber
- 6-fach verstellbarer Fahrersitz
- Handschuhfach offen
- Höhenverstellbares Lenkrad
- Klimaanlage manuell
- Kopfstützen höhenverstellbar
- Zentralverriegelung der Türen mit Fernbedienung

### LICHT & SICHT

- Einparkhilfe hinten
- LED Tagfahrlicht
- Licht- und Regensensor
- Abblendlicht LED, Fernlicht Halogen

### SICHERHEIT

- 3-Punkt-Sicherheitsgurte mit Gurtkraftbegrenzer, Gurtwarnern und Gurtstraffer
- Alkohol Interlock Vorverkabelung
- Anti-Blockier-Bremssystem (ABS) mit Notbremsassistent und Bremskraftverteilung
- E-Call Notrufsystem
- Fahrerairbag
- Reifendruckkontrollsystem (aktiv)

### TÜREN, FENSTER UND LADERAUM

- Befestigungsösen am Laderaumboden (8x bei L2 und 10x bei L3)
- Hecktüren 180°, verblecht
- Laderaumbeleuchtung
- Schiebetür rechts, verblecht
- Seitenwand links verblecht
- Trennwand, verblecht

## Kastenwagen 4,0t (zusätzlich/unterschiedlich zu Kastenwagen)

### AUSSENAUSSTATTUNG

- Radcover Maxi

### FAHREN & TECHNIK

- digitaler Tachograph (Fahrtenschreiber)
- Kollisionswarner Fahrradfahrer
- Geschwindigkeitsbegrenzer 90km/h
- Toter-Winkel-Warner

	Gewicht in kg 1)	Bestellcode	KASTEN- WAGEN	Nettopreis ab	Preise inkl. 20% MwSt 2)
<b>AUDIO, NAVI &amp; KOMMUNIKATION</b>					
<b>Auto-Cool &amp; Navi Paket:</b> Open R-Link mit 10"-Display, Navigation und integriertem Google und Klimaautomatik	7	PCL52	○	450,00	540,00
Open R-Link mit 10"-Display, Navigation und integriertem Google	0	NA485	○	250,00	300,00
Induktives Laden für Smartphones (bis zu 15W)	0	WICH0	○	70,00	84,00
<b>AUSSENAUSSTATTUNG</b>					
Antenne im Außenspiegel (bestellbar ab KW40)	0	WRAN2	○	100,00	130,00
Anhängekupplung (nur mit DBWIA)	28	TWBPW	○	500,00	650,00
Ersatzrad	37	SPTY0	○	250,00	325,00
Radzierblende "AIRNA" (Serie bei 4,0t)	0	RIM04	○	200,00	260,00
Ganzjahresreifen	0	TYALS	○	250,00	325,00
Schmutzfänger vorne	0	FMDG0	○	50,00	65,00
Schmutzfänger vorne und hinten	0	FRMG0	○	70,00	91,00
Spezial- und Metallic-Lackierung	0	FARBCODE	○	600,00	780,00
Seitenschutzleisten in Wagenfarbe (nur mit Lackierung Weiß, Star-Grau und Agave-Grün)	0	ACCTC1	○	200,00	260,00
Trittstufe am Heck	9	RSTBO	○	200,00	260,00
Unterfahrschutz aus Metall (Stahl, 15mm)	11	KTAGR	○	250,00	325,00
<b>FAHREN &amp; TECHNIK</b>					
digitaler Tachograph (Fahrtenschreiber, Serie auf 4,0t)	1	TCGRA	○	750,00	900,00
Luftfederung an der Hinterachse, Höhenverstellung bis zu 110mm (nur mit DBWIA) (bestellbar ab KW 47, nur für 4,0t)	32	LVCO0	○	2 200,00	2 640,00
Toter-Winkel-Warner (nicht mit ITPI5, nicht für 4,0t)	1	BSD00	○	300,00	360,00
Vorbereitungspaket Umbau (inkl. DBWIA)	2	PCL46	○	300,00	360,00
Schnittstelle für Aufbauten	1	DBWIA	○	50,00	60,00
Vorrüstung für Aufbauelektrik (52-poliger R380-Stecker an der B-Säule)	0	RCDEV	○	200,00	240,00
Verstärkte Batterie (95A) und Lichtmaschine (230A)	0	REFBT	○	200,00	240,00
elektronische Bremsbelagverschleißanzeige	1	WBRIN	○	50,00	60,00
Umbau-Kriterium 4*	0	EMRD4	○	-	-

1) Angaben circa, versionsabhängig und ohne Gewähr, rechtlich nicht bindend, nur zu Vergleichszwecken!

2) Die Bruttopreise sind beispielhaft mit einer MwSt von 10% gerechnet und beziehen sich nicht auf eine spezielle Version oder Motorisierung. Die Bruttopreise können je nach Version und Motorisierung variieren.

	Gewicht in kg*	Bestellcode	KASTEN- WAGEN	Nettopreis ab	Preise inkl. 20% MwSt
<b>SITZE &amp; KOMFORT</b>					
6-fach verstellbarer Fahrersitz mit Lendenwirbelstütze und verstellbarer Armlehne	2	DRST3	○	180,00	216,00
Fahrer- und Beifahrersitz beheizbar (bei Doppelsitzbank nur außen) (nur mit ASST2 oder ASST3 oder ASST5 und DRST3 oder DRST5)	1	HTS02	○	200,00	240,00
Gefederter Schwingsitz für Fahrer (verfügbar ab KW 47)	25	DRST5	○	600,00	720,00
1-Zonen-Klimaautomatik	8	PCV16	○	300,00	360,00
<b>Mobiles Büro-Paket:</b> Beifahrerdoppelsitzbank mit Staufach und mobilem Büro, Easy-Life Schubfach und geschlossene Ablagefächer im Armaturenbrett	9	PCV08	○	400,00	480,00
Beifahrerdoppelsitzbank mit Staufach und mobilem Büro	8	ASST3	○	200,00	240,00
Beifahrerdoppelsitzbank mit Staufach	3	ASST2	○	120,00	144,00
Beifahrereinzelsitz 6-fach verstellbar mit verstellbarer Armlehne und Lendenwirbelstütze (nur mit DRST3 und FAB02+ABCXL)	3	ASST5	○	200,00	240,00
Geschlossene Ablagefächer im Armaturenbrett	0	UDBS2	○	50,00	60,00
Easy-Life Schubfach	2	GLB03	○	100,00	120,00
Dämmung und Verkleidung der Kabinenrückwand	2	PPINS	○	100,00	120,00
Beleuchtung Fahrgastraum LED	0	RMLT2	○	50,00	60,00
Kunstlederpolsterung (nur mit DRST3 / DRST5 oder ASST5 und ABCXL FAB02)	3	IMI00	○	200,00	240,00
zusätzlicher Schlüssel	0	ADDKE	○	80,00	96,00
<b>LICHT &amp; SICHT</b>					
Einparkhilfe vorne, hinten und seitlich, 360° (nicht mit BSD00, nicht für 4,0t, bestellbar ab KW30)	0	ITPI5	○	400,00	480,00
Einparkhilfe vorne, hinten und seitlich 360° und Rückfahrkamera (nicht mit BSD00, nicht für 4,0t, bestellbar ab KW30)	0	PCU74	○	500,00	600,00
Innenspiegel (nur mit PCU60/PCU62)	0	RVIMA	○	30,00	36,00
Nebelscheinwerfer mit Abbiegelicht (nur mit PRAHL)	0	FFGL0	○	160,00	192,00
Fernlichtassistent (nur mit FFGL0)	0	PRAHL	○	200,00	240,00
Frontscheibe beheizbar	0	HTWSN	○	100,00	120,00
Rear-View-Assist (digitaler Innenspiegel, bestellbar ab KW 35/2024)	0	RVICM	○	900,00	1080,00
Rückfahrkamera	1	RRCAM	○	300,00	360,00
"Wideview Mirror" in der Sonnenblende Beifahrerseite	0	WARV0	○	70,00	84,00
<b>SICHERHEIT</b>					
<b>Airbagpaket 1:</b> Fahrer- und Beifahrerairbag und Seitenairbag auf Fahrerseite (nur mit HTS02)	5	PCV0A	○	250,00	300,00
<b>Airbagpaket 2:</b> Fahrer- und Beifahrerairbag und Seitenairbag auf beiden Seiten (nur mit HTS02, DRST3 und ASST5)	6	PCV0C	○	300,00	360,00
Fahrer- und Beifahrerairbag	3	FAB02 ABCXL	○	150,00	180,00
Alarmanlage (perimetrisch und volumetrisch) (ab KW38 verfügbar)	1	ALAR3	○	500,00	600,00
zusätzliche Zentralverriegelung: Superlock	0	CLKS0	○	100,00	120,00
Rückfahrwarnton	0	RVALS	○	50,00	60,00

1) Angaben circa, versionsabhängig und ohne Gewähr, rechtlich nicht bindend, nur zu Vergleichszwecken!

● Serie / ○ Option / - nicht Verfügbar

	Gewicht in kg*	Bestellcode	KASTEN- WAGEN	Nettopreis ab	Preise inkl. 20% MwSt
<b>TÜREN, FENSTER UND LADERAUM</b>					
<b>Laderaumschutz-Paket halbhoch:</b> Holzboden und Laderaumseitenverkleidung aus Holz (halbhoch)	61	PCU90	○	650,00	845,00
<b>Laderaumschutz-Paket halbhoch Plus:</b> Holzboden, Laderaumseitenverkleidung aus Holz (halbhoch), Verzurrösen an den Laderaumwänden und LED-Beleuchtung	63	PCU64	○	900,00	1170,00
<b>Laderaumschutz-Paket komplett:</b> Holzboden, Laderaumseitenverkleidung aus Holz (komplett), Verzurrösen an den Laderaumwänden und LED-Beleuchtung	79	PCU94	○	1200,00	1560,00
Holzboden im Laderaum (10mm Holz + 5mm Anti-Rutsch-Beschichtung)	42	RRWFL	○	400,00	520,00
Polypropylenseitenverkleidung (komplett) (nur mit RRWFL oder PLABR)	16	ICTF3	○	700,00	910,00
Kunststoffboden im Laderaum (bestellbar ab KW38)		PLABR	○	300,00	390,00
LED-Beleuchtung im Laderaum	1	LULI2	○	150,00	195,00
<b>Fenster-Paket 2:</b> Trennwand geschlossen mit Fenster vergittert, Hecktüren 180°, verglast und beheizbar (nur mit RVIMA, bestellbar ab KW36)	7	PCU62	○	400,00	520,00
<b>Fenster-Paket 3:</b> Trennwand geschlossen mit Fenster vergittert, Hecktüren 270°, verglast und beheizbar (nur mit RVIMA, bestellbar ab KW36)	7	PCU60	○	450,00	585,00
Trennwand geschlossen mit Fenster vergittert (ab KW36/2024)	2	PPN04	○	170,00	221,00
Fenster-Paket Hecktüren 180°, beheizbar	4	PCV06	○	250,00	325,00
Fenster-Paket Hecktüren 270°, beheizbar	4	PCV04	○	300,00	390,00
Hecktüren verblecht, Öffnungswinkel 270° statt 180°	1	PDS27	○	150,00	195,00
Schiebetür links ohne Fenster	40	LSLNW	○	650,00	845,00
Türgriff Hecktüren zusätzlich mit Schloss (nicht mit CLKS0)	1	RDMIN	○	30,00	39,00
Hecktüren von Innen über zusätzlichen Türgriff entriegelbar (nicht mit Laderaumschutz-Paketen)	0	RDIO0	○	30,00	39,00
Verzurrösen an den Laderaumwänden 8 Stück (4x C-Säule, 4x D-Säule) ISO27956	1	TDHFS	○	40,00	52,00
Ladekantenschutz an den Hecktüren	1	LUKPO	○	50,00	65,00
230V Anschluss in Fahrgastraum und Laderaum (bestellbar ab KW41)	2	PALIM2	○	300,00	360,00
12-V-Anschluss im Laderaum an der D-Säule	0	ASOC7	○	50,00	65,00

	KASTENWAGEN
<b>Polsterung</b>	
●	"Stoffpolsterung dunkelgrau meliert mit grauen Nähten optional: Stoffpolsterung grau meliert mit blauen Nähten
<b>Innenharmonie</b>	
●	Interieurfarbe schwarz
<b>Uni-Lackierung</b>	
Arktis-Weiß / QNG	●
<b>Matt-Lackierung</b>	
Urban-Grau / KPW	○
<b>Metallic-Lackierung</b>	
Agave-Blau / DQG	○
Perlmutter-Schwarz / 676	○
Star-Grau / KNH	○
Stahl-Blau / J47	○
Feuerwehr-Rot / 071	○

1) Angaben circa, versionsabhängig und ohne Gewähr, rechtlich nicht bindend, nur zu Vergleichszwecken!

● Serie / ○ Option / - nicht Verfügbar.

# Abmessungen

## Einzelkabine Frontantrieb Einfachbereifung

Abmessungen (mm)	L2H2	L3H2	L3H3	L4H3
Ladevolumen (m <sup>3</sup> )	10,8	13	14,8	17
Radstand	3585	4215		
Gesamtlänge	5780	6410		
Überhang vorne				970
Überhang hinten				1225
Vordere Spurweite				1730
Hintere Spurweite				1730
Gesamtbreite / mit Aussenrückspiegel				2080/2466
Höhe bei Leergewicht	2500		2780	
Bodenfreiheit mit Ladung				188
Breite zu den Türwänden vorne				
Dachhöhe vorne bei 14°				1040
Dachhöhe innen	1885		2119	
Obere Eingangsbreite der Hecktüren				1521
Untere Eingangsbreite der Hecktüren				1537
Mass zwischen den Radhäusern				1380
Maximale Innenbreite				1789
Eingangsbreite der Schiebetür				1267
Öffnungshöhe hinten				1755
Ladelänge (am Boden)	3170	3800		4403
Ladelänge (1 m vom Boden)	3225	3857		4493
Eingangshöhe der Schiebetüre				1753
Ladehöhe hinten				570
Länge der Dachgalerie				

## Dimensions (mm)

fourgon

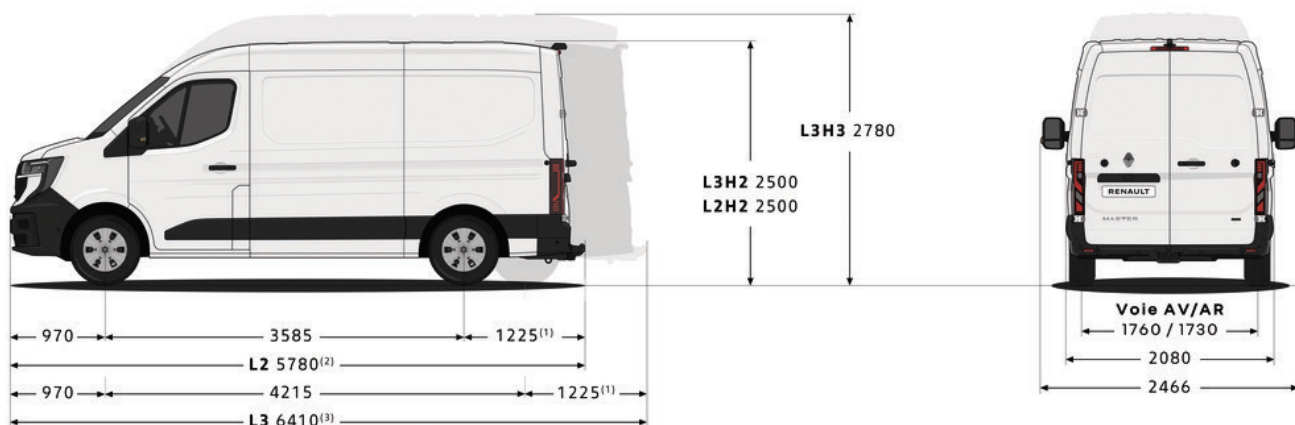



	<b>Kastenwagen</b>
Sitzplätze	3
<b>Motor</b>	
Motortyp	Synchronmotor mit gewickeltem Rotor
Leistung kW (PS) (Dauerleistung)	105 (140)
maximales Drehmoment	300Nm
Wartungsintervall	40.000 km / alle 2 Jahre (nach Wartungsintervallanzeige)
<b>Reichweite &amp; Verbrauch</b>	
Homologierte Reichweite (km) laut WLTP, gemischter Zyklus*	387 -
Homologierter Stromverbrauch (kWh/100km) laut WLTP, gemischter Zyklus*	26,2
<b>Batterie</b>	
Verwendbare Speicherkapazität (kWh)	87 kWh
Technologie	Lithium-Ionen
Gesamtspannung (V)	400 V
Batteriegewicht	520kg
<b>Ladezeiten</b>	
Ladegerät	AC 22kW und DC 130kW
Haushaltssteckdose 2,3 kW (einphasig 10A) (0-100%)	37h
Prise Green-Up / Wallbox 3,7 kW (einphasig 16A) (0-100%)	23h
Wallbox 11 kW (dreiphasig 16 A) (0-80%)	8h
Wallbox 22 kW (dreiphasig 32 A) (0-80%)	4h
CCS Schnellladung DC	32
Bi-direktionales Laden	optional
<b>Getriebe</b>	
Getriebetyp	Reduktionsgetriebe, 1 Gang
<b>Fahrleistungen</b>	
Höchstgeschwindigkeit (km/h)	120
0-100 km/h (s)	13,6
<b>Fahrwerk</b>	
Vorderachse	Einzelradaufhängung vorne, Dreiecklenker Schraubenfedern, Teleskopstoßdämpfer und Querstabilisator
Hinterachse	Rohrprofilachse hinten, progressiv wirkende Schraubenfedern, Teleskopstoßdämpfer und Querstabilisator
<b>Lenkung</b>	
Servolenkung	Serie, elektrisch
Ø Wendekreis zw. Gehsteigen (m)	L212,8 L3: 14,9
<b>Reifen- und Räderdimensionen</b>	
	205/75 R16
<b>Bremsen</b>	
Innenbelüftete Scheibenbremsen vorne und hinten (Ø mm)	296/28 und 280/12
<b>Gewichte (kg)</b>	
Leergewicht fahrbereit **	1885 - 2170
höchstzulässiges Gesamtgewicht	3500 / 4000
Nutzlast	1185
Maximale Anhängerlast gebremst/ ungebremst	2500 / 750 (H2:750)
Maximale Dachlast	200

#### **RENAULT** Garantie

Beim Kauf eines Renault Master erhalten Sie folgende Garantieleistungen: · 4 Jahre Garantie davon in den ersten beiden Jahren ohne Kilometerbeschränkung (im Jahr 3-4 Verlängerung durch Renault GMP+ Garantie \* bis maximal 150.000 km) ; 8 Jahre oder 160.000km oder 70% der Kapazität auf die Batterie, 3 Jahre Lackgarantie · 6 Jahre Garantie gegen Durchrostung

#### **RENAULT** Plus Garantie „Upgrade“

Nach Ablauf der Garantie können Sie auf Wunsch weiterhin unter Garantie fahren. Dafür steht Ihnen die Renault Plus Garantie zur Verfügung. Verschiedene Varianten hinsichtlich Kilometerleistung und Laufzeit können modellabhängig angefragt werden. Sie haben bis zu 1 Jahr nach Erstzulassung Ihres Fahrzeugs Zeit, sich für diese Option zu entscheiden. Ihr Renault Partner wird Sie dazu gerne beraten und Ihnen ein entsprechendes Angebot vorlegen.

#### **RENAULT** Assistance

Pannenservice für die Dauer der Garantie, gemäß Garantierichtlinien. Rund um die Uhr, 7 Tage pro Woche: Tel. 0800 203 123. Vom Ausland rufen Sie bitte +43 1 680 10 123.

#### **RENAULT** Unfallassistance

Telefonische Betreuung vor Ort im Falle eines Unfalls und Organisation der Pannenhilfe oder Abschleppung zur nächsten Renault Werkstatt. Die Unfallassistance gilt nur in Österreich. Rund um die Uhr, 7 Tage pro Woche: Tel. 0800 203 123.

#### **RENAULT** lebenslange Mobilitätsgarantie

Sie gilt für alle Renault Fahrzeuge bis zu 3,5t im ersten Jahr nach Erstzulassung und verlängert sich durch die Wartung bei einem autorisierten Renault Partner. Alle Leistungen dieser Mobilitätsgarantie gelten für immobilisierende Pannen im In- und Ausland analog dem Deckungsumfang der Mobilitätsgarantie Plus auch für selbstverschuldete Pannen. Rund um die Uhr, 7 Tage pro Woche: Tel. 0800 203 123. Vom Ausland rufen Sie bitte +43 1 680 10 123.

#### **RENAULT** Financial Services

Durch die flexible Gestaltung der Eigenmittel, der Laufzeit sowie bei Leasing der jährlichen Km-Leistung entscheiden Sie über die Höhe Ihrer Kredit bzw. Leasingrate. Wir garantieren Ihnen fixe Zinsen für die gesamte Laufzeit, transparente Kosten und bei Leasing die Rücknahme Ihres Fahrzeuges. Renault Financial Services bietet auch für Geschäftskunden ein umfassendes Leistungsangebot mit maßgeschneiderten Lösungen, egal ob Sie Ihre Firmenwagen leasen oder kaufen wollen. Weiters kann unser Komplettpaket, bestehend aus Finanzierung, Versicherungen und Services, Ihren individuellen Bedürfnissen angepasst werden.

#### **RENAULT** Versicherungen von Renault Financial Services

Als Ihr vertrauensvoller und kompetenter Partner in Sachen Versicherungen bietet Ihnen Renault Financial Services Produkte, welche an Ihre persönlichen Bedürfnisse angepasst sind. Wir bieten eine Vielzahl an Leistungen, die Ihnen im Schadensfall schnell und unkompliziert weiterhelfen. Unser umfangreiches Versicherungsprogramm besteht aus Haftpflicht- und Kaskoversicherung, Insassen-, Restschuld- sowie GAP-Versicherung. Ihr Renault Partner berät Sie gerne.

\*Der Deckungsumfang der Verlängerungsgarantie für ihr Fahrzeug ist auf der Renault Homepage [www.renault.at](http://www.renault.at) unter Service & Zubehör -> Garantie-und-Garantieverlängerung <https://www.renault.at/garantie-und-garantieverlaengerung.html>

Ihr Händler

Preise, Optionen, Ausstattungen und technische Daten beziehen sich auf Fahrzeugbestellungen ab dem auf der Vorderseite angegebenen Stand. Änderungen vorbehalten.  
Unverbindliche, empfohlene, nicht kartellierte Verkaufspreise inklusive Transportkosten.

Vorbehaltlich Satz- und Druckfehler. Renault Österreich GmbH, 1101 Wien, Laaer Berg-Strasse 64, Tel. 01/680 10-0.  
[www.renault.at](http://www.renault.at)