



RENAULT

RENAULT TRAFIC 3

jeder Typ (2014 -)



In Zusammenarbeit mit



MINISTÈRE DE L'INTÉRIEUR

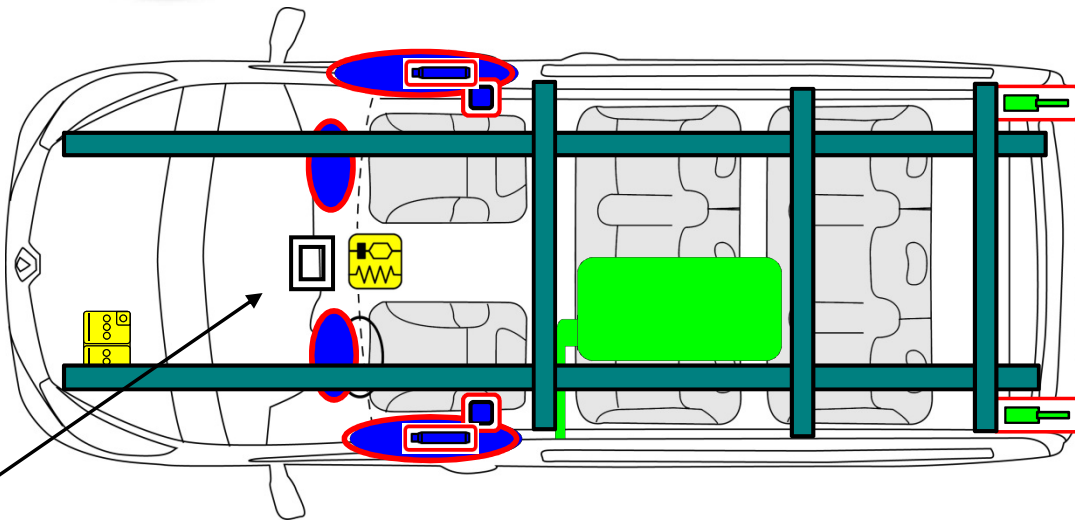

4.

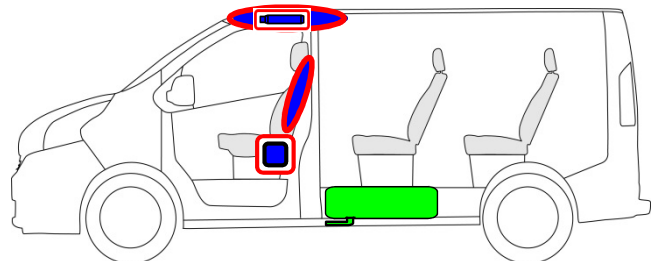
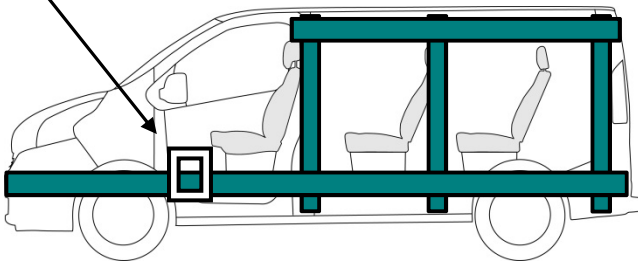

	Airbag		Gasgenerator		Gurtstraffer		SRS Steuergerät		aktives Fußgängerschutzsystem
	automatisches Überroll-Schutzsystem		Gasdruckdämpfer / vorgespannte Feder		Karosserie-Verstärkung		Sensibler Bereich		
	Niedervolt-Batterie		Niedervolt-Kondensator		Treibstofftank		Gastank		Sicherheitsventil
	Hochvolt-Batterie		Hochvolt-Kabel / Bauteil		Hochspannungskomponente		Sicherungen / Abschalten der Hochspannung		Hochvolt-kondensator

Marke	Modell	Phase	Einführungsjahr	Interne Bezeichnung	Erstellungsdatum	Aktualisierung	Version	Seite
RENAULT	TRAFIC 3	3	2014	RSE-FAD-JFA-2016-4	20/09/2014	21/08/2020	4	1 / 3

1. Identifizierung/Erkennung

Tankklappe

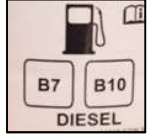

Modell



Auspuff

4. Zugang zu den Insassen

HOCHELASTISCHER STAHL

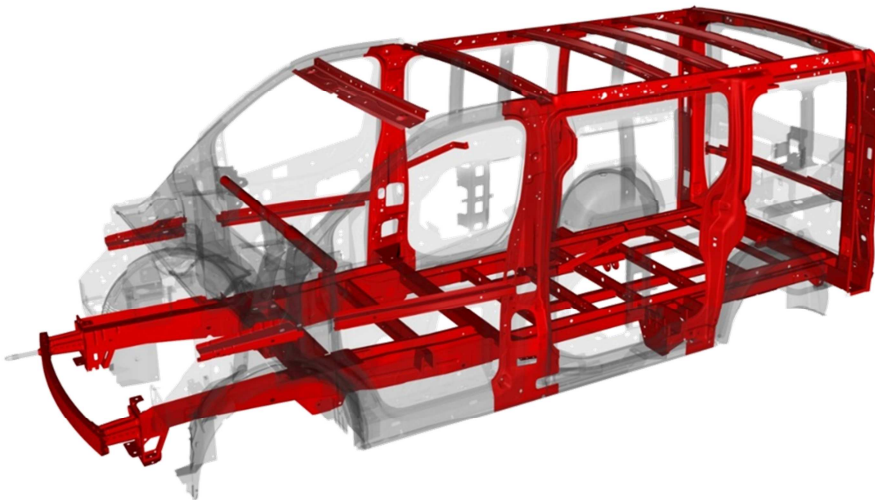

VERSTÄRKUNG

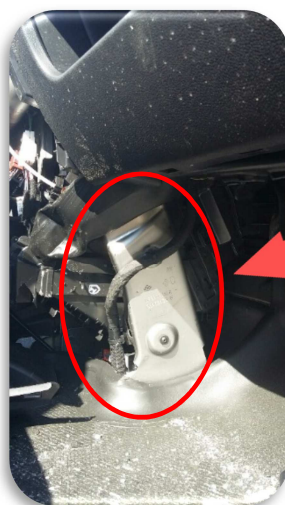

Verstärkungen beidseitig der
Mitterkonsole

Marke	Modell	Phase	Einführungsjahr	Interne Bezeichnung	Erstellungsdatum	Aktualisierung	Version	Seite
RENAULT	TRAFIC 3	3	2014	RSE-FAD-JFA-2016-4	20/09/2014	21/08/2020	4	2 / 3

6. Im Brandfall

GASDRUCKDÄMPFER



Explosionsgefahr durch Gasdruckdämpfer der Heckklappe!

10. Erläuterung der verwendeten Piktogramme



Fahrzeug mit Treibstoff der K1. 1 Diesel

Marke	Modell	Phase	Einführungsjahr	Interne Bezeichnung	Erstellungsdatum	Aktualisierung	Version	Seite
RENAULT	TRAFIC 3	3	2014	RSE-FAD-JFA-2016-4	20/09/2014	21/08/2020	4	3 / 3