

# RENAULT BOREAL



# para sonhar grande

Com pureza e elegância no design, incorporados a uma identidade de marca moderna, a Renault apresenta o Renault Boreal, um SUV que combina tecnologia de ponta e sofisticação. Equipado com um openR link de 10" com Google integrado<sup>(1)</sup> incluindo Google Assistant<sup>(2)</sup>, Google Maps<sup>(2)</sup> e mais de 100 aplicativos via Google Play<sup>(3)</sup>. Além disso, o modelo oferece sistema de som premium Harman Kardon® com 10 alto-falantes e 24 sistemas avançados de assistência de direção. Vivencie uma jornada onde inovação e refinamento se tornam um só.



**Renault Boreal pensa grande em cada detalhe: amplo espaço interno, teto solar panorâmico elétrico e porta-malas com capacidade de até 1.770 L.**

**openR link de 10" com Google integrado <sup>(1)</sup>**

**5 modos de condução**

**teto solar panorâmico elétrico**

**banco dianteiro com massagem e função memória para motorista**

**até 1.770 L<sup>(4)</sup> de volume do porta-malas**

**24 sistemas avançados de assistência de direção**

(1) Google, Google Maps, Google News, Waze e outras marcas são marcas registradas da Google LLC. (2) Os serviços conectados My Renault, Google Maps e Google Assistant são oferecidos por 3 anos a partir da data de entrega do seu veículo. (3) Para baixar aplicativos no Google Play em openR link, é necessário que você entre com uma Conta do Google. Para o uso de aplicativos baixados no Google Play, você precisará de um plano de dados dedicado. Para ativá-lo, você deve verificar sua identidade no aplicativo My Renault. De forma alternativa, você pode compartilhar a conexão do seu smartphone com o seu carro. (4) 1.279 L no padrão VDA

# menu interativo

**01. design**

**02. experiência de condução**

**03. multimídia**

**04. espaço interno**

**05. prazer de dirigir**

**06. sistemas avançados de assistência de direção**

**07. customização**

**pdf para download**



**equipamentos e motor**



**acessórios**

## design único de SUV

Renault Boreal, o SUV premium com design marcante e sofisticado. Sua postura ousada e elevada, com um capô alto e horizontal e 213 mm de distância do solo, impõe presença e sofisticação por onde passa. As rodas de liga leve de 19" design river diamantadas realçam sua robustez, enquanto a carroceria azul mercure biton com o teto preto pérola marcam sua distinção.



A grade frontal traduz a nova identidade da Renault e destaca o logotipo icônico da marca. A assinatura luminosa única e marcante inclui sequências de boas-vindas e despedidas, enquanto as setas dinâmicas traseiras incorporam tecnologia de ponta.



Projetadas para elevar o estilo do veículo, as rodas de liga leve de 19" design river diamantadas exalam uma presença imponente e sofisticada.

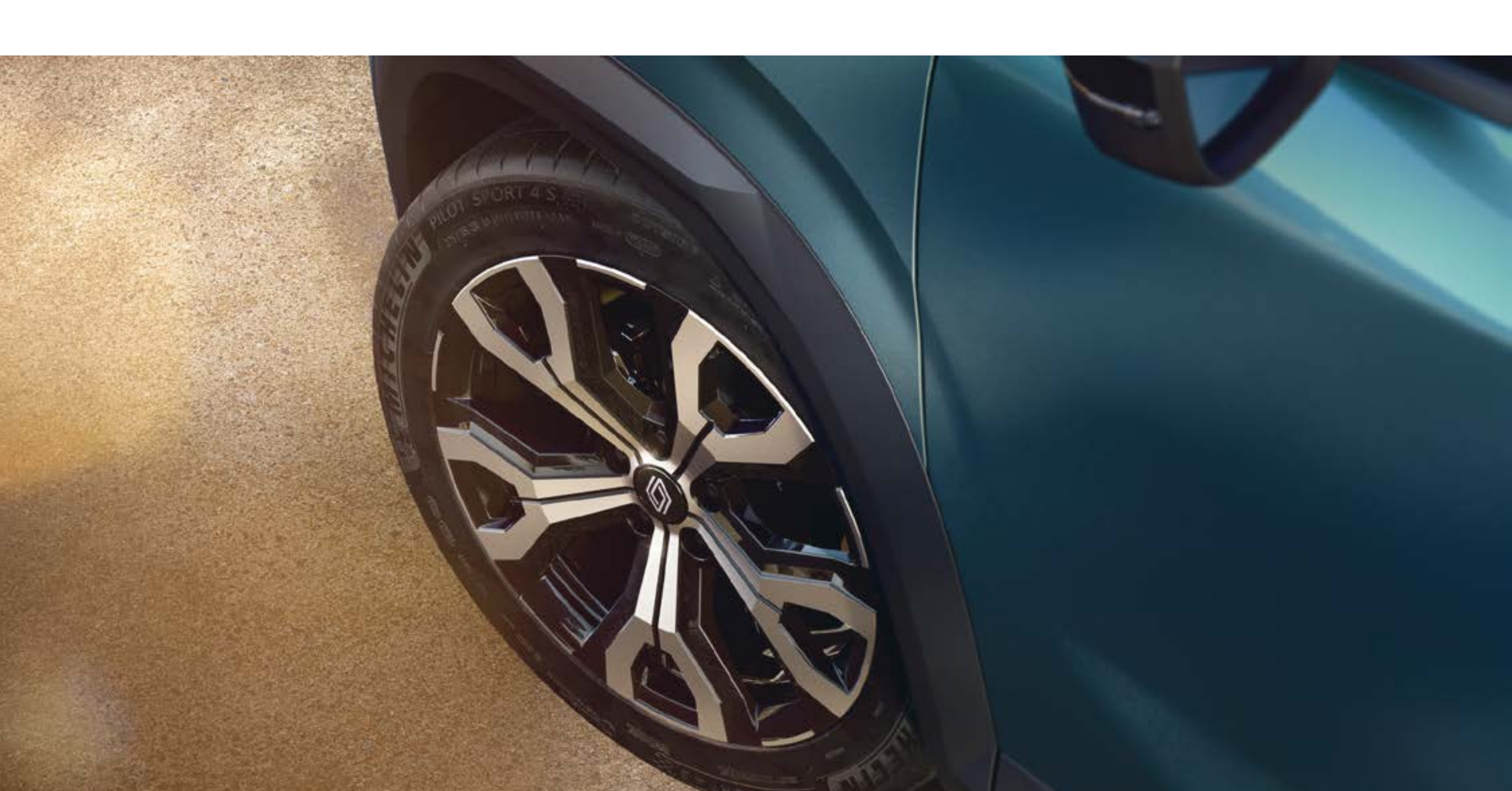

[monte o seu →](#)

## desfrute de uma experiência única

Conectividade e conforto estão no centro de uma experiência única a bordo do Renault Boreal, com o display openR link horizontal duplo, apresentando um painel de instrumentos de 10" e uma tela multimídia de 10". O console elevado com compartimento refrigerado, o câmbio e-shifter e o freio de estacionamento eletrônico proporcionam uma condução intuitiva. Para maior conforto, o motorista conta com bancos com massageador elétrico com 3 modos de massagem, 5 configurações de ajuste e memórias personalizadas.



O teto solar panorâmico conecta o exterior ao interior e amplia a sensação de luminosidade, criando uma atmosfera acolhedora para todos.



Mergulhe em uma experiência sonora envolvente com o sistema de som premium Harman Kardon® com 10 alto-falantes e 5 ambientes sonoros desenvolvidos em colaboração com Jean-Michel Jarre.

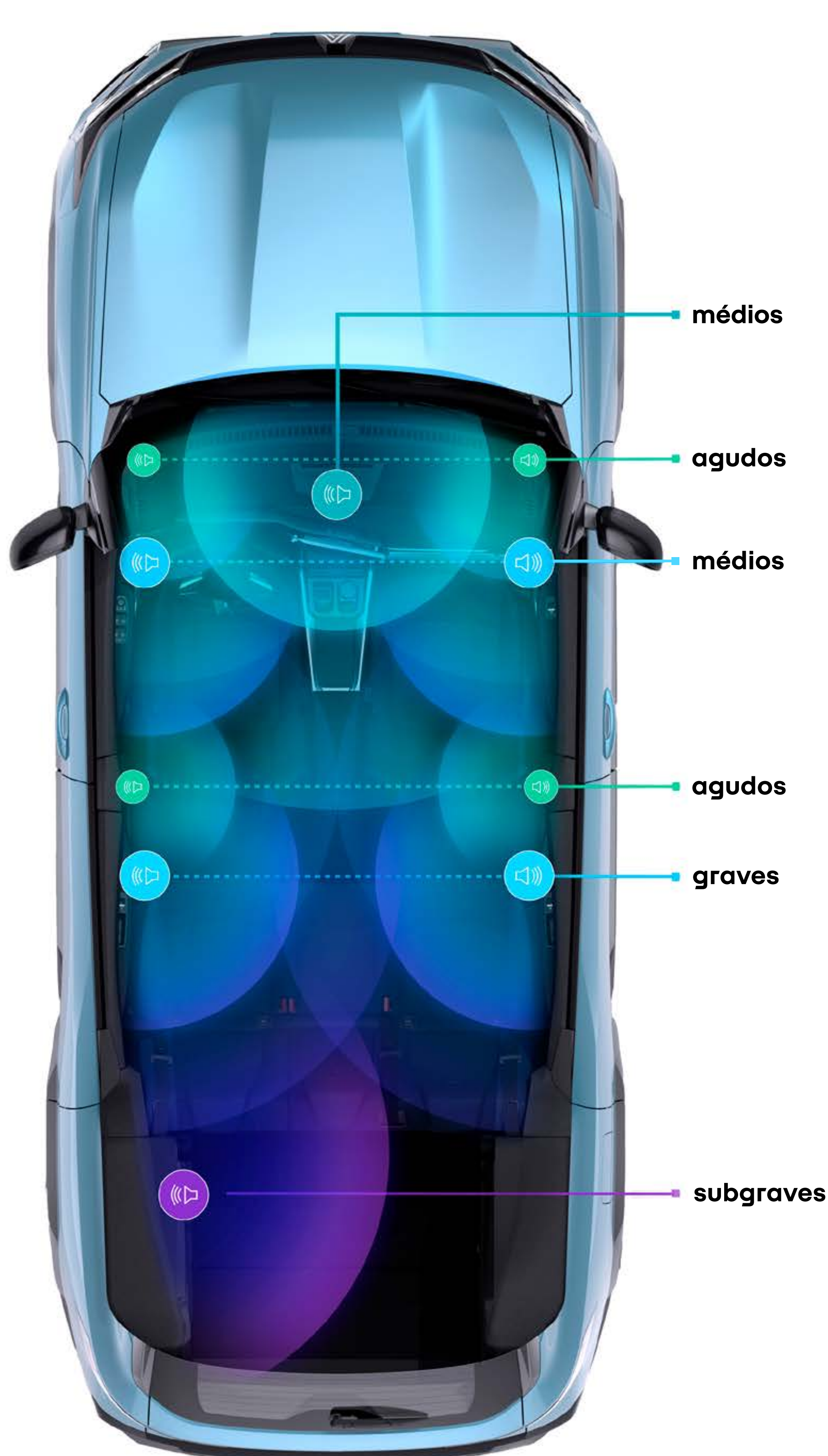

monte o seu →

# multimídia openR link de 10" com Google integrado

Experimente a conectividade do sistema multimídia openR link de 10" e os serviços integrados do Google<sup>(1)</sup>. Acesse o Google Maps<sup>(2)</sup> diretamente no painel para uma navegação tranquila e intuitiva. Controle com sua voz usando o Google Assistant<sup>(2)</sup> e explore mais de 100 aplicativos disponíveis via Google Play<sup>(3)</sup> diretamente na tela central.



**"Ok Google..."** Fale com ele para planejar uma viagem, consultar sua agenda ou definir a temperatura. O assistente de voz<sup>(2)</sup> está à sua disposição.



Mais de 100 aplicativos e conteúdos exclusivos disponíveis via Google Play, incluindo Prime Video, Radioplayer para Renault, Vivaldi Browser, HBO Max, SongPop para Renault, Waze e Amazon Music<sup>(3)</sup>.

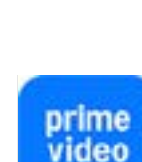

O **Prime Video** é um aplicativo de streaming que traz histórias de todo o mundo para sua tela. De originais exclusivos da Amazon a sucessos globais, o Prime Video permite que você assista ao que ama, quando quiser.



O navegador **Vivaldi** é um navegador eficiente e rápido que respeita sua privacidade.



Dirija no ritmo com nosso novo jogo musical – **SongPop para Renault!** Jogue junto e redescubra músicas populares com sua família e amigos!



Pegue a estrada enquanto ouve playlists, e muito mais, com a **Amazon Music**, incluída na sua assinatura Amazon Prime.



**Radioplayer** para Renault é um aplicativo de rádio inteligente projetado para a estrada. Ele reúne estações ao vivo, podcasts e música, tudo em um só lugar. Mantenha-se conectado, entretido e no controle enquanto dirige.



**HBO Max** é um aplicativo de streaming premium que traz histórias icônicas à vida. Desde filmes de sucesso até séries premiadas, HBO Max oferece entretenimento que inspira, emociona e conecta.



O **Waze** é um aplicativo de navegação baseado na comunidade que compartilha informações em tempo real. O Waze oferece mais tranquilidade para você.



**AS** é um aplicativo de notícias esportivas que mantém você atualizado em tempo real. Desde resultados de partidas até análises de especialistas, AS entrega tudo que você precisa para ficar no jogo. Rápido, confiável e sempre ativo.

(1) Google, Google Maps, Google News, Waze e outras marcas são marcas registradas da Google LLC. (2) Os serviços conectados My Renault, Google Maps e Google Assistant são oferecidos por 3 anos a partir da data de entrega do seu veículo. (3) Para baixar aplicativos no Google Play em openR link, é necessário que você entre com uma Conta do Google. Para o uso de aplicativos baixados no Google Play, você precisará de um plano de dados dedicado. Para ativá-lo, você deve verificar sua identidade no aplicativo My Renault. De forma alternativa, você pode compartilhar a conexão do seu smartphone com o seu carro. (4) 1.279 L no padrão VDA

## tecnologias inteligentes para o dia a dia

O conforto de dirigir reimaginado com tecnologias a bordo. O painel de instrumentos de 10" exibe informações essenciais de direção bem diante dos seus olhos. Com o espelhamento sem fio de smartphone, traga playlists, podcasts, aplicativos e rotas a bordo de forma contínua.



O carregador de smartphone por indução na área de armazenamento central alimenta seu smartphone sem precisar conectar no cabo. Basta apoiá-lo e ficar conectado. bordo de forma contínua.



monte o seu →

## um ambiente de bem-estar

Um interior refinado, projetado para o bem-estar absoluto. Na frente, ar-condicionado automático e digital dual zone garante conforto personalizado. Na traseira, os passageiros contam com espaço confortável para os joelhos, saídas de ar, apoio de braço central com porta-copos e duas portas USB-C para carregar todos os seus dispositivos.



Espaço e modularidade redefinidos. Com o sistema de fácil adaptação, rebata os bancos traseiros bipartidos 2/3-1/3 em um instante. A capacidade do porta-malas vai de 586 L a até 1.770 L<sup>(1)</sup>, para satisfazer todas as suas necessidades, enquanto a soleira baixa facilita o acesso ao veículo.



O inovador sistema YouClip reinventa o espaço interno ao oferecer pontos de fixação no encosto de cabeça, permitindo acoplar até cinco acessórios diferentes, como um cabide ou um suporte para notebook.

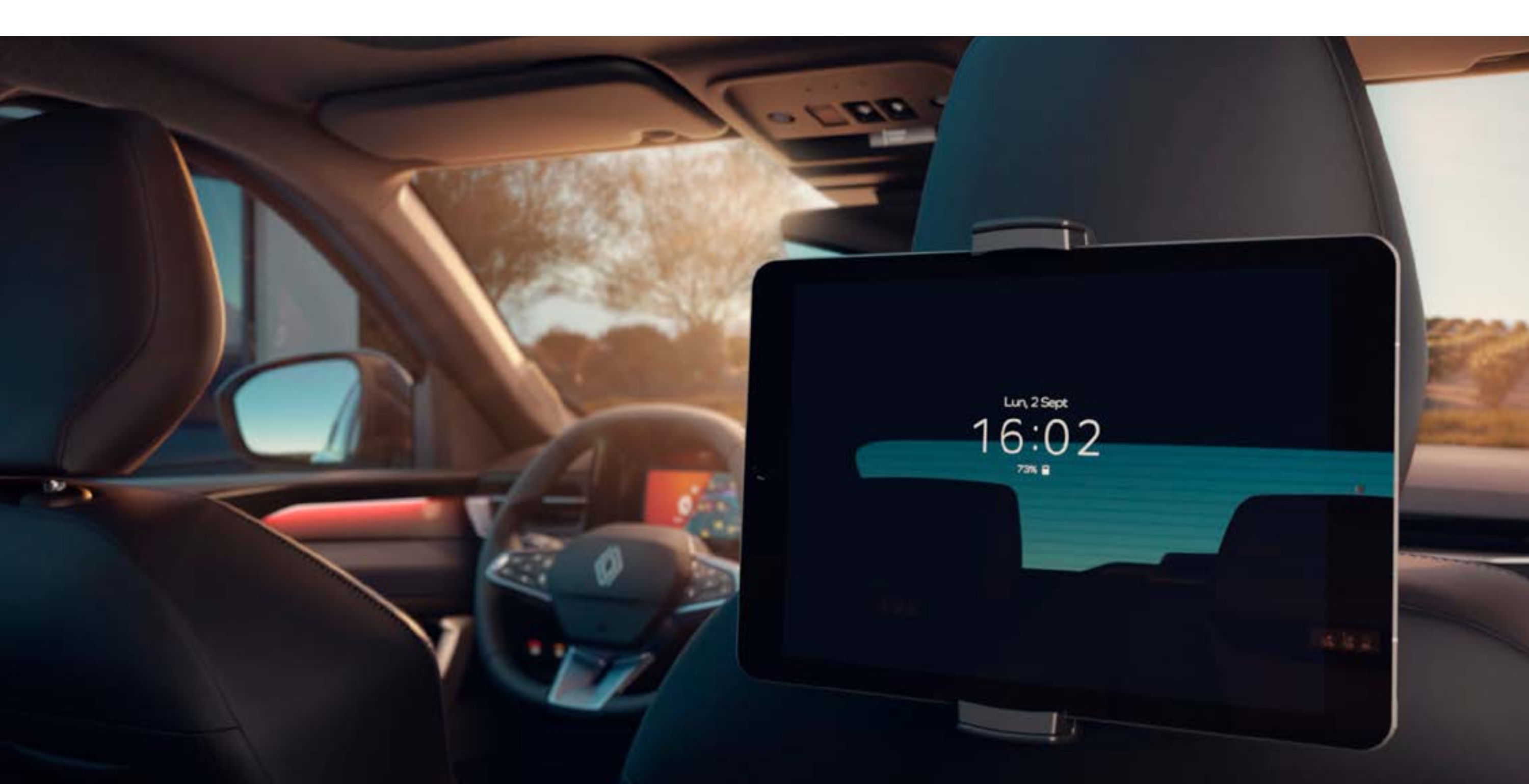

(1) 1.279 L no padrão VDA.

[monte o seu →](#)

## alto desempenho

**Renault Boreal é equipado com um motor flexfuel de 163 cv de alto desempenho, moderno e eficiente. A transmissão automática EDC de 6 marchas, combinada ao torque de 270 Nm, garante prazer ao dirigir e eficiência, além de oferecer excelente capacidade de reboque. O modo Sport otimiza direção e aceleração para uma experiência de direção.**



**Com os paddle shifters no volante, as trocas de marcha acontecem na ponta dos dedos, proporcionando uma experiência envolvente ao dirigir.**



**Graças ao sistema multi-sense, com 5 modos de condução (eco, comfort, sport, smart e perso) e 48 cores de ambient lighting, é possível alinhar a cabine e o desempenho do Boreal ao seu estilo. Ative o modo smart e o Renault Boreal adapta automaticamente sua capacidade de resposta ao seu estilo de direção.**



[monte o seu →](#)

## 06. sistemas avançados de assistência de direção



# 24 sistemas avançados de assistência de direção



**assistência de direção ativa**  
Regula a velocidade com base nas condições de trânsito, mantém distâncias seguras e mantém o veículo centrado na faixa. Quando o tráfego desacelera, o veículo para e reinicia automaticamente.



**farol alto inteligente**  
Os faróis do carro se ajustam entre alto e baixo dependendo do tráfego que se aproxima ou dos veículos detectados à frente.



**assistente de permanência em faixa em tráfego contrário**  
Ao trocar de faixa, o veículo avisa você sobre uma possível colisão com um veículo que está ultrapassando você na faixa adjacente. Se uma colisão for provável, ele faz automaticamente uma correção de emergência na trajetória.

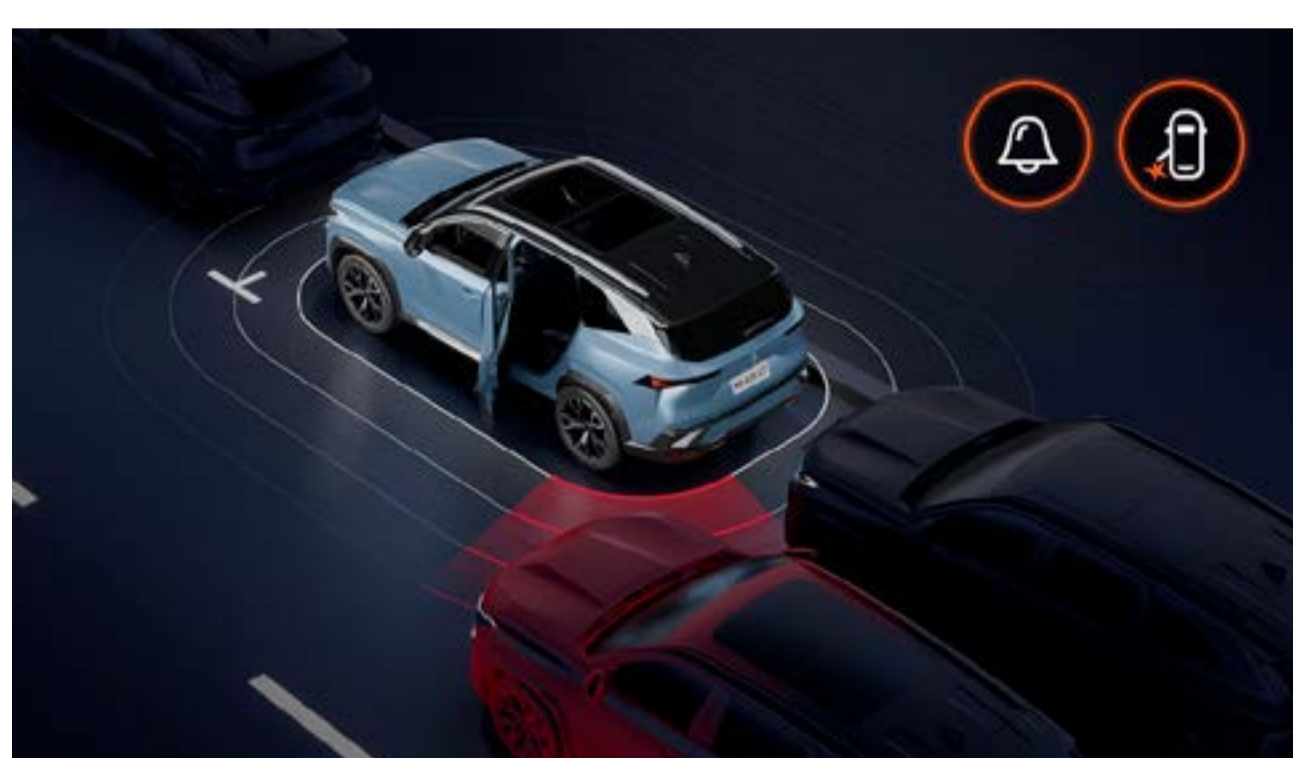

**alerta de saída segura de ocupantes**  
Este sistema alerta você se um veículo estiver se aproximando por trás quando você quiser abrir a porta.



**câmera 360° com visão 3D**  
As 4 câmeras, cujas imagens recriam o ambiente direto do veículo em 360° ao seu redor, permitem que você realize suas manobras sem esforço e manobre com total segurança.

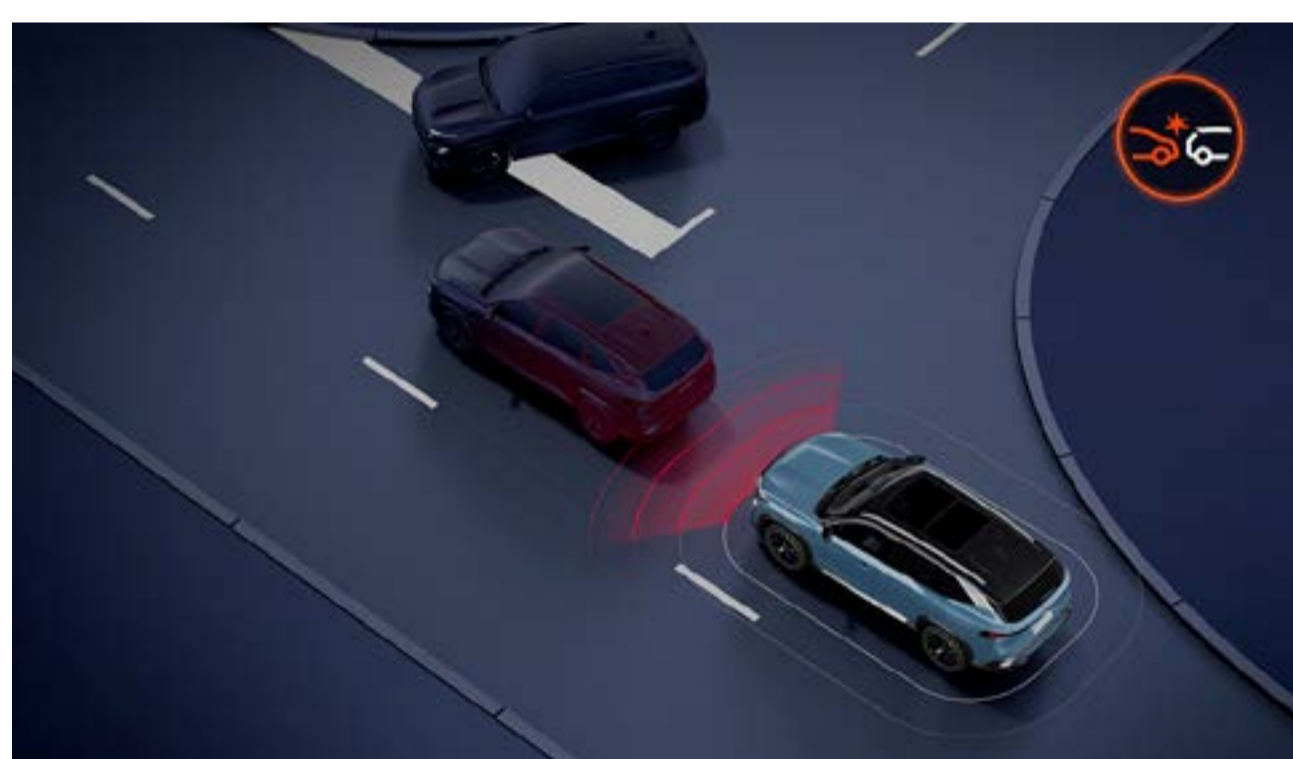

**frenagem automática de emergência**  
A câmera e o sensor de radar fornecem um aviso e intervêm para evitar qualquer colisão com pedestres, ciclistas ou veículos.

### assistência à condução

- assistência ao motorista ativa
- controle de velocidade adaptativo inteligente
- farol alto inteligente
- alerta de fadiga do motorista
- alerta de colisão frontal (FCW)
- detecção frontal com correção de faixa de emergência
- assistente de permanência em faixa (LKA)
- assistente de partida em rampa (HSA)
- limitador de velocidade
- reconhecimento de placas de velocidade com alerta de excesso de velocidade
- assistência de estacionamento

### assistência de segurança

- frenagem automática de emergência
- alerta de ponto cego (BSW)
- alerta de tráfego cruzado traseiro (RCTA)
- detecção traseira com correção de faixa de emergência
- frenagem automática de emergência
- frenagem automática de emergência frontal e em curvas

### assistência de estacionamento

- assistente de estacionamento semiautônomo
- sensores de estacionamento dianteiros
- sensores de estacionamento traseiros
- sensores de estacionamento laterais
- câmera de ré
- câmera 360° com visão 3D

**monte o seu →**

## 07. customização

# cores



**azul mercure**



**cinza casiopée**



**branco glacier**



**prata etoile**



**preto nacré**



**vermelho fogo**

fotos não vinculativas

**monte o seu →**

## 07. customização

# evolution



- console elevado central com acabamento premium em preto
- assinatura luminosa full LED
- sistema multimídia openR link de 10" com espelhamento sem fio de smartphone
- carregador de smartphone por indução



bancos em acabamento premium preto e costura cinza



rodas de liga leve 18" design mountain na cor cinza

## 07. customização

# techno



- iluminação ambiente na parte superior do painel e nas portas dianteiras
- seletor rotativo com 5 modos de condução
- sistema multimídia openR link com Google<sup>(1)</sup> integrado
- bancos dianteiros elétricos com 6 opções de ajuste



bancos em acabamento premium preto e costura cinza



rodas de liga leve 18" design mountain na cor preta

(1) Google, Google Play, Google Maps, Waze and other marks are trademarks of Google LLC.

## 07. customização

# iconic



- teto solar panorâmico elétrico
- teto biton na cor preto nacré
- sistema de som premium Harman Kardon® com 10 alto-falantes
- bancos dianteiros com ajuste elétrico e lombar, com funções massagem e memória para motorista



bancos em acabamento premium deep blue e costura preta



rodas de liga leve 19" design river diamantadas



**baixe o PDF (6 Mo)  
do folheto de acessórios**

**monte o seu →**

## 07. customização

# acessórios



### **YouClip – suporte para tablet**

este suporte se fixa ao suporte universal YouClip e permite que o tablet seja instalado.



### **YouClip – 3 em 1**

combinando as funcionalidades de uma lanterna, gancho e suporte para copo em um único acessório, é a solução definitiva para maximizar a conveniência dentro do seu Renault Boreal.



### **rack de teto com suporte para bicicleta**

fácil de instalar e manusear, este acessório é essencial para quem vive uma vida aventureira e gosta de praticar esportes.



### **tapetes de tecido + soleiras de porta**

feito com altos padrões de qualidade e acabamento, o tapete traz mais conforto tanto para o motorista quanto para os passageiros, além de estilo e originalidade ao carro, enquanto a soleira da porta oferece uma solução prática e discreta para proteger as entradas do seu Renault Boreal.



**baixe o PDF (6 Mo)  
do folheto de acessórios**

**monte o seu →**

## 07. customização

# motorização

1.3 TCe turbo flex 270 Nm

1.3 TCe turbo gasoline 270 Nm

1.3 TCe turbo flex 270 Nm		1.3 TCe turbo gasoline 270 Nm	
<b>tipo de combustível</b>			
gasolina / etanol		gasolina	
<b>potência máxima kW (cv) a rotações (rpm)</b>			
120 (156 cv, 163 cv) a 5.000 ~ 5.250		115 (154 hp, 156 cv) a 5.000	
<b>torque máximo (Nm) a rotações (rpm)</b>			
270 a 2.000 ~ 1.750		270 a 2.000	
<b>câmbio</b>			
transmissão automática de dupla embreagem úmida de 6 velocidades			
<b>desempenho</b>			
<b>velocidade máxima (km/h)</b>			
180			
<b>0 - 100 km/h (s)</b>			
9,5		9,8	
<b>1.000 m a partir da arrancada (s)</b>			
30,5		30,8	
<b>aceleração: 80 km/h a 120 km/h (s)</b>			
6,2		6,4	

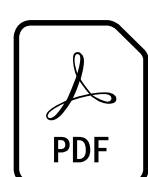

**baixe o PDF (X Mo)  
motores**

# dimensões e volumes

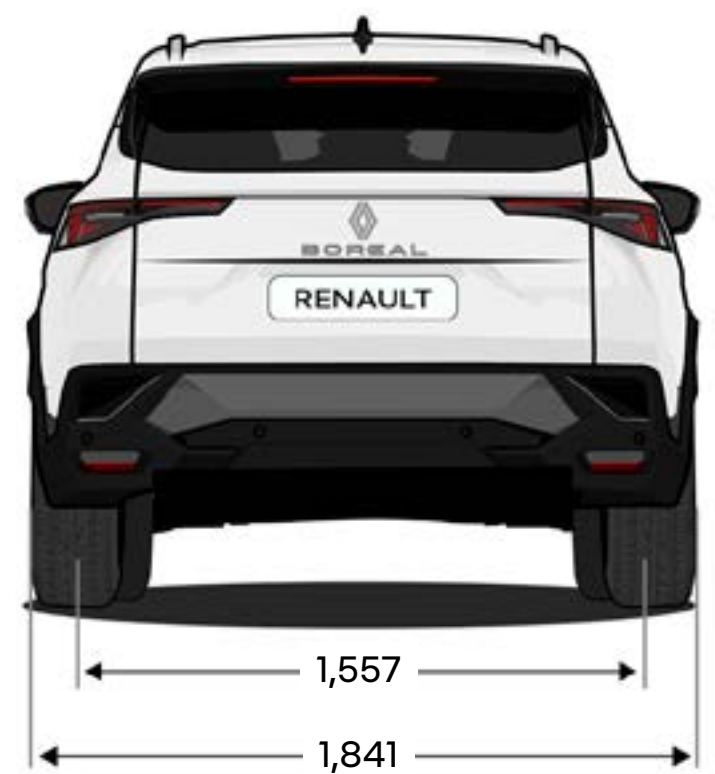
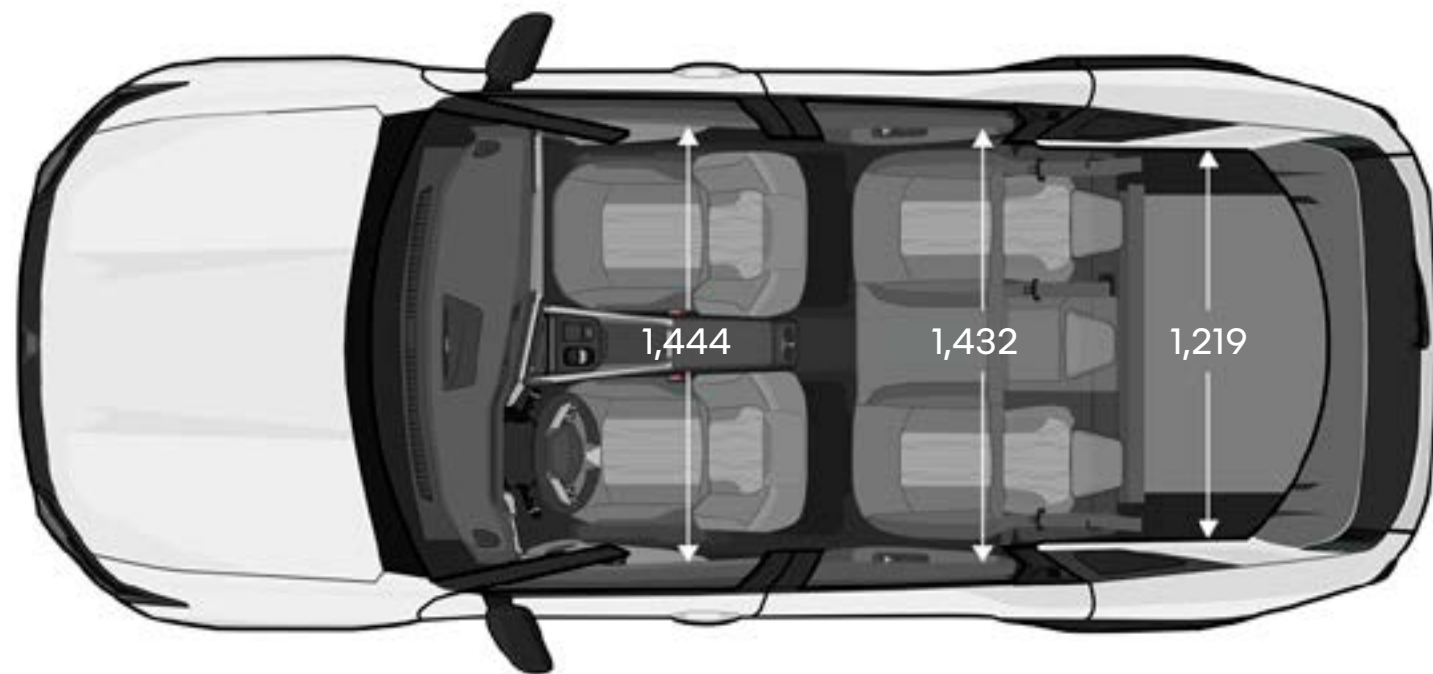
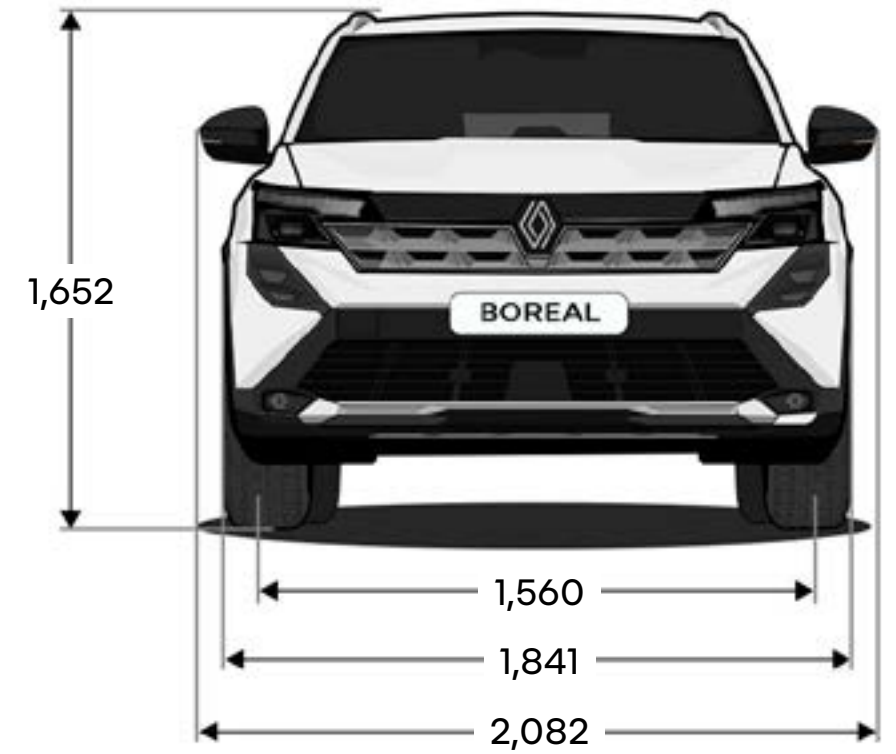
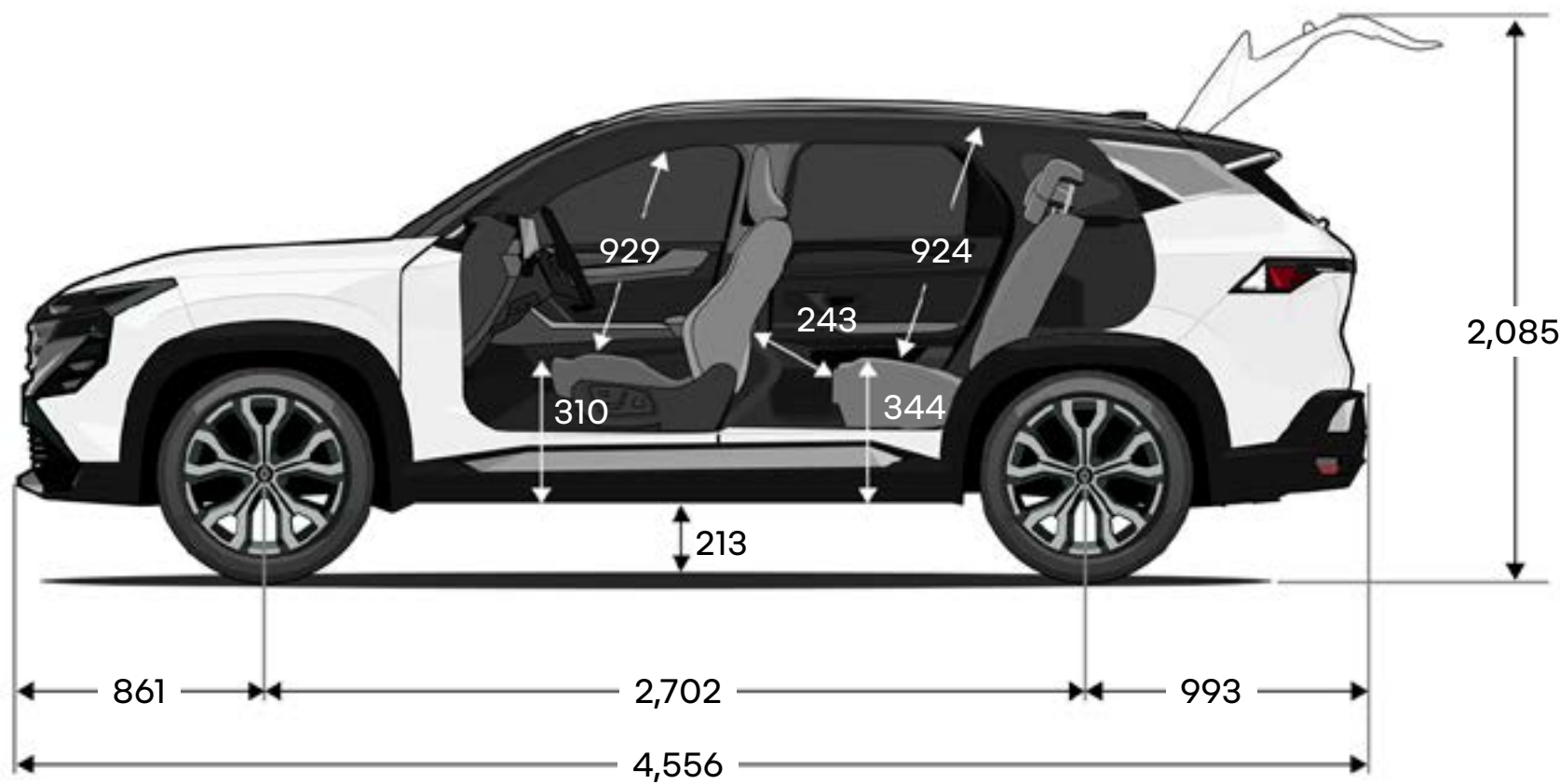

**monte o seu →**

**O Human First é um programa abrangente de segurança desenvolvido pela Renault em colaboração com pesquisadores, especialistas e bombeiros.**

**Porque a segurança no trânsito é responsabilidade de todos os usuários da estrada — pedestres, ciclistas ou motoristas — e o programa Human First da Renault se compromete a:**

- 1. prevenir acidentes através do desenvolvimento de equipamentos de segurança e sistemas avançados de assistência à condução e segurança**

até 32 sistemas avançados de assistência à condução / mais de 60 sistemas de segurança, até 7 airbags, cadeiras de criança (Isofix), solução Fixe4sure da Renault / mais de 2.000 patentes relacionadas com a segurança registradas desde 1970.

- 2. gerenciam os acidentes uma vez ocorridos, recorrendo a inovações desenvolvidas em colaboração com os bombeiros**

como QRescue, Fireman Access / mais de 5.000 bombeiros treinados nos últimos 10 anos em 20 países ao redor do mundo / cerca de 400 carros fornecidos por ano para o treinamento deles.

- 3. reduzem o número de acidentes e a sua gravidade investindo maciçamente em R&D**

pontuação de segurança / treinador de segurança / serviços conectados / Big Data / inteligência artificial e sistemas de cibersegurança.

**saiba mais sobre o programa Human First**

# Renault care service

**Estamos sempre ao seu lado para tornar sua experiência de direção mais fácil e economizar seu tempo na manutenção do seu Renault. Oferecemos estimativas e agendamentos online, pacotes de serviço, contratos de manutenção, seguros e assistência, o programa personalizado My Renault e soluções simples e fáceis, perfeitamente adaptadas às suas necessidades.**

**saiba mais sobre o Renault care service**



Foram tomadas todas as precauções para garantir que este folheto estivesse correto e atualizado no momento da publicação. Este documento foi criado usando modelos de pré-produção e protótipo. De acordo com a sua política de melhoria contínua dos produtos, a Renault reserva-se o direito de modificar a qualquer momento as especificações, veículos e acessórios descritos e apresentados. Tais modificações são comunicadas às concessionárias Renault o mais rapidamente possível. Dependendo do país de venda, as versões podem diferir e alguns equipamentos podem não estar disponíveis (padrão, opcional ou acessório). Entre em contato com a concessionária local para obter as informações mais recentes. Por razões relacionadas ao meio, as cores apresentadas neste documento podem diferir ligeiramente daquelas da pintura real ou do acabamento interno. Todos os direitos reservados. É proibida a reprodução, em qualquer formato e por qualquer meio, da totalidade ou de parte deste documento sem autorização prévia por escrito da Renault.

Publicis - créditos das fotos: Renault Group - Direção de Design - janeiro de 2026.  
Renault s.a.s., uma société par actions simplifiée (sociedade por ações simplificada francesa) com um capital social de €533.941.113 e sede em 122-122 bis avenue du Général Leclerc 92100 Boulogne-Billancourt Cedex - Nanterre R.C.S. (Registro de Comércio e Empresas) B 780 129 987 / Tel.: 0806 00 20 20.

Renault recomenda  **Castrol**



**monte o seu →**

RENAULT  
BOREAL



## 01. acabamentos internos



evolution



techno



iconic

## 02. equipamentos

### evolution

#### segurança

- 6 airbags (2 frontais, 2 laterais e 2 de cortina)
- controle eletrônico de estabilidade
- pré-tensionador dos cintos dianteiros/traseiros
- sensor de chuva e luminosidade
- alerta de cintos não afivelados
- alerta de pressão dos pneus

#### sistemas avançados de assistência ao motorista

- controle de velocidade adaptativo inteligente
- frenagem automática de emergência
- frenagem automática de emergência frontal e em curvas
- sensor de fadiga
- alerta de colisão frontal
- limitador de velocidade
- aviso de limite de velocidade
- assistência de permanência em faixa
- alerta de permanência em faixa
- sensores de estacionamento traseiros
- reconhecimento de placas de velocidade

#### design

- rodas de liga leve de 18" design mountain na cor cinza
- console central elevado com compartimento refrigerado
- bancos em acabamento premium preto e costura cinza
- painel inferior em preto titânio com detalhes em preto premium e acabamento cromado exclusivo
- painéis das portas em titânio escurecido
- grade dianteira na cor da carroceria
- protetor inferior frontal (ski)
- assinatura luminosa full LED
- retrovisores laterais em preto brilhante
- coluna de direção ajustável em altura e profundidade
- assinatura luminosa com "welcome/goodbye sequence"

#### multimídia

- multimídia openR de 10"
- painel de instrumentos digital de 7"
- espelhamento sem fio compatível com Android Auto® e Apple CarPlay®

#### experiência a bordo

- 2 entradas USB-C dianteiras
- 2 entradas USB-C traseiras
- bancos traseiros reclináveis e dobráveis 60/40 com função easybreak
- banco do motorista e passageiro com regulagem mecânica em altura/profundidade (6 vias)
- sistema de som Arkamys® auditorium com 6 alto-falantes
- chave presencial do tipo cartão e acesso hands-free
- ar-condicionado digital dual zone
- freio de estacionamento eletrônico
- seletor de marchas eletrônico e câmbio no volante
- apoio de braço traseiro com porta-copos
- carregador de smartphone por indução
- bancos dianteiros com suporte lombar
- antena shark

#### opcionais<sup>(2)</sup>

- barras de teto longitudinais
- teto biton na cor preto nacré

### techno (evolution+)

#### sistemas avançados de assistência ao motorista

- alerta de ponto cego
- alerta de saída segura dos ocupantes
- alerta de tráfego cruzado traseiro
- assistente de permanência em faixa em tráfego contrário

#### design

- rodas de liga leve de 18" design mountain na cor preta
- painel superior preto brilhante
- ambient lighting (iluminação dinâmica e personalizável em até 48 cores no interior)

- antena shark na cor preta
- faróis de neblina dianteiros
- assinatura de luz dianteira com LEDs projetados
- barras de teto longitudinais
- multi-sense: cinco modos de condução (eco, comfort, sport, smart e perso)

#### multimídia

- multimídia openR de 10" com Google built-in
- app My Renault
- manutenção conectada

#### experiência a bordo

- sistema de atualização automática de software Renault (FOTA)
- bancos do motorista e passageiro com ajuste elétrico e ajuste lombar
- retrovisor interno eletrocrômico
- ambient lighting (iluminação dinâmica e personalizável em até 48 cores no interior)

#### opcionais<sup>(2)</sup>

- teto solar panorâmico elétrico
- teto biton na cor preto nacré

### iconic (techno+)

#### sistemas avançados de assistência ao motorista

- câmera 360° com visão 3D
- active driver assist
- farol alto inteligente
- assistente de estacionamento semiautônomo
- assistente de parada de emergência
- aviso de pressão dos pneus - tire pressure warning

#### design

- rodas de liga leve de 19" design river diamantadas
- inferior em preto titânio com detalhes em azul-marinho premium e acabamento cromado exclusivo
- painéis das portas com acabamento premium deep blue
- bancos em acabamento premium deep blue e costura preta

- teto solar panorâmico elétrico
- teto biton na cor preto nacré

#### experiência a bordo

- bancos dianteiros com ajuste elétrico e lombar, com funções massagem e memória para motorista
- porta traseira elétrica com função hands-free
- sistema de som premium Harman Kardon® com 10 alto-falantes
- bancos traseiros reclináveis e rebatíveis 60/40 com função easybreak

(1) Android Auto® é uma marca registrada da Google Inc. Apple CarPlay® é uma marca registrada da Apple Inc. (2) Opções disponíveis apenas no mercado brasileiro.

(3) Google, Google Play, Google Maps, Waze e outras marcas são marcas registradas da Google LLC.

## 03. motorização

	<b>1.3 TCe turbo flex 270 Nm</b>	<b>1.3 TCe turbo gasolina 270 Nm</b>
tipo de combustível	flex: gasolina e etanol	gasolina
potência máxima kW (cv) CEE e velocidade do motor (rpm)	120 (156 cv, 163 cv) @ 5,250	115 (154hp, 156 cv) @ 5,000
torque máximo Nm (kgfm) CEE e velocidade do motor (rpm)	270 @ 2,000 - 1,750	270 @ 2,000
tipo de transmissão	transmissão automática de dupla embreagem úmida de 6 velocidades	
tipo de motor	injeção direta turbo	injeção direta turbo
cilindrada (cm <sup>3</sup> )	1,333	
número de cilindros / válvulas	4	
tecnologia de injeção	injeção direta de combustível (GDi)	injeção direta de combustível flex (GDi)
<b>chassi e direção</b>		
dimensão dos pneus	18" - 225/55 R18 98H 19" - 205/55 R19 99V	
<b>performance</b>		
velocidade máxima (km/h)	180	180
0 - 100 km/h (s)	9,5	9,8
<b>consumo de combustível e emissões</b>		
	<b>etanol</b>	<b>gasolina</b>
ciclo urbano / rodoviário	7,8 / 9,4	11,2 / 13,6
<b>volumes e pesos</b>		
tanque de combustível (L)	50	
peso em ordem de marcha (kg)	1,438	
peso em ordem de marcha (kg)	1,886	
peso bruto combinado (kg)	3,386	
capacidade de reboque (kg)	1,500	

## 04. equipamentos e opcionais

	evolution	techno	iconic
<b>segurança</b>			
6 airbags (2 frontais, 2 laterais, 2 de cortina)	●	●	●
controle eletrônico de estabilidade	●	●	●
pré-tensionador dos cintos dianteiros/traseiros	●	●	●
sensor de chuva e luminosidade	●	●	●
alerta de cintos não afivelados	●	●	●
sensor de fadiga	●	●	●
aviso de pressão dos pneus	●	●	●
<b>sistemas avançados de assistência de direção (ADAS)</b>			
controle de velocidade adaptativo inteligente	●	●	●
frenagem automática de emergência	●	●	●
frenagem automática de emergência frontal e em curvas	●	●	●
sensor de fadiga	●	●	●
alerta de colisão frontal	●	●	●
assistente de permanência em faixa em tráfego contrário	●	●	●
assistente de partida em rampa	●	●	●
alerta de permanência em faixa	●	●	●
assistência de permanência em faixa	●	●	●
sensores de estacionamento traseiros	●	●	●
câmera de ré	●	●	●
limitador de velocidade	●	●	●
reconhecimento de placas de velocidade com alerta de excesso de velocidade	●	●	●
alerta de ponto cego	-	●	●
sensores de estacionamento dianteiros	-	●	●
alerta de saída segura de ocupantes	-	●	●
alerta de tráfego cruzado traseiro	-	●	●
assistente de permanência em faixa com intervenção para ponto cego	-	●	●
sensores de estacionamento laterais	-	●	●
câmera 360° com visão 3D	-	-	●
assistente de condução ativa	-	-	●
farol alto inteligente	-	-	●
assistente de parada de emergência	-	-	●
assistente de estacionamento semiautônomo	-	-	●
<b>multimídia</b>			
openR link de 10,1"	●	-	-
multimídia OpenR de 10" com Google built-in	-	●	●
assinatura luminosa com "welcome/goodbye sequence"	●	●	●
espelhamento sem fio compatível com Android Auto® e Apple CarPlay®*	●	●	●
painel de instrumentos digital de 7"	●	-	-
painel de instrumentos digital de 10" com replicação de mapa	-	●	●
manutenção conectada	-	●	●

●: padrão o : opcionais - : indisponível

(1) Android Auto® é uma marca registrada da Google Inc. Apple CarPlay® é uma marca registrada da Apple Inc. (2) Opções disponíveis apenas no mercado brasileiro.

(3) Google, Google Play, Google Maps, Waze e outras marcas são marcas registradas da Google LLC.

## 04. equipamentos e opcionais

	evolution	techno	iconic
app My Renault	-	●	●
<b>conforto a bordo</b>			
2 entradas USB-C dianteiras	●	●	●
2 entradas USB-C traseiras	●	●	●
rebatimento rápido dos bancos traseiros (easy break)	●	●	●
chave presencial do tipo cartão e acesso hands-free	●	●	●
ar-condicionado automático e digital dual zone	●	●	●
freio de estacionamento eletrônico	●	●	●
bancos dianteiros com suporte lombar	●	●	●
câmbio e-shifter e paddle-shift (aletas para troca de marcha)	●	●	●
apoio de braço traseiro com porta-copos	●	●	●
carregador de smartphone por indução	●	●	●
retrovisor interno eletrocromico	-	●	●
sistema de som Arkamys® auditorium com 6 alto-falantes	●	●	-
banco do motorista e passageiro com regulagem mecânica em altura/profundidade (6 vias)	●	-	-
sistema de atualização automática de software Renault (FOTA)	-	●	●
bancos do motorista e passageiro com ajuste elétrico e ajuste lombar	-	●	●
multi-sense: cinco modos de condução (eco, comfort, sport, smart e perso)	-	●	●
bancos dianteiros com ajuste elétrico e lombar	-	-	●
bancos dianteiros com funções massagem e memória para motorista	-	-	●
banco traseiro rebatível 60/40 com sistema Easybreak	●	●	●
porta traseira elétrica com função hands-free	-	-	●
sistema de som premium Harman Kardon® com 10 alto-falantes	-	-	●
<b>design</b>			
console central elevado com compartimento refrigerado	●	●	●
grade dianteira na cor da carroceria	●	●	●
assinatura luminosa full LED	●	●	●
retrovisores laterais em preto brilhante	●	●	●
painel superior preto brilhante	●	●	●
coluna de direção ajustável em altura e profundidade	●	●	●
lanterna traseira com seta dinâmica	●	●	●
spoiler traseiro	●	●	●
interior com detalhes em preto brilhante e titânio escurecido	●	●	-
painéis das portas em titânio escurecido	●	●	-
teto biton na cor preto nacré	-	-	●
barras de teto longitudinais*	○	●	●
ambient lighting (iluminação dinâmica e personalizável em até 48 cores no interior)	-	●	●
faróis de neblina	-	●	●
antena shark na cor preta	-	●	●

●: padrão ○: opcionais - : indisponível

(1) Android Auto® é uma marca registrada da Google Inc. Apple CarPlay® é uma marca registrada da Apple Inc. (2) Opções disponíveis apenas no mercado brasileiro.

(3) Google, Google Play, Google Maps, Waze e outras marcas são marcas registradas da Google LLC.

## 04. equipamentos e opcionais

	evolution	techno	iconic
rodas de liga leve de 18" design mountain na cor preta	-	●	-
teto solar panorâmico elétrico	-	○	●
rodas de liga leve de 19" design river diamantadas	-	-	●
interior com detalhes em preto brilhante e cromado escurecido	-	-	●
painéis das portas com acabamento premium deep blue	-	-	●
bancos em acabamento premium preto e costura cinza	●	●	-
bancos em acabamento premium deep blue e costura preta	-	-	●

●: padrão ○: opcionais - : indisponível

(1) Android Auto® é uma marca registrada da Google Inc. Apple CarPlay® é uma marca registrada da Apple Inc. (2) Opções disponíveis apenas no mercado brasileiro.

(3) Google, Google Play, Google Maps, Waze e outras marcas são marcas registradas da Google LLC.

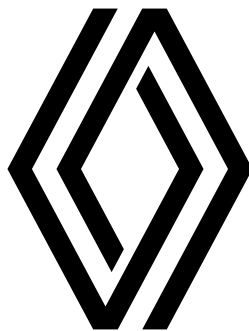

RENAULT CONCESSIONÁRIAS. Uma rede com mais de 260 concessionárias em todo o território nacional está pronta para atendê-lo com eficiência e qualidade. Profissionais treinados no Centro de Formação Renault do Brasil utilizam o que há de mais moderno em tecnologia automotiva. Só quem conhece pode cuidar tão bem do seu Renault. FÁBRICA NO BRASIL. O Complexo Ayrton Senna ocupa um terreno de 2,5 milhões de metros quadrados em São José dos Pinhais, no Paraná, com capacidade para produção de até 380 mil veículos e 400 mil motores por ano. Aqui são fabricados: Boreal, Kardian, Kwid, Duster, Oroch, Master Furgão, Master Minibus e Master Chassi Cabine. GARANTIA RENAULT. Para Renault Boreal, garantia total de 5 anos sem limite de quilometragem, condicionada aos termos e condições estabelecidos no Manual de Garantia e Manutenção do veículo, para a gama 2025/2025. A Renault oferece 6 anos de garantia anticorrosão da carroceria para veículos da gama 2025/2025. SAC RENAULT. Serviço de Atendimento ao Cliente Renault. O SAC Renault possui profissionais preparados para receber sugestões, esclarecer dúvidas e encaminhar soluções. É só ligar 0800 055 5615 ou enviar um e-mail para [sac.brasil@renault.com](mailto:sac.brasil@renault.com). BANCO RENAULT. Confiabilidade, taxas financeiras diferenciadas e parecer de crédito rápido (sujeito à aprovação) para adquirir o seu Renault. CONSÓRCIO RENAULT. Garantia de entrega de fábrica. Você sonha, a gente realiza. 0800 055 5615 ou [www.consorcio Renault.com.br](http://www.consorcio Renault.com.br). ISO 14001. Mais uma certificação para a Renault. Mais uma conquista para a natureza.