

RENAULT KARDIAN



a mudança já começou

Com linhas marcantes e uma atitude ousada, o Renault Kardian redefine o SUV de nova geração. Sua grade em formato de diamante, sua iluminação full LED e seu design elegante com pintura biton conferem uma presença instantânea. No interior, descubra novidades como o sistema multimídia openR link de 10,1", painel digital de 10,25", bancos ergonômicos em tecido marrom sofisticado com acabamento premium e 13 sistemas avançados de assistência de direção.



Experimente os múltiplos modos de condução e a transmissão EDC, combinados com o motor turbo de 125 cv e torque de 220 Nm.

motor turbo de 125 cv com 220 Nm de torque

sistema multimídia openR link de 10,1" com câmera multiview

painel de instrumentos digital de 10,25"

console alto com e-shifter e freio de estacionamento eletrônico

13 sistemas avançados de assistência de direção

serviços conectados My Renault

menu interativo

01. design

02. experiência de condução

03. tecnologias

**04. sistemas avançados
de assistência de direção**

05. customização

aspecto dinâmico

O Renault Kardian apresenta um design elegante, definido por proporções e curvas marcantes. Uma nova cor exclusiva em dois tons, azul iron com teto preto e barras de teto acetinadas, adiciona um toque distinto e chamativo.



Com seu emblema emoldurado em um efeito preto sobre a grade brilhante em formato de diamante, rodas de 17 polegadas e faróis totalmente equipados com LED, o Renault Kardian personifica a fusão perfeita entre elegância e esportividade.



As barras de teto modulares com acabamento acetinado alternam entre longitudinais e transversais para combinar com sua carga e seu estilo de vida.



sinta a diferença

O interior espaçoso e confortável inclui bancos ergonômicos e elegantes. Com um tecido marrom refinado, acabamento premium e um emblema Renault gravado no design, todos os detalhes exalam uma qualidade superior.



No interior, a cabine espaçosa acomoda confortavelmente até 5 passageiros, oferecendo espaço amplo para todos a bordo. A atmosfera moderna e acolhedora é ainda mais elevada pelo ambient lighting personalizável.



O console central elevado facilita o acesso ao e-shifter, ao freio de estacionamento eletrônico e ao carregador por indução para smartphones. Um apoio de braço central multifuncional com espaço de armazenamento inteligente torna o Renault Kardian mais prático.



voltado para performance

Desfrute de uma aceleração rápida e do prazer instantâneo de condução graças ao eficiente motor turbo de três cilindros com 125 cv e um torque de 220 Nm.



A transmissão EDC de 6 velocidades proporciona mudanças de velocidade extremamente rápidas e com ótimo desempenho. Desfrute da comodidade do freio de estacionamento eletrônico para estacionar sem esforço.



Aproveite as vantagens do volante multifuncional: controle por voz, controle de velocidade adaptativo, limitador de velocidade e paddle shifts no volante para mudanças de marcha suaves, rápidas e precisas. Beneficie-se, também da flexibilidade total de direção com três modos de direção: normal, econômico e sport.



sistema multimídia openR link

Experimente a tecnologia de ponta do sistema multimídia openR link de 10,1" com espelhamento sem fio de smartphone wireless Android Auto® e Apple CarPlay® (1), tudo complementado por um painel digital de 10,25" personalizável e moderno.



O Renault Kardian está equipado com várias câmeras e sensores que permitem uma visibilidade de 360° e a segurança do seu veículo. O indetectável torna-se detectável, permitindo ultrapassagens sem surpresas e manobras efetuadas com maior facilidade.



Maior, mais moderno e ainda mais acessível, o novo painel digital de 10,25" exibe dados essenciais sobre seu veículo e a direção, como informações detalhadas sobre seu aplicativo de navegação(2) e a faixa da sua música.



Mantenha-se carregado sem interrupções com o carregador de smartphone por indução wireless. As portas USB dianteiras e traseiras permitem carregar outros dispositivos eletrônicos.



O Renault Kardian destrava quando você se aproxima e trava quando você se afasta, graças à detecção da chave no seu bolso.

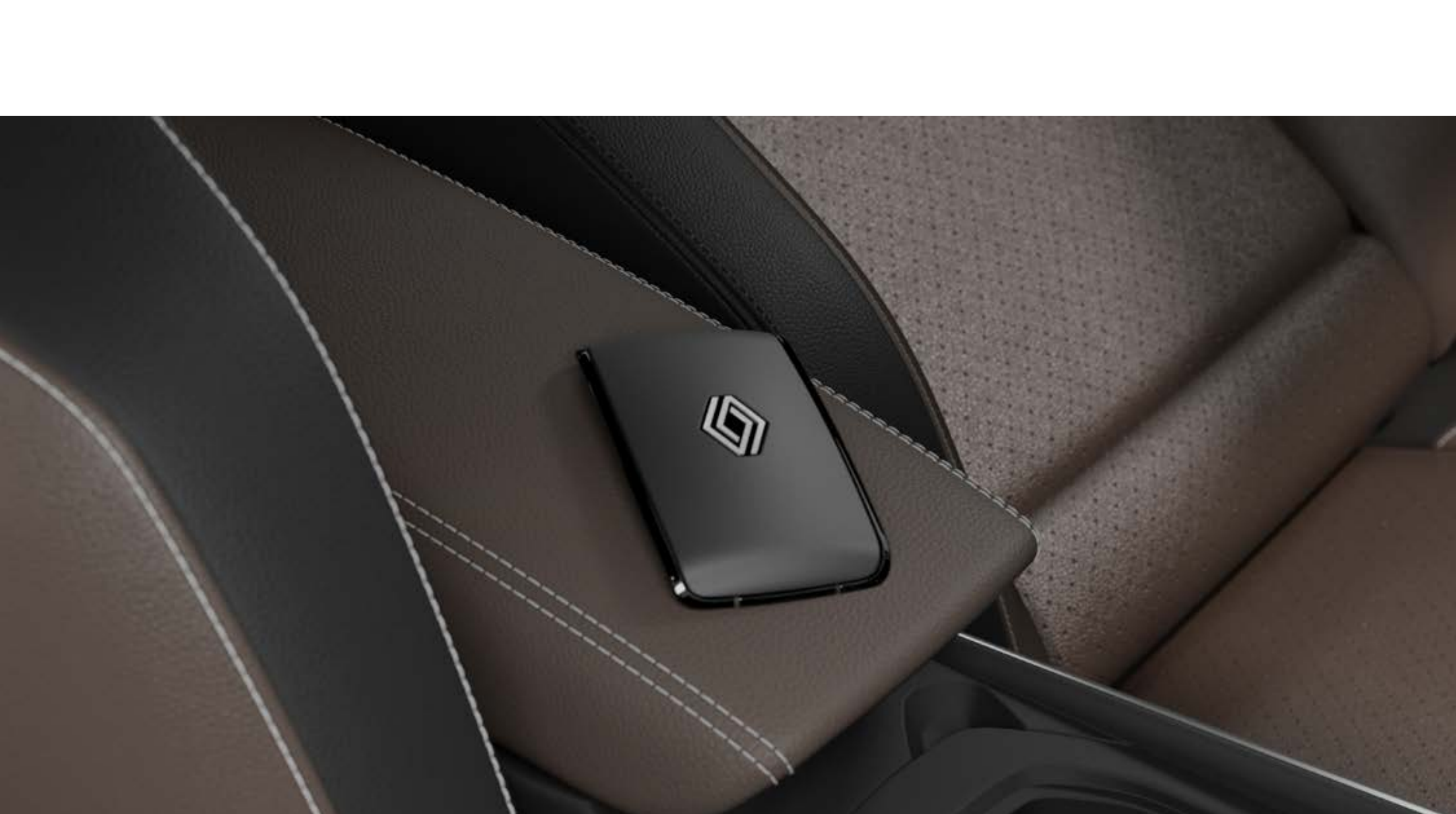

(1) Android Auto® é uma marca registrada da Google LLC. Apple CarPlay® é uma marca registrada da Apple Inc.

(2) dependendo do sistema operacional do seu smartphone.

04. sistemas avançados de assistência de direção



13 sistemas avançados de assistência de direção



câmera multiview (MVC)

O Renault Kadian está equipado com 4 câmeras e a função auto zoom, que permitem uma melhor visualização dos obstáculos em torno do seu veículo.



alerta de ponto cego (BSW)

Ativado a velocidades superiores a 14 km/h, esse sistema utiliza luzes de aviso para alertar a presença de veículos que não são visíveis no seu campo de visão.



frenagem automática de emergência com detecção de pedestres e ciclistas (AEBS VRU)

Avisa o motorista de um risco iminente de colisão frontal. Aciona a frenagem automática de emergência para evitar ou atenuar uma colisão.



assistente de partida em rampa (HSA)

Mantém a pressão dos freios por dois segundos, evitando que o veículo recue ao sair de uma ladeira íngreme.



controle de velocidade adaptativo (ACC)

O sistema mantém uma distância de segurança em relação ao veículo à sua frente. Ativa os freios se o condutor se aproximar muito e acelera quando a estrada fica novamente livre.



alerta de distância segura (DW)

Calcula as distâncias de parada seguras e aciona um aviso sonoro e visual quando o sensor frontal detecta uma distância de parada insuficiente.

demais assistentes ao condutor

- controle de velocidade (CC)
- limitador de velocidade (SL)
- farol alto inteligente (AHL)
- sensores de estacionamento dianteiros
- sensores de estacionamento traseiros
- câmera de estacionamento traseira
- alerta de colisão frontal (FCW)

menu ↑

05. customização

cores



azul iron



branco glacier



prata étoile



cinza cassiopée



preto nacré

fotos não vinculativas

menu ↑

05. customização

evolution



- painel digital integrado de 7"
- tela multimídia flutuante de 8" com espelhamento de smartphone wireless
- ar-condicionado automático
- faróis totalmente em LED
- sensor de estacionamento traseiro e câmera de visão traseira
- versão com câmbio manual (representado na imagem) ou automático EDC (Efficient Dual Clutch) com e-shifter

opcional Evolution MT

- pack Multimídia (openR link 10" + câmera de ré)

opcional Evolution EDC

- pack Multimídia (openR link 10" + câmera de ré)
- pack Safety (ACC + AEBS + volante em couro + Pack Multimídia)



estofamento em tecido preto com costura laranja

05. customização

techno



- chave presencial do tipo cartão e acesso hands-free
- freio de estacionamento eletrônico
- console central alto com e-shifter e apoio de braços integrado
- carregador de smartphone por indução
- controle de velocidade adaptativo

opcional:

- teto biton preto nacré ou prata étoile



estofamento misto em tecido preto / tecido preto refinado / padrão e costura laranja



rodas de liga leve Hayek diamantadas biton de 17"

05. customização

iconic



- painel de instrumentos digital de 10,25"
- sistema automático de farol alto inteligente
- 3 modos de condução
- ambient lighting
- câmera multiview

opcional:

- pack Connect Iconic (serviços conectados + acabamento premium + antena shark)



estofamento misto em tecido preto / tecido preto refinado / padrão e costura laranja / logotipo em relevo mixed



estofamento misto em tecido refinado castanho / tecido refinado preto / logotipo em relevo



rodas de liga leve Hayek diamantadas biton de 17"

menu ↑

05. customização

acessórios

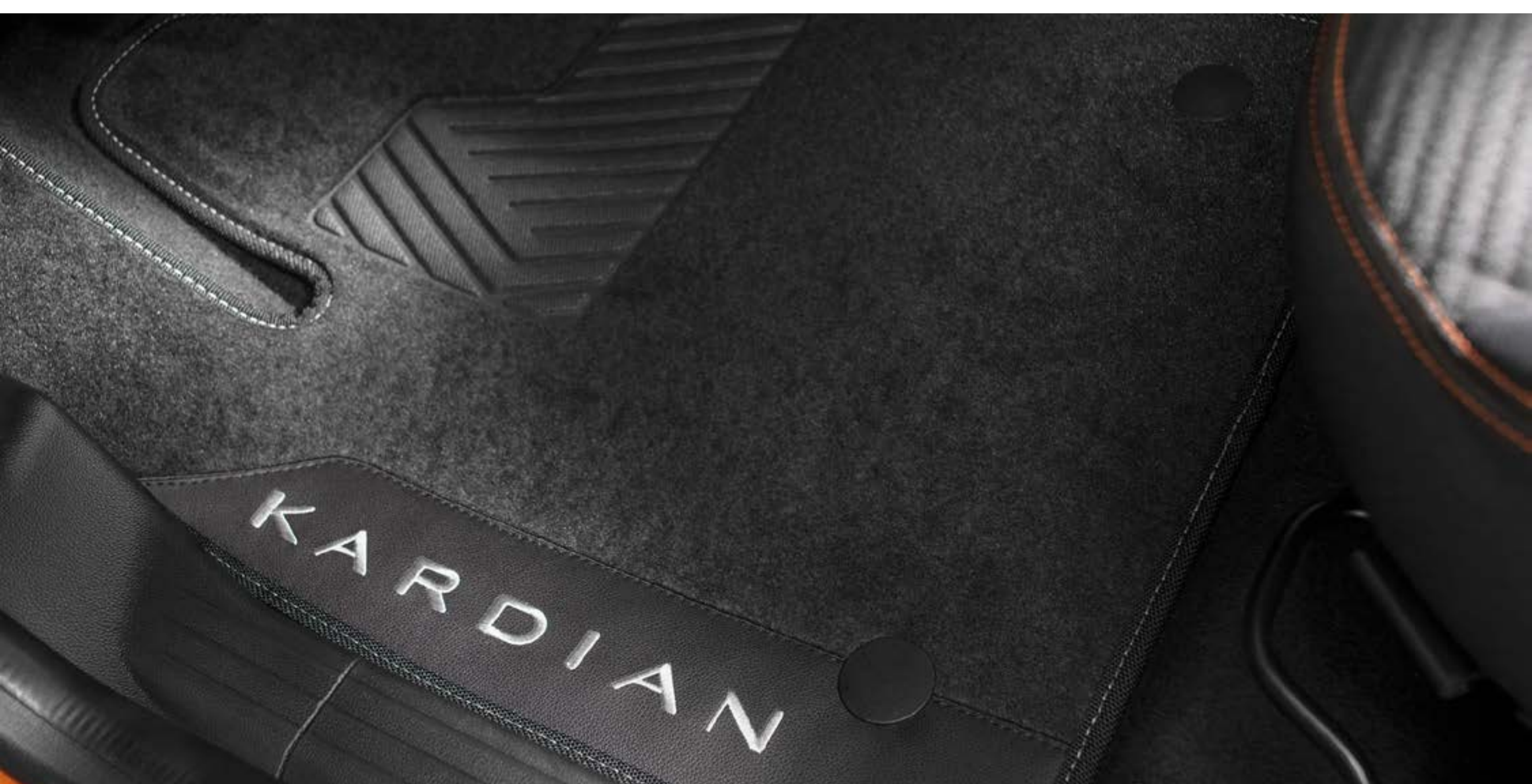

tapetes

Fabricados com materiais de alta qualidade, os tapetes proporcionam mais conforto ao condutor e aos passageiros, acrescentando estilo e proteção ao automóvel.



proteção do porta-malas

Com um design único e fabricado com materiais de alta qualidade, proporciona uma maior proteção ao porta-malas do seu automóvel. Possui bordas elevadas para reter pequenos resíduos líquidos.

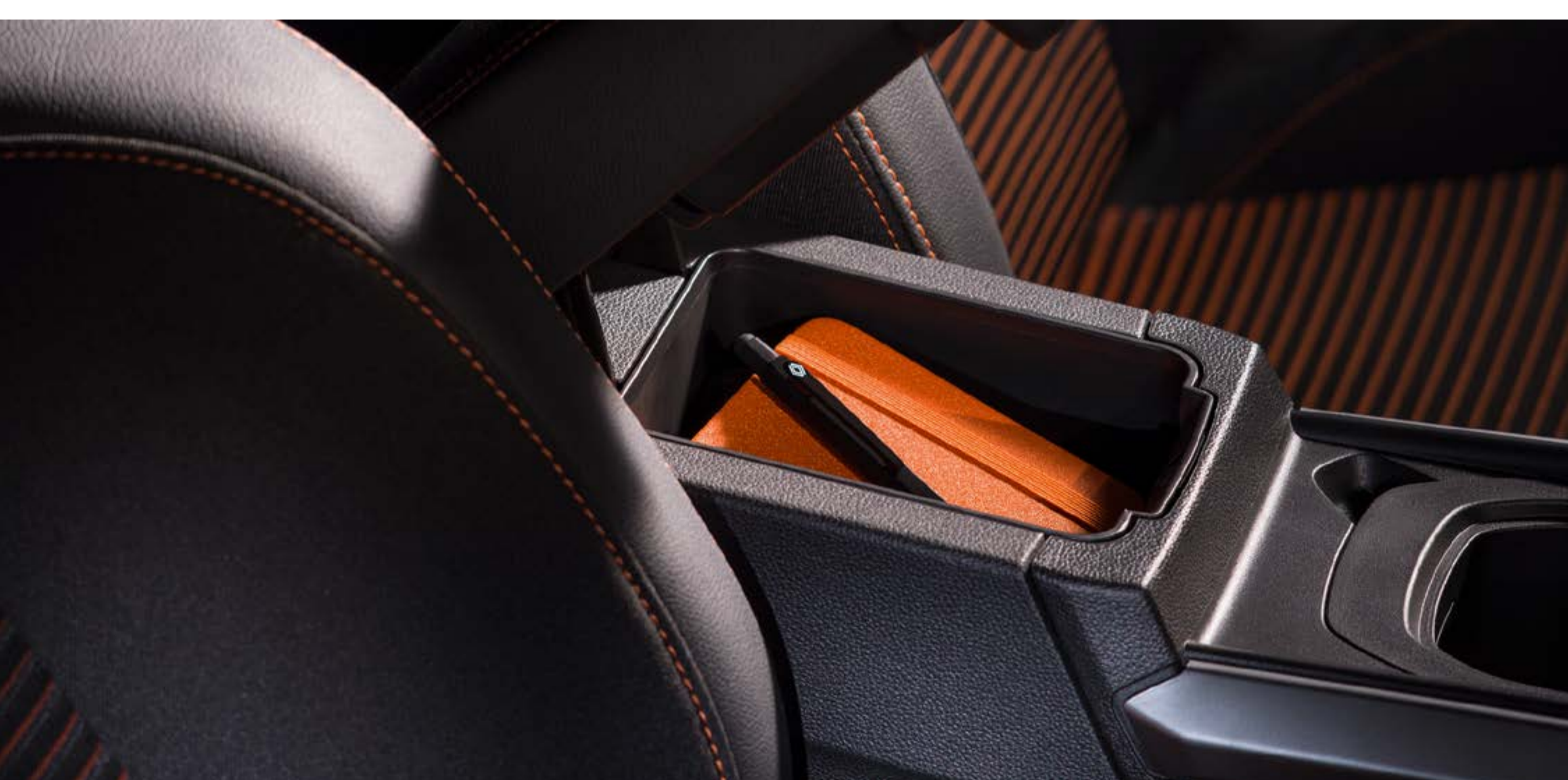

apoio de braço

Aumenta o conforto durante a condução e proporciona mais espaço de arrumação, mantendo o interior do veículo organizado com todos os objetos ao alcance da mão.



alarme

Aumenta a segurança e a confiabilidade do veículo. Ele lê o sistema de controle original e alerta contra invasões através de portas e quebra de vidros, juntamente com ultrassom programável. Para oferecer ainda mais praticidade e segurança, o kit vem com uma pulseira que, a partir da tecnologia RFID ou através do Bluetooth do celular, é possível acionar o alarme.

menu ↑

05. customização

motor

**turbo TCe 125 cv flex
with 220 N.m MT6**

**turbo TCe 125 cv flex
with 220 N.m EDC**

type of fuel

flex: gasoline and ethanol

maximum power kW CEE (cv) at engine speed (rpm)

125 @ 5,000 in ethanol
120 @ 5,000 in gasoline

maximum torque N.m CEE (m.kg) at engine speed (rpm)

220 @ 2,250 in ethanol
200 @ 1,750 in gasoline

gearbox type

manual transmission 6 speeds

dual-clutch automatic transmission

performance

maximum speed (km/h)

180

0 - 100 km/h (s)

10.9 (E)

9.9 (E)

recovery: 80-120 km/h (s) in 4th gear

7,8

7,2

dimensões e volumes

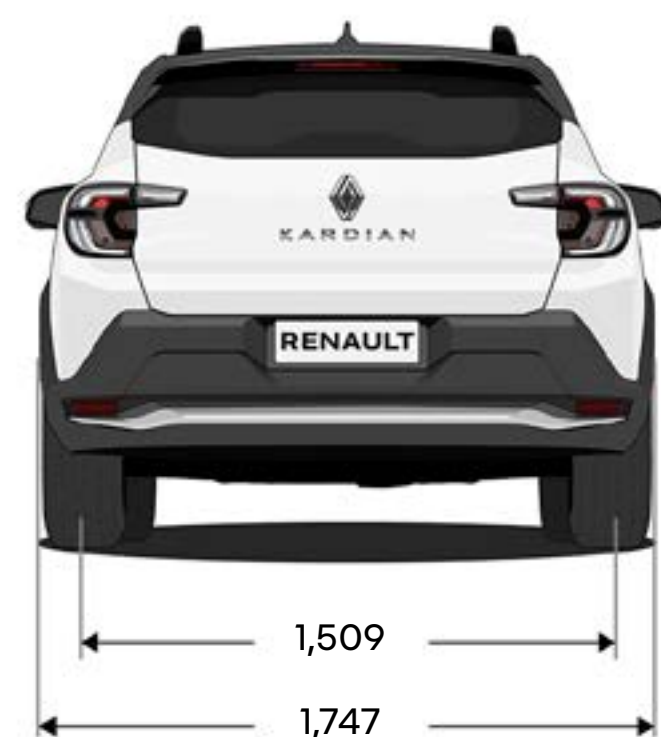
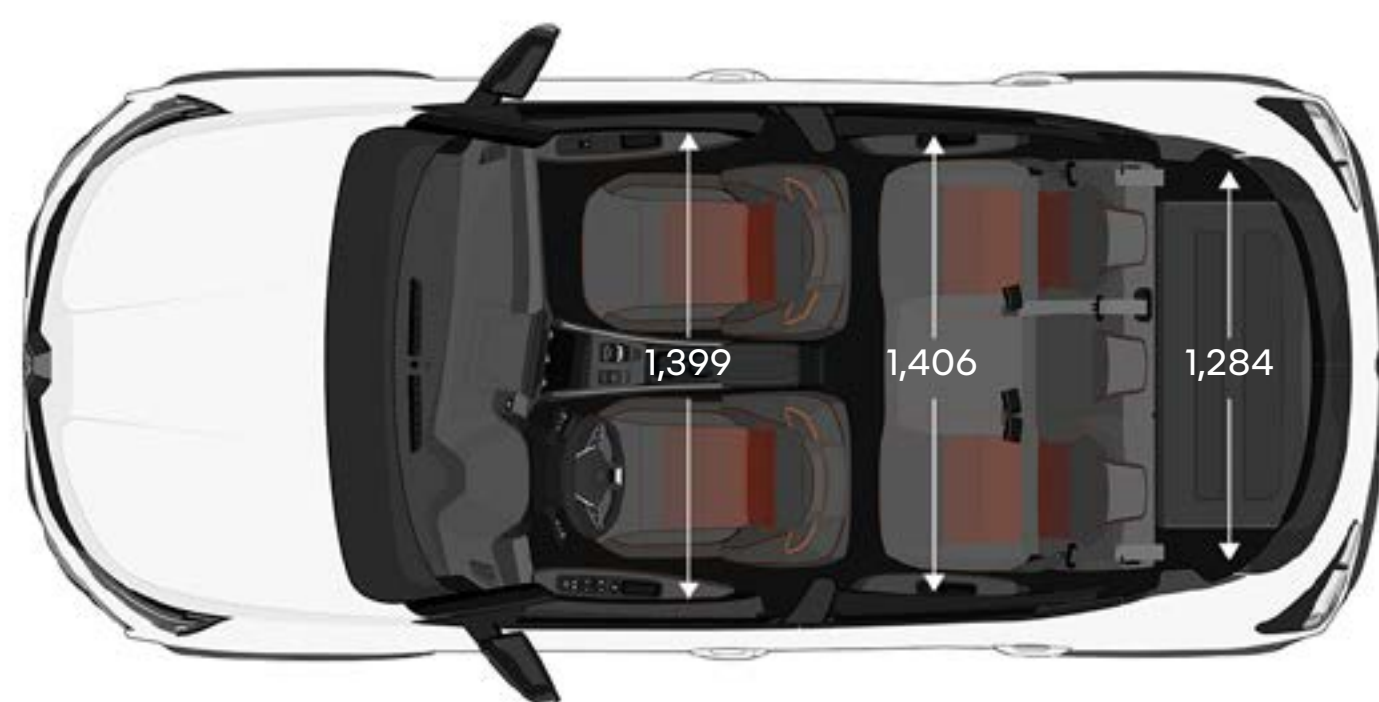
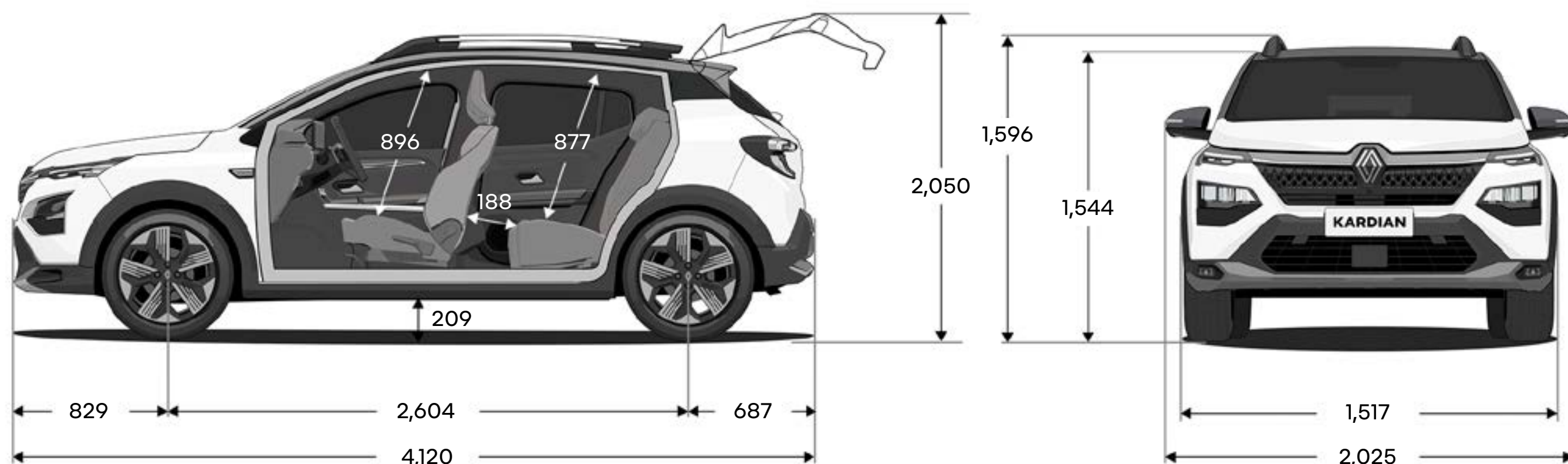

dimensões em mm

menu ↑

O Human First é um programa abrangente de segurança desenvolvido pela Renault em colaboração com pesquisadores, especialistas e bombeiros.

Porque a segurança no trânsito é responsabilidade de todos os usuários da estrada — pedestres, ciclistas ou motoristas — e o programa Human First da Renault se compromete a:

- 1. prevenir acidentes através do desenvolvimento de equipamentos de segurança e sistemas avançados de assistência à condução e segurança**

até 32 sistemas avançados de assistência à condução / mais de 60 sistemas de segurança, até 7 airbags, cadeiras de criança (Isofix), solução Fixe4sure da Renault / mais de 2.000 patentes relacionadas com a segurança registados desde 1970.

- 2. gerenciam os acidentes uma vez ocorridos, recorrendo a inovações desenvolvidas em colaboração com os bombeiros**

como QRescue, Fireman Access / mais de 5.000 bombeiros treinados nos últimos 10 anos em 20 países ao redor do mundo / cerca de 400 carros fornecidos por ano para o treinamento deles.

- 3. reduzem o número de acidentes e a sua gravidade investindo maciçamente em R&D**

pontuação de segurança / treinador de segurança / serviços conectados / Big Data / inteligência artificial e sistemas de cibersegurança.

[saiba mais sobre o programa Human First](#)

Renault care service

Estamos sempre ao seu lado para tornar sua experiência de direção mais fácil e economizar seu tempo na manutenção do seu Renault. Oferecemos estimativas e agendamentos online, pacotes de serviço, contratos de manutenção, seguros e assistência, o programa personalizado My Renault e soluções simples e fáceis, perfeitamente adaptadas às suas necessidades.

[saiba mais sobre o programa care service](#)



Foram tomadas todas as precauções para garantir que este folheto estivesse correto e atualizado no momento da publicação. Este documento foi criado usando modelos de pré-produção e protótipo. De acordo com a sua política de melhoria contínua dos produtos, a Renault reserva-se o direito de modificar a qualquer momento as especificações, veículos e acessórios descritos e apresentados. Tais modificações são comunicadas às concessionárias Renault o mais rapidamente possível. Dependendo do país de venda, as versões podem diferir e alguns equipamentos podem não estar disponíveis (padrão, opcional ou acessório). Entre em contato com a concessionária local para obter as informações mais recentes. Por razões relacionadas ao meio, as cores apresentadas neste documento podem diferir ligeiramente daquelas da pintura real ou do acabamento interno. Todos os direitos reservados. É proibida a reprodução, em qualquer formato e por qualquer meio, da totalidade ou de parte deste documento sem autorização prévia por escrito da Renault.

Publicis – créditos das fotos: Prodigious 3D, L'Amour Studio. Maio de 2026.

Renault s.a.s, sociedade anônima francesa simplificada com capital social de € 533.941.113,00 / 122-122 bis avenue du Général Leclerc – 92100 Boulogne-Billancourt Cedex, França – registrada no Registro de Comércio e Empresas (RCS) de Nanterre sob o número B 780 129 987 / tel.: 0806 00 20 20.

A Renault recomenda  **Castrol**

menu ↑