

NEUER  
**RENAULT AUSTRAL**  
**E-TECH FULL HYBRID**  
200 PS

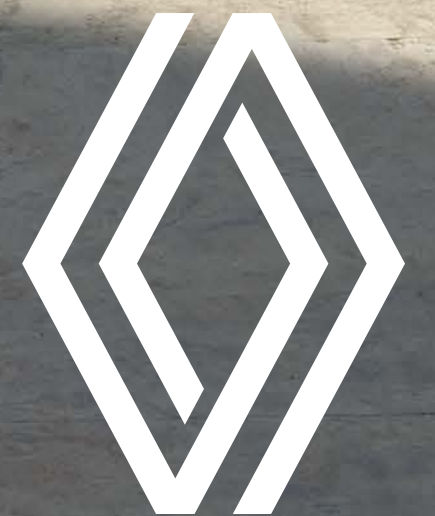

auch als mild hybrid erhältlich



# eine neue Hybrid-Vision des SUV

Der neue Renault Austral E-Tech full hybrid setzt Massstäbe: Eine elektrische Fahrt bis zu 80% der Zeit im Stadtverkehr<sup>(1)</sup>, die Version Esprit Alpine, die Allradlenkung 4Control advanced<sup>(2)</sup>, der openR Bildschirm mit 774 cm<sup>2(2)</sup>, das Head-Up-Display mit 210 cm<sup>2(2)</sup> und die integrierten Google Services<sup>(2)</sup> sind nur einige seiner Stärken.



An Bord des neuen Renault Austral E-Tech full hybrid erwartet Sie ein neuartiges, intensives Fahrerlebnis.

**E-Tech full hybrid Antrieb mit 200 PS<sup>(2)</sup>**

**zahlreiche fortschrittliche Fahrassistenzsysteme<sup>(2)</sup>**

**openR Bildschirm und Head-Up-Display mit insgesamt 984 cm<sup>2(2)</sup>**

**Technologie 4Control advanced<sup>(2)</sup>**

**bis zu 575 dm<sup>3</sup> Kofferraumvolumen<sup>(2)(3)</sup>**

**Weltpremiere der Version Esprit Alpine**

<sup>(1)</sup> je nach Ladestand der Batterie und Fahrstil/Quelle: intern Renault/2022

<sup>(2)</sup> je nach Version und Motor

<sup>(3)</sup> nach VDA-Norm



# **interaktives Menü**

**01. Design**

**02. Fahrvergnügen**

**03. Fahrerlebnis**

**04. Multimedia**

**05. Wohnlichkeit**

**06. Fortschrittliche Fahrerassistenzsysteme**

**07. Personalisierung**



## kraftvolles Design

Die breiten Schultern und die markante Motorhaube sorgen für auffällige Proportionen. Das Dach in Noir Brillant\* betont die elegante Linienführung. Die seitlichen Schutzelemente in Kontrastfarbe\* unterstreichen die besondere Silhouette.



Die Version Esprit Alpine entstand aus der historischen Zusammenarbeit der Designteams von Renault und Alpine. Sie setzt mit folgenden Eigenschaften ganz auf einen dynamischen Ausdruck: glanzgedrehte 20"-Felgen Daytona in Schwarz, die exklusive Lackierung Gris Schiste Matt, die Front-Sportspoilerlippe in Gris Satin, das Dach in Noir Brillant\*, die Dachreling in Noir Satiné sowie die spezifischen Plaketten.



glanzgedrehte 20"-Alufelgen Daytona in Schwarz mit Lackierung in Gris Fumé



Esprit Alpine Plakette

Ein Hauch von Alpine findet sich auch im Innenraum wieder: Der Stoff-/Alcantara®-Sitzbezug ist mit blauen Nähten verziert, die Kopfstützen sind mit exklusiven Stickereien versehen und die Aluminiumpedalerie verleiht dem Cockpit Dynamik. Das mit Nappaleder/Alcantara® bezogene Lenkrad schmückt sich mit Ziernähten in Blau/Weiss/Rot.

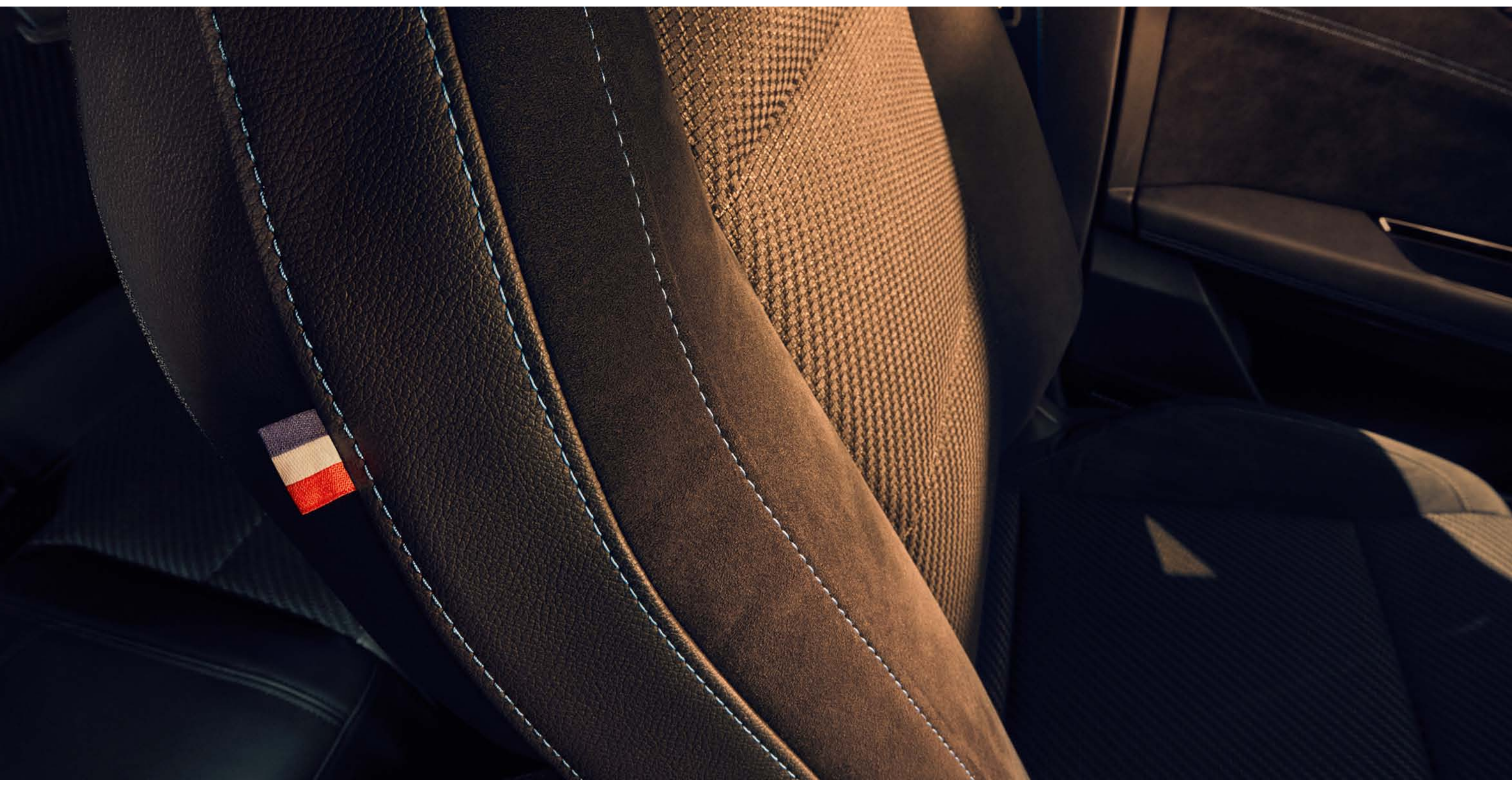

\* je nach Version

[Konfigurieren Sie Ihr Fahrzeug →](#)



## 02. Fahrvergnügen

# die Hybrid-Highlights

E-Tech  
**full hybrid**

elektrisches Fahren  
**bis zu 80%**  
der Zeit in der Stadt<sup>(1)</sup>

bis zu  
**130 km/h**  
bei rein elektrischer Fahrt<sup>(1)</sup>

E-Tech  
**200 PS**

**5.0 l/100 km**  
Verbrauch<sup>(2)</sup>

**113 g/km**  
CO<sub>2</sub>-Emissionen<sup>(2)</sup>



**Entdecken Sie die reine Hybridpalette und die beiden verfügbaren Motoren: den E-Tech full hybrid (gehört zu den sparsamsten Antrieben dieser Kategorie) und den mild hybrid.**

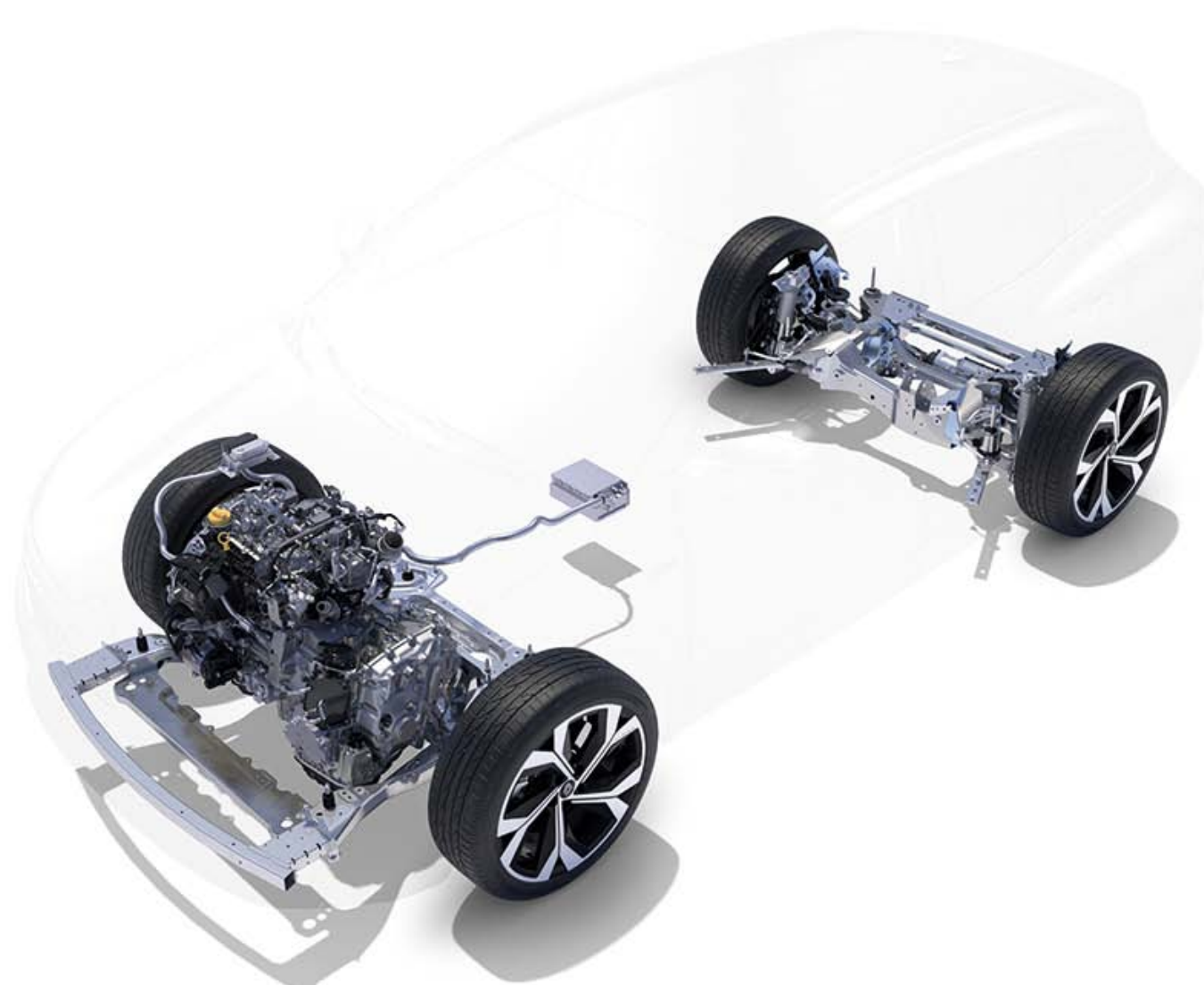
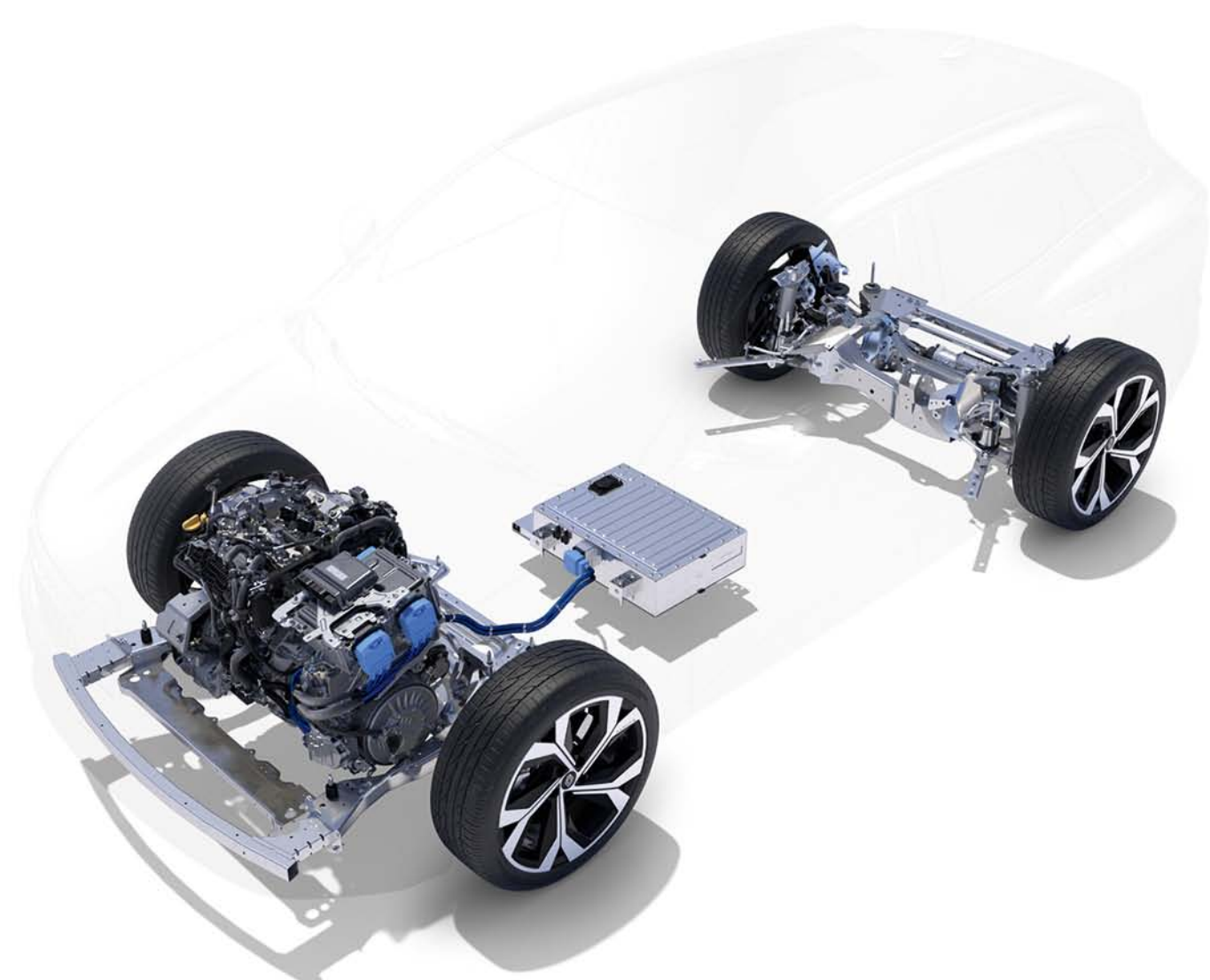

**bis zu 40% Treibstoffeinsparungen<sup>(3)</sup> mit dem E-Tech full hybrid Motor**

Im Stadtverkehr können Sie bis zu 80% der Zeit rein elektrisch unterwegs sein<sup>(1)</sup>. Die Batterie lädt sich beim Verlangsamen und Bremsen wieder auf, das Fahrzeug muss für die Aufladung somit nicht angeschlossen werden.

**mild hybrid**

Die elektrische Hybrid-Technologie unterstützt den Motor in der Beschleunigungsphase und sorgt so für ein besseres Fahrgefühl sowie einen geringeren Treibstoffverbrauch.

	E-Tech full hybrid 200	mild hybrid 160
<b>Technologie</b>	1 Batterie 400 V + 2 Elektromotoren + 1 Verbrennungsmotor	1 Batterie 12 V + 1 Verbrennungsmotor
<b>Verbrauchsreduktion<sup>(2)(3)</sup></b>	bis zu 40%	bis zu 8%
<b>Treibstoffverbrauch<sup>(3)</sup></b>	5.0 l/100 km	6.6 l/100 km
<b>CO<sub>2</sub>-Emissionen<sup>(2)</sup></b>	113 g/km	149 g/km
<b>Energierückgewinnung via Verlangsamung und Bremsung</b>	ja	ja
<b>verschiedene Stufen der Energierückgewinnung</b>	ja	nein
<b>elektrische Unterstützung des Verbrennungsmotors</b>	ja	ja
<b>elektrisches Fahren im Stadtverkehr</b>	bis zu 80% der Zeit	nein

<sup>(1)</sup> je nach Ladestand der Batterie und Fahrstil/Quelle: intern Renault/2022

<sup>(2)</sup> homologierte Werte je nach Version/nach WLTP/Quelle: Schweizer Homologation/2022

<sup>(3)</sup> im Vergleich zu einem herkömmlichen Verbrennungsmotor/nach WLTP City/Quelle: UTAC & IDIADA/September 2022

**Konfigurieren Sie Ihr Fahrzeug →**



## 4Control advanced\*

Die neue Allradlenkung 4Control advanced\* sorgt für eine präzisere Fahrspur und ein Gefühl von Sicherheit.



Der Wendekreis ist mit 10.1 m vergleichbar mit demjenigen eines Kleinwagens.

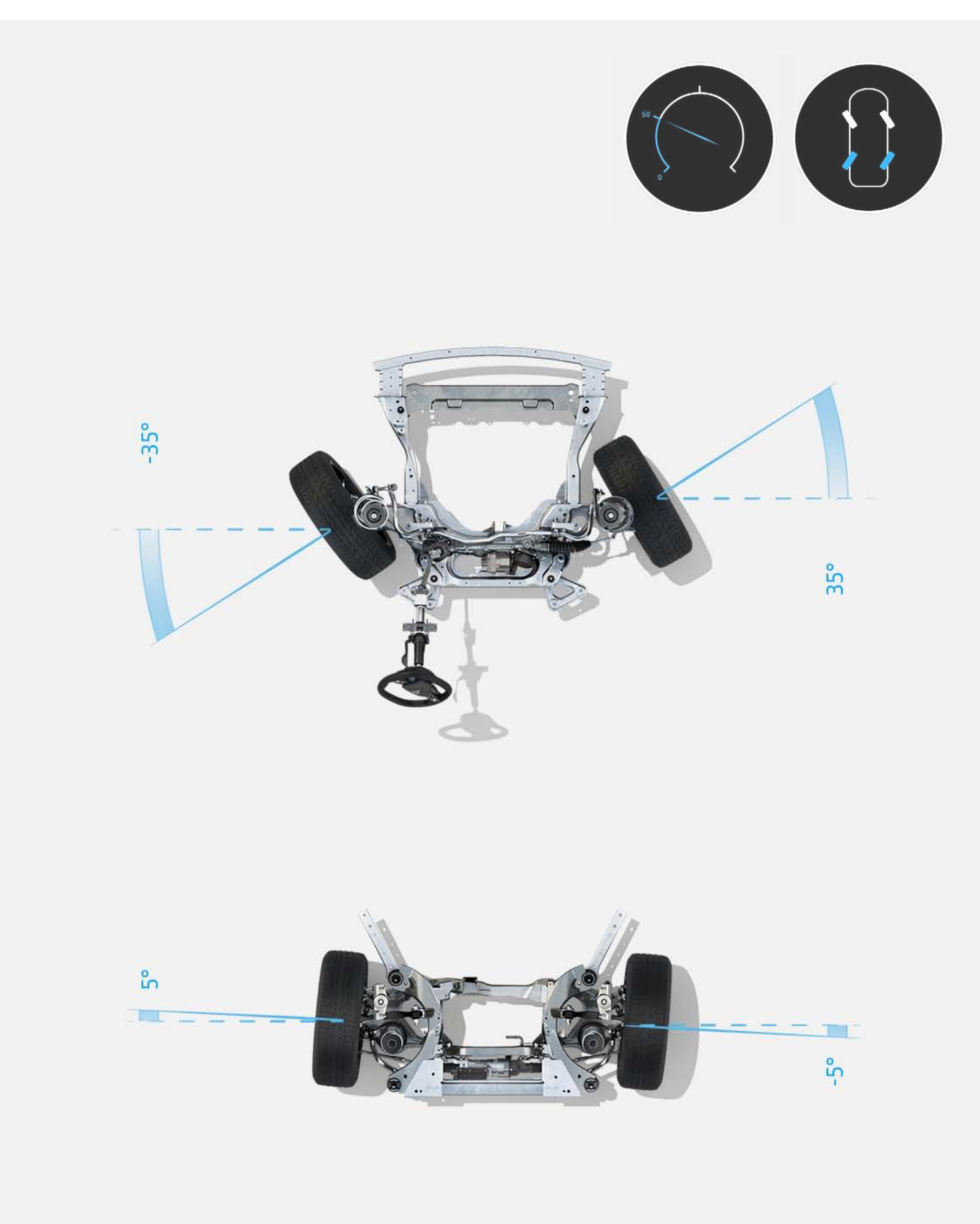

Bis 50 km/h lenken die Hinterräder gegengleich zu den Vorderrädern, um den Wendekreis zu verkleinern.

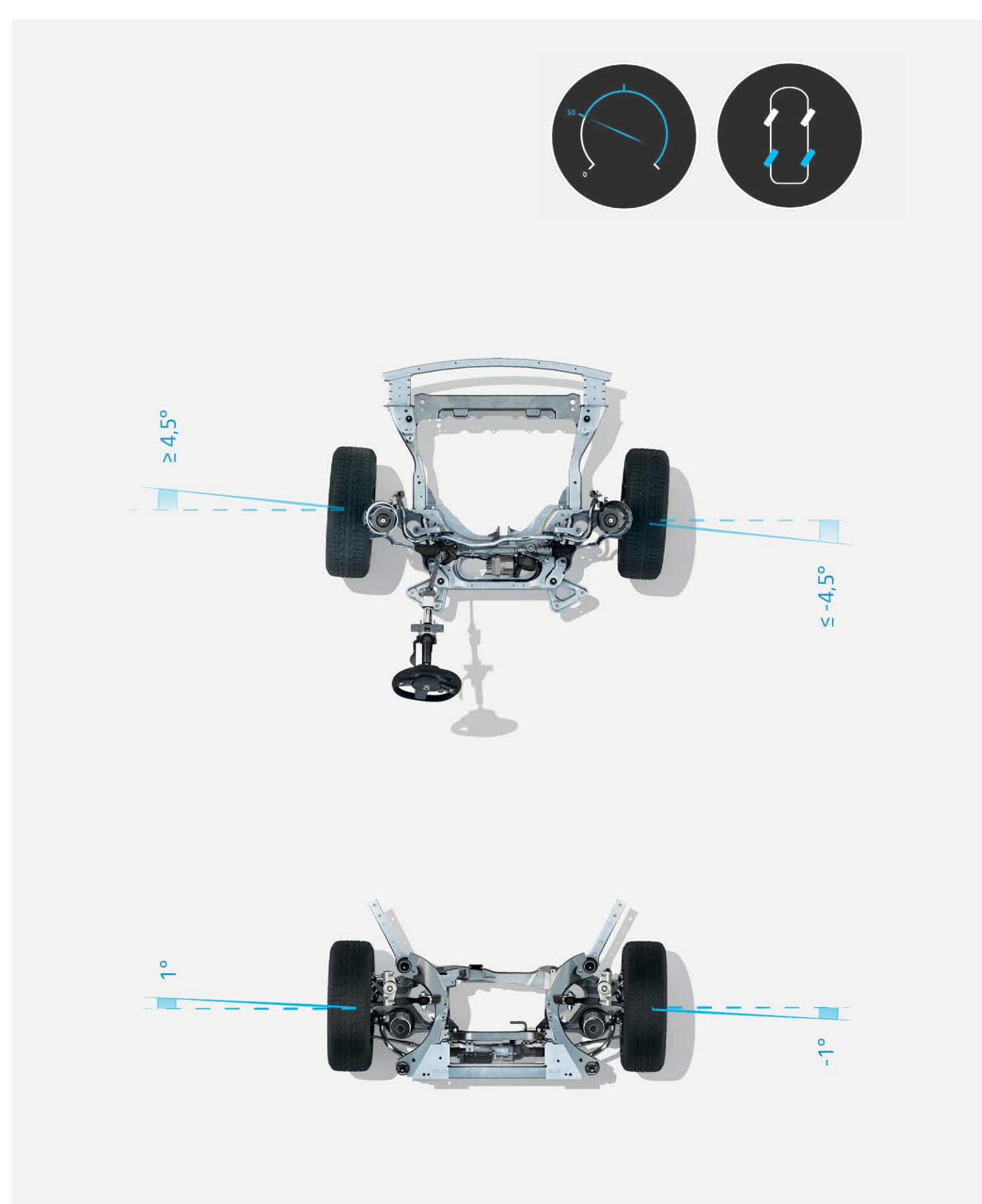

Bei über 50 km/h weisen die Hinterräder die gleiche Richtung wie die Vorderräder auf, um die Strassenlage und die Sicherheit zu verbessern.

\* je nach Version

[Konfigurieren Sie Ihr Fahrzeug →](#)



# Technologien an Bord

Um das Fahrerlebnis zu vereinfachen, sind die Bedienelemente auf den Fahrer ausgerichtet und die wichtigsten Informationen direkt vor ihm.



Sie brauchen die Strasse nicht aus den Augen zu lassen: Das neue 210 cm<sup>2</sup> grosse Head-Up-Display\* projiziert wichtige Informationen auf die Frontscheibe.

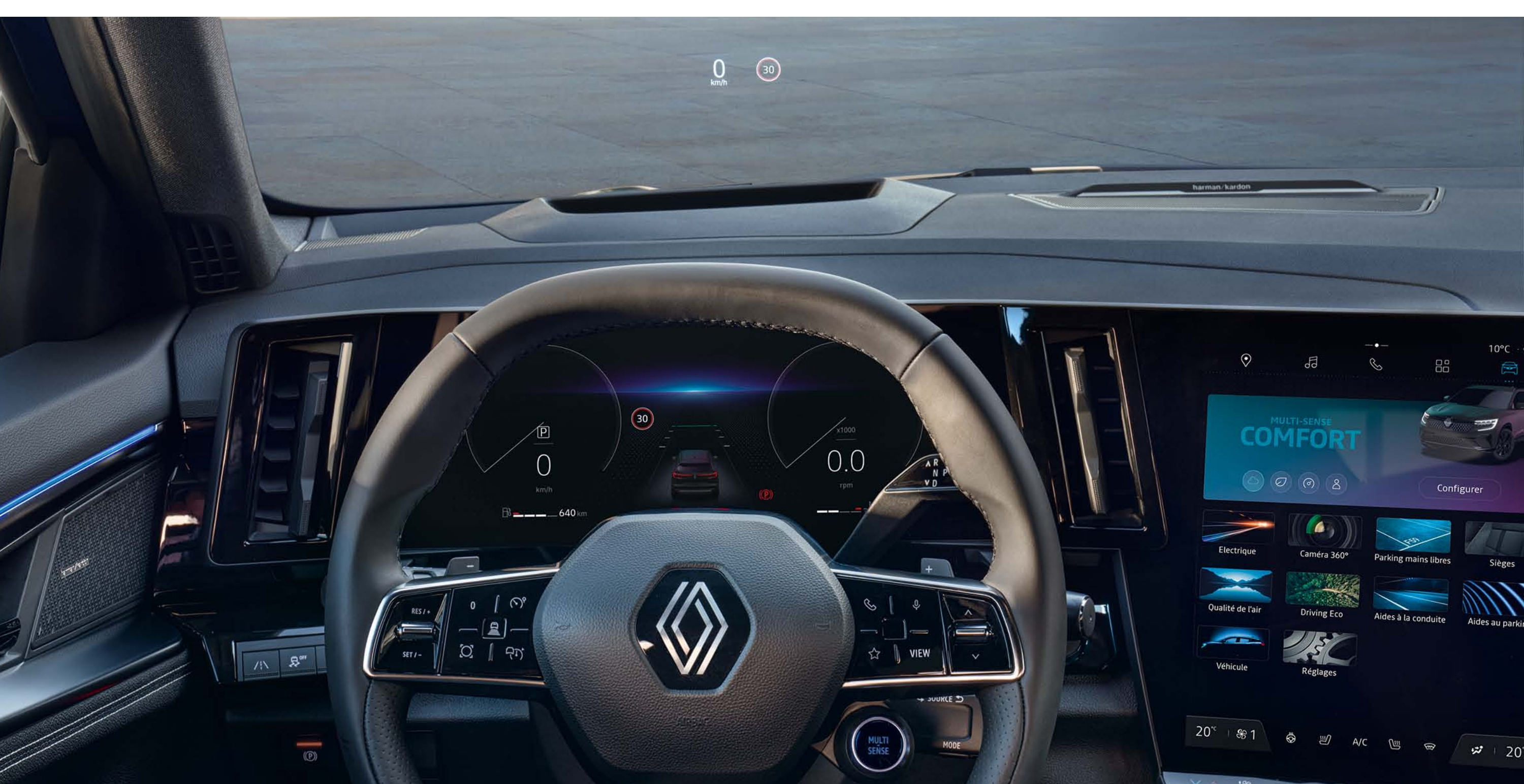

Auf dem Head-Up-Display werden die Geschwindigkeit, die Fahrerassistenzsysteme und die Navigation angezeigt.

Ansprechverhalten und Motorsound, Widerstand der Lenkung, Lichtambiente, Konfiguration des Fahrerdisplays: Mit dem Multi-Sense können Sie mit bis zu 5 verfügbaren Fahrmodi\* Ihr Fahrzeug für ein einzigartiges Fahrerlebnis Ihren Vorlieben entsprechend anpassen.



Fahrmodus Sport: intensives Fahrvergnügen



Fahrmodus Eco: Verbrauchsoptimierung

\* je nach Version und Motor



# HD-Sound Harman Kardon®\*

Erleben Sie dank des neuen, exklusiven Audiosystems Harman Kardon®\* ein raumfüllendes Klangerlebnis, welches mit 12 im ganzen Innenraum verteilten Lautsprechern eine Leistung von 485 W entwickelt.



je 1 Hochtöner auf beiden Seiten des Armaturenbretts, je 1 Tieftöner in den beiden Türverkleidungen vorne und je 1 Tieftöner in den beiden Türverkleidungen hinten, 2 Surround-Lautsprecher, 1 zentrale Einheit vorne, 2 Hochtöner und 1 Subwoofer im Kofferraum

\* je nach Version

[Konfigurieren Sie Ihr Fahrzeug →](#)



# Multimediasystem openR link mit Google-Integration

Das Multimediasystem openR link mit 774 cm<sup>2</sup>(<sup>1</sup>) intuitiver Technologie bietet das Beste der vernetzten Services My Renault und Google<sup>(1)</sup>.



Eine Vielzahl an Apps mit exklusivem Inhalt sind auf Google Play verfügbar.





**„Hey Google“: Planen Sie Ihre Route, ändern Sie den Fahrmodus oder regeln Sie die Temperatur mit Ihrer Stimme. Der Sprachassistent ist stets ganz Ohr.**



**Strassensperrungen, neue Einbahnstrassen, Verkehrsinformationen ... Das Navigationssystem Google Maps stellt eine präzise Fahrt sicher – selbst bei Netzverlust.**



<sup>(1)</sup> je nach Version

Google, Google Maps und Google Play sind eingetragene Marken von Google LLC.

**Konfigurieren Sie Ihr Fahrzeug →**



## Komfort und Modularität

Mit der grössten Kniefreiheit dieser Kategorie ist der Komfort im Fond grosszügig. Dank der auf 16 cm langen Schienen verschiebbaren Rücksitzbank<sup>(1)</sup> kann der Platz im Kofferraum vergrössert werden.



Profitieren Sie von einem Kofferraumvolumen von bis zu 575 dm<sup>3(2)</sup> oder bis zu 1 525 dm<sup>3(2)</sup> bei umgeklappter Rücksitzbank.

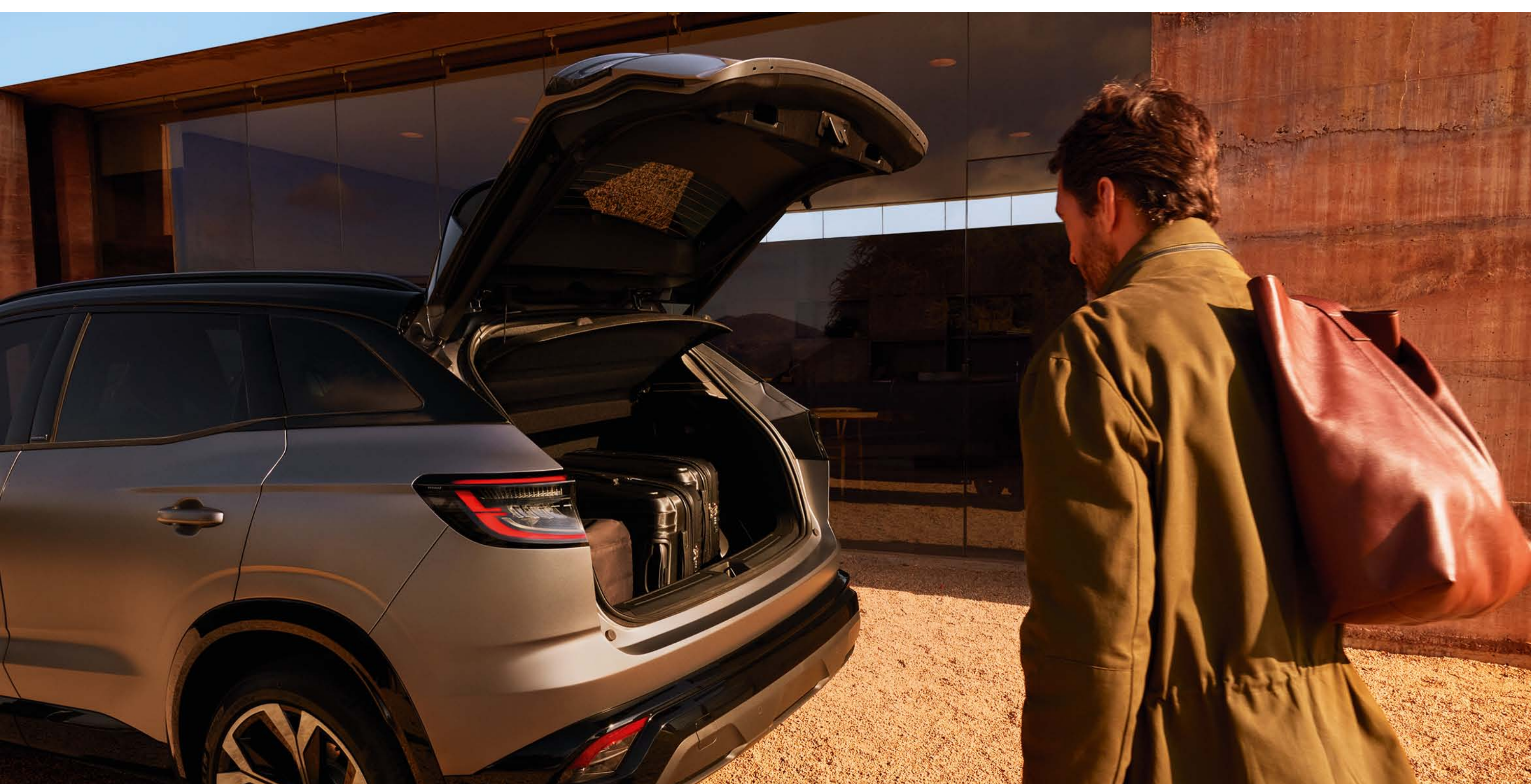

Bewegen Sie den Fuss unter dem hinteren Stossfänger, damit sich die elektrische Heckklappe automatisch öffnet.

Die ergonomische und verschiebbare Handauflage ermöglicht eine komfortable Bedienung des 12" grossen openR Bildschirms.

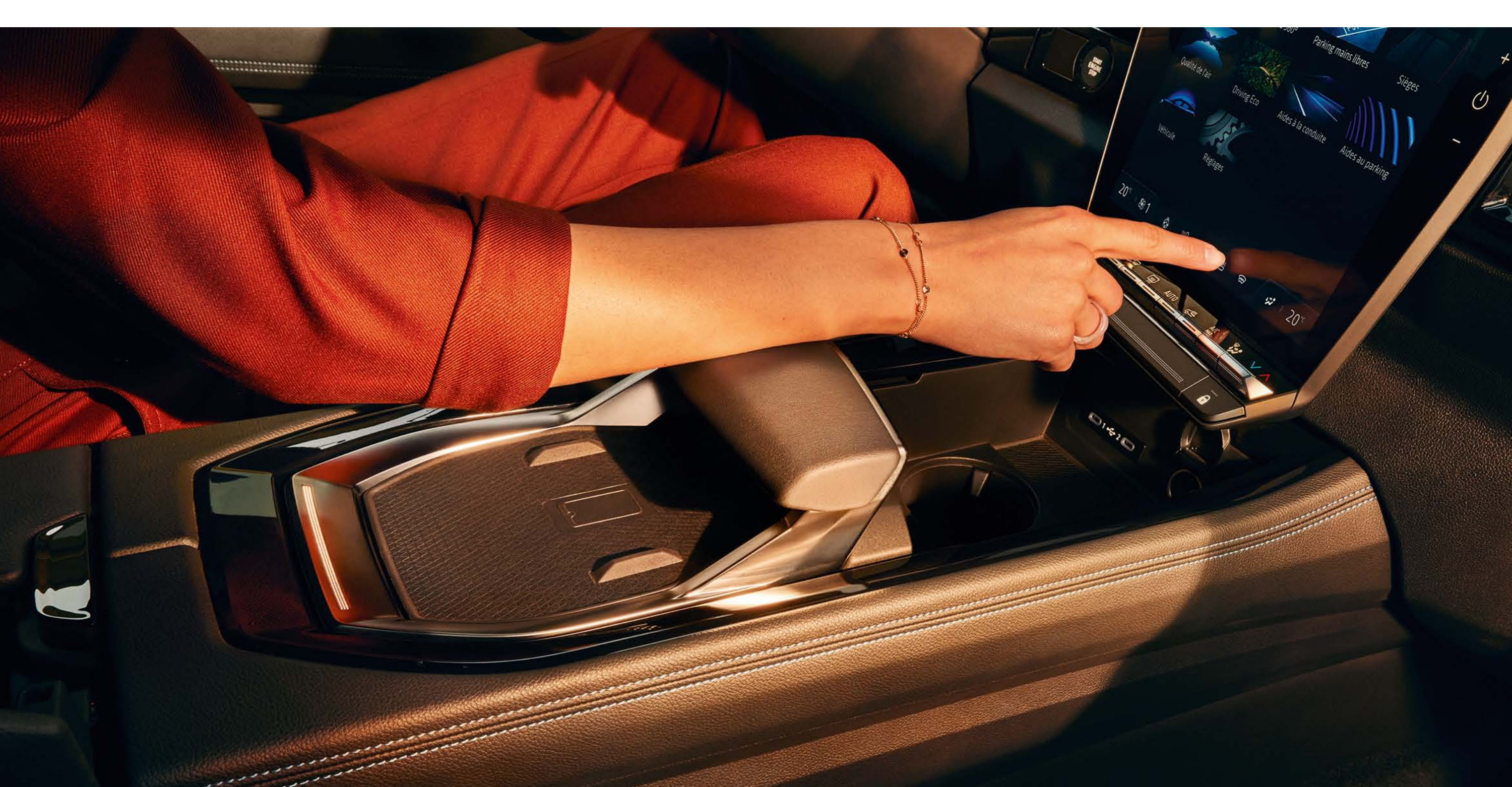

Handauflage und Induktionsladegerät für Smartphones

<sup>(1)</sup> je nach Version

<sup>(2)</sup> nach VDA-Norm

[Konfigurieren Sie Ihr Fahrzeug →](#)



## 06. fortschrittliche Fahrassistenzsysteme

# Zahlreiche fortschrittliche Fahrassistenzsysteme

Der neue Renault Austral E-Tech full hybrid bietet eine Vielzahl an innovativen und fortschrittlichen Fahrassistenzsystemen.

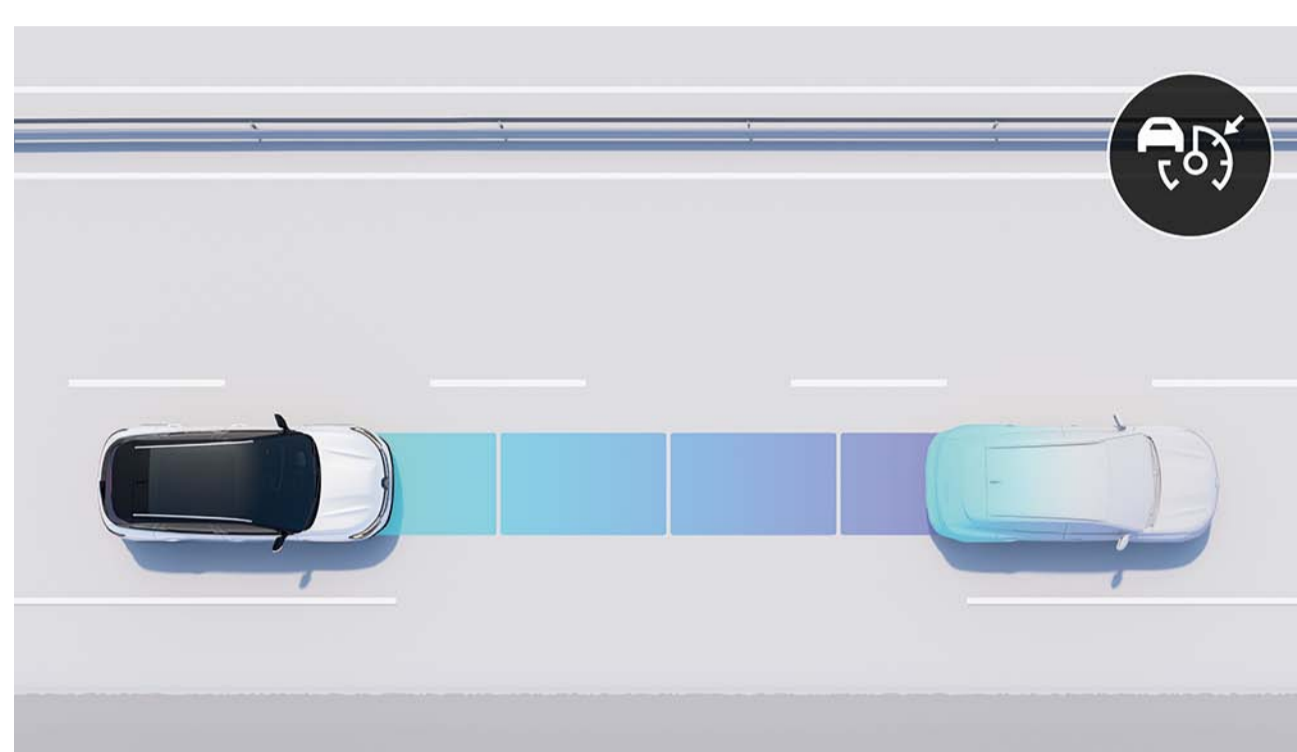

**intelligenter adaptiver Tempomat**  
Er hält während der Fahrt einen angemessenen Sicherheitsabstand zum vorausfahrenden Fahrzeug. Wenn die Distanz zu gering ist, betätigt er die Bremse und, sobald die Spur wieder frei ist, das Gaspedal. Er erfasst auch die Rahmenbedingungen der Route, um die Geschwindigkeit vorausschauend anzupassen.



**Scheinwerfer Matrix LED Vision**  
Das System passt die Form des Lichtkegels automatisch an die Verkehrs- und Witterungssituation an, um die Blendung anderer Verkehrsteilnehmer zu verhindern und die Sicht bei Nacht zu optimieren.



**aktiver Rückfahr-Notbremsassistent**  
Das System erkennt Hindernisse hinter dem Fahrzeug und bringt es bei Gefahr automatisch zum Stillstand.

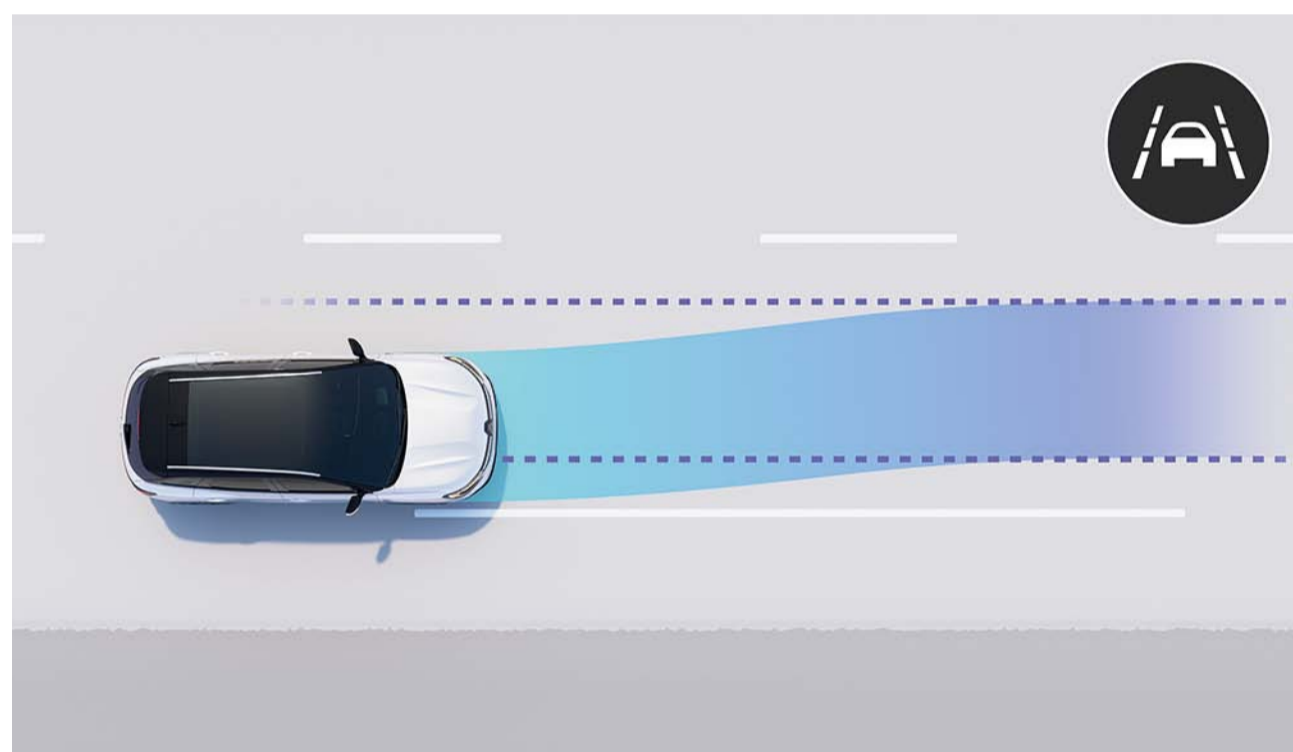

**Spurhalteassistent**  
Das System greift korrigierend ins Lenkrad ein, um das Fahrzeug in der Spur zu halten, sofern Sie den Blinker nicht gesetzt haben.



**3D-Kamera mit 360°-Sicht**  
4 Kameras bilden die direkte 360°-Umgebung des Fahrzeugs ab, damit Sie problemlos manövrieren können.



**Ausstiegsassistent**  
Das System warnt Sie, wenn sich von hinten ein Fahrzeug nähert und Sie gerade die Tür öffnen wollen.

### Fahren

- Active Driver Assist
- Berganfahrhilfe
- 9.3"-Head-Up-Display (210 cm<sup>2</sup>)
- automatischer Abstandsanzeiger
- Geschwindigkeitsbegrenzer
- Tempomat
- adaptiver Tempomat
- intelligenter adaptiver Tempomat

### Parkieren

- Einparkhilfe hinten
- Einparkhilfe vorne
- Einparkhilfe seitlich
- 3D-Kamera mit 360°-Sicht
- Rückfahrkamera

### Sicherheit

- Spurwechselwarner
- Spurhaltewarner (Lane Departure Warning)
- Spurhalteassistent
- Toter-Winkel-Assistent
- automatische Notbremsung mit Kreuzungsfunktion
- aktiver Rückfahr-Notbremsassistent
- aktiver Notbremsassistent innerorts/ ausserorts mit Fußgänger-/ Velofahrerererkennung
- Querverkehrswarner
- Spurhalteassistent bei Überholmanövern
- Verkehrszeichenerkennung
- Verkehrszeichenerkennung mit Tempowarnfunktion
- Ausstiegsassistent
- Müdigkeitswarner

### Beleuchtung

- Scheinwerfer Matrix LED Vision
- automatisches Umschalten von Fernlicht/Abblendlicht
- LED-Scheinwerfer mit adaptivem Frontlichtsystem (und integrierten Nebelleuchten)

**Konfigurieren Sie Ihr Fahrzeug →**



## 07. Personalisierung

# Karosseriefarben



**Blanc Glacier<sup>(1)</sup> (ov)**



**Rouge Flamme (pm)**



**Noir Étoile (pm)**



**Bleu Iron (pm)**



**Gris Schiste (pm)**



**Blanc Nacré Brillant (n)**



**Gris Schiste Matt<sup>(2)</sup> (s)**

ov: Mattlackierung  
pm: Metalliclackierung  
n: Perleffektlackierung  
s: Seidenmattlackierung  
(1) nur für die Version Techno verfügbar  
(2) nur für die Version Esprit Alpine verfügbar  
Die Abbildungen sind nicht verbindlich.

**Konfigurieren Sie Ihr Fahrzeug →**



## 07. Personalisierung

# Ausstattungs-niveaus



**techno\***



**techno Esprit Alpine\***



**iconic\***



**iconic Esprit Alpine\***

\*Bitte konsultieren Sie die Preisliste für Informationen zu den Ausstattungen.

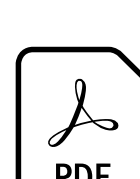

**Konsultieren Sie die Preisliste**



## 07. Personalisierung

# Sitzbezüge



**Kunstleder-/Stoffsitz-  
bezug in Grau mit  
Farbverlauf<sup>(1)</sup>**



**Kunstleder-/Stoffsitz-  
bezug in Schwarz mit  
goldenen Ziernähten<sup>(2)</sup>**



**Alcantara®-/Stoffsitz-  
bezug in Karbon mit  
blauen Ziernähten<sup>(3)</sup>**

<sup>(1)</sup> serienmässig für die Version techno verfügbar

<sup>(2)</sup> serienmässig für die Version iconic verfügbar

<sup>(3)</sup> serienmässig für die Version Esprit Alpine verfügbar

# Felgen



**glanzgedrehte  
19"-Alufelge Komah<sup>(1)</sup>  
in Schwarz**



**glanzgedrehte  
20"-Alufelge Effie<sup>(2)</sup>  
in Schwarz**



**glanzgedrehte  
20"-Alufelge Daytona  
in Schwarz mit Lackierung  
in Gris Fumé<sup>(3)</sup>**

<sup>(1)</sup> erhältlich für die Version techno

<sup>(2)</sup> erhältlich für die Version iconic

<sup>(3)</sup> erhältlich für die Version Esprit Alpine

**Konfigurieren Sie Ihr Fahrzeug →**



## 07. Personalisierung

# Zubehör



### Personalisierungspakete

Personalisieren Sie die Dekorelemente aussen am Fahrzeug mit vier verschiedenen Farbpaketen: Carbon-Look (effet carbone), Goldakzente (accents dorés), Hellgrau (gris clair) oder metallisches Satingrau (gris satin métal).



### Dachkoffer Renault nouvelR

Verreisen Sie mit der Familie oder mit Freunden? Die zusätzlichen Gepäckstücke können in einem gesicherten und abschliessbaren Dachkoffer Renault nouvelR mit 380 l, 480 l oder 630 l Fassungsvermögen verstaut werden.



### elektrisch einklappbare Anhängerkupplung

Die rein elektrisch einklappbare Anhängerkupplung lässt sich durch einfache Betätigung eines Schalters im Kofferraum automatisch ausklappen. Sie ist innert Sekunden versenkbar und somit unsichtbar, sodass das Design Ihres Fahrzeugs nicht beeinträchtigt wird.



### Trittstufen

Akzentuieren Sie den robusten Stil Ihres neuen Renault Austral E-Tech full hybrid mit den Trittstufen, die den Zugang zum Zubehör auf dem Dach erleichtern und die Karosserie vor kleinen alltäglichen Remplern schützen.



### Textilfussmatten Esprit Alpine

Wählen Sie aus einer umfassenden Palette an Fussmatten, um den Innenraum Ihres Fahrzeugs zu schützen. Mit den Esprit Alpine Fussmatten unterstreichen Sie den absolut sportlichen Stil dieser exklusiven Linie.

[Konfigurieren Sie Ihr Fahrzeug →](#)



## 07. Personalisierung

# Motoren

<b>E-Tech full hybrid 200 PS</b>	<b>mild hybrid 160 PS Automatik</b>
<b>Energie</b>	
full hybrid + bleifreies Benzin (E10)	bleifreies Benzin (E10)
<b>maximale Leistung in PS CEE bei Drehzahl (U/min)</b>	
131 bei 4 500 (nur Verbrennungsmotor)	158 bei 5 250–5 500
<b>maximales Drehmoment in Nm CEE bei Drehzahl (U/min)</b>	
205 bei 1 750	270 bei 1 800–3 750
<b>Batterien</b>	
Lithium-Ionen	
<b>Leistung</b>	
<b>Höchstgeschwindigkeit (km/h)</b>	
175	
<b>0–100 km/h (s)</b>	
8.4	9.7



# Abmessungen und Volumen

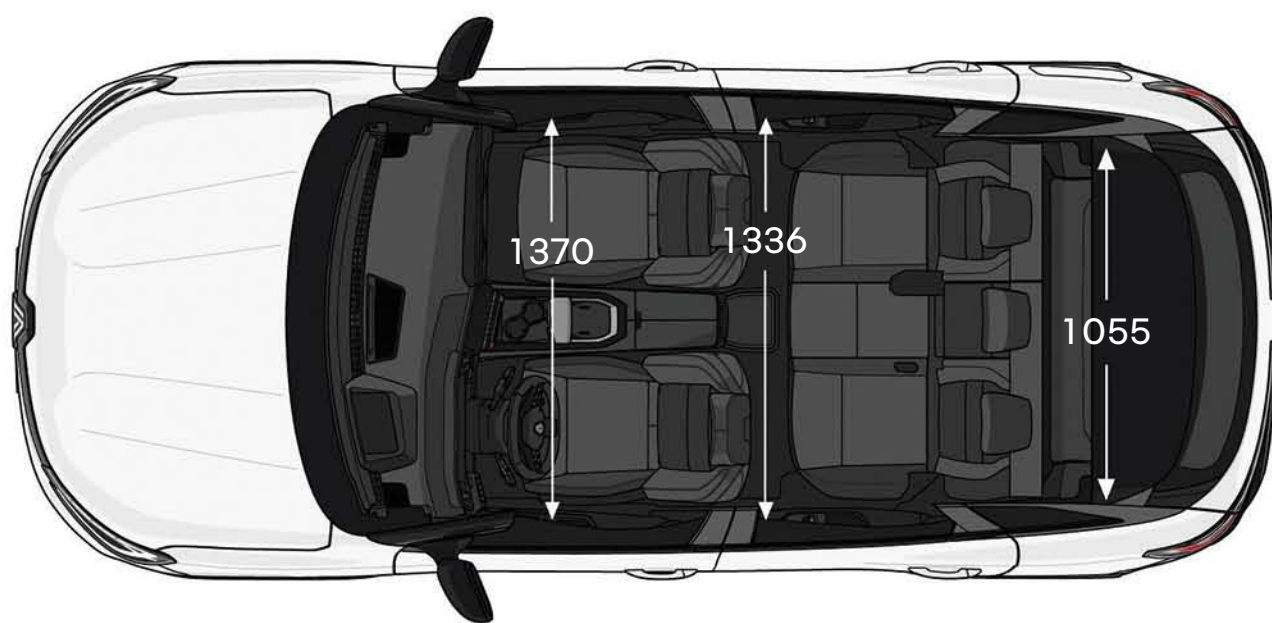
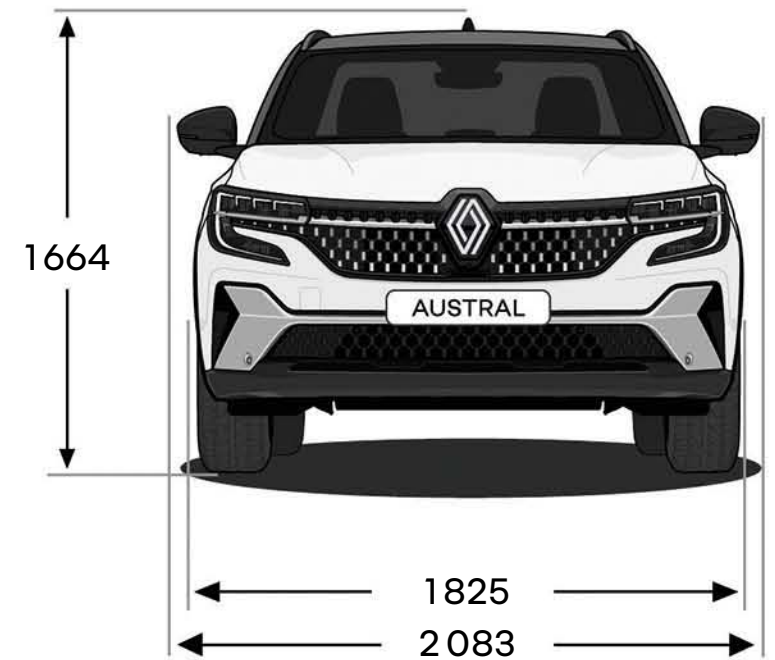
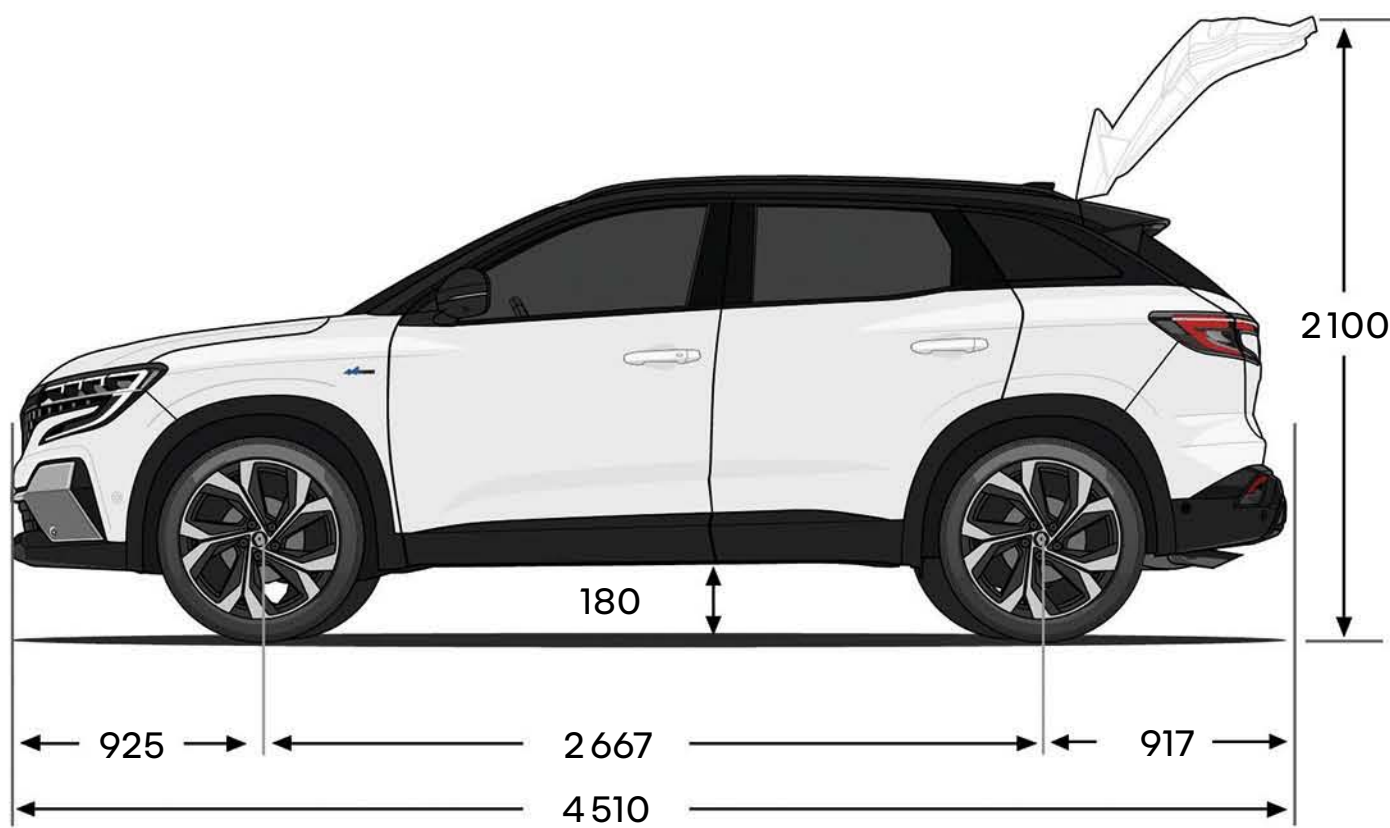

Abmessungen in mm

Kofferraumvolumen (dm <sup>3</sup> VDA)	E-Tech full hybrid	mild hybrid
mit fixer Rücksitzbank	430	500
mit auf 16 cm langen Schienen verschiebbarer Rücksitzbank	bis zu 555	bis zu 575
maximal mit umgeklappter Rücksitzbank	1455	1525

**Konfigurieren Sie Ihr Fahrzeug →**





Es wurde alles darangesetzt, dass der Inhalt dieser Publikation bei Erstellung präzise und aktuell ist. Dieses Dokument wurde auf der Basis von Prototypen und Vorserienfahrzeugen realisiert. Im Rahmen der ständigen Verbesserung der Produkte behält sich Renault das Recht vor, jederzeit Änderungen bei den abgebildeten und beschriebenen Modellen vorzunehmen. Diese Änderungen werden dem Renault Händlernetz sofort mitgeteilt. Je nach Land können die kommerzialisierten Versionen unterschiedlich und gewisse Ausstattungsmerkmale nicht erhältlich sein (serienmässig, als Option oder Zubehör). Nehmen Sie bitte mit Ihrem lokalen Händler Kontakt auf, um die neuesten Informationen zu erhalten. Aufgrund der dem Medium zugrunde liegenden Einschränkungen können die reproduzierten Farben der Karosserie oder der Innenausstattung in der vorliegenden Publikation von den echten leicht abweichen. Alle Rechte vorbehalten. Die Reproduktion in irgendeiner Form und durch irgendein Medium, sei es von einem Teil oder der ganzen vorliegenden Publikation, ist ohne die ausdrückliche, schriftliche Bewilligung von Renault verboten.

Publicis - crédits photo : C. Violet, F. Schlosser, S. Staub, © Renault Marketing 3D-Commerce - 1554 - Januar 2023  
RENAULT SUISSE SA behält sich das Recht vor, ohne vorherige Benachrichtigung die Modelle und deren technische Daten, Ausstattungen und Zubehöre abzuändern.

Renault empfiehlt



**Konfigurieren Sie Ihr Fahrzeug →**