

# RENAULT ESPACE





## das Wichtigste in Kürze

**Crossover-  
Design**

**7 vollwertige  
Sitzplätze**

**Allradlenkung**

**vernetztes  
System**

**10 Fahrassis-  
tenzsysteme**

**Full-LED-  
Scheinwerfer  
Matrix Vision**



## Crossover-Stil

Der Renault Espace Initiale Paris erfindet sich immer wieder neu. Die Ikone mit den aussergewöhnlichen Linien und dem gleichermassen robusten sowie fließenden Design verstärkt durch den unverwechselbaren Kühlergrill, die 20"-Alufelgen und den Unterfahrschutz hinten ihren Crossover- Look. Aufgrund der LED-Scheinwerfer Matrix Vision wirkt der Blick des Renault Espace Initiale Paris in der Nacht noch durchdringender.





1

1. Licht-Ambiente im Komfort-Fahrmodus
2. Beschriftung Initiale Paris auf dem Lenkrad
3. Ledersitzbezüge\*, bezogene Türverkleidungen



2

## Wohlfühloase

Der Renault Espace Initialle Paris wartet mit bestem Savoir-faire von Renault auf, das sieht man allein schon an den Nappaledersitzbezügen\* sowie der sorgsamten Verarbeitung im Innenraum. Machen Sie es sich in den beheizbaren sowie belüfteten Massagesitzen mit Relax-Kopfstützen bequem und genießen Sie einen Komfort wie in der ersten Klasse. Mit dem Multi-Sense System verstärken Sie das Erlebnis, indem Sie den Fahrmodus und die Stimmung an Bord an Ihre Vorlieben anpassen können.

\* Jeder in dieser Broschüre genannte Ledersitzbezug besteht zum Teil aus echtem Leder, zum Teil aus Kunstleder. Für nähere Angaben zu den verwendeten Materialien wenden Sie sich bitte an Ihren Verkaufsberater.



3



1

1. adaptive Scheinwerfer mit dynamischen LED-Blinkern
2. permanente Anpassung des Lichtkegels



2

## Sicht bei Nacht

Dem Renault Espace gelingt mit seinen neuen adaptiven LED-Scheinwerfern Matrix Vision\* das Kunststück, Ihre Sicht bei Nachtfahrten deutlich zu verbessern, ohne jemals andere Fahrer zu blenden. Der Lichtkegel der Full-LED-Scheinwerfer passt sich dank der im Rückspiegel integrierten Kamera an den Verkehr an, sodass Sie andere Fahrzeuge sorgenfrei überholen oder kreuzen können. Da die Lichtintensität perfekt dosiert wird, entstehen auch keine Reflexionen in Verkehrszeichen, was Ihre eigene Sicherheit optimiert.

\* beim Ausstattungsniveau Initiale Paris, Pure Vision beim Ausstattungsniveau Intens





1. Bis 50 km/h lenken die Hinterräder gegengleich zu den Vorderrädern, um den Wendekreis zu verkleinern.
2. Bei über 50 km/h weisen die Hinterräder die gleiche Richtung wie die Vorderräder auf, um die Strassenlage und die Sicherheit zu verbessern.

## die Strasse gehört Ihnen

Entdecken Sie das bemerkenswerte Handling Ihres Renault Espace. Die exklusive Technologie 4Control mit Allradlenkung verbessert die Wendigkeit im Stadtverkehr, die Präzision beim Fahren und die Stabilität auf Landstrassen, insbesondere in Kurven. Die variable, an den ausgewählten Multi-Sense Fahrmodus angepasste Stossdämpfung erhöht die Vielseitigkeit und Dynamik beim Fahren. Mit einem solchen Fahrverhalten können Sie die Motorleistung Ihres Renault Espace optimal nutzen.

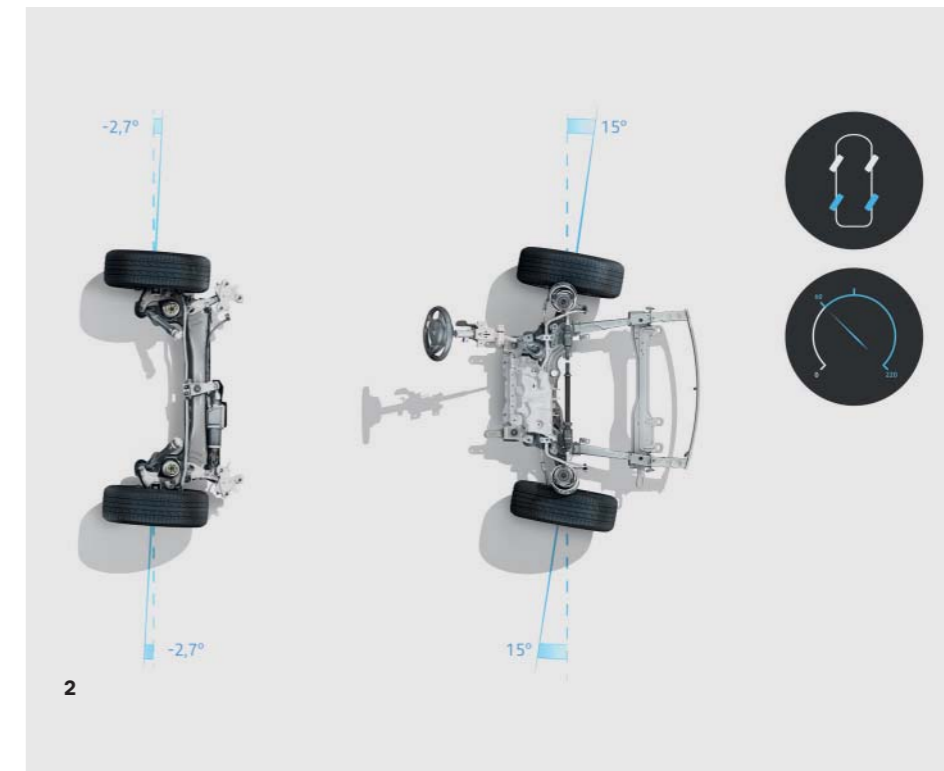



1. Hauptmenü mit Icons für Navigation, Radio, Musik, Telefonie, Apps ...
2. 3D-Benutzeroberfläche des Navigationssystems mit Adresssuche via Google
3. Split Screen mit Fahrhilfen, Multi-Sense und personalisierbaren Widgets



## intuitiv bedienbare Benutzeroberfläche



Das Herzstück des Cockpits ist der grosse, vertikale 9.3"-HD-Touchscreen in der Mittelkonsole. Er ist ein echter Bordcomputer, auf dem Sie Zugriff auf die vernetzte Navigation (mit Kartenmaterial für Europa) haben und alle Funktionen Ihres Renault Espace wie die Fahrhilfen und das System Multi-Sense steuern können. Zusammen mit der digitalen 10.2"-Instrumententafel verfügen Sie somit über eine der grössten Anzeigen dieser Kategorie.



1. Induktionsladegerät für Smartphones
2. Smartphone-Spiegelung via Android Auto™ und Apple CarPlay™

## vernetztes Fahrerlebnis

1



Mithilfe der App My Renault können Sie Ihre Route ganz einfach vorbereiten, indem Sie Ihren Zielort an Ihr Fahrzeug schicken, Ihre Navigation zu Fuss fortsetzen und Ihren parkierten Renault Espace lokalisieren lassen. Mit dem System Easy Link steht Ihnen eine fortschrittliche und intuitiv bedienbare Vernetzung zur Verfügung. Dank automatischer Updates sind die TomTom®-Navigation und das entsprechende Kartenmaterial stets auf dem neuesten Stand. Wenn Sie Ihr Smartphone via Android Auto™ oder Apple CarPlay™ mit dem System koppeln, haben Sie auf dem Touchscreen Zugriff auf dessen Inhalte. Die schwebende Mittelkonsole bietet in Griffnähe ein Ablagefach mit induktiver Ladestation für Ihr Smartphone. Nichts wurde dem Zufall überlassen.

Android Auto™ ist eine Marke von Google Inc.  
Apple CarPlay™ ist eine Marke von Apple Inc.





1

1. Glasdach mit einer Fläche von 2.8 m<sup>2</sup>.  
Je nach Version lässt es sich öffnen und erstreckt sich über die hinteren Plätze.
2. One-Touch Modularität: Die Lehnen der 2. und 3. Sitzreihe lassen sich auf Wunsch umklappen.
3. Die elektrische Heckklappe kann mit einer Fussbewegung unter dem hinteren Stossfänger oder via Karte Keyless-Drive Hands-free bedient werden.

## praktisches Reisen

Licht und Luxus sind optimale Voraussetzungen für eine aussergewöhnliche Reise. Für sekundenschnelle und massgeschneiderte Modularität lassen sich die Lehnen der Rücksitze dank der One-Touch-Funktion mit einem einzigen Handgriff umklappen. Die elektrische Heckklappe kann mit einer einfachen Fussbewegung oder der Karte Keyless-Drive Hands-free geöffnet werden. Der geräumige Kofferraum bietet Platz für all Ihr Gepäck. Herzlich willkommen an Bord!



2



3

# 10 Fahrassistenzsysteme

Die Fahrassistenzsysteme Easy Drive machen Ihre Fahrt sicherer und unterstützen Sie für mehr Schutz und Gelassenheit.

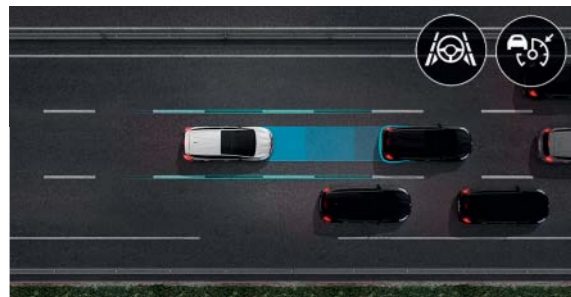

## Verkehrs- und Autobahnassistent

Dieses System nimmt je nach Verkehr Einfluss auf das Verhalten des Fahrzeugs. Es ist zwischen 0 und 170 km/h aktiviert, regelt die Geschwindigkeit, hält einen angemessenen Sicherheitsabstand zum vorausfahrenden Fahrzeug und stellt eine Fahrt in der Spurmitte sicher. Bei stockendem Verkehr kommt das Fahrzeug zum Stillstand und fährt auch automatisch wieder an – total komfortabel und easy.

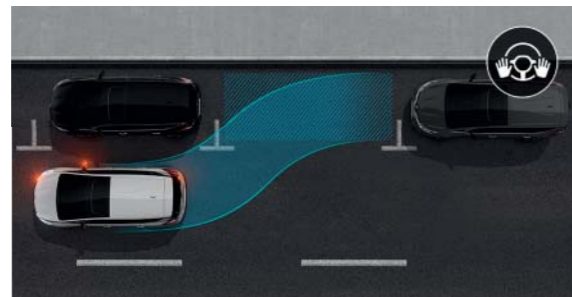

## Einparkassistent

Mit diesem System ist Parkieren ganz einfach. Ihr Fahrzeug übernimmt die Suche nach einer Parklücke und das Manövrieren für Sie. Sie kümmern sich lediglich um die Geschwindigkeit.



## Notbremsassistent mit Fußgängererkennung

Der Assistent erkennt Fußgänger, die frontal oder seitlich auftauchen, und bringt das Fahrzeug bei Gefahr zum Stillstand. Fahren im Stadtverkehr war noch nie so sicher – bei Tag und bei Nacht.

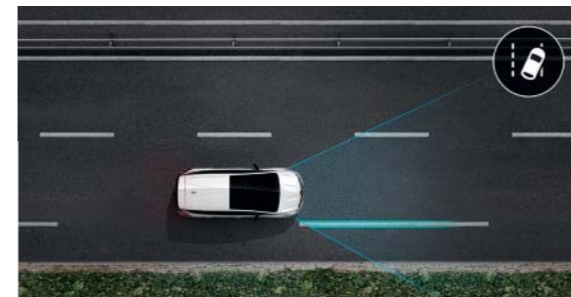

## Spurhaltewarner (Lane Departure Warning)

Der Spurhaltewarner ist zwischen 70 km/h und 180 km/h aktiviert. Das System warnt Sie durch ein optisches und ein akustisches Signal, falls Sie ohne Setzen des Blinkers eine unterbrochene oder durchgezogene Linie überqueren.

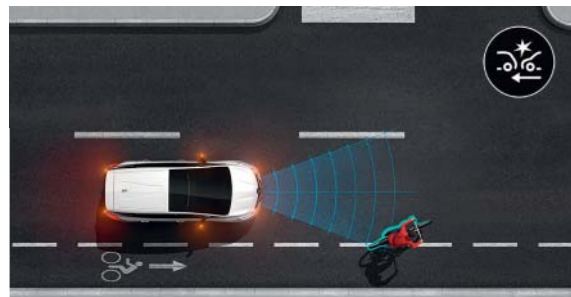

## Notbremsassistent mit Velofahrererkennung

Der Assistent erkennt Velofahrer, die in der gleichen Spur fahren oder seitlich auftauchen, und bringt das Fahrzeug bei Gefahr zum Stillstand. Fahren im Stadtverkehr war noch nie so sicher – bei Tag und bei Nacht.



## Querverkehrswarner

Mit ihm können Sie gelassener Ihre Parklücke verlassen. Dank Radarüberwachung weist er Sie auf Fahrzeuge hin, die Sie nicht gesehen hätten.

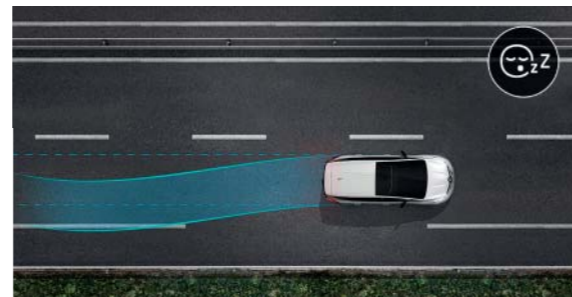

## Müdigkeitswarner

Das System analysiert das Verhalten des Fahrers, insbesondere anhand der Lenkradbewegungen. Eine Meldung auf dem Armaturenbrett und ein akustisches Signal fordern den Fahrer auf, eine Pause einzulegen.

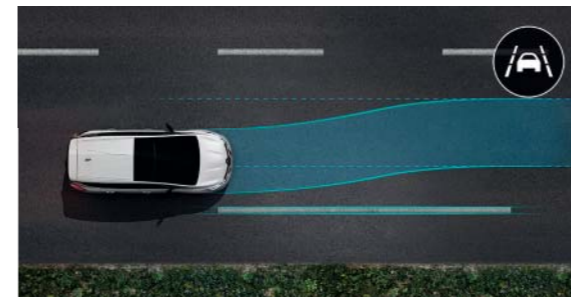

## Spurhalteassistent

Diese Funktion ist zwischen 70 und 160 km/h aktiviert und greift in die Lenkung ein, um das Fahrzeug in der Spur zu halten, falls Sie ohne Setzen des Blinkers eine unterbrochene oder durchgezogene Linie überfahren.

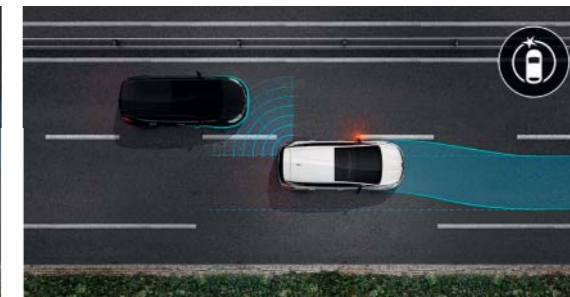

## Toter-Winkel-Assistent

Er ist bei über 15 km/h aktiviert und warnt Sie durch Warnleuchten, wenn sich Fahrzeuge ausserhalb Ihres Sichtfeldes befinden.

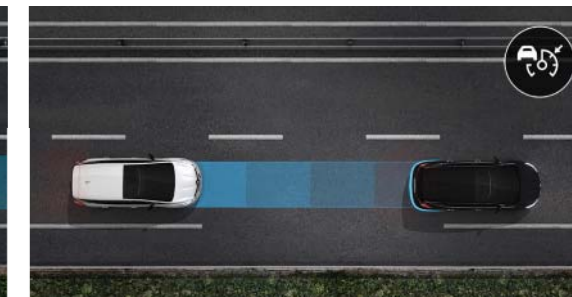

## adaptiver Tempomat

Der adaptive Tempomat hält während der Fahrt einen angemessenen Sicherheitsabstand zum vorausfahrenden Fahrzeug. Wenn die Distanz zu gering ist, betätigt das System die Bremse und sobald die Spur wieder frei ist, das Gaspedal.



## Karosseriefarben



Blanc Glacier (OV)



Blanc Nacré (PM)



Bleu Cosmos (PM)



Gris Titanium (PM)



Gris Cassiopée (PM)



Noir Étoile (PM)



Rouge Millésime (PM)

OV: Mattlackierung  
PM: Metalllackierung  
Die Abbildungen sind nicht verbindlich.

## Ausstattungs-niveaus



**Intens\***



**Initiale Paris\***

\* Bitte konsultieren Sie die Preisliste für Informationen zu den weiteren Ausstattungen.

## Sitzbezüge



Stoff Noir/Kunstleder



Leder\* Riviera Noir Titane



Nappaleder\* Noir Titane  
Initiale Paris



Nappaleder\* Gris Sable Clair  
Initiale Paris

## Felgen



18"-Alufelgen Argonaute



19"-Alufelgen Astrium



19"-Alufelgen Initiale Paris



20"-Alufelgen Initiale Paris

\* Jeder in dieser Broschüre genannte Ledersitzbezug besteht zum Teil aus echtem Leder, zum Teil aus Kunstleder. Für nähere Angaben zu den verwendeten Materialien wenden Sie sich bitte an Ihren Verkaufsberater.

# Zubehör

**1. Modularer Kofferraumschutz EasyFlex.** Die undurchlässige Kofferraumschutzmatte mit Anti-Rutsch-Beschichtung ist das unverzichtbare Zubehör, um Ihren Kofferraum zu schützen und voluminöse sowie verschmutzte Gegenstände zu transportieren.

**2. Dachträger und -box.** Profitieren Sie von zusätzlichem Stauraum, indem Sie Ihren Renault Space mit den Dachträgern QuickFix ausrüsten. Darauf können ganz leicht Skiträger, Veloträger oder Dachboxen unterschiedlicher Größe montiert werden.

**3. Einklappbare Anhängerkupplung.** Diese Anhängerkupplung ist ideal, wenn Sie einen Anhänger ziehen oder einen Veloträger anbringen möchten. Bei Nichtgebrauch kann sie unsichtbar eingeklappt werden, sodass das Design Ihres Renault Space nicht beeinträchtigt wird.

**4. Karoserieschutzfolien.** Beugen Sie bösen Überraschungen im Alltag mit diesem Folienpack zum Schutz Ihrer Karosserie vor. Kleine Rempler, Kratzer oder wiederholte Reibung bereiten Ihnen künftig keine Sorgen mehr.

**5. Magnetische Smartphone-Halterung mit Induktionsladegerät.** Nutzen Sie Ihr Smartphone auch während der Fahrt vollumfänglich und risikolos. Die kleine und diskrete Halterung fügt sich unauffällig ins Design Ihres Fahrzeugs ein. Dank des Magnetsystems lässt sich das Smartphone mit einer einzigen Handbewegung an den Luftaustrittsdüsen befestigen und ganz einfach aufladen, sobald es den Ladesockel in der Smartphone-Halterung berührt.



## Abmessungen und Volumen

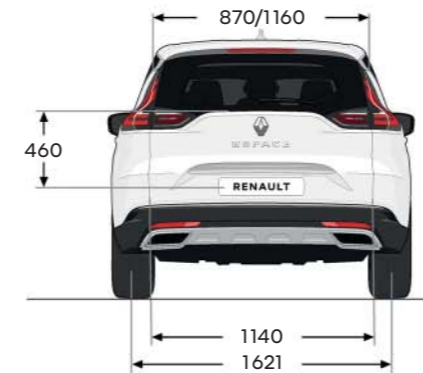
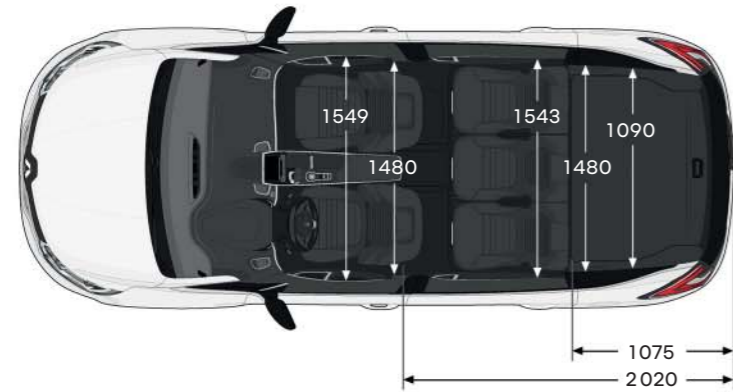
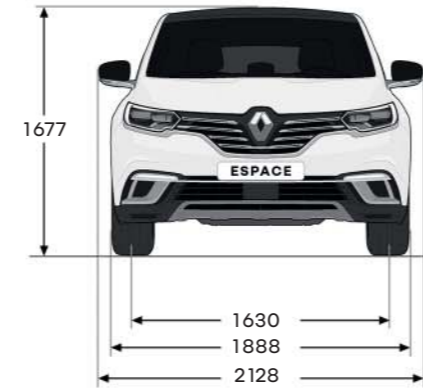
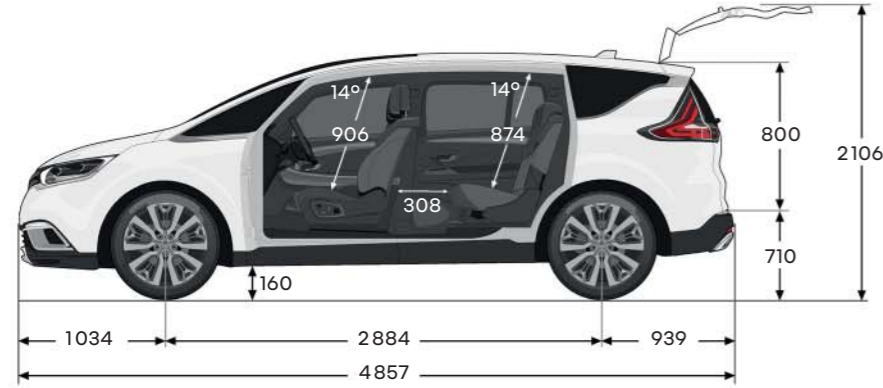

### Kofferraumvolumen (dm³)

VDA, hinter der 2. Sitzreihe, Sitze ganz nach hinten geschoben, Konfiguration mit 5 Plätzen/7 Plätzen	680/614
VDA, hinter der 2. Sitzreihe, Sitze ganz nach vorne geschoben, Konfiguration mit 5 Plätzen/7 Plätzen	785/719
VDA, hinter der 3. Sitzreihe	247
VDA, bei umgeklappten Rücksitzen (Ladung bis zum Dachhimmel), Konfiguration mit 5 Plätzen/7 Plätzen	2101/2035
VDA, Staufach unter dem herausnehmbaren Kofferraumboden, Konfiguration mit 5 Plätzen	106

Abmessungen in mm

## Renault Care Service

Wir sind immer für Sie da, damit Ihr Leben vereinfacht wird und Sie Zeit bei der Wartung Ihres Renault sparen können. Nutzen Sie die einfachen, schnellen und auf Sie zugeschnittenen Lösungen, die wir für Sie bereithalten: Online-Offerten und -Terminvereinbarungen, Pauschalangebote, Wartungsverträge, Versicherungen und Pannenhilfe, My Renault Online-Support...

### Die ersten Schritte

Sie finden alle Infos, die Sie brauchen:  
 - auf unseren Websites, in Offerten für Produkte/ Services/ Finanzierungen, bei Probefahrtterminen etc.  
 - in unserem Händlernetz, bei Gesprächen mit unseren Verkaufs- und Technikteams

### Renault Care Service - 100% Abdeckung

Mit unseren Garantieverlängerungen, Versicherungen und der Renault Pannenhilfe sind Sie auch in unerwarteten Situationen stets auf der sicheren Seite.

### My Renault - Ihr Partner im Alltag

Nutzen Sie den persönlich für Sie eingerichteten Online-Support mit Tipps, Angeboten, exklusiven Vorteilen, Erinnerungen ans Wartungsprogramm oder nächste Termine etc.

### Renault Care Service - Rundum-Sorglos-Wartung

Der Renault Care Service mit Wartungspauschalen oder -verträgen bietet Ihnen umfassende All-Inclusive-Angebote passgenau nach Ihren Bedürfnissen.

### Zubehör - Ihr Renault nach Mass

In unserer Zubehörpalette finden Sie all die Artikel, die Ihr Fahrzeug attraktiver, praktischer, komfortabler und individueller machen.



# die Ikone Espace

„le vrai luxe  
c'est l'Espace“



„Le vrai luxe c'est l'Espace“ – Platz ist der wahre Luxus: Manche Slogans klingen stimmig und kommen auch nicht aus der Mode. Derjenige des Espace ist ein solcher und das Gleiche gilt für das Fahrzeug, das er bewirbt. Nach über 37 Jahren tadelloser und treuer Dienste ist das Flaggschiff der Marke mit dem Rhombus immer noch tapfer und zeitgemäss unterwegs. Der Espace hat sich im Laufe der Jahre selbstverständlich weiterentwickelt, schliesslich ist mittlerweile die 5. Generation auf dem Markt. In den Grundsätzen ist er sich jedoch stets treu geblieben.

Anfang der 1980er-Jahre war der Espace ein Prototyp der Marke Matra, die die ersten amerikanischen Vans als Vorbild genommen hatten. Er wurde erfolglos den Marken Peugeot und Citroën angeboten und schliesslich von Renault lanciert. Nach verschiedenen Bedenken und Kursänderungen bekam die Geschäftsleitung im Dezember 1982 ein erfolgsversprechendes Konzept präsentiert, welches mit gewissen Auflagen, insbesondere einem starken Motor, gutgeheissen wurde. Der definitive Prototyp entstand im Mai 1983. Ein Kooperationsvertrag zwischen Renault und Matra über 60 000 „lieferbare Exemplare“ wurde geschlossen, sodass die Kommerzialisierung beginnen konnte.

Die Presse konnte gleich von Beginn an von diesem neuen, revolutionären Fahrzeug begeistert werden. Die Verkäufe gingen durch die Decke: In nur 6 Monaten wurden 6000 Exemplare ausgeliefert. Mit seinem verklebten und verschweissten Chassis, dem Aufbau aus gepresstem Blech und der Karosserie aus laminiertem Polyester war der Renault Espace vor allem praktisch, klar, geräumig und flexibel anpassbar. Sein Komfort, sein Fahrverhalten und seine Verarbeitung standen einer grossen Limousine in nichts nach und seine Modularität war eine echte Innovation: Die Sitze waren dreh- und herausnehmbar, die Öffnungen wurden per Zentralverriegelung geschlossen, die elektrischen Fensterheber und die elektrisch verstellbaren Aussenspiegel serienmässig angeboten.

Im Laufe der Zeit etablierte sich der Kompaktvan als Familienauto. An Bord konnten sieben Passagiere bei einer Geschwindigkeit unterwegs sein, die heute nicht mehr erlaubt ist: 185 km/h! Bis heute wurden 191 674 Exemplare verkauft, was die Erwartungen der historischen Partner weit übertroffen hat. Die weitere Entwicklung kennen wir alle und können sie jeden Tag auf den Strassen mitverfolgen. 37 Jahre später ist die Saga des grossen Familien-Crossovers noch längst nicht zu Ende erzählt!

→ **191 674 weltweit verkaufte  
Exemplare**  
→ **Vertrieb seit 37 Jahren**





## Noch mehr Renault Espace gibt es auf [www.renault.ch](http://www.renault.ch)

Es wurde alles daran gesetzt, dass der Inhalt dieser Publikation bei Drucklegung präzise und aktuell ist. Dieses Dokument wurde auf der Basis von Prototypen und Vorserienfahrzeugen realisiert. Im Rahmen der ständigen Verbesserung der Produkte behält sich Renault das Recht vor, jederzeit Änderungen bei den abgebildeten und beschriebenen Modellen vorzunehmen. Diese Änderungen werden dem Renault Händlernetz sofort mitgeteilt. Je nach Land können die kommerzialisierten Versionen unterschiedlich und gewisse Ausstattungsmerkmale nicht erhältlich sein (serienmässig, als Option oder Zubehör). Nehmen Sie bitte mit Ihrem lokalen Händler Kontakt auf oder konsultieren Sie die aktuellen Preislisten, um die neuesten Informationen zu erhalten. Aufgrund technischer Einschränkungen beim Druck können die reproduzierten Farben der Karosserie oder der Innenausstattung im vorliegenden Katalog von den echten leicht abweichen. Alle Rechte sind vorbehalten. Die Reproduktion in irgendeiner Form und durch irgendein Medium, sei es von einem Teil oder der ganzen vorliegenden Publikation, ist ohne die ausdrückliche, schriftliche Bewilligung von Renault verboten.

Publicis – crédits photo : P. Johall, H. Wild, A. Bernier, Recom, © Renault Marketing 3D-Commerce, RCD, Pagécran – printed in EC – 1287 – Juli 2021  
RENAULT SUISSE SA behält sich das Recht vor, ohne vorherige Benachrichtigung die Modelle und deren technische Daten, Ausstattungen und Zubehöre abzuändern.