

# RENAULT ESPACE



**gli essenziali**



**design  
crossover**

**7 posti effettivi**

**4 ruote  
sterzanti**

**sistema  
connesso**

**10 sistemi  
di assistenza  
alla guida**

**fari LED  
matrix vision**



## spirito crossover

Renault Espace Initiale Paris continua a reinventarsi. Quest'icona dalle curve eccezionali e dal design robusto e fluido accentua il suo look crossover grazie alla calandra distintiva, ai cerchi in lega da 20" e alla carenatura posteriore. Al calar della notte, i fari LED matrix vision acquiscono il suo sguardo per renderlo ancora più penetrante.





1. ambiente luminoso modalità comfort
2. marcatura Initiale Paris sul volante
3. rivestimenti interni in pelle\*, pannelli delle porte rivestiti



## scrigno di comfort

Con i rivestimenti interni in pelle\* nappa e le finiture curate nei minimi dettagli, Renault Espace Initialie Paris offre il meglio del know-how di Renault. Salite a bordo e godetevi il comfort da prima classe offerto dai sedili massaggianti, riscaldabili e ventilati e dai poggiatesta riposanti. Con multi-sense, proseguite l'esperienza personalizzando la vostra modalità di guida e l'atmosfera a bordo.

\*Tutti i rivestimenti interni in pelle menzionati in questo documento sono composti in parte da vera pelle e in parte da similpelle. Per maggiori dettagli sui materiali utilizzati vi preghiamo di rivolgervi al vostro consulente commerciale.





1

1. fari adattivi con indicatori di direzione dinamici LED
2. adattamento costante del fascio luminoso

## visibilità notturna



2

Dotato dei nuovi fari adattivi LED matrix vision\*, Renault Espace illumina con maggiore intensità la strada di notte, senza mai abbagliare gli altri veicoli. Il fascio luminoso dei fari full LED si adatta al traffico rilevato dalla telecamera integrata al retrovisore interno: potete sorpassare e incrociare altri veicoli in totale serenità ed evitare i fastidiosi riflessi sui segnali stradali grazie a una luce dall'intensità calibrata, che ottimizza la vostra sicurezza.

\* su Initiale Paris, pure vision su Intens





1. fino a 50 km/h, le ruote posteriori sterzano in direzione opposta rispetto al treno anteriore per migliorare il diametro di sterzata
2. oltre i 50 km/h, le ruote posteriori e anteriori sterzano nella medesima direzione per migliorare la tenuta di strada e la sicurezza

## esalta l'esperienza su strada

Scoprite l'eccezionale manovrabilità del vostro Renault Espace. L'esclusiva tecnologia 4control a quattro ruote sterzanti accresce l'agilità in città, conferendo una maggiore precisione di guida e una migliore stabilità su strada, soprattutto in curva. Il sistema di sospensioni controllate, regolabile in base alla modalità di guida multi-sense selezionata, ne accentua la polivalenza e il dinamismo. Approfittate di questa tenuta di strada per apprezzare le motorizzazioni performanti del vostro Renault Espace.

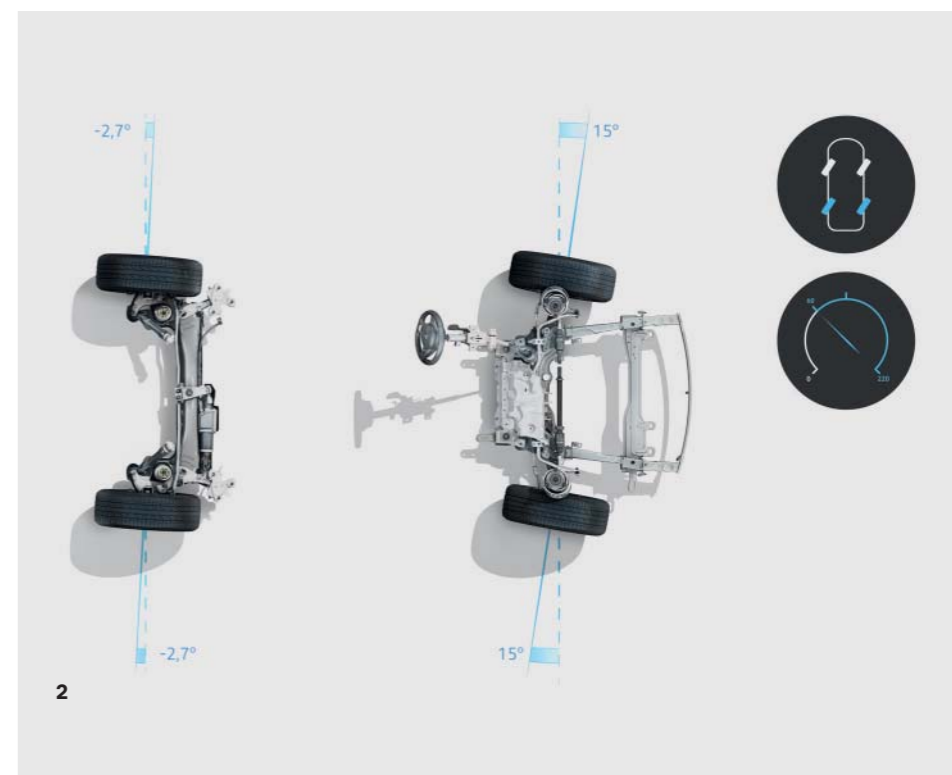
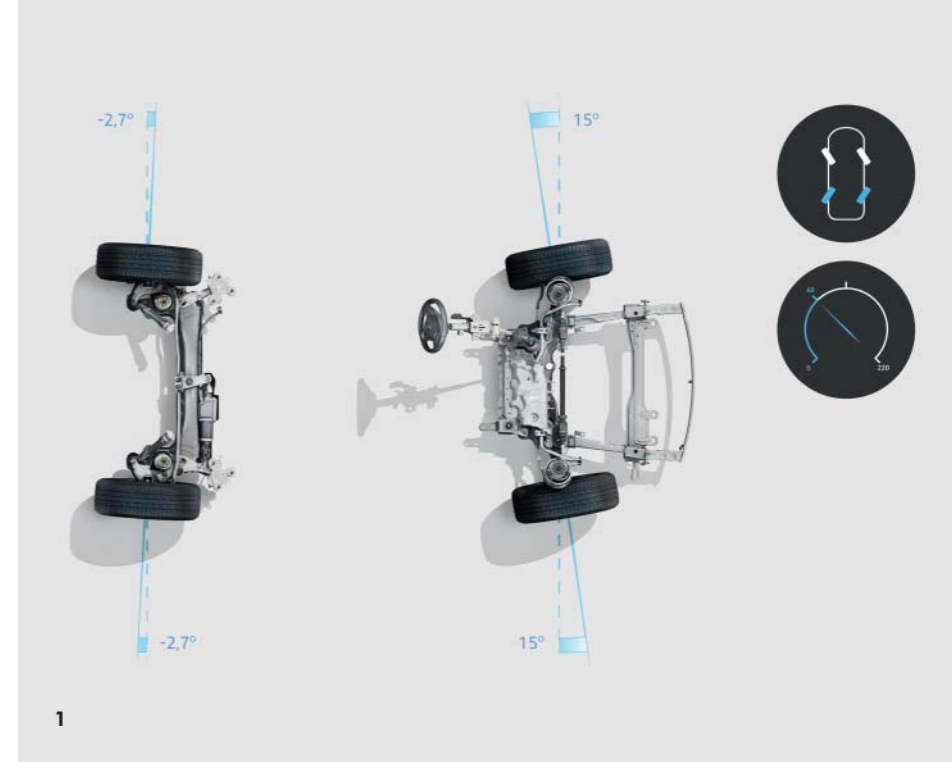



1. menu principale con collegamenti a navigazione, radio, musica, telefonia, applicazioni...
2. interfaccia di navigazione 3D con ricerca indirizzi su Google
3. interfaccia multischermo: assistenza alla guida, multi-sense e widget personalizzabili



## interfaccia intuitiva



Nel cuore del posto di guida si trova un grande touchscreen verticale ad alta risoluzione da 9.3" sulla console centrale. Vero e proprio computer di bordo, vi dà accesso ai servizi di navigazione connessi (con cartografia dell'Europa) e vi permette di controllare tutte le funzioni del vostro Renault Espace, come i sistemi di assistenza alla guida e la tecnologia multi-sense. In combinazione con la plancia digitale da 10.2", disponete di uno dei display più grandi della categoria.



1. caricatore smartphone a induzione
2. mirroring dello smartphone compatibili con Android Auto™ e Apple CarPlay™

## connesso alle vostre sensazioni

1



2

L'app My Renault vi consente di preparare facilmente i vostri tragitti inviando la destinazione al vostro veicolo, di continuare la vostra navigazione a piedi e di localizzare il vostro Renault Espace. Con easy link accedete a una connettività tanto avanzata quanto intuitiva. Con l'aggiornamento automatico potete beneficiare di un sistema e di una mappatura TomTom® sempre aggiornati. Il mirroring Android Auto™ o Apple CarPlay™ vi consente di accedere ai contenuti del vostro smartphone sul touchscreen. La console centrale sospesa offre a portata di mano un vano dove riporre lo smartphone con caricatore a induzione. Nulla è lasciato al caso.

Android Auto™ è un marchio di Google Inc.  
Apple CarPlay™ è un marchio di Apple Inc.





1

1. tetto in vetro da 2.8 m<sup>2</sup>. A seconda delle versioni, può essere apribile e arrivare fino ai sedili posteriori
2. modularità one-touch, gli schienali dei sedili sulla 2<sup>a</sup> e 3<sup>a</sup> fila si ripiegano all'occorrenza
3. portellone elettrico apribile con un semplice movimento del piede sotto il paraurti posteriore o con la carta keyless-drive hands-free



2

## spazio reinventato

Luminosità e lusso vi invitano a intraprendere un viaggio d'eccezione. Con la funzione one-touch, gli schienali dei sedili posteriori si ripiegano con un solo gesto, per una modularità istantanea e su misura. Il portellone elettrico si apre con un semplice movimento del piede o con la carta keyless-drive hands-free. Il bagagliaio è talmente capiente da poter contenere tutte le vostre valigie. Benvenuti a bordo!



3

# 10 sistemi di assistenza alla guida

L'assistenza alla guida easy drive rende gli spostamenti più sicuri e vi accompagna per più serenità e sicurezza.

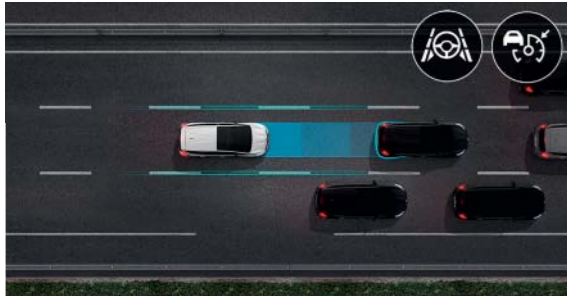

## assistente per le autostrade e il traffico

Potete adattare il comportamento del veicolo alla circolazione. Attivo da 0 a 170 km/h, il sistema regola la velocità e mantiene la distanza di sicurezza dal veicolo che vi precede, assicurando che l'auto rimanga al centro della corsia. In caso di traffico lento, il veicolo si spegne e si riavvia automaticamente per il massimo del comfort e della serenità.

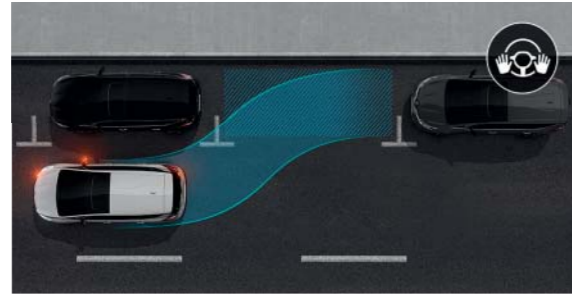

## parcheggio a mani libere

Il sistema rende facile parcheggiare. La ricerca di un parcheggio e le manovre di sterzo sono eseguite dal vostro veicolo. Tutto quello che dovete fare è gestire la velocità.



## assistenza alla frenata di emergenza con sistema di rilevamento pedoni

Rileva i pedoni nella parte anteriore o provenienti dalla parte laterale e arresta il veicolo in caso di pericolo. Guidare in città non è mai stato così sicuro, sia di giorno che di notte.

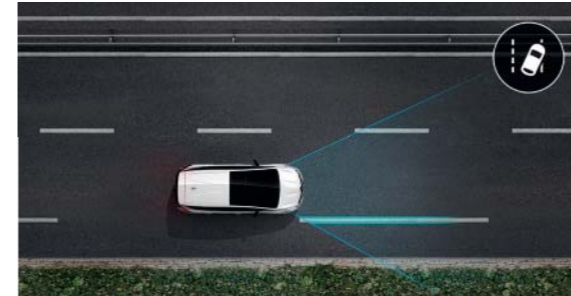

## sistema d'avviso di deviazione dalla corsia (lane departure warning)

Il sistema si attiva fra i 70 e i 180 km/h. Il sistema vi avverte con un segnale acustico e visivo in caso di superamento di una linea continua o discontinua senza inserimento dell'indicatore di direzione.

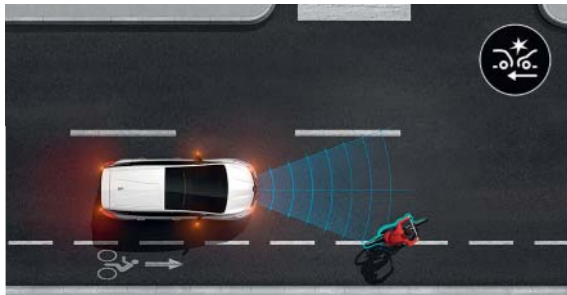

## assistenza alla frenata di emergenza con sistema di rilevamento ciclisti

Rileva i ciclisti sulla stessa carreggiata e provenienti dalla parte laterale e arresta il veicolo in caso di pericolo. Guidare in città non è mai stato così sicuro, sia di giorno che di notte.



## assistenza al parcheggio perpendicolare

Uscite dal parcheggio con più tranquillità. Grazie ai sensori integrati, segnala i veicoli in arrivo anche quando non li riuscite a vedere.

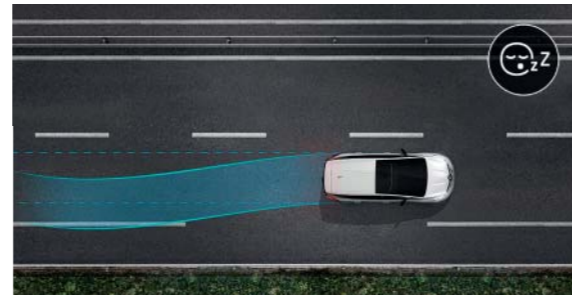

## rilevatore di stanchezza

Il sistema di allarme per il rilevamento della stanchezza analizza il comportamento del conducente, in particolare attraverso i movimenti del volante e un segnale visivo e acustico sulla plancia invita il conducente a fare una pausa.

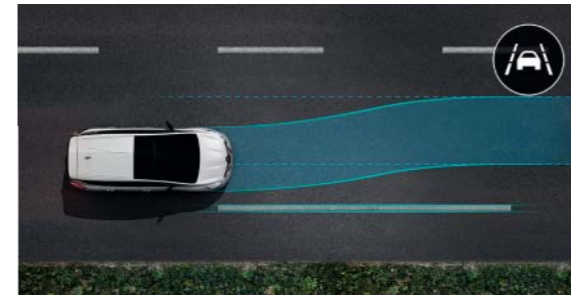

## aiuto per il mantenimento della corsia

L'aiuto per il mantenimento della corsia, che è attivo tra i 70 km/h e i 160 km/h, applica una correzione sul volante per riportare il veicolo nella sua corsia in caso di superamento di una linea continua o discontinua senza inserimento dell'indicatore di direzione.

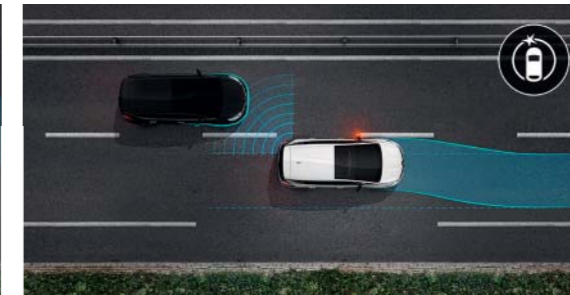

## avvisatore angolo morto

Attivo oltre i 15 km/h, vi avverte della presenza di veicoli, fuori dal vostro campo visivo, tramite dei segnali luminosi.

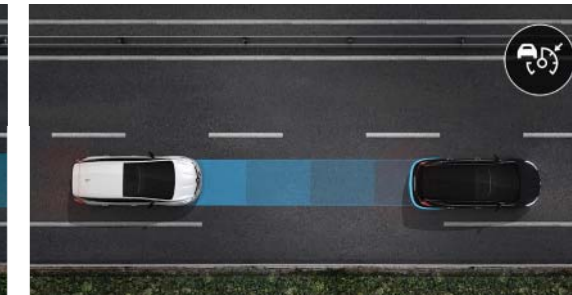

## regolatore di velocità adattativo

Il regolatore di velocità adattativo vi permette di mantenere la giusta distanza di sicurezza dal veicolo che vi precede quando viaggiate; il sistema interviene sul freno quando la distanza è troppo ridotta e sull'acceleratore quando la strada torna a essere libera.



## colori carrozzeria



Blanc Glacier (OV)



Blanc Nacré (PM)



Bleu Cosmos (PM)



Gris Titanium (PM)



Gris Cassiopée (PM)



Noir Étoile (PM)



Rouge Millésime (PM)

OV: vernice opaca  
PM: vernice metallizzata  
foto non contrattuali

## livelli di dotazione



**Intens\***



**Initiale Paris\***

\* Per ricevere maggiori informazioni sugli equipaggiamenti consultate il listino prezzi.

## rivestimenti interni

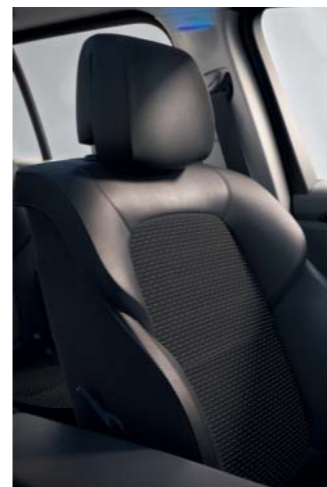

tessuto Noir/similpelle



pelle\* Riviera Noir Titane

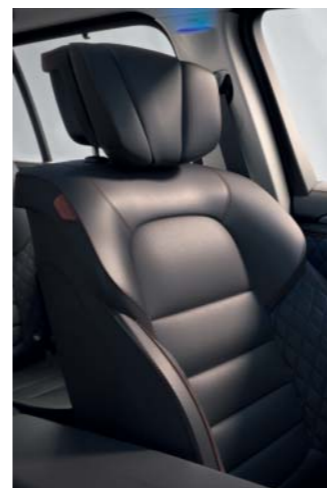

pelle Nappa\* Noir Titane  
Initiale Paris



pelle Nappa\* Gris Sable Clair  
Initiale Paris

## cerchi



cerchi in lega da 18" Argonaute



cerchi in lega da 19" Astrium



cerchi in lega da 19" Initiale Paris



cerchi in lega da 20" Initiale Paris

\*Tutti i rivestimenti interni in pelle menzionati in questo documento sono composti in parte da vera pelle e in parte da similpelle. Per maggiori dettagli sui materiali utilizzati vi preghiamo di rivolgervi al vostro consulente commerciale.

## accessori

- 1. Protezione modulabile del bagagliaio easyflex.** Antisdrucciolo e impermeabile, indispensabile per proteggere il bagagliaio della vostra vettura e per trasportare oggetti voluminosi che potrebbero sporcare.

- 2. Barre sul tetto e box da tetto.** Beneficiate di un ulteriore spazio dotando la vostra Renault Espace di barre trasversali quickfix. Possono accogliere facilmente portasci, portabici o box da tetto di diverse dimensioni.

- 3. Pacchetto gancio di traino a scomparsa.** Per trainare un rimorchio o montare un portabici, il gancio di traino a scomparsa si rivela un prezioso alleato per le vostre uscite. Per il resto del tempo mantiene il design del vostro Renault Espace, diventando invisibile.

- 4. Pellicole di protezione della carrozzeria.** Evitate gli inconvenienti della quotidianità grazie al pacchetto di pellicole di protezione della carrozzeria. Così piccoli impatti, graffi e sfregamenti ripetuti non saranno più un problema.

- 5. Supporto per smartphone magnetico a induzione.** Usufruite fino in fondo del vostro smartphone in tutta sicurezza anche durante la guida. Piccolo e discreto, il supporto si integra al design della vostra vettura. Il suo sistema magnetico permette di fissare facilmente il vostro smartphone alle bocchette della vostra vettura e di ricaricare in tutta semplicità con il semplice contatto sulla base di carica situato sul supporto smartphone.



## dimensioni e volumi

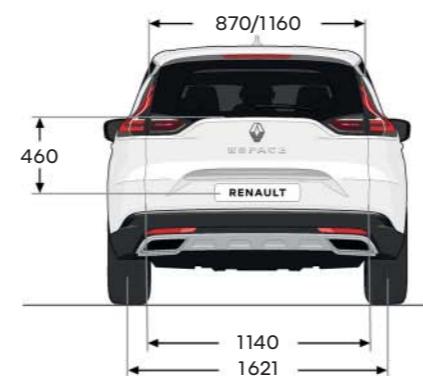
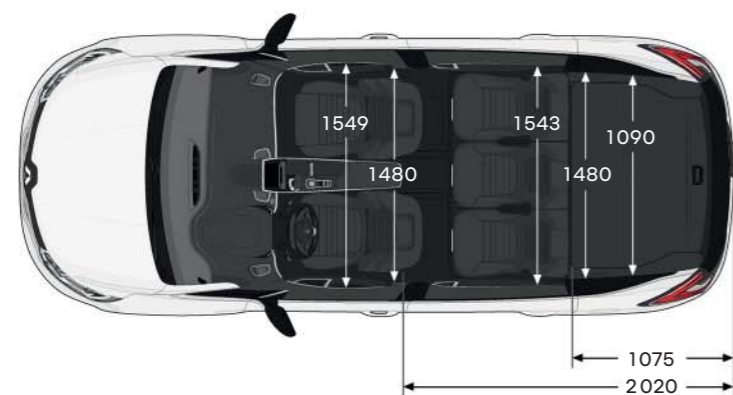
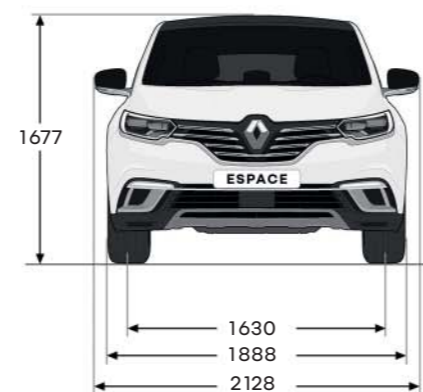
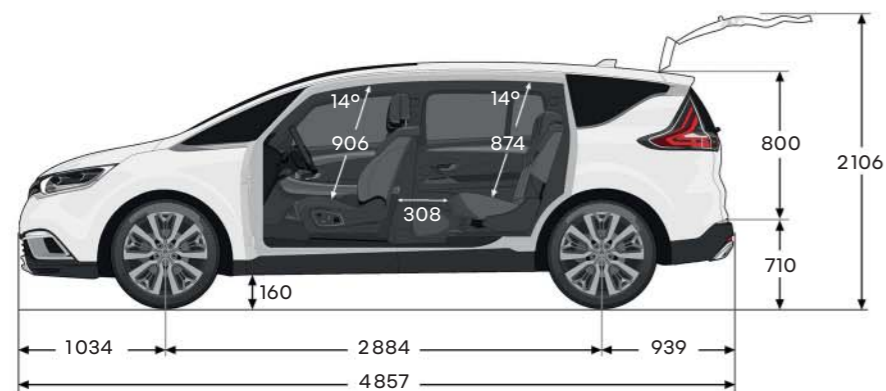

### Volume del bagagliaio (dm³)

VDA, dietro la 2° fila, sedili tutti arretrati, configurazione 5 posti/7 posti	680/614
VDA, dietro la 2° fila, sedili tutti avanzati, configurazione 5 posti/7 posti	785/719
VDA, dietro la 3° fila	247
VDA, sedili posteriori ribaltati (carico fino al padiglione), configurazione 5 posti/7 posti	2101/2.035
VDA, scomparto sotto il pianale del bagagliaio amovibile, configurazione 5 posti	106

dimensioni in mm

## Renault care service

Siamo sempre al vostro fianco per semplificarvi la vita e farvi risparmiare tempo in merito agli interventi di manutenzione per il vostro veicolo Renault: preventivi e appuntamenti online, prezzi forfettari, contratti di manutenzione, assicurazione e assistenza, programmi personalizzati My Renault: approfittate delle nostre soluzioni semplici, rapide e adatte alle vostre esigenze.

### i vostri primi passi

Tutte le informazioni di cui avete bisogno sono disponibili:

- sui nostri siti Internet, offerte prodotti/servizi/ finanziamenti, appuntamenti test ecc.;
- nella nostra rete, incontri con i nostri team commerciali e tecnici.

### Renault care service, copertura al 100%

Prevedete l'imprevisto grazie alle nostre estensioni della garanzia, alle nostre assicurazioni e alla nostra assistenza Renault che vegliano su di voi in ogni momento.

### My Renault, partner quotidiano

Approfittate di un'area personalizzata online con consigli, offerte, vantaggi esclusivi, promemoria del programma di manutenzione, appuntamenti imminenti e molto altro.

### Renault care service, interventi di manutenzione senza pensieri

I nostri prezzi forfettari o i nostri contratti di manutenzione Renault care service vi permettono di beneficiare di un'offerta a tutto tondo pensata per le vostre esigenze.

### accessori per il vostro veicolo Renault su misura

Scoprite nella nostra gamma di accessori tutto il necessario per rendere il vostro veicolo ancora più attraente, pratico, confortevole e personalizzato.



# l'icona Espace

«le vrai luxe  
c'est l'Espace»



«Le vrai luxe c'est l'Espace» – il vero lusso è lo spazio: ci sono degli slogan davvero azzeccati che non passano mai di moda. Quello di Renault Espace è uno di questi, e lo stesso si può dire della vettura che pubblicizza. Dopo oltre trentasette anni di fedele servizio, l'«ammiraglia» del marchio con la losanga è ancora valida e contemporanea. Si è evoluta, ovviamente, perché ormai siamo già alla 5ª generazione, ma le caratteristiche di base sono rimaste le stesse.

Nato da una riflessione di Matra all'inizio degli anni '80 e ispirato ai primi van americani, il monovolume ha quasi esibito i colori di Peugeot e poi di Citroën, prima di essere finalmente lanciato da Renault. Dopo molte esitazioni e cambiamenti di direzione, nel dicembre del 1982 venne presentato un concept molto sofisticato alla Régie, che lo convalidò ad alcune condizioni, in particolare che fosse dotato di un motore potente. Il prototipo definitivo uscì nel maggio del 1983. Fu stipulato un accordo di cooperazione tra Renault e Matra sulla consegna di 60 000 unità, e così la commercializzazione ebbe inizio!

La stampa fu subito conquistata dal lancio di questo nuovo veicolo rivoluzionario. Le vendite salirono alle stelle: in sei mesi furono effettuate quasi 6000 consegne. Con il suo telaio incollato e saldato, la sua struttura in lamiera inscatolata e la sua carrozzeria in poliestere e laminato, Renault Espace è pratico, luminoso, spazioso e facilmente adattabile. Il suo comfort, la tenuta di strada e le finiture si avvicinano a quelle di una grande berlina e la sua modularità è innovativa: i sedili possono essere ruotati o rimossi, il sistema di chiusura è centralizzato e i finestrini e i retrovisori esterni a comando elettrico sono offerti di serie.

Nel corso degli anni, il monovolume è diventato l'auto per le famiglie e le grandi «tribù»: a bordo, sette passeggeri potevano viaggiare a velocità oggi non più consentite: 185 km/h! Sono state vendute 191 674 unità, ben oltre le aspettative dei partner storici. Il seguito è sotto gli occhi di tutti... tutti i giorni sulle nostre strade. Trentasette anni dopo, la saga del grande crossover familiare continua!

→ **191 674 esemplari venduti in tutto il mondo**

→ **commercializzato da 37 anni**





## Proseguite l'esperienza Renault Espace su [www.renault.ch](http://www.renault.ch)

La presente pubblicazione è stata redatta al fine di fornire le informazioni più corrette ed aggiornate alla data di stampa. Le informazioni contenute in questo documento sono state raccolte partendo dai prototipi. Nell'ambito della sua politica di miglioramento continuo dei prodotti, Renault si riserva il diritto di modificare in qualsiasi momento le specifiche tecniche dei veicoli descritti e presentati. Eventuali variazioni sono comunicate ai concessionari Renault nel minor tempo possibile. A seconda dei Paesi in cui il veicolo è commercializzato, le versioni possono variare o determinate dotazioni (di serie, optional o di accessori) non essere disponibili. Per ricevere informazioni aggiornate, vi consigliamo di rivolgervi al vostro concessionario locale o di fare riferimento ai listini prezzi attualmente in vigore. Causa i limiti nelle tecniche di stampa, i colori riprodotti nella presente brochure possono variare leggermente rispetto ai colori reali della vernice o dei rivestimenti interni. Tutti i diritti riservati. Senza l'autorizzazione scritta da parte di Renault, è vietata la riproduzione completa o parziale della presente pubblicazione sotto qualsiasi forma e con qualsiasi mezzo.

Publicis - crédits photo: P. Johall, H. Wild, A. Bernier, Recom, © Renault Marketing 3D-Commerce, RCD, Pagécran - printed in EC - 1289 - luglio 2021  
RENAULT SUISSE SA si riserva il diritto di modificare senza preavviso tanto i modelli quanto le loro caratteristiche nonché gli equipaggiamenti e accessori.