

RENAULT RAFALE E-TECH HYBRID



disponibile con motore
E-Tech full hybrid 200 CV senza ricarica e
E-Tech 4x4 300 CV plug-in hybrid



puntare in alto per reinventarsi

Progettato per reinventare le prestazioni, Renault Rafale E-Tech hybrid rende omaggio allo spirito pionieristico del marchio: ieri in cielo con il Caudron-Renault Rafale, oggi su strada. La stessa determinazione, la stessa audacia abbinata alle tecnologie più avanzate: motorizzazioni E-Tech full hybrid 200 CV e E-Tech 4x4 300 CV plug-in hybrid, sistema 4Control advanced⁽¹⁾, tetto panoramico in vetro solarbay^{®(2)} con funzione di oscuramento.



Tecnologia, prestazioni e agilità si fondono per creare un'esperienza di guida dinamica.

motorizzazione E-Tech full hybrid 200 CV senza ricarica

motorizzazione E-Tech 4x4 300 CV plug-in hybrid

versione Atelier Alpine con telaio messo a punto dagli ingegneri Alpine⁽³⁾

sistema 4Control advanced⁽¹⁾

tetto panoramico in vetro solarbay^{®(2)} con funzione di oscuramento

sistema multimediale openR link con Google integrato⁽⁴⁾

⁽¹⁾ in opzione a seconda della versione

⁽²⁾ in opzione

⁽³⁾ solo disponibile sulla versione Atelier Alpine

⁽⁴⁾ Google, Google Play, Google Maps, Waze e altri marchi sono marchi di Google LLC.

menu interattivo

01. design

02. piacere di guida

03. vita a bordo

04. multimedialità

05. sicurezza

06. personalizzazione

pdf da scaricare



listino prezzi



listino accessori

una visione audace del design

Ispirato all'aeronautica, il design di Renault Rafale E-Tech hybrid riprende la precisione e la fluidità delle fusoliere. Con la sua silhouette sportiva, le linee scolpite, la potente firma luminosa e lo spoiler posteriore sospeso, Renault Rafale E-Tech hybrid dà una nuova definizione alla parola «audace».



La calandra è animata da una moltitudine di losanghe che creano un gioco visivo e interazioni grafiche. Nella parte posteriore, le linee terminano con uno spoiler, mentre i cerchi speciali da 21" aggiungono carattere al design.



I sedili sportivi⁽¹⁾ dotati di rinforzi laterali offrono un'esperienza di guida che unisce sostegno e comfort. Il logo Alpine sugli schienali dei sedili anteriori si attiva al ritmo di un battito cardiaco non appena il conducente si avvicina al veicolo⁽¹⁾. I rivestimenti sono impreziositi da cuciture tricolori blu/bianche/rosse⁽¹⁾.



rivestimenti in Alcantara® riciclata al 60%⁽²⁾

⁽¹⁾ disponibile solo sulle versioni esprit Alpine e Atelier Alpine

⁽²⁾ secondo la norma ISO 14021

[configurate il vostro veicolo →](#)

02. piacere di guida

motorizzazioni E-Tech full hybrid 200 CV e E-Tech 4x4 300 CV

motorizzazione E-Tech full hybrid 200 CV senza ricarica

fino a
1 100 km
di autonomia⁽¹⁾

guida elettrica fino
all'80%
del tempo in città⁽²⁾

da
105 g/km
di emissioni di CO₂⁽³⁾

motorizzazione E-Tech 4x4 300 CV plug-in hybrid

fino a
1 000 km
di autonomia totale⁽⁴⁾

autonomia fino a
105 km
in guida 100% elettrica⁽⁵⁾

da
16 g/km
di emissioni di CO₂⁽⁵⁾



I motori E-Tech full hybrid 200 CV senza ricarica e E-Tech 4x4 300 CV plug-in hybrid coniugano potenza ed efficienza. Le partenze si effettuano sistematicamente in modalità elettrica, le accelerazioni sono vivaci e dinamiche. Silenzio, reattività e fluidità, sia in città che in viaggio.

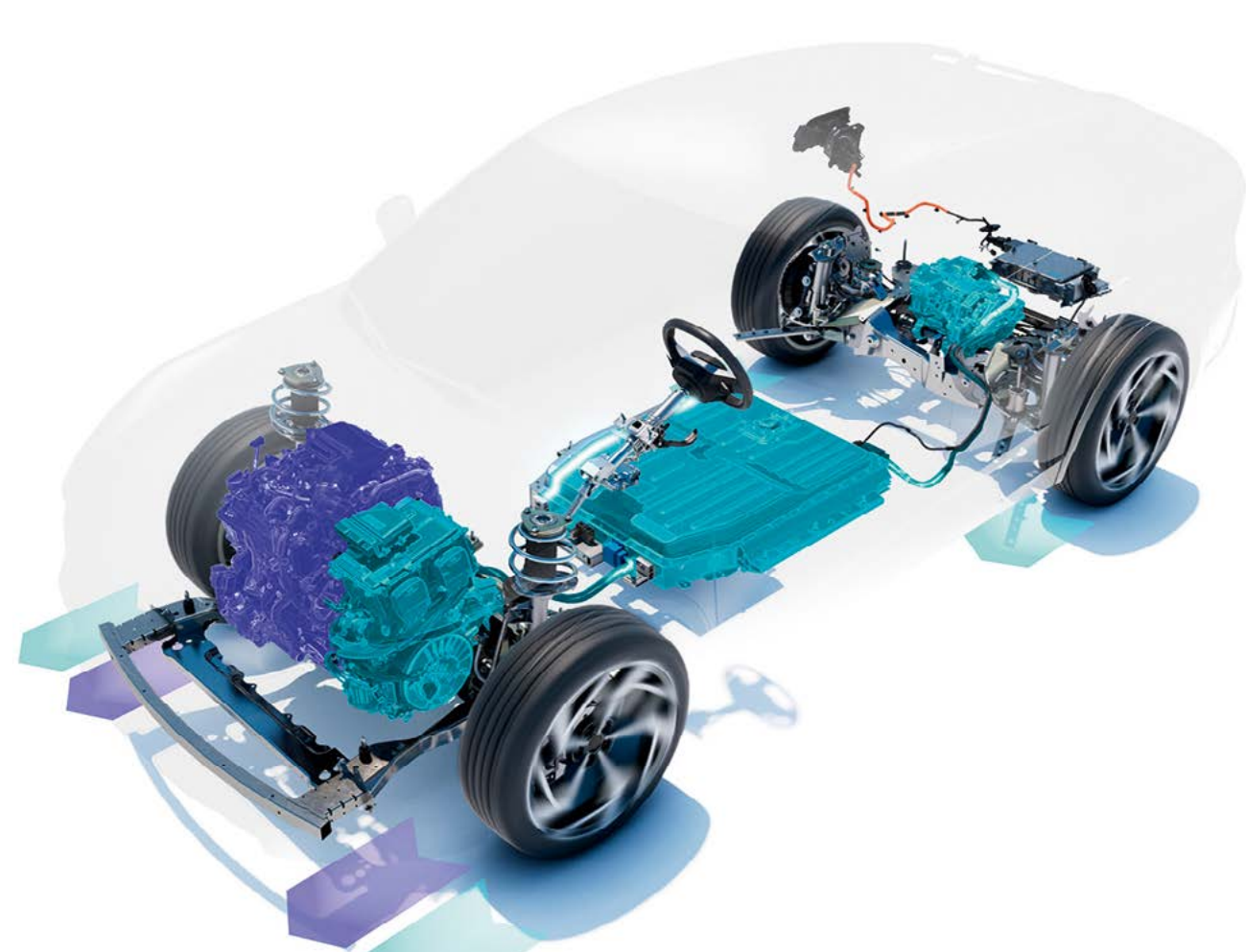
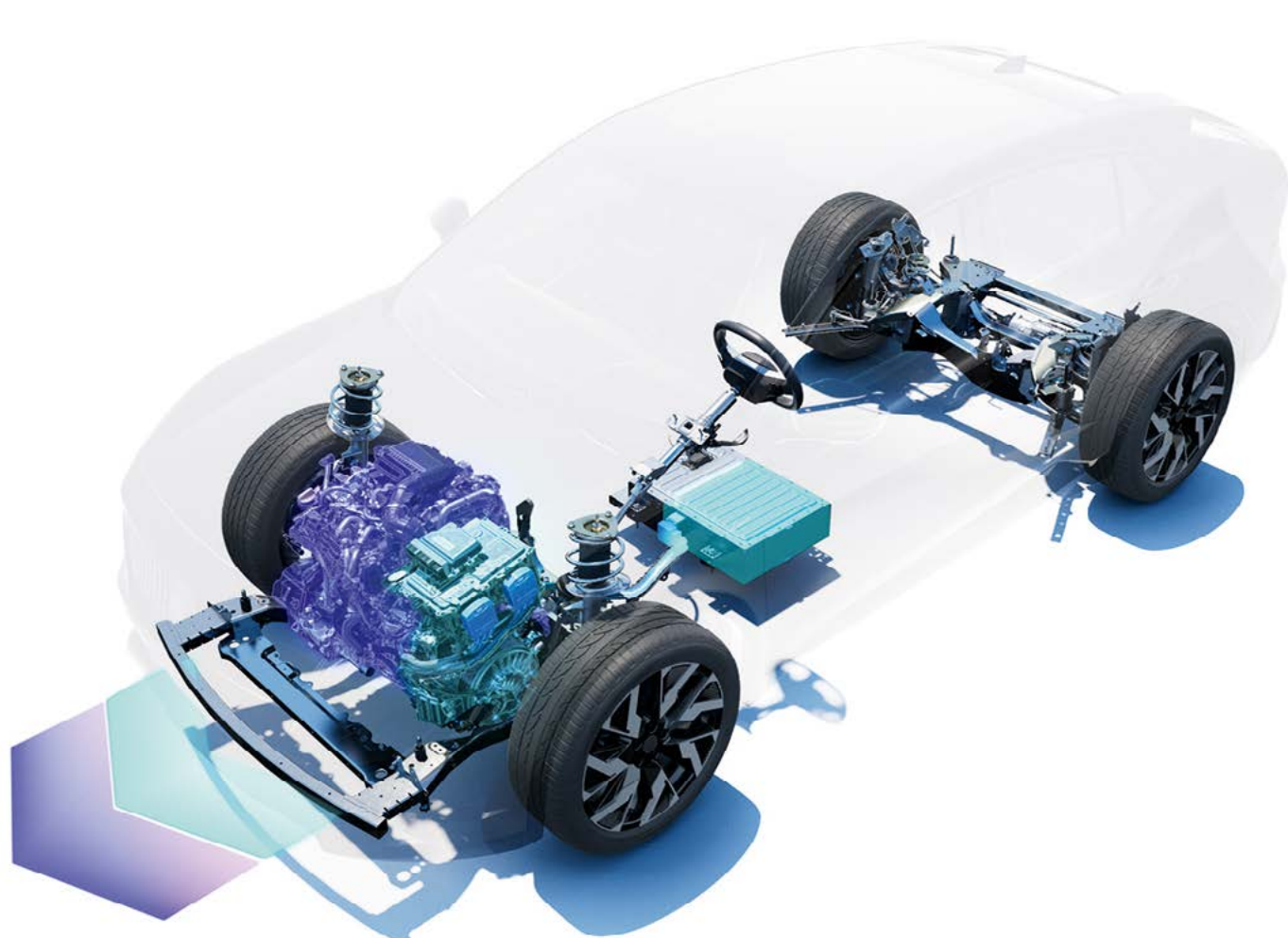

motorizzazione E-Tech full hybrid 200 CV senza ricarica

In città, è possibile risparmiare fino al 40%⁽⁶⁾ di carburante; si guida silenziosamente in modalità elettrica fino all'80%⁽²⁾ del tempo, ricaricando automaticamente la batteria in fase di decelerazione e di frenata. Non è necessario collegare l'auto a una presa di corrente.

motorizzazione E-Tech 4x4 300 CV plug-in hybrid

Con la batteria ricaricabile di 22 kWh, potrete guidare fino a 105 km in modalità 100% elettrica⁽⁵⁾, l'equivalente del vostro tragitto quotidiano. Ricaricate a una presa elettrica o a una colonnina: in viaggio, al lavoro, a domicilio.

	E-Tech full hybrid 200 CV	E-Tech 4x4 300 CV
tecnologia	1 batteria di trazione + 2 motori elettrici + 1 motore termico + cambio automatico multimodale	1 batteria di trazione ad alta capacità + 2 motori elettrici + 1 motore termico + cambio automatico multimodale
coppia	205 + 205 Nm	230 + 205 + 200 Nm
capacità della batteria	2 kWh	22 kWh/400 V
riduzione del consumo⁽³⁾	fino al 40%	fino al 90%
consumo di carburante⁽³⁾	a partire da 4.7 l/100 km	a partire da 0.5 l/100 km con una batteria carica al 100% a partire da 5.8 l/100 km con una batteria non carica
emissioni di CO₂⁽³⁾	a partire da 105 g/km	a partire da 16 g/km con una batteria carica al 100% a partire da 132 g/km con una batteria non carica
recupero dell'energia tramite decelerazione e frenata	sì	sì
gestione del livello di recupero dell'energia	sì	sì
assistenza elettrica al motore a combustione	sì	sì
accelerazione	da 0 a 100 km/h in 8.9 secondi	da 0 a 100 km/h in 6.4 secondi
accelerazione	da 80 a 120 km/h in 5.6 secondi	da 80 a 120 km/h in 4.5 secondi
ricaricabile	Non è necessario collegare l'auto a una colonnina. Si ricarica nelle fasi di decelerazione e di frenata.	alla presa elettrica o alla colonnina pubblica, al lavoro o a casa, oltre che in fase di decelerazione e frenata

⁽¹⁾ fino a 1 100 km di autonomia con un pieno di benzina secondo WLTP

⁽²⁾ a seconda del livello di carica della batteria e dello stile di guida/fonte interna Renault/2023



⁽³⁾ secondo WLTP

⁽⁴⁾ fino a 1 000 km di autonomia con un pieno di benzina e batteria carica secondo WLTP

⁽⁵⁾ a seconda della versione, secondo WLTP

⁽⁶⁾ secondo WLTP, ciclo urbano

A casa, al lavoro e durante i viaggi, disporrete di un ampio ventaglio di offerte su misura per la ricarica di Renault Rafale E-Tech 4x4 300 CV plug-in hybrid.

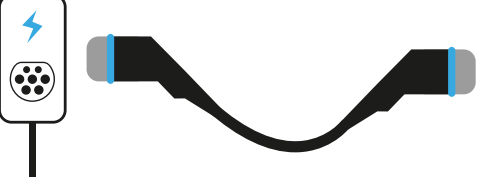
presa domestica standard	colonnina di ricarica pubblica	colonnina di ricarica pubblica
2.3 kW AC ricarica con 1.8 kW cavo mode 2 standard o flexicharger	3.7 kW AC ricarica con 3.7 kW cavo mode 3	22 kW AC ricarica con 7.4 kW cavo mode 3
		

tempo di ricarica		
da 0 a 80% → 6 h 38	da 0 a 80% → 4 h 10	da 0 a 80% → 1 h 59
da 0 a 100% → 8 h 35	da 0 a 100% → 5 h 24	da 0 a 100% → 2 h 45

ricarica a domicilio o al lavoro

ricarica AC 3.7 kW massima

Ricaricate Renault Rafale E-Tech 4x4 300 CV facilmente a casa vostra con una colonnina di ricarica domestica. Quando non siete a casa, approfittate della rete pubblica per recuperare l'80% d'autonomia in 2 ore.

app My Renault

Potete controllare sempre la vostra autonomia: attivate a distanza la ricarica del veicolo o programmatela fuori dagli orari di punta.

Mobilize power solutions

Ordinate la vostra soluzione di ricarica e la sua installazione. Installate a casa vostra una colonnina di ricarica Mobilize per ricaricare il vostro veicolo in tutta semplicità. Ordinate la vostra soluzione di ricarica all'interno della rete Renault – un esperto la installerà prima della consegna del vostro Renault Rafale E-Tech hybrid.

ricarica in viaggio

Mobilize charge pass⁽¹⁾

Ricaricate facilmente durante i vostri viaggi. Localizzate le colonnine di ricarica disponibili sulla vostra applicazione My Renault e pagate con un solo gesto. Ricaricate il veicolo presso le colonnine pubbliche AC in occasione dei vostri spostamenti nelle aree urbane, presso i centri commerciali o anche nella vostra località di villeggiatura.

⁽¹⁾ Mobilize charge pass è ora integrato nella carta Mobilize Visa.

4Control advanced

Il sistema 4Control advanced a 4 ruote sterzanti⁽¹⁾ rende le traiettorie nette, precise e sicure. Curve e sterzate sono perfettamente gestite.



Il raggio di sterzata di 10.4 m si avvicina a quello di un'auto da città.

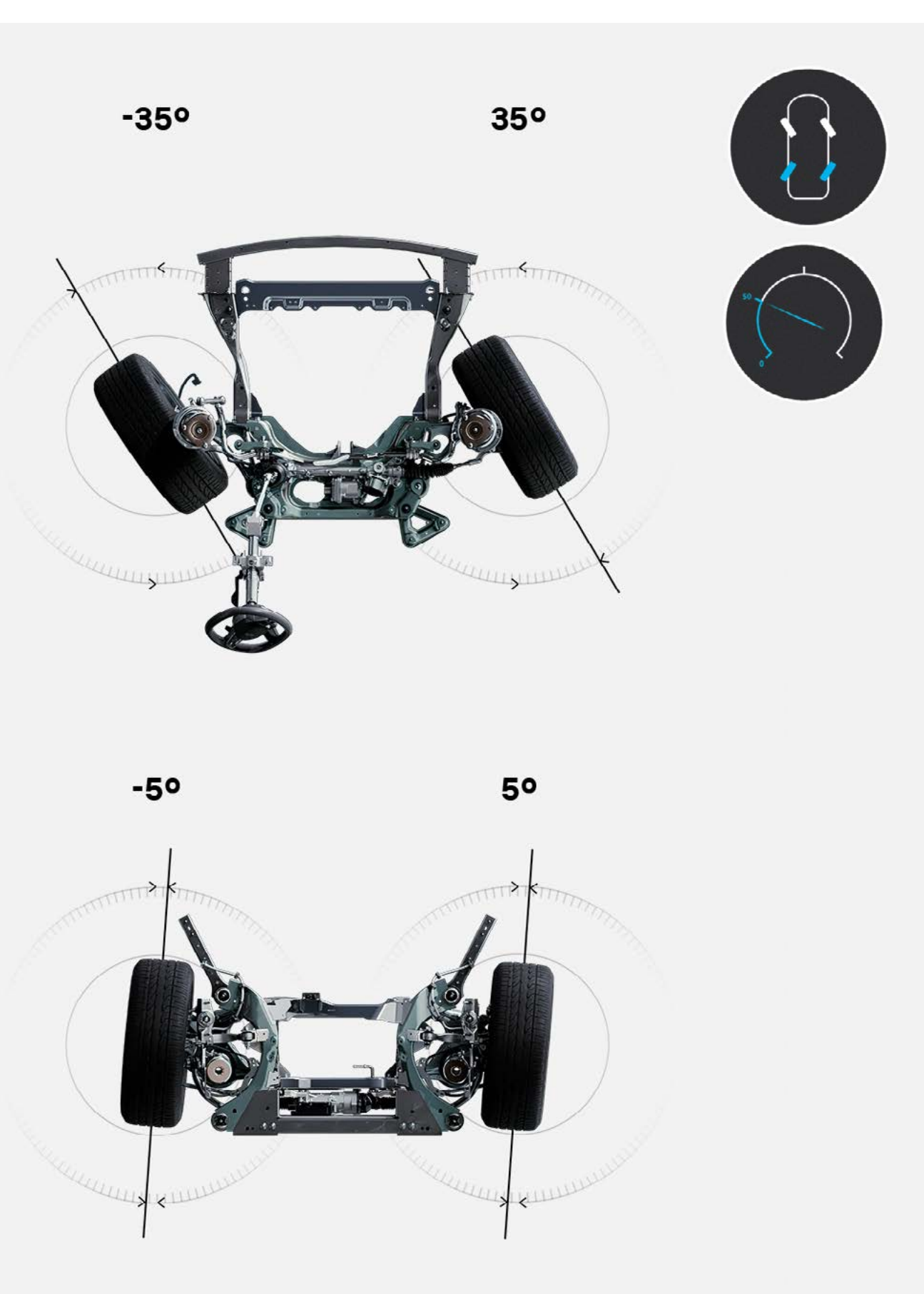

Fino a 50 km/h, le ruote posteriori sterzano in direzione opposta rispetto al treno anteriore per ridurre il diametro di sterzata e facilitare le manovre.



Oltre i 50 km/h, le ruote posteriori e anteriori sterzano nella medesima direzione per migliorare la tenuta di strada e la sicurezza.

⁽¹⁾ in opzione a seconda della versione

versione Atelier Alpine

La versione Atelier Alpine di Renault Rafale E-Tech hybrid riunisce tutte le competenze dell'ingegneria Alpine per offrire un'esperienza di guida che combina prestazioni, potenza e agilità: motore E-Tech 4x4 300 CV dell'ultima generazione di motori plug-in hybrid, telaio sportivo, sospensioni attive con telecamera predittiva e sistema 4Control advanced con 4 ruote sterzanti.



Il telaio sviluppato dagli ingegneri Alpine comprende 4 componenti progettati per offrire un'esperienza di guida che combina precisione, aderenza e notevole trazione.

- telaio e gruppo ruote** Pneumatici sportivi e barra antirollio specifica per garantire la massima aderenza su tutti i tipi di strada, con una tenuta di strada ottimizzata e cerchi da 21" chicane per un look inconfondibile.
- trazione 4x4** La trazione integrale permanente garantisce un'aderenza e una trazione ottimali, indipendentemente dalle condizioni e dal tipo di strada.
- sospensioni attive con telecamera predittiva** La telecamera scansiona la strada in tempo reale e permette agli ammortizzatori di adattarsi, per offrire il miglior equilibrio tra comfort e reattività del telaio.
- 4Control advanced** Il sistema a 4 ruote sterzanti assicura agilità e dinamismo alle medie e alte velocità e una notevole manovrabilità alle basse velocità. Abbinato all'asse posteriore multilink, rende le traiettorie nette, precise e sicure.

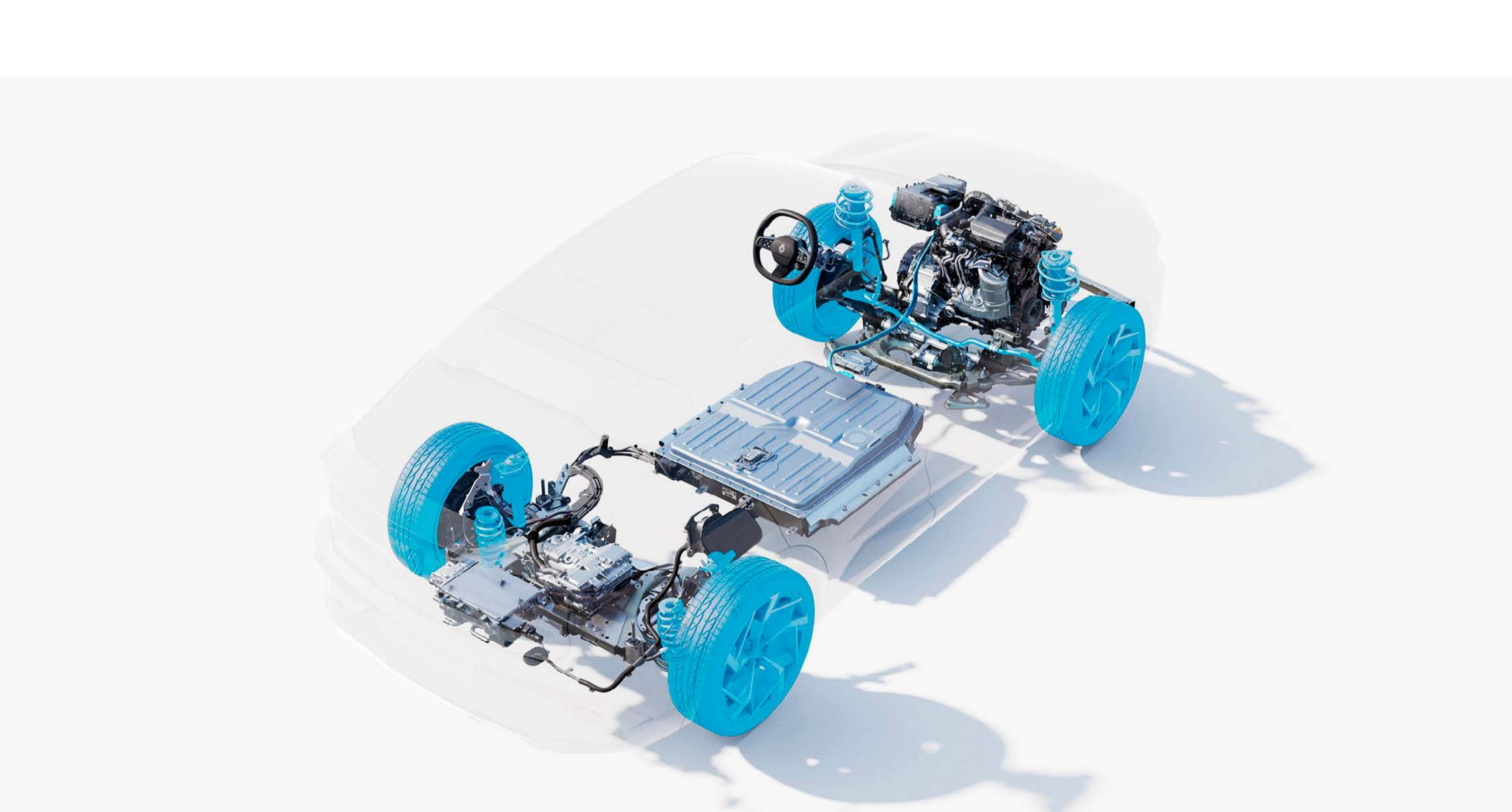

Per personalizzare ulteriormente il vostro stile di guida, scegliete una delle tre combinazioni di impostazioni del telaio tramite il sistema di controllo dell'agilità: le modalità comfort, dynamic e sport agiscono a livello di ESC⁽¹⁾, sospensioni attive con telecamera predittiva e 4Control advanced.



	modalità comfort	modalità dinamica	modalità sport
assistenza ESC	elevata	elevata	intermedia
agilità/dinamismo	minima/o	intermedia/o	elevata/o
ammortizzazione	morbida	intermedia	rigida

⁽¹⁾ ESC, controllo elettronico della stabilità

[configurate il vostro veicolo →](#)

posto di guida innovativo

Al centro di un abitacolo luminoso, la posizione di guida ergonomica raggruppa i comandi intorno al volante. Rivolti verso il conducente, i 984 cm² di schermi openR e l'head-up display⁽¹⁾ offrono una superficie digitale di bordo ad alta risoluzione.



Il tetto panoramico in vetro solarbay^{®(2)} con funzione di oscuramento di quasi 1 m² può essere attivato manualmente o con i comandi vocali tramite Google Assistant⁽³⁾. Regolabile su 2 diverse zone di opacità, preserva la luminosità e il comfort termico a bordo, sia d'estate che d'inverno.



opacizzazione modulabile su 2 zone (tetto completamente opaco/tetto anteriore opaco/tetto posteriore opaco/tetto completamente trasparente)

Il bracciolo posteriore ingenius^{®(4)} è dedicato alle attività multimediali, con scomparti per smartphone e tablet, due prese USB-C e due supporti girevoli per una comoda visione dello schermo.

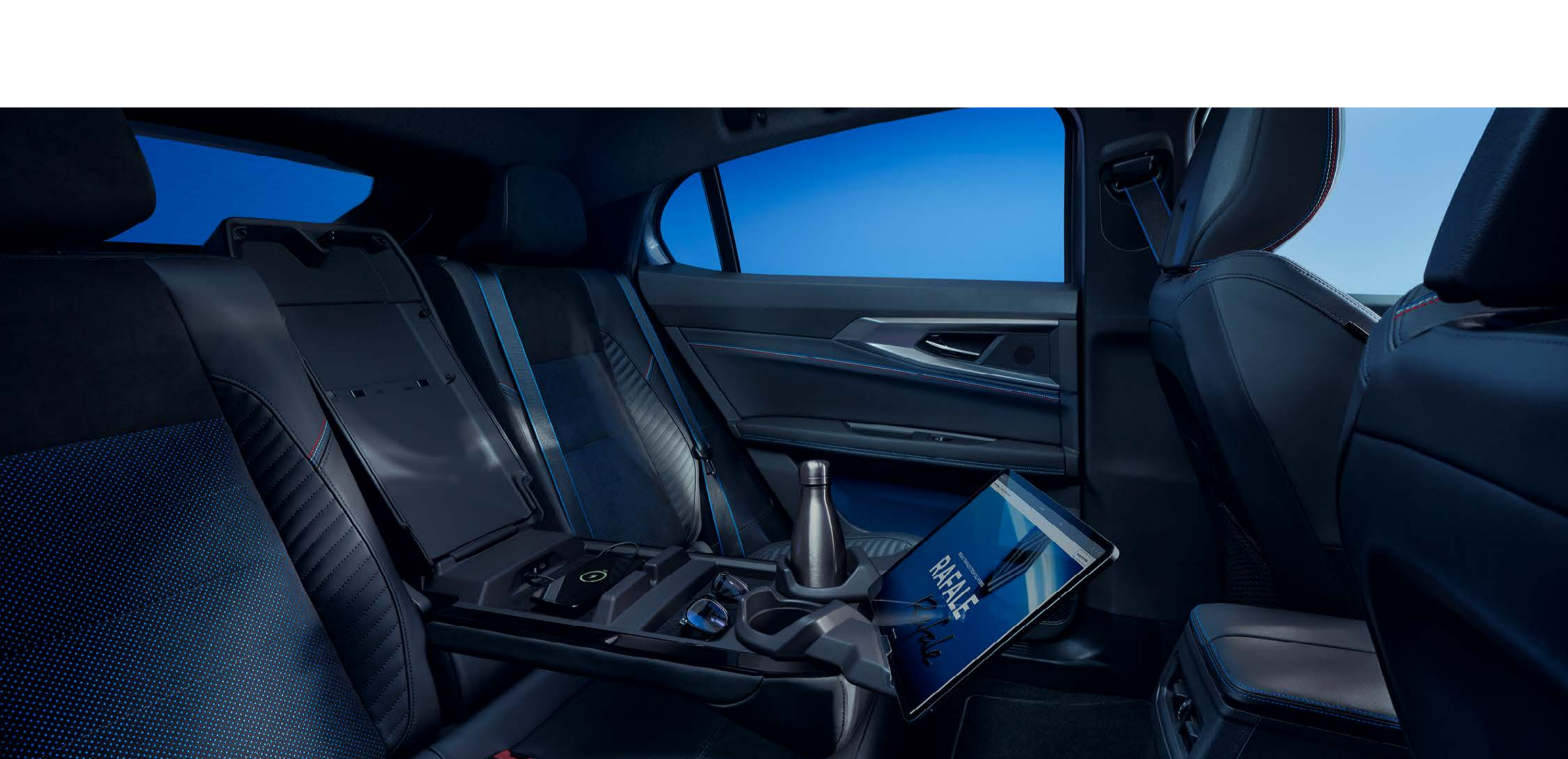

uno spazio per le gambe tra i più ampi del mercato con 30.2 cm sui sedili posteriori

Il bagagliaio ha un volume capiente, fino a 627 litri. Facilmente accessibile grazie al portellone posteriore elettrico a mani libere⁽⁵⁾, può ospitare i bagagli di tutti i passeggeri.

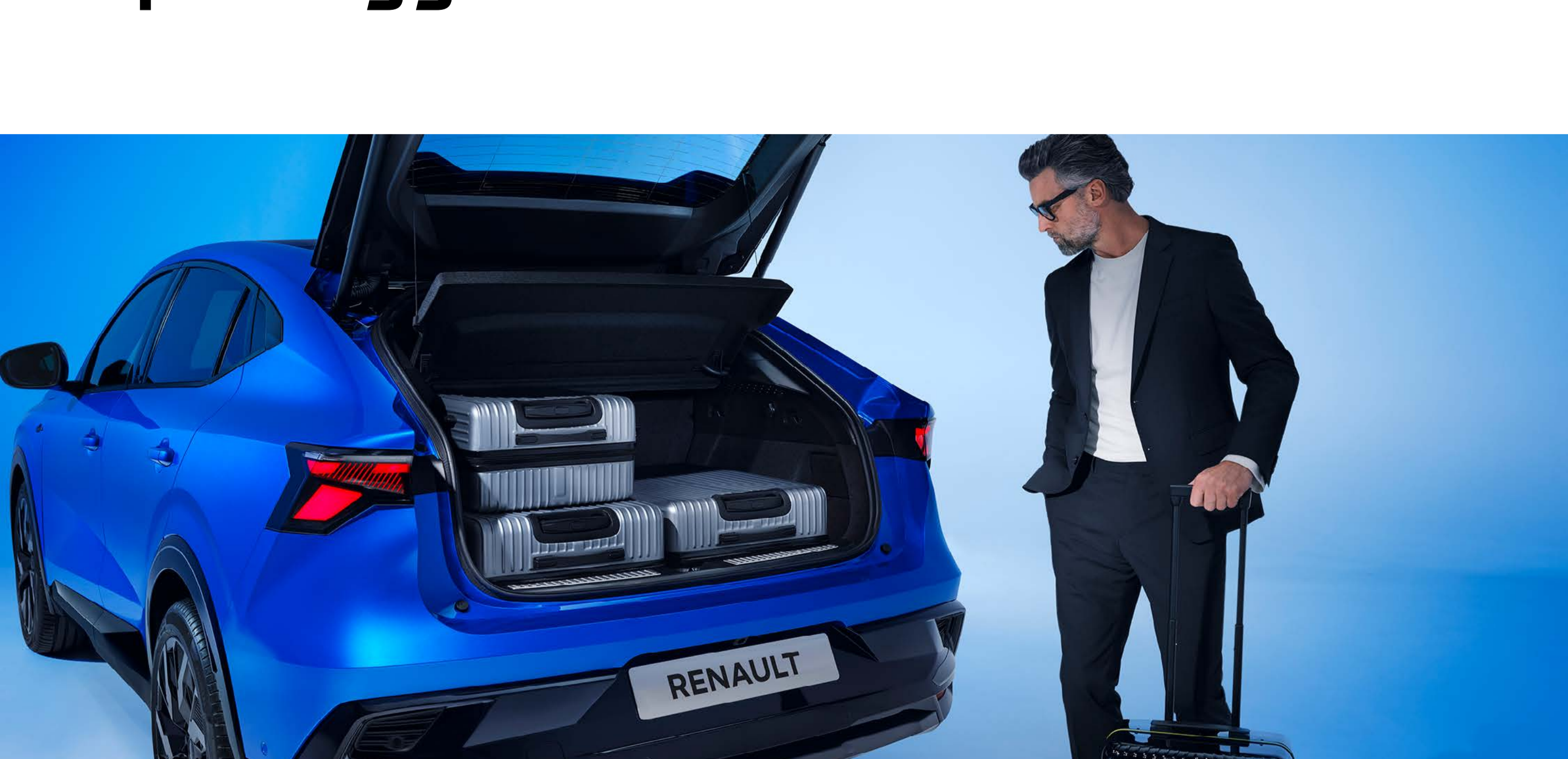

⁽¹⁾ a seconda della versione disponibile in opzione

⁽²⁾ in opzione

⁽³⁾ I servizi connessi My Renault, Google Maps e Google Assistant sono gratuiti per 5 anni dalla data di consegna del veicolo. Google, Google Play, Google Maps, Waze e altri marchi sono marchi di Google LLC.

⁽⁴⁾ a seconda della versione

⁽⁵⁾ solo disponibile sulla versione Atelier Alpine

[configurate il vostro veicolo →](#)

sistema multimediale openR link con Google integrato

Gli schermi openR da 774 cm² consentono di accedere al sistema multimediale openR link con Google integrato⁽¹⁾. Più di 50 applicazioni⁽²⁾ tra cui 11 partner Renault tramite Google Play⁽³⁾ e un'ampia gamma di servizi e contenuti connessi.



Cantieri, un nuovo senso di circolazione... Google Maps⁽⁴⁾ aggiorna il percorso e vi assicura una navigazione precisa, anche in caso di perdita di rete.



Comandate con la voce: «hey Google...» per pianificare i viaggi, impostare la temperatura e cambiare la modalità di guida. L'assistente vocale è sempre in ascolto.



Waze, SongPop for Renault, Amazon Music e oltre 50 applicazioni⁽²⁾ con contenuti esclusivi sono disponibili tramite Google Play⁽³⁾.

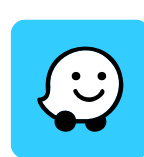

Waze è un'applicazione di navigazione basata su una comunità che condivide le informazioni in tempo reale. Con Waze viaggerete più serenamente.



Date ritmo ai vostri viaggi in auto con il nostro gioco musicale **SongPop for Renault**. Giocate tutti insieme in famiglia o con gli amici e riscoprite i migliori titoli musicali!



Mettetevi in strada e ascoltate le vostre playlist e molto altro su **Amazon Music**, incluso nel vostro abbonamento ad Amazon Prime.



Il browser **Vivaldi** è un browser web efficiente e veloce che rispetta la vostra privacy.



Accedete a tutte le vostre stazioni radio preferite in diretta, in qualsiasi momento, grazie a **Radioplayer for Renault**.



Con **EasyPark** potete pianificare e prenotare i vostri parcheggi in milioni di posti in tutta Europa. Inserite l'indirizzo della vostra destinazione o navigate con l'aiuto della mappa.

Con l'applicazione My Renault⁽⁴⁾, interagite con il vostro veicolo a distanza tramite il vostro smartphone. Con i servizi connessi, la localizzazione del veicolo, la cronologia degli interventi di manutenzione, i promemoria di manutenzione e gli appuntamenti in officina, il vostro Renault Rafale E-Tech hybrid è sempre a portata di mano.

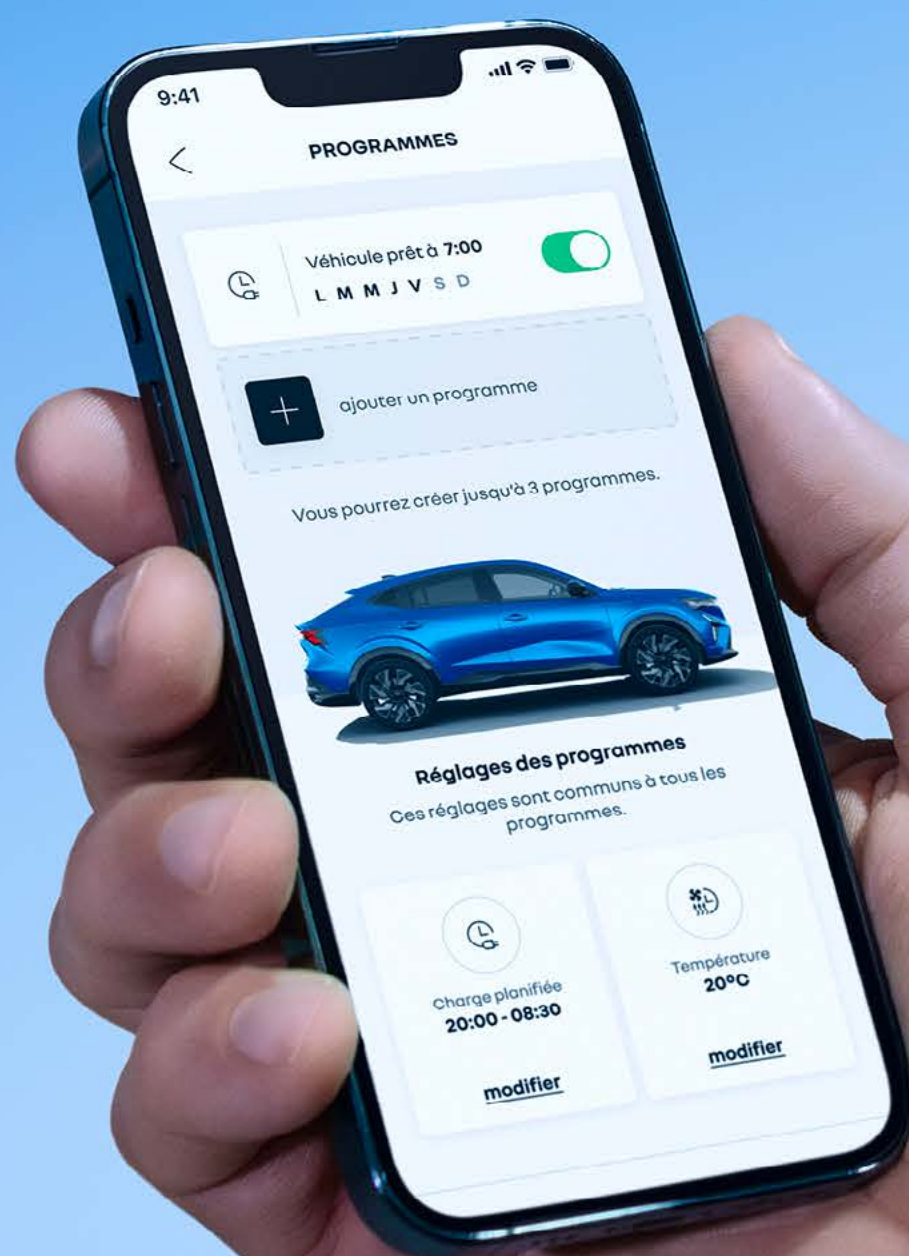

⁽¹⁾ Google, Google Play, Google Maps, Waze e altri marchi sono marchi di Google LLC.

⁽²⁾ a seconda del Paese

⁽³⁾ Le applicazioni scaricate da Google Play richiedono un pacchetto dati separato: è possibile utilizzare la connessione del telefono o sottoscrivere un'offerta del nostro partner Orange.

⁽⁴⁾ I servizi connessi My Renault, Google Maps e Google Assistant sono gratuiti per 5 anni dalla data di consegna del veicolo.

suono ad alta fedeltà Harman Kardon®

Perfettamente insonorizzato grazie alla tecnologia effetto cocoon sviluppata da Renault, l'abitacolo permette di godere appieno del suono ad alta fedeltà Harman Kardon®. 5 modalità di ascolto sviluppate con Jean-Michel Jarre ottimizzano la riproduzione del suono a seconda della sorgente scelta.

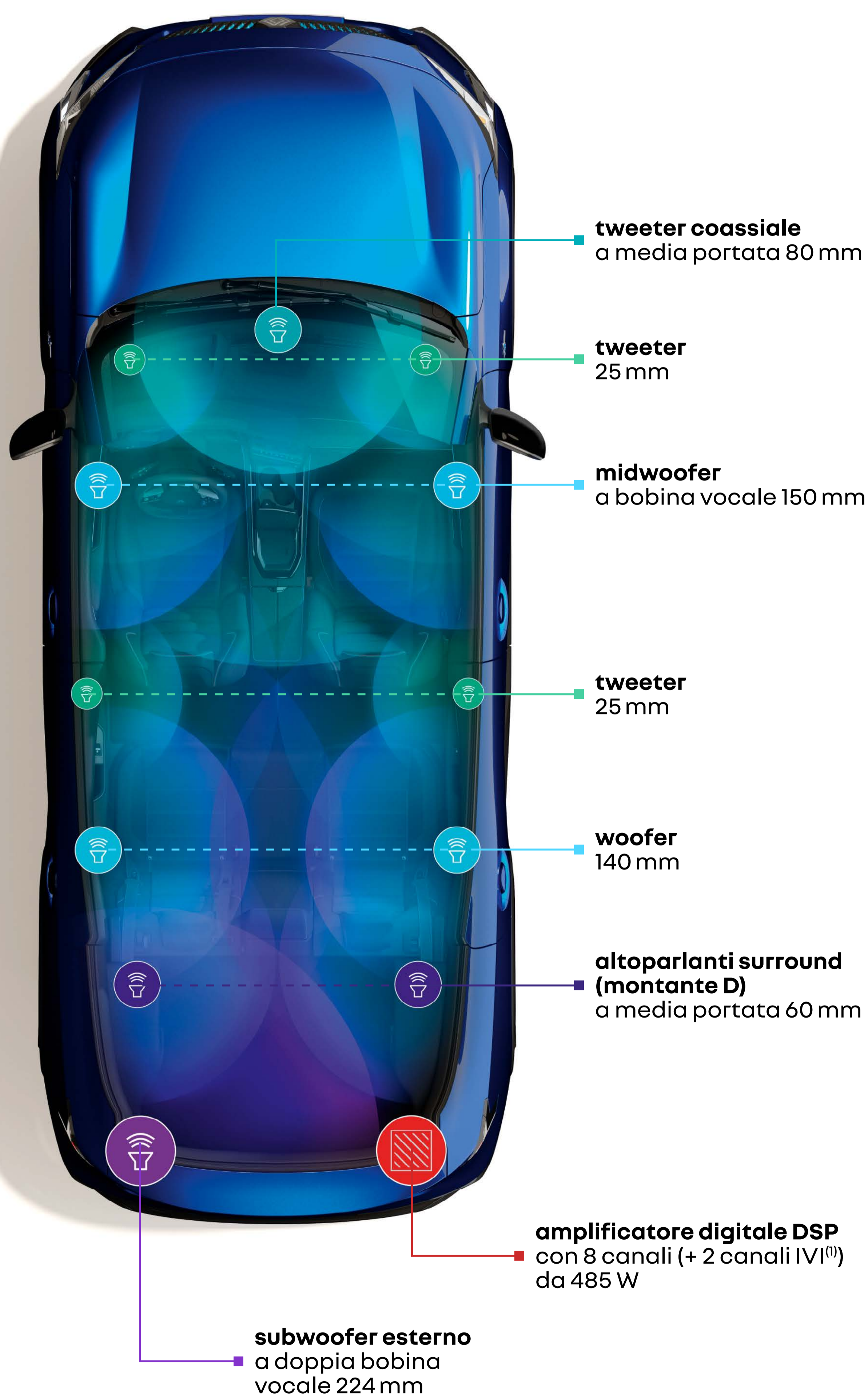

⁽⁰⁾ infotainment a bordo (IVI=In-Vehicle Infotainment)

configurate il vostro veicolo →

rilevare, informare, guidare

Il «safety score» valuta la vostra capacità di guidare in tutta sicurezza e analizza i dati relativi a velocità, traiettorie e distanze di sicurezza trasmessi mentre viaggiate. Alla fine di ogni spostamento, viene visualizzato il vostro punteggio da 0 a 100 per aiutarvi a migliorare la vostra guida.



Il «safety coach» vi aiuta a migliorare la vostra guida utilizzando il punteggio proposto dal safety score e vi informa in tempo reale dei rischi potenziali sul vostro percorso sulla base dei dati ambientali.

05. sicurezza



human first
program

safety by Renault

32 sistemi avanzati di assistenza alla guida

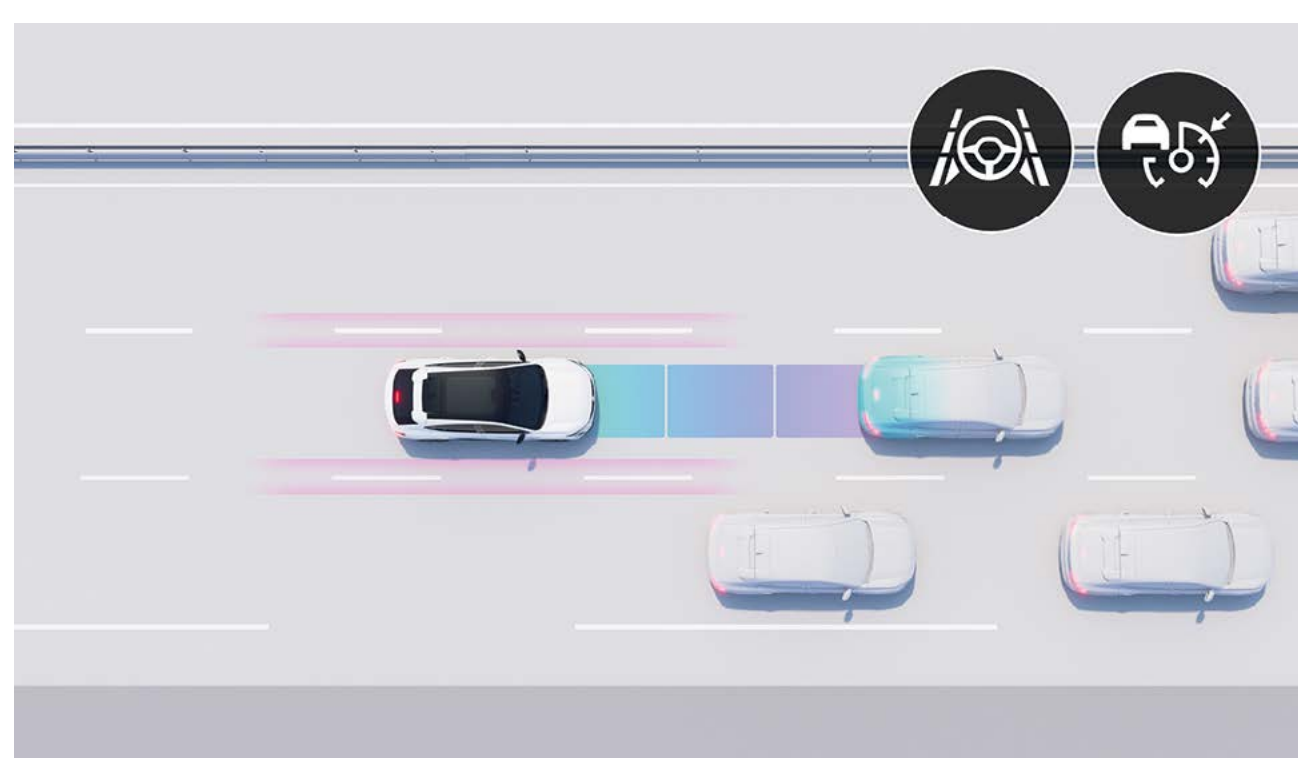

active driver assist⁽¹⁾

Regola la velocità tenendo presente l'ambiente stradale, mantiene le distanze di sicurezza e assicura il centraggio della corsia. In caso di traffico lento, il veicolo si ferma e si riavvia automaticamente.

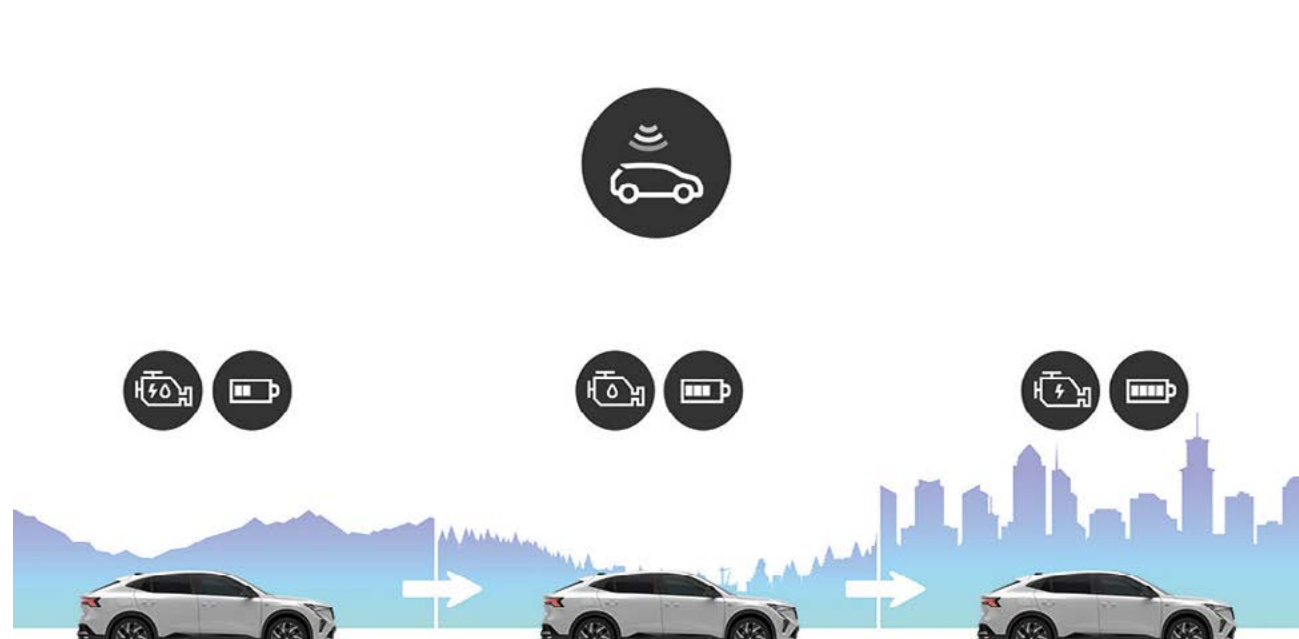

guida ibrida predittiva⁽¹⁾⁽²⁾

L'auto anticipa la guida termica, ibrida o 100% elettrica analizzando continuamente il percorso, per sapere quando attraversate una città o se rischiate di incontrare una particolare topografia o un ingorgo. Questo migliora il consumo di carburante e le prestazioni del veicolo.



telecamera 3D con visione a 360°

4 telecamere riflettono le immediate vicinanze del veicolo a 360°, permettendo di manovrare con facilità.

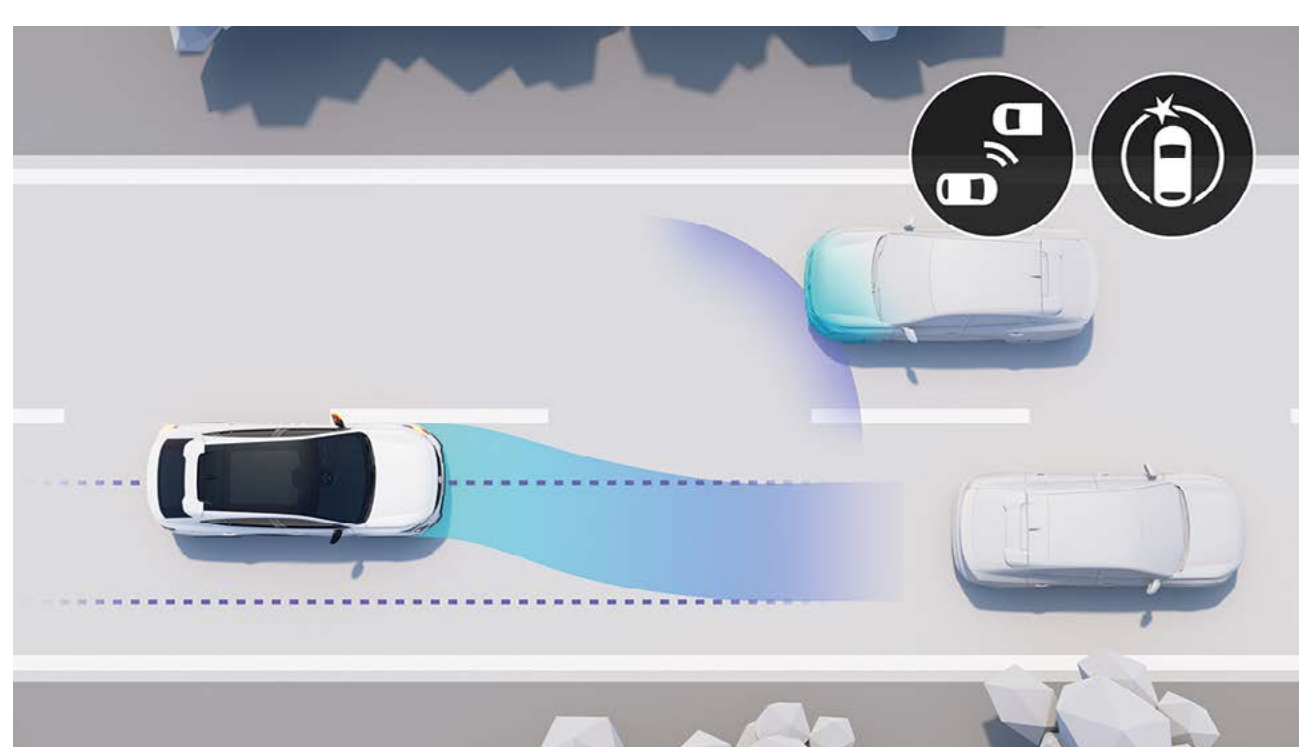

assistente allo sterzo anteriore con correzione di direzione in caso di emergenza

Il sistema vi avverte di una potenziale collisione con un veicolo in arrivo nella corsia adiacente durante le manovre di cambio corsia. Se è probabile una collisione, esegue una correzione automatica di emergenza della traiettoria.



sistema di frenata automatica di emergenza urbana e periurbana (con sistema di rilevamento vetture/pedoni/ciclisti)

Rileva gli utenti della strada vulnerabili nella parte anteriore o provenienti dalla parte laterale e arresta il veicolo in caso di pericolo. Guidare in città non è mai stato così sicuro, sia di giorno che di notte.

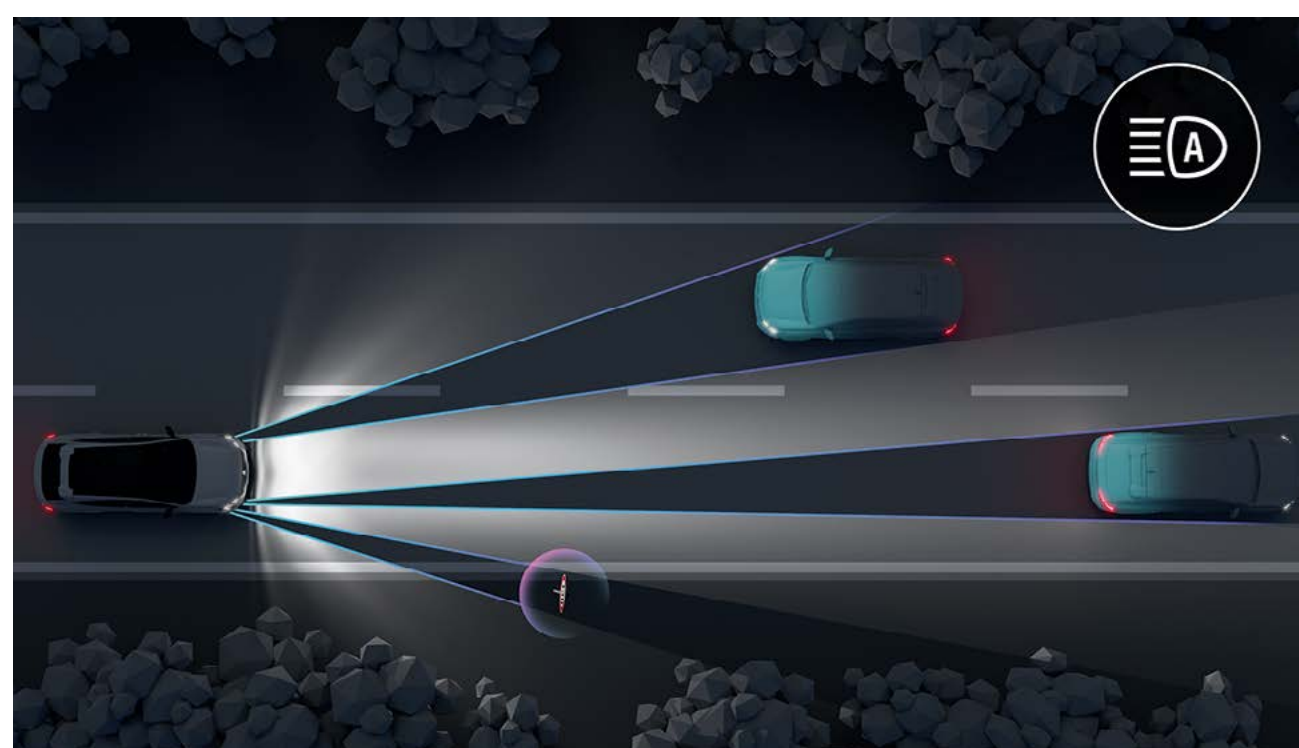

fari LED matrix vision

Il sistema adatta automaticamente la forma del fascio luminoso alla situazione del traffico e del meteo per evitare di abbagliare gli altri automobilisti e ottimizzare la visione di notte.

guida

- active driver assist⁽¹⁾
- head-up display da 9.3"
- assistenza alla partenza in salita
- avvisatore della distanza di sicurezza
- funzione di stabilizzazione del gancio di traino
- dispositivo assistenza abbaglianti
- guida ibrida predittiva⁽¹⁾⁽²⁾
- fari LED adaptive vision (con funzione fendinebbia integrata)
- fari LED matrix vision
- limitatore della velocità
- regolatore di velocità
- regolatore di velocità adattativo
- regolatore di velocità adattativo intelligente

parcheggio

- sensori di parcheggio posteriori
- sensori di parcheggio anteriori
- sensori di parcheggio laterali
- telecamera di retromarcia
- telecamera 3D con visione a 360°
- parcheggio a mani libere

sicurezza

- sistema di avviso di deviazione dalla corsia (lane departure warning)
- avvisatore di uscita sicura dei passeggeri
- avvisatore angolo morto
- assistenza al parcheggio perpendicolare
- aiuto per il mantenimento della corsia
- assistente allo sterzo posteriore con correzione di direzione in caso di emergenza
- assistente allo sterzo anteriore con correzione di direzione in caso di emergenza
- sistema di frenata automatica di emergenza urbana e periurbana (con sistema di rilevamento vetture/pedoni/ciclisti)
- sistema di frenata automatica di emergenza con funzione incrocio
- sistema di frenata automatica di emergenza in retromarcia
- riconoscimento dei segnali stradali
- riconoscimento dei segnali stradali con avviso di eccesso di velocità⁽³⁾
- rilevatore di stanchezza

⁽¹⁾ incl. per 5 anni

⁽²⁾ continuamente con motorizzazione 300 CV e su 7 km con motorizzazione 200 CV

⁽³⁾ incl. per 14 anni

configurate il vostro veicolo →

06. personalizzazione

colori carrozzeria



noir étoile (pm)



gris schiste (pm)



rouge flamme (pm)



blanc nacré satin (s)



bleu sommet⁽¹⁾ (pm)



bleu sommet satin (s)⁽²⁾

pm: vernice metallizzata

s: vernice satinata

foto non contrattuali presentate con tetto nero in opzione

⁽¹⁾ disponibile solo sulle versioni esprit Alpine e Atelier Alpine

⁽²⁾ disponibile solo in opzione sulla versione Atelier Alpine

configurate il vostro veicolo →

06. personalizzazione

livelli di dotazione



techno⁽¹⁾



esprit Alpine⁽¹⁾



Atelier Alpine⁽¹⁾

⁽¹⁾ Per ricevere informazioni sugli equipaggiamenti consultate il listino prezzi.

06. personalizzazione

rivestimenti interni



rivestimenti in tessuto Refined e tessuto grigio chiaro con motivo in rilievo⁽¹⁾



rivestimenti in Alcantara® riciclata traforata su fondo blu/tessuto Refined a grana fine con cuciture blu/bianche/rosse⁽²⁾⁽³⁾

cerchi



cerchi in lega da 20" diamantati neri sonic⁽¹⁾



cerchi in lega da 20" diamantati neri castellet con vernice gris fumé⁽²⁾



cerchi in lega da 21" diamantati neri chicane con vernice gris fumé⁽³⁾

⁽¹⁾ disponibile sulla versione techno

⁽²⁾ disponibile sulla versione esprit Alpine

⁽³⁾ disponibile sulla versione Atelier Alpine

configurate il vostro veicolo →

06. personalizzazione

accessori



pedane laterali premium

Evidenziano lo stile sportivo con i loro bordi arrotondati e i motivi originali, integrandosi perfettamente con il design del veicolo. Pratiche, facilitano l'accesso al tetto e proteggono la carrozzeria dagli urti quotidiani.



spoiler posteriore noir brillant

Valorizza la linea posteriore del bagagliaio per enfatizzare il profilo aerodinamico di Renault Rafale E-Tech hybrid.



cuscini estremamente confortevoli sui poggiatesta posteriori

Esaltando il comfort e l'eleganza dello spazio interno, garantiscono un sostegno ottimale per un viaggio di prima classe.



tappetini esprit Alpine

L'interno della versione esprit Alpine è arricchito da un set di tappetini ricamati con la «A» di Alpine, la moquette blu e le cuciture abbinata.



gancio di traino a scomparsa elettrico

Invisibile quando è ripiegato, conserva il design di Renault Rafale E-Tech hybrid. Facilissimo da usare, si apre automaticamente in pochi secondi premendo un pulsante.

configurate il vostro veicolo →

06. personalizzazione

motorizzazioni

E-Tech full hybrid 200 CV	E-Tech 4x4 300 CV plug-in hybrid
energia	
elettrica + benzina senza piombo	elettrica + benzina senza piombo (E10)
potenza massima cumulata kW (CV) a regime (giri/min)	
147 (200) a 4 500	221 (300) a 4 500
coppia massima cumulata (Nm) a regime (giri/min)	
205 + 205 (non cumulabile) a 1750	230 + 205 + 200 (non cumulabile) a 1750
autonomia (km)⁽¹⁾	
fino a 1100	fino a 1000 totale
	fino a 105 nella guida 100% elettrica ⁽²⁾
performance	
velocità massima (km/h)⁽³⁾	
180	
0-100 km/h (s)	
8.9	6.4
accelerazione: da 80 km/h a 120 km/h (s)	
5.6	4.0
consumi ed emissioni⁽⁴⁾ secondo WLTP	
emissioni di CO₂ (g/km)	
da 105 a 113	da 12 a 16 ⁽⁵⁾
consumi in ciclo misto (l/100 km)	
da 4.7 a 5.0	da 0.5 a 0.7 ⁽⁵⁾
volumi	
capacità del serbatoio (l)	
58 (compresa la riserva di 3 l)	55 (compresa la riserva di 3 l)

⁽¹⁾ con un pieno di benzina secondo WLTP

⁽²⁾ secondo WLTP, autonomia reale dipendente dalle condizioni di marcia (tipo di percorso, tipo di guida e condizioni meteorologiche)/fonte interna Renault/2024

⁽³⁾ velocità bloccata elettronicamente

⁽⁴⁾ I consumi di carburante, come le emissioni di CO₂, sono omologati seguendo metodi standard e normative uguali per tutti i costruttori, in modo da rendere possibile la comparazione tra i veicoli.

⁽⁵⁾ a seconda della versione, in ciclo misto secondo WLTP

dimensioni e volumi

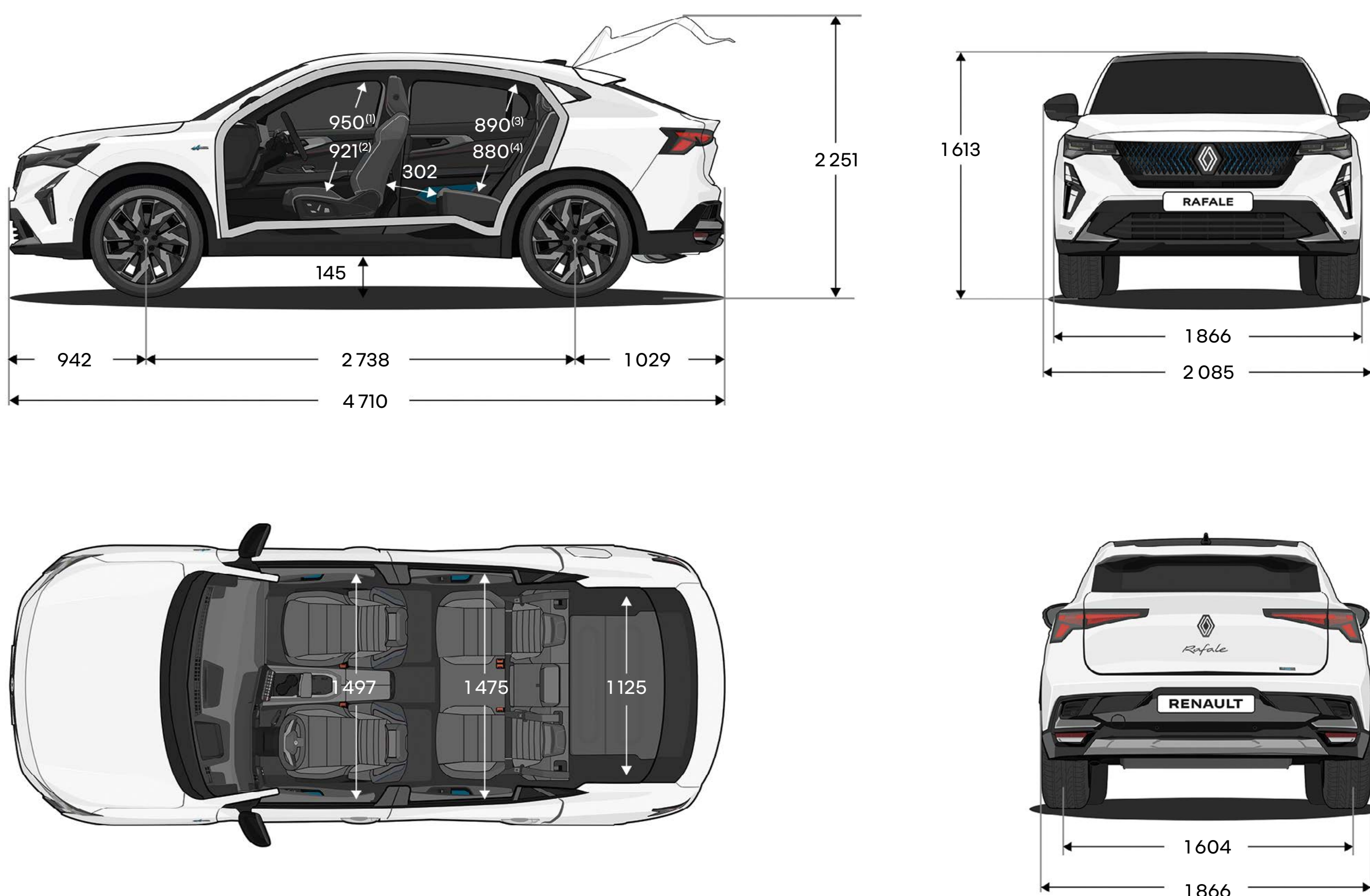

volume del bagagliaio (in litri)	E-Tech full hybrid 200 CV	E-Tech 4x4 300 CV
volume minimo del bagagliaio	627	539
volume massimo del bagagliaio	1900	1826
volume sotto doppio fondo	92	4

dimensioni in mm

⁽¹⁾ altezza sotto il padiglione della 1ª fila con solarbay®

⁽²⁾ altezza sotto il padiglione della 1ª fila senza solarbay®

⁽³⁾ altezza sotto il padiglione della 2ª fila con solarbay®

⁽⁴⁾ altezza sotto il padiglione della 2ª fila senza solarbay®

configurate il vostro veicolo →

Human First Program è un programma di sicurezza completo sviluppato in collaborazione con ricercatori, esperti e vigili del fuoco.

Dato che la sicurezza stradale riguarda tutti gli utenti della strada, che si tratti di pedoni, ciclisti o automobilisti, Human First Program by Renault è impegnato a:

- 1. prevenire gli incidenti sviluppando degli equipaggiamenti di sicurezza e dei sistemi avanzati di assistenza alla guida e di sicurezza**

fino a 36 sistemi avanzati di assistenza alla guida/più di 60 equipaggiamenti di sicurezza, fino a 7 airbag, seggiolini per bambini (Isofix), soluzione Renault Fixe4sure/oltre 2 000 brevetti legati al tema della sicurezza depositati dal 1970

- 2. occuparsi degli incidenti affidandosi alle innovazioni sviluppate insieme ai vigili del fuoco**

QRescue/Fireman Access/più di 5 000 pompieri formati da 10 anni in 20 Paesi del mondo/circa 400 auto donate ogni anno per la loro formazione

- 3. ridurre il numero e la gravità degli incidenti investendo in modo considerevole nel settore R&S**

safety score/safety coach/servizi connessi/big data/sistemi di intelligenza artificiale e di sicurezza informatica

scoprite di più su Human First Program



La presente pubblicazione è stata redatta al fine di fornire le informazioni più corrette ed aggiornate alla data della creazione. Le informazioni contenute in questo documento sono state raccolte partendo dai prototipi. Nell'ambito della sua politica di miglioramento continuo dei prodotti, Renault si riserva il diritto di modificare in qualsiasi momento le specifiche tecniche dei veicoli descritti e presentati. Eventuali variazioni sono comunicate ai concessionari Renault nel minor tempo possibile. A seconda dei Paesi in cui il veicolo è commercializzato, le versioni possono variare o determinate dotazioni (di serie, optional o di accessori) non essere disponibili. Per ricevere informazioni aggiornate, vi consigliamo di rivolgervi al vostro concessionario locale. Causa i limiti legati al supporto, i colori riprodotti nella presente brochure possono variare leggermente rispetto ai colori reali della vernice o dei rivestimenti interni. Tutti i diritti riservati. Senza l'autorizzazione scritta da parte di Renault, è vietata la riproduzione completa o parziale della presente pubblicazione sotto qualsiasi forma e con qualsiasi mezzo.

Publicis - crédits photo : A. Doroszewicz © Renault Marketing 3D-Commerce - 1811 - settembre 2024
RENAULT SUISSE SA si riserva il diritto di modificare senza preavviso tanto i modelli quanto le loro caratteristiche nonché gli equipaggiamenti e accessori.

Renault raccomanda  **Castrol**



configurate il vostro veicolo →