

NOUVEAU
RENAULT ESPACE
E-TECH FULL HYBRID
200 CH



le vrai luxe sera toujours l'espace

Sixième génération d'un concept indémodable, nouveau Renault Espace E-Tech full hybrid réinvente le SUV de 7 à 5 places. Son design allie silhouette fluide et lignes sculptées. Sa motorisation E-Tech full hybrid 200 ch, son confort raffiné et ses technologies avancées invitent à une approche nouvelle du voyage.



Avec sa motorisation E-Tech full hybrid 200 ch, profitez d'une autonomie allant jusqu'à 1100 km⁽¹⁾.

7 à 5 places

**jusqu'à 777 l⁽²⁾
de volume
de coffre**

**984 cm²
d'écrans openR
et affichage
tête haute⁽³⁾**

**motorisation
E-Tech full
hybrid 200 ch**

**jusqu'à
1100 km
d'autonomie⁽¹⁾**

**32 systèmes
avancés d'aide
à la conduite**

⁽¹⁾ avec un plein d'essence selon protocole WLTP

⁽²⁾ sur version 5 places avec banquette arrière avancée

⁽³⁾ écran openR de 774 cm² et en option selon version l'affichage tête haute de 210 cm²

menu interactif

01. design

02. vie à bord

03. plaisir de conduite

04. multimédia

**05. systèmes avancés
d'aide à la conduite**

06. personnalisation

pdf à télécharger

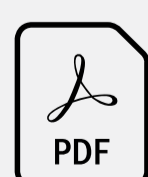

liste de prix

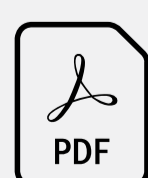

liste de prix accessoires

un design tout en élégance

Face avant ciselée, silhouette fluide, lignes racées, toit en verre panoramique*, nouveau Renault Espace E-Tech full hybrid renouvelle le SUV premium.



Signature lumineuse en forme de « C » avec éclairage full LED.



*disponible selon version

version esprit Alpine

La version esprit Alpine se reconnaît à sa teinte gris schiste mat, sa lame avant sport et sa calandre racée noire à damiers. Les jantes alliage diamantées en noir 20" daytona avec vernis gris fumé et le badge esprit Alpine témoignent d'une personnalité exclusive.



On retrouve également la touche Alpine dans l'habitacle : la sellerie en tissu/Alcantara® est rehaussée de surpiqûres bleues, les appuis-tête arborent des motifs brodés exclusifs et le pédalier en aluminium dynamise le cockpit. Le volant, gainé nappa/Alcantara®, s'habille de coutures bleu/blanc/rouge.



[configurez votre véhicule →](#)

confort premium

Prenez place dans un espace où tout est conçu pour votre bien-être. Éclairé par le vaste toit en verre panoramique⁽¹⁾ de plus de 1 m², profitez d'un intérieur soigné accueillant jusqu'à 7 personnes. L'habitacle s'adapte à vos besoins pour vous offrir le plus grand des comforts.



Installez-vous à bord. Le siège conducteur massant⁽²⁾, chauffant⁽²⁾ en cuir⁽³⁾ et matelassé gris sable clair⁽²⁾ vous invite à un voyage en première classe. Face à vous, le poste de conduite à l'ergonomie épurée révèle jusqu'à 984 cm²⁽⁴⁾ d'écrans.



⁽¹⁾ disponible selon version

⁽²⁾ de série sur la version iconic

⁽³⁾ Tout siège mentionné en cuir dans ce document est composé pour partie de cuir véritable et pour partie de similicuir grainé. Pour toute précision concernant les matériaux utilisés, vous pouvez contacter votre conseiller commercial.

⁽⁴⁾ écrans openR de 774 cm² et en option selon version l'affichage tête haute de 210 cm²

espace intérieur

En configuration de 7 à 5 places, vos passagers bénéficient d'une grande liberté de mouvement; la banquette arrière coulisse sur 22 cm, offrant l'un des meilleurs espaces aux jambes de sa catégorie⁽¹⁾.



À la 2^e rangée, l'espace aux jambes est de 32 cm et les dossiers sont inclinables à 31°. À la 3^e rangée, l'espace aux jambes est de 13 cm et les dossiers sont inclinables à 14°.



Le hayon motorisé s'ouvre automatiquement lorsque l'on passe le pied sous le seuil du coffre. Le volume s'adapte à vos besoins : jusqu'à 777 l en version 5 places⁽²⁾ avec la banquette arrière avancée; 1818 l avec la banquette arrière rabattue.



Plus de 40 l de rangements sont répartis dans l'habitacle, dont 25 l à l'avant. À l'arrière, les passagers disposent de larges poches aumônières de 2.2 l chacune et de porte-gobelets dans l'accoudoir central.



⁽¹⁾ source : étude A2MAC1 et Renault/2022

⁽²⁾ 677 l en version 7 places

Harman Kardon[®], le son haute-fidélité

Immergez-vous dans une ambiance sonore digne d'un auditorium. Les 12 haut-parleurs du système Harman Kardon[®] de 485 W, répartis dans les panneaux de porte, sur les côtés du tableau de bord et dans le coffre, révèlent toutes les facettes de la spatialisation sonore.



2 tweeters sur les côtés du tableau de bord, 2 woofers dans les panneaux de porte avant et 2 dans les panneaux de porte arrière, 2 surround, 1 unité centrale avant, 2 tweeters et 1 subwoofer dans le coffre

[configurez votre véhicule →](#)

03. plaisir de conduite

motorisation E-Tech full hybrid

motorisation E-Tech
full hybrid
200 ch

conduite électrique jusqu'à
80%
du temps en ville⁽¹⁾

jusqu'à
130 km/h
en conduite électrique⁽¹⁾

jusqu'à
1100 km
d'autonomie⁽²⁾

à partir de
4.6 l/100 km
de consommation⁽³⁾

à partir de
104 g/km
d'émissions de CO₂⁽³⁾



En ville, roulez jusqu'à 80% du temps en électrique⁽¹⁾ et économisez jusqu'à 40%⁽⁴⁾ de carburant. La batterie se recharge lors des phases de décélération et de freinage, sans avoir besoin de se brancher pour recharger.

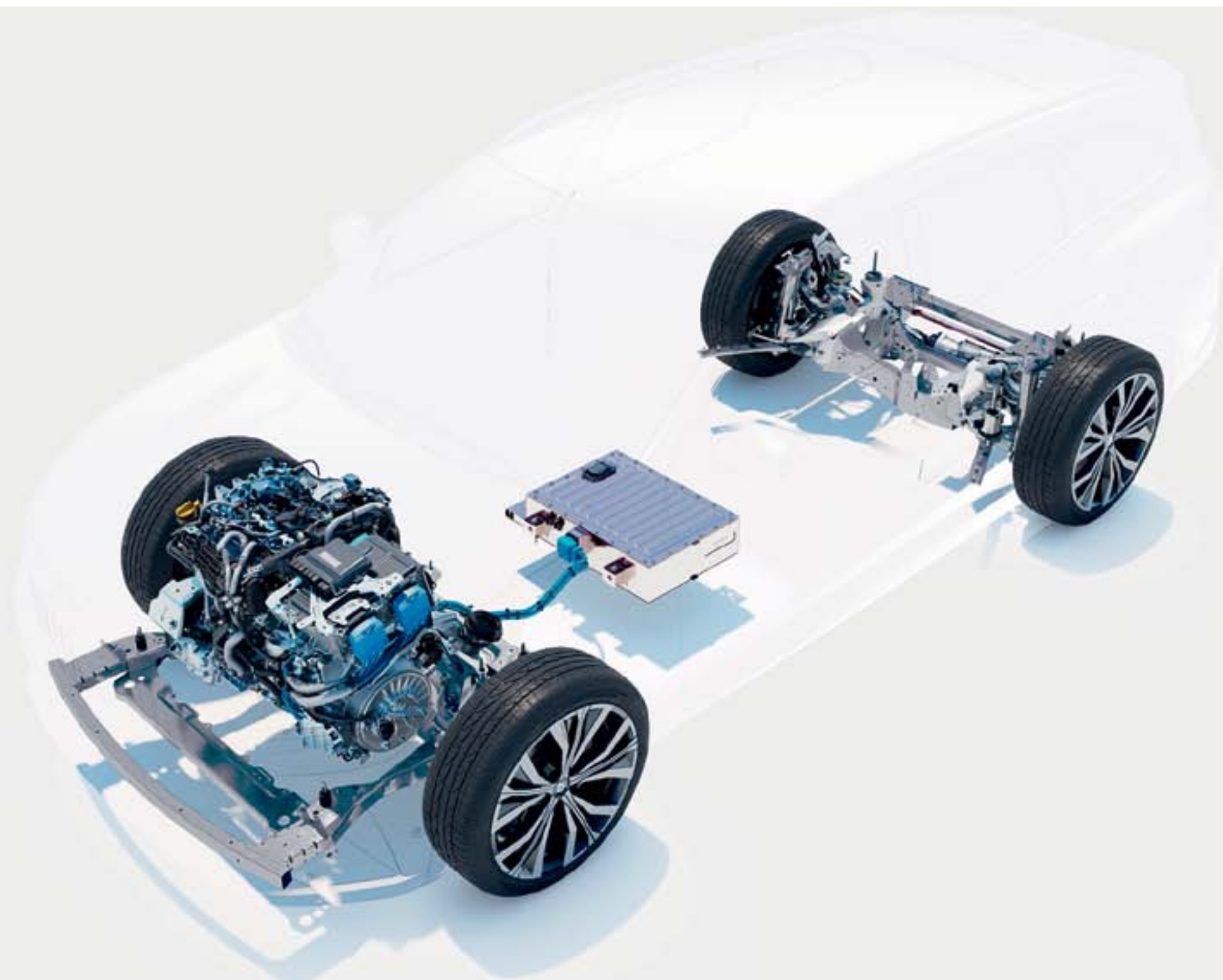

⁽¹⁾ temps de conduite, suivant l'état de charge de la batterie et le style de conduite/source interne Renault/2022

⁽²⁾ avec un plein d'essence selon protocole WLTP

⁽³⁾ 4.6 l à 4.9 l/100 km de consommation et 104 g à 110 g/km d'émissions de CO₂, valeurs homologuées selon version/selon protocole WLTP/source : UTAC/juillet 2022

⁽⁴⁾ comparé à une motorisation thermique équivalente, selon protocole WLTP City/source : UTAC & IDIADA/septembre 2022

4Control advanced⁽¹⁾

Les 4 roues directrices du système 4Control advanced⁽¹⁾ rendent les trajectoires nettes, précises et sécurisantes. Courbes et virages sont maîtrisés.



Le diamètre de braquage de 10.4 m s'approche de celui d'une citadine.

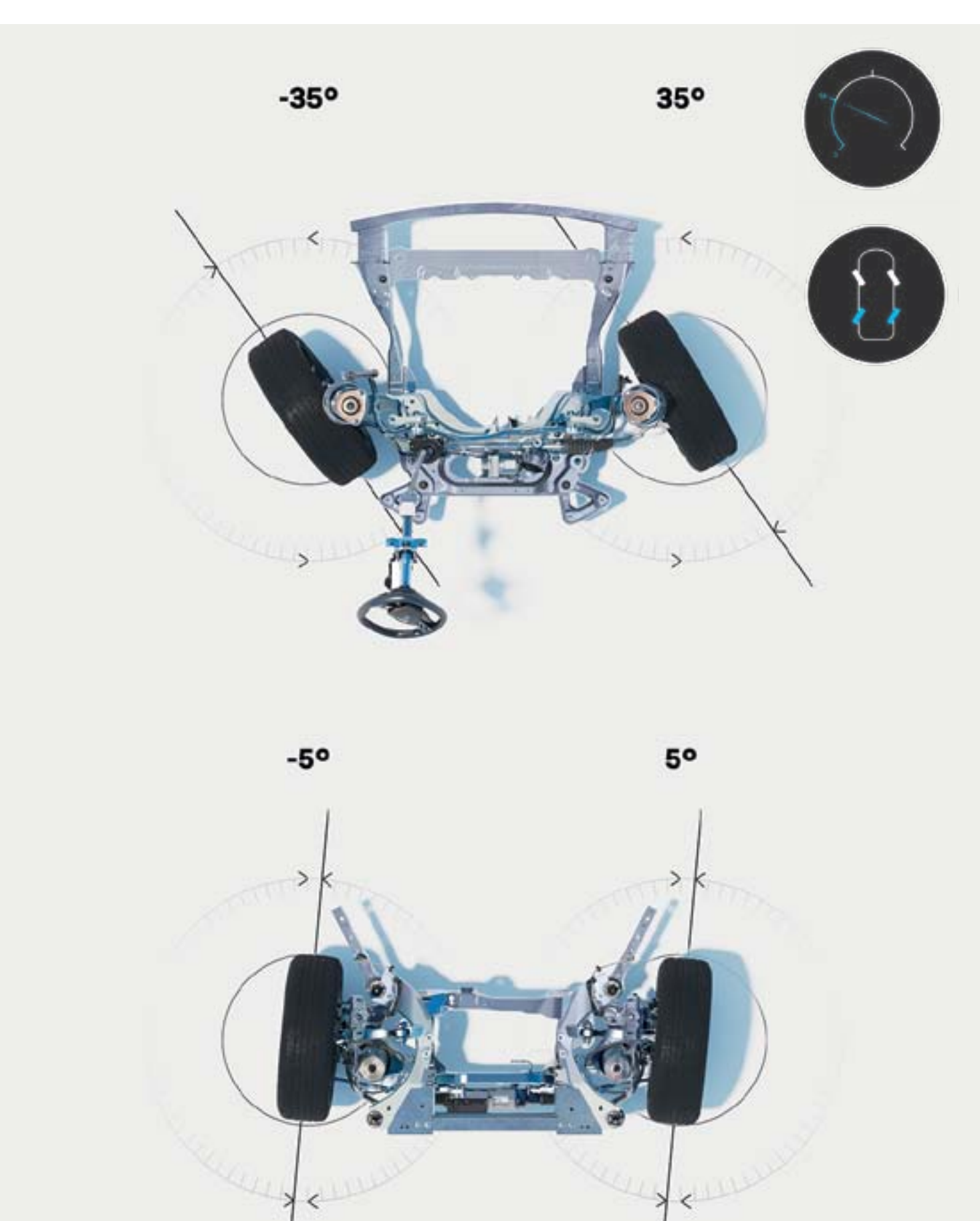

jusqu'à 50 km/h, les roues arrière tournent dans le sens opposé des roues avant pour réduire le diamètre de braquage et faciliter les manœuvres

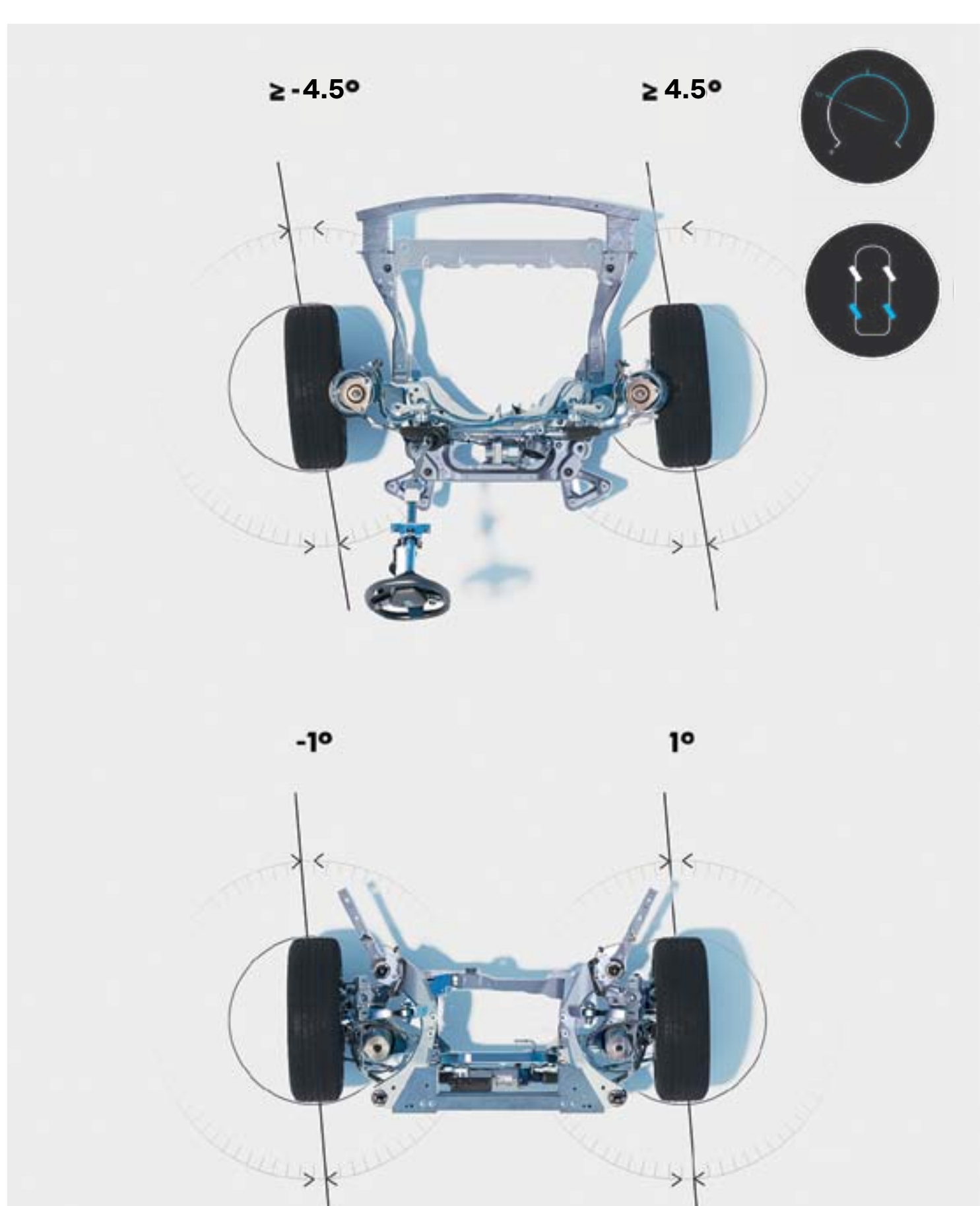

au-dessus de 50 km/h, les roues arrière tournent dans le même sens que les roues avant pour renforcer la tenue de route et améliorer la sécurité

⁽¹⁾ selon version

[configurez votre véhicule →](#)

systeme multimedia openR link avec Google integre⁽¹⁾

Offrez-vous l'une des meilleures expériences de conduite connectée avec le système multimedia openR link⁽¹⁾ avec Google integre⁽¹⁾. Face à vous, 774 cm² d'écrans haute résolution vous donnent accès à un large éventail de services et de contenus connectés.



Une multitude d'applications⁽¹⁾
avec des contenus exclusifs
sont disponibles via Google Play.



⁽¹⁾ selon pays
Google, Google Maps et Google Play sont des marques déposées de Google LLC.

« Hey Google... » Parlez-lui pour planifier un trajet, changer de mode de conduite ou régler la température. L'assistant vocal est à votre écoute.



Route fermée, nouveau sens de circulation, travaux, Google Maps vous assure une navigation précise même en cas de perte de réseau.



Google, Google Maps et Google Play sont des marques déposées de Google LLC.

technologie multi-sense

Réponse et sonorité du moteur, fermeté de la direction, ambiance lumineuse, configuration de l'écran conducteur. La technologie multi-sense vous propose 4 modes de conduite pour une expérience personnalisée.



[configurez votre véhicule →](#)

05. systèmes avancés d'aide à la conduite



32 systèmes avancés d'aide à la conduite

Dans le cadre de Human First Program, nouveau Renault Espace E-Tech full hybrid propose 32 systèmes utilisant des technologies avancées, qui veillent sur votre sécurité et celle de vos passagers.



conduite hybride prédictive

Votre voiture anticipe la conduite thermique, hybride ou 100% électrique, en analysant en continu votre trajet pour savoir quand vous traverserez une ville ou si vous risquez de rencontrer une topographie particulière ou un embouteillage. Vous améliorez ainsi votre consommation et les performances de votre véhicule.

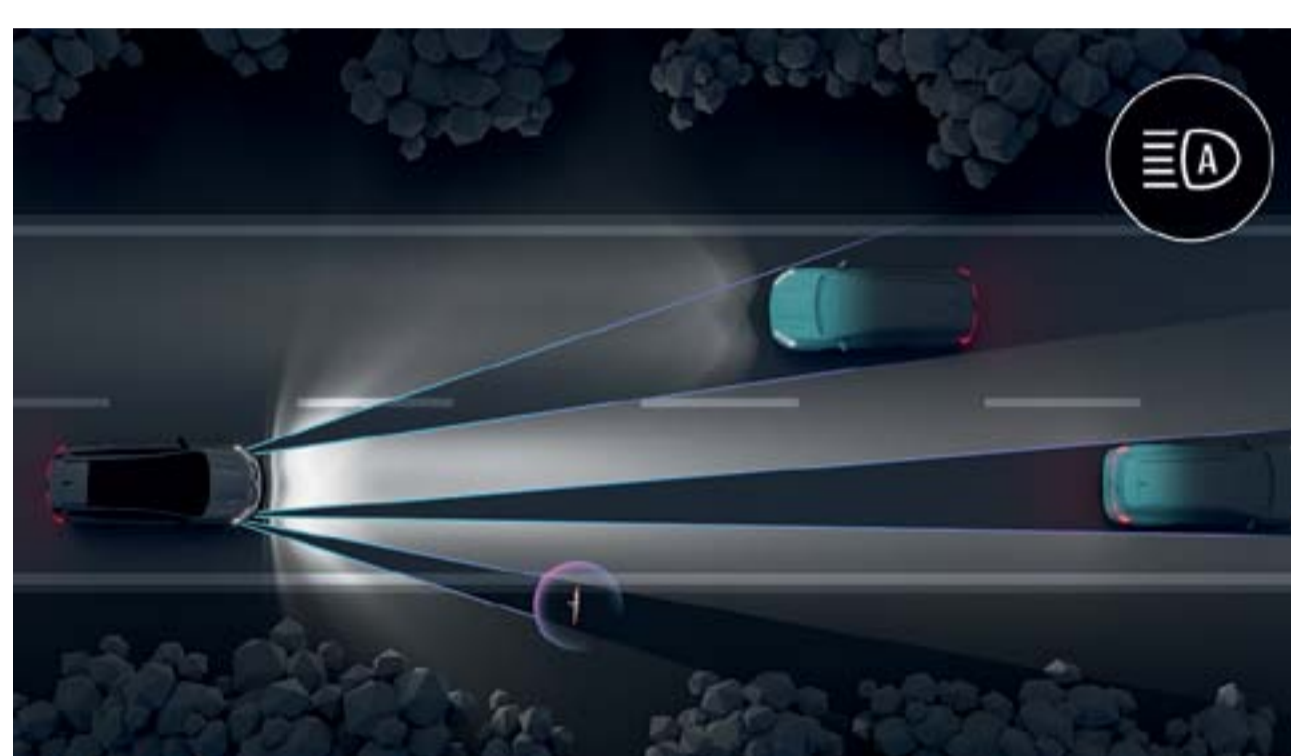

feux LED matrix vision

Le système ajuste automatiquement la forme du faisceau lumineux à la situation du trafic et à la météo pour éviter l'éblouissement et optimiser la vision nocturne.

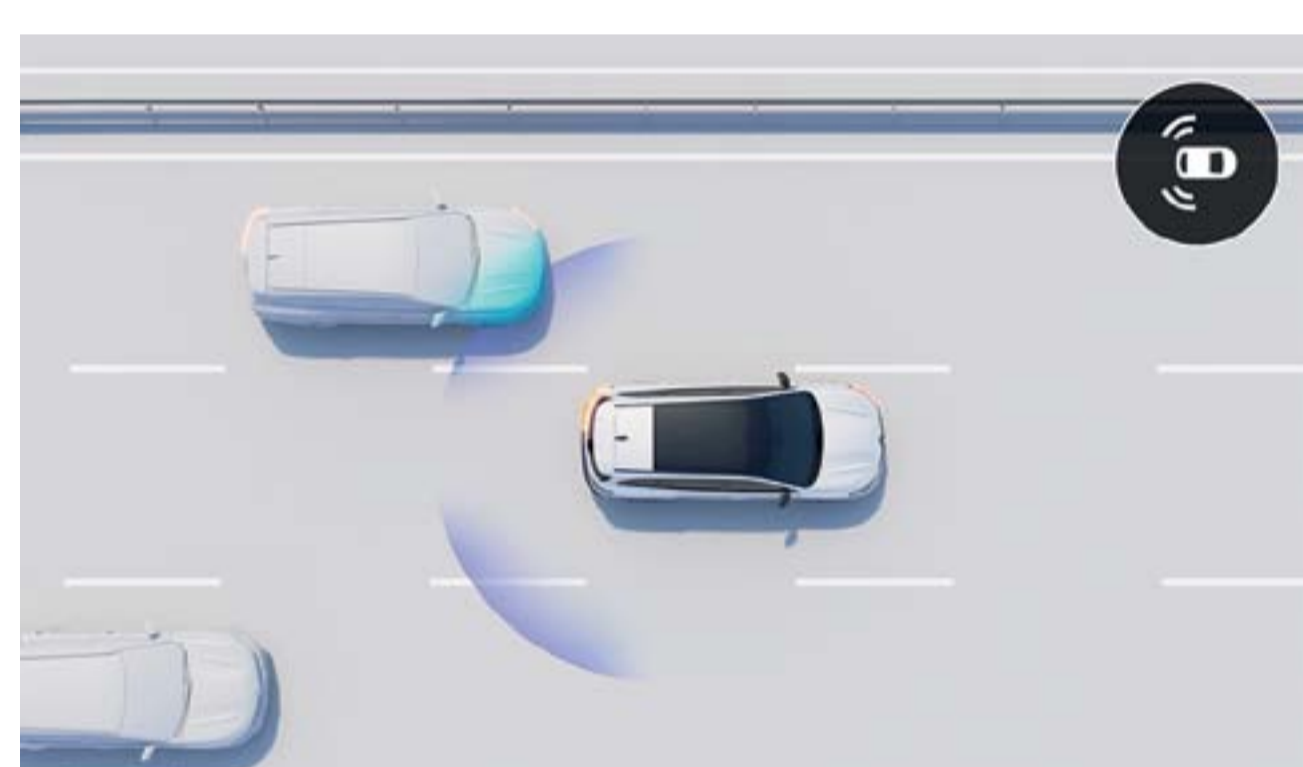

avertisseur d'angle mort et prévention de sortie de voie en cas de dépassement

Le véhicule vous avertit d'une collision potentielle avec un véhicule qui dépasse dans la voie adjacente lors des manœuvres de changement de voie. Si une collision est probable, il effectue une correction automatique d'urgence de la trajectoire.

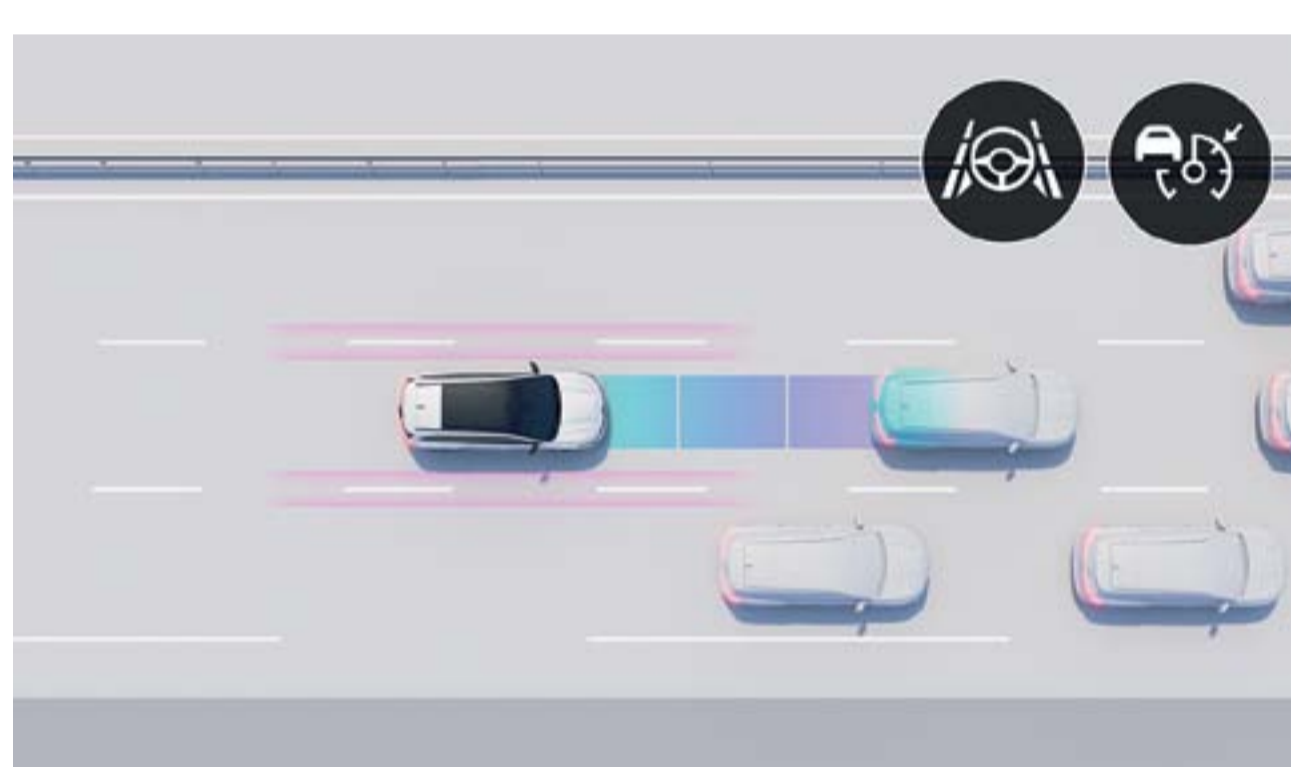

active driver assist

Il régule la vitesse en tenant compte du contexte routier, maintient les distances de sécurité et assure le centrage dans la voie. Lorsque la circulation ralentit, le véhicule s'arrête et redémarre automatiquement.



caméra 3D vision à 360°

Les 4 caméras, dont les images reconstituent l'environnement direct du véhicule à 360°, vous permettent d'exécuter vos manœuvres sans effort.



freinage automatique d'urgence en marche arrière

Il détecte les obstacles à l'arrière et stoppe le véhicule automatiquement en cas de danger.

conduite

- active driver assist : régulateur de vitesse adaptatif intelligent + centrage dans la voie
- affichage tête haute 9,3"
- aide au démarrage en côte
- avertisseur de distance de sécurité
- contrôle de stabilité d'attelage
- conduite hybride prédictive
- limiteur de vitesse
- régulateur de vitesse
- régulateur de vitesse adaptatif
- régulateur de vitesse adaptatif intelligent

éclairage

- commutation automatique des feux de route/croisement
- feux LED adaptive vision (avec fonction antibrouillard intégrée)
- feux LED matrix vision

parking

- aide au parking arrière
- aide au parking avant
- aide au parking latéral
- caméra 3D vision à 360°
- caméra de recul
- parking mains-libres

sécurité

- alerte de changement de voie
- alerte de franchissement de ligne (lane departure warning)
- sécurité à l'ouverture des portes
- aide au maintien dans la voie
- avertisseur d'angle mort
- avertisseur d'angle mort et prévention de sortie de voie en cas de dépassement
- alerte de trafic perpendiculaire
- freinage actif d'urgence en marche arrière
- freinage actif d'urgence avec fonction intersection
- freinage actif d'urgence urbain/péri-urbain et avec détection de piétons/cyclistes
- reconnaissance des panneaux de signalisation
- reconnaissance des panneaux de signalisation avec alerte de survitesse
- alerte de détection de fatigue

[configurez votre véhicule →](#)

06. personnalisation

teintier



bleu nocturne (pm)



gris schiste mat (s)⁽¹⁾



blanc nacré brillant (n)



gris schiste (pm)



rouge flamme (pm)



noir étoile (pm)

n : peinture nacrée

s : peinture satinée

pm : peinture métallisée

⁽¹⁾ disponible uniquement en version esprit Alpine

photos non contractuelles

configurez votre véhicule →

06. personnalisation

ambiances



techno*



esprit Alpine*



iconic*

*Pour plus d'informations concernant les équipements, veuillez consulter la liste de prix.

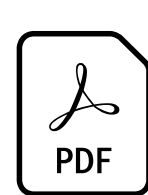

consultez la liste de prix

06. personnalisation

selleries



**sellerie similicuir grainé/
tissu gris avec surpiqûres
chocolat**



**sellerie tissu carbone/
Alcantara® avec
surpiqûres bleues**



**sellerie cuir* gris sable
clair perforée avec
surpiqûres et joncs
ambrés**

jantes



**jante alliage diamantée
en noir 19" koma**



**jante alliage diamantée
en noir 20" daytona
verniss gris fumé**



**jante alliage diamantée
en noir 20" effie**

*Tout siège mentionné en cuir dans ce document est composé pour partie de cuir véritable et pour partie de similicuir grainé. Pour toute précision concernant les matériaux utilisés, vous pouvez contacter votre conseiller commercial.

configurez votre véhicule →

06. personnalisation

accessoires

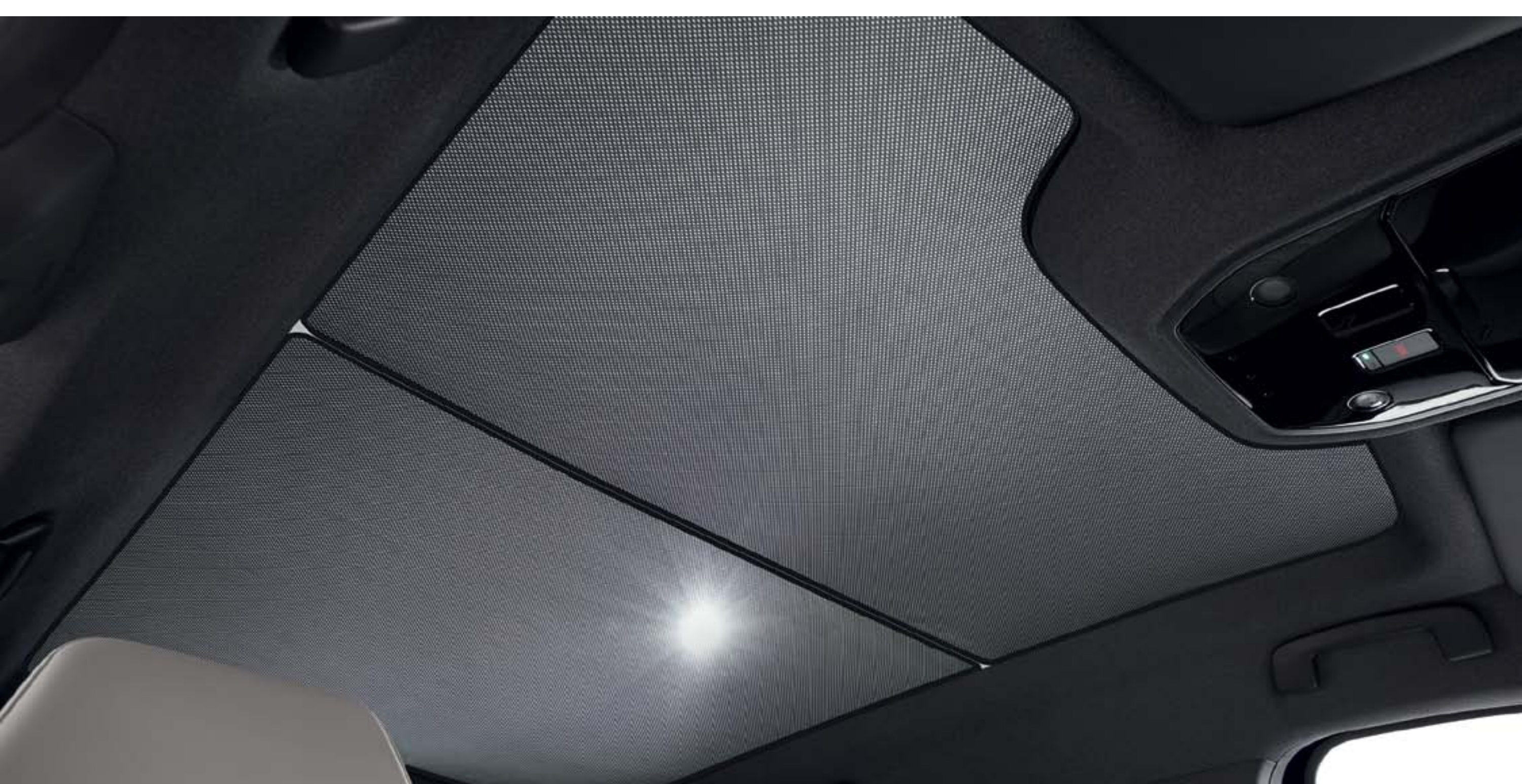

pare-soleil pour toit en verre panoramique

En cas de forte luminosité, créez une ambiance feutrée grâce au pare-soleil couvrant la surface du toit en verre panoramique. Le pack contient 2 pare-soleil pour l'ensemble du toit.



organisateur multifonction sur siège avant

L'organisateur multifonction dispose de plusieurs emplacements astucieux vous permettant de ranger tous vos objets du quotidien.



accoudoir arrière nomade

Pour le bien-être des passagers arrière, misez sur l'accoudoir nomade qui offre un espace de rangement supplémentaire. Multifonction, il se transforme en un élégant sac à dos et permet d'emporter tous vos objets personnels à l'intérieur comme à l'extérieur.



attelage escamotable électrique

L'attelage escamotable 100% électrique se déploie par une simple pression sur une commande située dans le coffre. Rétractable en quelques secondes, il devient invisible et préserve le design de votre véhicule.



pack de personnalisation gris clair

Le pack de personnalisation gris clair sublime votre nouveau Renault Espace E-Tech full hybrid en habillant la face avant, le bas de bouclier arrière et les coques de rétroviseurs extérieurs.



**téléchargez le pdf
de la liste de prix accessoires**

configurez votre véhicule →

06. personnalisation

motorisation

E-Tech full hybrid 200 ch

énergie

full hybrid + essence sans plomb (E10)

puissance maximale ch (kW) CEE au régime (tr/min)

200 (146) à 4 500

couple maximal Nm CEE au régime (tr/min)

205 + 205 (non cumulable) à 1 750

batterie

type

lithium-ion

performances

vitesse maximale (km/h)

175

0-100 km/h (s)

8.8

reprise : 80 km/h à 120 km/h (s)

5.8

dimensions et volumes

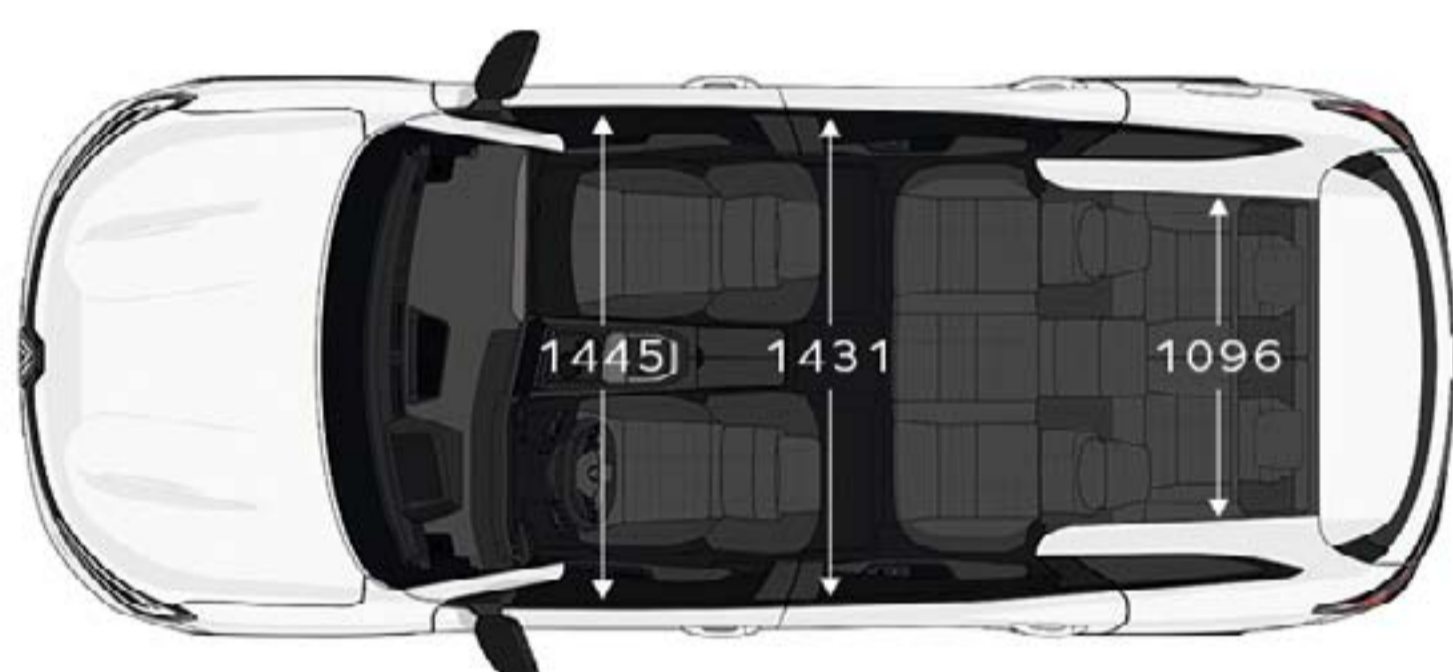
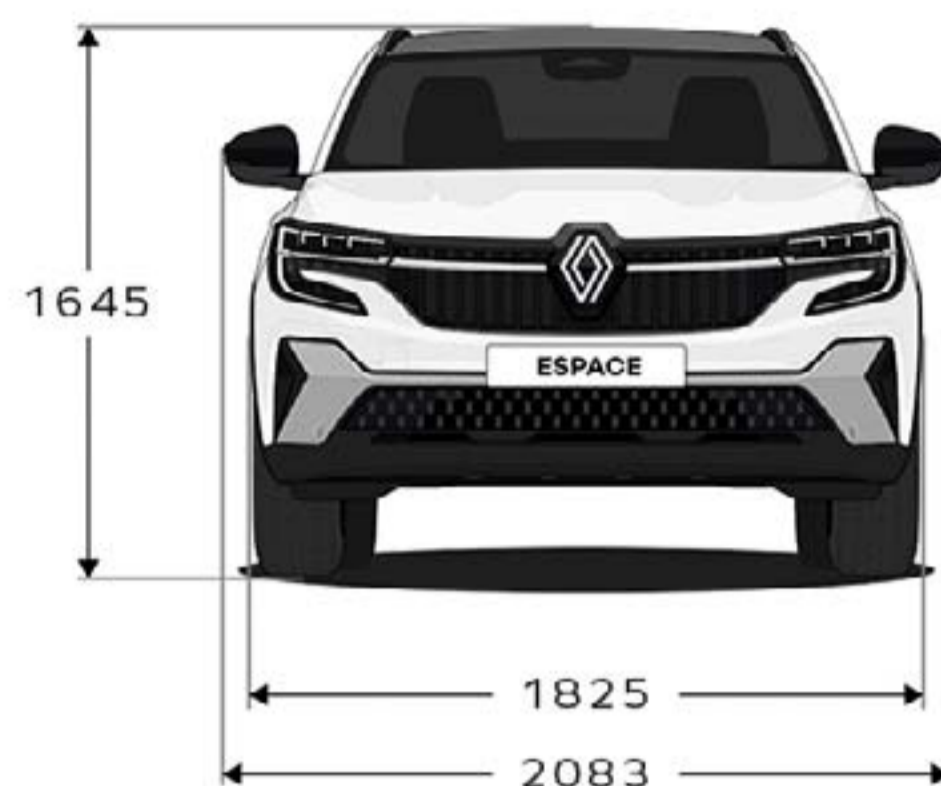
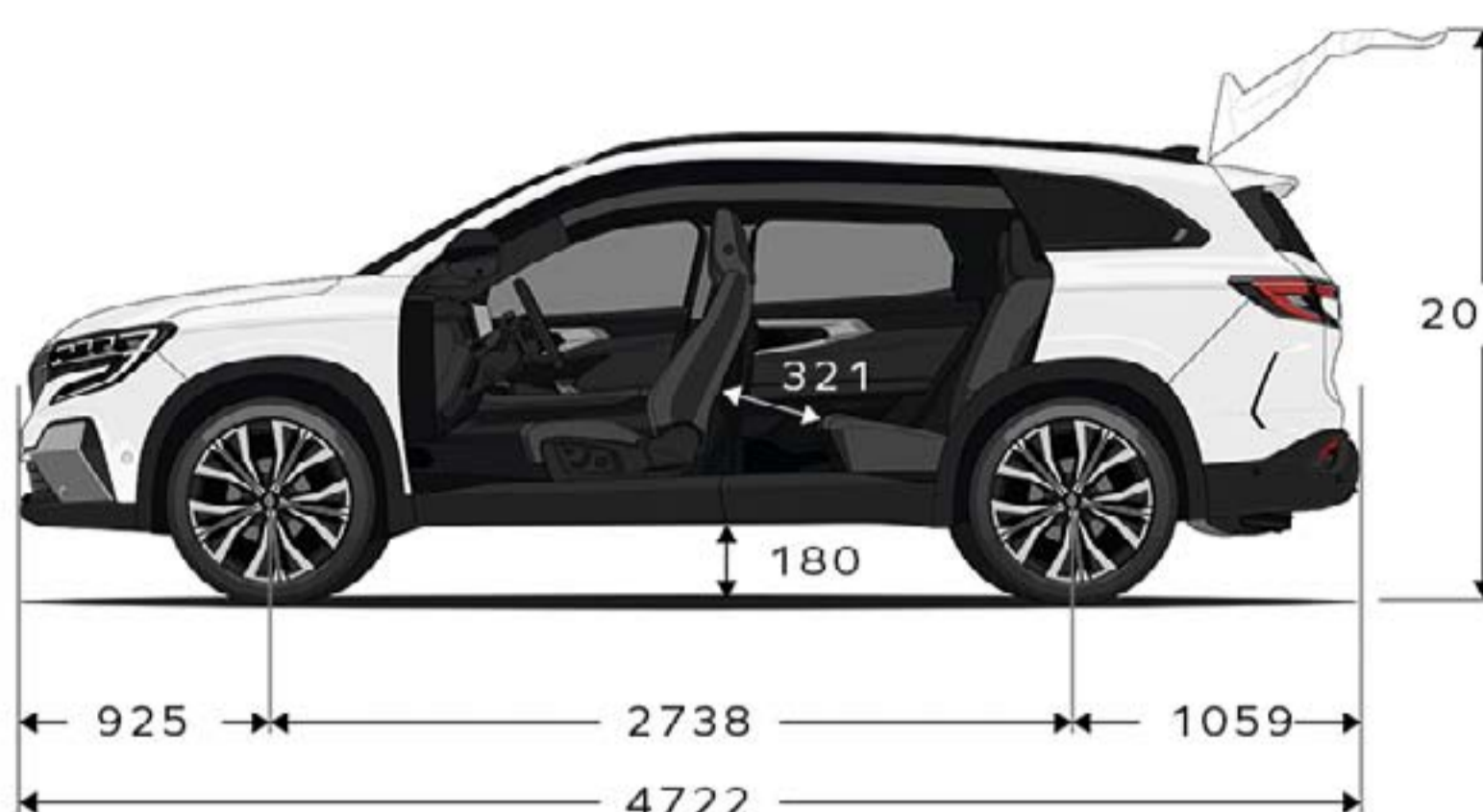

volume de coffre (en litres norme VDA)

	E-Tech full hybrid	
	5 places	7 places
configuration 2 places assises	1818	1714
configuration 5 places assises (banquette coulissante avancée au maximum)	777	677
configuration 5 places assises (banquette coulissante reculée au maximum)	581	477
configuration 7 places assises	-	159

dimensions en mm

configurez votre véhicule →

Human First Program est un programme de sécurité complet développé par Renault en collaboration avec des chercheurs, des experts et les sapeurs-pompiers.

parce que la sécurité routière concerne l'ensemble des usagers de la route, qu'ils soient piétons, cyclistes ou automobilistes, Human First Program by Renault s'engage à :

- 1. prévenir les accidents en développant des équipements de sécurité et systèmes avancés d'aide à la conduite et à la sécurité**

jusqu'à 36 systèmes avancés d'aide à la conduite/
plus de 60 équipements de sécurité, jusqu'à 7 airbags,
sièges enfants (Isofix), solution Renault Fixe4sure/
plus de 2 000 brevets liés à la sécurité déposés depuis 1970

- 2. prendre en charge les accidents en s'appuyant sur des innovations mises au point avec les sapeurs-pompiers**

QRRescue/Fireman Access/plus 5 000 pompiers formés depuis
10 ans dans 19 pays dans le monde/environ 400 voitures
données par an pour leurs formations

- 3. réduire le nombre d'accidents et leur gravité en investissant massivement sur la R&D**

safety score/safety coach/services connectés/big data/
systèmes d'intelligence artificielle et de cybersécurité

en savoir plus sur Human First Program



Tout a été fait pour que le contenu de la présente brochure soit exact et à jour à la date de réalisation. Ce document a été réalisé à partir de préséries ou de prototypes. Dans le cadre de sa politique d'amélioration continue des produits, Renault se réserve le droit, à tout moment, d'apporter des modifications aux spécifications et aux véhicules et accessoires décrits et représentés. Ces modifications sont notifiées aux concessionnaires Renault dans les meilleurs délais. Selon les pays de commercialisation, les versions peuvent différer, certains équipements peuvent ne pas être disponibles (de série, en option ou en accessoire). Veuillez consulter votre concessionnaire local pour recevoir les informations les plus récentes. En raison des limites attachées au support, les couleurs reproduites dans le présent document peuvent légèrement différer des couleurs réelles de la peinture ou des matières de garniture intérieure. Tous droits réservés. La reproduction sous quelque forme ou par quelque moyen que ce soit de tout ou partie de la présente brochure est interdite sans l'autorisation écrite préalable de Renault.

Publicis - crédits photo : He&Me, © Renault Marketing 3D-Commerce - 1594 - novembre 2023
RENAULT SUISSE SA se réserve le droit de modifier, sans préavis, ses modèles ainsi que les caractéristiques, équipements et accessoires de ceux-ci.

Renault recommande 



[configurez votre véhicule →](#)