

NUOVO  
**RENAULT ESPACE**  
**E-TECH FULL HYBRID**  
200 CV



# si applica anche oggi: «le vrais luxe c'est l'Espace»

Sesta generazione di un concetto senza tempo, nuovo Renault Espace E-Tech full hybrid reinventa il SUV da 7 a 5 posti. Il suo design unisce una silhouette fluida e linee scolpite. La sua motorizzazione E-Tech full hybrid da 200 CV, il suo comfort raffinato e la sua tecnologia avanzata sono un invito a scoprire un nuovo modo di viaggiare.



**Grazie alla sua motorizzazione E-Tech full hybrid da 200 CV, potrete godere di un'autonomia fino a 1 100 km<sup>(1)</sup>.**

**7 a 5 posti**

**volume del bagagliaio fino a 777 l<sup>(2)</sup>**

**schermi openR e Head-Up Display<sup>(3)</sup> di 984 cm<sup>2</sup>**

**motorizzazione E-Tech full hybrid 200 CV**

**autonomia fino a 1 100 km<sup>(1)</sup>**

**32 sistemi avanzati di assistenza alla guida**

<sup>(1)</sup> con un pieno di benzina secondo WLTP

<sup>(2)</sup> sulla versione 5 posti con divano posteriore in posizione avanzata

<sup>(3)</sup> schermo openR da 774 cm<sup>2</sup> e in opzione a seconda della versione Head-Up Display da 210 cm<sup>2</sup>

# menu interattivo

**01. design**

**02. vita a bordo**

**03. piacere di guida**

**04. multimedialità**

**05. sistemi avanzati  
di assistenza alla guida**

**06. personalizzazione**

pdf da scaricare



**listino prezzi**



**listino prezzi accessori**

# un design all'insegna dell'eleganza

**Frontale cesellato, silhouette fluida, linee di classe, tetto in vetro panoramico\*: nuovo Renault Espace E-Tech full hybrid dà un volto nuovo al SUV premium.**



**Firma luminosa a forma di «C» con fari full LED.**



\*disponibile a seconda della versione

## versione esprit Alpine

La versione esprit Alpine si riconosce grazie ai suoi colori carrozzeria gris schiste mat, il suo spoiler anteriore in versione sportiva e la sua calandra nera a scacchiera di classe. I cerchi in lega diamantati neri daytona da 20" con vernice gris fumé e il badge esprit Alpine contraddistinguono una personalità esclusiva.



Ritrovate un tocco Alpine anche nell'abitacolo: i rivestimenti interni in tessuto/Alcantara® sono impreziositi dalle impunture blu, i poggiatesta presentano dei motivi ricamati esclusivi, mentre la pedaliera in alluminio dona dinamismo al posto di guida. Il volante, rivestito in nappa/Alcantara®, si presenta con delle cuciture blu/bianco/rosse.

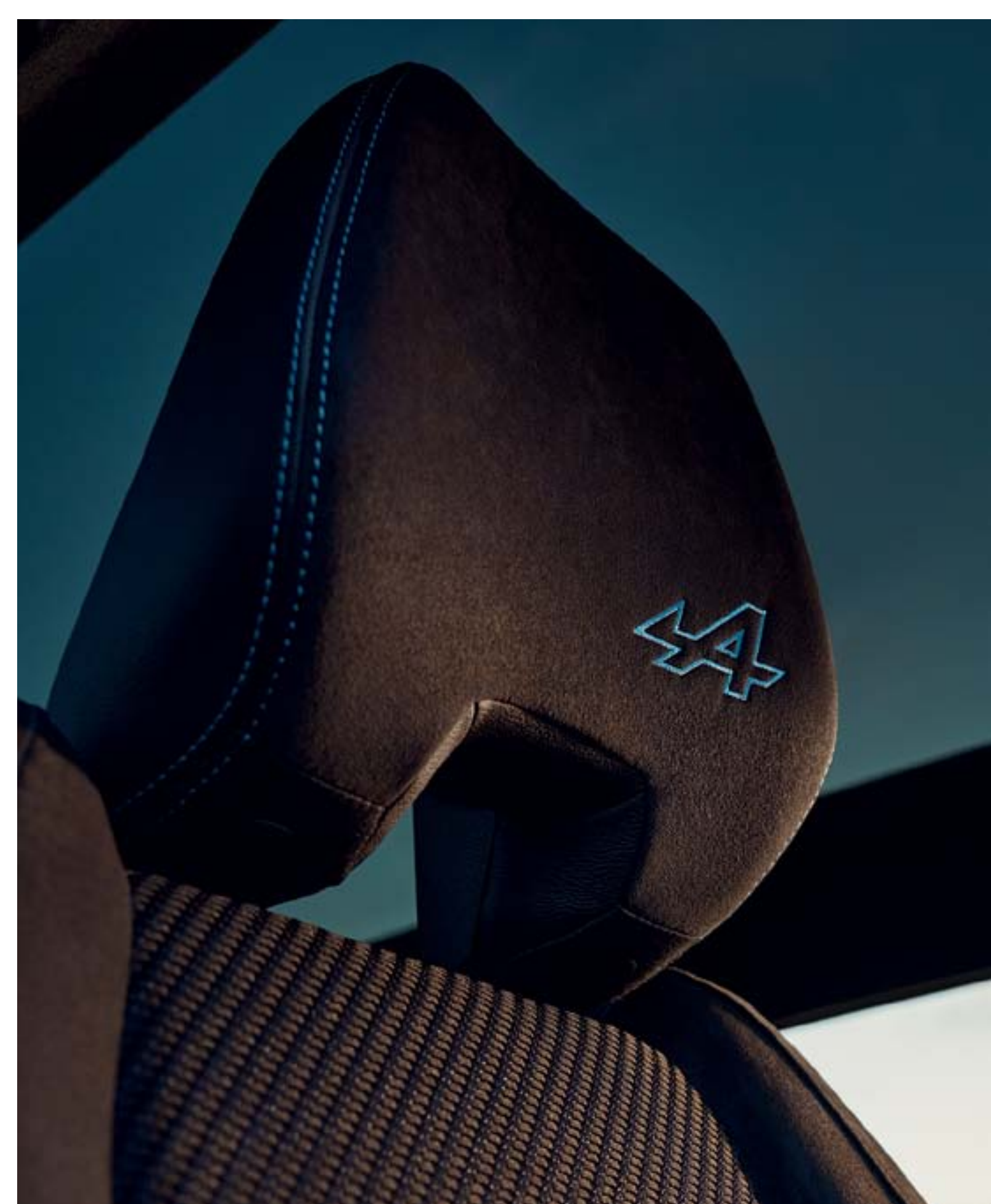

[configurate il vostro veicolo →](#)

## comfort premium

**Prendete posto dove tutto è pensato per il vostro benessere. Illuminato da un ampio tetto in vetro panoramico<sup>(1)</sup> di oltre 1 m<sup>2</sup>, beneficate di un abitacolo in grado di ospitare fino a sette persone. L'abitacolo si adatta alle vostre esigenze per offrirvi il massimo comfort.**



**Salite a bordo, il sedile del conducente massaggiante<sup>(2)</sup>, riscaldabile<sup>(2)</sup> in pelle<sup>(3)</sup> e imbottito gris sable clair<sup>(2)</sup>, vi invita a viaggiare in prima classe. Davanti a voi, il posto di guida con ergonomia migliorata permette di rivelare fino a 984 cm<sup>2(4)</sup> di schermo.**



<sup>(1)</sup> disponibile a seconda della versione

<sup>(2)</sup> di serie sulla versione iconic

<sup>(3)</sup> Tutti i rivestimenti interni in pelle menzionati in questo documento sono composti in parte da vera pelle e in parte da simipelle granulata. Per maggiori dettagli sui materiali utilizzati vi preghiamo di rivolgervi al vostro consulente commerciale.

<sup>(4)</sup> schermo openR da 774 cm<sup>2</sup> e in opzione a seconda della versione Head-Up Display da 210 cm<sup>2</sup>

## spazio interno

**Nella configurazione da 7 a 5 posti, i vostri passeggeri potranno godere di una grande libertà di movimento; il divano posteriore scorrevole su 22 cm offre uno dei migliori spazi per le gambe della categoria<sup>(1)</sup>.**



**Nella 2ª fila, lo spazio per le gambe è 32 cm e gli schienali sono reclinabili a 31°. Nella 3ª fila, lo spazio per le gambe è 13 cm e gli schienali sono reclinabili a 14°.**



**Il portellone elettrico si aprirà automaticamente quando muoverete il piede sotto la soglia del bagagliaio. Un volume che si adatta alle vostre esigenze: fino a 777 l in versione 5 posti<sup>(2)</sup> con divano posteriore in posizione avanzata; 1 818 l con schienali del divano posteriore ribaltati.**



**Nell'abitacolo vi sono oltre 40 litri di spazio di stoccaggio, di cui 25 litri nella parte anteriore. Nella parte posteriore, i passeggeri hanno accesso a grandi tasche portadocumenti ciascuna da 2.2 litri e a portabicchieri nel bracciolo centrale.**



<sup>(1)</sup> fonte: studio A2MAC1 e Renault/2022

<sup>(2)</sup> 677 l in versione 7 posti

# Harman Kardon®, il suono ad alta fedeltà

Immergetevi in un ambiente sonoro come quello di un auditorium. I 12 altoparlanti del sistema Harman Kardon® da 485 W, ripartiti tra i pannelli delle porte, sui lati del cruscotto e nel bagagliaio rivelano tutte le sfaccettature della spazializzazione sonora.



2 tweeter ai lati della plancia, 2 woofer nei pannelli delle porte anteriori e 2 nei pannelli delle porte posteriori, 2 altoparlanti surround, 1 unità centrale anteriore, 2 tweeter e 1 subwoofer nel bagagliaio

[configurate il vostro veicolo →](#)



### 03. piacere di guida

# motorizzazione E-Tech full hybrid

motorizzazione E-Tech  
**full hybrid**  
**200 CV**

guida elettrica fino  
**all'80%**  
del tempo in città<sup>(1)</sup>

fino a  
**130 km/h**  
in guida elettrica<sup>(1)</sup>

autonomia fino a  
**1100 km<sup>(2)</sup>**

da  
**4.6 l/100 km**  
di consumo<sup>(3)</sup>

da  
**104 g/km**  
di emissioni di CO<sub>2</sub><sup>(3)</sup>



**In città potete viaggiare in modalità elettrica<sup>(1)</sup> fino all'80% del tempo e risparmiate fino al 40% di carburante<sup>(4)</sup>. La batteria si ricarica nelle fasi di decelerazione e di frenata, senza che sia necessario collegare il veicolo per ricaricarlo.**

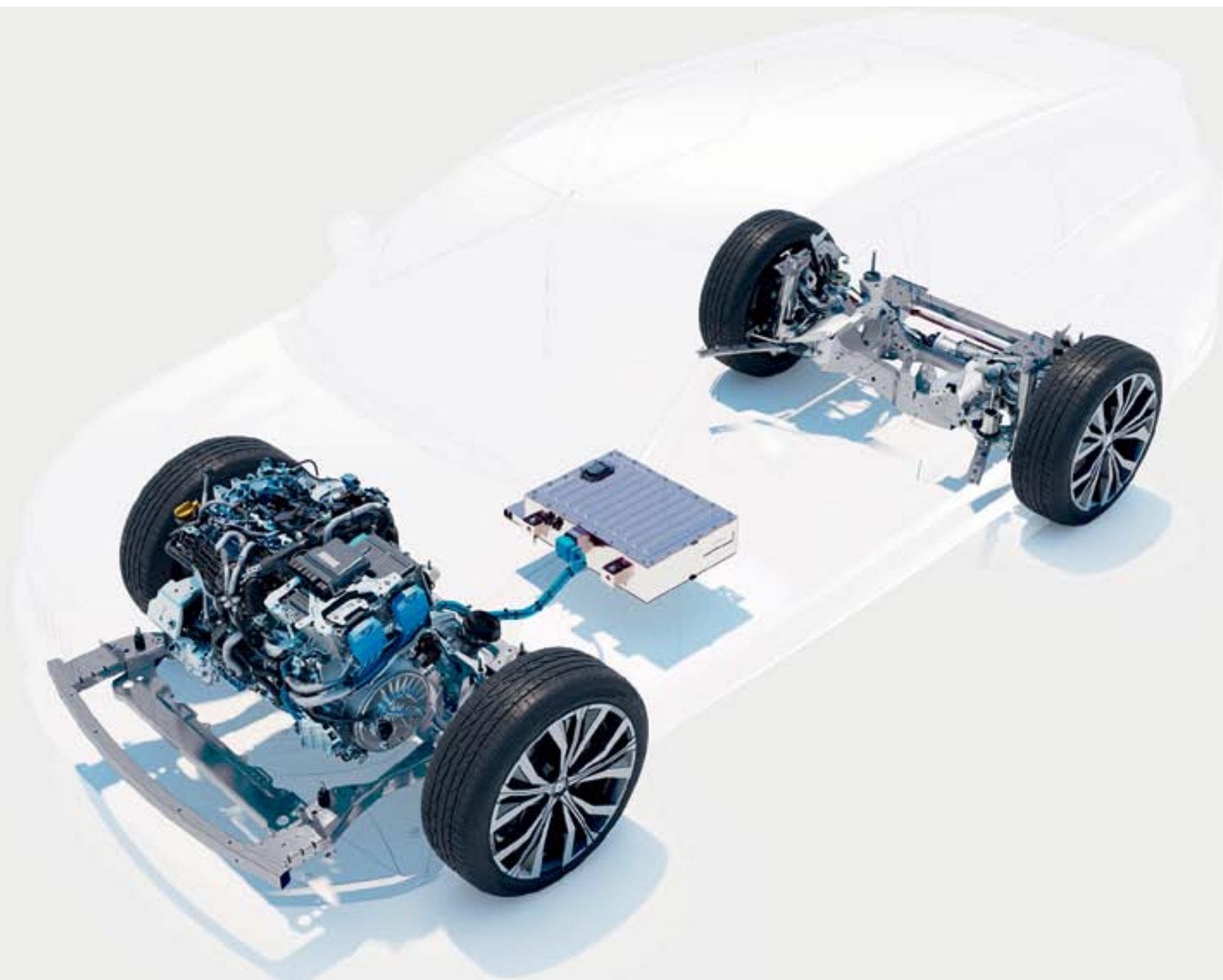

<sup>(1)</sup> tempo di guida, a seconda del livello di carica della batteria e dello stile di guida/fonte interna Renault/2022

<sup>(2)</sup> con un pieno di benzina secondo WLTP

<sup>(3)</sup> consumi di carburante da 4.6 l a 4.9 l/100 km ed emissioni di CO<sub>2</sub> da 104 g a 110 g/km, valori omologati a seconda della versione/secondo WLTP/fonte: UTAC/luglio 2022

<sup>(4)</sup> paragonata ad un motore termico della stessa categoria, secondo WLTP City/fonte: UTAC & IDIADA/ settembre 2022

## 4Control advanced<sup>(1)</sup>

Le quattro ruote sterzanti del sistema 4CONTROL advanced<sup>(1)</sup> rendono le traiettorie nette, precise e sicure. Curve e sterzate sono ben gestite.



Il raggio di sterzata di 10.4 m si avvicina a quello di un'auto da città.

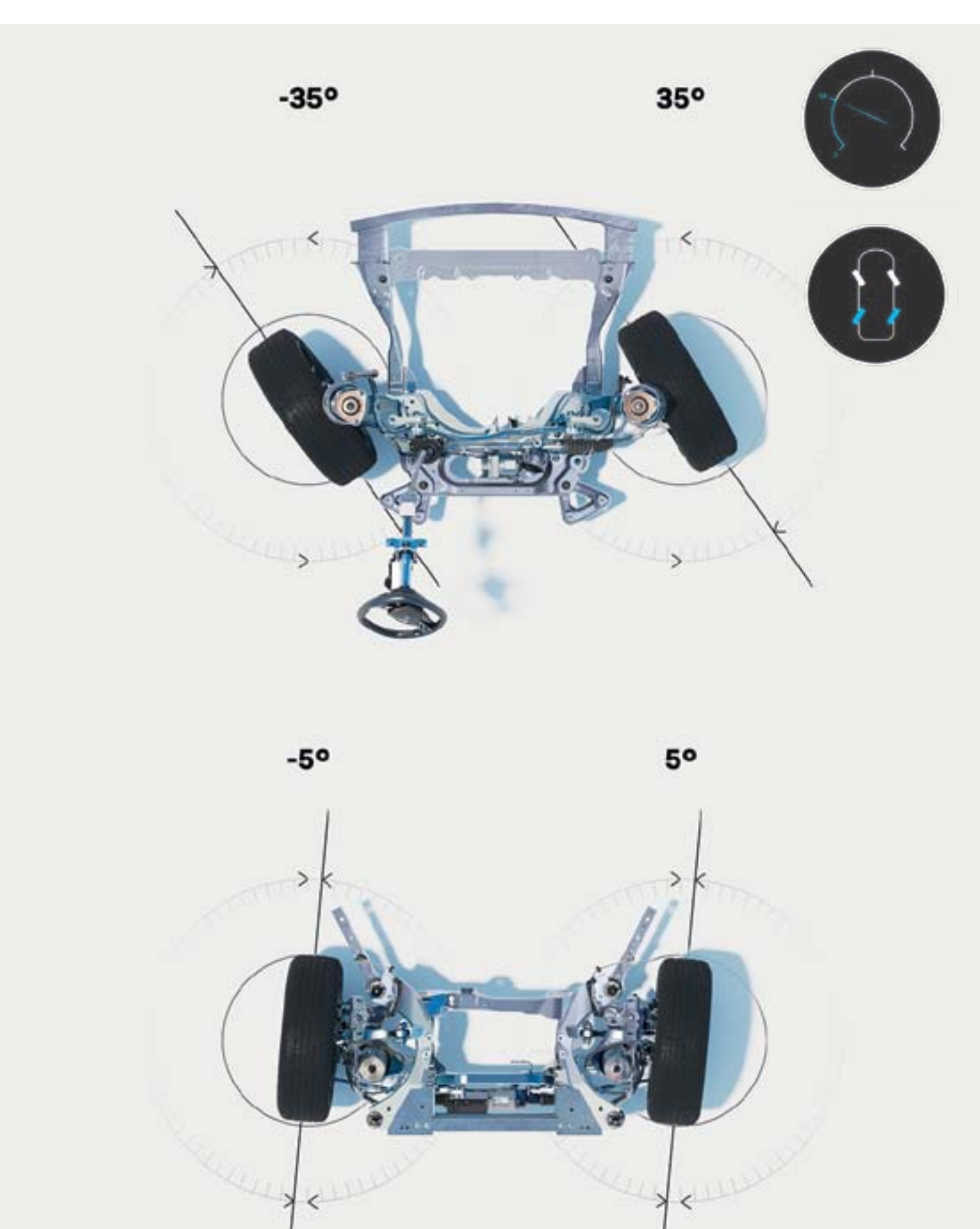

fino a 50 km/h, le ruote posteriori sterzano in direzione opposta rispetto al treno anteriore per ridurre il diametro di sterzata e facilitare le manovre

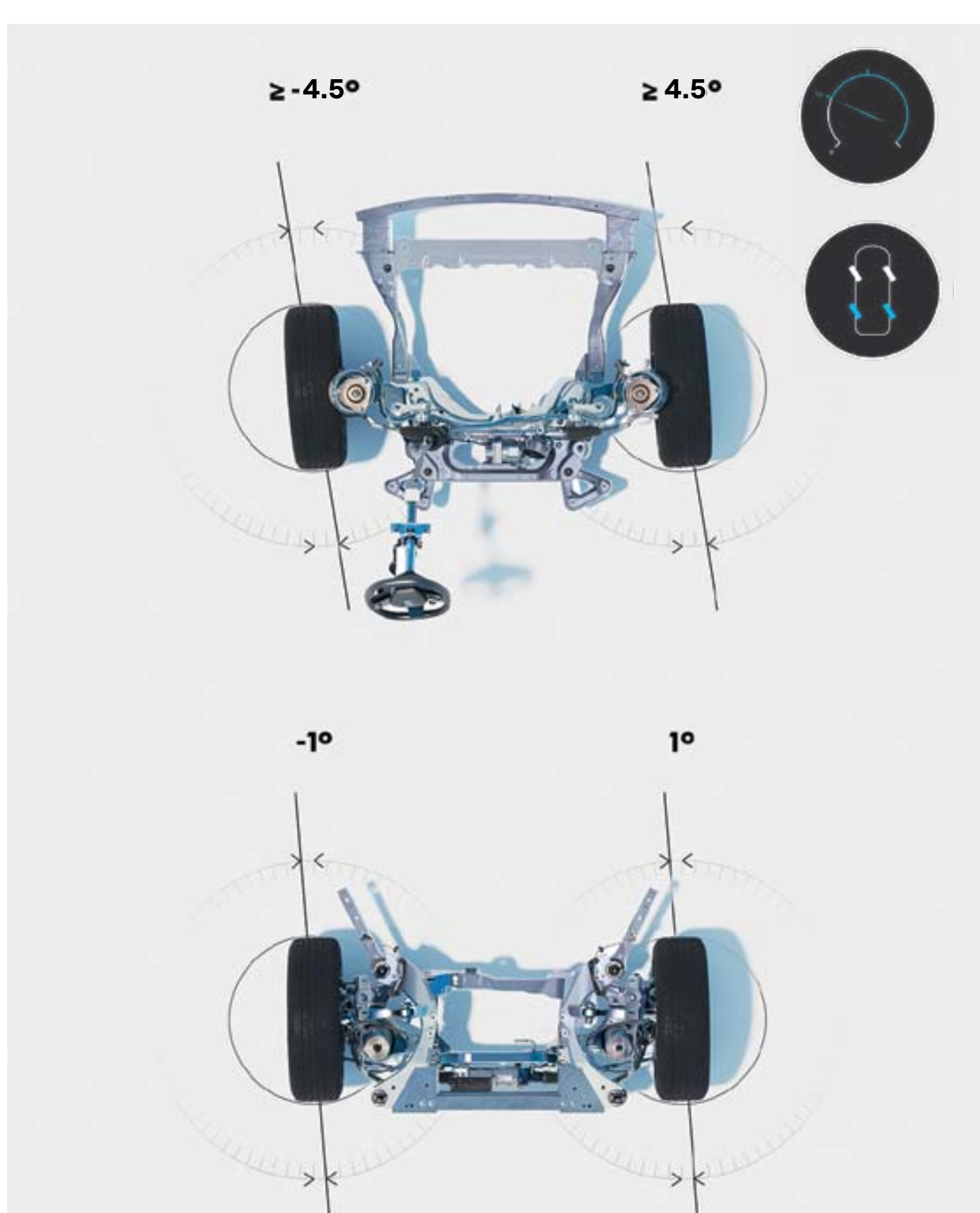

oltre i 50 km/h, le ruote posteriori e anteriori sterzano nella medesima direzione per migliorare la tenuta di strada e la sicurezza

<sup>(1)</sup> a seconda della versione

[configurate il vostro veicolo →](#)

# sistema multimediale openR link con Google integrato<sup>(1)</sup>

Concedetevi una delle migliori esperienze di guida connessa con il sistema multimediale openR link<sup>(1)</sup> con Google integrato<sup>(1)</sup>. Davanti a voi, 774 cm<sup>2</sup> di schermo ad alta risoluzione che vi consentono di accedere a un'ampia gamma di servizi e contenuti connessi.



Una moltitudine di applicazioni<sup>(1)</sup> con contenuti esclusivi sono disponibili su Google Play.



<sup>(1)</sup> a seconda del Paese  
Google, Google Maps e Google Play sono marchi registrati di Google LLC.

**«Ehi Google...» Parlate con lui per pianificare un viaggio, cambiare la modalità di guida o regolare la temperatura. L'assistente vocale è sempre in ascolto.**



**Una strada chiusa, un nuovo senso di circolazione, cantieri: Google Maps vi assicura una navigazione precisa anche in caso di perdita di rete.**



Google, Google Maps e Google Play sono marchi registrati di Google LLC.

## tecnologia multi-sense

**Reattività e sonorità del motore, fermezza dello sterzo, ambiente luminoso, configurazione del display del conducente. La tecnologia multi-sense vi offre 4 modalità di guida per un'esperienza personalizzata.**



**configurate il vostro veicolo →**

## 05. sistemi avanzati di assistenza alla guida



# 32 sistemi avanzati di assistenza alla guida

**Nell'ambito di Human First Program, nuovo Renault Espace E-Tech full hybrid offre 32 sistemi, che utilizzano tecnologie avanzate per garantire la vostra sicurezza e quella dei vostri passeggeri.**



**guida ibrida predittiva**  
L'auto anticipa la guida termica, ibrida o 100% elettrica, analizzando continuamente il percorso per sapere quando attraversate una città o se rischiate di incontrare una particolare topografia o un ingorgo. Questo migliora il consumo di carburante e le prestazioni del veicolo.

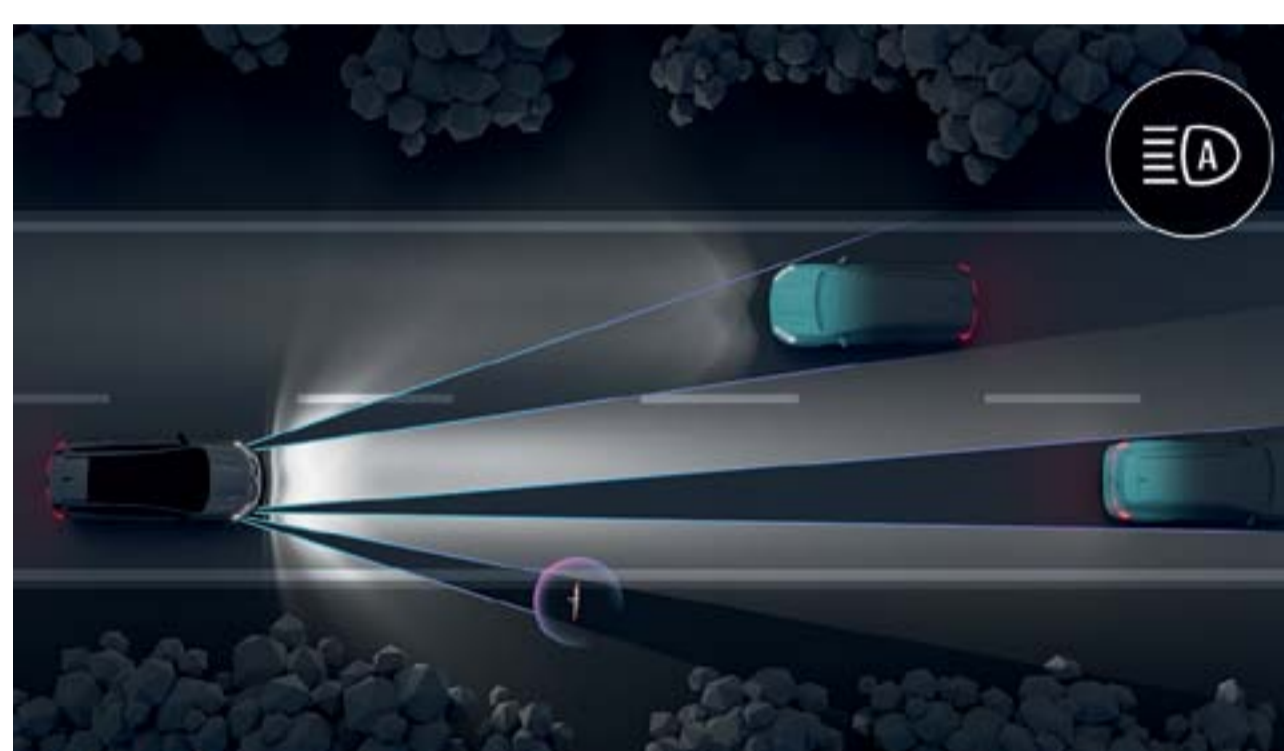

**fari LED matrix vision**  
Il sistema adatta automaticamente la forma del fascio luminoso alla situazione del traffico e del meteo per evitare di abbagliare gli altri automobilisti e ottimizzare la visione di notte.

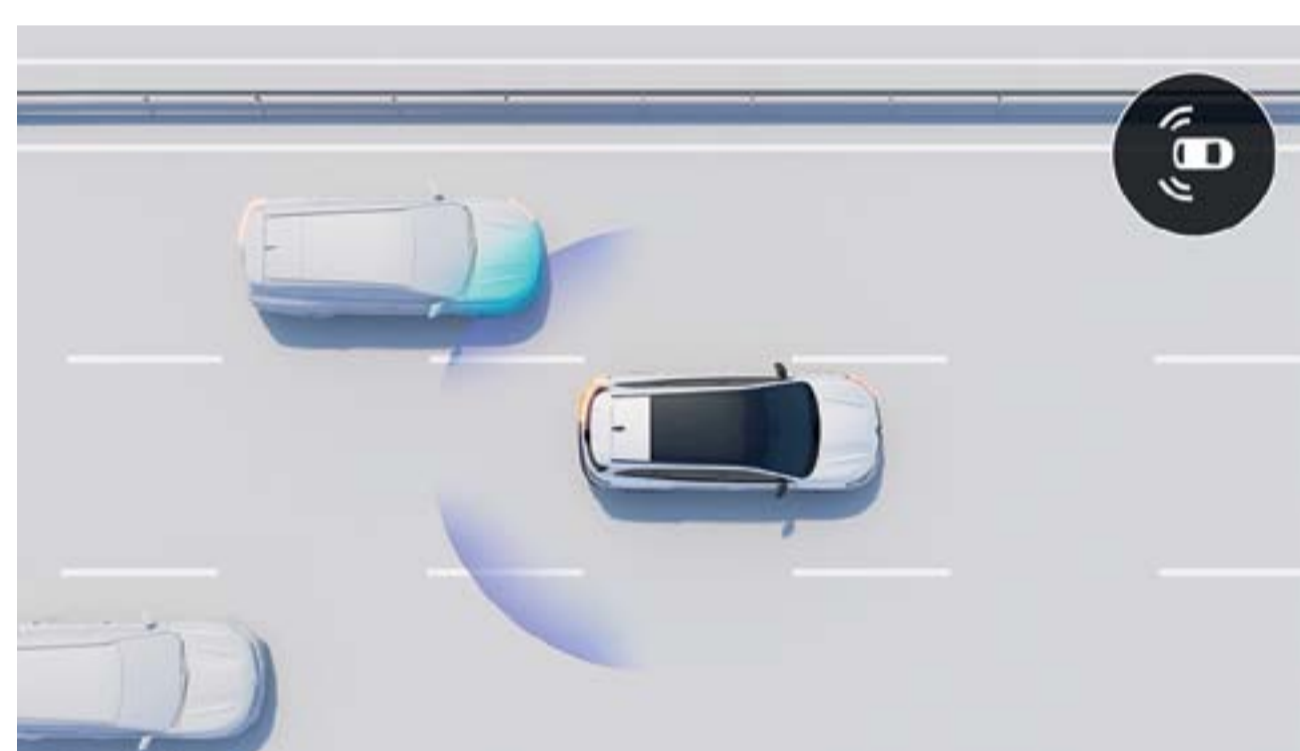

**avvisatore angolo morto e prevenzione della deviazione dalla corsia in caso di sorpasso**  
Il sistema vi avverte di una potenziale collisione con un veicolo in sorpasso nella corsia adiacente durante le manovre di cambio corsia. Se è probabile una collisione, esegue una correzione automatica di emergenza della traiettoria.

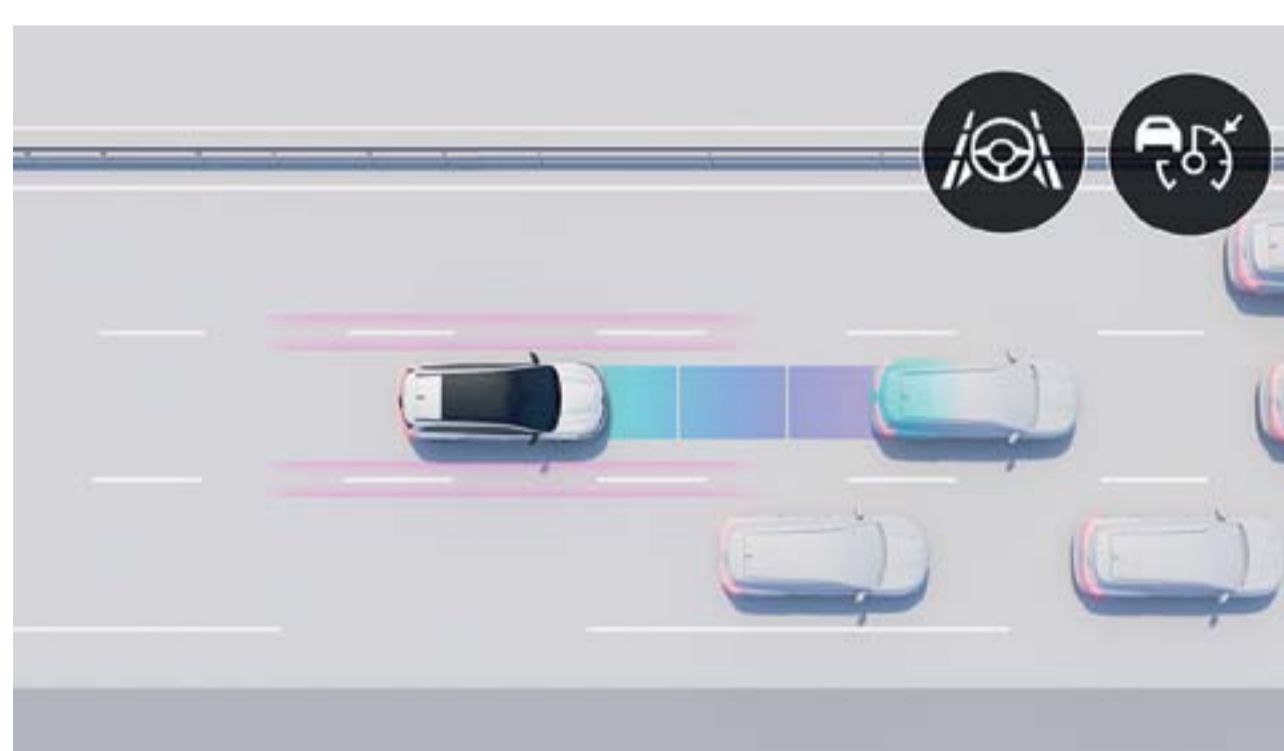

**active driver assist**  
Regola la velocità tenendo presente l'ambiente stradale, mantiene le distanze di sicurezza e assicura il centraggio della corsia. In caso di traffico lento, il veicolo si ferma e si riavvia automaticamente.



**telecamera 3D con visione a 360°**  
4 telecamere riflettono le immediate vicinanze del veicolo a 360°, permettendo di manovrare il veicolo con facilità.



**sistema di frenata automatica di emergenza in retromarcia**  
Rileva gli ostacoli nella parte posteriore e arresta automaticamente il veicolo in caso di pericolo.

### guida

- active driver assist: regolatore di velocità adattativo intelligente + centraggio della corsia
- Head-Up Display da 9.3"
- assistenza alla partenza in salita
- avvisatore della distanza di sicurezza
- funzione di stabilizzazione del gancio di traino
- guida ibrida predittiva
- limitatore di velocità
- regolatore di velocità
- regolatore di velocità adattativo
- regolatore di velocità adattativo intelligente

### illuminazione

- passaggio automatico tra abbaglianti e anabbaglianti
- fari LED adaptive vision (con funzione fendinebbia integrata)
- fari LED matrix vision

### parcheggio

- sensori di parcheggio posteriori
- sensori di parcheggio anteriori
- sensori di parcheggio laterali
- telecamera 3D con visione a 360°
- parcheggio a mani libere

### sicurezza

- avvisatore cambio di corsia
- sistema d'avviso di deviazione dalla corsia (lane departure warning)
- sicurezza all'apertura delle portiere
- aiuto per il mantenimento della corsia
- avvisatore angolo morto
- avvisatore angolo morto e prevenzione della deviazione dalla corsia in caso di sorpasso
- assistenza al parcheggio perpendicolare
- sistema di frenata automatica di emergenza in retromarcia
- sistema di frenata automatica di emergenza con funzione incrocio
- sistema di frenata automatica di emergenza urbana/periurbana e con sistema di rilevamento pedoni/ciclisti
- riconoscimento dei segnali stradali
- riconoscimento dei segnali stradali con avviso di eccesso di velocità
- rilevatore di stanchezza

**configurate il vostro veicolo →**

## 06. personalizzazione

# colori carrozzeria



**bleu nocturne (pm)**



**gris schiste mat (s)<sup>(1)</sup>**



**blanc nacré brillant (n)**



**gris schiste (pm)**



**rouge flamme (pm)**



**noir étoile (pm)**

n: vernice perlata

s: vernice satinata

pm: vernice metallizzata

<sup>(1)</sup> disponibile unicamente nella versione esprit Alpine

foto non contrattuali

**configurate il vostro veicolo →**

## 06. personalizzazione

# livelli di dotazione



**techno\***



**esprit Alpine\***



**iconic\***

\* Per ricevere informazioni sugli equipaggiamenti consultate il listino prezzi.

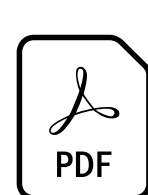

**consultate il listino prezzi**



## 06. personalizzazione

# rivestimenti interni



**rivestimenti interni in similpelle granulata/ tessuto grigio con cuciture color cioccolato**



**rivestimenti interni in tessuto color carbonio/Alcantara®, con cuciture blu**



**rivestimenti interni in pelle\* gris sable clair traforata con cuciture e passepoil color ambra**

# cerchi



**cerchi in lega da 19" diamantati neri koma**



**cerchi in lega da 20" diamantati neri daytona, vernice gris fumé**



**cerchi in lega da 20" diamantati neri effie**

\*Tutti i rivestimenti interni in pelle menzionati in questo documento sono composti in parte da vera pelle e in parte da similpelle granulata. Per maggiori dettagli sui materiali utilizzati vi preghiamo di rivolgervi al vostro consulente commerciale.

**configurate il vostro veicolo →**

## 06. personalizzazione

# accessori

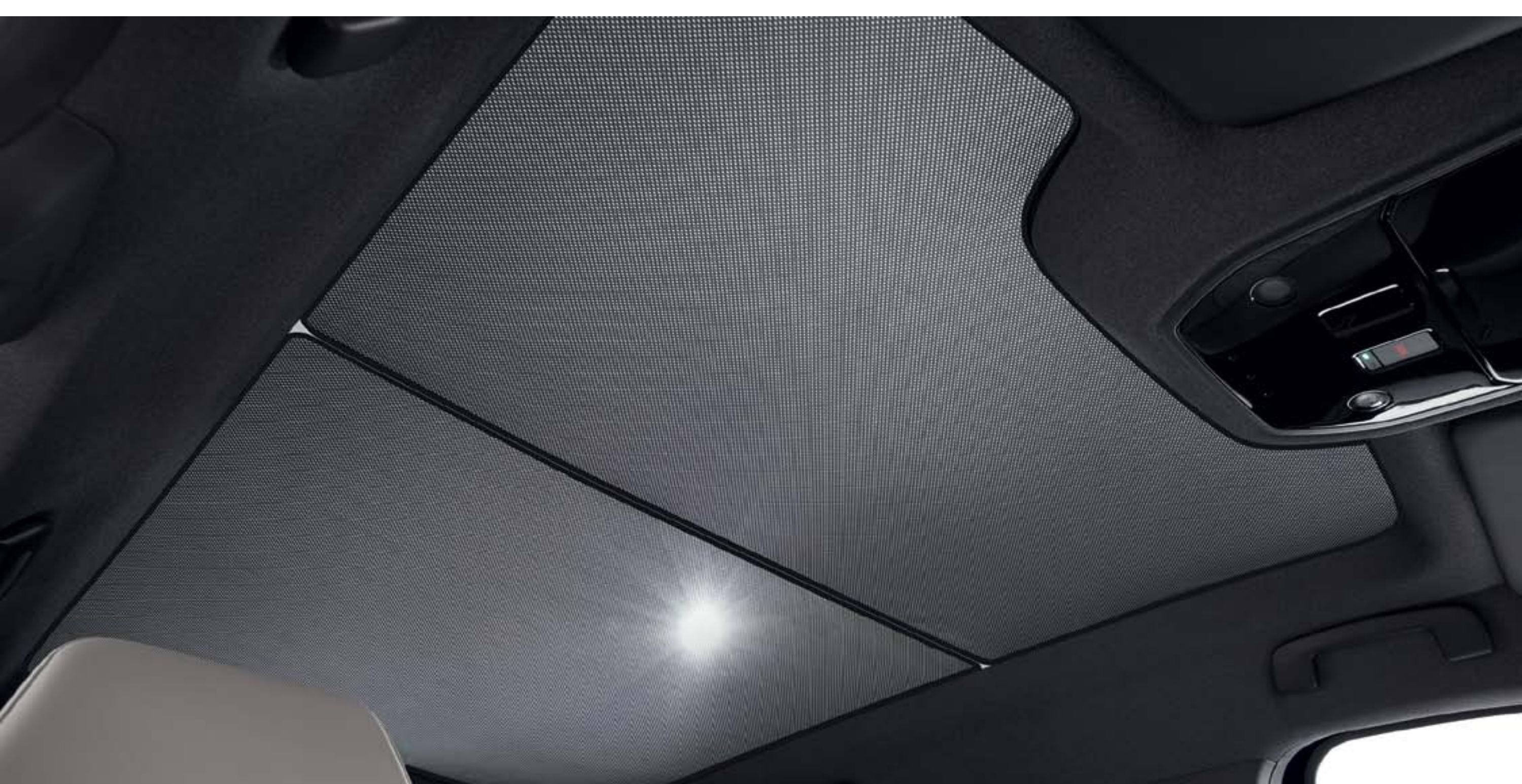

### **aletta parasole per il tetto in vetro panoramico**

In caso di forte luminosità, create un ambiente rilassato grazie all'aletta parasole che copre la superficie del tetto in vetro panoramico. Il pacchetto comprende due alette parasole per tutto il tetto.



### **organizzatore multifunzione su sedile anteriore**

L'organizzatore multifunzione dispone di numerosi alloggiamenti astuti che vi permetteranno di riordinare tutti i vostri oggetti d'uso quotidiano.



### **bracciolo posteriore amovibile**

Per il benessere dei passeggeri sui sedili posteriori, potrete contare sul bracciolo amovibile che offre uno spazio di sistemazione aggiuntivo. Multifunzione, si trasforma in un elegante zaino e permette di portare con voi tutti i vostri effetti personali all'interno come all'esterno.



### **gancio di traino a scomparsa elettrico**

Il gancio di traino a scomparsa 100% elettrico si estrae con la semplice pressione su un comando situato nel bagagliaio. Retraibile in pochi istanti, diventa invisibile per preservare il design della vostra vettura.



### **pack di personalizzazione gris clair**

Il pack di personalizzazione gris clair sublima il vostro nuovo Renault Espace E-Tech full hybrid, rivestendo il frontale, il sottoscocca posteriore e i gusci dei retrovisori esterni.



**scaricate il pdf  
del listino prezzi accessori**

**configurate il vostro veicolo →**

## 06. personalizzazione

# motorizzazioni

### E-Tech full hybrid 200 CV

#### energia

full hybrid+ benzina senza piombo (E10)

#### potenza massima CV (kW) CEE a regime (giri/min)

200 (146) a 4 500

#### coppia massima Nm CEE a regime (giri/min)

205 + 205 (non cumulabile) a 1 750

#### batteria

#### tipo

ioni di litio

#### potenza

#### velocità massima (km/h)

175

#### 0-100 km/h (s)

8.8

#### accelerazione: da 80 km/h a 120 km/h (s)

5.8

# dimensioni e volumi

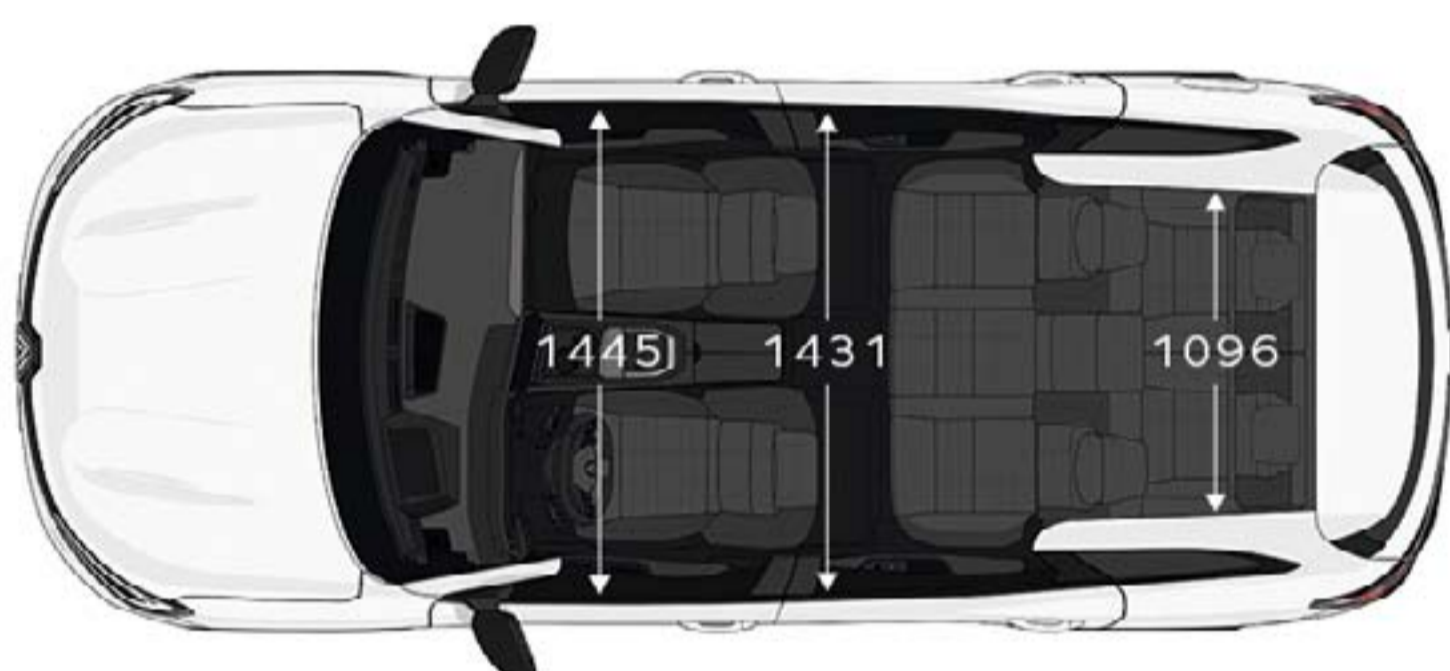
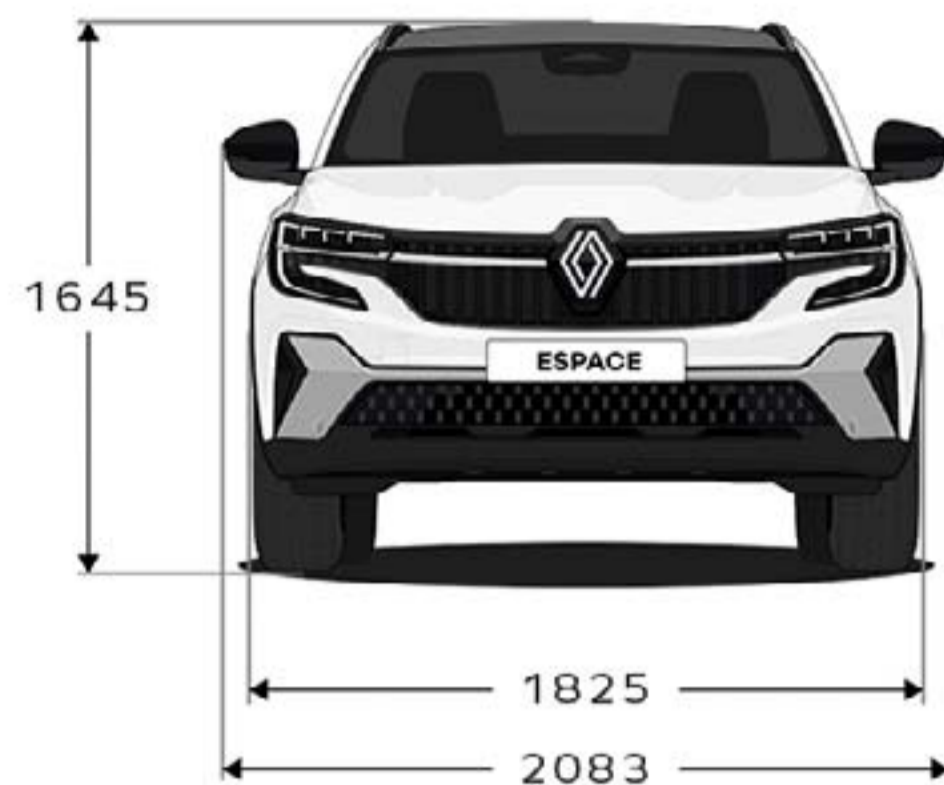
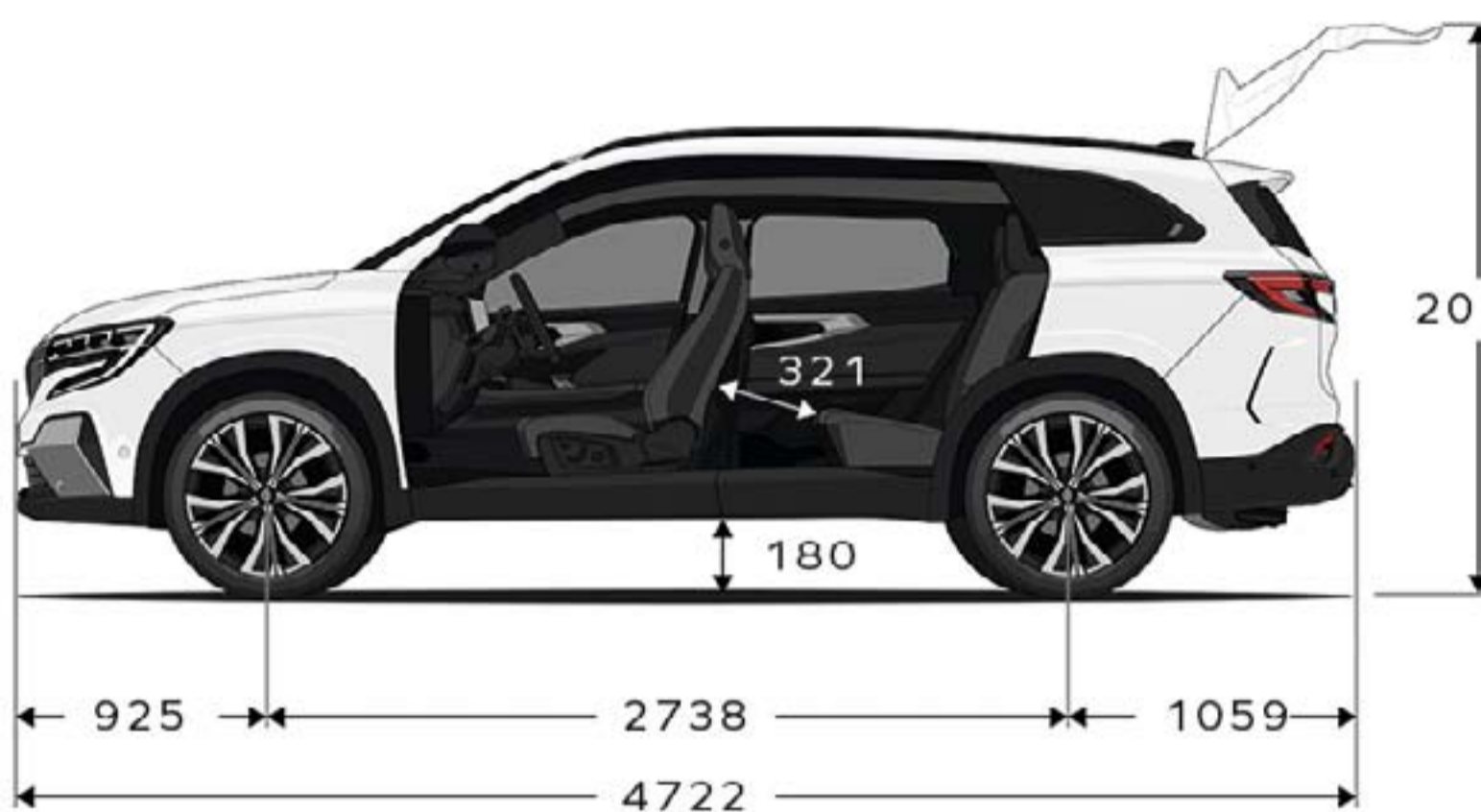

## volume del bagagliaio (in litri - norma VDA)

	E-Tech full hybrid	
	5 posti	7 posti
configurazione a 2 posti	1818	1714
configurazione a 5 posti (divano posteriore scorrevole avanzato al massimo)	777	677
configurazione a 5 posti (divano posteriore scorrevole arretrato al massimo)	581	477
configurazione a 7 posti	-	159

dimensioni in mm

**configurate il vostro veicolo →**

**Human First Program è un programma di sicurezza completo sviluppato in collaborazione con ricercatori, esperti e vigili del fuoco.**

**Dato che la sicurezza stradale riguarda tutti gli utenti della strada, che si tratti di pedoni, ciclisti o automobilisti, Human First Program by Renault è impegnato a:**

- 1. prevenire gli incidenti sviluppando degli equipaggiamenti di sicurezza anche dei sistemi avanzati di assistenza alla guida e di sicurezza**

fino a 36 sistemi avanzati di assistenza alla guida/più di 60 equipaggiamenti di sicurezza, fino a 7 airbag, seggiolini per bambini (Isofix), soluzione Renault Fixe4sure/oltre 2 000 brevetti legati al tema della sicurezza depositati dal 1970

- 2. occuparsi degli incidenti affidandosi alle innovazioni sviluppate insieme ai vigili del fuoco**

QRRescue/Fireman Access/più di 5 000 pompieri formati da 10 anni in 19 paesi del mondo/circa 400 auto donate ogni anno per la loro formazione

- 3. ridurre il numero e la gravità degli incidenti investendo in modo considerevole nel settore R&S**

safety score/safety coach/servizi connessi/big data/sistemi di intelligenza artificiale e di sicurezza informatica

**scoprite di più su Human First Program**



La presente pubblicazione è stata redatta al fine di fornire le informazioni più corrette ed aggiornate alla data della creazione. Le informazioni contenute in questo documento sono state raccolte partendo dai prototipi. Nell'ambito della sua politica di miglioramento continuo dei prodotti, Renault si riserva il diritto di modificare in qualsiasi momento le specifiche tecniche dei veicoli descritti e presentati. Eventuali variazioni sono comunicate ai concessionari Renault nel minor tempo possibile. A seconda dei Paesi in cui il veicolo è commercializzato, le versioni possono variare o determinate dotazioni (di serie, optional o di accessori) non essere disponibili. Per ricevere informazioni aggiornate, vi consigliamo di rivolgervi al vostro concessionario locale. Causa i limiti legati al supporto, i colori riprodotti nella presente brochure possono variare leggermente rispetto ai colori reali della vernice o dei rivestimenti interni. Tutti i diritti riservati. Senza l'autorizzazione scritta da parte di Renault, è vietata la riproduzione completa o parziale della presente pubblicazione sotto qualsiasi forma e con qualsiasi mezzo.

Publicis - crédits photo: He&Me © Renault Marketing 3D-Commerce - 1595 - novembre 2023  
RENAULT SUISSE SA si riserva il diritto di modificare senza preavviso tanto i modelli quanto le loro caratteristiche nonché gli equipaggiamenti e accessori.

Renault raccomanda 



**configurate il vostro veicolo →**