



# Renault MASTER KASTENWAGEN

Preise und Ausstattungen

NR. 4.1 / AB SEPTEMBER 2021

## Versionen **EURO6Dt/EUROVI**

| CODE: R3U   |  | L1H1                            | L1H2                            | L2H2                            | L2H3                            | L3H2                            | L3H3                            | L4H2                            | L4H3                            |
|---|--|---------------------------------|---------------------------------|---------------------------------|---------------------------------|---------------------------------|---------------------------------|---------------------------------|---------------------------------|
| <b>MASTER KASTENWAGEN – FRONTANTRIEB – EURO6</b>  |  |                                 |                                 |                                 |                                 |                                 |                                 |                                 |                                 |
| <b>Twin-Turbo dCi 135</b>   | 6-Gang Schaltgetriebe, Gesamtgewicht 2.8 t | 31400.–/33817.–<br>TFG 1 111 8M |                                 |                                 |                                 |                                 |                                 |                                 |                                 |
| <b>Twin-Turbo dCi 135</b>   | 6-Gang Schaltgetriebe, Gesamtgewicht 3.3 t | 34900.–/37587.–<br>TFG 1 112 8M | 36700.–/39526.–<br>TFG 1 122 8M | 38500.–/41464.–<br>TFG 1 222 8M |                                 |                                 |                                 |                                 |                                 |
| <b>Twin-Turbo dCi 135</b>   | 6-Gang Schaltgetriebe, Gesamtgewicht 3.5 t | 36900.–/39741.–<br>TFG 1 113 8M | 38700.–/41680.–<br>TFG 1 123 8M | 40500.–/43618.–<br>TFG 1 223 8M | 42300.–/45557.–<br>TFG 1 233 8M | 42300.–/45557.–<br>TFG 1 323 8M | 44100.–/47495.–<br>TFG 1 333 8M |                                 |                                 |
| <b>ENERGY Twin-Turbo dCi 150</b>  | 6-Gang Schaltgetriebe, Gesamtgewicht 3.5 t | 38400.–/41356.–<br>TFG 1 113 3M | 40200.–/43295.–<br>TFG 1 123 3M | 42000.–/45234.–<br>TFG 1 223 3M | 43800.–/47172.–<br>TFG 1 233 3M | 43800.–/47172.–<br>TFG 1 323 3M | 45600.–/49111.–<br>TFG 1 333 3M |                                 |                                 |
| <b>Twin-Turbo dCi 180</b>   | 6-Gang Schaltgetriebe, Gesamtgewicht 3.5 t | 39400.–/42433.–<br>TFG 1 113 4M | 41200.–/44372.–<br>TFG 1 123 4M | 43000.–/46311.–<br>TFG 1 223 4M | 44800.–/48249.–<br>TFG 1 233 4M | 44800.–/48249.–<br>TFG 1 323 4M | 46600.–/50188.–<br>TFG 1 333 4M |                                 |                                 |
| <b>ENERGY Twin-Turbo dCi 180 Quickshift</b>   | Quickshift 6-Getriebe, Gesamtgewicht 3.5 t | 41200.–/44372.–<br>TFG 1 113 4A | 43000.–/46311.–<br>TFG 1 123 4A | 44800.–/48249.–<br>TFG 1 223 4A | 46600.–/50188.–<br>TFG 1 233 4A | 46600.–/50188.–<br>TFG 1 323 4A | 48400.–/52126.–<br>TFG 1 333 4A |                                 |                                 |
| <b>MASTER KASTENWAGEN – FRONTANTRIEB – EUROVI</b><br>(Leergewicht inkl. Umbau mit Bezugsmasse ab 2 380 kg <sup>1)</sup> ) |  |                                 |                                 |                                 |                                 |                                 |                                 |                                 |                                 |
| <b>ENERGY Twin-Turbo dCi 145</b>  | 6-Gang Schaltgetriebe, Gesamtgewicht 3.5 t |                                 |                                 |                                 |                                 | 43800.–/47172.–<br>TFG 1 323 1M | 45600.–/49111.–<br>TFG 1 333 1M |                                 |                                 |
| <b>ENERGY Twin-Turbo dCi 165</b>  | 6-Gang Schaltgetriebe, Gesamtgewicht 3.5 t |                                 |                                 |                                 |                                 | 44800.–/48249.–<br>TFG 1 323 2M | 46600.–/50188.–<br>TFG 1 333 2M |                                 |                                 |
| <b>MASTER KASTENWAGEN – HECKANTRIEB – EINFACHBEREIFUNG – EUROVI</b>   |  |                                 |                                 |                                 |                                 |                                 |                                 |                                 |                                 |
| <b>ENERGY Twin-Turbo dCi 145</b>  | 6-Gang Schaltgetriebe, Gesamtgewicht 3.5 t |                                 |                                 |                                 |                                 | 44150.–/47549.–<br>PFG 1L323 1M | 45950.–/49488.–<br>PFG 1L333 1M | 45350.–/48842.–<br>PFG 1L423 1M | 47150.–/50780.–<br>PFG 1L433 1M |
| <b>ENERGY Twin-Turbo dCi 165</b>  | 6-Gang Schaltgetriebe, Gesamtgewicht 3.5 t |                                 |                                 |                                 |                                 | 45150.–/48626.–<br>PFG 1L323 2M | 46950.–/50565.–<br>PFG 1L333 2M | 46350.–/49919.–<br>PFG 1L423 2M | 48150.–/51857.–<br>PFG 1L433 2M |
| <b>MASTER KASTENWAGEN – HECKANTRIEB – ZWILLINGSBEREIFUNG – EUROVI</b>   |  |                                 |                                 |                                 |                                 |                                 |                                 |                                 |                                 |
| <b>ENERGY Twin-Turbo dCi 145</b>  | 6-Gang Schaltgetriebe, Gesamtgewicht 3.5 t |                                 |                                 |                                 |                                 | 47050.–/50673.–<br>PFG 1L324 1M | 48850.–/52611.–<br>PFG 1L334 1M | 48250.–/51965.–<br>PFG 1L424 1M | 50050.–/53904.–<br>PFG 1L434 1M |
| <b>ENERGY Twin-Turbo dCi 165</b>  | 6-Gang Schaltgetriebe, Gesamtgewicht 3.5 t |                                 |                                 |                                 |                                 | 48050.–/51750.–<br>PFG 1L324 2M | 49850.–/53688.–<br>PFG 1L334 2M | 49250.–/53042.–<br>PFG 1L424 2M | 51050.–/54981.–<br>PFG 1L434 2M |
| <b>MASTER KASTENWAGEN – HECKANTRIEB – ZWILLINGSBEREIFUNG – 4.5 T – EUROVI</b>   |  |                                 |                                 |                                 |                                 |                                 |                                 |                                 |                                 |
| <b>ENERGY Twin-Turbo dCi 145</b>  | 6-Gang Schaltgetriebe, Gesamtgewicht 4.5 t |                                 |                                 |                                 |                                 | 47150.–/50780.–<br>PFG 1L325 1M | 48950.–/52719.–<br>PFG 1L335 1M | 48350.–/52073.–<br>PFG 1L425 1M | 50150.–/54011.–<br>PFG 1L435 1M |
| <b>ENERGY Twin-Turbo dCi 165</b>  | 6-Gang Schaltgetriebe, Gesamtgewicht 4.5 t |                                 |                                 |                                 |                                 | 50050.–/53904.–<br>PFG 1L325 2M | 51850.–/55842.–<br>PFG 1L335 2M | 51250.–/55196.–<br>PFG 1L425 2M | 53050.–/57135.–<br>PFG 1L435 2M |
|   |  | L1H1                            | L1H2                            | L2H2                            | L2H3                            | L3H2                            | L3H3                            | L4H2                            | L4H3                            |
| <b>DOPPELKABINE – FRONTANTRIEB – EURO6</b>  |  |                                 |                                 |                                 |                                 |                                 |                                 |                                 |                                 |
| <b>Twin-Turbo dCi 135</b>   | 6-Gang Schaltgetriebe, Gesamtgewicht 3.5 t |                                 |                                 | 44900.–/48357.–<br>TCA 1 223 8M |                                 | 46700.–/50296.–<br>TCA 1 323 8M |                                 |                                 |                                 |
| <b>ENERGY Twin-Turbo dCi 150</b>  | 6-Gang Schaltgetriebe, Gesamtgewicht 3.5 t |                                 |                                 | 46400.–/49972.–<br>TCA 1 223 3M |                                 | 48200.–/51911.–<br>TCA 1 323 3M |                                 |                                 |                                 |
| <b>Twin-Turbo dCi 180</b>   | 6-Gang Schaltgetriebe, Gesamtgewicht 3.5 t |                                 |                                 | 47400.–/51049.–<br>TCA 1 223 4M |                                 | 49200.–/52988.–<br>TCA 1 323 4M |                                 |                                 |                                 |
| <b>ENERGY Twin-Turbo dCi 180 Quickshift</b>   | Quickshift 6-Getriebe, Gesamtgewicht 3.5 t |                                 |                                 | 49200.–/52988.–<br>TCA 1 223 4A |                                 | 51000.–/54927.–<br>TCA 1 323 4A |                                 |                                 |                                 |
|   |  |                                 |                                 |                                 |                                 | L3                              |                                 | L4                              |                                 |
| <b>KOFFERAUFBAU 19.6 M<sup>3</sup> – FRONTANTRIEB – EUROVI</b>  |  |                                 |                                 |                                 |                                 |                                 |                                 |                                 |                                 |
| <b>ENERGY Twin-Turbo dCi 145</b>  | 6-Gang Schaltgetriebe, Gesamtgewicht 3.5 t |                                 |                                 |                                 |                                 | 46500.–/50080.–<br>TG1 1C3 3 1M |                                 |                                 |                                 |
| <b>ENERGY Twin-Turbo dCi 165</b>  | 6-Gang Schaltgetriebe, Gesamtgewicht 3.5 t |                                 |                                 |                                 |                                 | 47500.–/51157.–<br>TG1 1C3 3 2M |                                 |                                 |                                 |
| <b>KOFFERAUFBAU 20.3 M<sup>3</sup> – HECKANTRIEB – ZWILLINGSBEREIFUNG – EUROVI</b>  |  |                                 |                                 |                                 |                                 |                                 |                                 |                                 |                                 |
| <b>ENERGY Twin-Turbo dCi 145</b>  | 6-Gang Schaltgetriebe, Gesamtgewicht 3.5 t |                                 |                                 |                                 |                                 |                                 |                                 | 50950.–/54873.–<br>PG1 1L4 4 1M |                                 |
| <b>ENERGY Twin-Turbo dCi 165</b>  | 6-Gang Schaltgetriebe, Gesamtgewicht 3.5 t |                                 |                                 |                                 |                                 |                                 |                                 | 51950.–/55950.–<br>PG1 1L4 4 2M |                                 |
| <b>KOFFERAUFBAU 21.7 M<sup>3</sup> – HECKANTRIEB – ZWILLINGSBEREIFUNG – EUROVI</b>  |  |                                 |                                 |                                 |                                 |                                 |                                 |                                 |                                 |
| <b>ENERGY Twin-Turbo dCi 145</b>  | 6-Gang Schaltgetriebe, Gesamtgewicht 3.5 t |                                 |                                 |                                 |                                 |                                 |                                 | 51950.–/55950.–<br>PG2 1L4 4 1M |                                 |
| <b>ENERGY Twin-Turbo dCi 165</b>  | 6-Gang Schaltgetriebe, Gesamtgewicht 3.5 t |                                 |                                 |                                 |                                 |                                 |                                 | 52950.–/57027.–<br>PG2 1L4 4 2M |                                 |

Empfohlene Verkaufspreise. Preise exklusive 7,7% MWST <sup>1)</sup>inklusive 7,7% MWST

<sup>1)</sup>Bezugsmasse = Leergewicht in fahrbereitem Zustand + 25 kg

Nur ab Lager verfügbar und solange der Vorrat reicht.

# Serienausstattungen

## MASTER KASTENWAGEN

### Aussenausstattung:

- 16" Stahlfelgen
- Radzierblende maxi (mini auf Zwillingsbereifung)
- Stossfänger schwarz
- Trittbrett hinten (nur auf Heckantrieb)

### Fenster, Türen und Laderaum:

- Hecktüren 180° verblecht
- Kunststoffboden in Fahrerkabine
- Lesespot an der Decke, Laderaumbeleuchtung
- Kunststoffverkleidung des Laderaums, halbhoch
- Trennwand, verblecht mit Fenster und Innenrückspiegel
- Schiebetür rechts verblecht
- Seitenwand links verblecht
- Befestigungsösen: 14 Stk. bei L1, 16 bei L2, 18 bei L3 und 20 bei L4

### Sicherheit und Sicht:

- Elektronisches Stabilitätsprogramm (ESC) mit Extended Grip, Berganfahrhilfe, Anhänger Stabilisator, Seitenwind-Assistent + Antriebschlupfregelung (ASR)
- Anti-Blockier-Bremssystem (ABS) mit Notbremsassistent und Bremskraftverteilung
- Fahrerairbag
- Automatische Verriegelung der Türen beim Fahren
- Kopfstützen höhenverstellbar (Fahrer und seitlich)
- 3-Punkt-Sicherheitsgurte und Gurtstraffer
- Zentralverriegelung der Türen mit Fernbedienung
- LED Tagfahrlicht (C-Shape)
- Aussenspiegel elektrisch verstellbar
- Positionsluchten seitlich (nur auf L3/L4)
- Regen- und Lichteinschaltensensor

- Manuell verstellbare Scheinwerfer
- Reifenreparatur-Kit (Alle Versionen ausser Doppelbereifung Versionen)
- Vollwertiges Reserverad (Doppelbereifungen Versionen)

### Sitze und Komfort:

- Sitzbezug Carbone dunkel Kaleido
- Harmonie schwarz
- Beifahrer- Doppelsitzbank mit umklappbarer Rückenlehne, schwenkbarer Ablage «Mobiles Büro»
- Fahrersitz höhenverstellbar
- Armlehne vorne
- Ablagefächer im Armaturenbrett und in den Türen
- Normale Heizung, Umluftschalter
- Antipollen-Filter
- Elektrische Fensterheber vorne mit Schnellsenkfunktion auf Fahrerseite
- 3-Knopf-Schlüssel

### Multimedia:

- Radio R&GO, USB und Bluetooth, DAB+
- ### Weitere:
- Bordcomputer
  - Eco-Mode
  - 12-Volt-Steckdose im Armaturenbrett
  - Handschuhfach verschliessbar
  - Schalthebel am Armaturenbrett
  - Treibstofftank 80 Liter
  - Display Deutsch
  - Servolenkung
  - Alternator 185A
  - Elektronischer Fahrtenschreiber (4.5 t)
  - Gesetzlicher Geschwindigkeitsbegrenzer 90 km/h (4.5 t)
  - Spurhalteassistent (Lane Departure Warning) (4.5 t)
  - Automatische Notbremsung (AEB) (4.5 t)

## MASTER KASTENWAGEN DOPPELKABINE (zusätzlich zu Kastenwagen):

### Fenster, Türen und Laderaum:

- Kabine 7 Plätze (Option 6 Plätze)
- Dachverkleidung (Heckantrieb)

- Hecktüren 180° verglast
- Schiebetür rechts verglast

- Seitenwand links verglast
- Beheizbare Heckscheibe

### Weitere:

- Trennwand in der 2. Sitzreihe

## MASTER KOFFERAUFBAU (zusätzlich zu Kastenwagen):

### Fenster, Türen und Laderaum:

- Heckflügeltüren
- Polyester Kofferaufbau weiss
- Dachvorbau

- Innen: Seitenwände mit Holzverkleidung und Verzurrtschiene in der Mitte, rutschfester Boden, Verstärkung der Seitenwände unten, Innenbeleuchtung

### Weitere:

- 2-Knopf-Schlüssel, Keyless Drive
- Aussenspiegel mit verlängertem Arm
- Verlängerter Kabelstrang

- Trittbrett hinten
- Ohne Befestigungsösen
- Adapter Verbindung
- Zulässige Anhängelast 3.5 t (nur auf Versionen Zwillingsbereifung)



# Optionen (ausser Kofferaufbau)

| CODE                               | (● Serie)  | L1            | L2            | L3            | L4            |
|------------------------------------|--|---------------|---------------|---------------|---------------|
| <b>AUSSENAUSSTATTUNG</b>           |  |               |               |               |               |
| RALU16                             | 16" Leichtmetallfelgen (nicht mit PNEUTT und Heckantrieb)  | 1000.-/1077.- | 1000.-/1077.- | 1000.-/1077.- |               |
| PNEUTT                             | Ganz-Jahres-Reifen (nicht auf 2.8 t, Heckantrieb Einfachbereifung und 4.5 t)   | 300.-/323.-   | 300.-/323.-   | 300.-/323.-   | 300.-/323.-   |
| BARTOI                             | Dachreling (nicht auf H3 und Doppelkabine)   | 1000.-/1077.- | 1000.-/1077.- | 1000.-/1077.- | 1000.-/1077.- |
| GALERI                             | Dachgalerie Aluminium (nicht auf H3 und Doppelkabine)  | 1800.-/1939.- | 1800.-/1939.- | 1800.-/1939.- | 1800.-/1939.- |
| GALER2                             | Laufgang und Dachgalerie (nicht auf H3 und Doppelkabine)   | 2000.-/2154.- | 2000.-/2154.- | 2000.-/2154.- | 2000.-/2154.- |
| ECHLPT                             | Leiter (nicht auf H3 und Doppelkabine)   | 400.-/431.-   | 400.-/431.-   | 400.-/431.-   | 400.-/431.-   |
| MPDAR                              | Trittbrett hinten (serienmässig auf Heckantrieb)   | 200.-/215.-   | 200.-/215.-   | 200.-/215.-   | ●             |
| BARAV                              | Schmutzfänger vorne und hinten   | 50.-/54.-     | 50.-/54.-     | 50.-/54.-     | 50.-/54.-     |
| ATREM                              | Anhängerkupplung   | 600.-/646.-   | 600.-/646.-   | 600.-/646.-   | 600.-/646.-   |
| CHG35H                             | Zulässige Anhängelast 3.5 t (nur auf Versionen Zwillingsbereifung)(nicht mit 4.5 t)  |               |               | 300.-/323.-   | 300.-/323.-   |
| ATREM3                             | Anhängerkupplung für 4x4 Versionen   |               |               | 600.-/646.-   | 600.-/646.-   |
| <b>FENSTER, TÜREN UND LADERAUM</b> |  |               |               |               |               |
| CLGR1                              | Schutzvorrichtung mit Stahlrohren hinter dem Fahrer (nicht mit Klima, Doppelkabine)  | -100.-/108.-  | -100.-/108.-  | -100.-/108.-  | -100.-/108.-  |
| SANCL                              | Ohne Trennwand (Serie auf Doppelkabine)  | -100.-/108.-  | -100.-/108.-  | -100.-/108.-  | -100.-/108.-  |
| CLCTOL                             | Verblechte Trennwand (nicht auf Doppelkabine)  | 0.-/0.-       | 0.-/0.-       | 0.-/0.-       | 0.-/0.-       |
| CLVITG                             | Verglaste, vergitterte Trennwand (nicht auf Doppelkabine)  | 200.-/215.-   | 200.-/215.-   | 200.-/215.-   | 200.-/215.-   |
| HABPV1                             | Dachverkleidung (nur auf Doppelkabine) (Serie auf Heckantrieb)   |               | 400.-/431.-   | 400.-/431.-   |               |
| HABCL1                             | Verkleidung der Trennwand (nicht auf Doppelkabine)   | 400.-/431.-   | 400.-/431.-   | 400.-/431.-   | 400.-/431.-   |
| CSVITF                             | Rückwand hinten verglast (rechts + links; nur mit PLDCVF, PLGCVF, PLNGVF, nicht mit PLDCT, PLGCT, PNLDI, PNLGT, HLIN02) (nicht auf Doppelkabine)       | 300.-/323.-   | 300.-/323.-   | 300.-/323.-   | 300.-/323.-   |
| PNLDT                              | Seitenwand rechts verblecht (nicht mit PLGCT oder PLGCVF) (nicht auf Doppelkabine)   | -700.-/754.-  | -700.-/754.-  | -700.-/754.-  | -700.-/754.-  |
| PNLGVF                             | Seitenwand links verglast (auf Doppelkabine serienmässig) (nur mit PLDCVF)   | 150.-/162.-   | 150.-/162.-   | 150.-/162.-   | 150.-/162.-   |
| PNLGV0                             | Seitenwand links mit Schiebefenster (nur auf Doppelkabine)   |               | 150.-/162.-   | 150.-/162.-   |               |
| PLDCVF                             | Seitliche Schiebetür rechts verglast (auf Doppelkabine serienmässig)   | 150.-/162.-   | 150.-/162.-   | 150.-/162.-   | 150.-/162.-   |
| PLGCT                              | Schiebetür links verblecht (nicht auf Doppelkabine) (nicht mit PLDCVF, PLDCVO oder COREHA)   | 700.-/754.-   | 700.-/754.-   | 700.-/754.-   | 700.-/754.-   |
| PLGCVF                             | Seitliche Schiebetür links verglast (nur mit PLDCVF)   | 850.-/915.-   | 850.-/915.-   | 850.-/915.-   | 850.-/915.-   |
| PLDCVO                             | Schiebetür rechts mit Schiebefenster (nur auf Doppelkabine)  |               | 150.-/162.-   | 150.-/162.-   |               |
| PLGCV0                             | Schiebetür links mit Schiebefenster (nur auf Doppelkabine) (nur mit PLDCVO)  |               | 850.-/915.-   | 850.-/915.-   |               |
| PARP18                             | Heckflügeltüren verblecht, 180° (nur auf Doppelkabine)   |               | 0.-/0.-       | 0.-/0.-       |               |
| PARV18                             | Heckflügeltüren verglast, 180° (auf Doppelkabine serienmässig)   | 200.-/215.-   | 200.-/215.-   | 200.-/215.-   | 200.-/215.-   |
| PARP27                             | Heckflügeltüren verblecht, 270°  |               | 400.-/431.-   | 400.-/431.-   | 400.-/431.-   |
| PARV27                             | Heckflügeltüren verglast, 270°   |               | 600.-/646.-   | 600.-/646.-   | 600.-/646.-   |
| LAC                                | Beheizbare Heckscheibe (auf Doppelkabine serienmässig) (nur mit PARV18/27)   | 100.-/108.-   | 100.-/108.-   | 100.-/108.-   | 100.-/108.-   |
| PK85G4                             | Pack Heckflügeltüren 1 (Beheizbare Heckscheibe + Heckflügeltüren verglast, 180°) (serienmässig auf Doppelkabine)                                       | 250.-/269.-   | 250.-/269.-   | 250.-/269.-   | 250.-/269.-   |
| PK85G7                             | Pack Heckflügeltüren 2 (Beheizbare Heckscheibe + Heckflügeltüren verglast, 270°)   |               | 450.-/485.-   | 450.-/485.-   | 450.-/485.-   |
| PLINT                              | Seitenverkleidung Holz bis halbe Höhe (nicht auf Doppelkabine L3)  | 600.-/646.-   | 600.-/646.-   | 600.-/646.-   | 600.-/646.-   |
| HLIN02                             | Komplette Holzverkleidung an den Seitenwänden (nur mit PLCBOR) (kompatibel mit 2 Schiebetüren, aber nur verblecht, nicht mit Doppelkabine Heckantrieb) | 1000.-/1077.- | 1000.-/1077.- | 1000.-/1077.- | 1000.-/1077.- |
| PRECL1                             | LED Laderaumbeleuchtung  | 300.-/323.-   | 300.-/323.-   | 300.-/323.-   | 300.-/323.-   |
| PLCBOR                             | Holzboden 10 mm (nicht auf Doppelkabine L3)  | 600.-/646.-   | 600.-/646.-   | 600.-/646.-   | 600.-/646.-   |
| PRIACC                             | 12V Steckdose im Laderaum  | 50.-/54.-     | 50.-/54.-     | 50.-/54.-     | 50.-/54.-     |
| RAGAC1                             | Seitliches Ablagenetz (nur auf Doppelkabine)   |               | 100.-/108.-   | 100.-/108.-   |               |

# Optionen (ausser Kofferaufbau)

| CODE                        | (● Serie)   | L1            | L2            | L3            | L4            |
|-----------------------------|---|---------------|---------------|---------------|---------------|
| <b>SICHERHEIT UND SICHT</b> |   |               |               |               |               |
| AEBS01                      | Automatische Notbremsung (AEB) (serienmässig auf 4.5 t)<br>(nicht mit RDAR05, RDAR06, PKCNF1 oder PKCNF4)   | 300.-/323.-   | 300.-/323.-   | 300.-/323.-   | 300.-/323.-   |
| ABLAV                       | Seitenairbag Fahrer und Beifahrer (nur mit PARLOM und nicht auf Doppelkabine)   | 400.-/431.-   | 400.-/431.-   | 400.-/431.-   | 400.-/431.-   |
| ABLAV1                      | Seitenairbag Fahrer   | 300.-/323.-   | 300.-/323.-   | 300.-/323.-   | 300.-/323.-   |
| AIRBA2                      | Beifahrerairbag   | 100.-/108.-   | 100.-/108.-   | 100.-/108.-   | 100.-/108.-   |
| ALAR03                      | Alarmanlage   | 500.-/539.-   | 500.-/539.-   | 500.-/539.-   | 500.-/539.-   |
| ALEAHL                      | Adaptives Fernlicht (nur mit DLIGM1)(nicht mit Quickshift)  | 200.-/215.-   | 200.-/215.-   | 200.-/215.-   | 200.-/215.-   |
| DLIGM1                      | Spurhalteassistent (Lane Departure Warning)(serienmässig auf 4.5 t) (nicht mit Quickshift)  | 200.-/215.-   | 200.-/215.-   | 200.-/215.-   | 200.-/215.-   |
| DANGMO                      | Toter-Winkel-Assistent (nur mit RDPROX oder RDAR03/05/06) (nicht mit Quickshift)  | 300.-/323.-   | 300.-/323.-   | 300.-/323.-   | 300.-/323.-   |
| PROJAB                      | Nebelscheinwerfer   | 300.-/323.-   | 300.-/323.-   | 300.-/323.-   | 300.-/323.-   |
| RDPROX                      | Einparkhilfe hinten   | 600.-/646.-   | 600.-/646.-   | 600.-/646.-   | 600.-/646.-   |
| RDAR03                      | Einparkhilfe hinten inkl. Rückfahrkamera  | 1000.-/1077.- | 1000.-/1077.- | 1000.-/1077.- | 1000.-/1077.- |
| RDAR05                      | Einparkhilfe hinten und vorne   | 800.-/862.-   | 800.-/862.-   | 800.-/862.-   | 800.-/862.-   |
| RDAR06                      | Einparkhilfe hinten und vorne inkl. Rückfahrkamera  | 1200.-/1292.- | 1200.-/1292.- | 1200.-/1292.- | 1200.-/1292.- |
| RTVIO2                      | «Wideview mirror» in der Sonnenblende Beifahrerseite  | 100.-/108.-   | 100.-/108.-   | 100.-/108.-   | 100.-/108.-   |
| RVICM                       | Rückwärtssicht-Assistent «Rear View Assist»<br>(nur mit CLCTOL oder PARP18/27) (nicht mit GALERI und GALER2)  | 900.-/969.-   | 900.-/969.-   | 900.-/969.-   | 900.-/969.-   |
| SUPCPE                      | Doppelzentralverriegelung   | 200.-/215.-   | 200.-/215.-   | 200.-/215.-   | 200.-/215.-   |
| RSEC01                      | Reserverad anstelle des Reifenreparatur -Kits (Versionen Einfachbereifung)  | 200.-/215.-   | 200.-/215.-   | 200.-/215.-   | 200.-/215.-   |
| DRPN                        | Reifendruckkontrollsystem (nicht mit ENERGY Twin-Turbo dCi 145 und 165)   | 200.-/215.-   | 200.-/215.-   | 200.-/215.-   | 200.-/215.-   |
| <b>SITZE UND KOMFORT</b>    |   |               |               |               |               |
| DRAP01 HARM01               | Sitzbezug Carbone dunkel Kaleido  | ●             | ●             | ●             | ●             |
| DRAP07 HARM01               | Sitzbezug Carbone dunkel Kompo  | 150.-/162.-   | 150.-/162.-   | 150.-/162.-   | 150.-/162.-   |
| SIMIO3                      | Kunstleder (nicht mit Doppelkabine)   | 150.-/162.-   | 150.-/162.-   | 150.-/162.-   | 150.-/162.-   |
| BQBUR4                      | Sitzbank mit hochklappbarer Sitzfläche + Stauraum unter der Sitzbank (nicht mit SIMIO3)   | 400.-/431.-   | 400.-/431.-   | 400.-/431.-   | 400.-/431.-   |
| COLOMB                      | Fahrsitz mit verstellbarer Lendenstütze (nicht mit SIMIO3, ABLAV1 und COREHA)   | 50.-/54.-     | 50.-/54.-     | 50.-/54.-     | 50.-/54.-     |
| COREHA                      | Fahrsitz gefedert (nicht mit SIMIO3 und COLOMB, nicht mit Schiebetüre links PLGCT oder PLGCVF für EURO6-Versionen) (nur mit PARLOM mit Doppelkabine)  | 700.-/754.-   | 700.-/754.-   | 700.-/754.-   | 700.-/754.-   |
| PARLOM                      | Individueller Beifahrersitz mit verstellbarer Lendenstütze  | 100.-/108.-   | 100.-/108.-   | 100.-/108.-   | 100.-/108.-   |
| SGACHC                      | Fahrsitz beheizbar (nicht mit SIMIO3)   | 200.-/215.-   | 200.-/215.-   | 200.-/215.-   | 200.-/215.-   |
| SGACHA                      | Vordersitze beheizbar (nur mit PARLOM) (nicht mit SIMIO3)   | 400.-/431.-   | 400.-/431.-   | 400.-/431.-   | 400.-/431.-   |
| CHAUAD                      | zusätzliche Heizung (nur mit Frontantrieb)  | 500.-/539.-   | 500.-/539.-   | 500.-/539.-   | 500.-/539.-   |
| PKCC01                      | Manuelle Klimaanlage (nicht mit SANCL)  | 1500.-/1616.- | 1500.-/1616.- | 1500.-/1616.- | 1500.-/1616.- |
| PKCC06                      | Klimaautomatik (nicht mit SANCL)  | 2000.-/2154.- | 2000.-/2154.- | 2000.-/2154.- | 2000.-/2154.- |
| AVCACF                      | Raucherkit  | 50.-/54.-     | 50.-/54.-     | 50.-/54.-     | 50.-/54.-     |
| SOP02A                      | 2-Knopf-Schlüssel, Hands-free   | 300.-/323.-   | 300.-/323.-   | 300.-/323.-   | 300.-/323.-   |
| CLESUP                      | Zusätzlicher Schlüssel  | 100.-/108.-   | 100.-/108.-   | 100.-/108.-   | 100.-/108.-   |
| RGDPB1                      | Ablage im Armaturenbrett  | 100.-/108.-   | 100.-/108.-   | 100.-/108.-   | 100.-/108.-   |
| BTAGA3                      | Schubladen «Easy Life»  | 150.-/162.-   | 150.-/162.-   | 150.-/162.-   | 150.-/162.-   |
| TBPDB1                      | Ausziehbares Schreibboard «Easy Life» und Getränkehalter  | 100.-/108.-   | 100.-/108.-   | 100.-/108.-   | 100.-/108.-   |
| <b>MULTIMEDIA</b>           |   |               |               |               |               |
| HPSRAD                      | DAB+-Radio-Vorverkabelung / Antenne / 2 Lautsprecher (nicht mit AIRBA2)   | -250.-/-269.- | -250.-/-269.- | -250.-/-269.- | -250.-/-269.- |
| SUTAB1                      | Tablet Halter (nicht mit PKUL07 TLSUIS oder PKRLO6 und AIRBA2)  | 100.-/108.-   | 100.-/108.-   | 100.-/108.-   | 100.-/108.-   |
| 9RADIO                      | Radio 1DIN DAB+, Bluetooth, USB, inkl. Montage (nur mit HPSRAD)   | 400.-/431.-   | 400.-/431.-   | 400.-/431.-   | 400.-/431.-   |
| 9NAVIG                      | Navigationsystem Display 7" Touchscreen, DAB+, Bluetooth, USB, HDMI, Karte Europa mit 3 Jahre Updates, Smartphone-Integration via Apple CarPlay® und Android Auto®, inkl. Montage (nur mit HPSRAD oder RA420)<br>Applikation R&GO mit CoPilot® Premium  | 2000.-/2154.- | 2000.-/2154.- | 2000.-/2154.- | 2000.-/2154.- |
| <b>TECHNIK UND FAHREN</b>   |   |               |               |               |               |
| REGVIT                      | Tempomat mit Geschwindigkeitsbegrenzer  | 400.-/431.-   | 400.-/431.-   | 400.-/431.-   | 400.-/431.-   |
| LVIT02                      | Gesetzlicher Geschwindigkeitsbegrenzer 100 km/h (nicht auf 2.8 t)   | 100.-/108.-   | 100.-/108.-   | 100.-/108.-   | 100.-/108.-   |
| CTL1                        | Elektronischer Fahrtschreiber (nur mit BOIADP)  | 900.-/969.-   | 900.-/969.-   | 900.-/969.-   | 900.-/969.-   |
| BOIADP                      | Multiplex-Adaptergehäuse  | 200.-/215.-   | 200.-/215.-   | 200.-/215.-   | 200.-/215.-   |
| CABADP                      | Angepasster Kabelbaum   | 100.-/108.-   | 100.-/108.-   | 100.-/108.-   | 100.-/108.-   |
| BATREF                      | Batterie 110A statt de 95A (nur mit dCi 135)  | 100.-/108.-   | 100.-/108.-   | 100.-/108.-   | 100.-/108.-   |
| PFMOT                       | Nebenantrieb (nur mit Klima mit Motoren EURO VI, nicht mit Klima mit Motoren EURO6 Dt) (nur mit CABADP) (nicht auf Quickshift)  | 300.-/323.-   | 300.-/323.-   | 300.-/323.-   | 300.-/323.-   |
| PRISM                       | Nebenantrieb am Getriebe (mit mit RALENT)   |               |               | 900.-/969.-   | 900.-/969.-   |
| BLARR                       | Differentialsperre (nur auf Heckantrieb)  |               |               | 1000.-/1077.- | 1000.-/1077.- |
| RES100                      | Treibstofftank 105 Liter  | 50.-/54.-     | 50.-/54.-     | 50.-/54.-     | 50.-/54.-     |
| SUSPNE                      | Luftfederung (nur mit BOIADP und CABADP) (nicht auf Doppelkabine, Heckantrieb und 2.8 t) (nicht mit PLGCT / PLGCVF mit Motoren EURO6)   | 2500.-/2693.- | 2500.-/2693.- | 2500.-/2693.- | 2500.-/2693.- |
| PREM04                      | Obligatorisch Handschaltgetriebe, Höhe ≤ 3,45 m + Länge ≤ 2,17 m + Leergewicht im betriebsbereiten Zustand+ 25 kg bis zu 2840 kg (Bitte überprüfen Sie die Kriterien, die auf <a href="https://helpmechoose.renault.com/fr">https://helpmechoose.renault.com/fr</a> eingegeben werden sollen) | 0.-/0.-       | 0.-/0.-       | 0.-/0.-       | 0.-/0.-       |
| TBOR04                      | Display Französisch   | 0.-/0.-       | 0.-/0.-       | 0.-/0.-       | 0.-/0.-       |
| TBOR06                      | Display Italienisch   | 0.-/0.-       | 0.-/0.-       | 0.-/0.-       | 0.-/0.-       |

# Optionen (ausser Kofferaufbau)

| CODE   | (● Serie)  | L1   | L2   | L3   | L4   |
|--|--|--|--|--|--|
| AD4X4 BLARR<br>Zwillingsbe-<br>reifung: PNEUTT | <b>4X4 UMBAU 3,5 t</b> (nur auf Heckantrieb) (nicht mit REACT1, RES100)<br>– 4x4 Antrieb<br>– Zuschaltbares Reduktionsgetriebe (Untersetzung): Reduktionsgetriebe (1:1,42)<br>– Höhere Bodenfreiheit: Erhöhung vorne: 65 mm, Erhöhung hinten: 58 mm (Einfachbereifung), 45 mm (Zwillingsbereifung)<br>– Unterbodenschutz: Schutzbleche unter dem Motor und dem Chassis<br>– Differentialsperre<br>– Ganzjahresreifen (nicht mit Einfachbereifung)<br>Mehrgewicht 4x4 Umbau: 195 kg<br>*–300.– CHF für Einfachbereifung |  |  | <br><b>21000.– / 22617.–*</b> | <b>21000.– / 22617.–*</b>                            |
| AD4X4 BLARR                                    | <b>4X4 UMBAU 4,5 t</b> (nicht mit REACT1, RES100)<br>– 4x4 Antrieb<br>– Zuschaltbares Reduktionsgetriebe (Untersetzung): Reduktionsgetriebe (1:1,42)<br>– Höhere Bodenfreiheit: Erhöhung vorne: 65 mm, Erhöhung hinten: 58 mm (Einfachbereifung), 45 mm (Zwillingsbereifung)<br>– Unterbodenschutz: Schutzbleche unter dem Motor und dem Chassis<br>– Differentialsperre<br>Mehrgewicht 4x4 Umbau: 195 kg  |  |  | <br><b>20700.– / 22294.–</b>  | <b>20700.– / 22294.–</b>                             |
| PKTOL8   | <b>PACK PRO+ LIGHT</b> (nicht mit Doppelkabine)<br>Pack Scheiben mit Heckflügeltüren (Beheizbare Heckscheibe, Heckflügeltüren verglast, 180°) und seitliche Schiebetüre rechts verglast + Holzboden 10 mm  | <del>1000.– / 1077.–</del><br><b>500.– / 539.–</b>   | <del>1000.– / 1077.–</del><br><b>500.– / 539.–</b>   | <del>1000.– / 1077.–</del><br><b>500.– / 539.–</b>   | <del>1000.– / 1077.–</del><br><b>500.– / 539.–</b>   |
| PKTOL4   | <b>PACK PRO+</b> (nicht mit PNLGVF, CSVITF) (nicht mit Doppelkabine)<br>Pack Scheiben mit Heckflügeltüren (Beheizbare Heckscheibe, Heckflügeltüren verglast, 180°) und seitliche Schiebetüre rechts verglast + Holzboden 10 mm + Komplette Holzverkleidung an den Seitenwänden + LED Laderaumbeleuchtung   | <del>2000.– / 2154.–</del><br><b>1000.– / 1077.–</b> | <del>2000.– / 2154.–</del><br><b>1000.– / 1077.–</b> | <del>2000.– / 2154.–</del><br><b>1000.– / 1077.–</b>   | <del>2000.– / 2154.–</del><br><b>1000.– / 1077.–</b> |
| PKSTRK   | <b>PACK LOAD 1</b><br>Holzboden 10 mm + Seitenverkleidung Holz bis halbe Höhe  | <b>1000.– / 1077.–</b>                               | <b>1000.– / 1077.–</b>                               | <b>1000.– / 1077.–</b>   | <b>1000.– / 1077.–</b>                               |
| PKPOVI   | <b>PACK LOAD 2</b><br>Holzboden 10 mm + Komplette Holzverkleidung an den Seitenwänden + LED Laderaumbeleuchtung  | <b>1400.– / 1508.–</b>                               | <b>1400.– / 1508.–</b>                               | <b>1400.– / 1508.–</b>   | <b>1400.– / 1508.–</b>                               |
| PKCF01   | <b>PACK AIRBAGS</b> (nicht mit TAPDB1, SUTAB1, PKAC1A und HPSRAD)<br>Beifahrerairbag und Seitenairbags für Fahrer  | <b>400.– / 431.–</b>                                 | <b>400.– / 431.–</b>                                 | <b>400.– / 431.–</b>   | <b>400.– / 431.–</b>                                 |
| PKCNF0   | <b>PACK CITY 1</b><br>Tempomat mit Geschwindigkeitsbegrenzer + Einparkhilfe hinten + «Wideview mirror» in der Sonnenblende Beifahrerseite  | <b>400.– / 431.–</b>                                 | <b>400.– / 431.–</b>                                 | <b>400.– / 431.–</b>   | <b>400.– / 431.–</b>                                 |
| PKCNF1   | <b>PACK CITY 2</b><br>Tempomat mit Geschwindigkeitsbegrenzer + Einparkhilfe hinten und vorne + «Wideview mirror» in der Sonnenblende Beifahrerseite  | <b>700.– / 754.–</b>                                 | <b>700.– / 754.–</b>                                 | <b>700.– / 754.–</b>   | <b>700.– / 754.–</b>                                 |
| PKCNF4   | <b>PACK CITY 3</b> (nicht mit Quickshift)<br>Tempomat mit Geschwindigkeitsbegrenzer + Einparkhilfe hinten und vorne + Kamera + «Wideview mirror» in der Sonnenblende Beifahrerseite + Toter-Winkel-Assistent   | <b>1200.– / 1292.–</b>                               | <b>1200.– / 1292.–</b>                               | <b>1200.– / 1292.–</b>   | <b>1200.– / 1292.–</b>                               |
| PKAC1A   | <b>PACK OFFICE</b> (nicht mit SIMIO3 / TAPDB1)<br>Mobiles Büro mit Sitzbank mit hochklappbarer Sitzfläche + Stauraum unter der Sitzbank + Schubladen «Easy Life» + Ausziehbares Schreibboard «Easy Life» und Getränkehalter + Ablage im Armaturenbrett + Chrom Applikation   | <b>450.– / 485.–</b>                                 | <b>450.– / 485.–</b>                                 | <b>450.– / 485.–</b>   | <b>450.– / 485.–</b>                                 |
| PRCHR3   | <b>PACK CHROME</b><br>Interne und externe Chrom Elemente   | <b>150.– / 162.–</b>                                 | <b>150.– / 162.–</b>                                 | <b>150.– / 162.–</b>   | <b>150.– / 162.–</b>                                 |
|  | <b>LACKIERUNG</b><br>Orange (031), Blanc Minéral (QNG), Rouge Vif (719), Bleu Saviem (423), Bleu Volga (RNQ), Jaune Citron (396)<br>Gris Urban (KPW)   | <b>0.– / 0.–</b><br><b>250.– / 269.–</b>             | <b>0.– / 0.–</b><br><b>250.– / 269.–</b>             | <b>0.– / 0.–</b><br><b>250.– / 269.–</b>   | <b>0.– / 0.–</b><br><b>250.– / 269.–</b>             |
|  | <b>METALLIC-LACKIERUNG</b><br>Gris Etoile (KNH), Bleu Gris (J47), Noir Nacré (676)   | <b>950.– / 1023.–</b>                                | <b>950.– / 1023.–</b>                                | <b>950.– / 1023.–</b>  | <b>950.– / 1023.–</b>                                |

# Zubehör

| CODE (● Serie)   |   | L1                       | L2      | L3      | L4      |
|--|---|--------------------------|---------|---------|---------|
| <b>WINTERKOMPLETTRÄDER UND SCHNEEKETTEN</b>  |   |                          |         |         |         |
| 01 46 200 188  | Winterkompletttradsatz mit Stahlfelgen mit SSPP; 215/65 R16C 109/107R<br>Ab Werk mit Stahlfelgen ausgestattete Fahrzeuge benötigen zusätzlich Radzierblenden. | 1 420.–                  | 1 420.– | 1 420.– | 1 420.– |
| 01 46 200 183  | Winterkompletttradsatz mit Stahlfelgen mit SSPP; 225/65 R16 112/110R<br>Ab Werk mit Stahlfelgen ausgestattete Fahrzeuge benötigen zusätzlich Radzierblenden.  | 1 420.–                  | 1 420.– | 1 420.– | 1 420.– |
| 77 11 783 373  | Schneeketten 12 mm für Reifendimension 215/65R16C & 225/65R16C  | 199.–                    | 199.–   | 199.–   | 199.–   |
| <b>ZUBEHÖR</b>   |   |                          |         |         |         |
| 77 11 426 007  | Textilfussmatten (2 Stück)  | 59.–                     | 59.–    | 59.–    | 59.–    |
| 77 11 427 804  | Lastenträger H1 (2 Stück); inkl. Montage  | 560.–                    | 560.–   | 560.–   | 560.–   |
| 77 11 425 820  | Lastenträger H2 (2 Stück); inkl. Montage  | 625.–                    | 625.–   | 625.–   | 625.–   |
| 77 11 943 294  | Kurze, sportlich wirkende Antenne; inkl. Montage  | 85.–                     | 85.–    | 85.–    | 85.–    |
| 77 11 425 821  | Galerie aus Aluminium L1H1; inkl. Montage   | 1 955.–                  | –       | –       | –       |
| 77 11 425 822  | Galerie aus Aluminium L1H2; inkl. Montage   | 1 955.–                  | –       | –       | –       |
| 77 11 425 823  | Galerie aus Aluminium L2H2; inkl. Montage   | –                        | 1 955.– | –       | –       |
| 77 11 425 824  | Galerie aus Aluminium L3H2; inkl. Montage   | –                        | –       | 2 155.– | –       |
| 77 11 425 825  | Galerie aus Aluminium L4H2; inkl. Montage   | –                        | –       | –       | 2 465.– |
| 82 01 710 498  | Anhängerkupplung Standard – VORDERANTRIEB<br>(Elektrokabelsatz 13-polig ohne Modul, ohne Kugelkopf); inkl. Montage  | 1 110.–                  | 1 110.– | 1 110.– | –       |
| 82 01 288 616  | Anhängerkupplung Standard – HECKANTRIEB - DOPPELBEREIFUNG<br>(Elektrokabelsatz 13-polig ohne Modul, ohne Kugelkopf); inkl. Montage                            | –                        | –       | 1 150.– | 1 150.– |
| 77 11 425 930  | Anhängerkupplung Standard – HECKANTRIEB - EINFACHBEREIFUNG<br>(Elektrokabelsatz 13-polig ohne Modul, ohne Kugelkopf); inkl. Montage                           | –                        | –       | 1 150.– | 1 150.– |
| 77 11 425 930  | Anhängerkupplung Standard – HECKANTRIEB - EINFACHBEREIFUNG<br>(Elektrokabelsatz 13-polig ohne Modul, ohne Kugelkopf); inkl. Montage                           | –                        | –       | 1 150.– | 1 150.– |
| <b>STANDHEIZUNG</b>  |   |                          |         |         |         |
| Webasto Standheizung   |   | <b>Preis auf Anfrage</b> |         |         |         |
| Ihr Renault Partner berät Sie gerne zu den Webasto Standheizungen.                                     |   |                          |         |         |         |
| Für Informationen zum Sortiment an Fahrzeugeinrichtungen kontaktieren Sie bitte Ihren Renault Partner. |   |                          |         |         |         |
| Empfohlene Verkaufspreise. Preise inklusive 7,7% MWST.   |   |                          |         |         |         |

# Optionen Kofferaufbau

| CODE                               | (● Serie)  | L3            | L4            |
|------------------------------------|--|---------------|---------------|
| <b>AUSSENAUSSTATTUNG</b>           |  |               |               |
| RALU16                             | 16" Leichtmetallfelgen   | 1000.-/1077.- |               |
| PNEUTT                             | Ganz-Jahres-Reifen   | 300.-/323.-   | 300.-/323.-   |
| DEFLV1                             | Windabweiser vorne   | 0.-/0.-       | 0.-/0.-       |
| MPDAR                              | Hintere Zugangstreppe 4 Stufen                                       | 1000.-/1077.- |               |
| BARAV                              | Schmutzfänger vorne und hinten                                       | 50.-/54.-     | 50.-/54.-     |
| <b>FENSTER, TÜREN UND LADERAUM</b> |  |               |               |
| HABCL1                             | Verkleidung der Trennwand  | 400.-/431.-   | 400.-/431.-   |
| PLDBT                              | Seitliche Klapptür rechts  | 1500.-/1616.- | 1500.-/1616.- |
| TLSUIS                             | Innenraum mit Schienen und Seitenpolsterungen statt Holzverkleidung  | 0.-/0.-       | 0.-/0.-       |
| <b>SICHERHEIT UND SICHT</b>        |  |               |               |
| AEBS01                             | Automatische Notbremsung (AEB)                                       | 300.-/323.-   | 300.-/323.-   |
| ABLAV                              | Seitenairbag Fahrer und Beifahrer (nur mit AIRBA2 PARLOM)            | 400.-/431.-   | 400.-/431.-   |
| ABLAV1                             | Seitenairbag Fahrer  | 300.-/323.-   | 300.-/323.-   |
| AIRBA2                             | Beifahrerairbag  | 100.-/108.-   | 100.-/108.-   |
| ALEAHL                             | Adaptives Fernlicht (nur mit DLIGM1)                                 | 200.-/215.-   | 200.-/215.-   |
| DLIGM1                             | Spurhalteassistent (Lane Departure Warning)                          | 200.-/215.-   | 200.-/215.-   |
| PROJAB                             | Nebelscheinwerfer  | 300.-/323.-   | 300.-/323.-   |
| RTVI02                             | «Wideview mirror» in der Sonnenblende Beifahrerseite                 | 100.-/108.-   | 100.-/108.-   |
| SUPCPE                             | Doppelzentralverriegelung  | 200.-/215.-   | 200.-/215.-   |
| RSEC01                             | Reserverad anstelle des Reifenreparatur-Kits                         | 200.-/215.-   | ●             |
| <b>SITZE UND KOMFORT</b>           |  |               |               |
| DRAP01 HARM01                      | Sitzbezug Carbone dunkel Kaleido                                     | ●             | ●             |
| DRAP07 HARM01                      | Sitzbezug Carbone dunkel Kompo                                       | 150.-/162.-   | 150.-/162.-   |
| SIMI03                             | Kunstleder   | 150.-/162.-   | 150.-/162.-   |
| COLOMB                             | Fahrersitz mit verstellbarer Lendenstütze                            | 50.-/54.-     | 50.-/54.-     |
| COREHA                             | Fahrersitz gefedert (nicht mit ABLAV1 und SIMI03)                    | 700.-/754.-   | 700.-/754.-   |
| PARLOM                             | Individueller Beifahrersitz mit verstellbarer Lendenstütze           | 100.-/108.-   | 100.-/108.-   |
| SGACHC                             | Fahrersitz beheizbar   | 200.-/215.-   | 200.-/215.-   |
| SGACHA                             | Vordersitze beheizbar (nur mit PARLOM)                               | 400.-/431.-   | 400.-/431.-   |
| PKCC01                             | Manuelle Klimaanlage   | 1500.-/1616.- | 1500.-/1616.- |
| PKCC06                             | Klimaautomatik   | 2000.-/2154.- | 2000.-/2154.- |
| AVCACF                             | Raucherkit   | 50.-/54.-     | 50.-/54.-     |
| RGPDB1                             | Ablage im Armaturenbrett   | 100.-/108.-   | 100.-/108.-   |
| BQBUR4                             | Sitzbank mit hochklappbarer Sitzfläche + Stauraum unter der Sitzbank | 400.-/431.-   | 400.-/431.-   |
| CLESUP                             | Zusätzlicher Schlüssel   | 100.-/108.-   | 100.-/108.-   |
| BTAGA3                             | Schubladen «Easy Life»   | 150.-/162.-   | 150.-/162.-   |
| TBPDB1                             | Ausziehbares Schreibboard «Easy Life» und Getränkehalter             | 100.-/108.-   | 100.-/108.-   |

# Optionen Kofferaufbau

| CODE                         | (● Serie)   | L3              | L4              |
|------------------------------|---|-----------------|-----------------|
| <b>MULTIMEDIA</b>            |   |                 |                 |
| HPSRAD                       | DAB+-Radio-Vorverkabelung / Antenne / 2 Lautsprecher (nicht mit AIRBA2)   | -250.- / -269.- | -250.- / -269.- |
| SUTAB1                       | Tablet Halter (nicht mit PKUL07 TLSUIS oder PKRL06 und AIRBA2)  | 100.- / 108.-   | 100.- / 108.-   |
| 9RADIO                       | Radio 1DIN DAB+, Bluetooth, USB, inkl. Montage (nur mit HPSRAD)   | 400.- / 431.-   | 400.- / 431.-   |
| 9NAVIG                       | Navigationssystem Display 7" Touchscreen, DAB+, Bluetooth, USB, HDMI, Karte Europa mit 3 Jahre Updates, Smartphone-Integration via Apple CarPlay® und Android Auto®, inkl. Montage (nur mit HPSRAD oder RA420)<br>Applikation R&GO mit CoPilot® Premium                     | 2000.- / 2154.- | 2000.- / 2154.- |
|                              |   | *               | *               |
| <b>TECHNIK UND FAHREN</b>    |   |                 |                 |
| REGVIT                       | Tempomat mit Geschwindigkeitsbegrenzer  | 400.- / 431.-   | 400.- / 431.-   |
| LVIT02                       | Gesetzlicher Geschwindigkeitsbegrenzer 100 km/h   | 100.- / 108.-   | 100.- / 108.-   |
| CTL1                         | Elektronischer Fahrtenschreiber (nur mit BOIADP)  | 900.- / 969.-   | 900.- / 969.-   |
| BOIADP                       | Multiplex-Adaptergehäuse  | 200.- / 215.-   | 200.- / 215.-   |
| CABADP                       | Angepasster Kabelbaum   | 100.- / 108.-   | 100.- / 108.-   |
| PFMOT                        | Nebenantrieb (nur mit Klima und CABADP)   | 300.- / 323.-   | 300.- / 323.-   |
| PRISM                        | Nebenantrieb am Getriebe (mit mit RALENT)   |                 | 900.- / 969.-   |
| BLARR                        | Differentialsperre (nur auf Heckantrieb)  |                 | 1000.- / 1077.- |
| RES100                       | Treibstofftank 105 Liter  | 50.- / 54.-     |                 |
| TBOR04                       | Display Französisch   | 0.- / 0.-       | 0.- / 0.-       |
| TBOR06                       | Display Italienisch   | 0.- / 0.-       | 0.- / 0.-       |
| PKCF01                       | <b>PACK AIRBAGS</b> (nicht mit TAPDB1 SUTAB1, PKAC1A und HPSRAD)<br>Beifahrerairbag und Seitenairbags für Fahrer  | 400.- / 431.-   | 400.- / 431.-   |
| PKAC1A                       | <b>PACK OFFICE</b> (nicht mit SIMI03 / TAPDB1)<br>Mobiles Büro mit Sitzbank mit hochklappbarer Sitzfläche + Stauraum unter der Sitzbank + Schubladen «Easy Life» + Ausziehbares Schreibboard «Easy Life» und Getränkehalter + Ablage im Armaturenbrett + Chrome Applikation | 450.- / 485.-   | 450.- / 485.-   |
| PRCHR3                       | <b>PACK CHROME</b><br>Interne und externe Chrom Elemente  | 150.- / 162.-   | 150.- / 162.-   |
| <b>LACKIERUNGEN</b>          |   |                 |                 |
|                              | Orange (031), Blanc Minéral (QNG), Rouge Vif (719), Bleu Saviem (423), Bleu Volga (RNQ), Jaune Citron (396)   | 0.- / 0.-       | 0.- / 0.-       |
|                              | Gris Urban (KPW)  | 250.- / 269.-   | 250.- / 269.-   |
| <b>METALLIC-LACKIERUNGEN</b> |   |                 |                 |
|                              | Bleu Gris (J47), Gris Etoile (KNH), Noir Nacré (676)  | 950.- / 1023.-  | 950.- / 1023.-  |

\* verfügbar im Apple App Store (IOS) und Google Play (Android)

<sup>1)</sup> 3 Jahre kostenlos – gültig ab der ersten Aktivierung des Dienstes nach Auslieferung. Danach kostenpflichtiges Abonnement über Ihren Renault Partner möglich.

<sup>2)</sup> 3 Jahre kostenlos – gültig ab der ersten Aktivierung des Dienstes nach Auslieferung. Danach kostenpflichtiges Abonnement über Ihren Renault Partner oder im R-Link Store möglich.



# Technische Daten

| MOTORISIERUNGEN                                  | Twin-Turbo dCi 135       | Energy Twin-Turbo dCi 150 | Energy Twin-Turbo dCi 145 | Energy Twin-Turbo dCi 165 | Twin-Turbo dCi 180 | Energy Twin-Turbo dCi 180 Quickshift |
|--|--------------------------|---------------------------|---------------------------|---------------------------|--------------------|--------------------------------------|
| <b>MOTOR</b>                                     |                          |                           |                           |                           |                    |                                      |
| Hubraum (cm <sup>3</sup> )                       | 2 298                    | 2 298                     | 2 298                     | 2 298                     | 2 298              | 2 298                                |
| Anzahl Zylinder/Ventile                          | 4/16                     | 4/16                      | 4/16                      | 4/16                      | 4/16               | 4/16                                 |
| Maximale Leistung kW (PS) bei U/min.             | 99 (135)/3 500           | 110 (150)/3 500           | 107 (145)/3 500           | 120 (163)/3 500           | 132 (180)/3 500    | 132 (180)/3 500                      |
| Maximales Drehmoment (Nm) bei U/min.             | 360/1 500                | 385/1 500                 | 380/1 500                 | 380/1 500                 | 400/1 500          | 400/1 500                            |
| Einspritzung                                     | Common Rail + Twin-Turbo |                           |                           |                           |                    |                                      |
| Treibstoff                                       | Diesel                   |                           |                           |                           |                    |                                      |
| Abgasnorm/Katalysator/Partikelfilter             | Euro 6Dt/●/●             | Euro 6Dt/●/●              | Euro VI d/●/●             | Euro VI d/●/●             | Euro 6Dt/●/●       | Euro 6Dt/●/●                         |
| Wartungsintervalle (km/Jahre)                    | 40000/2                  |                           |                           |                           |                    |                                      |
| <b>GETRIEBE</b>                                  |                          |                           |                           |                           |                    |                                      |
| Gänge  | Manuell                  | Manuell                   | Manuell                   | Manuell                   | Manuell            | Quickshift                           |
| Anzahl Gänge                                     | 6                        | 6                         | 6                         | 6                         | 6                  | 6                                    |
| Stop & Start/Energy Smart Management             |                          | ●                         | ●                         | ●                         |                    | ●                                    |
| <b>BREMSANLAGE</b>                               |                          |                           |                           |                           |                    |                                      |
| ABS mit AFU und EBV/ESC adaptiv mit ASR          | ●                        | ●                         | ●                         | ●                         | ●                  | ●                                    |
| Vorne: Scheiben belüftet Ø/Einfachbereifung (mm) | 302 (28)                 | 302 (28)                  | 302 (28)                  | 302 (28)                  | 302 (28)           | 302 (28)                             |
| Hinten: Scheiben Ø/Einfachbereifung (mm)         | 305 (12)                 | 305 (12)                  | 305 (12)                  | 305 (12)                  | 305 (12)           | 305 (12)                             |
| Vorne: Scheiben belüftet Ø/Einfachbereifung (mm) | 302 (28)                 | 302 (28)                  | 302 (28)                  | 302 (28)                  | 302 (28)           | 302 (28)                             |
| Hinten: Scheiben Ø/Zwillingsbereifung (mm)       | 305 (18)                 | 305 (18)                  | 305 (18)                  | 305 (18)                  | 305 (18)           | 305 (18)                             |
| <b>FÜLLMENGEN</b>                                |                          |                           |                           |                           |                    |                                      |
| Treibstofftank (l)                               | 80                       |                           |                           |                           |                    |                                      |
| Adbluetank (l)                                   | 28                       |                           |                           |                           |                    |                                      |

● Serienmässig

Der Verbrauch von Kraftstoff und AdBlue kann unter Realbedingungen durch die Fahrzeugausstattung und Nutzlast sowie dem Fahrzeuggebrauch und Fahrstil, von den angegebenen Werten abweichen.

| KASTENWAGEN – FRONTANTRIEB EURO6   | L1H1 2.8t           |                     | L1H1 3.3t           |                           | L1H1 3.5t           |                                      |                     | L1H2 3.3t           |                           | L1H2 3.5t           |                                      |  |
|--|---------------------|---------------------|---------------------|---------------------------|---------------------|--------------------------------------|---------------------|---------------------|---------------------------|---------------------|--------------------------------------|--|
|  | Twin-Turbo dCi 135  | Twin-Turbo dCi 135  | Twin-Turbo dCi 135  | Energy Twin-Turbo dCi 150 | Twin-Turbo dCi 180  | Energy Twin-Turbo dCi 180 Quickshift | Twin-Turbo dCi 135  | Twin-Turbo dCi 135  | Energy Twin-Turbo dCi 150 | Twin-Turbo dCi 180  | Energy Twin-Turbo dCi 180 Quickshift |  |
| <b>MOTORISIERUNGEN</b>   |                     |                     |                     |                           |                     |                                      |                     |                     |                           |                     |                                      |  |
| <b>LENKUNG</b>   |                     |                     |                     |                           |                     |                                      |                     |                     |                           |                     |                                      |  |
| Ø Wendekreis zwischen Troittoirs (mm)  | 12 / 12.5           | 12 / 12.5           | 12 / 12.5           | 12 / 12.5                 | 12 / 12.5           | 12 / 12.5                            | 12 / 12.5           | 12 / 12.5           | 12 / 12.5                 | 12 / 12.5           | 12 / 12.5                            |  |
| Anzahl Lenkradumdrehungen  | 3.76                | 3.76                | 3.76                | 3.76                      | 3.76                | 3.76                                 | 3.76                | 3.76                | 3.76                      | 3.76                | 3.76                                 |  |
| <b>FAHRWERK</b>  |                     |                     |                     |                           |                     |                                      |                     |                     |                           |                     |                                      |  |
| Vorne  | Pseudo Mac Pherson  | Pseudo Mac Pherson  | Pseudo Mac Pherson  | Pseudo Mac Pherson        | Pseudo Mac Pherson  | Pseudo Mac Pherson                   | Pseudo Mac Pherson  | Pseudo Mac Pherson  | Pseudo Mac Pherson        | Pseudo Mac Pherson  | Pseudo Mac Pherson                   |  |
| Hinten   | Mono-lame           | Mono-lame           | Mono-lame           | Mono-lame                 | Mono-lame           | Mono-lame                            | Mono-lame           | Mono-lame           | Mono-lame                 | Mono-lame           | Mono-lame                            |  |
| Ø Kurvenstabilisatoren vorne/hinten (mm)   | –                   | 25 / –              | 25 / –              | 25 / –                    | 25 / –              | 25 / –                               | –                   | 25 / –              | 25 / –                    | 25 / –              | 25 / –                               |  |
| <b>BEREIFUNG</b>   |                     |                     |                     |                           |                     |                                      |                     |                     |                           |                     |                                      |  |
| Dimensionen Pneus/Reifen   | 215/65 R16          | 215/65 R16          | 225/65 R16          | 225/65 R16                | 225/65 R16          | 225/65 R16                           | 215/65 R16          | 225/65 R16          | 225/65 R16                | 225/65 R16          | 225/65 R16                           |  |
| <b>VERBRAUCHSWERTE</b>   |                     |                     |                     |                           |                     |                                      |                     |                     |                           |                     |                                      |  |
| Homologationsprotokoll   | WLTP                |                     |                     |                           |                     |                                      |                     |                     |                           |                     |                                      |  |
| Gemischt (l / 100 km) Vlow – Vhigh   | 8.7 – 10.2          | 8.9 – 10.2          | 9.0 – 10.2          | 8.9 – 10.1                | 9.2 – 10.5          | 9.2 – 10.5                           | 9.2 – 10.2          | 9.3 – 10.2          | 9.2 – 10.1                | 9.5 – 10.5          | 9.5 – 10.5                           |  |
| Benzinäquivalent (l / 100 km) Vlow – Vhigh   | 9.9 – 11.6          | 10.1 – 11.6         | 10.3 – 11.6         | 10.1 – 11.5               | 10.5 – 12.0         | 10.5 – 12.0                          | 10.5 – 11.6         | 10.6 – 11.6         | 10.5 – 11.5               | 10.8 – 12.0         | 10.8 – 12.0                          |  |
| CO <sub>2</sub> -Emissionen aus der Treibstoff- und/oder Strombereitstellung (g / km) Vlow – Vhigh | 43 – 50             | 44 – 50             | 44 – 50             | 44 – 49                   | 45 – 51             | 45 – 51                              | 45 – 50             | 46 – 50             | 45 – 49                   | 47 – 51             | 47 – 51                              |  |
| CO <sub>2</sub> -Emission (g / km) Vlow – Vhigh  | 229.0 – 268.0       | 234.0 – 268.0       | 236.0 – 268.0       | 234.0 – 266.0             | 241.0 – 275.0       | 241.0 – 275.0                        | 241.0 – 268.0       | 243.0 – 268.0       | 241.0 – 266.0             | 248.0 – 275.0       | 249.0 – 275.0                        |  |
| <b>GEWICHTE (kg)</b>   |                     |                     |                     |                           |                     |                                      |                     |                     |                           |                     |                                      |  |
| Leergewicht fahrbereit <sup>1)</sup>   | 2107                | 2107                | 2107                | 2107                      | 2107                | 2107                                 | 2123                | 2123                | 2123                      | 2123                | 2123                                 |  |
| Durchschnittliche Nutzlast <sup>1)</sup>   | 693                 | 1193                | 1393                | 1393                      | 1393                | 1393                                 | 1177                | 1377                | 1377                      | 1377                | 1377                                 |  |
| Maximale Nutzlast <sup>2)</sup>  | 848                 | 1348                | 1548                | 1548                      | 1548                | 1548                                 | 1327                | 1527                | 1527                      | 1527                | 1527                                 |  |
| Maximal zulässiges Gesamtgewicht   | 2800                | 3300                | 3500                | 3500                      | 3500                | 3500                                 | 3300                | 3500                | 3500                      | 3500                | 3500                                 |  |
| Gesamtzuggewicht   | 5300                | 5800                | 6000                | 6000                      | 6000                | 6000                                 | 5800                | 6000                | 6000                      | 6000                | 6000                                 |  |
| Zulässige Anhängelast gebremst <sup>3)</sup>   | 2500                | 2500                | 2500                | 2500                      | 2500                | 2500                                 | 2500                | 2500                | 2500                      | 2500                | 2500                                 |  |
| Zulässige Anhängelast ungebremst   | 750                 | 750                 | 750                 | 750                       | 750                 | 750                                  | 750                 | 750                 | 750                       | 750                 | 750                                  |  |
| Maximal zulässiges Gesamtgewicht VA  | 1850                | 1850                | 1850                | 1850                      | 1850                | 1850                                 | 1850                | 1850                | 1850                      | 1850                | 1850                                 |  |
| Maximal zulässiges Gesamtgewicht HA  | 1650                | 1650                | 1650                | 2100                      | 2100                | 2100                                 | 2100                | 2100                | 2100                      | 2100                | 2100                                 |  |
| Dachlast   | 200                 | 200                 | 200                 | 200                       | 200                 | 200                                  | 200                 | 200                 | 200                       | 200                 | 200                                  |  |
| Code   | MAFM00M86 TC111A3T0 | MAFM00M86 TC112A3T0 | MAFM00M86 TC113A3T0 | MAFM00M36 TB113A3T0       | MAFM00M46 TS113A3T0 | MAFM00M45 TG153A3T0                  | MAFM00M86 TC112B3T0 | MAFM00M86 TC153B3T0 | MAFM00M36 TB113B3T0       | MAFM00M46 TS113B3T0 | MAFM00M45 TG153B3T0                  |  |
| Typengenehmigungsnummer  | 3RF479              | 3RF481              | 3RF485              | 3RF466                    | 3RF630              | 3RE929                               | 3RF482              | 3RF486              | 3RF467                    | 3RF631              | 3RE930                               |  |

<sup>1)</sup> Mittelwert gemäss Typengenehmigung (inkl. Fahrer 75 kg und 90 % Treibstofffüllung);

<sup>2)</sup> für Fahrzeuge ohne zusätzliche Ausstattung;

<sup>3)</sup> unter Einhaltung des Gesamtzuggewichts



# Technische Daten

| KASTENWAGEN – FRONTANTRIEB EURO6   | L2H2 3.3t           |                     | L2H2 3.5t                 |                     |                                      |                     | L2H3 3.5t                 |                     |                                      |                    |
|--|---------------------|---------------------|---------------------------|---------------------|--------------------------------------|---------------------|---------------------------|---------------------|--------------------------------------|--------------------|
|  | Twin-Turbo dCi 135  | Twin-Turbo dCi 135  | Energy Twin-Turbo dCi 150 | Twin-Turbo dCi 180  | Energy Twin-Turbo dCi 180 Quickshift | Twin-Turbo dCi 135  | Energy Twin-Turbo dCi 150 | Twin-Turbo dCi 180  | Energy Twin-Turbo dCi 180 Quickshift |                    |
| <b>MOTORSIERUNGEN</b>  |                     |                     |                           |                     |                                      |                     |                           |                     |                                      |                    |
| <b>LENKUNG</b>   |                     |                     |                           |                     |                                      |                     |                           |                     |                                      |                    |
| Ø Wendekreis zwischen Troittoirs (mm)  | 13.6 / 14.1         | 13.6 / 14.1         | 13.6 / 14.1               | 13.6 / 14.1         | 13.6 / 14.1                          | 13.6 / 14.1         | 13.6 / 14.1               | 13.6 / 14.1         | 13.6 / 14.1                          | 13.6 / 14.1        |
| Anzahl Lenkradumdrehungen  | 3.76                | 3.76                | 3.76                      | 3.76                | 3.76                                 | 3.76                | 3.76                      | 3.76                | 3.76                                 | 3.76               |
| <b>FAHRWERK</b>  |                     |                     |                           |                     |                                      |                     |                           |                     |                                      |                    |
| Vorne  | Pseudo Mac Pherson  | Pseudo Mac Pherson  | Pseudo Mac Pherson        | Pseudo Mac Pherson  | Pseudo Mac Pherson                   | Pseudo Mac Pherson  | Pseudo Mac Pherson        | Pseudo Mac Pherson  | Pseudo Mac Pherson                   | Pseudo Mac Pherson |
| Hinten   | Mono-lame           | Mono-lame           | Mono-lame                 | Mono-lame           | Mono-lame                            | Mono-lame           | Mono-lame                 | Mono-lame           | Mono-lame                            | Mono-lame          |
| Ø Kurvenstabilisatoren vorne/hinten (mm)   | 25 / 22             | 25 / 22             | 25 / 22                   | 25 / 22             | 25 / 22                              | 25 / 22             | 25 / 22                   | 25 / 22             | 25 / 22                              | 25 / 22            |
| <b>BEREIFUNG</b>   |                     |                     |                           |                     |                                      |                     |                           |                     |                                      |                    |
| Dimensionen Pneus/Reifen   | 215 / 65 R16        | 225 / 65 R16        | 225 / 65 R16              | 225 / 65 R16        | 225 / 65 R16                         | 225 / 65 R16        | 225 / 65 R16              | 225 / 65 R16        | 225 / 65 R16                         | 225 / 65 R16       |
| <b>VERBRAUCHSWERTE</b>   |                     |                     |                           |                     |                                      |                     |                           |                     |                                      |                    |
| Homologationsprotokoll   |                     |                     |                           |                     |                                      |                     |                           |                     |                                      |                    |
|  | WLTP                |                     |                           |                     |                                      |                     |                           |                     |                                      |                    |
| Gemischt (l / 100 km) Vlow – Vhigh   | 9.2 – 10.2          | 9.3 – 10.2          | 9.2 – 10.1                | 9.5 – 10.5          | 9.5 – 10.5                           | 9.6 – 10.2          | 9.5 – 10.1                | 9.5 – 10.5          | 9.8 – 10.5                           |                    |
| Benzinäquivalent (l / 100 km) Vlow – Vhigh   | 10.49 – 11.63       | 10.60 – 11.63       | 10.49 – 11.51             | 10.83 – 11.97       | 10.83 – 11.97                        | 10.94 – 11.63       | 10.83 – 11.51             | 10.83 – 11.97       | 11.17 – 11.97                        |                    |
| CO <sub>2</sub> -Emissionen aus der Treibstoff- und/oder Strombereitstellung (g / km) Vlow – Vhigh | 45.1 – 50.0         | 45.6 – 50.0         | 45.1 – 49.5               | 46.6 – 51.5         | 46.6 – 51.5                          | 47.0 – 50.0         | 46.6 – 49.5               | 46.6 – 51.5         | 48.0 – 51.5                          |                    |
| CO <sub>2</sub> -Emission (g / km) Vlow – Vhigh  | 242 – 268           | 244 – 268           | 241 – 266                 | 249 – 275           | 249 – 275                            | 252 – 268           | 249 – 266                 | 249 – 275           | 257 – 275                            |                    |
| <b>GEWICHTE (kg)</b>   |                     |                     |                           |                     |                                      |                     |                           |                     |                                      |                    |
| Leergewicht fahrbereit <sup>1)</sup>   | 2210                | 2210                | 2210                      | 2210                | 2210                                 | 2223                | 2223                      | 2223                | 2223                                 |                    |
| Durchschnittliche Nutzlast <sup>1)</sup>   | 1091                | 1291                | 1291                      | 1291                | 1291                                 | 1277                | 1277                      | 1277                | 1277                                 |                    |
| Maximale Nutzlast <sup>2)</sup>  | 1254                | 1454                | 1454                      | 1454                | 1454                                 | 1428                | 1428                      | 1428                | 1428                                 |                    |
| Maximal zulässiges Gesamtgewicht   | 3300                | 3500                | 3500                      | 3500                | 3500                                 | 3500                | 3500                      | 3500                | 3500                                 |                    |
| Gesamtzuggewicht   | 5800                | 6000                | 6000                      | 6000                | 6000                                 | 6000                | 6000                      | 6000                | 6000                                 |                    |
| Zulässige Anhängelast gebremst <sup>3)</sup>   | 2500                | 2500                | 2500                      | 2500                | 2500                                 | 2500                | 2500                      | 2500                | 2500                                 |                    |
| Zulässige Anhängelast ungebremst   | 750                 | 750                 | 750                       | 750                 | 750                                  | 750                 | 750                       | 750                 | 750                                  |                    |
| Maximal zulässiges Gesamtgewicht VA  | 1850                | 1850                | 1850                      | 1850                | 1850                                 | 1850                | 1850                      | 1850                | 1850                                 |                    |
| Maximal zulässiges Gesamtgewicht HA  | 2100                | 2100                | 2100                      | 2100                | 2100                                 | 2100                | 2100                      | 2100                | 2100                                 |                    |
| Dachlast   | 200                 | 200                 | 200                       | 200                 | 200                                  | –                   | –                         | –                   | –                                    |                    |
| Code   | MAFM00M86 TC112D3T0 | MAFM00M86 TC113D3T0 | MAFM00M36 TB113D3T0       | MAFM00M46 TS113D3T0 | MAFM00M35 TG153D3T0                  | MAFM00M86 TC113D3T0 | MAFM00M36 TB113E3T0       | MAFM00M46 TS113E3T0 | MAFM00M45 TG153E3T0                  |                    |
| Typengenehmigungsnummer  | 3RF483              | 3RF487              | 3RF468                    | 3RF632              | 3RE931                               | 3RF487              | 3RF469                    | 3RF633              | 3RE932                               |                    |

<sup>1)</sup> Mittelwert gemäss Typengenehmigung (inkl. Fahrer 75 kg und 90% Treibstofffüllung);

<sup>2)</sup> für Fahrzeuge ohne zusätzliche Ausstattung;

<sup>3)</sup> unter Einhaltung des Gesamtzuggewichts

| KASTENWAGEN – FRONTANTRIEB EURO6   | L3H2 3.5t           |                           |                     |                                      | L3H3 3.5t           |                           |                     |                                      |                    |
|--|---------------------|---------------------------|---------------------|--------------------------------------|---------------------|---------------------------|---------------------|--------------------------------------|--------------------|
|  | Twin-Turbo dCi 135  | Energy Twin-Turbo dCi 150 | Twin-Turbo dCi 180  | Energy Twin-Turbo dCi 180 Quickshift | Twin-Turbo dCi 135  | Energy Twin-Turbo dCi 150 | Twin-Turbo dCi 180  | Energy Twin-Turbo dCi 180 Quickshift |                    |
| <b>MOTORSIERUNGEN</b>  |                     |                           |                     |                                      |                     |                           |                     |                                      |                    |
| <b>LENKUNG</b>   |                     |                           |                     |                                      |                     |                           |                     |                                      |                    |
| Ø Wendekreis zwischen Troittoirs (mm)  | 15.7 / 16.2         | 15.7 / 16.2               | 15.7 / 16.2         | 15.7 / 16.2                          | 15.7 / 16.2         | 15.7 / 16.2               | 15.7 / 16.2         | 15.7 / 16.2                          | 15.7 / 16.2        |
| Anzahl Lenkradumdrehungen  | 3.76                | 3.76                      | 3.76                | 3.76                                 | 3.76                | 3.76                      | 3.76                | 3.76                                 | 3.76               |
| <b>FAHRWERK</b>  |                     |                           |                     |                                      |                     |                           |                     |                                      |                    |
| Vorne  | Pseudo Mac Pherson  | Pseudo Mac Pherson        | Pseudo Mac Pherson  | Pseudo Mac Pherson                   | Pseudo Mac Pherson  | Pseudo Mac Pherson        | Pseudo Mac Pherson  | Pseudo Mac Pherson                   | Pseudo Mac Pherson |
| Hinten   | Mono-lame           | Mono-lame                 | Mono-lame           | Mono-lame                            | Mono-lame           | Mono-lame                 | Mono-lame           | Mono-lame                            | Mono-lame          |
| Ø Kurvenstabilisatoren vorne/hinten (mm)   | 25 / 22             | 25 / 22                   | 25 / 22             | 25 / 22                              | 25 / 22             | 25 / 22                   | 25 / 22             | 25 / 22                              | 25 / 22            |
| <b>BEREIFUNG</b>   |                     |                           |                     |                                      |                     |                           |                     |                                      |                    |
| Dimensionen Pneus/Reifen   | 225/65 R16          | 225/65 R16                | 225/65 R16          | 225/65 R16                           | 225/65 R16          | 225/65 R16                | 225/65 R16          | 225/65 R16                           | 225/65 R16         |
| <b>VERBRAUCHSWERTE</b>   |                     |                           |                     |                                      |                     |                           |                     |                                      |                    |
| Homologationsprotokoll   |                     |                           |                     |                                      |                     |                           |                     |                                      |                    |
|  | WLTP                |                           |                     |                                      |                     |                           |                     |                                      |                    |
| Gemischt (l / 100 km) Vlow – Vhigh   | 9.4 – 10.2          | 9.3 – 10.1                | 9.6 – 10.5          | 9.6 – 10.5                           | 9.7 – 10.2          | 9.5 – 10.1                | 9.9 – 10.5          | 9.9 – 10.5                           |                    |
| Benzinäquivalent (l / 100 km) Vlow – Vhigh   | 10.72 – 11.63       | 10.60 – 11.51             | 10.94 – 11.97       | 10.94 – 11.97                        | 11.06 – 11.63       | 10.83 – 11.51             | 11.29 – 11.97       | 11.29 – 11.97                        |                    |
| CO <sub>2</sub> -Emissionen aus der Treibstoff- und/oder Strombereitstellung (g / km) Vlow – Vhigh | 46.1 – 50.0         | 45.6 – 49.5               | 47.0 – 51.5         | 47.0 – 51.5                          | 47.5 – 50.0         | 46.6 – 49.5               | 48.5 – 51.5         | 48.5 – 51.5                          |                    |
| CO <sub>2</sub> -Emission (g / km) Vlow – Vhigh  | 246 – 268           | 243 – 266                 | 251 – 275           | 252 – 275                            | 254 – 268           | 251 – 266                 | 259 – 275           | 259 – 275                            |                    |
| <b>GEWICHTE (kg)</b>   |                     |                           |                     |                                      |                     |                           |                     |                                      |                    |
| Leergewicht fahrbereit <sup>1)</sup>   | 2299                | 2299                      | 2299                | 2299                                 | 2311                | 2311                      | 2311                | 2311                                 |                    |
| Durchschnittliche Nutzlast <sup>1)</sup>   | 1201                | 1201                      | 1201                | 1201                                 | 1190                | 1190                      | 1190                | 1190                                 |                    |
| Maximale Nutzlast <sup>2)</sup>  | 1359                | 1359                      | 1359                | 1359                                 | 1353                | 1353                      | 1353                | 1353                                 |                    |
| Maximal zulässiges Gesamtgewicht   | 3500                | 3500                      | 3500                | 3500                                 | 3500                | 3500                      | 3500                | 3500                                 |                    |
| Gesamtzuggewicht   | 6000                | 6000                      | 6000                | 6000                                 | 6000                | 6000                      | 6000                | 6000                                 |                    |
| Zulässige Anhängelast gebremst <sup>3)</sup>   | 2500                | 2500                      | 2500                | 2500                                 | 2500                | 2500                      | 2500                | 2500                                 |                    |
| Zulässige Anhängelast ungebremst   | 750                 | 750                       | 750                 | 750                                  | 750                 | 750                       | 750                 | 750                                  |                    |
| Maximal zulässiges Gesamtgewicht VA  | 1850                | 1850                      | 1850                | 1850                                 | 1850                | 1850                      | 1850                | 1850                                 |                    |
| Maximal zulässiges Gesamtgewicht HA  | 2100                | 2100                      | 2100                | 2100                                 | 2100                | 2100                      | 2100                | 2100                                 |                    |
| Dachlast   | 200                 | 200                       | 200                 | 200                                  | –                   | –                         | –                   | –                                    |                    |
| Code   | MAFM00M86 TC113J3T0 | MAFM00M36 TB113J3T0       | MAFM00M46 TS113J3T0 | MAFM00M45 TG153J3T0                  | MAFM00M86 TC113K3T0 | MAFM00M36 TB113K3T0       | MAFM00M46 TS113K3T0 | MAFM00M45 TG153K3T0                  |                    |
| Typengenehmigungsnummer  | 3RF489              | 3RF470                    | 3RF634              | 3RE933                               | 3RF490              | 3RF471                    | 3RF635              | 3RE934                               |                    |

<sup>1)</sup> Mittelwert gemäss Typengenehmigung (inkl. Fahrer 75 kg und 90% Treibstofffüllung);

<sup>2)</sup> für Fahrzeuge ohne zusätzliche Ausstattung;

<sup>3)</sup> unter Einhaltung des Gesamtzuggewichts

# Technische Daten

| KASTENWAGEN – FRONTANTRIEB EUROVI  | L3H2 3.5t                 |                           | L3H3 3.5t                 |                           |
|--|---------------------------|---------------------------|---------------------------|---------------------------|
|  | Energy Twin-Turbo dCi 145 | Energy Twin-Turbo dCi 165 | Energy Twin-Turbo dCi 145 | Energy Twin-Turbo dCi 165 |
| <b>MOTORISIERUNGEN</b>   |                           |                           |                           |                           |
| <b>LENKUNG</b>   |                           |                           |                           |                           |
| Ø Wendekreis zwischen Troittoirs (mm)  | 15.7 / 16.2               | 15.7 / 16.2               | 15.7 / 16.2               | 15.7 / 16.2               |
| Anzahl Lenkradumdrehungen  | 3.76                      | 3.76                      | 3.76                      | 3.76                      |
| <b>FAHRWERK</b>  |                           |                           |                           |                           |
| Vorne  | Pseudo Mac Pherson        | Pseudo Mac Pherson        | Pseudo Mac Pherson        | Pseudo Mac Pherson        |
| Hinten   | Mono-lame                 | Mono-lame                 | Mono-lame                 | Mono-lame                 |
| Ø Kurvenstabilisatoren vorne/hinten (mm)   | 25 / 22                   | 25 / 22                   | 25 / 22                   | 25 / 22                   |
| <b>BEREIFUNG</b>   |                           |                           |                           |                           |
| Dimensionen Pneus/Reifen   | 225/65 R16                | 225/65 R16                | 225/65 R16                | 225/65 R16                |
| <b>VERBRAUCHSWERTE</b>   |                           |                           |                           |                           |
| Homologationsprotokoll   | WLTP                      |                           |                           |                           |
| Gemischt (l / 100 km) Vlow – VHigh   | N/A – N/A                 | N/A – N/A                 | N/A – N/A                 | N/A – N/A                 |
| Benzinäquivalent (l / 100 km) Vlow – VHigh   | N/A – N/A                 | N/A – N/A                 | N/A – N/A                 | N/A – N/A                 |
| CO <sub>2</sub> -Emissionen aus der Treibstoff- und/oder Strombereitstellung (g / km) Vlow – Vhigh | N/A – N/A                 | N/A – N/A                 | N/A – N/A                 | N/A – N/A                 |
| CO <sub>2</sub> -Emission (g / km) Vlow – VHigh  | N/A – N/A                 | N/A – N/A                 | N/A – N/A                 | N/A – N/A                 |
| <b>GEWICHTE (kg)</b>   |                           |                           |                           |                           |
| Leergewicht fahrbereit <sup>1)</sup>   | 2232                      | 2232                      | 2309                      | 2309                      |
| Durchschnittliche Nutzlast <sup>1)</sup>   | 1269                      | 1269                      | 1191                      | 1191                      |
| Maximale Nutzlast <sup>2)</sup>  | 1458                      | 1458                      | 363                       | 363                       |
| Maximal zulässiges Gesamtgewicht   | 3500                      | 3500                      | 3500                      | 3500                      |
| Gesamtzuggewicht   | 6000                      | 6000                      | 6000                      | 6000                      |
| Zulässige Anhängelast gebremst <sup>3)</sup>   | 2500                      | 2500                      | 2500                      | 2500                      |
| Zulässige Anhängelast ungebremst   | 750                       | 750                       | 750                       | 750                       |
| Maximal zulässiges Gesamtgewicht VA  | 1850                      | 1850                      | 1850                      | 1850                      |
| Maximal zulässiges Gesamtgewicht HA  | 2100                      | 2100                      | 2100                      | 2100                      |
| Dachlast   | N/A                       | N/A                       | –                         | –                         |
| Code   | N/A                       | N/A                       | N/A                       | N/A                       |
| Typengenehmigungsnummer  | N/A                       | N/A                       | N/A                       | N/A                       |

<sup>1)</sup> Mittelwert gemäss Typengenehmigung (inkl. Fahrer 75 kg und 90% Treibstofffüllung);

<sup>2)</sup> für Fahrzeuge ohne zusätzliche Ausstattung;

<sup>3)</sup> unter Einhaltung des Gesamtzuggewichts

| KASTENWAGEN – HECKANTRIEB – EINFACHBEREIFUNG EUROVI  | L3H2 3.5t                         |                                   | L3H3 3.5t                         |                                   | L4H2 3.5t                         |                                   | L4H3 3.5t                         |                                   |
|--|-----------------------------------|-----------------------------------|-----------------------------------|-----------------------------------|-----------------------------------|-----------------------------------|-----------------------------------|-----------------------------------|
|  | Energy Twin-Turbo dCi 145         | Energy Twin-Turbo dCi 165         | Energy Twin-Turbo dCi 145         | Energy Twin-Turbo dCi 165         | Energy Twin-Turbo dCi 145         | Energy Twin-Turbo dCi 165         | Energy Twin-Turbo dCi 145         | Energy Twin-Turbo dCi 165         |
| <b>MOTORISIERUNGEN</b>   |                                   |                                   |                                   |                                   |                                   |                                   |                                   |                                   |
| <b>LENKUNG</b>   |                                   |                                   |                                   |                                   |                                   |                                   |                                   |                                   |
| Ø Wendekreis zwischen Troittoirs (mm)  | 13.6 / 14.1                       | 13.6 / 14.1                       | 13.6 / 14.1                       | 13.6 / 14.1                       | 13.6 / 14.1                       | 13.6 / 14.1                       | 13.6 / 14.1                       | 13.6 / 14.1                       |
| Anzahl Lenkradumdrehungen  | 3.76                              | 3.76                              | 3.76                              | 3.76                              | 3.76                              | 3.76                              | 3.76                              | 3.76                              |
| <b>FAHRWERK</b>  |                                   |                                   |                                   |                                   |                                   |                                   |                                   |                                   |
| Vorne  | Pseudo Mac Pherson                | Pseudo Mac Pherson                | Pseudo Mac Pherson                | Pseudo Mac Pherson                | Pseudo Mac Pherson                | Pseudo Mac Pherson                | Pseudo Mac Pherson                | Pseudo Mac Pherson                |
| Hinten   | Bi-lame                           | Bi-lame                           | Bi-lame                           | Bi-lame                           | Bi-lame                           | Bi-lame                           | Bi-lame                           | Bi-lame                           |
| Ø Kurvenstabilisatoren vorne/hinten (mm)   | 21 / –                            | 21 / –                            | 21 / –                            | 21 / –                            | 21 / –                            | 21 / –                            | 21 / –                            | 21 / –                            |
| <b>BEREIFUNG</b>   |                                   |                                   |                                   |                                   |                                   |                                   |                                   |                                   |
| Dimensionen Pneus/Reifen   | 235 / 65 R16                      | 235 / 65 R16                      | 235 / 65 R16                      | 235 / 65 R16                      | 235 / 65 R16                      | 235 / 65 R16                      | 235 / 65 R16                      | 235 / 65 R16                      |
| <b>VERBRAUCHSWERTE</b>   |                                   |                                   |                                   |                                   |                                   |                                   |                                   |                                   |
| Homologationsprotokoll   | WLTP                              |                                   |                                   |                                   |                                   |                                   |                                   |                                   |
| Gemischt (l / 100 km) Vlow – VHigh   | 13.0                              | 13.3                              | 13.0                              | 13.3                              | 13.0                              | 13.3                              | 13.0                              | 13.3                              |
| Benzinäquivalent (l / 100 km) Vlow – VHigh   | 15                                | 15                                | 15                                | 15                                | 15                                | 15                                | 15                                | 15                                |
| CO <sub>2</sub> -Emissionen aus der Treibstoff- und/oder Strombereitstellung (g / km) Vlow – Vhigh | 64                                | 65                                | 64                                | 65                                | 64                                | 65                                | 64                                | 65                                |
| CO <sub>2</sub> -Emission (g / km) Vlow – VHigh  | 340                               | 349                               | 340                               | 349                               | 340                               | 349                               | 340                               | 349                               |
| <b>GEWICHTE (kg)</b>   |                                   |                                   |                                   |                                   |                                   |                                   |                                   |                                   |
| Leergewicht fahrbereit <sup>1)</sup>   | 2472                              | 2472                              | 2486                              | 2486                              | 2542                              | 2542                              | 2588                              | 2588                              |
| Durchschnittliche Nutzlast <sup>1)</sup>   | 1028                              | 1028                              | 1015                              | 1015                              | 959                               | 959                               | 912                               | 912                               |
| Maximale Nutzlast <sup>2)</sup>  | 1132                              | 1132                              | 1114                              | 1114                              | 1132                              | 1132                              | 1085                              | 1085                              |
| Maximal zulässiges Gesamtgewicht   | 3500                              | 3500                              | 3500                              | 3500                              | 3500                              | 3500                              | 3500                              | 3500                              |
| Gesamtzuggewicht   | 6000                              | 6000                              | 6000                              | 6000                              | 6000                              | 6000                              | 6000                              | 6000                              |
| Zulässige Anhängelast gebremst <sup>3)</sup>   | 2500                              | 2500                              | 2500                              | 2500                              | 2500                              | 2500                              | 2500                              | 2500                              |
| Zulässige Anhängelast ungebremst   | 750                               | 750                               | 750                               | 750                               | 750                               | 750                               | 750                               | 750                               |
| Maximal zulässiges Gesamtgewicht VA  | 1850                              | 1850                              | 1850                              | 1850                              | 1850                              | 1850                              | 1850                              | 1850                              |
| Maximal zulässiges Gesamtgewicht HA  | 2300                              | 2300                              | 2300                              | 2300                              | 2300                              | 2300                              | 2300                              | 2300                              |
| Dachlast   | 200                               | 200                               | –                                 | –                                 | 200                               | 200                               | –                                 | –                                 |
| Code   | MAFM00A16<br>DU053D?30<br>3RF 771 | MAFM00A26<br>DV053D?30<br>3RF 775 | MAFM00A16<br>DU053E?30<br>3RF 772 | MAFM00A26<br>DV053E?30<br>3RF 776 | MAFM00A16<br>DU053J?30<br>3RF 773 | MAFM00A26<br>DV053J?30<br>3RF 777 | MAFM00A16<br>DU053K?30<br>3RF 774 | MAFM00A26<br>DV053K?30<br>3RF 778 |
| Typengenehmigungsnummer  |                                   |                                   |                                   |                                   |                                   |                                   |                                   |                                   |

<sup>1)</sup> Mittelwert gemäss Typengenehmigung (inkl. Fahrer 75 kg und 90% Treibstofffüllung);

<sup>2)</sup> für Fahrzeuge ohne zusätzliche Ausstattung;

<sup>3)</sup> unter Einhaltung des Gesamtzuggewichts

# Technische Daten

| KASTENWAGEN – HECKANTRIEB –<br>ZWILLINGSBEREIFUNG EUROVI   | L3H2 3.5t                       |                                 | L3H3 3.5t                       |                                 | L4H2 3.5t                       |                                 | L4H3 3.5t                       |                                 |
|--|---------------------------------|---------------------------------|---------------------------------|---------------------------------|---------------------------------|---------------------------------|---------------------------------|---------------------------------|
|  | Energy<br>Twin-Turbo<br>dCi 145 | Energy<br>Twin-Turbo<br>dCi 165 | Energy<br>Twin-Turbo<br>dCi 145 | Energy<br>Twin-Turbo<br>dCi 165 | Energy<br>Twin-Turbo<br>dCi 145 | Energy<br>Twin-Turbo<br>dCi 165 | Energy<br>Twin-Turbo<br>dCi 145 | Energy<br>Twin-Turbo<br>dCi 165 |
| <b>MOTORISIERUNGEN</b>   |                                 |                                 |                                 |                                 |                                 |                                 |                                 |                                 |
| <b>LENKUNG</b>   |                                 |                                 |                                 |                                 |                                 |                                 |                                 |                                 |
| Ø Wendekreis zwischen Troittoirs (mm)  | 13.6 / 14.1                     | 13.6 / 14.1                     | 13.6 / 14.1                     | 13.6 / 14.1                     | 13.6 / 14.1                     | 13.6 / 14.1                     | 13.6 / 14.1                     | 13.6 / 14.1                     |
| Anzahl Lenkradumdrehungen  | 3.76                            | 3.76                            | 3.76                            | 3.76                            | 3.76                            | 3.76                            | 3.76                            | 3.76                            |
| <b>FAHRWERK</b>  |                                 |                                 |                                 |                                 |                                 |                                 |                                 |                                 |
| Vorne  | Pseudo<br>Mac Pherson           | Pseudo<br>Mac Pherson           | Pseudo<br>Mac Pherson           | Pseudo<br>Mac Pherson           | Pseudo<br>Mac Pherson           | Pseudo<br>Mac Pherson           | Pseudo<br>Mac Pherson           | Pseudo<br>Mac Pherson           |
| Hinten   | Tri-lame                        | Tri-lame                        | Tri-lame                        | Tri-lame                        | Tri-lame                        | Tri-lame                        | Tri-lame                        | Tri-lame                        |
| Ø Kurvenstabilisatoren vorne/hinten (mm)   | 24 / 30                         | 24 / 30                         | 24 / 30                         | 24 / 30                         | 24 / 30                         | 24 / 30                         | 24 / 30                         | 24 / 30                         |
| <b>BEREIFUNG</b>   |                                 |                                 |                                 |                                 |                                 |                                 |                                 |                                 |
| Dimensionen Pneus / Reifen   | 195 / 75 R16                    | 195 / 75 R16                    | 195 / 75 R16                    | 195 / 75 R16                    | 195 / 75 R16                    | 195 / 75 R16                    | 195 / 75 R16                    | 195 / 75 R16                    |
| <b>VERBRAUCHSWERTE</b>   |                                 |                                 |                                 |                                 |                                 |                                 |                                 |                                 |
| Homologationsprotokoll   | WLTP                            |                                 |                                 |                                 |                                 |                                 |                                 |                                 |
| Gemischt (l / 100 km) Vlow – VHigh   | 13.6                            | 13.9                            | 13.6                            | 13.9                            | 13.6                            | 13.9                            | 13.6                            | 13.9                            |
| Benzinäquivalent (l / 100 km) Vlow – VHigh   | 15.50                           | 15.85                           | 15.50                           | 15.85                           | 15.50                           | 15.85                           | 15.50                           | 15.85                           |
| CO <sub>2</sub> -Emissionen aus der Treibstoff- und/oder Strombereitstellung (g / km) Vlow – Vhigh | 66.64                           | 68.11                           | 66.64                           | 68.11                           | 66.64                           | 68.11                           | 66.64                           | 68.11                           |
| CO <sub>2</sub> -Emission (g / km) Vlow – VHigh  | 356                             | 365                             | 356                             | 365                             | 356                             | 365                             | 356                             | 365                             |
| <b>GEWICHTE (kg)</b>   |                                 |                                 |                                 |                                 |                                 |                                 |                                 |                                 |
| Leergewicht fahrbereit <sup>1)</sup>   | 2619                            | 2619                            | 2638                            | 2638                            | 2625                            | 2625                            | 2696                            | 2696                            |
| Durchschnittliche Nutzlast <sup>1)</sup>   | 882                             | 882                             | 863                             | 863                             | 876                             | 876                             | 805                             | 805                             |
| Maximale Nutzlast <sup>2)</sup>  | 1001                            | 1001                            | 978                             | 978                             | 1036                            | 1036                            | 965                             | 965                             |
| Maximal zulässiges Gesamtgewicht   | 3500                            | 3500                            | 3500                            | 3500                            | 3500                            | 3500                            | 3500                            | 3500                            |
| Gesamtzuggewicht   | 65500                           | 6500                            | 6500                            | 6500                            | 65500                           | 6500                            | 6500                            | 6500                            |
| Zulässige Anhängelast gebremst <sup>3)</sup>   | 3000<br>(Option<br>3500)        | 3000<br>(Option<br>3500)        | 3000<br>(Option<br>3500)        | 3000<br>(Option<br>3500)        | 3000<br>(Option<br>3500)        | 3000<br>(Option<br>3500)        | 3000<br>(Option<br>3500)        | 3000<br>(Option<br>3500)        |
| Zulässige Anhängelast ungebremst   | 750                             | 750                             | 750                             | 750                             | 750                             | 750                             | 750                             | 750                             |
| Maximal zulässiges Gesamtgewicht VA  | 1850                            | 1850                            | 1850                            | 1850                            | 1850                            | 1850                            | 1850                            | 1850                            |
| Maximal zulässiges Gesamtgewicht HA  | 2800                            | 2800                            | 2800                            | 2800                            | 2800                            | 2800                            | 2800                            | 2800                            |
| Dachlast   | 200                             | 200                             | –                               | –                               | 200                             | 200                             | –                               | –                               |
| Code   | MAFM00A16D<br>U0A3D?50          | MAFM00A26D<br>U0A3D?50          | MAFM00A16D<br>U0A3E?50          | MAFM00A26D<br>U0A3E?50          | MAFM00A16D<br>U0A3J?50          | MAFM00A26D<br>U0A3J?50          | MAFM00A16D<br>U0A3K?50          | MAFM00A26D<br>U0A3K?50          |
| Typengenehmigungsnummer  | 3RF672                          | 3RF680                          | 3RF673                          | 3RF680                          | 3RF676                          | 3RF684                          | 3RF677                          | 3RF685                          |

<sup>1)</sup> Mittelwert gemäss Typengenehmigung (inkl. Fahrer 75 kg und 90% Treibstofffüllung);

<sup>2)</sup> für Fahrzeuge ohne zusätzliche Ausstattung;

<sup>3)</sup> unter Einhaltung des Gesamtzuggewichts

| KASTENWAGEN – HECKANTRIEB –<br>ZWILLINGSBEREIFUNG EUROVI                         | L3H2 4.5t                       |                                 | L3H3 4.5t                       |                                 | L4H2 4.5t                       |                                 | L4H3 4.5t                       |                                 |
|--|---------------------------------|---------------------------------|---------------------------------|---------------------------------|---------------------------------|---------------------------------|---------------------------------|---------------------------------|
|  | Energy<br>Twin-Turbo<br>dCi 145 | Energy<br>Twin-Turbo<br>dCi 165 | Energy<br>Twin-Turbo<br>dCi 145 | Energy<br>Twin-Turbo<br>dCi 165 | Energy<br>Twin-Turbo<br>dCi 145 | Energy<br>Twin-Turbo<br>dCi 165 | Energy<br>Twin-Turbo<br>dCi 145 | Energy<br>Twin-Turbo<br>dCi 165 |
| <b>MOTORISIERUNGEN</b>   |                                 |                                 |                                 |                                 |                                 |                                 |                                 |                                 |
| <b>LENKUNG</b>   |                                 |                                 |                                 |                                 |                                 |                                 |                                 |                                 |
| Ø Wendekreis zwischen Troittoirs (mm)  | 13.6 / 14.1                     | 13.6 / 14.1                     | 13.6 / 14.1                     | 13.6 / 14.1                     | 13.6 / 14.1                     | 13.6 / 14.1                     | 13.6 / 14.1                     | 13.6 / 14.1                     |
| Anzahl Lenkradumdrehungen  | 3.76                            | 3.76                            | 3.76                            | 3.76                            | 3.76                            | 3.76                            | 3.76                            | 3.76                            |
| <b>FAHRWERK</b>  |                                 |                                 |                                 |                                 |                                 |                                 |                                 |                                 |
| Vorne  | Pseudo<br>Mac Pherson           | Pseudo<br>Mac Pherson           | Pseudo<br>Mac Pherson           | Pseudo<br>Mac Pherson           | Pseudo<br>Mac Pherson           | Pseudo<br>Mac Pherson           | Pseudo<br>Mac Pherson           | Pseudo<br>Mac Pherson           |
| Hinten   | Tri-lame                        | Tri-lame                        | Tri-lame                        | Tri-lame                        | Tri-lame                        | Tri-lame                        | Tri-lame                        | Tri-lame                        |
| Ø Kurvenstabilisatoren vorne/hinten (mm)   | 24 / 30                         | 24 / 30                         | 24 / 30                         | 24 / 30                         | 24 / 30                         | 24 / 30                         | 24 / 30                         | 24 / 30                         |
| <b>BEREIFUNG</b>   |                                 |                                 |                                 |                                 |                                 |                                 |                                 |                                 |
| Dimensionen Pneus / Reifen   | 195 / 75 R16                    | 195 / 75 R16                    | 195 / 75 R16                    | 195 / 75 R16                    | 195 / 75 R16                    | 195 / 75 R16                    | 195 / 75 R16                    | 195 / 75 R16                    |
| <b>VERBRAUCHSWERTE</b>   |                                 |                                 |                                 |                                 |                                 |                                 |                                 |                                 |
| Homologationsprotokoll   | NEDC                            |                                 |                                 |                                 |                                 |                                 |                                 |                                 |
| Gemischt (l / 100 km)  | –                               | –                               | –                               | –                               | –                               | –                               | –                               | –                               |
| Benzinäquivalent (l / 100 km)  | –                               | –                               | –                               | –                               | –                               | –                               | –                               | –                               |
| CO <sub>2</sub> -Emissionen (Fahrbetrieb), inkl. klimarelevanter Anteil (g / km) | –                               | –                               | –                               | –                               | –                               | –                               | –                               | –                               |
| CO <sub>2</sub> -Emission (g / km)   | –                               | –                               | –                               | –                               | –                               | –                               | –                               | –                               |
| <b>GEWICHTE (kg)</b>   |                                 |                                 |                                 |                                 |                                 |                                 |                                 |                                 |
| Leergewicht fahrbereit <sup>1)</sup>   | 2618.5                          | 2618.5                          | 2637.5                          | 2637.5                          | 2620.5                          | 2620.5                          | 2695.5                          | 2695.5                          |
| Durchschnittliche Nutzlast <sup>1)</sup>   | 1881.5                          | 1881.5                          | 1862.5                          | 1862.5                          | 1879.5                          | 1879.5                          | 1804.5                          | 1804.5                          |
| Maximale Nutzlast <sup>2)</sup>  | 2001                            | 2001                            | 1978                            | 1978                            | 2036                            | 2036                            | 1965                            | 1965                            |
| Maximal zulässiges Gesamtgewicht   | 4500                            | 4500                            | 4500                            | 4500                            | 4500                            | 4500                            | 4500                            | 4500                            |
| Gesamtzuggewicht   | 7500                            | 7500                            | 7500                            | 7500                            | 7500                            | 7500                            | 7500                            | 7500                            |
| Zulässige Anhängelast gebremst <sup>3)</sup>                                     | 3000                            | 3000                            | 3000                            | 3000                            | 3000                            | 3000                            | 3000                            | 3000                            |
| Zulässige Anhängelast ungebremst   | 750                             | 750                             | 750                             | 750                             | 750                             | 750                             | 750                             | 750                             |
| Maximal zulässiges Gesamtgewicht VA  | 1850                            | 1850                            | 1850                            | 1850                            | 1850                            | 1850                            | 1850                            | 1850                            |
| Maximal zulässiges Gesamtgewicht HA  | 3200                            | 3200                            | 3200                            | 3200                            | 3200                            | 3200                            | 3200                            | 3200                            |
| Dachlast   | 200                             | 200                             | –                               | –                               | 200                             | 200                             | –                               | –                               |
| Code   | MCFM9TA1D<br>32A64D?50          | MCFM9TA2D<br>32A64D?50          | MCFM9TA1D<br>32A64E?50          | MCFM9TA2D<br>32A64E?50          | MCFM9TA1D<br>32A64J?50          | MCFM9TA2D<br>32A64J?50          | MCFM9TA1D<br>32A64K?50          | MCFM9TA2D<br>32A64K?50          |
| Typengenehmigungsnummer  | 3RF201                          | 3RF207                          | 3RF202                          | 3RF208                          | 3RF203                          | 3RF209                          | 3RF204                          | 3RF210                          |

<sup>1)</sup> Mittelwert gemäss Typengenehmigung (inkl. Fahrer 75 kg und 90% Treibstofffüllung);

<sup>2)</sup> für Fahrzeuge ohne zusätzliche Ausstattung;

<sup>3)</sup> unter Einhaltung des Gesamtzuggewichts

# Technische Daten

| DOPPELKABINE   | FRONTANTRIEB EURO6 L2H2 3.5 t |                           |                     |                                      | FRONTANTRIEB EURO6 L3H2 3.5 t |                           |                     |                                      |
|--|-------------------------------|---------------------------|---------------------|--------------------------------------|-------------------------------|---------------------------|---------------------|--------------------------------------|
|  | Twin-Turbo dCi 135            | Energy Twin-Turbo dCi 150 | Twin-Turbo dCi 180  | Energy Twin-Turbo dCi 180 Quickshift | Twin-Turbo dCi 135            | Energy Twin-Turbo dCi 150 | Twin-Turbo dCi 180  | Energy Twin-Turbo dCi 180 Quickshift |
| <b>MOTORSIERUNGEN</b>  |                               |                           |                     |                                      |                               |                           |                     |                                      |
| <b>LENKUNG</b>   |                               |                           |                     |                                      |                               |                           |                     |                                      |
| Ø Wendekreis zwischen Troittoirs (mm)  | 13.6 / 14.1                   | 13.6 / 14.1               | 13.6 / 14.1         | 13.6 / 14.1                          | 13.6 / 14.1                   | 13.6 / 14.1               | 13.6 / 14.1         | 13.6 / 14.1                          |
| Anzahl Lenkradumdrehungen  | 3.76                          | 3.76                      | 3.76                | 3.76                                 | 3.76                          | 3.76                      | 3.76                | 3.76                                 |
| <b>FAHRWERK</b>  |                               |                           |                     |                                      |                               |                           |                     |                                      |
| Vorne  | Pseudo Mac Pherson            | Pseudo Mac Pherson        | Pseudo Mac Pherson  | Pseudo Mac Pherson                   | Pseudo Mac Pherson            | Pseudo Mac Pherson        | Pseudo Mac Pherson  | Pseudo Mac Pherson                   |
| Hinten   | Mono-lame                     | Mono-lame                 | Mono-lame           | Mono-lame                            | Mono-lame                     | Mono-lame                 | Mono-lame           | Mono-lame                            |
| Ø Kurvenstabilisatoren vorne/hinten (mm)   | 25 / 22                       | 25 / 22                   | 25 / 22             | 25 / 22                              | 25 / 22                       | 25 / 22                   | 25 / 22             | 25 / 22                              |
| <b>BEREIFUNG</b>   |                               |                           |                     |                                      |                               |                           |                     |                                      |
| Dimensionen Pneus/Reifen   | 225 / 65 R16                  | 225 / 65 R16              | 225 / 65 R16        | 225 / 65 R16                         | 225 / 65 R16                  | 225 / 65 R16              | 225 / 65 R16        | 225 / 65 R16                         |
| <b>VERBRAUCHSWERTE</b>   |                               |                           |                     |                                      |                               |                           |                     |                                      |
| Homologationsprotokoll   | WLTP                          |                           |                     |                                      |                               |                           |                     |                                      |
| Gemischt (l / 100 km) Vlow – VHigh   | 9.4 – 10.2                    | 9.3 – 10.1                | 9.6 – 10.5          | 9.6 – 10.5                           | 9.5 – 10.2                    | 9.4 – 10.1                | 9.7 – 10.5          | 9.7 – 10.5                           |
| Benzinäquivalent (l / 100 km) Vlow – VHigh   | 10.72 – 11.63                 | 10.60 – 11.51             | 10.94 – 11.97       | 10.94 – 11.97                        | 10.83 – 11.63                 | 10.72 – 11.51             | 11.06 – 11.97       | 11.06 – 11.97                        |
| CO <sub>2</sub> -Emissionen aus der Treibstoff- und / oder Strombereitstellung (g / km) Vlow – Vhigh | 46 – 50                       | 46 – 49                   | 47 – 51             | 47 – 51                              | 47 – 50                       | 46 – 49                   | 48 – 51             | 48 – 51                              |
| CO <sub>2</sub> -Emission (g / km) Vlow – VHigh  | 248 – 268                     | 245 – 266                 | 252 – 275           | 253 – 275                            | 250 – 268                     | 247 – 266                 | 255 – 275           | 256 – 275                            |
| <b>GEWICHTE (kg)</b>   |                               |                           |                     |                                      |                               |                           |                     |                                      |
| Leergewicht fahrbereit <sup>1)</sup>   | 2377                          | 2377                      | 2377                | 2377                                 | 2461                          | 2461                      | 2461                | 2461                                 |
| Durchschnittliche Nutzlast <sup>1)</sup>   | 1123                          | 1123                      | 1123                | 1123                                 | 1039                          | 1039                      | 1039                | 1039                                 |
| Maximale Nutzlast <sup>2)</sup>  | 1258                          | 1258                      | 1258                | 1258                                 | 1163                          | 1163                      | 1163                | 1163                                 |
| Maximal zulässiges Gesamtgewicht   | 3500                          | 3500                      | 3500                | 3500                                 | 3500                          | 3500                      | 3500                | 3500                                 |
| Gesamtzuggewicht   | 6000                          | 6000                      | 6000                | 6000                                 | 6000                          | 6000                      | 6000                | 6000                                 |
| Zulässige Anhängelast gebremst <sup>3)</sup>   | 2500                          | 2500                      | 2500                | 2500                                 | 2500                          | 2500                      | 2500                | 2500                                 |
| Zulässige Anhängelast ungebremst   | 750                           | 750                       | 750                 | 750                                  | 750                           | 750                       | 750                 | 750                                  |
| Maximal zulässiges Gesamtgewicht VA  | 1850                          | 1850                      | 1850                | 1850                                 | 1850                          | 1850                      | 1850                | 1850                                 |
| Maximal zulässiges Gesamtgewicht HA  | 2100                          | 2100                      | 2100                | 2100                                 | 2100                          | 2100                      | 2100                | 2100                                 |
| Dachlast   | 200                           | 200                       | 200                 | 200                                  | 200                           | 200                       | 200                 | 200                                  |
| Code   | MAAM00M86 TC113D3T0           | MAAM00M36 TB113D3T0       | MAAM00M46 TS113D3T0 | MAAM00M45 TG153D3T0                  | MAAM00M86 TC113J3T0           | MAAM00M36 TB113J3T0       | MAAM00M46 TS113J3T0 | MAAM00M45 TG153J3T0                  |
| Typengenehmigungsnummer  | 3RF477                        | 3RF458                    | 3RF624              | 3RE889                               | 3RF478                        | 3RF459                    | 3RF625              | 3RE890                               |

<sup>1)</sup> Mittelwert gemäss Typengenehmigung (inkl. Fahrer 75 kg und 90% Treibstofffüllung);

<sup>2)</sup> für Fahrzeuge ohne zusätzliche Ausstattung;

<sup>3)</sup> unter Einhaltung des Gesamtzuggewichts

| KOFFERAUFBAU   | FRONTANTRIEB L3 19.6 m <sup>3</sup> 3.5 t EUROVI |                           | HECKANTRIEB L4 20.3 m <sup>3</sup> 3.5 t EUROVI |                           | HECKANTRIEB L4 21.7 m <sup>3</sup> 3.5 t EUROVI |                           |
|--|--|---------------------------|---|---------------------------|---|---------------------------|
|  | Energy Twin-Turbo dCi 145                        | Energy Twin-Turbo dCi 165 | Energy Twin-Turbo dCi 145                       | Energy Twin-Turbo dCi 165 | Energy Twin-Turbo dCi 145                       | Energy Twin-Turbo dCi 165 |
| <b>MOTORSIERUNGEN</b>  |  |                           |   |                           |   |                           |
| <b>LENKUNG</b>   |  |                           |   |                           |   |                           |
| Ø Wendekreis zwischen Troittoirs (mm)  | 15.7 / 16.2                                      | 15.7 / 16.2               | 13.6 / 14.1                                     | 13.6 / 14.1               | 13.6 / 14.1                                     | 13.6 / 14.1               |
| Anzahl Lenkradumdrehungen  | 3.76   | 3.76                      | 3.76  | 3.76                      | 3.76  | 3.76                      |
| <b>FAHRWERK</b>  |  |                           |   |                           |   |                           |
| Vorne  | Pseudo Mac Pherson                               | Pseudo Mac Pherson        | Pseudo McPherson                                | Pseudo McPherson          | Pseudo McPherson                                | Pseudo McPherson          |
| Hinten   | Mono-lame  | Mono-lame                 | Tri-lame  | Tri-lame                  | Tri-lame  | Tri-lame                  |
| Ø Kurvenstabilisatoren vorne/hinten (mm)   | 25 / 22  | 25 / 22                   | 24 / 30   | 24 / 30                   | 24 / 30   | 24 / 30                   |
| <b>BEREIFUNG</b>   |  |                           |   |                           |   |                           |
| Dimensionen Pneus/Reifen   | 225 / 65 R16                                     | 225 / 65 R16              | 195 / 75 R16                                    | 195 / 75 R16              | 195 / 75 R16                                    | 195 / 75 R16              |
| <b>VERBRAUCHSWERTE</b>   |  |                           |   |                           |   |                           |
| Homologationsprotokoll   | WLTP   |                           | NEDC  |                           |   |                           |
| Gemischt (l / 100 km) Vlow – VHigh   | 12.8   | 13.1                      | –   | –                         | –   | –                         |
| Benzinäquivalent (l / 100 km) Vlow – VHigh   | 14.59  | 14.93                     | –   | –                         | –   | –                         |
| CO <sub>2</sub> -Emissionen aus der Treibstoff- und / oder Strombereitstellung (g / km) Vlow – Vhigh | 63   | 64                        | –   | –                         | –   | –                         |
| CO <sub>2</sub> -Emission (g / km) Vlow – VHigh  | 336  | 344                       | –   | –                         | –   | –                         |
| <b>GEWICHTE (kg)</b>   |  |                           |   |                           |   |                           |
| Leergewicht fahrbereit <sup>1)</sup>   | 2643   | 2643                      | 2927  | 2927                      | 2951  | 2951                      |
| Durchschnittliche Nutzlast <sup>1)</sup>   | 857  | 857                       | 573   | 573                       | 549   | 549                       |
| Maximale Nutzlast <sup>2)</sup>  | 1062   | 1062                      | 753   | 753                       | 728   | 728                       |
| Maximal zulässiges Gesamtgewicht   | 3500   | 3500                      | 3500  | 3500                      | 3500  | 3500                      |
| Gesamtzuggewicht   | 6000   | 6000                      | 7000  | 7000                      | 7000  | 7000                      |
| Zulässige Anhängelast gebremst <sup>3)</sup>   | 2500   | 2500                      | 3500  | 3500                      | 3500  | 3500                      |
| Zulässige Anhängelast ungebremst   | 750  | 750                       | 750   | 750                       | 750   | 750                       |
| Maximal zulässiges Gesamtgewicht VA  | 1850   | 1850                      | 1850  | 1850                      | 1850  | 1850                      |
| Maximal zulässiges Gesamtgewicht HA  | 2100   | 2100                      | 2800  | 2800                      | 2800  | 2800                      |
| Code   | MB1M00A16D U013H?T0                              | MB1M00A26D U013H?T0       | MB1M9TA1D 3206XH350                             | MB1M9TA2D 3206XH350       | MB2M9TA1D 3206XH350                             | MB2M9TA2D 3206XH350       |
| Typengenehmigungsnummer  | 3RF702   | 3RF703                    | 3RE761  | 3RE764                    | 3RE770  | 3RE772                    |

<sup>1)</sup> Mittelwert gemäss Typengenehmigung (inkl. Fahrer 75 kg und 90% Treibstofffüllung);

<sup>2)</sup> für Fahrzeuge ohne zusätzliche Ausstattung;

<sup>3)</sup> unter Einhaltung des Gesamtzuggewichts

# Abmessungen

| MASSANGABEN (mm)                    | KASTENWAGEN      |           |           |           |              |           |           |           | KOFFER-<br>AUFBAU |
|-------------------------------------|------------------|-----------|-----------|-----------|--------------|-----------|-----------|-----------|-------------------|
|                                     | Einzelkabine     |           |           |           | Doppelkabine |           |           |           | 20m <sup>3</sup>  |
|                                     | Frontantrieb     |           |           |           |              |           |           |           |                   |
|                                     | Einfachbereifung |           |           |           |              |           |           |           |                   |
|                                     | L1H1             | L1H2      | L2H2      | L2H3      | L3H2         | L3H3      | L2H2      | L3H2      | L3                |
| Ladevolumen (m <sup>3</sup> )       | 8                | 9         | 10.8      | 12.3      | 13           | 14.8      | 6.9       | 8.8       | 19.6              |
| Radstand                            | 3182             |           | 3682      |           | 4332         |           | 3682      | 4332      | 4332              |
| Gesamtlänge                         | 5075             |           | 5575      |           | 6225         |           | 5575      | 6225      | 6689              |
| Überhang vorne                      |                  |           |           |           | 869          |           |           |           | 869               |
| Überhang hinten                     |                  |           |           |           | 1024         |           |           |           | 1488              |
| Vordere Spurweite                   |                  |           |           |           | 1750         |           |           |           | 1750              |
| Hintere Spurweite                   |                  |           |           |           | 1730         |           |           |           | 1730              |
| Gesamtbreite /mit Ausserrückspiegel | 2070/2470        |           |           |           |              |           |           |           | 2070/2654         |
| Höhe bei Leergewicht                | 2290-2303        | 2481-2500 | 2481-2500 | 2732-2749 | 2475-2488    | 2731-2744 | 2482-2502 | 2475-2488 | 3250              |
| Bodenfreiheit mit Ladung            | 182-196          | 182-196   | 174-185   | 173-185   | 172-181      | 169-179   | N/A       | 172-181   | -                 |
| Breite zu den Türwänden vorne       | 1749             |           |           |           |              |           |           |           | -                 |
| Dachhöhe vorne bei 14°              | 1017             |           |           |           |              |           |           |           | -                 |
| Dachhöhe innen                      | 1700             | 1894      |           | 2144      | 1894         | 2144      | 1894      |           | 2200              |
| Obere Eingangsweite der Hecktüren   | 1577             |           |           |           |              |           |           |           | -                 |
| Untere Eingangsweite der Hecktüren  | 1580             |           |           |           |              |           |           |           | 2105              |
| Mass zwischen den Radhäusern        | 1380             |           |           |           |              |           |           |           | -                 |
| Maximale Innenbreite                | 1765             |           |           |           |              |           |           |           | 2150              |
| Eingangsweite der Schiebetür        | 1050             |           | 1270      |           |              |           |           |           | -                 |
| Öffnungshöhe hinten                 | 1627             | 1820      |           |           |              |           |           | 2192      |                   |
| Ladelänge (am Boden)                | 2583             |           | 3083      |           | 3733         |           | 2175      | 2825      | 4100              |
| Ladelänge (1 m vom Boden)           | 2530             |           | 3030      |           | 3680         |           | 1990      |           | -                 |
| Eingangshöhe der Seitentür          | 1581             | 1780      |           |           |              |           |           | -         |                   |
| Länge der Dachgalerie               | 2547             |           | 3065      |           | 3715         |           | 3065      | 3715      | -                 |

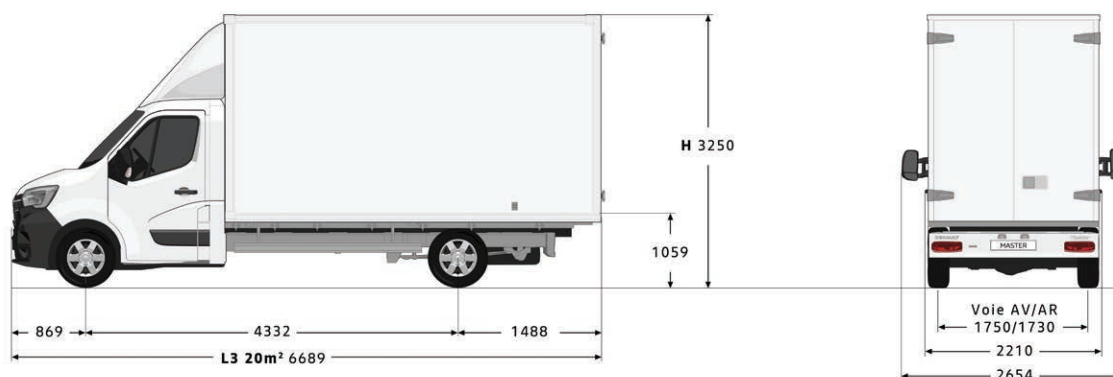
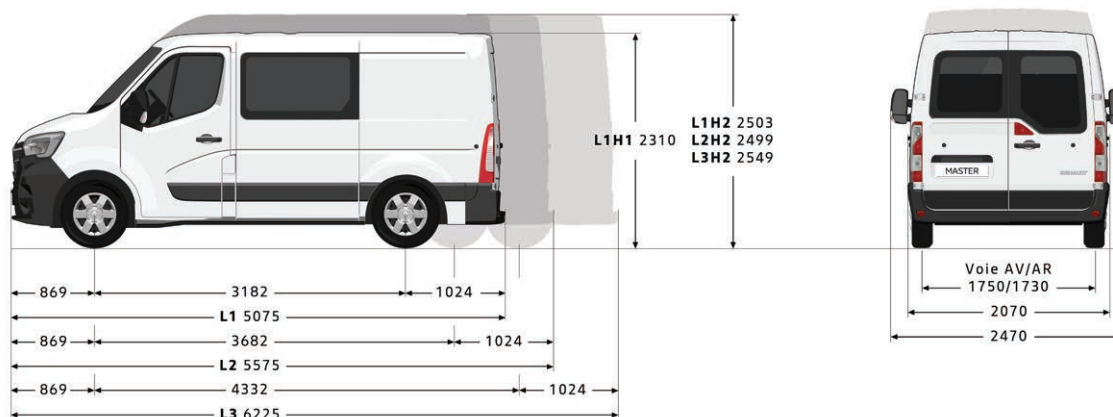
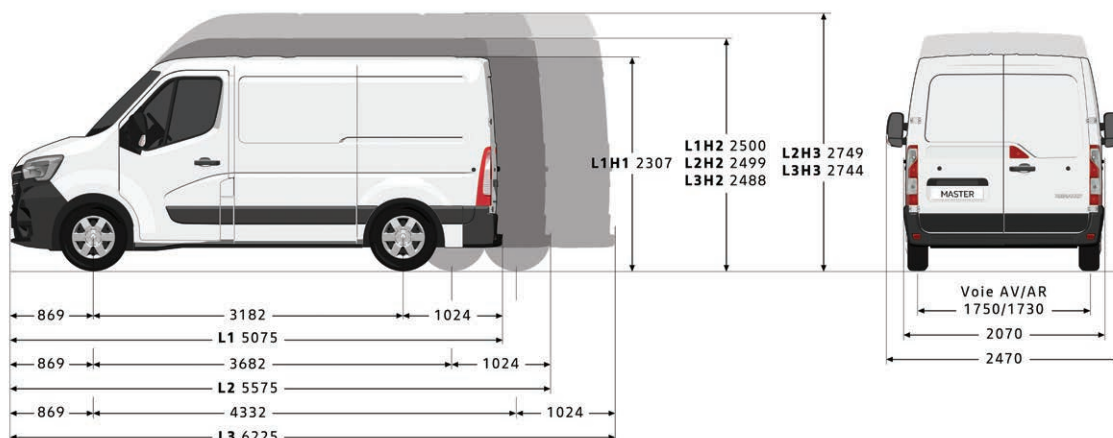

# Abmessungen

| MASSANGABEN (mm)                    | KASTENWAGEN           |                         |                       |                         |                       |                         |                       |                         | KOFFERAUFBAU            |                         |
|-------------------------------------|-----------------------|-------------------------|-----------------------|-------------------------|-----------------------|-------------------------|-----------------------|-------------------------|-------------------------|-------------------------|
|                                     | Einzelkabine          |                         |                       |                         |                       |                         |                       |                         | 20 m <sup>3</sup>       | 22 m <sup>3</sup>       |
|                                     | Heckantrieb           |                         |                       |                         |                       |                         |                       |                         |                         |                         |
|                                     | Einfach-<br>bereifung | Zwillings-<br>bereifung | Einfach-<br>bereifung | Zwillings-<br>bereifung | Einfach-<br>bereifung | Zwillings-<br>bereifung | Einfach-<br>bereifung | Zwillings-<br>bereifung | Zwillings-<br>bereifung | Zwillings-<br>bereifung |
| L3H2                                |                       | L3H3                    |                       | L4H2                    | L4H2                  | L4H3                    | L4H3                  | L4                      | L4                      |                         |
| Ladevolumen (m <sup>3</sup> )       | 12.4                  |                         | 14.2                  |                         | 14.9                  |                         | 17                    |                         | 20.3                    | 21.7                    |
| Radstand                            | 3682                  |                         |                       |                         | 4332                  |                         |                       |                         | 4332                    | 4332                    |
| Gesamtlänge                         | 6225                  |                         |                       |                         | 6875                  |                         |                       |                         | 6689                    | 7169                    |
| Überhang vorne                      |                       |                         |                       |                         | 869                   |                         |                       |                         | 869                     | 869                     |
| Überhang hinten                     |                       |                         |                       |                         | 1674                  |                         |                       |                         | 1688                    | 1968                    |
| Vordere Spurweite                   |                       |                         |                       |                         | 1750                  |                         |                       |                         | 1750                    | 1750                    |
| Hintere Spurweite                   | 1730                  | 1612                    | 1730                  | 1612                    | 1730                  | 1612                    | 1730                  | 1612                    | 1612                    | 1612                    |
| Gesamtbreite/ mit Aussenrückspiegel |                       |                         |                       |                         | 2070/2470             |                         |                       |                         | 2070/2654               | 2070/2654               |
| Höhe bei Leergewicht                | 2507–2527             | 2533–2549               | 2764–2786             | 2797–2815               | 2507–2527             | 2541–2557               | 2764–2786             | 2792–2808               | 3250                    | 3250                    |
| Bodenfreiheit mit Ladung            | 197–208               | 181–191                 | 197–208               | 181–191                 | 197–208               | 167–178                 | 197–208               | 167–178                 | –                       | –                       |
| Breite zu den Türwänden vorne       |                       |                         |                       |                         | 1749                  |                         |                       |                         | –                       | –                       |
| Dachhöhe vorne bei 14°              |                       |                         |                       |                         | 1017                  |                         |                       |                         | –                       | –                       |
| Dachhöhe innen                      | 1798                  |                         | 2048                  |                         | 1798                  | 1798                    | 2048                  | 2048                    | 2200                    | 2200                    |
| Obere Eingangsbreite der Hecktüren  |                       |                         |                       |                         | 1577                  |                         |                       |                         | –                       | –                       |
| Untere Eingangsbreite der Hecktüren |                       |                         |                       |                         | 1580                  |                         |                       |                         | 2105                    | 2105                    |
| Mass zwischen den Radhäusern        | 1380                  | 1080                    | 1380                  | 1080                    | 1380                  | 1080                    | 1380                  | 1080                    | –                       | –                       |
| Maximale Innenbreite                |                       |                         |                       |                         | 1765                  |                         |                       |                         | 2150                    | 2150                    |
| Eingangsbreite der Schiebetür       |                       |                         |                       |                         | 1270                  |                         |                       |                         | –                       | –                       |
| Öffnungshöhe hinten                 |                       |                         |                       |                         | 1724                  |                         |                       |                         | 2200                    | 2200                    |
| Ladelänge (am Boden)                |                       |                         |                       |                         | 3733                  |                         |                       |                         | 4300                    | 4580                    |
| Ladelänge (1 m vom Boden)           |                       |                         |                       |                         | 3680                  |                         |                       |                         | –                       | –                       |
| Eingangshöhe der Seitentür          |                       |                         |                       |                         | 1684                  |                         |                       |                         | –                       | –                       |
| Länge der Dachgalerie               | 3715                  |                         |                       |                         | 4365                  |                         |                       |                         | –                       | –                       |

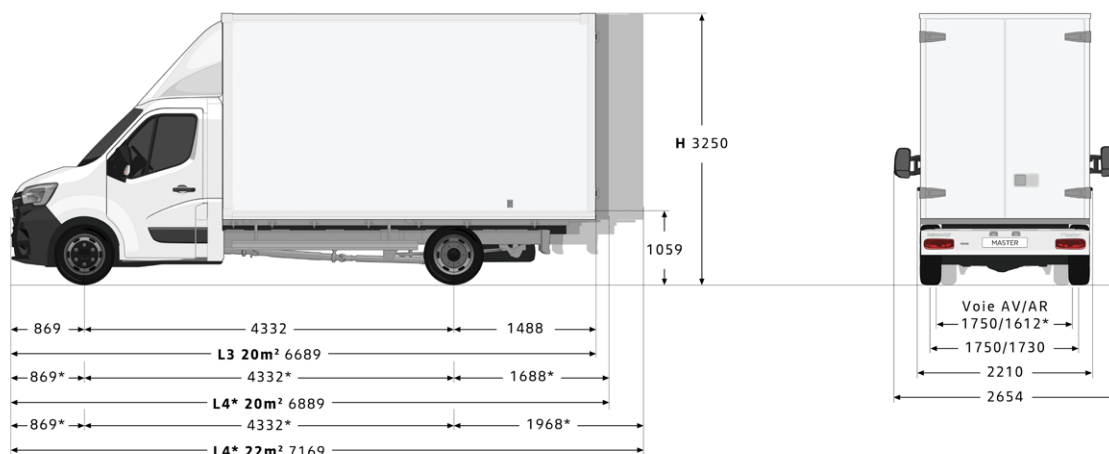
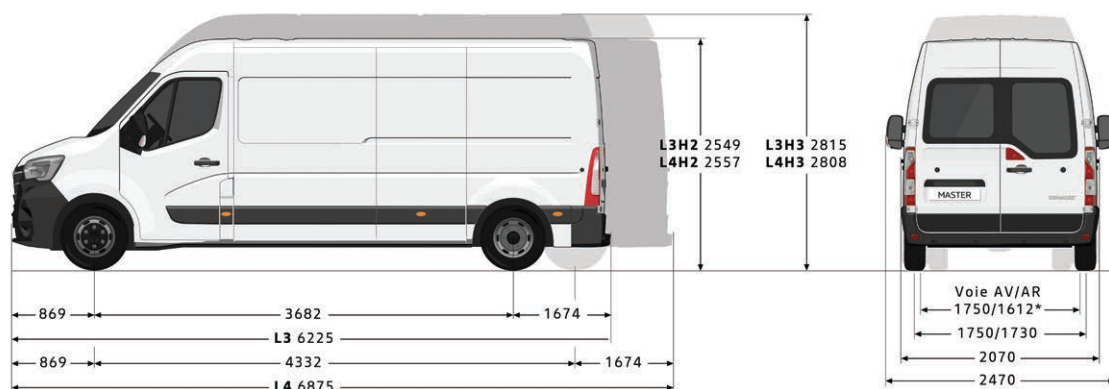

\*Roues jumelées



# Allgemeine Informationen

## Garantieverlängerung (inklusive Renault Assistance)

|                     | L1                 | L2                 | L3                 | L4                 |
|---------------------|--------------------|--------------------|--------------------|--------------------|
| 4 Jahre / 100000 km | 649.95 / 700.–     | 649.95 / 700.–     | 649.95 / 700.–     | 649.95 / 700.–     |
| 4 Jahre / 150000 km | 1 207.06 / 1 300.– | 1 207.06 / 1 300.– | 1 207.06 / 1 300.– | 1 207.06 / 1 300.– |
| 5 Jahre / 100000 km | 1 021.36 / 1 100.– | 1 021.36 / 1 100.– | 1 021.36 / 1 100.– | 1 021.36 / 1 100.– |
| 5 Jahre / 150000 km | 1 485.61 / 1 600.– | 1 485.61 / 1 600.– | 1 485.61 / 1 600.– | 1 485.61 / 1 600.– |
| 6 Jahre / 100000 km | 1 485.61 / 1 600.– | 1 485.61 / 1 600.– | 1 485.61 / 1 600.– | 1 485.61 / 1 600.– |
| 6 Jahre / 150000 km | 1 857.01 / 2 000.– | 1 857.01 / 2 000.– | 1 857.01 / 2 000.– | 1 857.01 / 2 000.– |

Preise gültig bis zur Vollendung des Jahres seit der Inverkehrsetzung.

## GARANTIE

- 12 Jahre Durchrostungsgarantie
- 3 Jahre Lackgarantie
- 3 Jahre Neuwagen-Garantie oder 100 000 km (was zuerst eintritt)
- 1 Jahr Garantie auf das Zubehör
- 3 Jahre Garantie auf das Zubehör in Verbindung mit einem Neuwagenkauf

## RENAULT GARANTIEVERLÄNGERUNG

Der Renault Garantieverlängerungs-Vertrag erleichtert Ihnen das Leben und lässt Sie sorglos fahren. Er verlängert die Hersteller-Garantie Ihres Fahrzeuges um bis zu 3 weitere Jahre bis maximal 150 000 km. Folgende Vertragsleistungen sind inbegriffen:

- Deckung der Reparaturkosten (Teile und Arbeit) von mechanischen, elektrischen und elektronischen Teilen <sup>1)</sup>
- Mobilitätsgarantie Renault Assistance

<sup>1)</sup>gemäss den allgemeinen Vertragsbestimmungen

## RENAULT WARTUNGSVERTRÄGE

Der Renault Wartungsvertrag SMALL deckt alle Wartungsarbeiten gemäss dem Renault-Wartungsplan ab. Der Renault Wartungsvertrag MEDIUM umfasst die Leistungen von dem Wartungsvertrag SMALL und beinhaltet zusätzlich die Garantieverlängerung. Mit dem Wartungsvertrag LARGE entscheiden Sie sich für das Rundum-Paket. Dieser Vertrag beinhaltet alle Leistungen des Renault Wartungsvertrag MEDIUM und übernimmt zusätzlich die Kosten für alle Verschleissteile <sup>2)</sup>. Laufzeit und Laufleistung lassen sich bei beiden Vertragstypen genau an Ihre individuellen Bedürfnisse anpassen.

<sup>2)</sup>gemäss den allgemeinen Vertragsbedingungen.

## RENAULT ASSISTANCE

044 834 12 00

## RENAULT CREDIT

www.rci-finance.ch

Anklicken, auswählen, träumen auf [www.renault.ch](http://www.renault.ch) oder Gratisnummer 0800 80 80 77 wählen.

Renault Suisse SA behält sich das Recht vor, die Preise sowie die Ausstattungen jederzeit und ohne Voranzeige zu ändern.

## MASTER in wenigen Worten

- Kraftvolle und wirtschaftliche Twin-Turbo Motoren von 135 bis 180PS
- Elektronisches Stabilitätsprogramm (ESC) mit Extended Grip, Berganfahrhilfe, Anhänger Stabilisator, Seitenwind-Assistent + Antriebsschlupf-regelung (ASR)
- Umfangreiches Angebot an Karosserievarianten: Kastenwagen, Fahrgestell mit Einzel- oder Doppelkabine, Plattform-Fahrgestell, Kipperaufbau
- Hohe Variantenvielfalt: Heckantrieb- Frontantrieb oder Allradantrieb  
4 Längen, 3 Dachhöhen, zulässiges Gesamtgewicht von 2.8 bis 4.5 t, Anhanglast bis 3.5 t
- Höchste Funktionalität in der Fahrerkabine durch zahlreiche nützliche Ablage- und Staufächer



## ANGEBOT PACK PRO+

- Holzfussboden 10 mm
- Holzverkleidungen der Seiten (5 mm) und der Radkästen (15 mm)
- Pack Scheiben: seitliche Schiebetüre rechts, Heckflügeltüren (Beheizbare Heckscheibe)
- LED Laderaumbeleuchtung

Jetzt für **Fr. 1 000.–** anstatt Fr. 2 000.–





