

# RENAULT MEGANE BERLINE & R.S. TROPHY

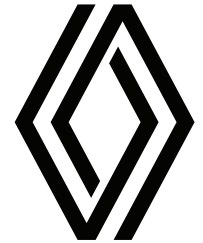

## Preise und Ausstattungen

NR. 4.1/AB JUNI 2021

## Versionen & Motorisierungen

		INTENS	R.S. LINE	R.S. TROPHY
<b>TCe 140 EDC</b>	EDC automatisiertes Doppelkupplungsgetriebe (Efficient Dual Clutch)	<b>33 500.-</b>		
<b>TCe 160 EDC</b>	EDC automatisiertes Doppelkupplungsgetriebe (Efficient Dual Clutch)	<b>34 500.-</b>	<b>36 700.-</b>	
<b>E-TECH Plug-in 160</b>	DHT automatisiertes Getriebe (Dedicated Hybrid Transmission)	<b>41 100.-</b>	<b>43 300.-</b>	
<b>R.S. Trophy 300 EDC</b>	EDC automatisiertes Doppelkupplungsgetriebe (Efficient Dual Clutch)			<b>48 500.-</b>

Empfohlene Netto-Verkaufspreise, alle Preise inklusive 7.7% MWST

## Serienausstattungen

### INTENS

#### Aussendesign:

- 16"-Alufelgen Design Impulse
- Chromzierleisten an den unteren Seitenscheiben
- Dunkle Verglasung hinten
- Haifischantenne
- Aussenspiegel beheiz- und anklappbar
- Willkommens-Sequenz und Begrüßungslicht

#### Innendesign:

- Innenausstattung Noir
- Multifunktionslenkrad in Leder
- Sitzbezug Stoff Carbon dunkel mit hellen Seitenwangen in Lederoptik
- Schalthebelknopf in Leder
- MULTI-SENSE System

#### Sicherheit und Fahrassistenzsysteme:

- Voll-LED Scheinwerfer Pure Vision und Tagfahrlicht vorne
- LED Tagfahrlicht
- 3D LED Heckleuchten
- Nebelscheinwerfer
- Tempomat mit Geschwindigkeitsbegrenzung
- Einparkhilfe hinten und vorne
- Berganfahrhilfe
- Spurhaltewarner
- Adaptives Fernlicht
- Automatische Parkbremse, Licht-Ambiente in der Zentralkonsole
- Müdigkeitswarner
- Tempowarnfunktion mit Verkehrszeichenerkennung
- Rahmenloser automatisch abblendender Innenspiegel

- Frontairbag und Seitenairbag «Burst» autoadaptiv Fahrer- und Beifahrerseite, Frontairbag auf Beifahrerseite deaktivierbar
- Windowbags vorne und hinten
- ISOFIX-Kindersitzverankerungen auf den hinteren Aussensplätzen
- Reifenreparatur-Kit

#### Komfort:

- Elektrische Fensterheber mit Schnellsenkfunktion
- Automatische Scheibenwischer vorne, automatisches Einschalten der Scheinwerfer
- Zweizonen-Klimaautomatik
- Renault- Chipkarte Keyless-Drive Hands-free

- Sitzbank hinten 1/3 – 2/3 umklappbar
- Fahrersitz mit verstellbarer Lendenstütze
- Zentralkonsole mit Armlehne
- Lenkrad in Höhe und Tiefe verstellbar
- 12-V-Steckdose hinten

#### Multimedia:

- Integriertes Multimediasystem EASY LINK mit 7-Zoll Touchscreen
- Navigation mit Europakarte
- Connected Services
- Smartphone-Replikation Apple CarPlay™ und Android Auto™
- Smartphone Control

#### Zusätzlich auf E-TECH Plug-in 160:

- 10,2-Zoll-TFT-Kombiinstrument mit Wiedergabe der Navigationsanzeige
- Ladekabel für Haushaltsteckdose

### R.S. LINE (zusätzlich zu INTENS)

#### Aussendesign:

- 17" Alufelgen Design Monthlery
- Pack R.S. Line aussen: Sportliche Stossfänger (ohne Nebelscheinwerfer)

#### Innendesign:

- Pack R.S. Line Innen mit Carbon Look
- Multifunktionslenkrad in Leder «R.S. Line»
- Sitzbezug Stoff «R.S. Line» Carbone dunkel mit roten Racing Streifen

#### Komfort:

- Sportsitze «R.S. Line» vorne mit integrierter Kopfstütze
- Beifahrersitz höhenverstellbar
- Mittelarmlehne hinten

### R.S. TROPHY

#### Aussendesign:

- Alufelgen 19" Design Jerez chrom schwarz mit roter Verzierung
- Stoßfänger vorne und hinten im spezifischen R.S. Design
- Stoßfänger hinten mit Diffusor und zentralem Abgasendrohr
- F1-Spoilerlippe mit TROPHY-Schriftzug
- Heckspoiler R.S.
- Rote Bremssättel
- Haifischantenne

#### Pack SPORT CUP:

- Cup-Fahrwerk
- Mechanische TORSEN®-Differentialsperre mit begrenztem Schlupf
- Brembo® Zweistoff-Bremsscheiben
- Sport-Abgasanlage mit Klappensteuerung
- Turbolader mit Keramiklagersystem
- Launch control System
- Anzeige des gewählten R.S. DRIVE Modus (Perso/Normal/Comfort/Sport/Race)
- R.S. Monitor

#### Innendesign:

- Sportsitze mit Alcantarapolsterung «R.S.» in Titanium Black und roten Ziernähten
- Sportlenkrad in Alcantaraleder
- Schaltwippen am Lenkrad
- Schalthebel in Leder mit roten Ziernähten
- Dunkle Verglasung hinten
- Rahmenloser Innenspiegel, automatisch abblendend
- Aluminium-Sportpedale
- Beheizbare Vordersitze
- Innenausstattung Noir

#### Sicherheit und Fahrassistenzsysteme:

- Voll-LED Scheinwerfer LED Pure Vision und Tagfahrlicht vorne
- Allradlenkung 4CONTROL mit 4 hydraulischen Druckanschlägen
- Rückfahrkamera
- Automatische Notbremsung mit Fussgängererkennung
- Tempowarnfunktion mit Verkehrszeichenerkennung
- Automatischer Abstandsanzeiger
- Spurhaltewarner
- Tempomat mit Geschwindigkeitsbegrenzung
- Automatische Parkbremse
- Reifenreparatur-Kit

#### Komfort:

- Zweizonen-Klimaautomatik
- Automatische Scheibenwischer vorne, automatisches Einschalten der Scheinwerfer
- Renault- Chipkarte Keyless-Drive Hands-free
- Hohe Zentralkonsole mit Armlehne vorne
- Mittelarmlehne hinten
- Elektrisch einklappbare Aussenspiegel

#### Multimedia:

- Integriertes Multimediasystem EASY LINK mit Bose® Premium-Audiosystem, 9 Lautsprecher mit 9,3-Zoll Touchscreen
- Navigation mit Europakarte
- Smartphone-Replikation Apple CarPlay™ und Android Auto™
- 10,2-Zoll-TFT-Kombiinstrument
- MULTI-SENSE mit Ambientebeleuchtung vorne und hinten

# Aussendesign

	INTENS	R.S. LINE	R.S. TROPHY
<b>LACKIERUNG</b>			
<b>Matt-Lackierung:</b> Blanc Glacier (369)	0.-	0.-	0.-
<b>Metall-Lackierung:</b> Noir Étoile (GNE), Gris Titanium (KPN), Gris Highland (KQA)	850.-	850.-	950.-
<b>Spezielle Metall-Lackierung:</b> Blanc Nacré (QNC), Rouge Flamme (NNP)	950.-	950.-	950.-
<b>Spezielle Metall-Lackierung:</b> Bleu Iron (RQH)	950.-	950.-	
<b>Spezielle Metall-Lackierung:</b> Jaune Sirius (ENV), Orange Tonic (EQC)			1900.-
<b>PERSONALISIERUNG</b>			
16"-Flexwheel Stahlräder Design Elliptik	0.-		
17"-Alufelgen Design Allium	400.-		
18"-Alufelgen Design Hightek	900.-		
18"-Alufelgen Design Magny Cours		600.-	
Alufelgen ultraleicht 19" Design Fuji Light			2300.-
Elektrisches Glasschiebedach	900.-	900.-	900.-
Spoiler Mégane R.S. Trophy		150.-	●
<b>BLACK PACK:</b> Covering Dach + Spoiler in Schwarz (Nur mit Spoiler Mégane R.S. Trophy/nicht verfügbar mit Glasschiebedach, Noir Étoile und Gris Titanium)		600.-	600.-

# Innendesign

<b>POLSTERUNG</b>			
Sitzbezug Leder in Titanium Schwarz (nur mit Pack Comfort)	1200.-		
Sitzbezug Alcantarapolsterung dunkel roten Racing Streifen (nur mit beheizbaren Vordersitzen)		1500.-	
Recaro-Sportsitze mit Alcantara-Polsterung «R.S.» in Titanium Black und roten Ziernähten (vordersitze unbeheizbar)			3100.-
Beheizbare Vordersitze	PACK	350.-	●

# Ausstattung

<b>PACK WINTER</b>			
Beheizbares Lenkrad	500.-	○	●
Beheizbare Vordersitze			
<b>PACK COMFORT</b> (nur mit Sitzbezug Leder in Titanium Schwarz)			
Beheizbares Lenkrad	800.-	○	●
Beheizbare Vordersitze			
Fahrsitz 6-fach elektrisch verstellbar mit Massage- und Memoryfunktion und elektrischer Lendenstütze			
Rücksitzbank asymmetrisch (1/3 zu 2/3 umklappbar) mit Mittelarmlehne Kopfstützen vorne in der Neigung verstellbar			
<b>PACK PARKING 360</b> (nur mit PACK MULTIMEDIA)			
Einparkhilfe 360°	950.-	950.-	●
Easy Park Assist: parking handsfree			
Warnfunktion für seitlichen Verkehr			
Toter Winkel-Warner			
<b>PACK MULTIMEDIA</b>			
Integriertes Multimediasystem EASY LINK mit 9,3-Zoll Touchscreen	900.-	900.-	●
Rückfahrkamera			
Head-Up Display			
<b>PACK DRIVING</b>			
Automatische Notbremsung mit Fußgängererkennung	500.-	500.-	●
Automatischer Abstandsanzeiger			
eCall-Notrufsystem			
Spurhalteassistent			
<b>PACK DRIVING PLUS</b>			
Automatische Notbremsung mit Fußgängererkennung	800.-	800.-	●
Automatischer Abstandsanzeiger			
eCall-Notrufsystem			
Spurhalteassistent			
Adaptiver Tempomat			
<b>PACK AUTONOMOUS DRIVING</b> (nur mit PACK MULTIMEDIA)			
Automatische Notbremsung mit Fußgängererkennung	1400.-	1400.-	●
Automatischer Abstandsanzeiger			
eCall-Notrufsystem			
Spurhalteassistent			
Adaptiver Tempomat			
Autonomes Fahren Niveau 2: Autobahn Fahrassistent, Stop & Go Funktion			
Einparkhilfe 360°			
Easy Park Assist: parking handsfree			
Warnfunktion für seitlichen Verkehr			
Toter Winkel-Warner			
<b>SICHERHEIT UND FAHRASSISTENZSYSTEME</b>			
Adaptiver Tempomat			300.-
Head-Up Display			400.-
eCall-Notrufsystem			200.-
Ersatzrad (anstelle von Reifenreparatur-Kit / nur auf Benzin)	200.-	200.-	
Not-Reserverad (anstelle von Reifenreparatur-Kit)	200.-	200.-	

● Serie ○ Optionen

# Technische Daten

MOTORSIERUNGEN	TCe 140 EDC	TCe 160 EDC	E-TECH Plug-in 160	R.S. TROPHY
Typengenehmigung	1RD578	1RD582	1RD881	**
Anzahl Plätze	5	5	5	5
<b>GETRIEBE</b>				
Anzahl Gänge	7	6	2+4	6
<b>MOTOR</b>				
Treibstoff	Benzin	Benzin	Benzin + Elektrisch	Benzin
Hubraum (cm <sup>3</sup> )	1332	1332	1598	1798
Maximale Leistung (kW/PS)	103/140	116/160	118/160	221/300
bei U/min	6000	6000	3750	6000
Leistung des Elektromotors (kW/PS)			67/91	-
Maximales Drehmoment Nm	240	270	205	420
bei U/min	1600	1800	-	3200
Motoraufladung	Turbo		Atmosphärisch	Turbo
Einspritzung	Direkt	Direkt	MPI	Direkt
Stop & Start	●	●	●	●
<b>BATTERIE</b>				
Technologie	-	-	Lithium-Ionen	-
Verwendbare Speicherkapazität (kWh)	-	-	9.8	-
Batteriegewicht (kg)	-	-	105	-
<b>LADEZEITEN</b>				
Haushaltssteckdose 1,8 kW (einphasig 8 A) (0 – 100 %)	-	-	5h30-6h	-
Wallbox 3,7 kW (einphasig 16 A) (0 – 100 %)	-	-	3h	-
<b>REICHWEITE 100% ELEKTRISCH</b>				
Gemischt	-	-	47	-
<b>LENKUNG</b>				
Servolenkung	●	●	●	4CONTROL
Wendekreisdurchmesser zwischen Trottoirs (m)	11.3	11.3	11.3	11.3
<b>BREMSANLAGE</b>				
Vorne: belüftete Scheiben Ø x Dicke (mm)	280x24	296x26	296x26	355x28
Hinten: Scheiben Ø x Dicke (mm)	260x8	260x8	260x8	290x11
<b>BEREIFUNG</b>				
Reifendimension	195/65 R15 205/55 R16 205/50 R17 225/40 R18	205/55 R16 205/50 R17 225/40 R18	205/55 R16 205/50 R17 225/40 R18	245/35 R19
(nur mit optionalen 18"-Felgen)				
<b>FAHRLEISTUNGEN</b>				
Höchstgeschwindigkeit (km/h)	205	205	175	255
1000 m aus dem Stand (s)	31.3	29.8	30.9	24.8
0 – 100 km/h (s)	9.7	9.0	9.4	5.7
<b>VERBRAUCHSWERTE <sup>1)</sup></b>				
Gemischt (l/100 km) VLow – Vhigh	5.9 – 6.3	6.0 – 6.2	1.2 – 1.4	8.3 – 8.6
Benzinäquivalent (l/100 km)	-	-	-	-
CO <sub>2</sub> -Emissionen (g/km) WLTP VLow – VHigh	134 – 142	137 – 141	28 – 32	188 – 194
CO <sub>2</sub> -Emissionen aus der Treibstoffbereitstellung (g/km)	35	35	**	44
Energieeffizienz-Kategorie (A – G) <sup>2)</sup>	A	A	A	F
Abgasnachbehandlungssystem <sup>3)</sup>	PF	PF	PF	PF
Abgasnorm	Euro6 Df	Euro6 Df	Euro6D Full	Euro6D Full
<b>FÜLLMENGEN</b>				
Tank	49.7	49.7	39	50
Tankkapazitäten des AdBlue® (l)	-	-	-	-
<b>GEWICHTE</b> (Mittelgewichte gemäss Typengenehmigung, inkl. Fahrer)				
Leergewicht fahrbereit (kg)	1424	1427	1674	1576
Zulässiges Gesamtgewicht (kg)	1810	1813	2060	1931
Gesamtzuggewicht (kg)	3460	3463	2810	1931
Anhängelast gebremst (kg) <sup>4)</sup>	1650	1650	750	-
Anhängelast ungebremst (kg) <sup>4)</sup>	655	670	750	-

● Serie

<sup>1)</sup> Seit September 2017 sind alle Neufahrzeuge nach dem WLTP (Worldwide Harmonized Light Vehicles New Test Procedure) zugelassen, einem realistischeren Verfahren zur Messung des Kraftstoffverbrauchs und der CO<sub>2</sub>-Emissionen. Seit dem 1. Januar 2020 sind alle Verbrauchswerte gemäss der WLTP-Zertifizierungsnorm angegeben. Weitere Informationen finden Sie unter [www.renault.ch](http://www.renault.ch)

<sup>2)</sup> Energiekategorie gültig für eine Immatrikulation vor dem 31. Dezember des laufenden Jahres. Durchschnitt aller erstmals immatrikulierten Personenwagen: 169 g CO<sub>2</sub>/km gemäss der WLTP-Zertifizierungsnorm. Der CO<sub>2</sub>-Zielwert liegt bei 118 g/km.

<sup>3)</sup> PF = Partikelfilter/DPF = Dieselpartikelfilter/DOC = Diesel Oxidationskatalisator/LNT = NOx-Filter/SCR = Selektive katalytische Reduktion

<sup>4)</sup> max. Anhängelast (unter Einhaltung des Gesamtzuggewichts)

\*\*Zum Zeitpunkt der Drucklegung noch nicht verfügbar

# Abmessungen

MASSANGABEN (mm)	BERLINE	R.S. TROPHY
Gesamtlänge	4359	4364
Radstand	2670	2672
Überhang vorne	919	922
Überhang hinten	768	769
Spurweite vorne	1596	1631
Spurweite hinten	1599	1609
Gesamtbreite ohne/mit Aussenspiegeln	1814/2058	1875/2058
Gesamthöhe unbeladen ohne/mit Dachreling	1438	1447
Höhe mit geöffneter Heckklappe unbeladen	2044	
Höhe der Ladekante unbeladen	750	745
Beinfreiheit hinten	179	
Ellbogenfreiheit vorn	1418	
Ellbogenfreiheit hinten	1420	
Schulterfreiheit vorn	1441	
Schulterfreiheit hinten	1390	
Höhe vorne bis zum Dachhimmel bei 14°	886	
Höhe hinten bis zum Dachhimmel bei 14°	866	
Breite Gepäckraumöffnung oben	904	
Breite Gepäckraumöffnung unten	1081	
Breite zwischen den Radkästen	1111	
Maximale Ladelänge am Boden (mit umgeklappter Rücksitzbank)	1582	
Ladelänge am Boden bis hinter die Sitzbank	469	

KOFFERRAUMVOLUMEN (dm³)	Benzin	E-TECH 160 Plug-in
Kofferraumvolumen mini (dm³ VDA/Code «V210-2») (ISO 3832)	473	308
Kofferraumvolumen maxi (dm³ VDA/Code «V214-1b») (ISO 3832)	1367	1202
Volumen unter dem Doppelboden (dm³ VDA/Code «V209») (ISO 3832)	65	16

BERLINE

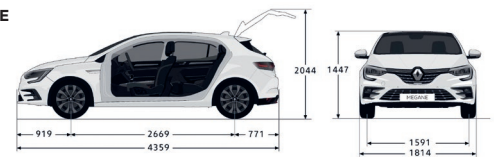

R.S. TROPHY

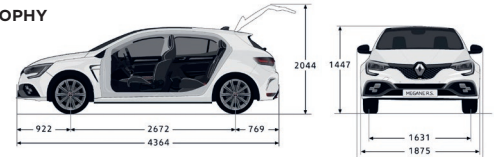

## Garantie

- 12 Jahre Durchrostungsgarantie
- 3 Jahre Lackgarantie
- 3 Jahre Neuwagen-Garantie oder 100 000 km (was zuerst eintritt)
- 1 Jahr Garantie auf das Zubehör
- 3 Jahre Garantie auf das Zubehör in Verbindung mit einem Neuwagenkauf
- E-TECH: 8 Jahre Garantie auf die Batterie oder 160 000 km (was zuerst eintritt)

## Top Zubehör

<b>WINTER KOMPLETTRAD SATZ</b>	
16 Zoll mit Stahlfelgen	1420.-
16 Zoll mit Alufelgen	1596.-
<b>Weitere Angebote und Informationen finden Sie unter <a href="https://winterkomplettreder.renault.ch">https://winterkomplettreder.renault.ch</a></b>	
<b>DESIGN</b>	
Haifischantenne	255.-*
<b>KOMFORT</b>	
Fussmatten (4er Satz)	ab 79.-
<b>TRANSPORT</b>	
Anhängerkupplung (13-polig)	ab 1165.-*
Veloträger auf Anhängerkupplung	ab 580.-*
Skiträger	ab 230.-*
Dachbox	ab 480.-*
Dachquerträger	300.-*
<b>SICHERHEIT</b>	
Kindersitz	ab 259.-
Schneeketten	ab 139.-

**Weitere Angebote und Informationen finden Sie unter <https://de.renault.ch/personenwagen/neuer-megane/zubehoer.html>**

Empfohlene Verkaufspreise inklusive 7.7% MWST.

\*Empfohlene Verkaufspreise inklusive 7.7% MWST. + Inkl. Montage.

## Renault Servicepakete



Massgeschneidert nach Ihren Bedürfnissen.

Wir bieten Ihnen attraktive Servicepakete an, welche auf Ihr Fahrzeug zugeschnitten sind.

Wählen Sie zwischen einer Garantieverlängerung oder einem Wartungsvertrag.

Mehr Infos finden Sie unter: [www.renault.ch/servicepakete](http://www.renault.ch/servicepakete)

<b>WARTUNGSPAKETE</b>	
Der Renault Wartungsvertrag SMALL, MEDIUM oder LARGE lässt Sie Ihre Wartungskosten ganz genau kalkulieren. Diese Kosten können Sie auch problemlos in Ihre monatliche Leasingrate integrieren.	
<b>GARANTIEVERLÄNGERUNGEN</b>	
Die Renault Garantieverlängerung verlängert die Hersteller-Garantie Ihres Fahrzeugs um bis zu drei weitere Jahre bis maximal 150 000 km.	
4 Jahre/100 000 km	650.-
4 Jahre/150 000 km	1300.-
5 Jahre/100 000 km	950.-
5 Jahre/150 000 km	1600.-
6 Jahre/100 000 km	1400.-
6 Jahre/150 000 km	2000.-

**Anklicken, auswählen, träumen auf [www.renault.ch](http://www.renault.ch) oder Gratisnummer 0800 80 80 77 wählen.**

Renault Suisse SA behält sich das Recht vor, die Preise sowie die Ausstattungen jederzeit und ohne Voranzeige zu ändern.