



RENAULT
Passion for life

Renault NUOVA MEGANE R.S. / TROPHY

Prezzi ed equipaggiamenti

N° 1.4 / DA MARZO 2019

Versioni

CODICE: MB4		R.S.	TROPHY
NUOVA MEGANE R.S. / TROPHY			
R.S. 280 (205 kW / 280 CV)	cambio manuale 6 marce	38900.- RS1 M6M6T	
R.S. 280 EDC (205 kW / 280 CV)	cambio automatico a 6 rapporti e doppia frizione EDC (Efficient Dual Clutch)	40600.- RS1 M6A6T	
Trophy 300 (220 kW / 300 CV)	cambio manuale 6 marce		42400.- TPY M8M6T
Trophy 300 EDC (220 kW / 300 CV)	cambio automatico a 6 rapporti e doppia frizione EDC (Efficient Dual Clutch)		44100.- TPY M8A6T

Prezzi di vendita raccomandati a CHF, 7,7% IVA inclusa

Equipaggiamento di serie

R.S.

DESIGN:

- Cerchi in lega 18" Design Estoril «Gun Metal Grey»
- Kit di riparazione pneumatici
- Volante R.S. in pelle con cuciture rosse
- Sedili in tessuto nero R.S.
- Vetri posteriori oscurati
- Soglie delle porte griffate Renault Sport
- Pedaliera e appoggio per il piede sinistro in alluminio
- Leva del cambio in pelle con cuciture rosse e piastrina cromata
- Listelli di decoro sul cruscotto o (Cromate)
- R.S. Vision: fari LED addizionali a forma di scacchiera
- Spoiler posteriore R.S.

SICUREZZA:

- Controllo elettronico della stabilità (ESC) con funzione antipattinamento (ASR) e assistenza alla partenza in salita
- ABS con assistenza alla frenata di emergenza e ripartizione elettronica della forza frenante
- Airbag frontali e laterali «torace» conducente e passeggero autoadattativi, airbag frontale passeggero disattivabile
- Airbag a tendina anteriori e posteriori
- Cinture di sicurezza anteriori e posteriori a 3 punti con limitatore della forza di ritenuta, anteriori con pretensionatore e regolabili in altezza
- Sistema di fissaggio ISOFIX sui sedili laterali posteriori

GUIDA:

- Fari full LED Pure Vision
- Regolatore – limitatore di velocità
- Freno a mano automatico (solo con EDC)
- 4CONTROL e 4 arresti idraulici di compressione
- Telaio Renault Sport
- Comandi del cambio al volante (solo con EDC)
- Sistema d'avviso di deviazione dalla corsia (Lane Departure Warning)

COMUNICAZIONE:

- R-LINK 2 con touchscreen da 7" (senza navigazione), radio DAB+, 8 altoparlanti, AUX e 2 USB, Bluetooth®
- Compatibilità con Apple CarPlay™ e Android Auto™

COMFORT:

- Chiusura centralizzata delle porte, portellone, sportello carburante
- Climatizzatore automatico bi-zona
- Multi-Sense con ambiente luminoso
- Retrovisori rabattabili elettricamente
- Sedile passeggero regolabile in altezza
- Bracciolo centrale posteriore
- Alette parasole con specchietti di cortesia illuminati
- Carta Renault Keyless-Drive Hands-free
- Retrovisore interno elettrocromatico
- Poggiatesta anteriori integrati
- Tergicristalli automatici e accensione automatica dei fari

SPORTIVITÀ:

- Launch control system
- R.S. DRIVE – modifica la mappatura della trasmissione EDC (Normal / Sport / Race)
- Indicatore della modalità selezionata R.S. DRIVE (Perso / Normal / Comfort / Sport / Race)

TROPHY

DESIGN:

- Cerchi in lega 19" Design Jerez cromo nero con ornamento rosso
- Pinze freni rosse
- Lama F1 con scritta TROPHY

GUIDA:

- Dischi freni bi-materia Brembo®
- Telaio Cup
- Differenziale autobloccante meccanico TORSEN®
- Pneumatici Bridgestone® Potenza High Performance
- Sistema di scarico a doppia valvola
- Turbocompressore con sistema di cuscinetti a sfera in ceramica

COMUNICAZIONE:

- R.S. Monitor
- Navigazione con mappe dell'Europa¹⁾, TomTom® HD Traffic²⁾
- Connettività attraverso applicazioni R-LINK³⁾

¹⁾ Aggiornamento gratuito per 3 anni – valido dalla prima attivazione del servizio dopo la consegna. Estensione possibile presso il partner Renault o su R-LINK.

²⁾ Servizio gratuito per 3 anni – valido dalla prima attivazione del servizio dopo la consegna. Estensione possibile presso il partner Renault o su R-LINK.

³⁾ Connettività gratuita per 3 anni – valida dalla prima attivazione del servizio dopo la consegna. Estensione possibile presso il partner Renault.

Opzioni

CODE	(● Série)	R.S.	TROPHY
DESIGN			
RALU18 RDIF14	Cerchi in lega 18" Design Estoril "Gun Metal Grey"	●	
RALU19 RDIF16	Cerchi in lega 19" Design Interlagos cromo nero	1 200.–	
RALU19 RDIF33	Cerchi in lega 19" Design Interlagos nero diamanti	1 200.–	
RALU19 RDIF22	Cerchi in lega 19" Design Jerez cromo nero con ornamento rosso		●
RALU19 RDIF23	Cerchi in lega ultraleggeri 19" Design Fuji		2 300.–
VLCUI6	Volante sportivo in pelle Alcantara	400.–	400.–
GUIDA			
ITPK6	Sensori parcheggio anteriori e posteriori con telecamera di retromarcia	400.–	400.–
PRHMD1	Head-Up Display	400.–	400.–
BIMATI	Dischi freni bi-materia (solo con PKCUP)	1 250.–	●
COMFORT			
TOPAN	Tetto apribile elettricamente	900.–	900.–
SEDILI			
HARM01	Armonia Noir	●	●
DRAP06	Sedili in tessuto R.S.	●	●
CUIRO3	Sedili in pelle Alcantara (solo con SGACHA)	1 800.–	1 800.–
SGAV09 CUIRO6	Sedili Recaro Alcantara (no con SGACHA)	3 100.–	3 100.–
SGACHA	Sedili anteriori riscaldabili	350.–	350.–
MEDIA			
TATDB1	R.S. Monitor (solo con PK8312 o PK8320)	400.–	●
PK7422	PACK SAFETY		
	Regolatore di velocità adattativa		
	Avvisatore della distanza di sicurezza	700.–	700.–
	Sistema di frenata d'emergenza		
PK4481	PACK EASY PARKING		
	Sensori parcheggio 360° con telecamera di retromarcia e Easy Park Assist		
	Avvisatore angolo morto	750.–	750.–
PK8312	PACK NAV		
	Navigazione con mappe dell'Europa		●
	Connettività attraverso applicazioni R-LINK	300.–	●
	Avvisatore di eccesso della velocità con riconoscimento cartelli stradali		
R.S.: PK8320 AUDCN2 Trophy: PK4451 AUDCN2	PACK NAV 8.7 BOSE		
	R-LINK 2 con touchscreen da 8.7", Bose®-Soundsystem DAB+, 9 altoparlanti e un cassa bass-reflex, AUX, SD e 2 USB, Bluetooth®		950.–
	Avvisatore di eccesso della velocità con riconoscimento cartelli stradali	1 500.–	●
	Navigazione con mappe dell'Europa		●
	Connettività attraverso applicazioni R-LINK		
PKCUP	PACK CUP		
	Telaio Cup		●
	Pinze freni rosse	1 950.–	●
	Differenziale autobloccante meccanico TORSEN®		●
VERNICE OPACA			
	Blanc Glacier (369)	0.–	0.–
VERNICE METALLIZZATA			
	Noir Étoile (GNE), Gris Titanium (KPN), Gris Platine (D69)	850.–	850.–
VERNICE METALLIZZATA SPECIALE			
	Blanc Nacré (QNC), Rouge Flamme (NNP)	950.–	950.–
VERNICE METALLIZZATA SPECIALE R.S.			
	Jaune Sirius (ENV), Orange Tonic (EQC)	1 900.–	1 900.–

Accessori

CODE	(● Série)	R.S.	TROPHY
RUOTE COMPLETE E CATENE DA NEVE			
01 46 400 243	Kit di ruote complete invernali cerchi in lega con SSPP; 235/40 R18	2 396.–	2 396.–
01 46 400 244	Kit di ruote complete invernali cerchi in lega con SSPP; 245/35 R19	2 396.–	2 396.–
ACCESSOIRES			
82 01 681 612	Tappetini in tessuto R.S.	119.–	119.–
82 01 684 054	Antenna a pinna – Noir étoile; montaggio incluso	255.–	255.–
82 01 711 806	Tappino valvola R.S.	49.–	49.–
77 11 785 078	Rivestimento di protezione R.S.	129.–	129.–
77 11 784 774	Support smartphone – aerazione – magnetico	29.–	29.–
PRERISCALDATORE DA PARCHEGGIO			
Preriscaldatore da parcheggio Webasto		Prezzo su richiesta	
Il vostro partner Renault sarà lieto di consigliarvi sul sistema di riscaldamento autonomo Webasto.			
Prezzi di vendita raccomandati. Prezzi con IVA 7,7% inclusa.			

Caratteristiche tecniche

MOTORIZZAZIONI		R.S. 280	R.S. 280 EDC	Trophy 300	Trophy 300 EDC
Numero dell'approvazione del tipo	(18" / 19")	1RC760	1RC818	1RC761	1RC819
Numero di posti		5	5	5	5
CAMBIO					
Numero di marce		manuale 6	autom. 6 EDC	manuale 6	autom. 6 EDC
MOTORE					
Carburante		Benzina	Benzina	Benzina	Benzina
Cilindrata (cm ³)		1798	1798	1798	1798
Potenza massima kW (CV)		205 (280)	205 (280)	220 (300)	220 (300)
a g/min		6000	6000	6000	6000
Coppia massima Nm		390	390	400	420
a g/min		2400	2400	3200	3200
Distribuzione		Catena	Catena	Catena	Catena
Sovralimentazione			Turbocompressore		
Iniezione			Diretta		
Stop & Start			Di Serie		
STERZO					
Servosterzo			4Control		
Ø di volta tra marciapiedi (m)		10.3	10.3	10.3	10.3
FRENI					
Freni anteriori: a disco ventilati Ø / spessore (mm)		355	355	355	355
Freni posteriori: a disco Ø / spessore (mm)		290	290	290	290
PNEUMATICI					
Pneumatici di riferimento		235/40 R18 245/35 R19	235/40 R18 245/35 R19	245/35 R19	245/35 R19
PRESTAZIONI DI GUIDA					
Velocità massima (km/h)		255	250	260	260
1000 m da fermo (s)		25	25	24.8	24.8
0 - 100 km/h (s)		5.8	5.9	5.7	5.7
CONSUMI (Norma CEE 80/1268)					
Urbano (l/100 km)	(18" / 19")	10.2	8.9	10.4	9.4
Extra urbano (l/100 km)	(18" / 19")	6.6	6.5	6.6	6.7
Misto (l/100 km)	(18" / 19")	8	7.6	8.0	7.7
Equivalente benzina	(18" / 19")				
Emissioni di CO ₂ (g/km)	(18" / 19")	182	174	183	176
Emissioni di CO ₂ derivanti dalla messa a disposizione di carburanti (g / km)	(18" / 19")	42	40	42	41
Categoria d'efficienza energetica (A - G)*		G	G	G	G
Sistema di post-trattamento dei gas di scarico**		PF	PF	PF	PF
Norma di anti-inquinamento		Euro6 Dt	Euro6 Dt	Euro6 Dt	Euro6 Dt
* Categoria energetica valida per un'immatricolazione precedente al 31 dicembre dell'anno in corso. Valore medio delle emissioni di CO ₂ di tutti i veicoli nuovi venduti in Svizzera 137 g/km.					
CAPACITÀ					
Serbatoio (l)		50	50	50	50
Capacità serbatoio AdBlue® (l)		-	-	-	-
PESI (kg) (valore medio secondo carta d'omologazione. conducente incl.)					
Peso a vuoto in ordine di marcia		1557	1581	1549	1568
Peso massimo autorizzato		1905	1931	1899	1923
Peso totale in marcia		-	1930	TBC	TBC
Carico massimo rimorchiabile frenato*		-	-	-	-
Carico massimo rimorchiabile non frenato*		-	-	-	-

* carico massimo rimorchiato (rispettando il peso totale in marcia)

** LNT = Filtro NOx / DPF = Filtro antiparticolato Diesel / PF = Filtro antiparticolato / DOC = Catalizzatore di ossidazione Diesel / SCR = Riduzione catalitica selettiva

A partire da settembre 2018, tutti i nuovi veicoli vengono omologati secondo il protocollo WLTP - Worldwide harmonized Light vehicles new Test Procedure. Per facilitare la transizione, durante un periodo variabile a dipendenza del paese, è previsto che i valori d'emissione e di consumo omologati seguendo il protocollo WLTP siano riconvertiti secondo il precedente protocollo NEDC (NEDC back translated). Ulteriori informazioni su www.renault.ch

Dimensioni

DIMENSIONI (mm)	NUOVA MEGANE R.S./TROPHY
A Lunghezza totale	4364
B Passo	2669
C Sbalzo anteriore	916
D Sbalzo posteriore	786
E Carreggiata anteriore	1615
F Carreggiata posteriore	1596
G/G1 Larghezza totale senza / con retrovisori	1874 / 2118
H Altezza totale a vuoto	1435 (Chassis Sport) / 1428 (Chassis Cup)
H1 Altezza con portellone aperto	TBC
J Altezza soglia di carico a vuoto	TBC
L Distanza tra il ginocchio e il sedile anteriore	179
VOLUME DEL BAGAGLIAIO (norma ISO 3832 – dm ³)	
Minimo (con kit di gonfiaggio)	294
Massimo (divano posteriore ribaltato)	TBC

	NUOVA MEGANE R.S./TROPHY
M Larghezza ai gomiti anteriore	1418
M1 Larghezza ai gomiti posteriore	1420
N Larghezza alle spalle anteriore	1441
N1 Larghezza alle spalle posteriore	1390
O Altezza anteriore a padiglione a 14°	886
P Altezza posteriore a padiglione a 14°	886
Y Apertura superiore bagagliaio	904
Y1 Apertura inferiore bagagliaio	1081
Y2 Larghezza fra i passaruota	1111
Z1 Lunghezza di carico massima (con divano posteriore ribaltato)	1582
Z2 Lunghezza di carico fino ai sedili posteriori	469

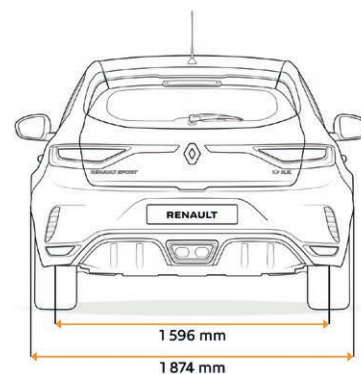
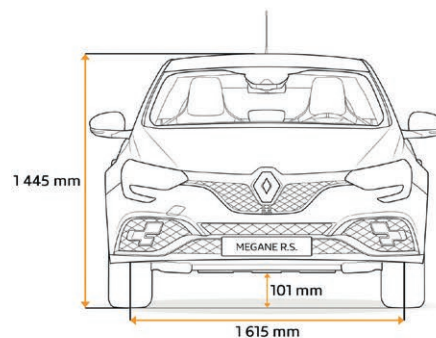
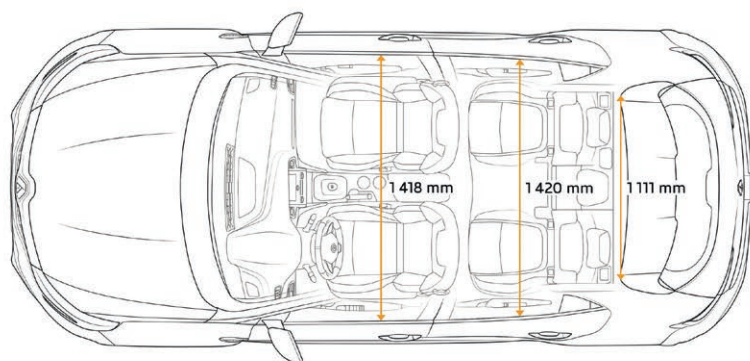
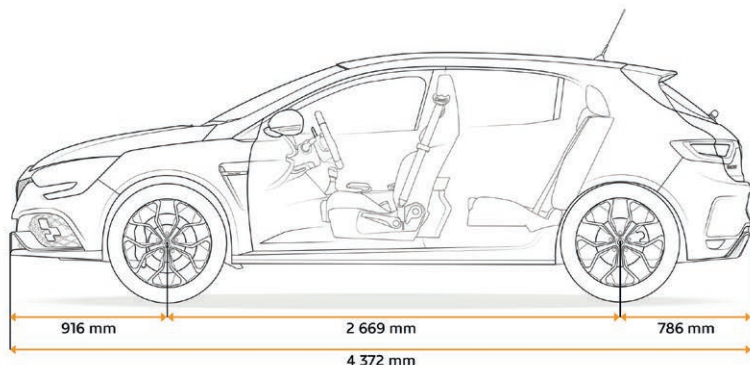

Informazioni generali

Contratto d'estensione della garanzia (Renault Assistance inclusa)

4 anni o 100 000 km	R.S. 650.–
4 anni o 150 000 km	1300.–
5 anni o 100 000 km	950.–
5 anni o 150 000 km	1600.–
6 anni o 100 000 km	1400.–
6 anni o 150 000 km	2000.–

Prezzi validi fino alla fine del primo anno a partire dall'immatricolazione.

GARANZIA

- 12 anni di garanzia anticorrosione
- 3 anni di garanzia sulla vernice
- 3 anni di garanzia del costruttore o 100 000 km (vale il primo dei due termini raggiunto)
- 1 anno di garanzia sugli accessori
- 3 anni di garanzia sugli accessori combinati con l'acquisto di un nuovo veicolo

CONTRATTO D'ESTENSIONE DI GARANZIA RENAULT

Il contratto d'estensione di garanzia Renault vi semplifica la vita e vi permette di viaggiare senza preoccupazioni. L'estensione di garanzia consente di prolungare di massimo 3 anni supplementari la garanzia del costruttore fino ad un massimo di 150 000 km. Optando per questo contratto, tutte le riparazioni (ricambi e manodopera) di pezzi meccanici, elettrici ed elettronici saranno coperte¹⁾. Inoltre è inclusa l'assicurazione Renault Assistance.

¹⁾ Conformemente alle condizioni contrattuali

CONTRATTI DI MANUTENZIONE RENAULT

Il contratto di manutenzione SMALL Renault contempla ogni tipo di intervento di manutenzione conformemente al piano riguardante la manutenzione. Il contratto di manutenzione MEDIUM Renault copre invece le prestazioni previste dal contratto di manutenzione SMALL Renault e, in più, l'estensione della garanzia. Con il contratto di manutenzione LARGE scegliete il pacchetto completo. Esso include tutte le prestazioni del contratto di manutenzione MEDIUM Renault, comprese inoltre quelle per tutte le parti soggette a usura²⁾. Per entrambi i tipi di contratto è possibile adeguare esattamente scadenza e chilometraggio alle proprie esigenze individuali.

²⁾ Conformemente alle condizioni contrattuali

RENAULT ASSISTANCE

044 834 12 00

RENAULT CREDIT

www.rci-finance.ch

Clickate, scegliete, sognate su www.renault.ch o componete il numero gratuito 0800 80 80 77.

Renault Suisse SA si riserva il diritto di modificare i prezzi così come l'equipaggiamento in qualsiasi momento senza preavviso.