



**RENAULT
PRO+**

Renault NUOVO MASTER TELAIO

Prezzi ed equipaggiamenti

N° 1.3/DA OTTOBRE 2019

Versioni

CODICE: R30		L2H1	L3H1	L4H1
TELAIO A CABINA – TRAZIONE ANTERIORE				
Twin-Turbo dCi 135	Cambio manuale 6 marce, massa totale 3.5 t	34450.- /37 103.- TCC 1C2 3 8M	35450.- /38 180.- TCC 1C3 3 8M	
ENERGY Twin-Turbo dCi 150	Cambio manuale 6 marce, massa totale 3.5 t	35950.- /38718.- TCC 1C2 3 3M	36950.- /39 795.- TCC 1C3 3 3M	
ENERGY Twin-Turbo dCi 180	Cambio manuale 6 marce, massa totale 3.5 t	36950.- /39795.- TCC 1C2 3 4M	37950.- /40872.- TCC 1C3 3 4M	
ENERGY Twin-Turbo dCi 180 Quickshift	Cambio Quickshift 6, massa totale 3.5 t	38750.- /41734.- TCC 1C2 3 4A	39750.- /42811.- TCC 1C3 3 4A	
TELAIO A CABINA – TRAZIONE ANTERIORE (massa a vuoto incl. trasformazione con massa di riferimento da 2 380 kg ¹⁾)				
ENERGY Twin-Turbo dCi 145	Cambio manuale 6 marce, massa totale 3.5 t	35950.- /38718.- TCC 1C2 3 1M	36950.- /39 795.- TCC 1C3 3 1M	
ENERGY Twin-Turbo dCi 165	Cambio manuale 6 marce, massa totale 3.5 t	36950.- /39795.- TCC 1C2 3 2M	37950.- /40872.- TCC 1C3 3 2M	
TELAIO A CABINA – TRAZIONE POSTERIORE – RUOTE SINGOLE				
ENERGY Twin-Turbo dCi 145	Cambio manuale 6 marce, massa totale 3.5 t	36300.- /39095.- PCC 1C2 3 1M	37300.- /40 172.- PCC 1C3 3 1M	
ENERGY Twin-Turbo dCi 165	Cambio manuale 6 marce, massa totale 3.5 t	37300.- /40172.- PCC 1C2 3 2M	38300.- /41 249.- PCC 1C3 3 2M	
TELAIO A CABINA – TRAZIONE POSTERIORE – RUOTE GEMELLATE				
ENERGY Twin-Turbo dCi 145	Cambio manuale 6 marce, massa totale 3.5 t	39200.- /42218.- PCC 1N2 4 1M	40200.- /43 295.- PCC 1L3 4 1M	41400.- /44 588.- PCC 1L4 4 1M
ENERGY Twin-Turbo dCi 165	Cambio manuale 6 marce, massa totale 3.5 t	40200.- /43295.- PCC 1N2 4 2M	41200.- /44 372.- PCC 1L3 4 2M	42400.- /45 665.- PCC 1L4 4 2M
TELAIO A CABINA – TRAZIONE POSTERIORE – RUOTE GEMELLATE – 4.5 T				
ENERGY Twin-Turbo dCi 145	Cambio manuale 6 marce, massa totale 4.5 t		42200.- /45 449.-* PCC 1L3 5 1M	43400.- /46 742.-* PCC 1L4 5 1M
ENERGY Twin-Turbo dCi 165	Cambio manuale 6 marce, massa totale 4.5 t		43200.- /46 526.-* PCC 1L3 5 2M	44400.- /47 819.-* PCC 1L4 5 2M
TELAIO A CABINA DOPPIA – TRAZIONE ANTERIORE				
Twin-Turbo dCi 135	Cambio manuale 6 marce, massa totale 3.5 t	36050.- /38826.- TDC 1C2 3 8M	37050.- /39 903.- TDC 1C3 3 8M	
ENERGY Twin-Turbo dCi 150	Cambio manuale 6 marce, massa totale 3.5 t	37550.- /40441.- TDC 1C2 3 3M	38550.- /41 518.- TDC 1C3 3 3M	
ENERGY Twin-Turbo dCi 180	Cambio manuale 6 marce, massa totale 3.5 t	38550.- /41518.- TDC 1C2 3 4M	39550.- /42 595.- TDC 1C3 3 4M	
ENERGY Twin-Turbo dCi 180 Quickshift	Cambio Quickshift 6, massa totale 3.5 t	40350.- /43457.- TDC 1C2 3 4A	41350.- /44 534.- TDC 1C3 3 4A	
TELAIO A CABINA DOPPIA – TRAZIONE ANTERIORE (massa a vuoto incl. trasformazione con massa di riferimento da 2 380 kg ¹⁾)				
ENERGY Twin-Turbo dCi 145	Cambio manuale 6 marce, massa totale 3.5 t	37550.- /40441.- TDC 1C2 3 1M	38550.- /41 518.- TDC 1C3 3 1M	
ENERGY Twin-Turbo dCi 165	Cambio manuale 6 marce, massa totale 3.5 t	38550.- /41 518.- TDC 1C2 3 2M	39550.- /42 595.- TDC 1C3 3 2M	
TELAIO A CABINA DOPPIA – TRAZIONE POSTERIORE – RUOTE SINGOLE				
ENERGY Twin-Turbo dCi 145	Cambio manuale 6 marce, massa totale 3.5 t	37900.- /40818.- PDC 1C2 3 1M	38900.- /41 895.- PDC 1C3 3 1M	
ENERGY Twin-Turbo dCi 165	Cambio manuale 6 marce, massa totale 3.5 t	38900.- /41 895.- PDC 1C2 3 2M	39900.- /42 972.- PDC 1C3 3 2M	
TELAIO A CABINA DOPPIA – TRAZIONE POSTERIORE – RUOTE GEMELLATE				
ENERGY Twin-Turbo dCi 145	Cambio manuale 6 marce, massa totale 3.5 t		41800.- /45019.- PDC 1L3 4 1M	43000.- /46 311.- PDC 1L4 4 1M
ENERGY Twin-Turbo dCi 165	Cambio manuale 6 marce, massa totale 3.5 t		42800.- /46096.- PDC 1L3 4 2M	44000.- /47 388.- PDC 1L4 4 2M
TELAIO A CABINA DOPPIA – TRAZIONE POSTERIORE – RUOTE GEMELLATE – 4.5 T				
ENERGY Twin-Turbo dCi 145	Cambio manuale 6 marce, massa totale 4.5 t		43800.- /47 173.-* PDC 1L3 5 1M	45000.- /48 465.-* PDC 1L4 5 1M
ENERGY Twin-Turbo dCi 165	Cambio manuale 6 marce, massa totale 4.5 t		44800.- /48 250.-* PDC 1L3 5 2M	46000.- /49 542.-* PDC 1L4 5 2M

*Disponibile ulteriormente

¹⁾Massa di riferimento del veicolo = peso a vuoto in ordine di marcia +25 kg

Versioni

CODICE: R30		L2H1	L3H1	L4H1
PONTE FISSO A CABINA – TRAZIONE ANTERIORE				
Twin-Turbo dCi 135	Cambio manuale 6 marce, massa totale 3,5 t	37 450.– / 40 334.– TRS 1C2 3 8M	38 750.– / 41 734.– TRS 1C3 3 8M	
ENERGY Twin-Turbo dCi 150	Cambio manuale 6 marce, massa totale 3,5 t	38 950.– / 41 949.– TRS 1C2 3 3M	40 250.– / 43 349.– TRS 1C3 3 3M	
ENERGY Twin-Turbo dCi 180	Cambio manuale 6 marce, massa totale 3,5 t	39 950.– / 43 026.– TRS 1C2 3 4M	41 250.– / 44 426.– TRS 1C3 3 4M	
ENERGY Twin-Turbo dCi 180 Quickshift	Cambio Quickshift 6, massa totale 3,5 t	41 750.– / 44 965.– TRS 1C2 3 4A	43 050.– / 46 365.– TRS 1C3 3 4A	
PONTE FISSO A CABINA – TRAZIONE ANTERIORE (massa a vuoto incl. trasformazione con massa di riferimento da 2 380 kg ¹⁾)				
ENERGY Twin-Turbo dCi 145	Cambio manuale 6 marce, massa totale 3,5 t	38 950.– / 41 949.– TRS 1C2 3 1M	40 250.– / 43 349.– TRS 1C3 3 1M	
ENERGY Twin-Turbo dCi 165	Cambio manuale 6 marce, massa totale 3,5 t	39 950.– / 43 026.– TRS 1C2 3 2M	41 250.– / 44 426.– TRS 1C3 3 2M	
PONTE FISSO A CABINA – TRAZIONE POSTERIORE – RUOTE SINGOLE				
ENERGY Twin-Turbo dCi 145	Cambio manuale 6 marce, massa totale 3,5 t	39 300.– / 43 026.– PRS 1C2 3 1M	40 600.– / 43 726.– PRS 1C3 3 1M	
ENERGY Twin-Turbo dCi 165	Cambio manuale 6 marce, massa totale 3,5 t	40 300.– / 43 403.– PRS 1C2 3 2M	41 600.– / 44 803.– PRS 1C3 3 2M	
PONTE FISSO A CABINA – TRAZIONE POSTERIORE – RUOTE GEMELLATE				
ENERGY Twin-Turbo dCi 145	Cambio manuale 6 marce, massa totale 3,5 t	42 200.– / 45 449.– PRS 1N2 4 1M	43 500.– / 46 849.– PRS 1L3 4 1M	45 000.– / 48 465.– PRS 1L4 4 1M
ENERGY Twin-Turbo dCi 165	Cambio manuale 6 marce, massa totale 3,5 t	43 200.– / 46 526.– PRS 1N2 4 2M	44 500.– / 47 926.– PRS 1L3 4 2M	46 000.– / 49 542.– PRS 1L4 4 2M
PONTE FISSO A CABINA – TRAZIONE POSTERIORE – RUOTE GEMELLATE – 4,5 T				
ENERGY Twin-Turbo dCi 145	Cambio manuale 6 marce, massa totale 4,5 t		45 500.– / 49 003.–* PRS 1L3 5 1M	47 000.– / 50 619.–* PRS 1L4 5 1M
ENERGY Twin-Turbo dCi 165	Cambio manuale 6 marce, massa totale 4,5 t		46 500.– / 50 080.–* PRS 1L3 5 2M	48 000.– / 51 696.–* PRS 1L4 5 2M
PONTE FISSO A DOPPIA CABINA – TRAZIONE ANTERIORE				
Twin-Turbo dCi 135	Cambio manuale 6 marce, massa totale 3,5 t	39 050.– / 42 057.– TRD 1C2 3 8M	40 950.– / 44 103.– TRD 1C3 3 8M	
ENERGY Twin-Turbo dCi 150	Cambio manuale 6 marce, massa totale 3,5 t	40 550.– / 43 672.– TRD 1C2 3 3M	42 450.– / 45 719.– TRD 1C3 3 3M	
ENERGY Twin-Turbo dCi 180	Cambio manuale 6 marce, massa totale 3,5 t	41 550.– / 44 749.– TRD 1C2 3 4M	43 450.– / 46 796.– TRD 1C3 3 4M	
ENERGY Twin-Turbo dCi 180 Quickshift	Cambio manuale 6 marce, massa totale 3,5 t	43 350.– / 46 688.– TRD 1C2 3 4A	45 250.– / 48 734.– TRD 1C3 3 4A	
PONTE FISSO A DOPPIA CABINA – TRAZIONE ANTERIORE (massa a vuoto incl. trasformazione con massa di riferimento da 2 380 kg ¹⁾)				
ENERGY Twin-Turbo dCi 145	Cambio manuale 6 marce, massa totale 3,5 t		42 450.– / 45 719.– TRD 1C3 3 1M	
ENERGY Twin-Turbo dCi 165	Cambio manuale 6 marce, massa totale 3,5 t		43 450.– / 46 796.– TRD 1C3 3 2M	
PONTE FISSO A DOPPIA CABINA – TRAZIONE POSTERIORE – RUOTE SINGOLE				
ENERGY Twin-Turbo dCi 145	Cambio manuale 6 marce, massa totale 3,5 t	41 100.– / 44 265.– PRD 1C2 3 1M	42 800.– / 46 096.– PRD 1C3 3 1M	
ENERGY Twin-Turbo dCi 165	Cambio manuale 6 marce, massa totale 3,5 t	42 100.– / 45 342.– PRD 1C2 3 2M	43 800.– / 47 173.– PRD 1C3 3 2M	
PONTE FISSO A DOPPIA CABINA – TRAZIONE POSTERIORE – RUOTE GEMELLATE				
ENERGY Twin-Turbo dCi 145	Cambio manuale 6 marce, massa totale 3,5 t		45 700.– / 49 219.– PRD 1L3 4 1M	47 200.– / 50 834.– PRD 1L4 4 1M
ENERGY Twin-Turbo dCi 165	Cambio manuale 6 marce, massa totale 3,5 t		46 700.– / 50 296.– PRD 1L3 4 2M	48 200.– / 51 911.– PRD 1L4 4 2M
PONTE FISSO A CABINA DOPPIA – TRAZIONE POSTERIORE – RUOTE GEMELLATE – 4,5 T				
ENERGY Twin-Turbo dCi 145	Cambio manuale 6 marce, massa totale 4,5 t		47 700.– / 51 373.–* PRD 1L3 5 1M	49 200.– / 52 988.–* PRD 1L4 5 1M
ENERGY Twin-Turbo dCi 165	Cambio manuale 6 marce, massa totale 4,5 t		48 700.– / 52 450.–* PRD 1L3 5 2M	50 200.– / 54 065.–* PRD 1L4 5 2M

* Disponibile ulteriormente

¹⁾ Massa di riferimento del veicolo = peso a vuoto in ordine di marcia +25 kg

Versioni

CODICE: R30		L2H1	L3H1	L3H1
CASSONE RIBALTABILE MONOLATERALE – TRAZIONE ANTERIORE		CABINA		
Twin-Turbo dCi 135	Cambio manuale 6 marce, massa totale 3.5 t	40650.- /43780.- TBS 1C2 3 8M		
ENERGY Twin-Turbo dCi 150	Cambio manuale 6 marce, massa totale 3.5 t	42150.- /45395.- TBS 1C2 3 3M		
ENERGY Twin-Turbo dCi 180	Cambio manuale 6 marce, massa totale 3.5 t	43150.- /46472.- TBS 1C2 3 4M		
CASSONE RIBALTABILE MONOLATERALE – TRAZIONE ANTERIORE (massa a vuoto incl. trasformazione con massa di riferimento da 2380 kg ¹⁾)				CABINA DOPPIA
ENERGY Twin-Turbo dCi 145	Cambio manuale 6 marce, massa totale 3.5 t			46550.- /50134.- TBD 1C3 3 1M
ENERGY Twin-Turbo dCi 165	Cambio manuale 6 marce, massa totale 3.5 t			47550.- /51211.- TBD 1C3 3 2M
CASSONE RIBALTABILE MONOLATERALE – TRAZIONE POSTERIORE – RUOTE GEMELLATE		CABINA	CABINA	CABINA DOPPIA
ENERGY Twin-Turbo dCi 145	Cambio manuale 6 marce, massa totale 3.5 t	45400.- /48895.- PBS 1N2 4 1M	48200.- /51911.- PBS 1L3 4 1M	49800.- /53634.- PBD 1L3 4 1M
ENERGY Twin-Turbo dCi 165	Cambio manuale 6 marce, massa totale 3.5 t	46400.- /49972.- PBS 1N2 4 2M	49200.- /52988.- PBS 1L3 4 2M	50800.- /54711.- PBD 1L3 4 2M

		L2H1	L3H1	L3H2
PIANALE CABINATO – TRAZIONE ANTERIORE				
Twin-Turbo dCi 135	Cambio manuale 6 marce, massa totale 3.5 t	34450.- /37103.- TPC 1 213 8M	35450.- /38180.- TPC 1 313 8M	36150.- /38934.- TPC 1 323 8M
ENERGY Twin-Turbo dCi 150	Cambio manuale 6 marce, massa totale 3.5 t		36950.- /39795.- TPC 1 313 3M	37650.- /40549.- TPC 1 323 3M
ENERGY Twin-Turbo dCi 180	Cambio manuale 6 marce, massa totale 3.5 t		37950.- /40872.- TPC 1 313 4M	38650.- /41626.- TPC 1 323 4M
ENERGY Twin-Turbo dCi 180 Quickshift	Cambio Quickshift 6, massa totale 3.5 t		39750.- /42811.- TPC 1 313 4A	40450.- /43565.- TPC 1 323 4A
PIANALE CABINATO – TRAZIONE ANTERIORE (massa a vuoto con trasformazione > 2840 kg)				
ENERGY Twin-Turbo dCi 145	Cambio manuale 6 marce, massa totale 3.5 t		36950.- /39795.- TPC 1 313 1M	37650.- /40549.- TPC 1 323 1M
ENERGY Twin-Turbo dCi 165	Cambio manuale 6 marce, massa totale 3.5 t		37950.- /40872.- TPC 1 313 2M	38650.- /41626.- TPC 1 323 2M

Prezzi di vendita raccomandati. Prezzi senza IVA 7,7 %/IVA inclusa

¹⁾ Massa di riferimento del veicolo = peso a vuoto in ordine di marcia +25 kg

		L2H1	L3H1	L3H2
PONTE FISSO PRO+ – TRAZIONE ANTERIORE			CABINA	
Twin-Turbo dCi 135	Cambio manuale 6 marce, massa totale 3.5 t		39410.- /42445.-** TCC 1C3 3 8M Code CDV 9TCCPO Option COLOMB BARAV	
PONTE FISSO PRO+ – TRAZIONE POSTERIORE – RUOTE GEMELLATE			CABINA DOPPIA	
ENERGY Twin-Turbo dCi 165	Cambio manuale 6 marce, massa totale 3.5 t		46510.- /50091.-** PDC 1L3 4 2M Code CDV 9TCCPO Option CABADP BARAV COLOMB CABAL1 CHG35H	
CASSONE RIBALTABILE TRILATERALE PRO+ – TRAZIONE POSTERIORE – RUOTE GEMELLATE		CABINA	CABINA DOPPIA	
ENERGY Twin-Turbo dCi 165	Cambio manuale 6 marce, massa totale 3.5 t	46420.- /49994.-** TCC 1C3 3 8M Code CDV 9TCCPO Option ADPCNC CABAL1 BARAV COLOMB CHG35H	49120.- /52902.-** PDC 1L3 4 2M Code CDV 9TCCPO Option CABADP BARAV COLOMB CABAL1 CHG35H	

Prezzi di vendita raccomandati. Prezzi senza IVA 7,7 %/IVA inclusa

**Il prezzo corrisponde al prezzo del veicolo di base e dell'adattamento sommati. Il prezzo dell'adattamento non beneficia delle condizioni flotte.

Equipaggiamento di serie

TELAIO

Aspetto esterno:

- Cerchi in acciaio 16"
- Coprimozzi maxi (mini su ruote gemellate)
- Paraurti neri
- Paraspruzzi anteriori

Vetri, portiere e zona posteriore:

- Cabina 3 posti, opzione 2 posti (7 posti Cabina Doppia, opzione 6 posti)
- Fondo della cabina in gomma
- Parete intera di separazione lastrata con finestra e retrovisore interno
- Illuminazione cabina

Sicurezza e visibilità:

- Controllo elettronico della stabilità (ESC) con Extended Grip, assistenza alla partenza in salita laterale, sistema di stabilizzazione del rimorchio, sistema antipattinamento (ASR)
- Sistema antibloccaggio delle ruote (ABS) con assistenza alla frenata di emergenza e ripartizione elettronica della forza frenante
- Airbag conducente
- Chiusura automatica in marcia delle porte
- Luci di marcia diurna LED (C-Shape)
- Poggiatesta regolabili in altezza (conducente e laterale)
- Cinture di sicurezza a 3 punti con pretensionatore
- Chiusura centralizzata delle porte con telecomando
- Retrovisori esterni elettrici

- Luci aggiuntive laterali (serie su L3/L4)
- Sensore pioggia / luce
- Fari regolabili manualmente
- Kit di gonfiaggio (tutti le versioni salvo le versioni ruote gemellate)
- Ruota di scorta in dimensioni normali (versioni ruote gemellate)

Sedili e comfort:

- Vani nella plancia e nelle porte
- Divano passeggero 2 posti «Ufficio mobile» con schienale ribaltabile, mensola girevole
- Tessuto Carbone scuro Kaleido
- Riscaldamento normale, ricircolo
- Chiave 3 bottoni
- Armonia nera
- Filtro antipolline
- Alzacristalli elettrici anteriori lato conducente a impulso
- Sedile conducente regolabile in altezza
- Poggiabraccia

Multimedia:

- Radio R&GO, USB und Bluetooth, DAB+

Inoltre:

- Computer di bordo
- Eco-Mode
- Presa 12 V sulla consolle centrale
- Serbatoio 80 litri
- Leva del cambio sulla plancia
- Display tedesco
- Alternatore 185A
- Tachigrafo elettronico (4.5t)
- Limitatore di velocità 90 km/h secondo obbligazione legale (4.5t)
- Sistema d'avviso di deviazione dalla corsia (Lane Departure Warning) (4.5t)
- Sistema di frenata d'emergenza automatica (AEB)(4.5t)

PONTE FISSO (in aggiunta a Telaio):

- Cablaggio modificato
- Sedile passeggero (Cabina Doppia trazione posteriore ruote gemellate L4)
- Ponte con sponde in alluminio

PIANALE CABINATO (in aggiunta a Telaio):

- Senza parete interna di separazione
- Veicolo TCP (riscalda aria)
- Modificatore della connessione (Motori ENERGY)

CASSONE (in aggiunta a Telaio):

- Divano passeggero anteriore 2 posti fisso (Cabina Doppia trazione anteriore + Cabina singola L3)
- Sedile passeggero (Cabina Doppia trazione posteriore)
- Cablaggio modificato
- Senza Chiave 3 bottoni
- Cassone ribaltabile con piano carico e pannello frontale in acciaio, pannelli laterali in alluminio
- Compartimento portaltezze (Cassone ribaltabile-Trazione posteriore – route gemellate)

PONTE FISSO PRO+ (in aggiunta a Telaio):

- Paraspruzzi anteriori e posteriori
- Sedile conducente appoggialombi regolabile

Ponte fisso con sponde in alluminio:

- 6 anelli di fissaggio incassati
- 12 ganci per rete (4 per lato, 4 dietro)
- Portabarre integrato per carichi leggeri incl. occhielli esterni
- Pavimento in legno compensato rivestito 21 mm

Adattamento Swiss Made

- Altezza di carico laterale e posteriore (senza montante d'angolo posteriore): 300 mm
- Lunghezza del ponte interna / esterna: 3 920 mm / 4 050 mm (Cabina) 3 100 mm / 3 230 mm (Cabina Doppia)
- Larghezza del ponte interna/ esterna: 2 080 mm / 2 150 mm
- Carico utile (Cabina): N / A kg
- Carico utile (Cabina Doppia): N / A kg
- Capacità di traino: 2.5 t (Cabina)
- Capacità di traino: 3.5 t (Cabina Doppia)

CASSONE RIBALTABILE TRILATERALE PRO+ (in aggiunta a Telaio):

- Paraspruzzi anteriori e posteriori
- Sedile conducente con supporto lombare regolabile
- Sedile passeggero (Cabina Doppia trazione posteriore)

Ponte ribaltabile in alluminio:

- 12 ganci per rete (4 per lato, 4 dietro)
- Pianale di carico in profilati d'alluminio con superficie liscia
- Telaio zincato a caldo con finitura in profilato d'acciaio

Adattamento Swiss Made

- Sistema di ribaltamento elettroidraulico comandato dalla cabina
- Altezza di carico laterale: 340 mm
- Altezza di carico posteriore: 400 mm
- Lunghezza del ponte interna / esterna: 3 200 mm / 3 366 mm (Cabina) 3 019 mm / 3 181 mm (Cabina Doppia)
- Larghezza del ponte interna/ esterna: 2 000 mm / 2 080 mm
- Carico utile (Cabina): N / A kg
- Carico utile (Cabina Doppia): N / A kg
- Capacità di traino: 3.5 t"

(Per ulteriori informazioni vogliate consultare il nostro sito internet www.renault.ch o il vostro concessionario Renault.)

Opzioni



CODICE (● Serie)		L2	L3	L4
ASPETTO ESTERNO				
RALU16	Cerchi in lega 16" (impedisce PNEUTT) (impedisce trazione posteriore e Cassone Ribaltabile)	1000.-/1077.-	1000.-/1077.-	
PNEUTT	Pneumatici ognitempo (impedisce 4.5t)	300.-/323.-	300.-/323.-	300.-/323.-
BARAV	Paraspruzzi anteriori e posteriori	50.-/54.-	50.-/54.-	50.-/54.-
ATREM	Gancio di traino (impedisce L2 ruote gemellate)	600.-/646.-	600.-/646.-	600.-/646.-
ATREM2	Gancio di traino per versione L2 ruote gemellate	600.-/646.-		
ATREM3	Gancio di traino per versione 4x4 (impedisce L2 ruote gemellate)	600.-/646.-	600.-/646.-	600.-/646.-
CHG35H	Carico rimorchio 3.5 t (implica versioni ruote gemellate)	300.-/323.-	300.-/323.-	300.-/323.-
VETRI, PORTIERE E ZONA POSTERIORE				
CLCTOL	Parete intera di separazione lastrata (implica Pianale Cabinato)	0.-/0.-	0.-/0.-	
RANCF2	Compartimento portattrezzi piena altezza (Cassone Ribaltabile – Cabina – trazione posteriore – ruote gemellate)		0.-/0.-	
RIART1	Ponte con sponde in alluminio con cassetta portattrezzi e porta scala posteriore (implica Ponte)	600.-/646.-	900.-/969.-	1200.-/1292.-
TYBEN2	Cassone ribaltabile monolaterale sponde in acciaio	500.-/539.-	500.-/539.-	
TYBEN3	Cassone ribaltabile trilaterale sponde in alluminio (impedisce Cabina doppia L3 trazione posteriore)	1000.-/1077.-	1000.-/1077.-	
TYBEN4	Cassone ribaltabile trilaterale sponde in acciaio per trazione anteriore (impedisce Cabina doppia L3 trazione posteriore)	1500.-/1616.-	1500.-/1616.-	
TYBEN5	Cassone ribaltabile monolaterale «Extra light» (impedisce Cabina doppia L3 trazione anteriore)	500.-/539.-	500.-/539.-	
SICUREZZA E VISIBILITÀ				
AEB501	Sistema di frenata d'emergenza automatica (AEB) (serie su versione 4,5 t)	300.-/323.-	300.-/323.-	300.-/323.-
ABLAV	Airbag laterali conducente e passeggero (implica PARLOM)	400.-/431.-	400.-/431.-	400.-/431.-
ABLAV1	Airbag laterale conducente	300.-/323.-	300.-/323.-	300.-/323.-
AIRBA2	Airbag conducente e passeggero	100.-/108.-	100.-/108.-	100.-/108.-
ALAR03	Allarme anti-intrusione (impedisce Pianale Cabinato)	500.-/539.-	500.-/539.-	500.-/539.-
ALEAHL	Dispositivo assistenza abbaglianti (solo con DLIGM1) (impedisce Quickshift)	200.-/215.-	200.-/215.-	200.-/215.-
DLIGM1	Sistema d'avviso di deviazione dalla corsia (Lane Departure Warning) (serie su versione 4.5 t) (impedisce Quickshift)	200.-/215.-	200.-/215.-	200.-/215.-
PROJAB	Fendinebbia anteriori	300.-/323.-	300.-/323.-	300.-/323.-
GRPRFE	Protezione fanaleria posteriore (implica Pianale Cabinato)	100.-/108.-	100.-/108.-	
RTVIO2	«Wideview mirror» su parasole passeggero	100.-/108.-	100.-/108.-	100.-/108.-
RGRAND	Retrovisori a braccio lungo	100.-/108.-	100.-/108.-	100.-/108.-
SUPCPE	Superchiusura	200.-/215.-	200.-/215.-	200.-/215.-
RSEC01	Ruota di scorta al posto del kit di gonfiaggio (serie su versioni a ruote gemellate)	150.-/162.-	150.-/162.-	●
SEDILI E COMFORT				
DRAP01 HARM01	Sedili tessuto Carbone scuro Kaleido	●	●	●
DRAP07 HARM01	Sedili tessuto Carbone scuro Kompo	150.-/162.-	150.-/162.-	150.-/162.-
SIMI03	Similpelle	150.-/162.-	150.-/162.-	150.-/162.-
BQBUR4	Divano con sedili ribaltabile + stiva sotto divano (impedisce Cassone Ribaltabile trilaterale L3, SIMI03)	400.-/431.-	400.-/431.-	400.-/431.-
COLOMB	Sedile conducente appoggiatesta regolabile (impedisce SIMI03, ABLAVI e COREHA)	50.-/54.-	50.-/54.-	50.-/54.-
COREHA	Sedile conducente a molle (impedisce cassone ribaltabile e COLOMB)	700.-/754.-	700.-/754.-	700.-/754.-
PARLOM	Sedile passeggero con supporto lombare regolabile	100.-/108.-	100.-/108.-	100.-/108.-
SGACHC	Sedile conducente riscaldabile (impedisce SIMI03)	200.-/215.-	200.-/215.-	200.-/215.-
SGACHA	Sedili individuali riscaldabili (implica PARLOM) (impedisce SIMI03)	400.-/431.-	400.-/431.-	400.-/431.-
PKCC01	Climatizzazione manuale	1500.-/1616.-	1500.-/1616.-	1500.-/1616.-
PKCC06	Climatizzazione automatica	2000.-/2154.-	2000.-/2154.-	2000.-/2154.-
AVCACF	Posacenere, accendisigari	50.-/54.-	50.-/54.-	50.-/54.-
SOP02A	Chiave 2 bottoni, Keyless Drive	300.-/323.-	300.-/323.-	300.-/323.-
CLESUP	Chiave supplementare	100.-/108.-	100.-/108.-	100.-/108.-
RGPDB1	Vano nella plancia	100.-/108.-	100.-/108.-	100.-/108.-
BTAGA3	Cassetto «Easy Life»	150.-/162.-	150.-/162.-	150.-/162.-
TBPDB1	Tavolino «Easy Life» e portabevande	100.-/108.-	100.-/108.-	100.-/108.-
MULTIMEDIA				
REACTI	Caricabatterie a induzione per smartphone	150.-/162.-	150.-/162.-	150.-/162.-
SUTAB1	Supporto per tablet (impedisce PKUL07 TLSUIS o PKRLO6 et AIRBA2)	100.-/108.-	100.-/108.-	100.-/108.-
PKUL07 TLSUIS	Radio Connect Bluetooth® DAB+ e sistema di navigazione MediaNav Evolution: Touchscreen 7", comandi al volante, info traffic, prese USB e AUX, Carta Svizzera, integrazione smartphone tramite Apple Carplay™ e Android Auto™ (non con TAPDB1 o PKAC1A e 4x4)	550.-/592.-	550.-/592.-	550.-/592.-
MAPOST	Mappa Europa dell'ovest per Media-Nav Evolution	93.-/100.-	93.-/100.-	93.-/100.-
PKRLO6	Radio Connect Bluetooth® DAB+ e sistema di navigazione R-LINK Evolution: sistema multimedia integrato, connessione online e accesso a R-LINK Store ¹⁾ , aggiornamenti sul traffico in tempo reale (servizi live TomTom®) ²⁾ , controllo vocale R-Voice, prese USB, carte SD e prese AUX, mappa Europa, (non con Pianale Cabinato)(aggiornamento delle mappe gratis per 3 anni), integrazione smartphone tramite Android Auto™	1100.-/1185.-	1100.-/1185.-	1100.-/1185.-
	Applicazione R&GO con CoPilot® Premium	*	*	*

* disponibile nel Apple App Store (IOS) e Google Play (Android)

¹⁾Gratis per 3 anni; validità dalla prima attivazione del servizio dal momento della consegna. Successivamente sarà possibile stipulare un abbonamento a pagamento tramite il rappresentante Renault.

²⁾Gratis per 3 anni; validità dalla prima attivazione del servizio dal momento della consegna. Successivamente sarà possibile stipulare un abbonamento a pagamento tramite il rappresentante Renault o tramite R-LINK Store.

Opzioni

CODICE	(● Serie)	L2	L3	L4
TECNICA E GUIDA				
REGVIT	Regolatore-limitatore di velocità	400.-/431.-	400.-/431.-	400.-/431.-
LVIT02	Limitatore di velocità 100 km/h	100.-/108.-	100.-/108.-	100.-/108.-
CTL1	Tachigrafo elettronico (implica BOIADP)	900.-/969.-	900.-/969.-	900.-/969.-
BATREF	Batteria 110A al posto della 95A(solo con ENERGY Twin-Turbo dCi 135)	100.-/108.-	100.-/108.-	
ADPCNC	Modificatore della connessione (impedisce Cabina Doppia)	100.-/108.-	100.-/108.-	100.-/108.-
BOIADP	Custodia adattatore multiplex	200.-/215.-	200.-/215.-	200.-/215.-
CABAL1	Cablaggio prolungato	50.-/54.-	50.-/54.-	50.-/54.-
CABADP	Cablaggio modificato (serie su Cassone ribaltabile)	100.-/108.-	100.-/108.-	100.-/108.-
PFMOT	Presa di potenza motore (implica Clima con motori Euro VI, impedisce Clima con motori Euro6Dt) (implica CABADP) (impedisce Quickshift)	300.-/323.-	300.-/323.-	300.-/323.-
PRISM	Presa di forza sul cambio, solo con trazione posteriore (impedisce RALENT) (implica trazione posteriore senza Quickshift)	900.-/969.-	900.-/969.-	900.-/969.-
RALENT	Regime minimo del motore regolabile	50.-/54.-	50.-/54.-	50.-/54.-
RES100	Serbatoio 105 litri (impedisce Cassone Ribaltabile)	50.-/54.-	50.-/54.-	50.-/54.-
BLARR	Con bloccaggio differenziale (implica trazione posteriore)	1000.-/1077.-	1000.-/1077.-	1000.-/1077.-
SUSPNE	Sospensione pneumatica (implica BOIADP e CABADP) (impedisce trazione posteriore Ponte e Cassone Ribaltabile)	2500.-/2693.-	2500.-/2693.-	
TBOR04	Display francese	0.-/0.-	0.-/0.-	0.-/0.-
TBOR06	Display italiano	0.-/0.-	0.-/0.-	0.-/0.-
PROKS1 AD4X4 BLARR PNEUTT	ADATTAMENTO 4X4 3.5 t (implica trazione posteriore) (non con RES100 e ponte fisso o cassone ribaltabile)* – Trasmissione 4x4 (4 ruote motrici) – Riduttore inseribile (rapporti corti): rapporti di riduzione 1:1,42 – Incremento altezza: 65 mm avanti, 58 mm dietro (ruote singole) o 45 mm dietro (ruote gemellate) – Protezione sottoscocca: lamiera sotto motore e telaio – Con bloccaggio differenziale – Pneumatici quattro stagioni Peso ADATTAMENTO 4X4: 195 kg			
		21 000.-/22 617.-	21 000.-/22 617.-	21 000.-/22 617.-
PROKS1 AD4X4 BLARR	ADATTAMENTO 4X4 4.5 t (implica trazione posteriore) (non con RES100 e ponte fisso o cassone ribaltabile)* – Trasmissione 4x4 (4 ruote motrici) – Riduttore inseribile (rapporti corti): rapporti di riduzione 1:1,42 – Incremento altezza: 65 mm avanti, 58 mm dietro (ruote singole) o 45 mm dietro (ruote gemellate) – Protezione sottoscocca: lamiera sotto motore e telaio – Con bloccaggio differenziale ADATTAMENTO 4X4: 195 kg *Disponibile pinna nel 2019			
			20 700.-/22 294.-	20 700.-/22 294.-
PKCF02	PACK AIRBAGS (impedisce TAPDB1 SUTAB1 e PKAC1A) Airbag passeggero e Airbag laterale conducente	400.-/431.-	400.-/431.-	400.-/431.-
PKCNF5	PACK CITY Regolatorelimitatore di velocità + «Wideview mirror» nel parasole passeggero	400.-/431.-	400.-/431.-	400.-/431.-
PKAC1A	PACK OFFICE (impedisce SIMI03 / TAPDB1) Divano con sedili ribaltabile + Stiva sotto divano + Cassetto «Easy Life» +Tavolino «Easy Life» e portabevande + Vano nella plancia + Dettagli cromati	450.-/485.-	450.-/485.-	450.-/485.-
PKTOL1	PACK CONVERSION 1 (Telaio a Cabina Pianale Cabinato dCi 135) Cablaggio modificato + Modificatore della connessione + Cablaggio prolungato	150.-/162.-	150.-/162.-	150.-/162.-
PKTOL2	PACK CONVERSION 2 (Telaio a Cabina + DoppiaCabina 3.5t e Pianale Cabinato) Custodia adattatore multiplex + Cablaggio modificato + Cablaggio prolungato	150.-/162.-	150.-/162.-	150.-/162.-
PKTOL3	PACK CONVERSION 3 (Telaio a Cabina 3.5t e Pianale Cabinato) Custodia adattatore multiplex + Cablaggio modificato+ Modificatore della connessione + Cablaggio prolungato	200.-/215.-	200.-/215.-	200.-/215.-
PKTOL6	PACK TIPPER 1 (Cassone Ribaltabile Cabina) Custodia adattatore multiplex + Modificatore della connessione+ Cablaggio prolungato	150.-/162.-	150.-/162.-	
PKTOL7	PACK TIPPER 2 (Cassone Ribaltabile Doppia Cabina) Custodia adattatore multiplex+ Cablaggio prolungato		100.-/108.-	
PRCHR3	PACK CHROME Dettagli cromati exteriori e interni	150.-/162.-	150.-/162.-	150.-/162.-
VERNICE				
	Orange (031), Blanc Minéral (QNG), Rouge Vif (719), Bleu Saviem (423), Bleu Volga (RNQ), Jaune Citron (396)	0.-/0.-	0.-/0.-	0.-/0.-
	Gris Urban (KPW)	200.-/215.-	200.-/215.-	200.-/215.-
VERNICE METALLIZZATA				
	Bleu Gris (J47), Gris Etoile (KNH), Noir Nacré (676)	900.-/969.-	900.-/969.-	900.-/969.-

Accessori

CODICE (● Serie)		L2	L3	L4
RUOTE COMPLETE E CATENE DA NEVE				
01 46 200 180	Kit di ruote complete invernali con cerchi in acciaio con SSPP; 215/65 R16C 109/107R Per veicoli muniti di cerchi in acciaio sono necessari coprimozzi.	1 420.–	1 420.–	1 420.–
01 46 200 181	Kit di ruote complete invernali con cerchi in acciaio con SSPP; 225/65 R16 112/110R Per veicoli muniti di cerchi in acciaio sono necessari coprimozzi.	1 420.–	1 420.–	1 420.–
77 11 783 373	Catene da neve 12mm per dimensione 215/65R16C & 225/65R16C	199.–	199.–	199.–
ACCESSORI				
77 11 574 999	Kit Viva Voce Supertooth Crystal	79.–	79.–	79.–
77 11 426 007	Tappeti in tessuto (2 pezzi)	59.–	59.–	59.–
77 11 426 008	Tappeti in gomma Novestra (2 pezzi)	69.–	69.–	69.–
77 11 427 225	Fodere «SUPER AQUILA» per 2 sedile anteriore; montaggio incluso	290.–	290.–	290.–
77 11 427 226	Fodere «SUPER AQUILA» per 1 sedile conducente e 1 panchina (1 sedile / 1 schienale); montaggio incluso	310.–	310.–	310.–
77 11 427 959	Fodere «SUPER AQUILA» per 1 sedile conducente e 1 panchina (1 sedile / 2 schienali); montaggio incluso	330.–	330.–	330.–
77 11 427 961	Fodere «SUPER AQUILA» per 1 sedile conducente e 1 panchina (2 sedili / 2 schienali); montaggio incluso	345.–	345.–	345.–
82 01 288 617	Gancio di traino Standard – TRAZIONE POSTERIORE – RUOTE GEMELLATE	880.–	880.–	880.–
77 11 425 932	(fascio di collegamento a 13 spinotti senza modul, senza boccia); montaggio incluso ¹⁾			
82 01 288 615	Gancio di traino Standard – TRAZIONE ANTERIORE – RUOTE SINGOLE	880.–	880.–	880.–
77 11 425 932	(fascio di collegamento a 13 spinotti senza modul, senza boccia); montaggio incluso ¹⁾			
PRERISCALDATORE DA PARCHEGGIO				
Preriscaldatore da parcheggio Webasto				
Il vostro partner Renault sarà lieto di consigliarvi sul sistema di riscaldamento autonomo Webasto.				
Prezzo su richiesta				
¹⁾ In caso di modifiche al telaio non é piú possibile montare un gancio di traino. Prezzi di vendita raccomandati. Prezzi IVA 7,7 % inclusa.				

Caratteristiche tecniche

MOTORIZZAZIONE	Twin-Turbo dCi 135	Energy Twin-Turbo dCi 150	Energy Twin-Turbo dCi 145	Energy Twin-Turbo dCi 165	Energy Twin-Turbo dCi 180	Energy Twin-Turbo dCi 180 Quickshift
MOTORE						
Cilindrata (cm ³)	2 298	2 298	2 298	2 298	2 298	2 298
Numero di cilindri / valvole	4 / 16	4 / 16	4 / 16	4 / 16	4 / 16	4 / 16
Potenza massima kW (CV) g / min.	99 (135) / 3 500	110 (150) / 3 500	107 (145) / 3 500	120 (163) / 3 500	132 (180) / 3 500	132 (180) / 3 500
Coppia massima (Nm) g / min.	360 / 1 500	385 / 1 500	380 / 1 500	380 / 1 500	400 / 1 500	400 / 1 500
Iniezione	Common Rail + Twin-Turbo					
Carburante	Diesel					
Norma di antinquinamento / Catalizzatore / Filtro Anti Particolato	Euro 6Dt / ● / ●	Euro 6Dt / ● / ●	Euro Vld / ● / ●	Euro Vld / ● / ●	Euro 6Dt / ● / ●	Euro 6Dt / ● / ●
Intervalli servizi di manutenzione (km / anni)	40 000 / 2					
TRASMISSIONE						
Cambio	Manuale	Manuale	Manuale	Manuale	Manuale	Quickshift
Numero di marce	6	6	6	6	6	6
Stop & Start / Energy Smart Management		●	●	●	●	●
FRENI						
ABS con AFU e EBV / ESC adattativo con ASR	●	●	●	●	●	●
Anteriori: disco ventilati Ø / ruote singole (mm)	302 (28)	302 (28)	302 (28)	302 (28)	302 (28)	302 (28)
Posteriori: disco Ø / ruote singole (mm)	305 (12)	305 (12)	305 (12)	305 (12)	305 (12)	305 (12)
Anteriori: disco ventilati Ø / ruote gemellate (mm)	302 (28)	302 (28)	302 (28)	302 (28)	302 (28)	302 (28)
Posteriori: disco Ø / ruote gemellate (mm)	305 (18)	305 (18)	305 (18)	305 (18)	305 (18)	305 (18)
CAPACITÀ						
Serbatoio carburante (l)	80					
Serbatoio Adblue (l)	22					

● Serie

I dati di consumo di carburante e di Adblue possono variare a seconda dell'utilizzo del veicolo, del suo equipaggiamento, dello stile di guida e del carico a bordo

Versioni in corso d'omologazione. Vi preghiamo gentilmente di contattare il vostro rappresentante RENAULT.

Caratteristiche tecniche

TELAIO A CABINA	TRAZIONE ANTERIORE EURO 6							
	L2				L3			
	Twin-Turbo dCi 135	Energy Twin-Turbo dCi 150	Energy Twin-Turbo dCi 180	Energy Twin-Turbo dCi 180 Quickshift	Twin-Turbo dCi 135	Energy Twin-Turbo dCi 150	Energy Twin-Turbo dCi 180	Energy Twin-Turbo dCi 180 Quickshift
MOTORIZZAZIONE								
STERZO								
Ø di sterzata tra marciapiedi (mm)	13.6	13.6	13.6	13.6	15.7	15.7	15.7	15.7
Numero di giri del volante	3.76	3.76	3.76	3.76	3.76	3.76	3.76	3.76
TELAIO								
Anteriore	Pseudo Mac Pherson	Pseudo Mac Pherson	Pseudo Mac Pherson	Pseudo Mac Pherson	Pseudo Mac Pherson	Pseudo Mac Pherson	Pseudo Mac Pherson	Pseudo Mac Pherson
Posteriore	Mono-lame	Mono-lame	Mono-lame	Mono-lame	Mono-lame	Mono-lame	Mono-lame	Mono-lame
Ø barre antirollio anteriori/posteriori (mm)	25/22	25/22	25/22	25/22	25/22	25/22	25/22	25/22
PNEUMATICI								
Dimensioni pneumatici/ruote	225/65 R16	225/65 R16	225/65 R16	225/65 R16	225/65 R16	225/65 R16	225/65 R16	225/65 R16
CONSUMI (direttiva europea 80/1268/CEE)								
Extra urbano (l/100 km)	N/A	N/A	N/A	N/A	N/A	N/A	N/A	N/A
Urbano (l/100 km)	N/A	N/A	N/A	N/A	N/A	N/A	N/A	N/A
Completo (l/100 km)	7.5	6.6	6.9	7.5	7.5	6.6	6.9	7.5
Emissioni di CO ₂ (g/km)	191	175	181	197	191	175	181	197
MASSA (kg)								
A vuoto in ordine di marcia ¹⁾	1945	1945	1949	1945	1959	1959	1949	1959
Carico utile medio ¹⁾	1556	1556	1551	1556	1542	1541	1551	1541
Carico utile massimo ²⁾	1660	1660	1651	1660	1639	1443	1659	1639
Massimo ammesso a pieno carico	3500	3500	3500	3500	3500	3500	3500	3500
Totale in marcia	6000	6000	6000	6000	6000	6000	6000	6000
Massimo trainabile, rimorchio frenato ³⁾	2500	2500	2500	2500	2500	2500	2500	2500
Massimo trainabile, rimorchio non frenato	750	750	750	750	750	750	750	750
Massimo ammesso anteriore	1850	1850	1850	1850	1850	1850	1850	1850
Massimo ammesso posteriore	2100	2100	2100	2100	2100	2100	2100	2100
Codice	VBUM00M86 TC153C3T0	VBUM00M36 TB153C3T0	VBUM00M46 TA153C3T0	VBUM00M45 TH113C3T0	VBUM00M86 TC153H3T0	VBUM00M36 TB153H3T0	VBUM00M46 TA153H3T0	VBUM00M45 TH113H3T0
Codice Telaio + Ponte con sponde	MBUM00M86 TC153C3T0	MBUM00M36 TB153C3T0	MBUM00M46 TA153C3T0	MBUM00M45 TH113C3T0	MBUM00M86 TC153H3T0	MBUM00M36 TB153H3T0	MBUM00M46 TA153H3T0	MBUM00M45 TH113H3T0

¹⁾ valore medio secondo omologazione (con conducente 75 kg e serbatoio pieno al 90%);

²⁾ per un veicolo comandato senza equipaggiamenti supplementari;

³⁾ nel rispetto del peso totale circolante

Ponte con sponde su telaio a Cabina trazione anteriore carico utile ridotto: Telaio a Cabina L2 – 300 kg / – Telaio a Cabina L3 – 350 kg

Ponte con sponde su telaio a Cabina trazione posteriore Carico utile ridotto: Telaio a Cabina L2 – 350 kg / – Telaio a Cabina L3 – 400 kg

TELAIO A CABINA	TRAZIONE ANTERIORE EUROVI				TRAZIONE POSTERIORE RUOTE SINGOLE EUROVI			
	L2		L3		L2		L3	
	Energy Twin-Turbo dCi 145	Energy Twin-Turbo dCi 165	Energy Twin-Turbo dCi 145	Energy Twin-Turbo dCi 165	Energy Twin-Turbo dCi 145	Energy Twin-Turbo dCi 165	Energy Twin-Turbo dCi 145	Energy Twin-Turbo dCi 165
MOTORIZZAZIONE								
STERZO								
Ø di sterzata tra marciapiedi (mm)	13.6	13.6	15.7	15.7	13.6	13.6	15.7	15.7
Numero di giri del volante	3.76	3.76	3.76	3.76	3.76	3.76	3.76	3.76
TELAIO								
Anteriore	Pseudo Mac Pherson	Pseudo Mac Pherson	Pseudo Mac Pherson	Pseudo Mac Pherson	Pseudo Mac Pherson	Pseudo Mac Pherson	Pseudo Mac Pherson	Pseudo Mac Pherson
Posteriore	Mono-lame	Mono-lame	Mono-lame	Mono-lame	Bi-lame	Bi-lame	Bi-lame	Bi-lame
Ø barre antirollio anteriori/posteriori (mm)	25 / 22	25 / 22	25 / 22	25 / 22	21 / 22	21 / 22	21 / 22	21 / 22
PNEUMATICI								
Dimensioni pneumatici/ruote	225/65 R16	225/65 R16	225/65 R16	225/65 R16	235/65 R16	235/65 R16	235/65 R16	235/65 R16
CONSUMI (direttiva europea 80/1268/CEE)								
Extra urbano (l/100 km)	N/A	N/A	N/A	N/A	N/A	N/A	N/A	N/A
Urbano (l/100 km)	N/A	N/A	N/A	N/A	N/A	N/A	N/A	N/A
Completo (l/100 km)	7.3	7.3	7.3	7.3	8.1	8.1	8.1	8.1
Emissioni di CO ₂ (g/km)	191.0	191.0	191.0	191.0	211.0	211.0	211.0	211.0
MASSA (kg)								
A vuoto in ordine di marcia ¹⁾	2125	2125	2136	2136	2238	2238	2252	2252
Carico utile medio ¹⁾	1375	1375	1365	1365	1263	1263	1249	1249
Carico utile massimo ²⁾	1476	1476	1467	1467	1339	1339	1326	1326
Massimo ammesso a pieno carico	3500	3500	3500	3500	3500	3500	3500	3500
Totale in marcia	6000	6000	6000	6000	6000	6000	6000	6000
Massimo trainabile, rimorchio frenato ³⁾	2500	2500	2500	2500	2500	2500	2500	2500
Massimo trainabile, rimorchio non frenato	750	750	750	750	750	750	750	750
Massimo ammesso anteriore	1850	1850	1850	1850	1850	1850	1850	1850
Massimo ammesso posteriore	2100	2100	2100	2100	2300	2300	2300	2300
Codice	VBHM9TA1D 32063C3T0	VBHM9TA2D 32063C3T0	VBHM9TA1D 32063H3T0	VBHM9TA2D 32063H3T0	VBHM9TA1D 32063C310	VBHM9TA2D 32063C310	VBHM9TA1D 32063H310	VBHM9TA2D 32063H310
Codice Telaio + Ponte con sponde	MBHM9TA1D 32063C3T0	MBHM9TA2D 32063C3T0	MBHM9TA1D 32063H3T0	MBHM9TA2D 32063H3T0	MBHM9TA1D 32063C310	MBHM9TA2D 32063C310	MBHM9TA1D 32063H310	MBHM9TA2D 32063H310

¹⁾ valore medio secondo omologazione (con conducente 75 kg e serbatoio pieno al 90%);

²⁾ per un veicolo comandato senza equipaggiamenti supplementari;

³⁾ nel rispetto del peso totale circolante

Ponte con sponde su telaio a Cabina trazione anteriore carico utile ridotto: Telaio a Cabina L2 – 300 kg / – Telaio a Cabina L3 – 350 kg

Ponte con sponde su telaio a Cabina trazione posteriore Carico utile ridotto: Telaio a Cabina L2 – 350 kg / – Telaio a Cabina L3 – 400 kg

Caratteristiche tecniche

TELAIO A CABINA – TRAZIONE POSTERIORE – RUOTE GEMELLATE EUROVI	L2		L3		L3		L4		L4	
	Energy Twin-Turbo dCi 145	Energy Twin-Turbo dCi 165	Energy Twin-Turbo dCi 145	Energy Twin-Turbo dCi 165	Energy Twin-Turbo dCi 145	Energy Twin-Turbo dCi 165	Energy Twin-Turbo dCi 145	Energy Twin-Turbo dCi 165	Energy Twin-Turbo dCi 145	Energy Twin-Turbo dCi 165
MOTORIZZAZIONE										
STERZO										
Ø di sterzata tra marciapiedi (mm)	13.6	13.6	15.7	15.7	15.7	15.7	15.7	15.7	15.7	15.7
Numero di giri del volante	3.76	3.76	3.76	3.76	3.76	3.76	3.76	3.76	3.76	3.76
TELAIO										
Anteriore	Pseudo Mac Pherson	Pseudo Mac Pherson	Pseudo Mac Pherson	Pseudo Mac Pherson	Pseudo Mac Pherson	Pseudo Mac Pherson	Pseudo Mac Pherson	Pseudo Mac Pherson	Pseudo Mac Pherson	Pseudo Mac Pherson
Posteriore	Tri-lame	Tri-lame	Tri-lame	Tri-lame	Tri-lame	Tri-lame	Tri-lame	Tri-lame	Tri-lame	Tri-lame
Ø barre antirullo anteriori/posteriori (mm)	24 / 22	24 / 22	24 / 22	24 / 22	24 / 22	24 / 22	24 / 22	24 / 22	24 / 22	24 / 22
PNEUMATICI										
Dimensioni pneumatici / ruote	195/75 R16	195/75 R16	195/75 R16	195/75 R16	195/75 R16	195/75 R16	195/75 R16	195/75 R16	195/75 R16	195/75 R16
CONSUMI (direttiva europea 80/1268/CEE)										
Extra urbano (l / 100 km)	N/A	N/A	N/A	N/A	N/A	N/A	N/A	N/A	N/A	N/A
Urbano (l / 100 km)	N/A	N/A	N/A	N/A	N/A	N/A	N/A	N/A	N/A	N/A
Completo (l / 100 km)	8.6	8.6	8.6	8.6	-	-	8.6	8.6	-	-
Emissioni di CO ₂ (g / km)	225.0	225.0	225.0	225.0	-	-	225.0	225.0	-	-
MASSA (kg)										
A vuoto in ordine di marcia ¹⁾	2203	2203	2214	2214	2214	2214	2218	2218	2218	2218
Carico utile medio ¹⁾	1297	1297	1287	1287	1287	1287	1282	1282	1282	1282
Carico utile massimo ²⁾	1367	1367	1356	1356	2356	2356	1351	1351	2351	2351
Massimo ammesso a pieno carico	3500	3500	3500	3500	4500	4500	3500	3500	4500	4500
Totale in marcia	6500	6500	6500	6500	7500	7500	6500	6500	7500	7500
Massimo trainabile, rimorchio frenato ³⁾	3000 (Option 3500)	3000 (Option 3500)	3000 (Option 3500)	3000 (Option 3500)	3000 (Option 3500)	3000 (Option 3500)	3000 (Option 3500)	3000 (Option 3500)	3000 (Option 3500)	3000 (Option 3500)
Massimo trainabile, rimorchio non frenato	750	750	750	750	750	750	750	750	750	750
Massimo ammesso anteriore	1850	1850	1850	1850	1850	1850	1850	1850	1850	1850
Massimo ammesso posteriore	2800	2800	2800	2800	3200	3200	2800	2800	3200	3200
Codice Telaio	VBUM9TA1D 32063C340	VBUM9TA2D 32063C340	VBUM9TA1D 32063C350	VBUM9TA2D 32063C350	VDUM9TA1D 32A64C350	VDUM9TA2D 32A64C350	VBUM9TA1D 32063H350	VBUM9TA2D 32063H350	VDUM9TA1D 32A64H350	VDUM9TA2D 32A64H350
Codice Telaio + Ponte con sponde	MBUM9TA1D 32063C340	MBUM9TA2D 32063C340	MBUM9TA1D 32063C350	MBUM9TA2D 32063C350	MDUM9TA1D 32A64C350	MDUM9TA2D 32A64C350	MBUM9TA1D 32063H350	MBUM9TA2D 32063H350	MDUM9TA1D 32A64H350	MDUM9TA2D 32A64H350

¹⁾ valore medio secondo omologazione (con conducente 75 kg e serbatoio pieno al 90 %);

²⁾ per un veicolo comandato senza equipaggiamenti supplementari;

³⁾ nel rispetto del peso totale circolante

Ponte con sponde su Telaio a Cabina trazione posteriore carico utile ridotto: – Telaio a Cabina L2 – 350 kg / – Telaio a Cabina L3 – 400 kg / – Telaio a Cabina L4 – 450 kg

TELAIO A CABINA DOPPIA – TRAZIONE ANTERIORE EURO6	L2				L3			
	Twin-Turbo dCi 135	Energy Twin-Turbo dCi 150	Energy Twin-Turbo dCi 180	Energy Twin-Turbo dCi 180 Quickshift	Twin-Turbo dCi 135	Energy Twin-Turbo dCi 150	Energy Twin-Turbo dCi 180	Energy Twin-Turbo dCi 180 Quickshift
MOTORIZZAZIONE								
STERZO								
Ø di sterzata tra marciapiedi (mm)	13.6	13.6	13.6	13.6	15.7	15.7	15.7	15.7
Numero di giri del volante	3.76	3.76	3.76	3.76	3.76	3.76	3.76	3.76
TELAIO								
Anteriore	Pseudo Mac Pherson	Pseudo Mac Pherson	Pseudo Mac Pherson	Pseudo Mac Pherson	Pseudo Mac Pherson	Pseudo Mac Pherson	Pseudo Mac Pherson	Pseudo Mac Pherson
Posteriore	Mono-lame	Mono-lame	Mono-lame	Mono-lame	Mono-lame	Mono-lame	Mono-lame	Mono-lame
Ø barre antirullo anteriori/posteriori (mm)	25 / 22	25 / 22	25 / 22	25 / 22	25 / 22	25 / 22	25 / 22	25 / 22
PNEUMATICI								
Dimensioni pneumatici / ruote	225/65 R16	225/65 R16	225/65 R16	225/65 R16	225/65 R16	225/65 R16	225/65 R16	225/65 R16
CONSUMI (direttiva europea 80/1268/CEE)								
Extra urbano (l / 100 km)	N/A	N/A	N/A	N/A	N/A	N/A	N/A	N/A
Urbano (l / 100 km)	N/A	N/A	N/A	N/A	N/A	N/A	N/A	N/A
Completo (l / 100 km)	7.5	6.6	6.9	7.5	7.5	6.6	6.9	7.5
Emissioni di CO ₂ (g / km)	191	175	181	197	191	175	181	197
MASSA (kg)								
A vuoto in ordine di marcia ¹⁾	2125	2125	2125	2125	2136	2136	2136	2136
Carico utile medio ¹⁾	1375	1375	1375	1375	1365	1365	1365	1365
Carico utile massimo ²⁾	1476	1476	1476	1476	1467	1467	1467	1467
Massimo ammesso a pieno carico	3500	3500	3500	3500	3500	3500	3500	3500
Totale in marcia	6000	6000	6000	6000	6000	6000	6000	6000
Massimo trainabile, rimorchio frenato ³⁾	2500	2500	2500	2500	2500	2500	2500	2500
Massimo trainabile, rimorchio non frenato	750	750	750	750	750	750	750	750
Massimo ammesso anteriore	1850	1850	1850	1850	1850	1850	1850	1850
Massimo ammesso posteriore	2100	2100	2100	2100	2100	2100	2100	2100
Codice Telaio	VBHM00M86 TC153C3T0	VBHM00M36 TB153C3T0	VBHM00M46 TA153C3T0	VBHM00M45 TH113C3T0	VBHM00M86 TC153H3T0	VBHM00M36 TB153H3T0	VBHM00M46 TA153H3T0	VBHM00M45 TH113H3T0
Codice Telaio + Ponte con sponde	MBHM00M86 TC153C3T0	MBHM00M36 TB153C3T0	MBHM00M46 TA153C3T0	MBHM00M45 TH113C3T0	MBHM00M86 TC153H3T0	MBHM00M36 TB153H3T0	MBHM00M46 TA153H3T0	MBHM00M45 TH113H3T0

¹⁾ valore medio secondo omologazione (con conducente 75 kg e serbatoio pieno al 90 %);

²⁾ per un veicolo comandato senza equipaggiamenti supplementari;

³⁾ nel rispetto del peso totale circolante

Ponte con sponde su Telaio a Cabina trazione posteriore carico utile ridotto: Telaio a Cabina Doppia L2 – 300 kg / – Telaio a Cabina Doppia L3 – 350 kg

Caratteristiche tecniche

TELAIO A CABINA DOPPIA – TRAZIONE ANTERIORE EUROVI	L2		L3	
	Energy Twin-Turbo dCi 145	Energy Twin-Turbo dCi 165	Energy Twin-Turbo dCi 145	Energy Twin-Turbo dCi 165
MOTORIZZAZIONE				
STERZO				
Ø di sterzata tra marciapiedi (mm)	13.6	13.6	15.7	15.7
Numero di giri del volante	3.76	3.76	3.76	3.76
TELAIO				
Anteriore	Pseudo Mac Pherson	Pseudo Mac Pherson	Pseudo Mac Pherson	Pseudo Mac Pherson
Posteriore	Mono-lame	Mono-lame	Mono-lame	Mono-lame
Ø barre antirollio anteriori/posteriori (mm)	25/22	25/22	25/22	25/22
PNEUMATICI				
Dimensioni pneumatici/ruote	225/65 R16	225/65 R16	225/65 R16	225/65 R16
CONSUMI (direttiva europea 80/1268/CEE)				
Extra urbano (l/100 km)	N/A	N/A	N/A	N/A
Urbano (l/100 km)	N/A	N/A	N/A	N/A
Completo (l/100 km)	7.3	7.3	7.3	7.3
Emissioni di CO ₂ (g/km)	191.0	191.0	191.0	191.0
MASSA (kg)				
A vuoto in ordine di marcia ¹⁾	2125	2125	2136	2136
Carico utile medio ¹⁾	1375	1375	1365	1365
Carico utile massimo ²⁾	1476	1476	1467	1467
Massimo ammesso a pieno carico	3500	3500	3500	3500
Totale in marcia	6000	6000	6000	6000
Massimo trainabile, rimorchio frenato ³⁾	2500	2500	2500	2500
Massimo trainabile, rimorchio non frenato	750	750	750	750
Massimo ammesso anteriore	1850	1850	1850	1850
Massimo ammesso posteriore	2100	2100	2100	2100
Codice Telaio	VBHM9TA1D 32063C3T0	VBHM9TA2D 32063C3T0	VBHM9TA1D 32063H3T0	VBHM9TA2D 32063H3T0
Codice Telaio + Ponte con sponde	MBHM9TA1D 32063C3T0	MBHM9TA2D 32063C3T0	MBHM9TA1D 32063H3T0	MBHM9TA2D 32063H3T0

¹⁾ valore medio secondo omologazione (con conducente 75 kg e serbatoio pieno al 90 %);

²⁾ per un veicolo comandato senza equipaggiamenti supplementari;

³⁾ nel rispetto del peso totale circolante

Ponte con sponde su Telaio a Cabina Doppia trazione anteriore carico utile ridotto: Telaio a Cabina Doppia L2 – 300 kg/ – Telaio a Cabina Doppia L3 – 350 kg

TELAIO A CABINA DOPPIA – TRAZIONE POSTERIORE EUROVI	RUOTE SINGOLE				RUOTE GEMELLATE							
	L2		L3		L3				L4			
	Energy Twin-Turbo dCi 145	Energy Twin-Turbo dCi 165	Energy Twin-Turbo dCi 145	Energy Twin-Turbo dCi 165	Energy Twin-Turbo dCi 145	Energy Twin-Turbo dCi 165	Energy Twin-Turbo dCi 145	Energy Twin-Turbo dCi 165	Energy Twin-Turbo dCi 145	Energy Twin-Turbo dCi 165	Energy Twin-Turbo dCi 145	Energy Twin-Turbo dCi 165
MOTORIZZAZIONE												
STERZO												
Ø di sterzata tra marciapiedi (mm)	13.6	13.6	15.7	15.7	13.6	13.6	13.6	13.6	15.7	15.7	15.7	15.7
Numero di giri del volante	3.76	3.76	3.76	3.76	3.76	3.76	3.76	3.76	3.76	3.76	3.76	3.76
TELAIO												
Anteriore	Pseudo Mac Pherson	Pseudo Mac Pherson	Pseudo Mac Pherson	Pseudo Mac Pherson	Pseudo Mac Pherson	Pseudo Mac Pherson	Pseudo Mac Pherson	Pseudo Mac Pherson	Pseudo Mac Pherson	Pseudo Mac Pherson	Pseudo Mac Pherson	Pseudo Mac Pherson
Posteriore	Bi-lame	Bi-lame	Bi-lame	Bi-lame	Tri-lame	Tri-lame	Tri-lame	Tri-lame	Tri-lame	Tri-lame	Tri-lame	Tri-lame
Ø barre antirollio anteriori/posteriori (mm)	21/22	21/22	21/22	21/22	24/30	24/30	24/30	24/30	24/30	24/30	24/30	24/30
PNEUMATICI												
Dimensioni pneumatici/ruote	235/65 R16	235/65 R16	235/65 R16	235/65 R16	195/75 R16	195/75 R16	195/75 R16	195/75 R16	195/75 R16	195/75 R16	195/75 R16	195/75 R16
CONSUMI (direttiva europea 80/1268/CEE)												
Extra urbano (l/100 km)	N/A	N/A	N/A	N/A	N/A	N/A	N/A	N/A	N/A	N/A	N/A	N/A
Urbano (l/100 km)	N/A	N/A	N/A	N/A	N/A	N/A	N/A	N/A	N/A	N/A	N/A	N/A
Completo (l/100 km)	8.1	8.1	8.1	8.1	8.6	8.6	–	–	8.6	8.6	–	–
Emissioni di CO ₂ (g/km)	211.0	211.0	211.0	211.0	225.0	225.0	–	–	225.0	225.0	–	–
MASSA (kg)												
A vuoto in ordine di marcia ¹⁾	2288	2238	2252	2252	2365	2365	2365	2365	2415	2415	2415	2415
Carico utile medio ¹⁾	1213	1263	1249	1249	1135	1135	2135	2135	1086	1086	2086	2086
Carico utile massimo ²⁾	1339	1339	1326	1326	1201	1201	2201	2201	1152	1152	2152	2152
Massimo ammesso a pieno carico	3500	3500	3500	3500	3500	3500	4500	4500	3500	3500	4500	4500
Totale in marcia	6000	6000	6000	6000	6500	6500	7500	7500	6500	6500	7500	7500
Massimo trainabile, rimorchio frenato ³⁾	2500	2500	2500	2500	3000 (3500)	3000 (3500)	3000 (3500)	3000 (3500)	3000 (3500)	3000 (3500)	3000 (3500)	3000 (3500)
Massimo trainabile, rimorchio non frenato	750	750	750	750	750	750	750	750	750	750	750	750
Massimo ammesso anteriore	1850	1850	1850	1850	1850	1850	1850	1850	1850	1850	1850	1850
Massimo ammesso posteriore	2300	2300	2300	2300	2800	2800	3200	3200	2800	2800	3200	3200
Codice Telaio	VBHM9TA1D 32063C310	VBHM9TA2D 32063C310	VBHM9TA1D 32063H310	VBHM9TA2D 32063H310	VBHM9TA1D 32063C350	VBHM9TA2D 32063C350	VDHM9TA1D 32A64C350	VDHM9TA2D 32A64C350	VBHM9TA1D 32063H350	VBHM9TA2D 32063H350	VDHM9TA1D 32A64H350	VDHM9TA2D 32A64H350
Codice Telaio + Ponte con sponde	MBHM9TA1D 32063C310	MBHM9TA2D 32063C310	MBHM9TA1D 32063H310	MBHM9TA2D 32063H310	MBHM9TA1D 32063C350	MBHM9TA2D 32063C350	MDHM9TA1D 32A64C350	MDHM9TA2D 32A64C350	MBHM9TA1D 32063H350	MBHM9TA2D 32063H350	MDHM9TA1D 32A64H350	MDHM9TA2D 32A64H350

¹⁾ valore medio secondo omologazione (con conducente 75 kg e serbatoio pieno al 90 %);

²⁾ per un veicolo comandato senza equipaggiamenti supplementari;

³⁾ nel rispetto del peso totale circolante

Ponte con sponde su Telaio a Cabina Doppia trazione anteriore carico utile ridotto: Telaio a Cabina Doppia L2 – 300 kg/ – Telaio a Cabina Doppia L3 – 350 kg

Caratteristiche tecniche

CASSONE	TRAZIONE ANTERIORE EURO6					CABINA DOPPIA – TRAZIONE ANTERIORE EURO CABINA DOPPIA – TRAZIONE ANTERIORE EUROVI		TRAZIONE POSTERIORE – RUOTE GEMELLATE EUROVI				CABINA DOPPIA – TRAZIONE POSTERIORE – RUOTE GEMELLATE EUROVI	
	L2			L3		L2		L3		L3			
	Twin-Turbo dCi 135	Energy Twin-Turbo dCi 150	Energy Twin-Turbo dCi 180	Energy Twin-Turbo dCi 145	Energy Twin-Turbo dCi 165	Energy Twin-Turbo dCi 145	Energy Twin-Turbo dCi 165	Energy Twin-Turbo dCi 145	Energy Twin-Turbo dCi 165	Energy Twin-Turbo dCi 145	Energy Twin-Turbo dCi 165		
MOTORIZZAZIONE													
STERZO													
Ø di sterzata tra marciapiedi (mm)	13.6	13.6	13.6	13.6	13.6	13.6	13.6	13.6	13.6	13.6	13.6	13.6	
Numero di giri del volante	3.76	3.76	3.76	3.76	3.76	3.76	3.76	3.76	3.76	3.76	3.76	3.76	
TELAIO													
Anteriore	Pseudo Mac Pherson	Pseudo Mac Pherson	Pseudo Mac Pherson	Pseudo Mac Pherson	Pseudo Mac Pherson	Pseudo Mac Pherson	Pseudo Mac Pherson	Pseudo Mac Pherson	Pseudo Mac Pherson	Pseudo Mac Pherson	Pseudo Mac Pherson	Pseudo Mac Pherson	
Posteriore	Mono-lame	Mono-lame	Mono-lame	Mono-lame	Mono-lame	Tri-lame	Tri-lame	Tri-lame	Tri-lame	Tri-lame	Tri-lame	Tri-lame	
Ø barre antirullo anteriori/posteriori (mm)	25 / 22	25 / 22	25 / 22	25 / 22	25 / 22	24 / 30	24 / 30	24 / 30	24 / 30	24 / 30	24 / 30	24 / 30	
PNEUMATICI													
Dimensioni pneumatici / ruote	225/65 R16	225/65 R16	225/65 R16	225/65 R16	225/65 R16	195/75 R16	195/75 R16	195/75 R16	195/75 R16	195/75 R16	195/75 R16	195/75 R16	
CONSUMI (direttiva europea 80/1268/CEE)													
Extra urbano (l/100 km)	N/A	N/A	N/A	N/A	N/A	N/A	N/A	N/A	N/A	N/A	N/A	N/A	
Urbano (l/100 km)	N/A	N/A	N/A	N/A	N/A	N/A	N/A	N/A	N/A	N/A	N/A	N/A	
Completo (l/100 km)	7.2	6.6	6.9	7.3	7.3	8.6	8.6	8.6	8.6	8.6	8.6	8.6	
Emissioni di CO ₂ (g/km)	191	175	181	191	191	225	225	225	225	225	225	225	
MASSA (kg)													
A vuoto in ordine di marcia ¹⁾	2495	2495	2495	2552	2552	2722	2722	2866	2866	2760	2760	2760	
Carico utile medio ¹⁾	1005	1005	1005	948	948	778	778	635	635	740	740	740	
Carico utile massimo ²⁾	1167	1167	1167	982	982	884	884	770	770	769	769	769	
Massimo ammesso a pieno carico	3500	3500	3500	3500	3500	3500	3500	3500	3500	3500	3500	3500	
Totale in marcia	6000	6000	6000	6000	6000	6500	6500	6500	6500	6500	6500	6500	
Massimo trainabile, rimorchio frenato ³⁾	2500	2500	2500	2500	2500	3000 (Option 3500)	3000 (Option 3500)	3000 (Option 3500)	3000 (Option 3500)	3000 (Option 3500)	3000 (Option 3500)	3000 (Option 3500)	
Massimo trainabile, rimorchio non frenato	750	750	750	750	750	750	750	750	750	750	750	750	
Massimo ammesso anteriore	1850	1850	1850	1850	1850	1850	1850	1850	1850	1850	1850	1850	
Massimo ammesso posteriore	2100	2100	2100	2100	2100	2800	2800	2800	2800	2800	2800	2800	
Codice Telaio	MBMM00M86 TC153C3T0	MBMM00M36 TB153C3T0	MBMM00M46 TA153C3T0	MBPM9TA1D 32063H3T0	MBPM9TA2D 32063H3T0	MBMM9TA1D 32063C340	MBMM9TA2D 32063C340	MBMM9TA1D 32063C350	MBMM9TA2D 32063C350	MBPM9TA1D 32063C250	MBPM9TA2D 32063C250		

¹⁾ valore medio secondo omologazione (con conducente 75 kg e serbatoio pieno al 90 %);

²⁾ per un veicolo comandato senza equipaggiamenti supplementari;

³⁾ nel rispetto del peso totale circolante

* Versione in corso d'omologazione

PIANALE CABINATO – TRAZIONE ANTERIORE EURO6	L2H1		L3H1			L3H2				
	Twin-Turbo dCi 135"	Twin-Turbo dCi 135"	Energy Twin-Turbo dCi 150	Energy Twin-Turbo dCi 180	Energy Twin-Turbo dCi 180 Quickshift	Twin-Turbo dCi 135"	Energy Twin-Turbo dCi 150	Energy Twin-Turbo dCi 180	Energy Twin-Turbo dCi 180 Quickshift	
MOTORIZZAZIONE										
STERZO										
Ø di sterzata tra marciapiedi (mm)	13.6	15.7	15.7	15.7	15.7	15.7	15.7	15.7	15.7	15.7
Numero di giri del volante	3.76	3.76	3.76	3.76	3.76	3.76	3.76	3.76	3.76	3.76
TELAIO										
Anteriore	Pseudo Mac Pherson	Pseudo Mac Pherson	Pseudo Mac Pherson	Pseudo Mac Pherson	Pseudo Mac Pherson	Pseudo Mac Pherson	Pseudo Mac Pherson	Pseudo Mac Pherson	Pseudo Mac Pherson	Pseudo Mac Pherson
Posteriore	Mono-lame	Mono-lame	Mono-lame	Mono-lame	Mono-lame	Mono-lame	Mono-lame	Mono-lame	Mono-lame	Mono-lame
Ø barre antirullo anteriori/posteriori (mm)	25 / 22	25 / 22	25 / 22	25 / 22	25 / 22	25 / 22	25 / 22	25 / 22	25 / 22	25 / 22
PNEUMATICI										
Dimensioni pneumatici / ruote	225/65 R16	225/65 R16	225/65 R16	225/65 R16	225/65 R16	225/65 R16	225/65 R16	225/65 R16	225/65 R16	225/65 R16
CONSUMI (direttiva europea 80/1268/CEE)										
Ausserstädtisch (l/100 km)	N/A	N/A	N/A	N/A	N/A	N/A	N/A	N/A	N/A	N/A
Städtisch (l/100 km)	N/A	N/A	N/A	N/A	N/A	N/A	N/A	N/A	N/A	N/A
Gemischt (l/100 km)	7.5	7.5	6.6	6.9	7.5	7.5	6.6	6.9	7.5	7.5
CO ₂ -Emission (g/km)	191.0	191.0	175	181	197	191.0	175	181	197	197
MASSA (kg)										
A vuoto in ordine di marcia ¹⁾	1816	1841	1841	1841	1841	1860	1860	1860	1860	1860
Carico utile medio ¹⁾	1685	1659	1659	1659	1659	1640	1640	1640	1640	1640
Carico utile massimo ²⁾	1767	1746	1746	1746	1746	1727	1727	1727	1727	1727
Massimo ammesso a pieno carico	3500	3500	3500	3500	3500	3500	3500	3500	3500	3500
Totale in marcia	6000	6000	6000	6000	6000	6000	6000	6000	6000	6000
Massimo trainabile, rimorchio frenato ³⁾	2500	2500	2500	2500	2500	2500	2500	2500	2500	2500
Massimo trainabile, rimorchio non frenato	750	750	750	750	750	750	750	750	750	750
Massimo ammesso anteriore	1850	1850	1850	1850	1850	1850	1850	1850	1850	1850
Massimo ammesso posteriore	2100	2100	2100	2100	2100	2100	2100	2100	2100	2100
Codice Telaio	VAEM00M86 TC153C3T0	VAEM00M86 TC153H3T0	VAEM00M36 TB153H3T0	VAEM00M46 TA153H3T0	VAEM00M45 TH113H3T0	VAEM00M86 TC153J3T0	VAEM00M36 TB153J3T0	VAEM00M46 TA153J3T0	VAEM00M45 TH113J3T0	

¹⁾ valore medio secondo omologazione (con conducente 75 kg e serbatoio pieno al 90 %);

²⁾ per un veicolo comandato senza equipaggiamenti supplementari;

³⁾ nel rispetto del peso totale circolante

Caratteristiche tecniche

PIANALE CABINATO – TRAZIONE ANTERIORE EUROVI	L3H1		L3H2	
	Energy Twin-Turbo dCi 145	Energy Twin-Turbo dCi 165	Energy Twin-Turbo dCi 145	Energy Twin-Turbo dCi 165
MOTORIZZAZIONE				
STERZO				
Ø di sterzata tra marciapiedi (mm)	13.6	13.6	15.7	15.7
Numero di giri del volante	3.76	3.76	3.76	3.76
TELAIO				
Anteriore	Pseudo Mac Pherson	Pseudo Mac Pherson	Pseudo Mac Pherson	Pseudo Mac Pherson
Posteriore	Mono-lame	Mono-lame	Mono-lame	Mono-lame
Ø barre antirollio anteriori / posteriori (mm)	25 / 22	25 / 22	25 / 22	25 / 22
PNEUMATICI				
Dimensioni pneumatici / ruote	225 / 65 R16	225 / 65 R16	225 / 65 R16	225 / 65 R16
CONSUMI (direttiva europea 80/1268/CEE)				
Extra urbano (l / 100 km)	N/A	N/A	N/A	N/A
Urbano (l / 100 km)	N/A	N/A	N/A	N/A
Completo (l / 100 km)	7.3	7.3	7.3	7.3
Emissioni di CO ₂ (g / km)	191	191	191	191
MASSA (kg)				
A vuoto in ordine di marcia ¹⁾	1841	1841	1860	1860
Carico utile medio ¹⁾	1659	1659	1640	1640
Carico utile massimo ²⁾	1746	1746	1727	1727
Massimo ammesso a pieno carico	3500	3500	3500	3500
Totale in marcia	6000	6000	6000	6000
Massimo trainabile, rimorchio frenato ³⁾	2500	2500	2500	2500
Massimo trainabile, rimorchio non frenato	750	750	750	750
Massimo ammesso anteriore	1850	1850	1850	1850
Massimo ammesso posteriore	2100	2100	2100	2100
Codice Telaio	VAEM9TA1D 32063H3T0	VAEM9TA2D 32063H3T0	VAEM9TA1D 32063J3T0	VAEM9TA2D 32063J3T0

¹⁾ valore medio secondo omologazione (con conducente 75 kg e serbatoio pieno al 90 %);

²⁾ per un veicolo comandato senza equipaggiamenti supplementari;

³⁾ nel rispetto del peso totale circolante

Dimensioni

DIMENSIONI (mm)	PIANALE CABINATO		
	L2H1	L3H1	L3H2
Passo	3682	4332	
Lunghezza totale	5557	6207	
Lunghezza fuori tutto con sponde posteriori aperte	5751	7021	7071
Sbalzo anteriore	869		
Sbalzo posteriore	1006		
Carreggiata anteriore	1750		
Carreggiata posteriore	1730		
Larghezza totale / con retrovisori esterni / a braccio lungo	2070 / 2470 / 2654		
Larghezza fuori tutto carrozzabile	2170 - 2350		
Altezza con peso a vuoto	2264 - 2270	2258 - 2264	2451 - 2457
Altezza dal suolo a pieno carico	166		
Larghezza anteriore fino ai pannelli porte	1749		
Altezza anteriore sotto il tetto a 14°	1017		
Lunghezza della Cabina	1596		
Lunghezza carrozzabile	3091 - 3313	3741 - 4583	3741 - 4632

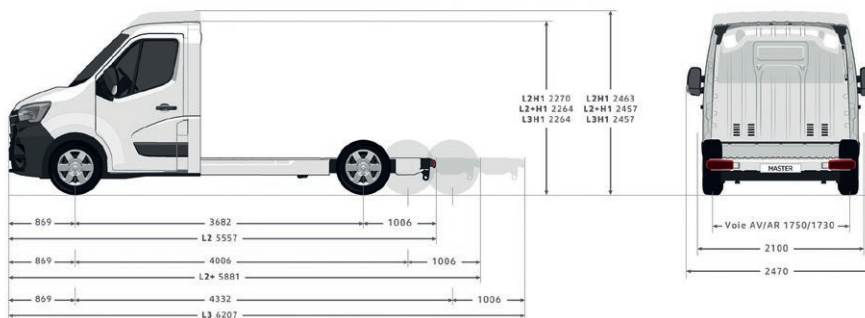

DIMENSIONI (mm)	TELAIO A CABINA							
	L2			L3		L4		
	Trazione anteriore	Trazione posteriore		Trazione anteriore	Trazione posteriore		Trazione posteriore	
	Ruote singole	Ruote singole	Ruote gemellate	Ruote singole	Ruote singole	Ruote gemellate	Ruote gemellate	
Passo	3682			4332		3682	4332	
Lunghezza totale	5670			6320		6220	6870	
Lunghezza fuori tutto con sponde posteriori aperte	5924	6754	6452	7298	8206	6452	7928	
Sbalzo anteriore				869				
Sbalzo posteriore						1669		
Carreggiata anteriore				1750				
Carreggiata posteriore	1730		1612	1730		1612		
Larghezza totale / con retrovisori esterni / a braccio lungo	2070 / 2470 / 2654							
Larghezza fuori tutto carrozzabile	2170 - 2350							
Altezza con peso a vuoto	2259 - 2265	2279 - 2284	2278 - 2283	2252 - 2258	2270 - 2276	2278 - 2283	2267 - 2273	
Altezza dal suolo a pieno carico	166							
Larghezza anteriore fino ai pannelli porte	1749							
Altezza anteriore sotto il tetto a 14°	1017							
Lunghezza della Cabina	1616							
Lunghezza carrozzabile	3184 - 3466	3184 - 4295	3184 - 3993	3834 - 4840	3834 - 5748	3734 - 3993	4384 - 5470	

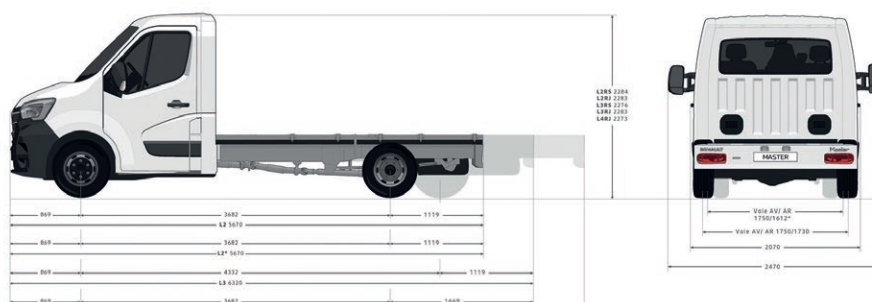
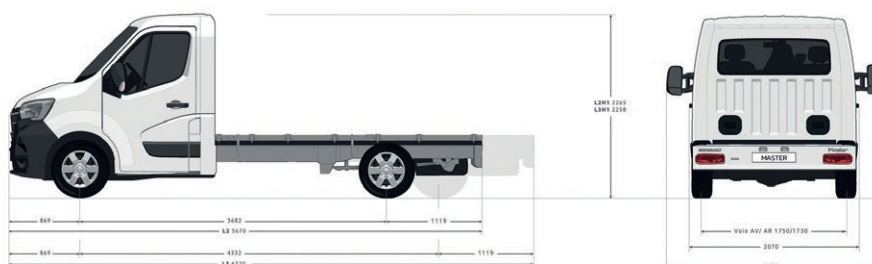

Dimensioni

DIMENSIONI (mm)	TELAIO A CABINA DOPPIA					
	L2		L3			L4
	Trazione anteriore	Trazione posteriore	Trazione anteriore	Trazione posteriore		Trazione posteriore
	Ruote singole	Ruote singole	Ruote singole	Ruote singole	Ruote gemellate	Ruote gemellate
Passo	3682		4332			4332
Lunghezza totale	5670		6320			6870
Lunghezza fuori tutto con sponde posteriori aperte	5643	4661	7252	8206	6193	7645
Sbalzo anteriore	869					
Sbalzo posteriore	1119			1669		
Carreggiata anteriore	1730			1750		
Carreggiata posteriore	1730			1612		
Larghezza totale / con retrovisori esterni / a braccio lungo	2070 / 2470 / 2654					
Larghezza fuori tutto carrozzabile	2170-2350					
Altezza con peso a vuoto	2266-2272	2290-2295	2258-2263	2280-2285	2295-2301	2282-2286
Altezza dal suolo a pieno carico	169		197			167
Larghezza anteriore fino ai pannelli porte	1749					
Altezza anteriore sotto il tetto a 14°	1017					
Lunghezza della Cabina	2366					
Lunghezza carrozzabile	2434	3232-3434	3084-4044	3084-4998	2985	3635-4436

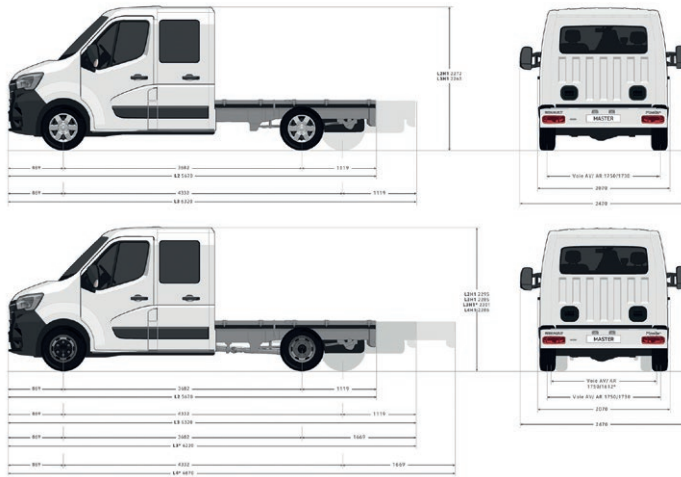

DIMENSIONI (mm)	PONTE CON SPONDE - CABINA SINGOLA					
	L2		L3			L4
	Trazione anteriore	Trazione posteriore		Trazione anteriore	Trazione posteriore	
	Ruote singole	Ruote singole	Ruote gemellate	Ruote singole	Ruote gemellate	Ruote gemellate
Passo	3682		4332			4332
Lunghezza totale	5776		6445			6976
Sbalzo anteriore	869					
Sbalzo posteriore	1224			1244		1775
Carreggiata anteriore	1730			1750		
Carreggiata posteriore	1612		1730		1612	
Larghezza totale / con retrovisori esterni	2100 / 2470					
Altezza con peso a vuoto	2350		2375		2375	
Lunghezza dei ponti	3230		3900		4430	
Altezza di carico dei ponti	960					
Larghezza / Altezza dei ponti	2100 / 400					

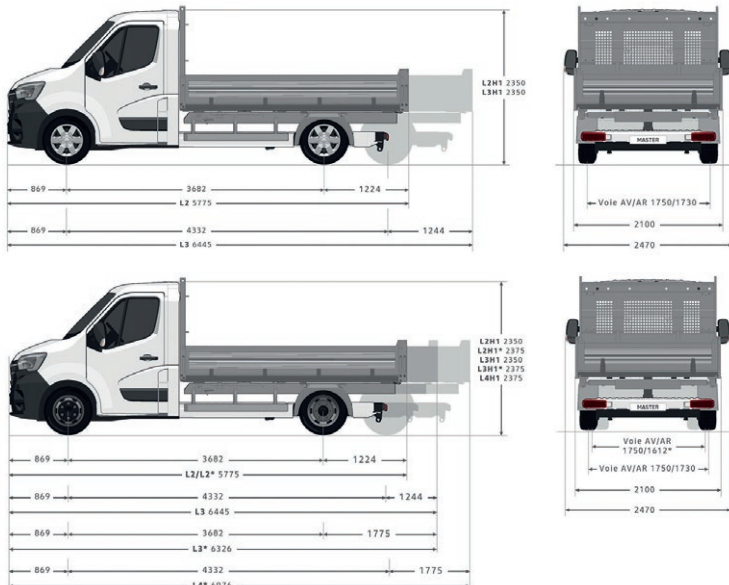

Dimensioni

DIMENSIONI (mm)

	CASSONE RIBALTABILE – CABINA SINGOLA			CASSONE RIBALTABILE – CABINA DOPPIA	CASSONE RIBALTABILE – CABINA DOPPIA
	L2	L2	L3	L3	L3
	Trazione anteriore	Trazione posteriore	Trazione posteriore	Trazione anteriore	Trazione posteriore
Passo		3682		4332	
Lunghezza totale	5846		6416	6566	6465
Sbalzo anteriore				869	
Sbalzo posteriore	1295		1865	1364	1914
Carreggiata anteriore				1750	
Carreggiata posteriore	1730				1612
Larghezza totale/ con retrovisori esterni				2070/2470	
Altezza con peso a vuoto	2370		2400		
Lunghezza dei ponti	3280		3180	3280	3180
Altezza di carico dei ponti	1020		1080		
Larghezza/ Altezza dei ponti				2100/400	

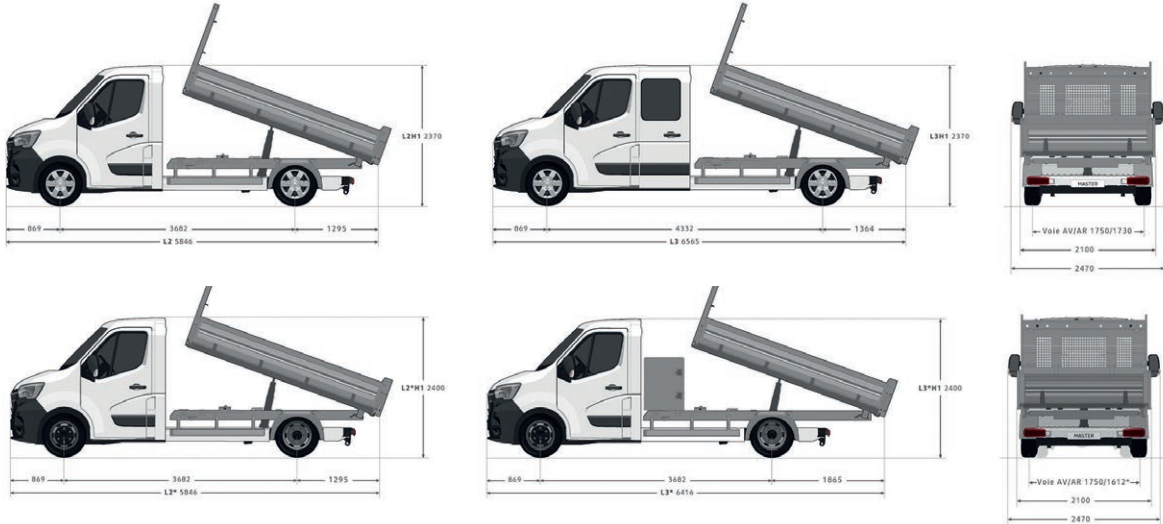

DIMENSIONI (mm)

	PONTE CON SPONDE – CABINA DOPPIA				
	L2		L3		L4
	Trazione anteriore	Trazione posteriore	Trazione anteriore	Trazione posteriore	Trazione posteriore
Passo	3682		4332		
Lunghezza totale	5776		6526		7075
Sbalzo anteriore				869	
Sbalzo posteriore	1224		1324		1874
Carreggiata anteriore				1750	
Carreggiata posteriore	1730			1612	
Larghezza totale/ con retrovisori esterni				2100/2470	
Altezza con peso a vuoto	2350		2375		
Lunghezza dei ponti	2480		3230	3130	3780
Altezza di carico dei ponti				1030	
Larghezza/ Altezza dei ponti				2100/400	

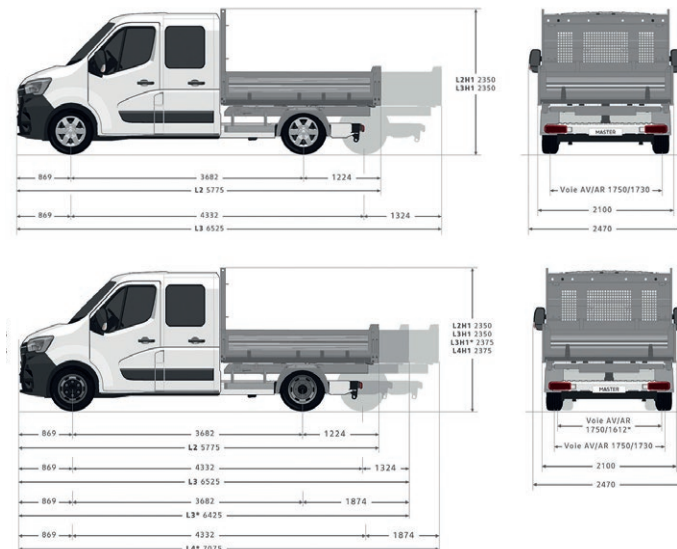

Informazioni generali

Contratto d'estensione della garanzia (Renault Assistance inclusa)	L2	L3	L4
4 anni o 100000 km	649.95 / 700.-	649.95 / 700.-	649.95 / 700.-
4 anni o 150000 km	1 207.06 / 1 300.-	1 207.06 / 1 300.-	1 207.06 / 1 300.-
5 anni o 100000 km	1 021.36 / 1 100.-	1 021.36 / 1 100.-	1 021.36 / 1 100.-
5 anni o 150000 km	1 485.61 / 1 600.-	1 485.61 / 1 600.-	1 485.61 / 1 600.-
6 anni o 100000 km	1 485.61 / 1 600.-	1 485.61 / 1 600.-	1 485.61 / 1 600.-
6 anni o 150000 km	1 857.01 / 2 000.-	1 857.01 / 2 000.-	1 857.01 / 2 000.-

Prezzi validi fino alla fine del primo anno a partire dall'immatricolazione.

GARANZIA

- 12 anni di garanzia anticorrosione
- 3 anni di garanzia sulla vernice
- 3 anni di garanzia del costruttore o 100000 km (vale il primo dei due termini raggiunto)
- 1 anno di garanzia sugli accessori
- 3 anni di garanzia sugli accessori combinati con l'acquisto di un nuovo veicolo

CONTRATTO D'ESTENSIONE DI GARANZIA RENAULT

Il contratto d'estensione di garanzia Renault vi semplifica la vita e vi permette di viaggiare senza preoccupazioni. L'estensione di garanzia consente di prolungare di massimo 3 anni supplementari la garanzia del costruttore fino ad un massimo di 150000 km. Optando per questo contratto, tutte le riparazioni (ricambi e manodopera) di pezzi meccanici, elettrici ed elettronici saranno coperte¹⁾. Inoltre è inclusa l'assicurazione Renault Assistance.

¹⁾ Conformemente alle condizioni contrattuali

CONTRATTI DI MANUTENZIONE RENAULT

Il contratto di manutenzione SMALL Renault contempla ogni tipo di intervento di manutenzione conformemente al piano riguardante la manutenzione. Il contratto di manutenzione MEDIUM Renault copre invece le prestazioni previste dal contratto di manutenzione SMALL Renault e, in più, l'estensione della garanzia. Con il contratto di manutenzione LARGE scegliete il pacchetto completo. Esso include tutte le prestazioni del contratto di manutenzione MEDIUM Renault, comprese inoltre quelle per tutte le parti soggette a usura²⁾. Per entrambi i tipi di contratto è possibile adeguare esattamente scadenza e chilometraggio alle proprie esigenze individuali.

²⁾ Conformemente alle condizioni contrattuali

RENAULT ASSISTANCE

044 834 12 00

RENAULT CREDIT

www.rci-finance.ch

Cliccate, scegliete, sognate su www.renault.ch o componete il numero gratuito 0800 80 80 77.

Renault Suisse SA si riserva il diritto di modificare i prezzi così come l'equipaggiamento in qualsiasi momento senza preavviso.

MASTER in poche parole

- Twin-Tubo Motori potenti ed economici da 135 a 180 CV
- Controllo elettronico della stabilità ESC con Extended Grip, assistenza alla partenza in salita, sistema di stabilizzazione del rimorchio, sistema antipattinamento
- Ampia scelta di varianti della carrozzeria: Furgone, Telaio a Cabina Singola o Doppia, Pianale Cabinato
- Molteplici varianti: trazione anteriore, posteriore o 4x4, 4 lunghezze, 3 altezze sotto il padiglione, massa massima autorizzata da 2,8 a 4,5 t, carico rimorchiabile fino a 3,5 t
- Massima funzionalità in cabina grazie ai numerosi e pratici vani e scomparti

