



Renault NEUER TRAFIC KASTENWAGEN

Preise und Ausstattungen

NR. 1.2 / AB SEPTEMBER 2019

Versionen

CODE: TRU	ACCESS KASTENWAGEN		BUSINESS KASTENWAGEN		BUSINESS KASTENWAGEN DOPPELKABINE		BUSINESS PLATTFORM-KABINE	
	L1	L2	L1	L2	L1	L2	L2	
TRAFIC KASTENWAGEN 2.8 T/H1								
1.6 ENERGY dCi 95 6-Gang Schaltgetriebe	26550.-/28594.- FGPE0 111 R6					31150.-/33549.- DCPE1 111 R6		
2.0 dCi 120 6-Gang Schaltgetriebe	28850.-/31071.- FGPE0 111 N6							
TRAFIC KASTENWAGEN 3.0 T/H1								
1.6 ENERGY dCi 95 6-Gang Schaltgetriebe	27650.-/29779.- FGPE0 112 R6	29050.-/31287.- FGPE0 212 R6	29050.-/31287.- FGPE1 112 R6			31950.-/34410.- DCPE1 112 R6	33350.-/35918.- DCPE1 212 R6	
2.0 dCi 120 6-Gang Schaltgetriebe	29950.-/32256.- FGPE0 112 N6	31350.-/33764.- FGPE0 212 N6	31350.-/33764.- FGPE1 112 N6	32750.-/35272.- FGPE1 212 N6			35650.-/38395.- DCPE1 212 N6	
2.0 ENERGY dCi 145 6-Gang Schaltgetriebe			33650.-/36241.- FGPE1 112 L6	35050.-/37749.- FGPE1 212 L6			37950.-/40872.- DCPE1 212 L6	33550.-/36133.- PCPE1 212 L6
2.0 ENERGY dCi 145 EDC EDC automatisiertes 6-Gang-Doppelkupplungsgetriebe (Efficient Dual Clutch)			35650.-/38395.- FGPE1 112 LA	37050.-/39903.- FGPE1 212 LA			39950.-/43026.- DCPE1 212 LA	
2.0 ENERGY dCi 170 6-Gang Schaltgetriebe			35650.-/38395.-* FGPE1 112 M6	37050.-/39903.-* FGPE1 212 M6			39950.-/43026.-* DCPE1 212 M6	35550.-/38287.-* PCPE1 212 M6
2.0 ENERGY dCi 170 EDC EDC automatisiertes 6-Gang-Doppelkupplungsgetriebe (Efficient Dual Clutch)			37650.-/40549.- FGPE1 112 MA	39050.-/42057.- FGPE1 212 MA			41950.-/45180.- DCPE1 212 MA	
TRAFIC KASTENWAGEN 3.0 T/H2								
2.0 ENERGY dCi 145 6-Gang Schaltgetriebe			35050.-/37749.-* FGPE1 122 L6	36450.-/39257.-* FGPE1 222 L6				
2.0 ENERGY dCi 170 6-Gang Schaltgetriebe			37050.-/39903.-* FGPE1 122 M6	38450.-/41411.-* FGPE1 222 M6				

Empfohlene Verkaufspreise. Preise exklusive 7,7% MWST / inklusive 7,7% MWST

* Zu einem späteren Zeitpunkt erhältlich

Serienausstattungen

ACCESS:

Aussenausstattung:

- 16" Stahlfelgen
- Radzierkappen mini
- Stossfänger vorne, hinten und Seitenschutzleisten grau

Fenster, Türen, Laderaum:

- Heckflügeltüren verblecht, 180°
- Schiebetür rechts verblecht
- Kunststoffverkleidung des Laderaums, halbhoch
- Verblechte Trennwand
- Seitenwand links verblecht
- Befestigungsösen: 8 Stk. bei L1, 10 bei L2

Sicherheit und Sicht:

- Elektronisches Stabilitätsprogramm (ESC) mit Extended Grip, Berganfahrhilfe, Anhänger Stabilisator, Antriebsschlupfregelung (ASR)
- Anti-Blockier-Bremssystem (ABS) mit Notbremsassistent und elektronischer Bremskraftverteilung
- Fahrerairbag
- Kopfstützen höhenverstellbar (Fahrer und seitlich)
- Zentralverriegelung der Türe mit Fernbedienung
- 3-Punkt-Sicherheitsgurte und Gurtstraffer
- Aussenspiegel elektrisch einstell- und beheizbar

- Servolenkung
- Laderaumbeleuchtung
- Aussenspiegel mit manueller Regulierung
- Reifenreparatur-Kit

Sitze und Komfort:

- Sitzbezug Stoff Kompo Noir
- Innenausstattung Carbone foncé
- Fahrersitz mit Verstellung: Länge, Lehne, Höhe
- Beifahrersitzbank 2 Plätze
- 2-Knopf-Schlüssel mit Fernbedienung und Möglichkeit nur die Fahrertür zu entriegeln

- Elektrische Fensterheber vorne
- Ablagefächer im Armaturenbrett und in den Türen
- Lenkrad in Höhe und Tiefe verstellbar

Multimedia:

- Display Deutsch

Weitere:

- 12-Volt-Steckdose im Armaturenbrett
- Handschuhfach offen
- Lesespot an der Decke (Fahrer und Beifahrer)
- Eco-Mode
- Bordcomputer

BUSINESS (zusätzlich zu ACCESS):

Aussenausstattung:

- Radzierblenden maxi

Fenster, Türen, Laderaum:

- Trennwand, verblecht mit Fenster und Durchlade auf Beifahrerseite
- Befestigungsösen: 16 Stk. bei L1, 18 bei L2

Sicherheit und Sicht:

- Full-LED-Schweinerwerfer
- Tagfahrlicht LED

Sitze und Komfort:

- «Mobiles Büro» mit umklappbarer Rückenlehne, Dokumentenablage, Laptop Ablage und Ablagen unter der Beifahrerdoppelsitzbank (54L)

- Fahrersitz «Komfort» mit verstellbarer Armlehne und Lendenstütze
- Elektrische Fensterheber vorne mit Quickdown-Funktion (Fahrerseite)
- 3-Knopf-Schlüssel mit Fernbedienung und Möglichkeit nur die Fahrertür zu entriegeln

Multimedia:

- Radio R&GO, USB und Bluetooth, DAB+

Weitere:

- Kleiderhaken an der Trennwand im Laderaum
- Verschlussbares Handschuhfach und Beleuchtung (gekühlt wenn mit Klima)
- Aussentemperaturanzeige

DOPPELKABINE (zusätzlich zu KASTENWAGEN BUSINESS):

Fenster, Türen, Laderaum:

- Schiebetür rechts verglast mit fixem Fenster
- Seitenwand links verglast mit fixem Fenster
- Trennwand mit Fenster 2. Reihe

- Dachhimmel mit Innenbeleuchtung
- Heckklappe verglast mit Heckscheibenwischer und Heckscheibenheizung

Sicherheit und Sicht:

- Fahrer- und Beifahrerairbag

Sitze und Komfort:

- Beifahrersitzbank 2 Plätze mit Staufach unter dem Sitz
- Rücksitzbank in der 2. Reihe mit 3 Sitzplätzen

PLATTFORM-KABINE BUSINESS (zusätzlich zu KASTENWAGEN BUSINESS):

- Ohne Trennwand

- Halterungen und Haken um Umbauten zu fixieren

- Tanköffnung ist in der Kabine integriert

Optionen

CODE	(● Serie)	ACCESS KASTENWAGEN	BUSINESS KASTENWAGEN	BUSINESS KASTENWAGEN DOPPELKABINE	BUSINESS PLATTFORM- KABINE
AUSSENAUSSTATTUNG					
PKPRTL	Aluminiumräder 17" (nicht mit PNEUTT, H2, ENERGY dCi 95)		1000.-/1077.-	1000.-/1077.-	1000.-/1077.-
PNEUTT	Ganz-Jahres-Reifen (nicht mit ENERGY dCi 95)	300.-/323.-	300.-/323.-	300.-/323.-	300.-/323.-
GALERI	Dachgalerie Aluminium (nicht mit HAYVIT und PARP/V27)		1800.-/1939.-	1800.-/1939.-	
GALER2	Laufgang und Dachgalerie (nicht mit HAYVIT und PARP/V27)		2000.-/2154.-	2000.-/2154.-	
ECHLPT	Leiter (nicht mit HAYVIT, PARP/V27) (nur mit GALERI oder GALER2)		400.-/431.-	400.-/431.-	
ATREM	Anhängerkupplung	600.-/646.-	600.-/646.-	600.-/646.-	
ACCTC4	Pack Look vorne und hinten (Blende um die Heckleuchten, Stossstange vorne ohne die Einsätze und Zierleiste der Schiebetürschiene in der Seitenwand in Wagenfarbe) (nicht mit H2)		200.-/215.-	200.-/215.-	200.-/215.-
ACCTC5	Pack Style (Pack Look vorne und hinten mit Aussenspiegel in Wagenfarbe und Kühlergrill mit Chromeinfassung) (nur mit PROJAB) (nicht mit H2)		400.-/431.-	400.-/431.-	200.-/215.-
FENSTER, TÜREN UND LADERAUM					
CLCTOL	Trennwand verblecht (nicht mit HAYVIT)		0.-/0.-		
CLCTTP	Trennwand verblecht und Durchlade auf Beifahrerseite (nicht mit HAYVIT)		0.-/0.-		
CLCVIT	Trennwand, verblecht mit Fenster	100.-/108.-	0.-/0.-		
	Trennwand, verblecht mit Fenster und Durchlade auf Beifahrerseite		●		
CSVITF	Seitenwand hinten verglast (links und rechts) (nur mit PNLGVF oder PLGCVF und PLDCVF)	300.-/323.-	300.-/323.-		
PNLDT	Ohne seitliche Schiebetüre rechts, mit Seitenwand rechts verblecht (nicht mit H2)	-700.-/-754.-	-700.-/-754.-		
PNLGVF	Seitenwand links verglast (nur mit PLDCVF und HAYVIT oder PARV18/PARV27)	150.-/162.-	150.-/162.-	●	
PNLGVO	Seitenwand links verglast mit Schiebefenster			150.-/162.-	
PLDCVF	Seitliche Schiebetüre rechts verglast mit fixem Fenster	150.-/162.-	150.-/162.-	●	
PLGCT	Seitliche Schiebetüre links verblecht (nicht mit PLDCVF)	700.-/754.-	700.-/754.-		
PLGCVF	Seitliche Schiebetüre links verglast mit fixem Fenster (nur mit PLDCVF und HAYVIT oder PARV18/PARV27)	850.-/915.-	850.-/915.-		
PLDCVO	Schiebetür rechts verglast mit Schiebefenster			150.-/162.-	
PLGCVO	Schiebetür links verglast mit Schiebefenster (nur mit PLDCVO)			850.-/915.-	
PARV18	Heckflügeltüren verglast, 180° (nur mit CLCVIT auf Access, nicht mit CLCTOL, CLCTTP)	200.-/215.-	200.-/215.-		
PARP18 SBPARO	Heckflügeltüren verblecht 180° + Blockvorrichtung für Heckflügeltür links			0.-/0.-	
LNC SSELA	Heckflügeltüren verblecht, 255° (nur auf L2, nicht mit H2)	400.-/431.-	400.-/431.-		
PARP27	Heckflügeltüren verglast, 255° (nur mit CLCVIT auf Access, nicht mit CLCTOL, CLCTTP) (nur auf L2, nicht mit H2)	600.-/646.-	600.-/646.-		
PARV27	Heckklappe verglast (nur mit LAC ELA)(nicht mit H2) (nicht mit CLCTTP)		200.-/215.-	●	
HAYVIT	Beheizbare Heckscheibe und Heckscheibenwischer (nur mit PARV18 oder PARV27)		200.-/215.-	●	
LAC ELA	Pack Heckflügeltüren (Beheizbare Heckscheibe mit mit Wisch-Waschanlage, Heckflügeltüren verglast, 180°)		400.-/431.-		
PKVT4	Pack Heckklappe (Beheizbare Heckscheibe mit mit Wisch-Waschanlage, Heckklappe verglast, ohne Blockiervorrichtung für die Heckflügeltür links) (nicht mit H2)		400.-/431.-	●	
SSBPAR PKVT3	Kunststoffverkleidung des Laderaums, halbhoch	●	●	●	
SSH LIN	Entfall der Seitenverkleidung	0.-/0.-	0.-/0.-	0.-/0.-	
HCCTEC	Seitenvollverkleidung aus Holz (nur mit PLBOIS SSHLIN oder PLBOI2 SSHLIN) (nicht mit PNLGVF oder PNLGVO oder CSVITF)	1000.-/1077.-			
HACAEC	Seitenvollverkleidung aus Polypro (nur mit PLBOIS SSHLIN oder PLBOI2 SSHLIN) (nicht mit PNLGVF oder PNLGVO oder CSVITF)		1000.-/1077.-	1000.-/1077.-	
PLBOIS	Holzboden im Laderaum mit schwarzem PVC-Belag (8 mm)	400.-/431.-	400.-/431.-	400.-/431.-	
PLBOI2	Holzboden im Laderaum ohne schwarzem PVC-Belag (12 mm)	600.-/646.-	600.-/646.-	600.-/646.-	
PRIACC	12V Steckdose im Laderaum		50.-/54.-	50.-/54.-	
SICHERHEIT UND SICHT					
AIRBA2	Beifahrerairbag		100.-/108.-	●	100.-/108.-
ABLAVI	«Window»- und Seitenairbags für Fahrer und Beifahrer (nur mit AIRBA2 auf Kasten)		300.-/323.-	300.-/323.-	300.-/323.-
ALARO1	Alarmanlage (nicht auf Plattform)		500.-/539.-	500.-/539.-	500.-/539.-
PREALA	Vorrüstung Alarmanlage	100.-/108.-	100.-/108.-	100.-/108.-	100.-/108.-
ALEVA	Regen- und Lichteinschaltensensor (nur mit PKDRV8/9 oder PROJAB)		300.-/323.-	300.-/323.-	300.-/323.-
PROJAB	Nebelscheinwerfer mit Abbiegelicht		300.-/323.-	300.-/323.-	300.-/323.-
RETVIS	«Wideview mirror» in der Sonnenblende Beifahrerseite		100.-/108.-	100.-/108.-	
RET03	Aussenspiegel mit verlängertem Arm				100.-/108.-
RDAR01	Einparkhilfe hinten		600.-/646.-	600.-/646.-	
RDAR03	Einparkhilfe hinten mit Rückfahrkamera (nur mit ALEVA und PROJAB)(nicht mit H2)		1000.-/1077.-	1000.-/1077.-	
PNRSI	Absperrbare Reserveradhalterung (nur mit RSNORT)	100.-/108.-	100.-/108.-	100.-/108.-	100.-/108.-
RSNORT	Reserverad anstelle des Reifenreparatur-Kits	150.-/162.-	150.-/162.-	150.-/162.-	150.-/162.-
DPRPN	Reifendruckkontrollsystem		200.-/215.-	200.-/215.-	200.-/215.-
PRLUMI	LED Laderaumbeleuchtung	300.-/323.-	300.-/323.-	300.-/323.-	
SITZE UND KOMFORT					
DRAP11 HARM03	Sitzbezug Stoff Carbone dunkel Kompo / Innenausstattung Carbone foncé	●	●	●	●
DRAP03 HARM03	Sitzbezug Java Noir / Innenausstattung Noir		150.-/162.-	150.-/162.-	150.-/162.-
PARHAC	«Komfort» Beifahrer-Einzelsitz 4-fach verstellbar (höhen- und längenverstellbar, mit verstellbarer Lendenstütze, Rücken- und Armlehne) (nur mit AIRBA2 CLCVIT auf Kasten)		100.-/108.-	100.-/108.-	100.-/108.-
	Mobiles Büro mit umklappbarer Rückenlehne, schwenkbarer Ablage und Ablagen unter der Beifahrerdoppelsitzbank (54L)		●	●	●
SGACHA	Sitzheizung Vordersitze (Wenn Beifahrerdoppelsitzbank: Beifahrerdoppelsitzbank ohne Sitzheizung) (nur mit AIRBA2 ABLAVI auf Kasten)(nur mit ABLAVI auf Doppelkabine)		400.-/431.-	400.-/431.-	400.-/431.-
PRCONF	Sitzbank 2. Reihe Komfortausführung (Armlehnen, 12 Volt Steckdose, aufklappbare Sitzflächen in der 2. Sitzreihe links und in der Mitte mit herausnehmbarer Ablagebox, ISOFIX-Halterung auf den Außenplätzen, 3 verstellbare Kopfstützen in der 2. Sitzreihe)			500.-/539.-	
PRLUX	Schliessbare Ablage im Armaturenbrett, mit Chrom und brillant schwarz Elementen (nur mit DRAP03)		100.-/108.-	100.-/108.-	100.-/108.-
VLCUIR	Lederlenkrad (nur mit RV oder PKDRV8/9)		100.-/108.-	100.-/108.-	100.-/108.-
CHORAD	Zuheizer 5 kW		500.-/539.-	500.-/539.-	500.-/539.-

Optionen

CODE	(● Serie)	ACCESS KASTENWAGEN	BUSINESS KASTENWAGEN	BUSINESS KASTENWAGEN DOPPELKABINE	BUSINESS PLATTFORM-KABINE
CA01	Manuelle Klimaanlage	1 500.–/1 616.–	1 500.–/1 616.–	1 500.–/1 616.–	1 500.–/1 616.–
CA03	Manuelle Klimaanlage mit Zuheizung hinten		2 000.–/2 154.–	2 000.–/2 154.–	2 000.–/2 154.–
CAREG1	Klimaautomatik vorne (nur mit PKDRV8/9 oder ALEVA PROJAB)		2 000.–/2 154.–	2 000.–/2 154.–	2 000.–/2 154.–
CAREG3	Klimaautomatik vorne mit Zuheizung hinten (nur mit PKDRV8/9 oder ALEVA PROJAB)		2 400.–/2 585.–	2 400.–/2 585.–	2 400.–/2 585.–
AVCACF	Raucherkit		50.–/54.–	50.–/54.–	50.–/54.–
SOP03C	Renault Handsfree Keycard (nicht mit CAREG3 auf Motoren ENERGY, H2)		300.–/323.–	300.–/323.–	300.–/323.–
SOP05C	3-Knopf-Schlüssel versenkbar		100.–/108.–	100.–/108.–	100.–/108.–
CLESUP	3. Schlüssel	100.–/108.–	100.–/108.–	100.–/108.–	100.–/108.–
SUPCPE	Doppelzentralverriegelung	200.–/215.–	200.–/215.–	200.–/215.–	200.–/215.–
MULTIMEDIA					
RA420	Radio R&GO, USB und Bluetooth, DAB+	400.–/431.–	●	●	●
PKSP67	Radio Connect Bluetooth® DAB+ und Navigationssystem Media-Nav Evolution: 7" Touchscreen, Lenkradbedienung, USB und AUX-Eingang, Verkehrsinfo, Smartphone-Integration via Apple CarPlay® und Android Auto®, Länderkarte CH, AUT, FL, DE		550.–/592.–	550.–/592.–	550.–/592.–
MAPOST	Karte Westeuropa TomTom® (nur mit PKSP67)		93.–/100.–	93.–/100.–	93.–/100.–
PKSP32	Radio Connect Bluetooth® DAB+ und Navigationssystem R-LINK Evolution: 7" Touchscreen, Multidimensionelle, Online Verbindung und Zugang zum R-LINK Store ¹⁾ , Echtzeit-Verkehrsinformationen (TomTom Live Services) ²⁾ , Sprachsteuerung R-Voice, USB-, SD- und AUX-Eingang, Europakarte (3 Jahre gratis Kartendownload), Smartphone-Integration via Android Auto® (nur mit RV oder PKDRV8/9)		1 111.–/1 197.–	1 111.–/1 197.–	1 111.–/1 197.–
	Applikation R&GO mit CoPilot® Premium	*	*	*	*
TABPDB	Tablet-Halterung (nur mit RA420) (nicht mit ENERGY dCi 95)		100.–/108.–	100.–/108.–	100.–/108.–
PRETEL	Smartphonehalterung		100.–/108.–	100.–/108.–	100.–/108.–
* Verfügbar im Apple App Store (IOS) und Google Play (Android)					
¹⁾ 3 Jahre kostenlos – gültig ab der ersten Aktivierung des Dienstes nach Auslieferung. Danach kostenpflichtiges Abonnement über Ihren Renault Partner möglich.					
²⁾ 3 Jahre kostenlos – gültig ab der ersten Aktivierung des Dienstes nach Auslieferung. Danach kostenpflichtiges Abonnement über Ihren Renault Partner oder im R-Link Store möglich.					
TECHNIK UND FAHREN					
RV	Tempomat mit Geschwindigkeitsbegrenzer		400.–/431.–	400.–/431.–	400.–/431.–
LVIT02	Gesetzlicher Geschwindigkeitsbegrenzer 100km/h	100.–/108.–	100.–/108.–	100.–/108.–	100.–/108.–
CABADP	Angepasster Kabelbaum	100.–/108.–	100.–/108.–		100.–/108.–
BOIADP	Multiplex-Adaptergehäuse	200.–/215.–	200.–/215.–	200.–/215.–	200.–/215.–
BATREF	Batterie L4 800A statt L3 720A	100.–/108.–	100.–/108.–	100.–/108.–	100.–/108.–
TBOR04	Display französisch	0.–/0.–	0.–/0.–	0.–/0.–	0.–/0.–
TBOR06	Display italienisch	0.–/0.–	0.–/0.–	0.–/0.–	0.–/0.–
PREM04	Obligatorisch für Kastenwagen H1 Handschaltgetriebe, Höhe ≤ 2,2 m + Länge ≤ 1,956 m + Leergewicht im betriebsbereiten Zustand+ 25 kg zwischen 2 400 und 2 600 kg (2.0 dCi 120, 2.0 ENERGY dCi 145, 2.0 ENERGY dCi 145 EDC, 2.0 ENERGY dCi 170, 2.0 ENERGY dCi 170 EDC) (nicht mit H2)**	0.–/0.–	0.–/0.–	0.–/0.–	
PREM05	Obligatorisch für Kastenwagen H1 oder H2 Handschaltgetriebe, Höhe ≤ 2,5 m + Länge ≤ 1,956 m + Leergewicht im betriebsbereiten Zustand+ 25 kg ≤ 2 400 kg (2.0 ENERGY dCi 145 et 2.0 ENERGY dCi 170)**	0.–/0.–	0.–/0.–	0.–/0.–	●
PREM06	Obligatorisch für Kastenwagen H1 oder H2 oder Handschaltgetriebe, Höhe ≤ 2,7 m + Länge ≤ 2,150 m + Leergewicht im betriebsbereiten Zustand + 25 kg ≤ 2 800 kg (2.0 ENERGY dCi 145 et 2.0 ENERGY dCi 170)**		0.–/0.–	0.–/0.–	0.–/0.–
** Verfügbar Ende des Jahres 2019					
Heckklappe (nur H1 Versionen):					
PKVT16	PACK PRO+ LIGHT Pack Scheiben mit Heckflügeltüren oder Heckklappe (Beheizbare Heckscheibe mit Wisch-Waschanlage) und seitliche Schiebetüre rechts verglast + Holzboden im Laderaum mit rutschfester Kunststoffabdeckung (12 mm)		1 000.–/1 077.–		
Heckflügeltüren: PKVT23	Heckklappe (nur H1 Versionen): PKVT16		500.–/539.–		
Heckklappe (nur H1 Versionen):					
PKVT18	PACK PRO+ (nicht mit, PNLGVF, CSVITF) Pack Scheiben mit Heckflügeltüren oder Heckklappe (Beheizbare Heckscheibe mit Wisch-Waschanlage) und seitliche Schiebetüre rechts verglast + Holzboden im Laderaum mit rutschfester Kunststoffabdeckung (12 mm) + Seitenvollverkleidung aus Holz + LED Laderaumbeleuchtung		2 000.–/2 154.–		
Heckflügeltüren: PKVT24	Heckklappe (nur H1 Versionen): PKVT18		1 000.–/1 077.–		
PKLE06 PACK LOAD 1 (nicht mit, PNLGVF, CSVITF) Holzboden im Laderaum mit schwarzem PVC-Belag (8 mm) + Entfall der Seitenverkleidung + Seitenvollverkleidung aus Holz					
		1 100.–/1 185.–	1 100.–/1 185.–	1 100.–/1 185.–	
PKPR15 PACK LOAD 2 (nicht mit, PNLGVF, CSVITF) Holzboden im Laderaum ohne schwarzem PVC-Belag (12 mm) + Entfall der Seitenverkleidung + Seitenvollverkleidung aus Holz + LED Laderaumbeleuchtung					
		1 300.–/1 400.–	1 300.–/1 400.–	1 300.–/1 400.–	
PKDRV8 PACK CITY 1 Einparkhilfe hinten + Tempomat mit Geschwindigkeitsbegrenzer + «Wideview mirror» in der Sonnenblende Beifahrerseite					
			500.–/539.–	500.–/539.–	
PKDRV9 PACK CITY 2 (nicht mit H2) Einparkhilfe hinten mit Rückfahrkamera + Tempomat mit Geschwindigkeitsbegrenzer + «Wideview mirror» in der Sonnenblende Beifahrerseite + Nebelscheinwerfer mit Abbiegelicht + Regen- und Lichteinschaltensensor					
			700.–/754.–	700.–/754.–	
PKNR16 PACK AIRBAGS Beifahrerairbag und «Window»- und Seitenairbags für Fahrer und Beifahrer					
			400.–/431.–	400.–/431.–	400.–/431.–
PK238 PACK SECURITY (nur mit RSNORT) Doppelzentralverriegelung + Absperrbare Reserveradhalterung + Vorrüstung Alarmanlage					
		200.–/215.–	200.–/215.–	200.–/215.–	200.–/215.–

Optionen

CODE	(● Serie)	ACCESS KASTENWAGEN	BUSINESS KASTENWAGEN	BUSINESS KASTENWAGEN DOPPELKABINE	BUSINESS PLATTFORM- KABINE
PK23	PACK LUXURY (nur mit PROJAB) (nicht mit H2) (nicht mit ENERGY dCi 95) Pack Style (Pack Look vorne und hinten mit Aussenspiegel in Wagenfarbe und Kühlergrill mit Chromeinfassung) + Schliessbare Ablage im Armaturenbrett, mit Chrom und brillant schwarz Elementen		450.-/485.-	450.-/485.-	450.-/485.-
	LACKIERUNGEN				
	Blanc Glacier (369), Rouge Magma (NNS) *	0.-/0.-	0.-/0.-	0.-/0.-	0.-/0.-
	Gris Urban (KPW), Rouge Magma (NNS)	200.-/215.-	200.-/215.-	200.-/215.-	200.-/215.-
	METALLIC-LACKIERUNGEN				
	Brun Cuivre (CNH), Noir Midnight (D68), Gris Platine (D69), Beige Cendré (HNK), Bleu Panorama (J43), Gris Cassiopée (KNG)	900.-/969.-	900.-/969.-	900.-/969.-	900.-/969.-
	* nicht für H2				

Zubehör

CODE	(● Serie)	ACCESS KASTENWAGEN	BUSINESS KASTENWAGEN	BUSINESS KASTENWAGEN DOPPELKABINE	BUSINESS PLATTFORM- KABINE
	WINTERKOMPLETTRÄDER UND SCHNEEKETTEN				
01 46 200 180	Winterkomplettbausatz Stahlfelgen mit SSPP; 205/65 R16C Ab Werk mit Stahlfelgen ausgestattete Fahrzeuge benötigen zusätzlich Radzierblenden.	1 420.-	1 420.-	1 420.-	1 420.-
01 46 200 181	Winterkomplettbausatz Stahlfelgen mit SSPP; 215/65 R16C Ab Werk mit Stahlfelgen ausgestattete Fahrzeuge benötigen zusätzlich Radzierblenden.	1 420.-	1 420.-	1 420.-	1 420.-
77 11 785 312	Schneeketten 12mm für Reifendimension 205/65 R16C	199.-	199.-	199.-	199.-
77 11 783 373	Schneeketten 12mm für Reifendimension 215/65 R16C	199.-	199.-	199.-	199.-
	ZUBEHÖR				
82 01 468 175	Dachträger aus Stahl H1 (3 Stück); inkl. Montage	540.-	540.-	540.-	540.-
82 01 468 177	Dachträger aus Stahl H2 (3 Stück); inkl. Montage	540.-	540.-	540.-	540.-
82 01 468 182	Dachträger aus Aluminium H1 (3 Stück); inkl. Montage	690.-	690.-	690.-	690.-
82 01 468 185	Dachträger aus Aluminium H2 (3 Stück); inkl. Montage	690.-	690.-	690.-	690.-
82 01 656 820	Galerie aus Stahl L1H1 mit Flügeltüren; inkl. Montage	1 330.-	1 330.-	1 330.-	-
82 01 468 201	Galerie aus Stahl L1H2 mit Flügeltüren; inkl. Montage	-	1 280.-	-	-
82 01 656 823	Galerie aus Stahl L2H1 mit Flügeltüren; inkl. Montage	1 430.-	1 430.-	1 430.-	1 430.-
82 01 468 205	Dachsteg aus Stahl L1H1 mit Flügeltüren; inkl. Montage	290.-	290.-	290.-	-
82 01 468 211	Dachsteg aus Stahl L1H2 mit Flügeltüren; inkl. Montage	-	290.-	-	-
82 01 468 207	Dachsteg aus Stahl L2H1 mit Flügeltüren; inkl. Montage	310.-	310.-	310.-	310.-
82 01 468 213	Dachsteg aus Stahl L2H2 mit Flügeltüren; inkl. Montage	-	310.-	-	-
82 01 656 829	Galerie aus Aluminium L1H1 mit Flügeltüren oder Heckklappe; inkl. Montage	1 530.-	1 530.-	1 530.-	-
82 01 468 166	Galerie aus Aluminium L1H2 mit Flügeltüren; inkl. Montage	-	1 480.-	-	-
82 01 656 833	Galerie aus Aluminium L2H1 mit Flügeltüren oder Heckklappe; inkl. Montage	1 630.-	1 630.-	1 630.-	1 630.-
82 01 468 168	Galerie aus Aluminium L2H2 mit Flügeltüren; inkl. Montage	-	1 580.-	-	-
82 01 468 187	Dachsteg aus Aluminium L1H1 mit Flügeltüren; inkl. Montage	340.-	340.-	340.-	-
82 01 468 192	Dachsteg aus Aluminium L1H2 mit Flügeltüren; inkl. Montage	-	340.-	-	-
82 01 468 190	Dachsteg aus Aluminium L2H1 mit Flügeltüren; inkl. Montage	360.-	360.-	360.-	360.-
82 01 468 193	Dachsteg aus Aluminium L2H2 mit Flügeltüren; inkl. Montage	-	360.-	-	-
82 01 468 217	Leiter aus galvanisiertem Stahl (grau) L1H1 & L2H1 mit Flügeltüren; inkl. Montage	470.-	470.-	470.-	470.-
82 01 468 220	Leiter aus galvanisiertem Stahl (grau) L1H2 & L2H2 mit Flügeltüren; inkl. Montage	-	510.-	-	-
82 01 468 223	Leiter aus Stahl mit Epoxid-Lackierung (schwarz) L1H1 & L2H1 mit Flügeltüren; inkl. Montage	470.-	470.-	470.-	470.-
82 01 468 224	Leiter aus Stahl mit Epoxid-Lackierung (schwarz) L1H2 & L2H2 mit Flügeltüren; inkl. Montage	-	510.-	-	-
82 01 454 536	Schutzgitter für Heckscheibe der Heckklappe; inkl. Montage	230.-	230.-	230.-	230.-
82 01 454 538	Schutzgitter für Heckscheiben der Flügeltüren; inkl. Montage	300.-	300.-	300.-	300.-
82 01 454 540	Schutzgitter für Scheibe der rechten Schiebetür; inkl. Montage	210.-	210.-	210.-	210.-
82 01 454 542	Schutzgitter für Scheibe der linken Schiebetür; inkl. Montage	210.-	210.-	210.-	210.-
82 01 373 014	Einparkhilfe hinten; inkl. Montage	725.-	725.-	725.-	725.-
77 11 238 161	Einparkhilfe vorne; inkl. Montage	1 010.-	1 010.-	1 010.-	1 010.-
82 01 437 620	Textilfußmatten (2 Stück)	49.-	49.-	49.-	49.-
82 01 409 823	Gummimatten Novestra (1. Sitzreihe) (2 Stück)	59.-	59.-	59.-	59.-
82 01 437 615	Textilfußmatten Premium (1. Sitzreihe) (2 Stück)	59.-	59.-	59.-	59.-
82 01 467 943	Kofferraumwanne - Für L1	149.-	149.-	149.-	149.-
82 01 468 376	Kofferraumschutzmatte	69.-	69.-	69.-	69.-
82 01 529 533	Trenngitter; inkl. Montage	525.-	525.-	525.-	525.-
82 01 413 368					
+82 01 413 366	Feste Anhängerkupplung ohne Kugelkopf (13-polig); inkl. Montage	789.-	789.-	789.-	789.-
+82 01 441 948					
82 01 413 370					
+82 01 413 373	Abnehmbare Anhängerkupplung (13-polig); inkl. Montage	1 114.-	1 114.-	1 114.-	1 114.-
+82 01 441 948					
	STANDHEIZUNG				
	Webasto Standheizung				
	Ihr Renault Partner berät Sie gerne zu den Webasto Standheizungen. Für Informationen zum Sortiment an Fahrzeugeinrichtungen kontaktieren Sie bitte Ihren Renault Partner. Empfohlene Verkaufspreise. Preise inklusive 7,7% MWST. Das gesamte Zubehör finden Sie auf der Zubehörliste des Trafic Kastenwagen unter: https://de.renault.ch/vans/trafic.html			Preis auf Anfrage	

Technische Daten

MOTORISIERUNGEN	ENERGY dCi 95	dCi 120	ENERGY dCi 145	ENERGY dCi 145 EDC	ENERGY dCi 170	ENERGY dCi 170 EDC
MOTOR						
Hubraum (cm ³)	1598	1997	1997	1997	1997	1997
Anzahl Zylinder / Ventile	4 / 16	4 / 16	4 / 16	4 / 16	4 / 16	4 / 16
Maximale Leistung kW (PS) bei U/min	70 (95) / 3500	88 (120) / 3500	107 (146) / 3500	107 (146) / 3500	125 (170) / 3500	125 (170) / 3500
Maximales Drehmoment Nm bei U/min	260 / 1500	320 / 1500	350 / 1500	350 / 1500	380 / 1500	380 / 1500
Einspritzung	Common Rail + Turbo					
Treibstoff	Diesel					
Abgasnorm / Katalysator / Partikelfilter	Euro6 C / ● / ● Euro6 Dt / ● / ●					
Wartungsintervall	40000 / 2					
Stop & Start / Energy Smart Management	●	-	●	●	●	●
GETRIEBE						
Gänge	Manuell	Manuell	Manuell	EDC	Manuell	EDC
Anzahl Gänge	6					
LENKUNG						
Ø Wendekreis zwischen Trottoirs (m)				Kurzer Radstand: 11.84	Langer Radstand: 13.17	
Ø Wendekreis zwischen Mauern (m)				Kurzer Radstand: 12.40	Langer Radstand: 13.73	
BREMSANLAGE						
ABS mit AFU und EBV / ESC adaptiv mit ASR	Serienmässig					
Vorne: Scheiben Ø belüftet / Grösse (mm)	296 / 28					
Hinten: Scheiben Ø / Grösse (mm)	280 / 12					
BEREIFUNG						
Dimensionen Reifen	Série: 205 / 65 R16			Série: 215 / 65 R16		
FAHRLEISTUNGEN						
Höchstgeschwindigkeit (km/h)	151	165	176	176	N/A	176
0 – 100 km/h (s)	N/A	N/A	N/A	N/A	N/A	N/A
FÜLLMENGEN						
Treibstofftank (l)	80					
Adbluetank (l)	20					

● Serie – Nicht verfügbar

Der Verbrauch von Kraftstoff und AdBlue kann unter Realbedingungen durch die Fahrzeugausstattung und Nutzlast sowie dem Fahrzeuggebrauch und Fahrstil, von den angegebenen Werten abweichen..

MOTORISIERUNGEN	L1H1 2.8 t			L1H1 3.0 t						L1H2 3.0 t		
	ENERGY dCi 95	dCi 120	DOPPEL-KABINE ENERGY dCi 95	ENERGY dCi 95	dCi 120	ENERGY dCi 145	ENERGY dCi 145 EDC	ENERGY dCi 170	ENERGY dCi 170 EDC	DOPPEL-KABINE ENERGY dCi 95	ENERGY dCi 145	ENERGY dCi 170
VERBRAUCHSWERTE (Norm EG 80/1268)												
Ausserstädtisch (l / 100 km)	N/A	N/A	N/A	N/A	N/A	N/A	N/A	N/A	N/A	N/A	N/A	N/A
Städtisch (l / 100 km)	N/A	N/A	N/A	N/A	N/A	N/A	N/A	N/A	N/A	N/A	N/A	N/A
Gemischt (l / 100 km)	6.5	6.1	6.7	6.5	6.1	5.7	6.1	N/A	6.1	6.7	N/A	N/A
CO ₂ -Emission (g / km)	173	161	173	173	161	151	161	N/A	161	173	N/A	N/A
GEWICHTE (kg)												
Leergewicht fahrbereit ¹⁾	1916	1940	2031	1916	1940	1940	1963.5	N/A	1963.5	2034	N/A	N/A
Durchschnittliche Nutzlast ¹⁾	885	895	844	1022	1010	1010	1022	N/A	1022	919	N/A	N/A
Maximale Nutzlast ²⁾	1032	1030	953	1177	1150	1150	1118	N/A	1118	1033	N/A	N/A
Maximal zulässiges Gesamtgewicht	2800	2835	2875	2938	2950	2950	2985	N/A	2985	2953	N/A	N/A
Gesamtzuggewicht	4800	4835	4875	4938	4950	4950	4700	N/A	4700	4953	N/A	N/A
Zulässige Anhängelast gebremst ³⁾	2000	2000	2000	2000	2000	2000	1715	N/A	1715	2000	N/A	N/A
Zulässige Anhängelast ungebremst	750	750	750	750	750	750	750	N/A	750	750	N/A	N/A
Maximal zulässiges Gesamtgewicht VA	1585	1625	1585	1585	1625	1625	1625	N/A	1625	1585	N/A	N/A
Maximal zulässiges Gesamtgewicht HA	1650	1650	1650	1650	1650	1650	1650	N/A	1650	1650	N/A	N/A
Dachlast	200	200	200	200	200	200	200	N/A	200	200	N/A	N/A
Code	3RE413	3RD814	3RE417	3RE414	3RD815	3RD823	3R612	N/A	3R618	3RE418	N/A	N/A

¹⁾ Mittelwert gemäss Typengenehmigung (inkl. Fahrer 75 kg und 90% Treibstofffüllung); ²⁾ Für Fahrzeuge ohne zusätzliche Ausstattung; ³⁾ Unter Einhaltung des Gesamtzuggewichts

MOTORISIERUNGEN	L2H1 3.0 t						L2H2 3.0 t		L2H1 3.0 t						L2 3.0 t PLATTFORM-KABINE	
	ENERGY dCi 95	dCi 120	ENERGY dCi 145	ENERGY dCi 145 EDC	ENERGY dCi 170	ENERGY dCi 170 EDC	ENERGY dCi 145	ENERGY dCi 170	DOPPEL-KABINE ENERGY dCi 95	DOPPEL-KABINE ENERGY dCi 120	DOPPEL-KABINE ENERGY dCi 145	DOPPEL-KABINE ENERGY dCi 145 EDC	DOPPEL-KABINE ENERGY dCi 170	DOPPEL-KABINE ENERGY dCi 170 EDC	PLATTFORM-KABINE ENERGY dCi 145	PLATTFORM-KABINE ENERGY dCi 170
VERBRAUCHSWERTE (Norm EG 80/1268)																
Ausserstädtisch (l / 100 km)	N/A	N/A	N/A	N/A	N/A	N/A	N/A	N/A	N/A	N/A	N/A	N/A	N/A	N/A	N/A	N/A
Städtisch (l / 100 km)	N/A	N/A	N/A	N/A	N/A	N/A	N/A	N/A	N/A	N/A	N/A	N/A	N/A	N/A	N/A	N/A
Gemischt (l / 100 km)	6.5	6.1	5.7	6.1	N/A	6.1	N/A	N/A	6.7	6.1	5.7	6.1	N/A	6.1	N/A	N/A
CO ₂ -Emission (g / km)	173	161	151	161	N/A	161	N/A	N/A	173	161	151	161	N/A	161	N/A	N/A
GEWICHTE (kg)																
Leergewicht fahrbereit ¹⁾	1996	1997	1997	2020.5	N/A	2020.5	N/A	N/A	2090	2077	2108	2123	N/A	2123	N/A	N/A
Durchschnittliche Nutzlast ¹⁾	1050	1048	1048	1030	N/A	1030	N/A	N/A	931	993	963	947	N/A	947	N/A	N/A
Maximale Nutzlast ²⁾	1191	1194	1194	1160	N/A	1160	N/A	N/A	1042	1075	1069	1042	N/A	1042	N/A	N/A
Maximal zulässiges Gesamtgewicht	3045	3045	3045	3050	N/A	3050	N/A	N/A	3020	3070	3070	3070	N/A	3070	N/A	N/A
Gesamtzuggewicht	5045	5045	5045	4700	N/A	4700	N/A	N/A	5020	5070	5070	4700	N/A	4700	N/A	N/A
Zulässige Anhängelast gebremst ³⁾	2000	2000	2000	1650	N/A	1650	N/A	N/A	2000	2000	2000	1630	N/A	1630	N/A	N/A
Zulässige Anhängelast ungebremst	750	750	750	750	N/A	750	N/A	N/A	750	750	750	750	N/A	750	N/A	N/A
Maximal zulässiges Gesamtgewicht VA	1585	1625	1625	1625	N/A	1625	N/A	N/A	1585	1625	1625	1625	N/A	1625	N/A	N/A
Maximal zulässiges Gesamtgewicht HA	1650	1650	1650	1650	N/A	1650	N/A	N/A	1650	1650	1650	1650	N/A	1650	N/A	N/A
Dachlast	200	200	200	200	N/A	200	N/A	N/A	200	200	200	200	N/A	200	N/A	N/A
Code	3RE415	3RD816	3RD824	3RE614	N/A	3RE620	N/A	N/A	3RE419	3RD828	3RD834	3RE626	N/A	3RE632	N/A	N/A

¹⁾ Mittelwert gemäss Typengenehmigung (inkl. Fahrer 75 kg und 90% Treibstofffüllung); ²⁾ Für Fahrzeuge ohne zusätzliche Ausstattung; ³⁾ Unter Einhaltung des Gesamtzuggewichts

Abmessungen

MASSANGABEN (mm)	L1H1	L1H2	L2H1	L2H2
Nutzvolumen (m ³)**	5,2	7,2	6	8,6
Gesamtlänge	4999	4999	5399	5399
Gesamtbreite / mit Aussenspiegeln	1956/2283	1956/2283	1956/2283	1956/2283
Höhe unbeladen	1971	2465	1971	2465
Radstand	3098	3098	3498	3498
Überhang vorne	933	933	933	933
Überhang hinten	968	968	968	968
Breite x Länge der Durchladeklappe	510 x 222			
Nutzlänge auf Bodenhöhe	2537	2537	2937	2937
Nutzlänge auf Bodenhöhe (einschließlich Bereich unter der Beifahrersitzbank)	2950	2950	3350	3350
Nutzlänge auf Bodenhöhe (einschließlich Fußraum)	3750	3750	4150	4150
Nutzlänge 400 mm über Boden	2537	2537	2937	2937
Nutzlänge 1 m über Boden	2250	2250	2650	2650
Max. Innenraumbreite	1662	1662	1662	1662
Innenraumbreite zwischen den Radläufen	1268	1268	1268	1268
Nutzhöhe	1387	1898	1387	1898
Einlassbreite seitliche Schiebetür 600 mm über Boden	907	907	907	907
Einlassbreite seitliche Schiebetür 100 mm über Boden	1030	1030	1030	1030
Einlasshöhe seitliche Schiebetür	1284	1284	1284	1284
Einlassbreite 70 mm über Boden	1391	1391	1391	1391
Einlasshöhe	1320	1820	1320	1820
Ladeschwelle	552	552	552	552
Bodenfreiheit	160	160	160	160

** VDA-Verfahren: Der Raum wird anhand von Ein-Liter-Elementen mit den Abmessungen 200 x 100 x 50 mm gemessen.

L1H1

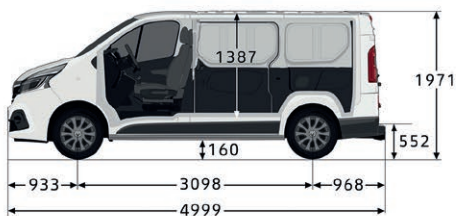

L2H1

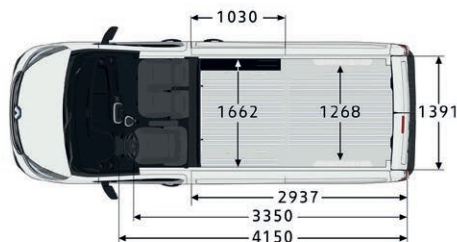
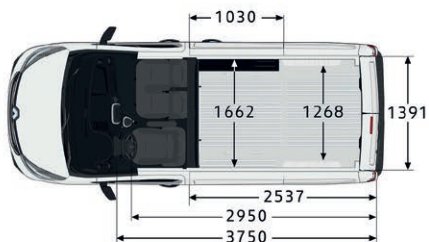
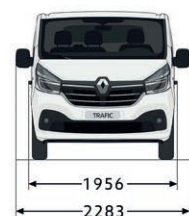
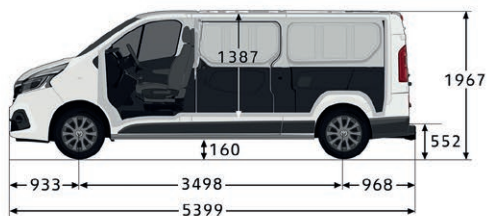

L1H2

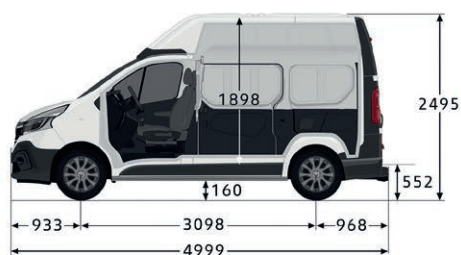

L2H2

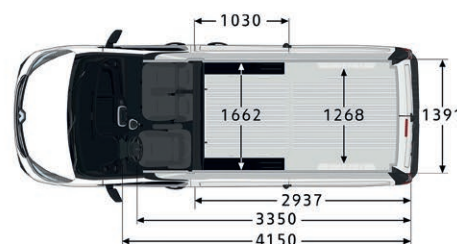
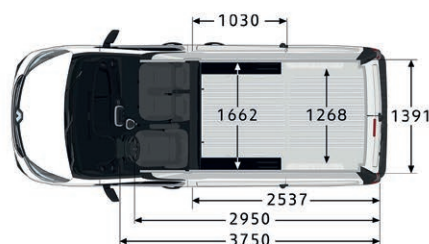
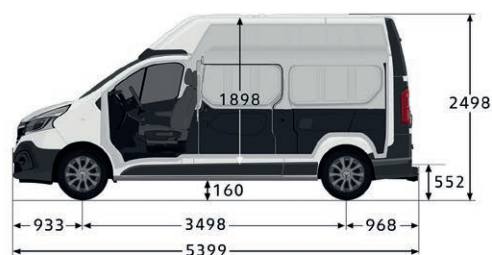

Abmessungen

MASSANGABEN DOPPELKABINE (mm)

	L1H1	L2H1
Nutzvolumen (m ³)**	3.2	4.0
Gesamtlänge	4999	5399
Gesamtbreite / mit Aussenspiegeln	1956 / 2283	1956 / 2283
Höhe unbeladen	1971	1971
Radstand	3098	3498
Überhang vorne	933	933
Überhang hinten	968	968
Breite x Länge der Durchladeklappe	225 x 1220	225 x 1220
Nutzlänge auf Bodenhöhe	1419	1819
Nutzlänge auf Bodenhöhe (einschließlich Bereich unter der Beifahrersitzbank)	1914–2023	2314–2423
Nutzlänge 400 mm über Boden	1419	1819
Nutzlänge 1 m über Boden	1340	1740
Max. Innenraumbreite	1662	1662
Innenraumbreite zwischen den Radläufen	1268	1268
Nutzhöhe	1387	1387
Einlassbreite seitliche Schiebetür 600 mm über Boden	907	907
Einlassbreite seitliche Schiebetür 100 mm über Boden	1030	1030
Einlasshöhe seitliche Schiebetür	1662	1662
Einlassbreite 70 mm über Boden	1391	1391
Einlasshöhe	1320	1320
Ladeschwelle	552	552
Bodenfreiheit	160	160

** VDA-Verfahren: Der Raum wird anhand von Ein-Liter-Elementen mit den Abmessungen 200 x 100 x 50 mm gemessen.

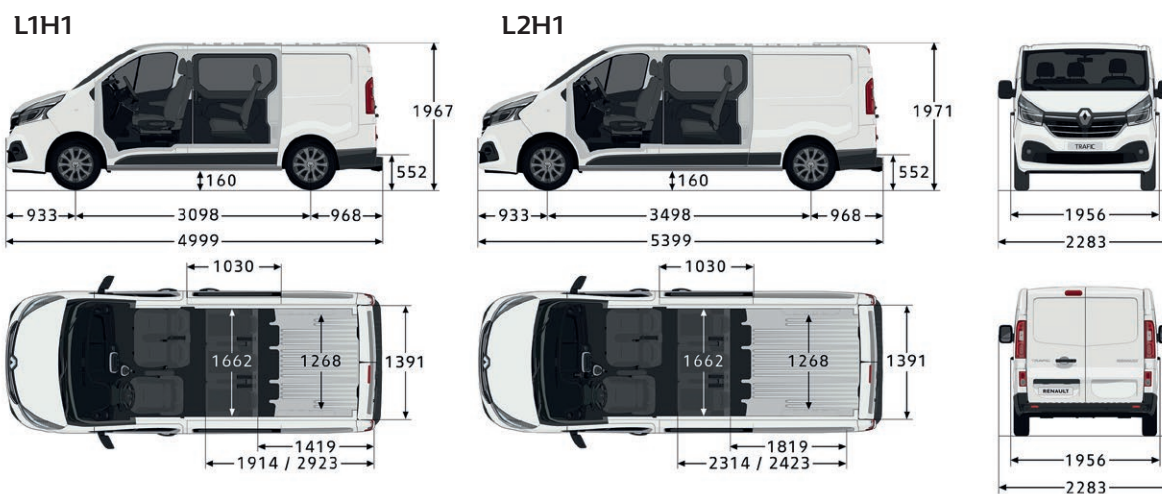

MASSANGABEN PLATTFORM-KABINE (mm)

Aussenabmessungen

	L2H1
Radstand	3498
Überhang vorne	933
Überhang hinten ohne Scheinwerfer / mit Scheinwerfer	817 / 882
Gesamtlänge	5248
Gesamtbreite / mit Aussenspiegeln / mit Aussenspiegel mit verlängertem Arm	1956 / 2283 / 2494
Gesamthöhe unbeladen	1953
Bodenfreiheit min.	160

Karosierbare Abmessungen

Max. karosierbare Gesamtlänge	5648
Max. karosierbare Nutzlänge	3100
Max. karosierbarer Überhang hinten	1217
Max. karosierbare Nutzbreite	2150
Karosierbare Gesamthöhe	2700

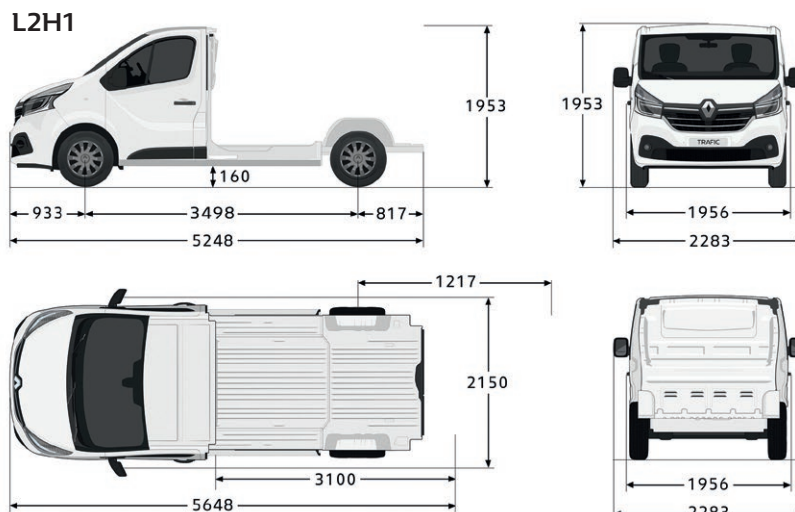

Allgemeine Informationen

Garantieverlängerung (inklusive Renault Assistance)

	ACCESS	BUSINESS
4 Jahre / 100 000 km	649.95 / 700.–	649.95 / 700.–
4 Jahre / 150 000 km	1 207.06 / 1 300.–	1 207.06 / 1 300.–
5 Jahre / 100 000 km	1 021.36 / 1 100.–	1 021.36 / 1 100.–
5 Jahre / 150 000 km	1 485.61 / 1 600.–	1 485.61 / 1 600.–
6 Jahre / 100 000 km	1 485.61 / 1 600.–	1 485.61 / 1 600.–
6 Jahre / 150 000 km	1 857.01 / 2 000.–	1 857.01 / 2 000.–

Preise gültig bis zur Vollendung des Jahres seit der Inverkehrsetzung.

GARANTIE

- 12 Jahre Durchrostungsgarantie
- 3 Jahre Lackgarantie
- 3 Jahre Neuwagen-Garantie oder 100 000 km (was zuerst eintritt)
- 1 Jahr Garantie auf das Zubehör
- 3 Jahre Garantie auf das Zubehör in Verbindung mit einem Neuwagenkauf

RENAULT GARANTIEVERLÄNGERUNG

Der Renault Garantieverlängerungs-Vertrag erleichtert Ihnen das Leben und lässt Sie sorglos fahren. Er verlängert die Hersteller-Garantie Ihres Fahrzeuges um bis zu 3 weitere Jahre bis maximal 150 000 km. Folgende Vertragsleistungen sind inbegriffen:

- Deckung der Reparaturkosten (Teile und Arbeit) von mechanischen, elektrischen und elektronischen Teilen¹⁾
- Mobilitätsgarantie Renault Assistance

¹⁾gemäss den allgemeinen Vertragsbestimmungen

RENAULT WARTUNGSVERTRÄGE

Der Renault Wartungsvertrag SMALL deckt alle Wartungsarbeiten gemäss dem Renault-Wartungsplan ab. Der Renault Wartungsvertrag MEDIUM umfasst die Leistungen von dem Wartungsvertrag SMALL und beinhaltet zusätzlich die Garantieverlängerung. Mit dem Wartungsvertrag LARGE entscheiden Sie sich für das Rundum-Paket. Dieser Vertrag beinhaltet alle Leistungen des Renault Wartungsvertrag MEDIUM und übernimmt zusätzlich die Kosten für alle Verschleisssteile²⁾. Laufzeit und Laufleistung lassen sich bei beiden Vertragstypen genau an Ihre individuellen Bedürfnisse anpassen.

²⁾Gemäss den allgemeinen Vertragsbedingungen.

RENAULT ASSISTANCE

044 834 12 00

RENAULT CREDIT

www.rci-finance.ch

Anklicken, auswählen, träumen auf www.renault.ch oder Gratisnummer 0800 80 80 77 wählen.

Renault Suisse SA behält sich das Recht vor, die Preise sowie die Ausstattungen jederzeit und ohne Voranzeige zu ändern.

TRAFIC in wenigen Worten

- Kraftvolle und wirtschaftliche Motoren von 95 bis 170 PS, mit EDC automatisiertes 6-Gang Doppelkupplungsgetriebe (Efficient Dual Clutch) erhältlich
- Stabilitätskontrolle ESC mit Extended Grip, Berganfahrhilfe, Anhänger Stabilisator und Antriebsschlupfregelung (ASR)
- In zwei Radstände und in zwei Höhen erhältlich (Ladevolumen bis 8,3 m³), tiefgaragen-tauglich in Höhe 1
- Eine Ladegutlänge von bis zu 4,15 m dank Durchlade



ANGEBOT PACK PRO+

- Holzfussboden mit Anti-Rutsch-Beschichtung (12 mm)
- Lackierte Holzverkleidungen der Seiten (8 mm) und der Radkästen (15 mm) mit integrierten Ablagen (Dimension Ablagen: 671 x 198 x 85 mm), waschbar
- Pack Scheiben: seitliche Schiebetür rechts, Heckflügeltüren oder Heckklappe (Beheizbare Heckscheibe mit Wisch-Waschanlage)
- LED Laderaumbeleuchtung

Jetzt für Fr. **1 000.–** anstatt Fr. 2 000.–

