



Renault

TRAFIC FOURGON

Prix et équipements

N° 3.1 / À PARTIR DU NOVEMBRE 2020

Versions

CODE: TRU	ACCESS FOURGON		BUSINESS FOURGON		BUSINESS FOURGON DOUBLE CABINE		BUSINESS PLANCHER CABINE
	L1	L2	L1	L2	L1	L2	L2
TRAFIC FOURGON 2.8 T / H1 2.0 ENERGY dCi 120 boîte manuelle 6 rapports	29 300.- / 31 556.- FGPE0 111SN6		30 400.- / 32 741.- FGPE1 111SN6		33 300.- / 35 864.- DCPE1 111SN6		
TRAFIC FOURGON 3.0 T / H1 2.0 ENERGY dCi 120 boîte manuelle 6 rapports	30 800.- / 33 172.- FGPE0 112SN6	32 200.- / 34 679.- FGPE0 212SN6	31 900.- / 34 356.- FGPE1 112SN6	33 600.- / 36 187.- FGPE1 212SN6		36 500.- / 39 311.- DCPE1 212SN6	
2.0 ENERGY dCi 145 6-Gang Schaltgetriebe			34 200.- / 36 833.- FGPE1 112 L6	35 600.- / 38 341.- FGPE1 212 L6		38 500.- / 41 465.- DCPE1 212 L6	34 100.- / 36 726.- PCPE1 212 L6
2.0 ENERGY dCi 145 EDC boîte automatique 6 rapports à double embrayage EDC (Efficient Dual Clutch)			36 200.- / 38 987.- FGPE1 112 LA	37 600.- / 40 495.- FGPE1 212 LA		40 500.- / 43 619.- DCPE1 212 LA	
2.0 ENERGY dCi 170 boîte manuelle 6 rapports			36 200.- / 38 987.- FGPE1 112 M6	37 600.- / 40 495.- FGPE1 212 M6		40 500.- / 43 619.- DCPE1 212 M6	36 100.- / 38 880.- PCPE1 212 M6
2.0 ENERGY dCi 170 EDC boîte automatique 6 rapports à double embrayage EDC (Efficient Dual Clutch)			38 200.- / 41 141.- FGPE1 112 MA	39 600.- / 42 649.- FGPE1 212 MA		42 500.- / 45 773.- DCPE1 212 MA	
TRAFIC FOURGON 3.0 T / H2 2.0 ENERGY dCi 145 boîte manuelle 6 rapports			35 600.- / 38 341.- FGPE1 122 L6	37 000.- / 39 849.- FGPE1 222 L6			
2.0 ENERGY dCi 170 boîte manuelle 6 rapports			37 600.- / 40 495.- FGPE1 122 M6	39 000.- / 42 003.- FGPE1 222 M6			
PONT FIXE PRO+ 3.0 T / H1 2.0 ENERGY dCi 145 boîte manuelle 6 rapports							41 964.- / 45 195.-* PCPE1 212 L6 Code CDV 9TPCPO Option RSNORT
FRIGO PRO+ 3.0 T / H1 2.0 ENERGY dCi 120 boîte manuelle 6 rapports			48 890.- / 52 655.-* FGPE1 112SN6 Code CDV 9TRUFR Option RSNORT CLCTOL CABADP SSHILN				

Prix de vente recommandés. Prix sans TVA 7,7% / avec TVA 7,7%

* Le prix correspond au véhicule de base et de l'adaptation . Le prix de l'adaptation ne bénéficie pas des conditions flottes.

Équipements de série

ACCESS:

Présentation extérieure:

- Jantes tôle 16"
- Enjoliveurs mini
- Boucliers avant, arrière et protections latérales gris
- Points d'ancrage plancher: 8 sur L1, 10 sur L2

Vitres, portes et zone de chargement:

- Portes arrière tôlées 180°
- Porte coulissante droite tôlée
- Habillages à mi-hauteur en zone arrière
- Cloison complète tôlée
- Panneau latéral gauche tôlé
- Points d'ancrage plancher: 8 sur L1, 10 sur L2

Sécurité et visibilité:

- Contrôle dynamique de trajectoire (ESC) avec Extended Grip, aide au démarrage en côte, antilouvoiement de la remorque et fonction antipatinage (ASR)
- Système antiblocage des roues (ABS) avec assistance au freinage d'urgence et répartiteur électronique de freinage
- Airbag conducteur
- Appuie-têtes réglables en hauteur (conducteur et latéral)
- Condamnation centralisée des portes avec télécommande
- Ceintures de sécurité à 3 points avec prétensionneurs
- Rétroviseurs extérieurs électriques dégivrants

- Direction assistée
- Éclairage de la cellule de chargement
- Kit de regonflage

Sièges et confort:

- Sellerie tissu Kompo Noir
- Harmonie Carbone foncé
- Siège conducteur avec réglage en hauteur, longitudinal, et inclinaison du dossier
- Banquette passager avant 2 places

- Clé 2 boutons incluant télécommande / avec possibilité de déverrouiller uniquement la porte conducteur
- Lève-vitres avant électriques
- Rangements planche de bord et portes
- Volant réglable en profondeur et hauteur

Multimédia:

- Display allemand
- Ainsi que:
 - Prise 12 V sur console centrale
 - Boîte à gant ouverte
 - Éclairage plafonnier (conducteur et passager)
 - Eco-Mode
 - Ordinateur de bord

BUSINESS (en supplément de ACCESS):

Présentation extérieure:

- Enjoliveurs maxi

Vitres, portes et zone de chargement:

- Cloison complète tôlée avec vitre et trappe de chargement sous banquette passager

Sièges et confort:

- Banquette «Bureau mobile» avec dossier rabattable, porte-bordereau, rangement laptop et rangement sous banquette passager avant 2 places (54L)

- Siège conducteur «confort» avec réglage lombaire et accoudoir
- Lève-vitres avant électriques impulsionnels (côté conducteur)
- Clé 3 boutons incluant télécommande / avec possibilité de déverrouiller uniquement la porte conducteur

Multimédia:

- Radio R&GO, USB et Bluetooth, DAB+

Ainsi que:

- Crochets porte-manteau sur la cloison dans l'espace de chargement
- Boîte à gant fermée par portillon et éclairée (rafraîchie si avec climatisation)
- Indicateur de température extérieure

DOUBLE CABINE BUSINESS (en supplément de FOURGON BUSINESS):

Vitres, portes et zone de chargement:

- Porte coulissante latérale droite vitre fixe
- Panneau latéral central gauche vitre fixe
- Cloison de 2^{ème} rang vitrée

- Habillage plafond et éclairage central arrière
- Hayon vitré avec lunette arrière chauffante et essuie-vitres arrière

Sécurité et visibilité:

- Airbags conducteur et passagers avant

Sièges et confort:

- Banquette avant 2 places avec rangement sous l'assise
- Banquette arrière 2^{ème} rangée 3 places

PLANCHER CABINE BUSINESS (en supplément de FOURGON BUSINESS):

- Sans cloison

- Virole de raccordement de carrosserie avec pontets de fixation

- Remplissage du carburant intégré à la cabine

PONT FIXE PRO+ (en supplément de PLANCHER CABINE BUSINESS):

- Pont fixe Pro+ avec ridelles en aluminium:
- Plancher en bois 18 mm antidérapant
- 4 anneaux d'ancrage
- Porte-échelle avec anneaux d'arrimage, intégré à l'avant dans la cloison vitrée

- Ridelles latérales et arrière en aluminium: 300 mm
- Longueur intérieure: 2 762 mm, largeur intérieure: 1 800 mm
- Hauteur totale 1 995 mm (compatible avec parkings souterrains)

- Charge utile: N/A kg jusqu'à N/A kg
- Charge remorquable max.: N/A kg

Adaptation Swiss Made

Ainsi que:

- Roue de secours en lieu et place du kit de gonflage
- Coffre à outils avec plancher en bois, couvercle verrouillable

FRIGO PRO+ 3.0 T / H1 (en supplément de FOURGON BUSINESS):

Aménagement frigo Pro+ avec:

- Isolation isotherme intégrée
- Température de travail de -20°C jusqu'à +20°C
- Sans compresseur sur le toit (compatible avec parkings souterrains)
- Compatible avec la climatisation

Adaptation Swiss Made

Ainsi que:

- Roue de secours en lieu et place du kit de gonflage
- Câblage adaptation
- Cloison complète tôlée

(Pour plus d'information veuillez consulter notre site www.renault.ch ou votre partenaire Renault.)

Options

CODE	(● Série)	ACCESS FOURGON	BUSINESS FOURGON	BUSINESS FOURGON DOUBLE CABINE	BUSINESS PLANCHER CABINE
PRÉSENTATION EXTÉRIEURE					
PKPRTL	Jantes alu 17" (interdit PNEUT, H2)		1000.-/1077.-	1000.-/1077.-	1000.-/1077.-
PNEUT	Pneus tout temps	300.-/323.-	300.-/323.-	300.-/323.-	300.-/323.-
GALERI	Galerie de toit en aluminium (interdit HAYVIT et PARP/V27)		1800.-/1939.-	1800.-/1939.-	
GALER2	Galerie et chemin de passage (interdit HAYVIT et PARP/V27)		2000.-/2154.-	2000.-/2154.-	
ECHLPT	Échelle de porte (interdit HAYVIT, PARP/V27) (seulement avec GALERI ou GALER2)		400.-/431.-	400.-/431.-	
ATREM	Attelage remorque	600.-/646.-	600.-/646.-	600.-/646.-	
ACCTC4	Pack Look avant et arrière		200.-/215.-	200.-/215.-	200.-/215.-
	(Colonne de feu arrière, cache rails et boucliers ton caisse) (interdit H2)				
ACCTC5	Pack Style (Pack Look avant et arrière avec rétroviseurs extérieurs ton caisse et calandre chromée) (implique PROJAB) (interdit H2)		400.-/431.-	400.-/431.-	200.-/215.-
VITRES, PORTES ET ZONE DE CHARGEMENT					
CLCTOL	Cloison complète tôlée (interdit HAYVIT)		0.-/0.-		
CLCTTP	Cloison complète tôlée et trappe de chargement sous banquette passager (interdit HAYVIT)		0.-/0.-		
CLCVIT	Cloison complète tôlée avec vitre	100.-/108.-	0.-/0.-		
	Cloison complète tôlée avec vitre et trappe de chargement sous banquette passager		●		
CSVITF	Panneau latéral arrière vitré (droit+gauche) (implique PNLGVF ou PLGCVF et PLDCVF)	300.-/323.-	300.-/323.-		
PNLDT	Sans porte latérale coulissante droite, avec panneau latérale droit tôle (interdit H2)	-700.-/754.-	-700.-/754.-		
PNLGVF	Panneau latéral central gauche vitre fixe (implique PLDCVF et HAYVIT ou PARV18/PARV27)	150.-/162.-	150.-/162.-	●	
PNLGVO	Panneau latéral gauche vitre ouvrante			150.-/162.-	
PLDCVF	Porte coulissante latérale droite vitre fixe	150.-/162.-	150.-/162.-	●	
PLGCT	Porte coulissante latérale gauche tôlée (pas avec PLDCVF)	700.-/754.-	700.-/754.-		
PLGCVF	Porte coulissante latérale gauche vitre fixe (implique PLDCVF et HAYVIT ou PARV18/PARV27)	850.-/915.-	850.-/915.-		
PLDCVO	Porte coulissante droite vitre ouvrante			150.-/162.-	
PLGCVO	Porte coulissante gauche vitre ouvrante (implique PLDCVO)			850.-/915.-	
PARV18	Portes arrière vitrées 180° (implique CLCVIT sur Access, pas avec CLCTOL, CLCTTP)	200.-/215.-	200.-/215.-		
PARP18 SBPARO	Portes arrière tôlées 180° + loquet de blocage de la porte arrière gauche			0.-/0.-	
LNC SSELA					
PARP27	Portes arrière tôlées 255° (seulement sur L2, interdit H2)	400.-/431.-	400.-/431.-		
PARV27 SSELA	Portes arrière vitrées 255° sans essuie-lunette (implique CLCVIT sur Access, pas avec CLCTOL, CLCTTP) (seulement sur L2, interdit H2)	600.-/646.-	600.-/646.-		
HAYVIT	Hayon vitrée (implique LAC ELA)(interdit H2) (interdit CLCTTP)		200.-/215.-	●	
LAC ELA	Lunette arrière chauffante avec essuie-lunette arrière (implique PARV18 ou PARV27)		200.-/215.-	●	
PKVT4	Pack Portes arrière (Lunette arrière chauffante avec essuie lunette arrière, Portes arrière vitrées 180°)		400.-/431.-		
SSBPAR PKVT3	Pack Hayon (Lunette arrière chauffante avec essuie lunette arrière, Hayon vitré, sans loquet de blocage de la porte arrière gauche)(interdit H2)		400.-/431.-	●	
	Habillages à mi-hauteur en zone arrière	●	●	●	
SSH LIN	Sans habillages à mi-hauteur en zone arrière	0.-/0.-	0.-/0.-	0.-/0.-	
HCCTEC	Habillages bois complets côtés de caisse (implique PLBOIS SSHLIN ou PLBOI2 SSHLIN) (pas avec PNLGVF ou PNLGVO ou CSVITF)	1000.-/1077.-			
HACAEC	Habillages polypro complets côtés de caisse (implique PLBOIS SSHLIN ou PLBOI2 SSHLIN) (pas avec PNLGVF ou PNLGVO ou CSVITF)		1000.-/1077.-	1000.-/1077.-	
PLBOIS	Plancher bois dans l'espace de chargement avec revêtement PVC (8mm)	400.-/431.-	400.-/431.-	400.-/431.-	
PLBOI2	Plancher bois dans l'espace de chargement avec revêtement PVC (12 mm)	600.-/646.-	600.-/646.-	600.-/646.-	
PRIACC	Prise accessoire 12V dans la zone de chargement		50.-/54.-	50.-/54.-	
SÉCURITÉ ET VISIBILITÉ					
AIRBA2	Airbag passager		100.-/108.-	●	100.-/108.-
ABLAVI	«Window»-airbags et airbags latéral conducteur et passager (implique AIRBA2 sur fourgon)		300.-/323.-	300.-/323.-	300.-/323.-
ALAR01	Alarme anti-intrusion (interdit Plancher cabine)		500.-/539.-	500.-/539.-	500.-/539.-
PREALA	Prédisposition alarme	100.-/108.-	100.-/108.-	100.-/108.-	100.-/108.-
ALEVA	Capteur de pluie / lumière (implique PKDRV8/9 ou PROJAB)		300.-/323.-	300.-/323.-	300.-/323.-
PROJAB	Projecteurs antibrouillard avec feux de virage		300.-/323.-	300.-/323.-	300.-/323.-
LEDH2 FDIU2	Projecteurs Full-LED et feux de jour LED		500.-/539.-	500.-/539.-	500.-/539.-
RETVIS	«Wideview mirror» sur pare-soleil passager		100.-/108.-	100.-/108.-	
RET03	Rétroviseur grands bras				100.-/108.-
RDAR01	Aide au parking arrière		600.-/646.-	600.-/646.-	
RDAR03	Aide au parking arrière avec caméra de recul (implique ALEVA et PROJAB) (interdit H2)		1000.-/1077.-	1000.-/1077.-	
PNRSI	Panier de roue de secours antivol (implique RSNORT)	100.-/108.-	100.-/108.-	100.-/108.-	100.-/108.-
RSNORT	Roue de secours en lieu et place du kit de gonflage	200.-/215.-	200.-/215.-	200.-/215.-	200.-/215.-
DPRPN	Contrôle de pression des pneumatiques		200.-/215.-	200.-/215.-	200.-/215.-
PRLUMI	Eclairage LED de la zone de chargement	300.-/323.-	300.-/323.-	300.-/323.-	

Options

CODE	(● Série)	ACCESS FOURGON	BUSINESS FOURGON	BUSINESS FOURGON DOUBLE CABINE	BUSINESS PLANCHER CABINE
SIÈGES ET CONFORT					
DRAP11 HARM03	Sellerie tissu Carbone foncé Kompo / Harmonie Carbone foncé	●	●	●	●
DRAP03 HARM03	Sellerie Java Noir / Intérieur Noir (implique PRLUX)		150.-/162.-	150.-/162.-	150.-/162.-
PARHAC	Siège passager individuel avant «confort» avec réglage en hauteur, longitudinal, inclinaison dossier, lombaire et accoudoir (implique AIRBA2 CLCVIT sur fourgon)		100.-/108.-	100.-/108.-	100.-/108.-
	Banquette «Bureau mobile» avec dossier rabattable, table rotative et rangement sous banquette passager avant 2 places (54L)		●	●	●
SGACHA	Sièges avant chauffants (si banquette côté passager: banquette non chauffante) (implique AIRBA2 ABLAVI sur fourgon) (implique ABLAVI sur Double Cabine)		400.-/431.-	400.-/431.-	400.-/431.-
PRCONF	Banquette confort de 2ème rangée (accoudoirs, prise 12 volts, assises relevables sièges de 2ème rang gauche et central avec bac de rangement amovible sous assise, système ISOFIX sur les places latérale 2ème rang, 3 appuie-têtes réglables aux places de 2ème rang)			500.-/539.-	
PRLUX	Planche de bord avec rangement fermé et détails chrome et noir brillant (implique DRAP03)		100.-/108.-	100.-/108.-	100.-/108.-
VLCUIR	Volant cuir (implique RV ou PKDRV8/9)		100.-/108.-	100.-/108.-	100.-/108.-
CHORAD	Chaudière additionnelle 5 KW		500.-/539.-	500.-/539.-	500.-/539.-
CA01	Climatisation manuelle	1 500.-/1 616.-	1 500.-/1 616.-	1 500.-/1 616.-	1 500.-/1 616.-
CA03	Climatisation manuelle avant avec chaudière additionnelle		2 000.-/2 154.-	2 000.-/2 154.-	2 000.-/2 154.-
CAREG1	Climatisation automatique (implique PKDRV8/9 ou ALEVA PROJAB) (implique PKAB93 oder PKSP32)		2 000.-/2 154.-	2 000.-/2 154.-	2 000.-/2 154.-
CAREG3	Climatisation automatique avant avec chaudière additionnelle (implique PKDRV8/9 oder ALEVA PROJAB) (implique PKAB93 oder PKSP32)		2 400.-/2 585.-	2 400.-/2 585.-	2 400.-/2 585.-
AVCACF	Avec accessoire fumeur		50.-/54.-	50.-/54.-	50.-/54.-
SOP03C	Renault Handsfree Keycard (interdit CAREG3 avec moteur ENERGY, H2)		300.-/323.-	300.-/323.-	300.-/323.-
SOP05C	Clé 3 boutons repliable		100.-/108.-	100.-/108.-	100.-/108.-
CLSUP	3ème clé	100.-/108.-	100.-/108.-	100.-/108.-	100.-/108.-
SUPCPE	Supercondamnation	200.-/215.-	200.-/215.-	200.-/215.-	200.-/215.-
MULTIMÉDIA					
RA420	Radio R&GO, USB et Bluetooth, DAB+	400.-/431.-	●	●	●
PKAB93	Radio Connect Bluetooth® DAB+ et système de navigation Media-Nav Evolution: Ecran tactile 7" commandes au volant, prises USB et AUX, Info-traffic, connexion à Apple CarPlay® et Android Auto® via smartphone. Cartes pays CH, AUT, FL, DE (implique RV ou PKDRV8/9)		550.-/592.-	550.-/592.-	550.-/592.-
MAPOST	Carte Europe de l'ouest TomTom® (seulement avec PKAB93)		93.-/100.-	93.-/100.-	93.-/100.-
PKSP32	Radio Connect Bluetooth® DAB+ et système de navigation R-LINK Evolution: Ecran tactile 7", système multimédia intégré, connexion online et accès à R-Link Store 1), info-Trafic en temps réel (TomTom Live Services) 2), guidage dynamique R-Voice, prises USB, carte SD et prise AUX, carte Europe (3 ans de mise à jour gratuits), connexion à Android Auto® via smartphone (implique RV ou PKDRV8/9)		1 111.-/1 197.-	1 111.-/1 197.-	1 111.-/1 197.-
	Application R&GO avec CoPilot® Premium	*	*	*	*
TABPDB	Support tablette (implique RA420)		100.-/108.-	100.-/108.-	100.-/108.-
PRETEL	Support smartphone		100.-/108.-	100.-/108.-	100.-/108.-
* Disponible sur Apple App Store (IOS) et Google Play (Android)					
1) 3 ans gratuits – valable à partir de la première activation du service après la livraison. Prolongation possible auprès de votre partenaire Renault.					
2) 3 ans gratuits – valable à partir de la première activation du service après la livraison. Prolongation possible auprès de votre partenaire Renault ou sur R-Link Store..					
TECHNIQUE ET CONDUITE					
RV	Régulateur – limiteur de vitesse		400.-/431.-	400.-/431.-	400.-/431.-
LVIT02	Limiteur de vitesse 100 km/h selon obligation légale	100.-/108.-	100.-/108.-	100.-/108.-	100.-/108.-
CABADP	Câblage adaptation	100.-/108.-	100.-/108.-	100.-/108.-	100.-/108.-
BOIADP	Boitier adaptation	200.-/215.-	200.-/215.-	200.-/215.-	200.-/215.-
BATREF	Batterie L4 800A au lieu L3 720A	100.-/108.-	100.-/108.-	100.-/108.-	100.-/108.-
TBOR04	Display français	0.-/0.-	0.-/0.-	0.-/0.-	0.-/0.-
TBOR06	Display italien	0.-/0.-	0.-/0.-	0.-/0.-	0.-/0.-
PREM04	Obligatoire pour Fourgon H1, hauteur ≤ 2,2 m + largeur ≤ 1,956 m + poids à vide en ordre de marche+ 25 kg jusqu'à 2 600 kg (2.0 ENERGY dCi 145, 2.0 ENERGY dCi 145 EDC, 2.0 ENERGY dCi 170, 2.0 ENERGY dCi 170EDC)(pas avec H2)	0.-/0.-	0.-/0.-	0.-/0.-	
PREM04 CALFOR (2.0 ENERGY dCi 145 en H1)	(merci de vérifier le critère à saisir sur https://helpmechoose.renault.com/fr)				
PREM05	Obligatoire pour Fourgon H1 ou H2 BVM, hauteur ≤ 2,5 m + largeur ≤ 1,956 m + poids à vide en ordre de marche+ 25kg ≤ 2 400 kg (2.0 ENERGY dCi 145 et 2.0 ENERGY dCi 170) (merci de vérifier le critère à saisir sur https://helpmechoose.renault.com/fr)	0.-/0.-	0.-/0.-	0.-/0.-	●
PREM05 CALFOR (2.0 ENERGY dCi 145 en H1)					
PREM06	Obligatoire pour Fourgon H1 ou H2 ou Plancher BVM, hauteur ≤ 2,7 m + largeur ≤ 2,150 m + poids à vide en ordre de marche+ 25 kg ≤ 2 800 kg (2.0 ENERGY dCi 145 et 2.0 ENERGY dCi 170) + Limite vitesse 110 km/h (merci de vérifier le critère à saisir sur https://helpmechoose.renault.com/fr)		0.-/0.-	0.-/0.-	0.-/0.-
PREM06 CALFOR (2.0 ENERGY dCi 145 en H1)					

Options

CODE	(● Série)	ACCESS FOURGON	BUSINESS FOURGON	BUSINESS FOURGON DOUBLE CABINE	BUSINESS PLANCHER CABINE
Hayon (seulement Versions H1):	PACK PRO+ LIGHT				
PKVT16	Pack vitres avec portes arrière ou hayon (Lunette arrière chauffante avec essuie lunette arrière) et porte coulissante latérale droite + Plancher bois dans l'espace de chargement revêtu d'une résine antidérapante (12 mm)		1 000.- / 1 077.-		
Portes arrière: PKVT23			500.- / 539.-		
Hayon (seulement Versions H1):	PACK PRO+ (interdit,PNLGVF, CSVITF)				
PKVT18	Pack vitres avec portes arrière ou hayon (Lunette arrière chauffante avec essuie lunette arrière) et porte coulissante latérale droite + Plancher bois dans l'espace de chargement revêtu d'une résine antidérapante (12 mm) + Habillages bois complets côtés de caisse + Eclairage LED de la zone de chargement		2 000.- / 2 154.-		
Portes arrière: PKVT24			1 000.- / 1 077.-		
PKLE06	PACK LOAD 1 (interdit, PNLGVF, CSVITF) Plancher bois dans l'espace de chargement avec revêtement PVC (8mm) + Sans habillages à mi-hauteur en zone arrière + Habillages bois complets côtés de caisse	1 100.- / 1 185.-	1 100.- / 1 185.-	1 100.- / 1 185.-	
PKPR15	PACK LOAD 2 (interdit, PNLGVF, CSVITF) Plancher bois dans l'espace de chargement avec revêtement PVC (12 mm) + Sans habillages à mi-hauteur en zone arrière + Habillages bois complets côtés de caisse + éclairage intérieur + Eclairage LED de la zone de chargement	1 300.- / 1 400.-	1 300.- / 1 400.-	1 300.- / 1 400.-	
PKDRV8	PACK CITY 1 Aide au parking arrière + Régulateur – limiteur de vitesse + «Wideview mirror» sur pare-soleil passager		500.- / 539.-	500.- / 539.-	
PKDRV9	PACK CITY 2 (interdit, H2) Aide au stationnement arrière avec caméra de recul + régulateur de vitesse avec limiteur de vitesse + «Wideview mirror» sur pare-soleil passager + phares antibrouillard avec feux de virage + Capteur de pluie / lumière		700.- / 754.-	700.- / 754.-	
PKNR16	PACK AIRBAGS Airbag passager et «Window»-airbags et airbags latéral conducteur et passager		400.- / 431.-	400.- / 431.-	400.- / 431.-
PK238	PACK SECURITY (impique RSNORT) Supercondamnation + Panier de roue de secours antivol + Prédiposition alarme	200.- / 215.-	200.- / 215.-	200.- / 215.-	200.- / 215.-
PK23	PACK LUXURY (impique PROJAB) (interdit H2) Pack Style (Pack Look avant et arrière avec rétroviseurs extérieurs ton caisse et calandre chromée) + Planche de bord avec rangement fermé et détails chrome et noir brillant		450.- / 485.-	450.- / 485.-	450.- / 485.-
	PEINTURES				
	Blanc Glacier (369), Rouge Magma (NNS)*	0.- / 0.-	0.- / 0.-	0.- / 0.-	0.- / 0.-
	Gris Urban (KPW)	200.- / 215.-	200.- / 215.-	200.- / 215.-	200.- / 215.-
	PEINTURES MÉTALLISÉES				
	Noir Midnight (D68), Gris Platine (D69), Bleu Panorama (J43), Gris Comète (KNA)	900.- / 969.-	900.- / 969.-	900.- / 969.-	900.- / 969.-

* pas pour H2

Accessoires

CODE	(● Série)	ACCESS FOURGON	BUSINESS FOURGON	BUSINESS FOURGON DOUBLE CABINE	BUSINESS PLANCHER CABINE
ROUES COMPLÈTES ET CHAÎNES À NEIGE					
01 46 200 180	Jeu de roues complètes hiver jantes tôle avec SSPP; 205/65 R16C Pour les véhicules équipés de jantes acier d'usine, prévoir de rajouter des enjoliveurs de roue.	1 420.-	1 420.-	1 420.-	1 420.-
01 46 200 181	Jeu de roues complètes hiver jantes tôle avec SSPP; 215/65 R16C Pour les véhicules équipés de jantes acier d'usine, prévoir de rajouter des enjoliveurs de roue.	1 420.-	1 420.-	1 420.-	1 420.-
77 11 785 312	Chaînes à neige 12mm pour dimension de pneu 205/65R16C	199.-	199.-	199.-	199.-
77 11 783 373	Chaînes à neige 12mm pour dimension de pneu 215/65R16C	199.-	199.-	199.-	199.-
ACCESSOIRES					
82 01 468 175	Barre de toit transversale en acier H1 (3 pièces) ; montage inclus	540.-	540.-	540.-	540.-
82 01 468 177	Barre de toit transversale en acier H2 (3 pièces) ; montage inclus	540.-	540.-	540.-	540.-
82 01 468 182	Barre de toit transversales en aluminium H1 (3 pièces) ; montage inclus	690.-	690.-	690.-	690.-
82 01 468 185	Barre de toit transversales en aluminium H2 (3 pièce) ; montage inclus	690.-	690.-	690.-	690.-
82 01 656 820	Galerie en acier L1H1 avec portes battantes; montage inclus	1 330.-	1 330.-	1 330.-	-
82 01 468 201	Galerie en acier L1H2 avec portes battantes; montage inclus	-	1 280.-	-	-
82 01 656 823	Galerie en acier L2H1 avec portes battantes; montage inclus	1 430.-	1 430.-	1 430.-	1 430.-
82 01 468 205	Chemin de passage en acier L1H1 avec portes battantes; montage inclus	290.-	290.-	290.-	-
82 01 468 211	Chemin de passage en acier L1H2 avec portes battantes; montage inclus	-	290.-	-	-
82 01 468 207	Chemin de passage en acier L2H1 avec portes battantes; montage inclus	310.-	310.-	310.-	310.-
82 01 468 213	Chemin de passage en acier L2H2 avec portes battantes; montage inclus	-	310.-	-	-
82 01 656 829	Galerie en aluminium L1H1 avec portes battantes ou hayon; montage inclus	1 530.-	1 530.-	1 530.-	-
82 01 468 166	Galerie en aluminium L1H2 avec portes battantes; montage inclus	-	1 480.-	-	-
82 01 656 833	Galerie en aluminium L2H1 avec portes battantes ou hayon; montage inclus	1 630.-	1 630.-	1 630.-	1 630.-
82 01 468 168	Galerie en aluminium L2H2 avec portes battantes; montage inclus	-	1 580.-	-	-
82 01 468 187	Chemin de passage en aluminium L1H1 avec portes battantes; montage inclus	340.-	340.-	340.-	-
82 01 468 192	Chemin de passage en aluminium L1H2 avec portes battantes; montage inclus	-	340.-	-	-
82 01 468 190	Chemin de passage en aluminium L2H1 avec portes battantes; montage inclus	360.-	360.-	360.-	360.-
82 01 468 193	Chemin de passage en aluminium L2H2 avec portes battantes; montage inclus	-	360.-	-	-
82 01 468 217	Échelle en acier galvanisé (grise) L1H1 & L2H1 avec portes battantes; montage inclus	470.-	470.-	470.-	470.-
82 01 468 220	Échelle en acier galvanisé (grise) L1H2 & L2H2 avec portes battantes; montage inclus	-	510.-	-	-
82 01 468 223	Échelle en acier epoxy (noire) L1H1 & L2H1 avec portes battantes; montage inclus	470.-	470.-	470.-	470.-
82 01 468 224	Échelle en acier epoxy (noire) L1H2 & L2H2 avec portes battantes; montage inclus	-	510.-	-	-
82 01 454 536	Grille de protection de vitre arrière pour hayon; montage inclus	230.-	230.-	230.-	230.-
82 01 454 538	Grilles de protection des vitres arrière pour portes battantes; montage inclus	300.-	300.-	300.-	300.-
82 01 454 540	Grille de protection de vitre pour porte latérale droite; montage inclus	210.-	210.-	210.-	210.-
82 01 454 542	Grille de protection de vitre pour porte latérale gauche; montage inclus	210.-	210.-	210.-	210.-
82 01 373 014	Aide au parking - arrière; montage inclus	725.-	725.-	725.-	725.-
77 11 238 161	Aide au parking - avant; montage inclus	1 010.-	1 010.-	1 010.-	1 010.-
82 01 437 620	Surtapis textile (2 pièces)	49.-	49.-	49.-	49.-
82 01 409 823	Surtapis caoutchouc Novestra (rang 1) (2 pièces)	59.-	59.-	59.-	59.-
82 01 437 615	Surtapis textile Premium (rang 1) (2 pièces)	59.-	59.-	59.-	59.-
82 01 467 943	Bac de coffre - Pour L1	149.-	149.-	149.-	149.-
82 01 468 376	Protection de coffre anti-salissures	69.-	69.-	69.-	69.-
82 01 529 533	Grille de séparation; montage inclus	525.-	525.-	525.-	525.-
77 11 943 294	Antenne courte sport; montage inclus; montage inclus	85.-	85.-	85.-	85.-
82 01 413 368					
+82 01 413 366	Attelage fixe sans rotule (13 broches); montage inclus	789.-	789.-	789.-	789.-
+82 01 441 948					
82 01 413 370					
+82 01 413 373	Attelage démontable (13 broches); montage inclus	1 114.-	1 114.-	1 114.-	1 114.-
+82 01 441 948					
CHAUFFAGE AUTONOME					
Chauffage autonome Webasto. Votre partenaire Renault se fera un plaisir de vous conseiller concernant le chauffage autonome Webasto.			Prix sur demande		
Pour des informations concernant l'offre des systèmes d'aménagement professionnel, veuillez contacter votre partenaire Renault.					
Prix de vente recommandés. Prix avec TVA 7,7%.					

Caractéristiques techniques

MOTORISATIONS	ENERGY dCi 120	ENERGY dCi 145	ENERGY dCi 145 EDC	ENERGY dCi 170	ENERGY dCi 170 EDC
MOTEUR					
Cylindrée (cm³)	1997	1997	1997	1997	1997
Nombre de cylindres/Soupapes	4/16	4/16	4/16	4/16	4/16
Puissance maxi kW (ch) à tr/min	88 (120)/3500	107 (146)/3500	107 (146)/3500	125 (170)/3500	125 (170)/3500
Couple maxi Nm à tr/min	320/1500	350/1500	350/1500	380/1500	380/1500
Type d'injection	Common Rail + Turbo				
Carburant	Diesel				
Norme de dépollution/Catalyseur/Filtre à particules	Euro6 Dt / ●/●				
Intervalles d'entretien	40000/2				
Stop & Start/Energy Smart Management	●	●	●	●	●
BOÎTE DE VITESSE					
Type	Manuelle	Manuelle	EDC	Manuelle	EDC
Nombre de rapports	6				
DIRECTION					
Ø de braquage entre trottoirs (m)	Empattement court: 11.84 Empattement long: 13.17				
Ø de braquage entre murs (m)	Empattement court: 12.40 Empattement long: 13.73				
FREINAGE					
ABS avec AFU et EBV/ESC adaptatif avec ASR	Série				
Avant: disques ventilés Ø/largeur (mm)	296/28				
Arrière: disques Ø/largeur (mm)	280/12				
PNEUMATIQUES					
Taille de pneus/roues	Série: 205/65 R16	Serie: 215/65 R16			
PERFORMANCES					
Vitesse maximale (km/h)	165	176	176	176	176
0 à 100 km/h (s)	13.9	11.9	11	10.7	9.9
CAPACITÉS					
Réservoir à carburant (l)					
Réservoir Adblue (l)					

● Série – Non disponible

La consommation en usage réel de carburant et d'Ad Blue dépend des conditions d'usage du véhicule, des équipements, du style de conduite du conducteur et du chargement

Caractéristiques techniques

	L1H1 2.8 t		L1H1 3.0 t				L1H2 3.0 t		
	ENERGY dCi 120	DOUBLE CABINE ENERGY dCi 120	ENERGY dCi 120	ENERGY dCi 145	ENERGY dCi 145 EDC	ENERGY dCi 170	ENERGY dCi 170 EDC	ENERGY dCi 145	ENERGY dCi 170
MOTORISATIONS									
CONSOUMMATIONS NORMES CEE N° 80 – 1268 **									
Protocole d'homologation	WLTP								
Mixte (l/100 km)	7.7	7.8	7.6	7.6	7.8	7.6	7.8	7.9	7.8
Équivalent essence (l/100 km)	8.78	8.89	8.66	8.66	8.89	8.66	8.89	9.01	8.89
Émissions de CO ₂ liées à la fourniture de carburant et/ou d'électricité (g/km)	37	38	37	37	38	37	38	38	38
Émissions CO ₂ (g/km)	201	204	200	200	206	200	206	206	206
POIDS (kg)									
A vide en ordre de marche ¹⁾	1940	2042	1940	1940	1963.5	1946.5	1963.5	2038.5	2038.5
Charge utile moyenne ²⁾	895	858	1010	1010	1022	1004	1022	949	949
Charge utile maximale ³⁾	1030	956	1150	1150	1118	1144	1118	1067	1067
Maxi admissible à pleine charge	2835	2900	2950	2950	2985	2950	2985	2988	2988
Total roulant	4835	4900	4950	4950	4700	4950	4700	4988	4988
Remorque maximale freinée ³⁾	2000	2000	2000	2000	1715	2000	1715	2000	2000
Remorque maximale non freinée	750	750	750	750	750	750	750	750	750
Maximale admissible sur l'AV	1625	1625	1625	1625	1625	1625	1625	1625	1625
Maximale admissible sur l'AR	1650	1650	1650	1650	1650	1650	1650	1650	1650
Charge de toit	200	200	200	200	200	200	200	150	150
Code (sans Stop and Start)	3RD818	3RF356	3RD822	3RD823	3RE612	3RE984	3R618	3RE981	3RE987

¹⁾valeur moyenne selon fiche d'homologation (avec conducteur 75 kg et réservoir plein à 90%);

²⁾pour un véhicule commandé sans équipements supplémentaires;

³⁾sous respect du poids total roulant

** Depuis septembre 2017, tous les véhicules neufs sont homologués selon le protocole WLTP – Worldwide Harmonized Light Vehicles New Test Procedure, une méthode plus réaliste pour mesurer la consommation de carburant et les émissions de CO₂. À partir du 1er janvier 2020, toutes les valeurs de consommation seront exprimées selon la norme d'homologation WLTP. Pour plus d'informations, veuillez consulter le site www.renault.ch

	L2H1 3.0 t					L2H2 3.0 t		L2H1 3.0 t					L2 3.0 t PLANCHER CABINE	
	ENERGY dCi 120	ENERGY dCi 145	ENERGY dCi 145 EDC	ENERGY dCi 170	ENERGY dCi 170 EDC	ENERGY dCi 145	ENERGY dCi 170	DOUBLE CABINE ENERGY dCi 120	DOUBLE CABINE ENERGY dCi 145	DOUBLE CABINE ENERGY dCi 145 EDC	DOUBLE CABINE ENERGY dCi 170	DOUBLE CABINE ENERGY dCi 170 EDC	PLANCHER CABINE ENERGY dCi 145	PLANCHER CABINE ENERGY dCi 170
MOTORISATIONS														
CONSOUMMATIONS NORMES CEE N° 80 – 1268 **														
Protocole d'homologation	WLTP													
Mixte (l/100 km)	7.7	7.6	7.8	7.6	7.8	7.9	8.4	7.6	7.6	7.8	7.6	7.8	11.4	11.4
Équivalent essence (l/100 km)	8.78	8.66	8.89	8.66	8.89	9.01	9.58	8.66	8.66	8.89	8.66	8.89	13	13
Émissions de CO ₂ liées à la fourniture de carburant et/ou d'électricité (g/km)	37	37	38	37	38	38	41	37	37	38	37	38	55	55
Émissions CO ₂ (g/km)	201	200	206	200	206	206	220	200	200	206	200	206	270	270
POIDS (kg)														
A vide en ordre de marche ¹⁾	1997	1997	2020.5	2003.5	2020.5	2084	2003.5	2077	2108	2123	2107.5	2123	1695.5	1695.5
Charge utile moyenne ²⁾	1048	1048	1030	1042	1030	981	1042	993	963	947	963	947	1290	1290
Charge utile maximale ³⁾	1194	1194	1160	1188	1160	1097	1188	1075	1069	1042	1069	1042	1363	1363
Maxi admissible à pleine charge	3045	3045	3050	3045	3050	3065	3045	3070	3070	3070	3070	3070	2985	2985
Total roulant	5045	5045	4700	5045	4700	5065	5045	5070	5070	4700	5070	4700	4985	4985
Remorque maximale freinée ³⁾	2000	2000	1650	2000	1650	2000	2000	2000	2000	1630	2000	1630	2000	2000
Remorque maximale non freinée	750	750	750	750	750	750	750	750	750	750	750	750	750	750
Maximale admissible sur l'AV	1625	1625	1625	1625	1625	1625	1625	1625	1625	1625	1625	1625	1625	1625
Maximale admissible sur l'AR	1650	1650	1650	1650	1650	1650	1650	1650	1650	1650	1650	1650	1650	1650
Charge de toit	200	200	200	200	200	150	150	200	200	200	200	200	200	200
Code (sans Stop and Start)	3RD821	3RD824	3RE614	3RE985	3RE620	3RE981	3RE988	3RD834	3RD834	3RE626	3RE991	3RE632	3RF178	3RF180

¹⁾valeur moyenne selon fiche d'homologation (avec conducteur 75 kg et réservoir plein à 90%);

²⁾pour un véhicule commandé sans équipements supplémentaires;

³⁾sous respect du poids total roulant

** Depuis septembre 2017, tous les véhicules neufs sont homologués selon le protocole WLTP – Worldwide Harmonized Light Vehicles New Test Procedure, une méthode plus réaliste pour mesurer la consommation de carburant et les émissions de CO₂. À partir du 1er janvier 2020, toutes les valeurs de consommation seront exprimées selon la norme d'homologation WLTP. Pour plus d'informations, veuillez consulter le site www.renault.ch

Dimensions

PLAN DE COTE (mm)	L1H1	L1H2	L2H1	L2H2
Volume (m ³)**	5.2	7.2	6	8.6
Longueur hors-tout	4999	4999	5399	5399
Largeur hors-tout / avec rétroviseurs	1956/2283	1956/2283	1956/2283	1956/2283
Hauteur à vide	1971	2465	1971	2465
Empattement	3098	3098	3498	3498
Porte à faux avant	933	933	933	933
Porte à faux arrière	968	968	968	968
Largeur x longueur de la trappe de cloison	510 x 222			
Longueur utile au plancher	2537	2537	2937	2937
Longueur utile au plancher (incluant la zone sous banquette)	2950	2950	3350	3350
Longueur utile au plancher (incluant la cave à pied)	3750	3750	4150	4150
Longueur utile à 400 mm du plancher	2537	2537	2937	2937
Longueur utile à 1 m du plancher	2250	2250	2650	2650
Largeur intérieure maxi	1662	1662	1662	1662
Largeur entre les passages de roues	1268	1268	1268	1268
Hauteur utile	1387	1898	1387	1898
Largeur entrée porte latérale coulissante à 600 mm du plancher	907	907	907	907
Largeur entrée porte latérale coulissante à 100 mm du plancher	1030	1030	1030	1030
Largeur entrée porte latérale coulissante	1284	1284	1284	1284
Largeur entrée à 70 mm du plancher	1391	1391	1391	1391
Hauteur entrée	1320	1820	1320	1820
Seuil de chargement	552	552	552	552
Garde au sol	160	160	160	160

** méthode VDA: l'espace est mesuré à l'aide d'éléments d'un litre de dimensions 200 x 100 x 50 mm

L1H1

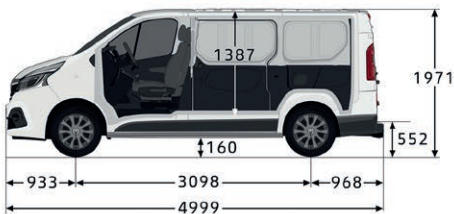

L2H1

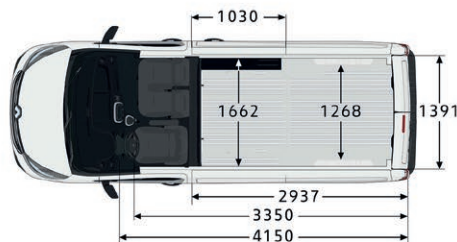
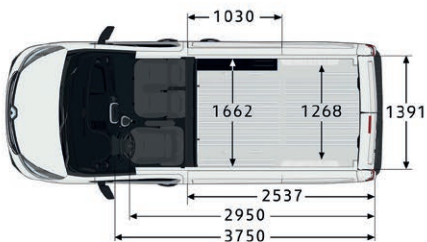
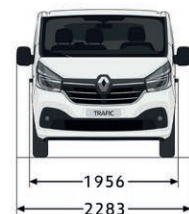
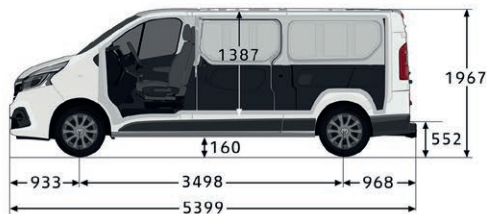

L1H2

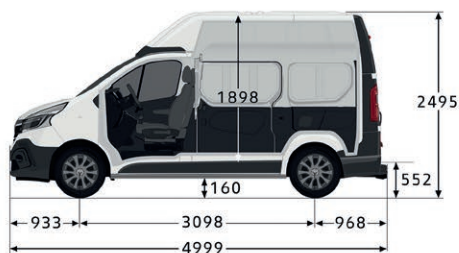

L2H2

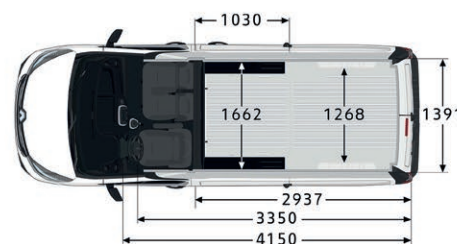
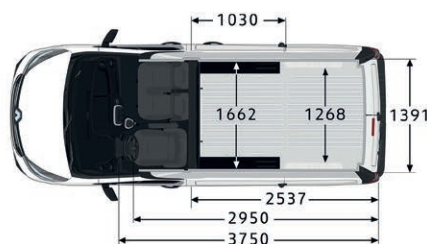
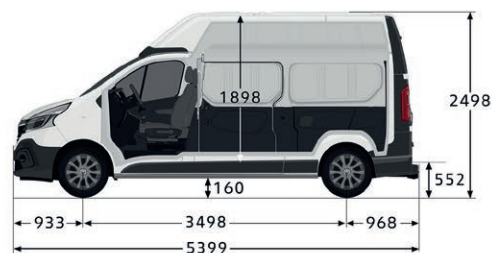

Dimensions

PLAN DE COTE DOUBLE CABINE (mm)

	L1H1	L2H1
Volume (m ³)**	3.2	4.0
Longueur hors-tout	4999	5399
Largeur hors-tout / avec rétroviseurs	1956/2283	1956/2283
Hauteur à vide	1971	1971
Empattement	3098	3498
Porte à faux avant	933	933
Porte à faux arrière	968	968
Largeur x longueur de la trappe de cloison	225 x 1220	225 x 1220
Longueur utile au plancher	1419	1819
Longueur utile au plancher (incluant la zone sous banquette)	1914-2023	2314-2423
Longueur utile à 400 mm du plancher	1419	1819
Longueur utile à 1 m du plancher	1340	1740
Largeur intérieure maxi	1662	1662
Largeur entre les passages de roues	1268	1268
Hauteur utile	1387	1387
Largeur entrée porte latérale coulissante à 600 mm du plancher	907	907
Largeur entrée porte latérale coulissante à 100 mm du plancher	1030	1030
Largeur entrée porte latérale coulissante	1662	1662
Largeur entrée à 70 mm du plancher	1391	1391
Hauteur entrée	1320	1320
Seuil de chargement	552	552
Garde au sol	160	160

** méthode VDA: l'espace est mesuré à l'aide d'éléments d'un litre de dimensions 200 x 100 x 50 mm

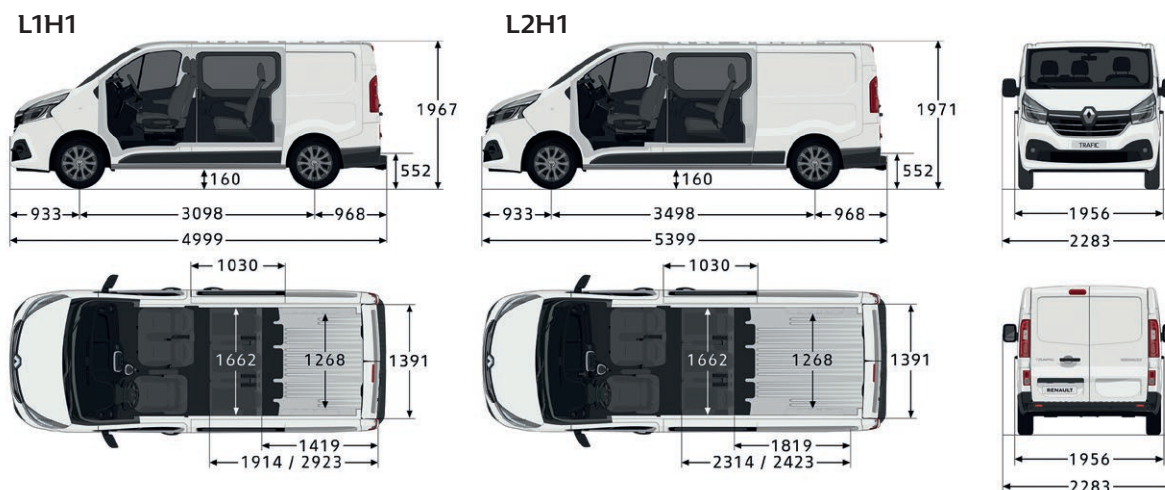

Dimensions

PLAN DE COTE PLANCHER CABINE (mm)

	L2H1
Dimensions extérieures	
Empattement	3 498
Porte à faux avant	933
Porte à faux arrière sans feux / avec feux	817 / 882
Longueur hors-tout	5 248
Largeur hors-tout / avec rétroviseurs / avec rétroviseurs grands bras	1 956 / 2 283 / 2 494
Hauteur hors-tout à vide	1 953
Garde au sol mini	160
Dimensions carrossables	
Longueur hors tout maxi carrossable	5 648
Longueur utile carrossable maxi	3 100
Porte à faux arrière maxi carrossable	1 217
Largeur utile carrossable maxi	2 150
Hauteur hors tout carrossable	2 700

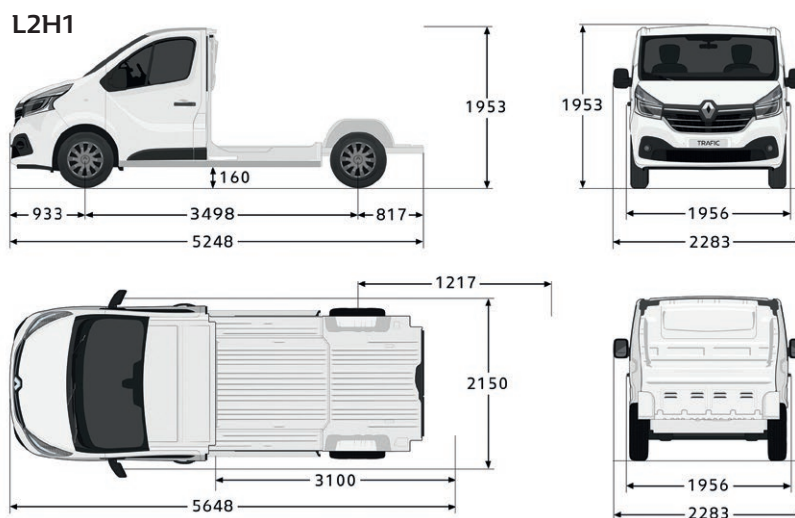

Informations générales

Contrat d'extension de garantie (Renault Assistance inclus)

	ACCESS	BUSINESS
4 ans ou 100 000 km	649.95 / 700.-	649.95 / 700.-
4 ans ou 150 000 km	1 207.06 / 1 300.-	1 207.06 / 1 300.-
5 ans ou 100 000 km	1 021.36 / 1 100.-	1 021.36 / 1 100.-
5 ans ou 150 000 km	1 485.61 / 1 600.-	1 485.61 / 1 600.-
6 ans ou 100 000 km	1 485.61 / 1 600.-	1 485.61 / 1 600.-
6 ans ou 150 000 km	1 857.01 / 2 000.-	1 857.01 / 2 000.-

Prix valables jusqu'à un an suivant la mise en circulation.

GARANTIE

- 12 ans de garantie anticorrosion
- 3 ans de garantie sur la peinture
- 3 ans de garantie constructeur ou 100 000 km (au premier des 2 termes atteint)
- 1 année de garantie sur les accessoires
- 3 ans de garantie sur les accessoires lors d'un achat combiné avec un nouveau véhicule

CONTRAT D'EXTENSION DE GARANTIE RENAULT

Le contrat d'extension de garantie Renault vous simplifie la vie et vous permet de rouler sans souci. Il prolonge la garantie constructeur de votre véhicule jusqu'à 3 années supplémentaires ou un maximum de 150 000 km. En optant pour l'extension de garantie, vous couvrez votre véhicule pour tous les coûts de réparation (pièces et main d'œuvre) sur les pièces mécaniques, électriques et électroniques¹⁾. Vous profitez par ailleurs d'une garantie de mobilité avec Renault Assistance sur toute la durée du contrat.

¹⁾ Selon conditions générales de vente.

CONTRATS D'ENTRETIEN RENAULT

Le contrat d'entretien SMALL couvre l'ensemble des coûts liés aux interventions d'entretien prescrites par Renault. Le contrat d'entretien MEDIUM couvre les prestations du contrat d'entretien SMALL et comprend en plus l'extension de garantie. Avec le contrat d'entretien LARGE, vous faites le choix d'un pack complet. Ce contrat comporte l'ensemble des prestations du contrat d'entretien MEDIUM Renault et prend en charge les frais supplémentaires pour toutes les pièces d'usure²⁾. Libre à vous d'adapter la durée et le kilométrage des deux types de contrats à vos besoins individuels.

²⁾ Selon conditions générales de vente.

RENAULT ASSISTANCE

044 834 12 00

RENAULT CREDIT

www.rci-finance.ch

Cliquez, choisissez, rêvez sur www.renault.ch ou composez le numéro gratuit 0800 80 80 77.

Renault Suisse SA se réserve le droit de modifier les prix ainsi que les équipements à n'importe quel moment et sans préavis.

TRAFIC en quelques mots

- Moteurs performants et économiques de 120 à 170 ch, disponible en boîte automatique 6 rapports double embrayage EDC (Efficient Dual Clutch)
- Contrôle de stabilité (ESC) avec extended Grip, aide au démarrage en côte, antilouvoisement de la remorque et antipatinage des roues (ASR)
- Disponible en 2 empattements et 2 hauteurs de chargement max 8,6 m³, accès aux garages souterrains en hauteur 1
- Longueur de chargement jusqu'à 4,15 m avec trappe de chargement



OFFRE PACK PRO+

- Plancher bois avec revêtement antidérapant (12 mm)
- Habillages bois laqués sur les côtés de caisse (8 mm) et les passages de roues (15 mm) avec rangements intégrés (dimensions : 671 x 198 x 85 mm), lavables
- Pack vitres: porte latérale droite coulissante, portes arrière battantes ou hayon (lunette arrière chauffante avec système lave-glaces)
- Eclairage LED de la zone de chargement

Désormais Fr. **1 000.-** au lieu de Fr. 2 000.-

