

RENAULT NEW MASTER

Kipper, Feste Brücke und Kofferaufbau

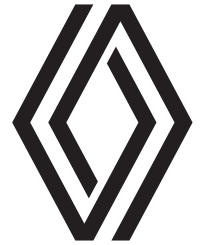

Preise und Ausstattungen

NR.1.0/ab November 2024

Versionen & Motorisierungen

		EURO6e & EUROVI	
		L2	L3
CODE: R6O			
FESTE BRÜCKE STAHL - FRONTANTRIEB - EURO6E			
2.0 Blue dCi 150	6-Gang-Schaltgetriebe, Gesamtgewicht 3.5t	00CHE	45200.-/48861.- TRSIN23S36
			46100.-/49834.- TRSIN33S36

Empfohlene Verkaufspreise. Preise exklusive 8.1% MWST/inklusive 8.1% MWST

Serienausstattungen

FESTE BRÜCKE			
Aussendesign: <ul style="list-style-type: none"> · 16" Stahlfelgen · Aussenspiegel elektrisch einstell- und beheizbar · Radzierblenden mittel 	Innendesign: <ul style="list-style-type: none"> · Stoffpolsterung dunkelgrau meliert mit grauen Nähten · Innenraumharmonie schwarz · Trennwand, verglast · Innenspiegel (nicht auf Kofferaufbau) 	Sicherheit und Fahrerassistenzsysteme: <ul style="list-style-type: none"> · Reifenreparatur-Kit · Aktiver Notbremsassistent mit City-Funktion und mit Fußgänger-/Radfahrererkennung · Bordcomputer monochrome 3,5 Zoll · Elektronisches Stabilitätsprogramm (ESC) mit Extended Grip, Berganfahrhilfe, Anhänger Stabilisator, Seitenwind-Assistenzsystem + Antriebsschlupfregelung (ASR) · Intelligenter Geschwindigkeitsassistent (ISA) · Spurhalteassistent mit Lenkeingriff · Tempomat mit Geschwindigkeitsbegrenzer · Einparkhilfe hinten · LED Tagfahrlicht · Lichteinschaltensensor · 3-Punkt-Sicherheitsgurte mit Gurtkraftbegrenzer, Gurtwarner und Gurtstraffer · Alkohol Interlock Vorverkabelung und Installationsanleitung · Anti-Blockier-Bremssystem (ABS) mit Notbremsassistent und Bremskraftverteilung · E-Call Notrufsystem · Fahrerairbag · Müdigkeits- und Aufmerksamkeitswarner · Reifendruckkontrollsystem 	Komfort: <ul style="list-style-type: none"> · 12-Volt-Steckdose im Armaturenbrett · 3-Knopf-Schlüssel · Ablagefächer im Armaturenbrett und in den Türen · Beifahrer-Doppelsitzbank · Elektrische Fensterheber vorne · 6-fach verstellbarer Fahrersitz · Handschuhfach offen · Heizung und Lüftung · Höhenverstellbares Lenkrad · Zentralverriegelung der Türen mit Fernbedienung Multimedia: <ul style="list-style-type: none"> · Open R-Link mit 10-Zoll Display (ohne Navigation)

Ausstattung

CODE (● Serie)		Feste Brücke
PCV78	PACK NAVI 1 Open R-Link mit 10"-Display, Navigation und integriertem Google und Klimaanlage manuell	1500.-/1622.-
PCV80	PACK NAVI 2 Open R-Link mit 10"-Display, Navigation und integriertem Google und Klimaautomatik	2000.-/2162.-
	MULTIMEDIA	
NA485	Open R-Link mit 10"-Display, Navigation und integriertem Google	900.-/973.-
WICH0	Induktives Laden für Smartphones	200.-/216.-
	SICHERHEIT UND FAHRASSISTENZSYSTEME	
PCV68	Fahrer- und Beifahrerairbag und Seitenairbag auf Fahrerseite (nicht mit DRST2, DRST5)	200.-/216.-
FAB02 ABCXL	Fahrer- und Beifahrerairbag	100.-/108.-
CLKS0	Zusätzliche Zentralverriegelung: Superlock (nicht mit RDMIN)	100.-/108.-
RVALS	Rückfahrwarnton	200.-/216.-
ALAWP	Licht- und Regensensor	100.-/108.-
FFGL0	Nebelscheinwerfer mit Abbiegelicht	100.-/108.-
PRAHL	Fernlichtassistent (nur mit FFGL0)	200.-/216.-
RRCAM	Rückfahrkamera	200.-/216.-
WARV0	"Wideview Mirror" in der Sonnenblende Beifahrerseite	100.-/108.-

Aussendesign

CODE (● Serie)		
	LACKIERUNG	
	Matt-Lackierung: Blanc Minéral (QNG)	0.-/0.-
	Matt-Lackierung: Gris Urban (KPW)	250.-/270.-
	Mettalic-Lackierung: Bleu Gris (J47), Gris Etoile (KNH), Noir Nacré (676), Rouge Pompiers (071), Vert Agave (DQG)	950.-/1027.-
	PERSONALISIERUNG	
TWHPW	Anhängekupplung (nur mit DBWIA)	600.-/649.-
SPTY0	Ersatzrad	400.-/432.-
TYALS	Ganzjahresreifen	300.-/324.-
FMDG0	Schmutzfänger vorne	100.-/108.-
FRMG0	Schmutzfänger vorne und hinten	150.-/162.-
ACCTC1	Seitenschutzleisten in Wagenfarbe (nur mit Lackierung QNG oder DQG oder KNH)	200.-/216.-
KTAGR	Unterrahnschutz aus metall unter dem Motor befestigt	250.-/270.-
	TECHNIK UND FAHREN	
TCGRA	Digitaler Tachograph (Fahrtenschreiber)	900.-/973.-
LVC00	Luftfederung an der Hinterachse (nur mit DBWIA)	4500.-/4865.-
DBWIA	Schnittstelle für Aufbauten	300.-/324.-
WIADA	Steckverbindung für Motorinformationen	100.-/108.-
RCDEV	Vorrüstung für Aufbauelektrik	100.-/108.-
REFBT	Verstärkte Batterie (95A) und Lichtmaschine (230A)	100.-/108.-
WBRIN	elektronische Bremsbelagverschleißanzeige	100.-/108.-
EMRD4	Umbaucode 4 für Euro6e: Blue dCi 150 für ein max. Leergewicht im betriebsbereiten Zustand bis 2815 kg, Aussenaufbau gestattet bis eine max. Frontfläche von 6,25 m2	●
PWTKE	Nebenantrieb am Motor	200.-/216.-

Innendesign

CODE (● Serie)		
	KOMFORT	
DRST2	6-fach verstellbarer Fahrersitz mit verstellbarer Armlehne (nicht mit PCV68) (mit HTS02 nicht kombinierbar mit IMICO IMI00)	100.-/108.-
DRST3	6-fach verstellbarer Fahrersitz mit Lendenwirbelstütze und verstellbarer Armlehne	200.-/216.-
HTS02	Fahrer- und Beifahrersitz beheizbar (mit DRST2 nicht kombinierbar mit IMICO IMI00)	200.-/216.-
DRST5	Gefederter Schwingsitz für Fahrer (nicht mit HTS02, CLS02, PCV68)	400.-/432.-
PCV84	Manuelle Klimaanlage	1000.-/1081.-
PCV82	1-Zonen-Klimaautomatik	1500.-/1622.-
PCV66	Mobiles Büro-Paket: Beifahrerdoppelsitzbank mit Staufach und mobilem Büro, Easy-Life Schubfach und geschlossene Ablagefächer im Armaturenbrett	400.-/432.-
ASST3	Beifahrerdoppelsitzbank mit Staufach und mobilem Büro	400.-/432.-
ASST2	Beifahrerdoppelsitzbank mit Staufach	100.-/108.-
ASST5	Beifahrereinzelsitz 6-fach verstellbar mit verstellbarer Armlehne und Lendenwirbelstütze (nicht mit CLS02) (nur mit FAB02 ABCXL) (nur mit DRST2 ou DRST3 ou DRST5)	200.-/216.-
UDBS2	Geschlossene Ablagefächer im Armaturenbrett	100.-/108.-
GLB03	Easy-Life Schubfach	100.-/108.-
PPINS	Dämmung und Verkleidung der Kabinenrückwand (nicht mit Doppelkabine)	100.-/108.-
RMLT2	Beleuchtung Fahrgastraum LED	100.-/108.-
IMICO IMI00	Kunstlederpolsterung (nur mit DRST2 oder DRST3 oder DRST5)	200.-/216.-
CLS02	Stoffpolsterung Extra (grau meliert mit blauen Nähten) (nur mit ASST3 oder ASST2) (nur mit DRST2 oder DRST3)	100.-/108.-
ADDKE	Zusätzlicher Schlüssel	100.-/108.-

Technische Daten

MOTORISIERUNGEN	2.0 Blue dCi 150
MOTOR	
Hubraum (cm ³)	1997
Anzahl Zylinder/Ventile	4/16
Maximale Leistung kW (PS) bei U/min.	110 (150)/3 500
Maximales Drehmoment (Nm) bei U/min.	360/1500
Einspritzung	Common Rail
Treibstoff	Diesel
Abgasnorm/Katalysator/Partikelfilter	Euro6e/●/●
Wartungsintervalle (km/Jahre)	40 000/2
GETRIEBE	
Gänge	Manuell
Anzahl Gänge	6
Stop & Start/Energy Smart Management	●
BREMSANLAGE	
ABS mit AFU und EBV/ESC adaptiv mit ASR	●
Vorne: Scheiben belüftet Ø/Einfachbereifung (mm)	302 (28)
Hinten: Scheiben Ø/Einfachbereifung (mm)	300 (20)
FÜLLMENGEN	
Treibstofftank (l)	80
Adbluetank (l)	20

● Serie

Der Verbrauch von Kraftstoff und AdBlue kann unter Realbedingungen durch die Fahrzeugausstattung und Nutzlast sowie dem Fahrzeuggebrauch und Fahrstil, von den angegebenen Werten abweichen.

KASTENWAGEN – FRONTANTRIEB EURO6	Feste Brücke	
	L2	L3
MOTORISIERUNGEN	2.0 Blue dCi 150 Euro6e	2.0 Blue dCi 150 Euro6e
LENKUNG		
Ø Wendekreis zwischen Trottoirs/Mauern (m)	12,8 L2/14,6 L3	12,8 L2/14,6 L3
Anzahl Lenkradumdrehungen	3,76	3,76
FAHRWERK		
Vorne	Pseudo McPherson	Pseudo McPherson
Hinten	Mono-lame	Mono-lame
Ø Kurvenstabilisatoren vorne/hinten (mm)	25/-	25/-
BEREIFUNG		
Dimensionen Pneu/ Reifen	205/75 R16	205/75 R16
VERBRAUCHSWERTE		
Gemischt (l/100 km) Vlow - Vhigh	8,9-11,6	8,9-11,6
Benzinäquivalent (l/100 km) Vlow - Vhigh	10,1-13,2	10,1-13,2
CO ₂ -Emissionen aus der Treibstoff- und/oder Strombereitstellung (g/km) Vlow - Vhigh	45-59	45-59
CO ₂ -Emission (g/km) Vlow - Vhigh	235-305	235-305
GEWICHTE (kg)		
Leergewicht fahrbereit ¹⁾	1874-2129	2061-2336
Durchschnittliche Nutzlast ¹⁾	1371-1626	1164-1439
Maximale Nutzlast ²⁾	1626	1439
Maximal zulässiges Gesamtgewicht	3500	3500
Gesamtzuggewicht	6000	6000
Zulässige Anhängelast gebremst ³⁾	2500	2500
Zulässige Anhängelast ungebremst	750	750
Maximal zulässiges Gesamtgewicht VA	2070	1950
Maximal zulässiges Gesamtgewicht HA	2100	2100
Dachlast	n/a	n/a
Code	-	-
Typengenehmigungsnummer	3RH486	3RH486

¹⁾ Mittelwert gemäss Typengenehmigung (inkl. Fahrer 75 kg und 90% Treibstofffüllung)

²⁾ für Fahrzeuge ohne zusätzliche Ausstattung

³⁾ unter Einhaltung des Gesamtzuggewichts

Abmessungen

MASSANGABEN (mm)

	Feste Brücke	
	Einzelkabine	
	Frontantrieb	
	Einfachbereifung	
	L2H1	L3H1
Radstand	3585	4215
Gesamtlänge	5860	6458
Überhang vorne	965	965
Überhang hinten	1310	1278
Vordere Spurweite	1770	1770
Hintere Spurweite	1730	1730
Gesamtbreite / mit Aussenrückspiegel	2098 / 2466	2098 / 2466
Höhe bei Leergewicht	2315	2315
Länge der Kabine	1544	1544

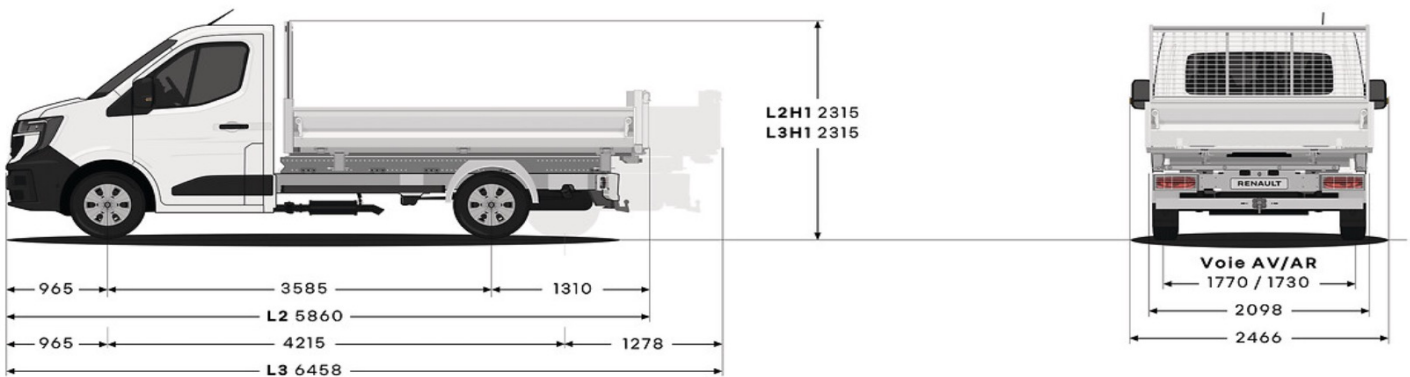

Garantie

- Garantie gegen Korrosion: 6 Jahre unbegrenzter Laufleistung
- Lackgarantie: 3 Jahre unbegrenzter Laufleistung
- Fahrzeuggarantie: 3 Jahre 100 000 Km
- Pannenhilfe: 3 Jahre 100 000 Km

Renault Servicepakete



Massgeschneidert nach Ihren Bedürfnissen.

Wir bieten Ihnen attraktive Servicepakete an, welche auf Ihr Fahrzeug zugeschnitten sind.

Wählen Sie zwischen einer Garantieverlängerung oder einem Wartungsvertrag.

Mehr Infos finden Sie unter: www.renault.ch/servicepakete

WARTUNGSPAKETE

Der Renault Wartungsvertrag SMALL, MEDIUM oder LARGE lässt Sie Ihre Wartungskosten ganz genau kalkulieren.

Diese Kosten können Sie auch problemlos in Ihre monatliche Leasingrate integrieren.

GARANTIEVERLÄNGERUNGEN

Die Renault Garantieverlängerung verlängert die Hersteller-Garantie Ihres Fahrzeugs um bis zu drei weitere Jahre oder flexible Laufleistungen bis maximal 150 000 km.

Hier finden Sie die bevorzugten Varianten. Ihr Renault Partner berät Sie gern.

4 Jahre/100 000 km	800.-
4 Jahre/150 000 km	1500.-
5 Jahre/100 000 km	1300.-
5 Jahre/150 000 km	1800.-
6 Jahre/100 000 km	1750.-
6 Jahre/150 000 km	2300.-

Empfohlene Verkaufspreise inklusive 8.1% MWST.