

# RENAULT NEW MASTER

## bennes, pont fixe et grand volume

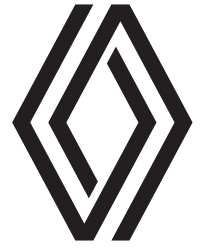

### prix et équipements

N°1.0 à partir de novembre 2024

### versions & motorisations

		EURO6e & EUROVI		
		L2	L3	
CODE: R6O				
<b>PONTE FIXE ACIER - TRACTION - EURO6E</b>				
<b>2.0 Blue dCi 150</b>	boîte manuelle 6 rapports, poids total 3,5 t	00CHE	<b>45200.-/48861.-</b> TRSIN23S36	<b>46100.-/49834.-</b> TRSIN33S36

**prix de vente recommandés. Prix sans TVA 8,1% / avec TVA 8,1%**

## principaux équipements de série

### PONTE FIXE

#### design extérieur:

- jantes en acier de 16
- rétroviseurs extérieurs réglables et chauffants électriquement
- enjoliveurs de roue moyen

#### design intérieur:

- rembourrage en tissu gris foncé chiné avec coutures grises
- harmonie intérieure noire
- cloison de séparation, vitrée
- rétroviseur intérieur (non avec Grand Volume)

#### sécurité et aides à la conduite:

- kit de réparation des pneus
- assistance active au freinage d'urgence avec fonction City et avec détection des piétons/cyclistes
- ordinateur de bord monochrome 3,5 pouces
- programme de stabilité électronique (ESC) avec Extended Grip, aide au démarrage en côte, barre stabilisatrice de remorque, système d'assistance en cas de vent latéral + système antipatinage (ASR)
- assistance intelligente à la vitesse (ISA)
- assistant de maintien de voie avec intervention sur la direction
- régulateur de vitesse avec limiteur de vitesse
- aide au parking arrière
- feux de jour à LED
- capteur de lumière
- ceintures de sécurité 3 points avec limiteur d'effort, avertisseur et rétracteur de ceinture
- alcool Interlock Précâblage et instructions d'installation
- système de freinage antiblocage (ABS) avec assistance au freinage d'urgence et répartition de la force de freinage
- système d'appel d'urgence E-Call
- airbag conducteur
- avertisseur de fatigue et d'attention
- système de contrôle de la pression des pneus

#### confort:

- prise 12 volts sur le tableau de bord
- clé à 3 boutons
- compartiments de rangement dans le tableau de bord et les portes
- banquette passager double
- lève-vitres électriques à l'avant
- siège conducteur réglable en 6 positions
- boîte à gants ouverte
- chauffage et ventilation
- volant réglable en hauteur
- verrouillage centralisé des portes avec télécommande

#### multimédia:

- Open R-Link avec écran 10 pouces (sans navigation)

# équipements

CODE (● série)		ponte fixe
PCV78	<b>pack navi 1</b> Open R-Link avec écran 10", navigation et Google intégré et climatisation manuelle	1500.- / 1622.-
PCV80	<b>pack navi 2</b> Open R-Link avec écran 10", navigation et Google intégré et climatisation automatique	2000.- / 2162.-
	<b>multimédia</b>	
NA485	Open R-Link avec écran 10", navigation et Google intégré	900.- / 973.-
WICH0	chargement par induction pour smartphones	200.- / 216.-
	<b>sécurité et aides à la conduite</b>	
PCV68	airbags conducteur et passager et airbag latéral côté conducteur (non con DRST2, DRST5)	200.- / 216.-
FAB02 ABCXL	airbags conducteur et passager	100.- / 108.-
CLKS0	verrouillage centralisé supplémentaire : Superlock (interdit RDMIN)	100.- / 108.-
RVALS	avertisseur de recul	200.- / 216.-
ALAWP	capteur de lumière et de pluie	100.- / 108.-
FFGL0	phares antibrouillard avec éclairage de virage	100.- / 108.-
PRAHL	assistant de feux de route (implique FFGL0)	200.- / 216.-
RRCAM	caméra de recul	200.- / 216.-
WARV0	Wideview Mirror dans le pare-soleil côté passager	100.- / 108.-

# design extérieur

CODE (● série)		
	<b>teinte</b>	
	<b>opaque:</b> blanc minéral (QNG)	0.- / 0.-
	<b>opaque:</b> gris urban (KPW)	250.- / 270.-
	<b>métallisé:</b> bleu gris (J47), gris étoile (KNH), noir nacré (676), rouge pompiers (071), vert agave (DQG)	950.- / 1027.-
	<b>personnalisation</b>	
TWHPW	attelage de remorque (implique DBWIA)	600.- / 649.-
SPTY0	roue de secours	400.- / 432.-
TYALS	pneus toutes saisons	300.- / 324.-
FMDG0	bavettes à l'avant	100.- / 108.-
FRMG0	bavettes avant et arrière	150.- / 162.-
ACCTCI	baguettes de protection latérales couleur carrosserie (implique les peintures QNG ou DQG ou KNH)	200.- / 216.-
KTAGR	protection anti-encastrement en métal fixée sous le moteur	250.- / 270.-
	<b>technique et conduite</b>	
TCGRA	tachygraphe numérique (chronotachygraphe)	900.- / 973.-
LVC00	suspension pneumatique sur l'essieu arrière (implique DBWIA)	4500.- / 4865.-
DBWIA	interface pour carrosserie	300.- / 324.-
WIADA	connecteur pour informations moteur	100.- / 108.-
RCDEV	pré-équipement pour le système électrique de la carrosserie	100.- / 108.-
REFBT	batterie renforcée (95A) et alternateur (230A)	100.- / 108.-
WBRIN	indicateur électronique d'usure des garnitures de frein	100.- / 108.-
EMRD4	code de conversion 4 pour Euro6e : Blue dCi 150 pour une masse à vide en ordre de marche en état de marche jusqu'à 2815 kg	●
PWTKE	construction extérieure autorisée jusqu'à une surface frontale maximale de 6,25 m2	
	prise de force sur le moteur	200.- / 216.-

# design intérieur

CODE (● série)		
	<b>confort</b>	
DRST2	siège conducteur réglable en 6 positions avec accoudoir réglable (interdit PCV68) (avec HTS02 interdit IMICO IMI00)	100.- / 108.-
DRST3	siège conducteur réglable en 6 directions avec soutien lombaire et accoudoir réglable	200.- / 216.-
HTS02	sièges conducteur et passager avant chauffants (avec DRST2 interdit IMICO IMI00)	200.- / 216.-
DRST5	siège suspendu à suspension pour le conducteur (interdit HTS02, CLS02, PCV68)	400.- / 432.-
PCV84	climatisation manuelle	1000.- / 1081.-
PCV82	climatisation automatique 1 zone	1500.- / 1622.-
PCV66	pack bureau mobile : double banquette passager avec compartiment de rangement et bureau mobile, tiroir Easy-Life et compartiments de rangement fermés dans le tableau de bord	400.- / 432.-
ASST3	double banquette passager avec compartiment de rangement et bureau mobile	400.- / 432.-
ASST2	double banquette passager avec compartiment de rangement	100.- / 108.-
ASST5	siège passager individuel réglable en 6 positions avec accoudoir réglable et soutien lombaire (interdit CLS02) (implique FAB02 ABCXL) (implique DRST2 ou DRST3 ou DRST5)	200.- / 216.-
UDBS2	compartiments de rangement fermés dans le tableau de bord	100.- / 108.-
GLB03	tiroir Easy-Life	100.- / 108.-
PPINS	isolation et revêtement de la paroi arrière de la cabine (interdit Double Cabine)	100.- / 108.-
RMLT2	éclairage de l'habitacle LED	100.- / 108.-
IMICO IMI00	sellerie en similicuir (implique DRST2 ou DRST3 ou DRST5)	200.- / 216.-
CLS02	sellerie tissu Extra (gris chiné avec coutures bleues) (implique ASST3 ou ASST2) (implique DRST2 ou DRST3)	100.- / 108.-
ADDKE	clé supplémentaire	100.- / 108.-

# caractéristiques techniques

motorisation	2.0 Blue dCi 150
<b>moteur</b>	
cylindrée (cm <sup>3</sup> )	1997
norme de cylindres/ de soupapes	4/16
puissance maximale kW (ch) à t/min.	110 (150)/3 500
couple maximale Nm à t/min.	360/1500
type d'injection	Common Rail
carburant	gazole
norme de dépollution / catalyseur / filtre à particules	Euro6e / ●/●
intervalles de service d'entretien (km/ ans)	40 000/2
<b>boîte de vitesse</b>	
type	manuel
nombre de rapports	6
Stop & Start / Energy Smart Management	●
<b>freinage</b>	
ABS avec AFU et EBV/ ESC adaptif avec ASR	●
avant: disques ventilés Ø / roues simples (mm)	302 (28)
arrière: disques Ø/ roues simples (mm)	300 (20)
<b>capacité</b>	
réservoir à carburant (l)	80
réservoir Adblue (l)	20

● série

la consommation en usage réel de carburant et d'Ad Blue dépend des conditions d'usage du véhicule, des équipements, du style de conduite du conducteur et du chargement.

fourgon - traction euro6	Feste Brücke	
	L2	L3
motorisation	2.0 Blue dCi 150 Euro6e	2.0 Blue dCi 150 Euro6e
<b>direction</b>		
Ø de braquage entre trottoirs/ murs (m)	12,8 L2/14,6 L3	12,8 L2/14,6 L3
nombre de tours de volant	3.76	3.76
<b>châssis</b>		
train AV	Pseudo McPherson	Pseudo McPherson
train AR	Mono-lame	Mono-lame
Ø barre antidévers AV/ AR (mm)	25/-	25/-
<b>pneumatiques</b>		
taille de pneus / roues	205/75 R16	205/75 R16
<b>consommation</b>		
mixte (l/100 km) Vlow - VHigh	8,9-11,6	8,9-11,6
équivalent essence (l/100 km) Vlow - VHigh	10,1-13,2	10,1-13,2
émissions de CO <sub>2</sub> liées à la fourniture de carburant et/ou d'électricité (g/km) Vlow - VHigh	45-59	45-59
émissions CO <sub>2</sub> (g/km) Vlow - VHigh	235-305	235-305
<b>poids (kg)</b>		
a vide en ordre de marche <sup>1)</sup>	1874-2129	2061-2336
charge utile moyenne <sup>1)</sup>	1371-1626	1164-1439
charge utile maximale <sup>2)</sup>	1626	1439
maximale admissible à pleine charge	3500	3500
total roulant	6000	6000
remorque maximale freinée <sup>3)</sup>	2500	2500
remorque maximale non freinée	750	750
maximale admissible sur l'AV	2070	1950
maximale admissible sur l'AR	2100	2100
charge de toit	n/a	n/a
code	-	-
reception par type	3RH486	3RH486

<sup>1)</sup> Mittelwert gemäss Typengenehmigung (inkl. Fahrer 75 kg und 90% Treibstofffüllung)

<sup>2)</sup> für Fahrzeuge ohne zusätzliche Ausstattung

<sup>3)</sup> unter Einhaltung des Gesamtzuggewichts

# dimensions

## mesures (mm)

	pont fixe	
	cabine simple	
	traction	
	roues simples	
	L2H1	L3H1
empattement	3585	4215
longueur hors-tout	5860	6458
porte à faux avant	965	965
porte à faux arrière	1310	1278
voie avant	1770	1770
voie arrière	1730	1730
largeur hors tout/avec rétroviseurs extérieurs	2098/2466	2098/2466
hauteur à vide	2315	2315
longueur de la cabine	1544	1544

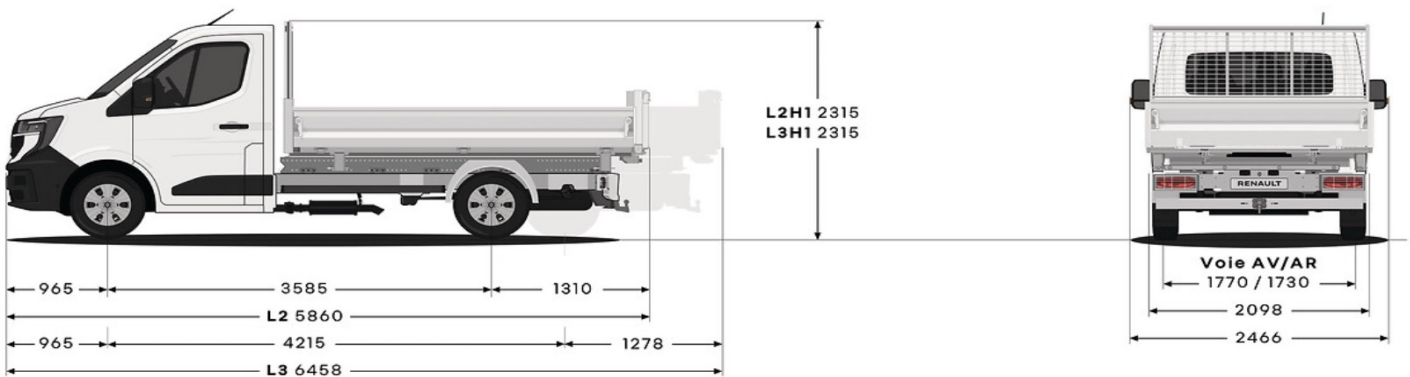

# garantie

- garantie Anticorrosion: 6 ans kilométrage illimité
- garantie Peinture: 3 ans kilométrage illimité
- garantie Véhicule: 3 ans 100 000 Km
- assistance: 3 ans 100 000 Km

## Renault Packs Services



conçue pour répondre à vos besoins.

nous vous offrons des packs de services attrayants et adaptés à votre véhicule.

choisissez entre une extension de garantie ou un contrat de maintenance.

vous trouverez de plus amples Informations sous: [www.renault.ch/packs-services](http://www.renault.ch/packs-services)

### packs de maintenance

le contrat d'entretien Renault SMALL, MEDIUM ou LARGE vous permet de calculer très précisément vos coûts d'entretien.  
vous pouvez aussi facilement intégrer ces coûts dans votre mensualité de crédit-bail

### les extensions de garantie

l'extension de garantie Renault prolonge la garantie constructeur de votre véhicule jusqu'à trois ans supplémentaires, avec un kilométrage flexible maximum de 150 000 km. Vous trouverez ci-dessous les variantes les plus courantes. Votre partenaire Renault se fera un plaisir de vous conseiller.

4 ans/100 000 km	800.-
4 ans/150 000 km	1500.-
5 ans/100 000 km	1300.-
5 ans/150 000 km	1800.-
6 ans/100 000 km	1750.-
6 ans/150 000 km	2300.-

cliquez, choisissez, rêvez sur [www.renault.ch](http://www.renault.ch) ou composez le numéro gratuit 0800 80 80 77.

Renault Suisse SA se réserve le droit de modifier les prix ainsi que les équipements à n'importe quel moment et sans préavis.