

RENAULT NEW MASTER

cassone, ponte fisso e grand volume

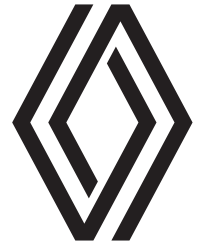

prezzi ed equipaggiamenti

N°1.0/ da novembre 2024

versione & motorizzazioni

		EURO6e & EUROVI		
		L2	L3	
CODE: R6O				
PONTE FISSO ACCIAIO - TRAZIONE ANTERIORE - EURO6E				
2.0 Blue dCi 150	cambio manuale 6 marce, massa totale 3,5 t	00CHE	45200.-/48861.- TRSIN23S36	46100.-/49834.- TRSIN33S36

prezzi di vendita raccomandati. Prezzi senza IVA 8,1%/ IVA 8,1% inclusa

equipaggiamenti di serie

PONTE FISSO

design esterno:

- specchietti retrovisori esterni regolabili e riscaldabili elettricamente
- copricerchi medi

design interno:

- rivestimento in tessuto screziato grigio scuro con cuciture grigie
- interno nero harmony
- parete divisoria, vetrata
- specchio interno (non con Grand Volume)

sicurezza e assistenza alla guida:

- kit di riparazione pneumatici
- assistenza attiva alla frenata di emergenza con funzione city e con rilevamento di pedoni/ciclisti
- computer di bordo monocromatico da 3,5 pollici
- controllo elettronico della stabilità (ESC) con Extended Grip, assistenza alla partenza in salita, stabilizzatore del rimorchio, sistema di assistenza al vento laterale + controllo della trazione (ASR)
- assistenza intelligente alla velocità (ISA)
- sistema di avviso di deviazione dalla corsia con intervento sullo sterzo
- controllo della velocità di crociera con limitatore di velocità
- aiuto al parcheggio posteriore
- luci diurne a LED
- sensore di accensione della luce
- cinture di sicurezza a 3 punti con limitatore della forza della cintura, promemoria della cintura e tenditore della stessa
- istruzioni per il pre-cablaggio e l'installazione dell'interblocco dell'alcool
- sistema antibloccaggio (ABS) con assistenza alla frenata d'emergenza e ripartizione della forza frenante
- sistema di chiamata di emergenza E-Call
- airbag conducente
- sonnolenza e attenzione
- sistema di monitoraggio della pressione degli pneumatici

comfort:

- presa da 12 volt nel cruscotto
- tasto a 3 pulsanti
- vani portaoggetti nel cruscotto e nelle portiere
- sedile a due posti per il passeggero
- alzacristalli anteriori elettrici
- sedile del conducente regolabile in 6 posizioni
- vano portaoggetti aperto
- riscaldamento e ventilazione
- volante regolabile in altezza
- chiusura centralizzata delle porte con telecomando

multimedia:

- Open R-Link con display da 10 pollici (senza navigazione)

equipaggiamento

CODE (● serie)		ponete fisso
PCV78	pack navi 1 Open R-Link con display da 10", navigazione e Google integrato e climatizzatore manuale	1500.- / 1622.-
PCV80	pack navi 2 Open R-Link con display da 10", navigazione e Google integrato e climatizzatore automatico	2000.- / 2162.-
	multimedia	
NA485	Open R-Link con display da 10", navigazione e Google integrato	900.- / 973.-
WICH0	ricarica induttiva per smartphone	200.- / 216.-
	sicurezza e assistenza alla guida	
PCV68	airbag conducente e passeggero anteriore e airbag laterale lato guida (non con DRST2, DRST5)	200.- / 216.-
FAB02 ABCXL	airbag conducente e passeggero anteriore	100.- / 108.-
CLKS0	chiusura centralizzata supplementare: Superlock (non con RDMIN)	100.- / 108.-
RVALS	allarme di retromarcia	200.- / 216.-
ALAWP	sensore luce e pioggia	100.- / 108.-
FFGL0	fendinebbia anteriori con luce di curva	100.- / 108.-
PRAHL	assistente abbaglianti (solo con FFGL0)	200.- / 216.-
RRCAM	telecamera posteriore	200.- / 216.-
WARV0	specchio panoramico nell'aletta parasole lato passeggero	100.- / 108.-

design esterno

CODE (● serie)		
	vernice	
	opaca: blanc minéral (QNG)	0.- / 0.-
	opaca: gris urban (KPW)	250.- / 270.-
	metallizzata: bleu gris (J47), gris etoile (KNH), noir nacré (676), rouge pompiers (071), vert agave (DQG)	950.- / 1027.-
	personalizzazione	
TWHPW	gancio di traino (solo con DBWIA)	600.- / 649.-
SPTY0	ruota di scorta	400.- / 432.-
TYALS	pneumatici per tutte le stagioni	300.- / 324.-
FMDG0	parafanghi anteriori	100.- / 108.-
FRMG0	parafanghi anteriori e posteriori	150.- / 162.-
ACCTCI	strisce di protezione laterali in tinta con la carrozzeria (solo con verniciatura QNG o DQG o KNH)	200.- / 216.-
KTAGR	protezione antincastro in metallo montata sotto il motore	250.- / 270.-
	tecnica e guida	
TCGRA	tachigrafo digitale (tachigrafo)	900.- / 973.-
LVC00	sospensioni pneumatiche sull'asse posteriore (solo con DBWIA)	4500.- / 4865.-
DBWIA	interfaccia per sovrastrutture	300.- / 324.-
WIADA	collegamento a spina per informazioni sul motore	100.- / 108.-
RCDEV	pre-allestimento per l'impianto elettrico della carrozzeria	100.- / 108.-
REFBT	batteria rinforzata (95A) e motore leggero (230A)	100.- / 108.-
WBRIN	indicatore elettronico di usura delle pastiglie dei freni	100.- / 108.-
EMRD4	codice di conversione 4 per Euro6e: Blue dCi150 per un peso a vuoto in ordine di marcia fino a 2815 kg, la costruzione esterna è consentita fino a una superficie frontale massima di 6,25 m2	●
PWTKE	presa di forza sul motore	200.- / 216.-

design interno

CODE (● série)		
	comfort	
DRST2	sedile del conducente regolabile in 6 posizioni con bracciolo regolabile (non con PCV68) (con HTS02 non possibile con IMICO IMI00)	100.- / 108.-
DRST3	sedile del conducente regolabile in 6 posizioni con supporto lombare e bracciolo regolabile	200.- / 216.-
HTS02	sedile del conducente e del passeggero anteriore riscaldati (con DRST2 non possibile con IMICO IMI00)	200.- / 216.-
DRST5	sedile a sospensione per il conducente (non con HTS02, CLS02, PCV68)	400.- / 432.-
PCV84	climatizzatore manuale	1000.- / 1081.-
PCV82	climatizzatore automatico a 1 zona	1500.- / 1622.-
PCV66	pacchetto ufficio mobile: doppio sedile a panca del passeggero anteriore con vano portaoggetti e ufficio mobile, cassetto Easy-Life e vani portaoggetti chiusi nel cruscotto	400.- / 432.-
ASST3	doppio sedile a panca per il passeggero anteriore con vano portaoggetti e ufficio mobile	400.- / 432.-
ASST2	sedile a due posti del passeggero anteriore con vano portaoggetti	100.- / 108.-
ASST5	sedile passeggero anteriore singolo, regolabile a 6 posizioni con bracciolo regolabile e supporto lombare (non con CLS02) (solo con FAB02 ABCXL) (solo con DRST2 ou DRST3 ou DRST5)	200.- / 216.-
UDBS2	vani portaoggetti chiusi nel cruscotto	100.- / 108.-
GLB03	cassetto Easy-Life	100.- / 108.-
PPINS	isolamento e rivestimenti sulla parete posteriore della cabina (non con Cabina Doppia)	100.- / 108.-
RMLT2	illuminazione dell'abitacolo a LED	100.- / 108.-
IMICO IMI00	rivestimento in similpelle (solo con DRST2 o DRST3 o DRST5)	200.- / 216.-
CLS02	rivestimento extra in tessuto (grigio screziato con cuciture blu) (solo con ASST3 o ASST2) (solo con DRST2 o DRST3)	100.- / 108.-
ADDKE	chiave supplementare	100.- / 108.-

caratteristiche tecniche

motorizzazione	2.0 Blue dCi 150
motore	
cilindrata (cm ³)	1997
numero di cilindri / valvole	4 / 16
potenza massima kW (CV) a g / min.	110 (150) / 3 500
coppia massima (Nm) a g / min.	360 / 1500
iniezione	Common Rail
carburante	diesel
norma di antiinquinamento/catalizzatore/filtro AntiParti colato	Euro6e / ● / ●
intervalli servizi di manutenzione (km / anni)	40 000 / 2
trasmissione	
cambio	manuale
numero marce	6
Stop & Start / Energy Smart Management	●
freni	
ABS con AFU e EBV / ESC adattativo con ASR	●
anteriori: disco ventilati Ø / ruote singola (mm)	302 (28)
post: dischi pieni Ø / ruote singole (mm)	300 (20)
capacità	
serbatoio carburante (l)	80
serbatoio Adblue (l)	20

● serie

I dati di consumo di carburante e di Adblue possono variare a seconda dell'utilizzo del veicolo, del suo equipaggiamento, dello stile di guida e del carico a bordo.

furgone - trazione anteriore euro6	ponte fisso	
	L2	L3
motorizzazione	2.0 Blue dCi 150 Euro6e	2.0 Blue dCi 150 Euro6e
sterzo		
Ø di sterzata tra marciapiedi / muri (m)	12,8 L2 / 14,6 L3	12,8 L2 / 14,6 L3
numero di giri del volante	3,76	3,76
telaio		
anteriore	Pseudo McPherson	Pseudo McPherson
posteriore	Mono-lame	Mono-lame
Ø barre antirullo ant./post. (mm)	25 / -	25 / -
pneumatici		
dimensioni pneumatici / ruote	205 / 75 R16	205 / 75 R16
consumi		
completo (l/100 km) Vlow - Vhigh	8,9-11,6	8,9-11,6
l'equivalente di benzina (l/100 km) Vlow - Vhigh	10,1-13,2	10,1-13,2
emissioni di CO ₂ dalla produzione di carburante / elettricità (g/km) Vlow - Vhigh	45-59	45-59
emissioni di CO ₂ (g/km) Vlow - Vhigh	235-305	235-305
massa (kg)		
a vuoto in ordine di marcia ¹⁾	1874-2129	2061-2336
carico utile medio ¹⁾	1371-1626	1164-1439
carico utile massimo ²⁾	1626	1439
massimo ammesso a pieno carico	3500	3500
totale in marcia	6000	6000
massimo trainabile, rimorchio frenato ³⁾	2500	2500
massimo trainabile, rimorchio non frenato	750	750
massimo ammesso anteriore	2070	1950
massimo ammesso posteriore	2100	2100
carico sul tetto	n/a	n/a
codice	-	-
numero di approvazione del tipo	3RH486	3RH486

¹⁾ Mittelwert gemäss Typengenehmigung (inkl. Fahrer 75 kg und 90% Treibstofffüllung)

²⁾ für Fahrzeuge ohne zusätzliche Ausstattung

³⁾ unter Einhaltung des Gesamtzuggewichts

dimensioni

dimensioni (mm)

dimensioni (mm)	ponte fisso	
	cabina semplice	
	trazione anteriore	
	ruote gemellate	
	L2H1	L3H1
passo	3585	4215
lunghezza totale	5860	6458
sbalzo anteriore	965	965
sbalzo posteriore	1310	1278
carreggiata anteriore	1770	1770
carreggiata posteriore	1730	1730
larghezza totale / con retrovisori esterni	2098 / 2466	2098 / 2466
altezza con peso a vuoto	2315	2315
lunghezza della cabina	1544	1544

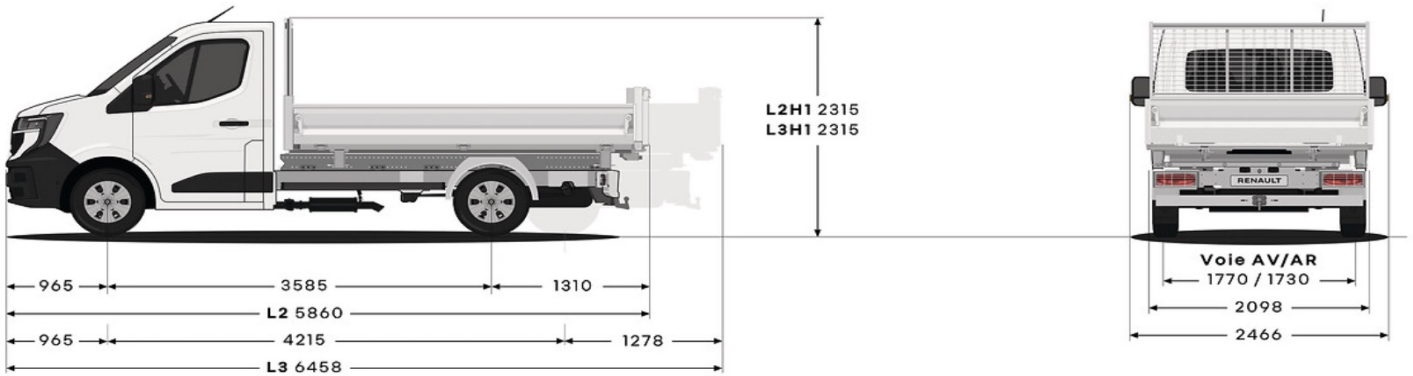

garanzia

- garanzia anticorrosione: 6 anni chilometraggio illimitato
- garanzia verniciatura: 3 anni chilometraggio illimitato
- garanzia veicolo: 3 anni 100 000 Km
- assistenza: 3 anni 100 000 Km

Renault Pacchetti Servizio



scegliete quello che fa per voi.

vi offriamo interessanti pacchetti di servizi su misura per il vostro veicolo.

scegliete tra un'estensione della garanzia o un contratto di manutenzione.

potete trovare maggiori informazioni sotto: www.renault.ch/pacchetti-servizio

pacchetto di manutenzione

il contratto di manutenzione Renault SMALL, MEDIUM o LARGE vi permette di calcolare i vostri costi di manutenzione in modo molto preciso. potete anche integrare facilmente questi costi nella vostra rata mensile di leasing

estensioni di garanzia

l'estensione di garanzia Renault prolunga la garanzia costruttore del suo veicolo per altri tre anni, o un chilometraggio flessibile fino a un massimo di 150 000 km. qui troverete le varianti preferite. Il suo partner Renault sarà lieto di consigliarlo.

4 anni/100 000 km	800.-
4 anni/150 000 km	1500.-
5 anni/100 000 km	1300.-
5 anni/150 000 km	1800.-
6 anni/100 000 km	1750.-
6 anni/150 000 km	2300.-