

RENAULT NEUER MASTER FAHRGESTELL

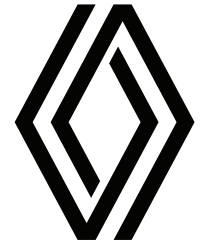

Preise und Ausstattungen

NR. 1./ab Oktober 2024

Versionen & Motorisierungen **EURO6e & EUROVIe**

CODE: M6H

| | | L2H1 | L3H1 | |
|--|--|-------|---|---|
| FAHRGESTELL - FRONTANTRIEB - EURO6e | | | | |
| 2.0 Blue dCi 150 | 6-Gang Schaltgetriebe, Gesamtgewicht 3.5 t | 00CHE | 39900.- /43132.- TPU IN2 3S36 | 40800.- /44105.- TPU IN3 3S36 |
| FAHRGESTELL - FRONTANTRIEB - EUROVI (Leergewicht im betriebsbereiten Zustand ab 2355 KG) | | | | |
| 2.0 Blue dCi 150 | 6-Gang Schaltgetriebe, Gesamtgewicht 3.5 t | 00CHE | 39900.- /43132.- TPU IN2 3S3M | 40800.- /44105.- TPU IN3 3S3M |

Empfohlene Verkaufspreise. Preise exklusive 8.1% MWST/inklusive 8.1% MWST

Serienausstattungen

FAHRGESTELL

Aussendesign:

- 16" Stahlfelgen
- Aussenspiegel elektrisch einstell- und beheizbar
- Radzierblenden klein

Innendesign:

- Stoffpolsterung dunkelgrau meliert mit grauen Nähten
- Innenraumharmonie schwarz
- Trennwand, verglast
- Innenspiegel

Sicherheit und Fahrassistenzsysteme:

- Reifenreparatur-Kit
- Aktiver Notbremsassistent mit City-Funktion und mit Fussgänger-/Radfahrererkennung
- Bordcomputer monochrome 3,5 Zoll (ESC) mit Extended Grip, Berganfahrhilfe, Anhänger Stabilisator, Seitenwind-Assistenzsystem + Antriebsschlupfregelung (ASR)
- Intelligenter Geschwindigkeitsassistent (ISA)
- Spurhalteassistent mit Lenkeingriff
- Tempomat mit Geschwindigkeitsbegrenzer
- Einparkhilfe hinten
- LED Tagfahrlicht
- Lichteinschaltsensor
- 3-Punkt-Sicherheitsgurte mit Gurtkraftbegrenzer, Gurtwarner und Gurtstraffer
- Alkohol Interlock Vorverkabelung und Installationsanleitung
- Anti-Blockier-Bremssystem (ABS) mit Notbremsassistent und Bremskraftverteilung
- E-Call Notrufsystem
- Fahrerairbag
- Müdigkeits- und Aufmerksamkeitswarner
- Reifendruckkontrollsystem

Komfort:

- 12-Volt-Steckdose im Armaturenbrett
- 3-Knopf-Schlüssel
- Ablagefächer im Armaturenbrett und in den Türen
- Beifahrer- Doppelsitzbank
- Elektrische Fensterheber vorne
- 6-fach verstellbarer Fahrersitz
- Handschuhfach offen
- Heizung und Lüftung
- Höhenverstellbares Lenkrad
- Zentralverriegelung der Türen mit Fernbedienung

Multimedia:

- Open R-Link mit 10-Zoll Display (ohne Navigation)

Ausstattung

| CODE | (● Serie) | Fahrgestell |
|-------------|---|----------------|
| PCV78 | PACK NAVI 1 Open R-Link mit 10"-Display, Navigation und integriertem Google und Klimaanlage manuell | 1500.-/1'622.- |
| PCV80 | PACK NAVI 2 Open R-Link mit 10"-Display, Navigation und integriertem Google und Klimaautomatik | 2000.-/2'162.- |
| | MULTIMEDIA | |
| NA485 | Open R-Link mit 10"-Display, Navigation und integriertem Google | 900.-/973.- |
| WICH0 | Induktives Laden für Smartphones | 200.-/216.- |
| | SICHERHEIT UND FAHRASSISTENZSYSTEME | |
| PCV68 | Fahrer- und Beifahrerairbag und Seitenairbag auf Fahrerseite (nicht mit DRST2, DRST5) | 200.-/216.- |
| FAB02 ABCXL | Fahrer- und Beifahrerairbag | 100.-/108.- |
| CLKS0 | Zusätzliche Zentralverriegelung: Superlock (nicht mit RDMIN) | 100.-/108.- |
| RVALS | Rückfahrwarnton | 200.-/216.- |
| ALAWP | Licht- und Regensensor | 100.-/108.- |
| FFGL0 | Nebelscheinwerfer mit Abbiegelicht | 100.-/108.- |
| PRAHL | Fernlichtassistent (nur mit FFGL0) | 200.-/216.- |
| PRCAM | Rückfahrkamera | 200.-/216.- |
| WARV0 | "Wideview Mirror" in der Sonnenblende Beifahrerseite | 100.-/108.- |
| EXEXM | Aussenspiegel mit verlängertem Arm (nur mit WRAN2) | 100.-/108.- |

Aussendesign

| | LACKIERUNG | |
|--------|--|---------------|
| | Matt-Lackierung: Blanc Minéral (QNG) | 0.-/0.- |
| | Matt-Lackierung: Gris Urban (KPW) | 250.-/270.- |
| | Mettalic-Lackierung: Bleu Gris (J47), Gris Etoile (KNH), Noir Nacré (676), Rouge Pompiers (071), Vert Agave (DQG) | 950.-/1027.- |
| | PERSONALISIERUNG | |
| WRAN2 | Antenne im Aussenspiegel | 100.-/108.- |
| TWBPW | Anhängekupplung (nur mit DBWIA) | 600.-/649.- |
| SPTY0 | Ersatzrad | 400.-/432.- |
| TYALS | Ganzjahresreifen | 300.-/324.- |
| FMDG0 | Schmutzfänger vorne | 100.-/108.- |
| FRMG0 | Schmutzfänger vorne und hinten | 150.-/162.- |
| ACCT01 | Seitenschutzleisten in Wagenfarbe (nur mit Lackierung QNG oder DQG oder KNH) | 200.-/216.- |
| KTAGR | Unterfahrschutz aus metall unter dem Motor befestigt | 250.-/270.- |
| | TECHNIK UND FAHREN | |
| TCGRA | Digitaler Tachograph (Fahrtenschreiber) | 900.-/973.- |
| LVC00 | Luftfederung an der Hinterachse (nur mit DBWIA) | 4500.-/4865.- |
| DBWIA | Schnittstelle für Aufbauten | 300.-/324.- |
| WIADA | Steckverbindung für Motorinformationen | 100.-/108.- |
| RCDEV | Vorrüstung für Aufbauelektrik (serie auf Plattform) | 100.-/108.- |
| REFB8 | Verstärkte Batterie (95A) und Lichtmaschine (230A) | 100.-/108.- |
| WBRIN | elektronische Bremsbelagverschleissanzeige | 100.-/108.- |
| EMRD4 | Umbaucode 4 für Euro6e: Blue dCi 150 für ein max. Leergewicht im betriebsbereiten Zustand bis 2815 kg, Aussenaufbau gestattet bis eine max. Frontfläche von 6,25 m ² | ● |
| EMRD6 | Umbaucode 6 für EuroVI: Blue dCi 150/170 für ein Leergewicht im betriebsbereiten Zustand von min. 2355 bis max. 2800 kg, Aussenaufbau gestattet bis eine max. Frontfläche von 5,2 m ² | 300.-/324.- |
| EMRD3 | Umbaucode 3 für EuroVI: Blue dCi 150/170 für ein Leergewicht im betriebsbereiten Zustand von min. 2585 bis max. 3050 kg, Aussenaufbau gestattet bis eine max. Frontfläche von 8,2 m ² | ● |
| PWTKE | Nebenantrieb am Motor | 200.-/216.- |

Innendesign

| | KOMFORT | |
|-------------|--|---------------|
| DRST2 | 6-fach verstellbarer Fahrersitz mit verstellbarer Armlehne (nicht mit PCV68) (mit HTS02 nicht kombinierbar mit IMICO IMI00) | 100.-/108.- |
| DRST3 | 6-fach verstellbarer Fahrersitz mit Lendenwirbelstütze und verstellbarer Armlehne | 200.-/216.- |
| HTS02 | Fahrer- und Beifahrersitz beheizbar (mit DRST2 nicht kombinierbar mit IMICO IMI00) | 200.-/216.- |
| DRST5 | Gefederter Schwingsitz für Fahrer (nicht mit HTS02, CLS02, PCV68) | 400.-/432.- |
| PCV84 | Manuelle Klimaanlage | 1000.-/1081.- |
| PCV82 | 1-Zonen-Klimaautomatik | 1500.-/1622.- |
| PCV66 | Mobiles Büro-Paket: Beifahrerdoppelsitzbank mit Staufach und mobilem Büro, Easy-Life Schubfach und geschlossene Ablagefächer im Armaturenbrett | 400.-/432.- |
| ASST3 | Beifahrerdoppelsitzbank mit Staufach und mobilem Büro | 400.-/432.- |
| ASST2 | Beifahrerdoppelsitzbank mit Staufach | 100.-/108.- |
| ASST5 | Beifahrereinzelsitz 6-fach verstellbar mit verstellbarer Armlehne und Lendenwirbelstütze (nicht mit CLS02) (nur mit FAB02 ABCXL) (nur mit DRST2 ou DRST3 ou DRST5) | 200.-/216.- |
| UDBS2 | Geschlossene Ablagefächer im Armaturenbrett | 100.-/108.- |
| GLB03 | Easy-Life Schubfach | 100.-/108.- |
| PPINS | Dämmung und Verkleidung der Kabinenrückwand (nicht mit Doppelkabine) | 100.-/108.- |
| RMLT2 | Beleuchtung Fahrgastraum LED | 100.-/108.- |
| IMICO IMI00 | Kunstlederpolsterung (nur mit DRST2 oder DRST3 oder DRST5) | 200.-/216.- |
| CLS02 | Stoffpolsterung Extra (grau meliert mit blauen Nähten) (nur mit ASST3 oder ASST2) (nur mit DRST2 oder DRST3) | 100.-/108.- |
| ADDKE | Zusätzlicher Schlüssel | 100.-/108.- |

Technische Daten

| MOTORISIERUNGEN | 2.0 Blue dCi 150 |
|--|--------------------|
| MOTOR | |
| Hubraum (cm³) | 1997 |
| Anzahl Zylinder/Ventile | 4/16 |
| Maximale Leistung kW (PS) bei U/min. | 110 (150)/3 500 |
| Maximales Drehmoment (Nm) bei U/min. | 360/1 500 |
| Einspritzung | Common Rail |
| Treibstoff | Diesel |
| Abgasnorm/Katalysator/Partikelfilter | Euro6e, EuroVI/●/● |
| Wartungsintervalle (km/Jahre) | 40 000/2 |
| GETRIEBE | |
| Gänge | Manuell |
| Anzahl Gänge | 6 |
| Stop & Start / Energy Smart Management | ● |
| BREMSANLAGE | |
| ABS mit AFU und EBV / ESC adaptiv mit ASR | ● |
| Vorne: Scheiben belüftet Ø / Einfachbereifung (mm) | 302 (28) |
| Hinten: Scheiben Ø / Einfachbereifung (mm) | 300 (20) |
| FÜLLMENGEN | |
| Treibstofftank (l) | 80 |
| Adbluetank (l) | 28 |

● Serienmässig

Der Verbrauch von Kraftstoff und AdBlue kann unter Realbedingungen durch die Fahrzeugausstattung und Nutzlast sowie dem Fahrzeuggebrauch und Fahrstil, von den angegebenen Werten abweichen.

| FAHRGESTELL – FRONTANTRIEB – EURO6E | L2 | | L3 | |
|--|-------------------------|-------------------------|-------------------------|-------------------------|
| MOTORISIERUNGEN | 2.0 Blue dCi 150 Euro6e | 2.0 Blue dCi 150 EuroVI | 2.0 Blue dCi 150 Euro6e | 2.0 Blue dCi 150 EuroVI |
| LENKUNG | | | | |
| Ø Wendekreis zwischen Trottoirs/Mauern (m) | 12,8 L2/14,6 L3 | 12,8 L2/14,6 L3 | 12,8 L2/14,6 L3 | 12,8 L2/14,6 L3 |
| Anzahl Lenkradumdrehungen | 3.76 | 3.76 | 3.76 | 3.76 |
| FAHRWERK | | | | |
| Vorne | Pseudo McPherson | Pseudo McPherson | Pseudo McPherson | Pseudo McPherson |
| Hinten | Mono-lame | Mono-lame | Mono-lame | Mono-lame |
| Ø Kurvenstabilisatoren vorne/hinten (mm) | 25/- | 25/- | 25/- | 25/- |
| BEREIFUNG | | | | |
| Dimensionen Pneu/Reifen | 205/75 R16 | 205/75 R16 | 205/75 R16 | 205/75 R16 |
| VERBRAUCHSWERTE | | | | |
| Gemischt (l/100 km) Vlow - Vhigh | 8.9-11.6 | 11-11.6 | 8.9-11.6 | 11-11.6 |
| Benzinäquivalent (l/100 km) Vlow - Vhigh | 10.1-13.2 | 12.5-13.2 | 10.1-13.2 | 12.5-13.2 |
| CO ₂ -Emissionen aus der Treibstoff- und/oder Strombereitstellung (g/km) Vlow - Vhigh | 45-59 | 56-59 | 45-59 | 56-59 |
| CO ₂ -Emission (g/km) Vlow - Vhigh | 204-350 | 254-429 | 204-350 | 254-429 |
| GEWICHTE (kg) | | | | |
| Leergewicht fahrbereit ¹⁾ | 1786 | 1786 | 1808 | 1808 |
| Durchschnittliche Nutzlast ¹⁾ | 1704 | 1704 | 1596 | 1596 |
| Maximale Nutzlast ²⁾ | 1812 | 1812 | 1692 | 1692 |
| Maximal zulässiges Gesamtgewicht | 3500 | 3500 | 3500 | 3500 |
| Gesamtzuggewicht | 6000 | 6000 | 6000 | 6000 |
| Zulässige Anhängelast gebremst ³⁾ | 2500 | 2500 | 2500 | 2500 |
| Zulässige Anhängelast ungebremst | 750 | 750 | 750 | 750 |
| Maximal zulässiges Gesamtgewicht VA | 1950 | 1950 | 1950 | 1950 |
| Maximal zulässiges Gesamtgewicht HA | 2100 | 2100 | 2100 | 2100 |
| Dachlast | n/a | n/a | n/a | n/a |
| Code | RDBUDNTBC0C020A300 | - | - | - |
| Typengenehmigungsnummer | 3RH487 | - | - | - |

¹⁾ Mittelwert gemäss Typengenehmigung (inkl. Fahrer 75 kg und 90% Treibstofffüllung);

²⁾ für Fahrzeuge ohne zusätzliche Ausstattung;

³⁾ unter Einhaltung des Gesamtzuggewichts

Abmessungen

MASSANGABEN (mm)

| | FAHRGESTELL | |
|--------------------------------------|--------------|-----------|
| | Einzelkabine | |
| | Frontantrieb | |
| | L2H1 | L3H1 |
| Radstand | 3585 | 4215 |
| Gesamtlänge | 5730 | 6360 |
| Überhang vorne | 970 | 970 |
| Überhang hinten | 1175 | 1175 |
| Vordere Spurweite | 1770 | 1770 |
| Hintere Spurweite | 1730 | 1730 |
| Gesamtbreite / mit Aussenrückspiegel | 2080/2466 | 2080/2466 |
| Höhe bei Leergewicht | 2260 | 2260 |
| Länge der Kabine | 1544 | 1544 |
| Gesamtbreite max. karrossierbar | 2350 | 2350 |
| Gesamthöhe max. karrossierbar | 3500 | 3500 |
| Gesamtlänge max. karrossierbar | 3850 | 4775 |

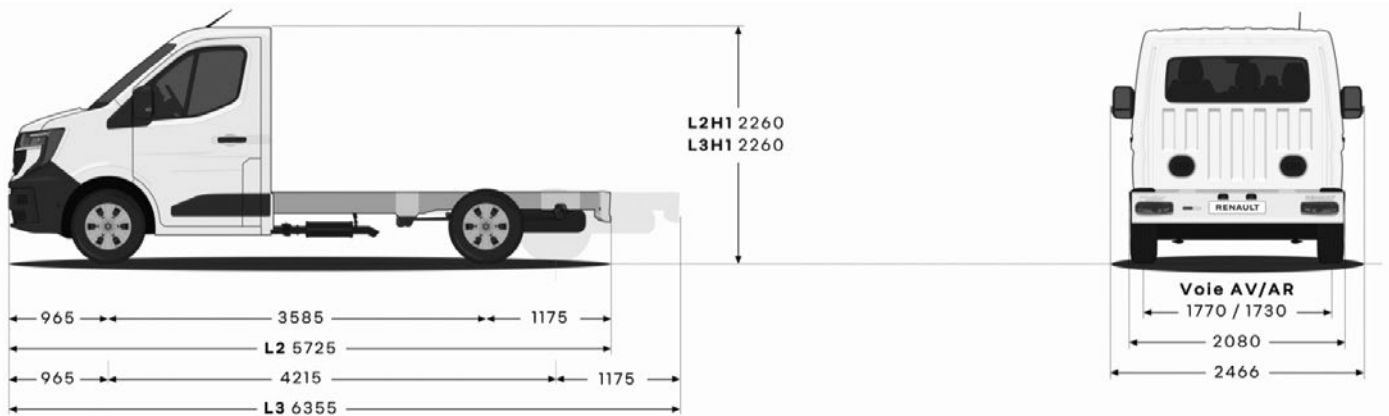

Garantie

Garantie gegen Korrosion: 6 Jahre unbegrenzter Laufleistung

Lackgarantie: 3 Jahre unbegrenzter Laufleistung

Fahrzeuggarantie: 3 Jahre 100000 Km

Pannenhilfe: 3 Jahre 100000 Km

Renault Servicepakete



Massgeschneidert nach Ihren Bedürfnissen.

Wir bieten Ihnen attraktive Servicepakete an, welche auf Ihr Fahrzeug zugeschnitten sind.

Wählen Sie zwischen einer Garantieverlängerung oder einem Wartungsvertrag.

Mehr Infos finden Sie unter: www.renault.ch/servicepakete

WARTUNGSPAKETE

Der Renault Wartungsvertrag SMALL, MEDIUM oder LARGE lässt Sie Ihre Wartungskosten ganz genau kalkulieren.

Diese Kosten können Sie auch problemlos in Ihre monatliche Leasingrate integrieren.

GARANTIEVERLÄNGERUNGEN

Die Renault Garantieverlängerung verlängert die Hersteller-Garantie Ihres Fahrzeugs um bis zu drei weitere Jahre oder flexible Laufleistungen bis maximal 150 000 km.

Hier finden Sie die bevorzugten Varianten. Ihr Renault Partner berät Sie gern.

| | |
|--------------------|--------|
| 4 Jahre/100 000 km | 800.- |
| 4 Jahre/150 000 km | 1500.- |
| 5 Jahre/100 000 km | 1300.- |
| 5 Jahre/150 000 km | 1800.- |
| 6 Jahre/100 000 km | 1750.- |
| 6 Jahre/150 000 km | 2300.- |

Empfohlene Verkaufspreise inklusive 8.1% MWST.