

RENAULT NEW MASTER E-TECH 100% ELECTRIC KASTENWAGEN



Preise und Ausstattungen

NR. 1./ab Oktober 2024

Versionen & Motorisierungen

CODE: M6E

		L2H2	L3H2
KASTENWAGEN			
87 kWh Long Range 3.5t	00CHE	62900.- /67995.- TFG1223 A7	64700.- /69941.- TFG1323 A7

Empfohlene Verkaufspreise. Preise exklusive 8.1% MWST/inklusive 8.1% MWST

Serienausstattungen

MASTER KASTENWAGEN

Aussenausstattung:

- 16" Stahlfelgen
- Aussenspiegel elektrisch einstell- und beheizbar
- Radzierblenden mittel
- Hecktüren 180°, verblecht
- Schiebetür rechts, verblecht
- Seitenwand links, verblecht
- Aufladung: 22 kW AC + 130 kW DC

Innendesign:

- Stoffpolsterung dunkelgrau meliert mit grauen Nähten
- Innenraumharmonie schwarz
- Befestigungsösen am Laderaumboden
- Laderaumbeleuchtung
- Trennwand, verblecht

Sicherheit und Fahrerassistenzsysteme:

- Reifenreparatur-Kit
- Aktiver Notbremsassistent mit City-Funktion und mit Fußgänger-/Radfahrererkennung
- 7-Zoll Instrumententafel mit Farb-Display
- Elektronisches Stabilitätsprogramm (ESC) mit Extended Grip, Berganfahrhilfe, Anhänger Stabilisator, Seitenwind-Assistenzsystem + Antriebsschlupfregelung (ASR)
- Intelligenter Geschwindigkeitsassistent (ISA)
- Spurhalteassistent mit Lenkeingriff
- Tempomat mit Geschwindigkeitsbegrenzer
- Einparkhilfe hinten
- LED Tagfahrlicht
- 3-Punkt-Sicherheitsgurte mit Gurtkraftbegrenzer, Gurtwarner und Gurtstraffer
- Alkohol Interlock Vorverkabelung und Installationsanleitung
- Anti-Blockier-Bremssystem (ABS) mit Notbremsassistent und Bremskraftverteilung
- E-Call Notrufsystem
- Fahrerairbag
- Müdigkeits- und Aufmerksamkeitswarner
- Reifendruckkontrollsystem

Komfort:

- 12-Volt-Steckdose im Armaturenbrett
- 3-Knopf-Schlüssel
- Ablagefächer im Armaturenbrett und in den Türen
- Beifahrer-Doppelsitzbank
- Elektrische Fensterheber vorne
- 6-fach verstellbarer Fahrersitz
- Handschuhfach offen
- Manuelle Klimaanlage
- Höhenverstellbares Lenkrad
- Zentralverriegelung der Türen mit Fernbedienung

Multimedia:

- Open R-Link mit 10-Zoll Display (ohne Navigation)

Ausstattung

CODE	(● Serie)	Kastenwagen
PCL52	PACK NAVI Open R-Link mit 10"-Display, Navigation und integriertem Google und Klimaautomatik	1500.-/1622.-
	MULTIMEDIA	
NA485	Open R-Link mit 10"-Display, Navigation und integriertem Google	900.-/973.-
WICH0	Induktives Laden für Smartphones	200.-/216.-
	SICHERHEIT UND FAHRASSISTENZSYSTEME	
PCV0A	Fahrer- und Beifahrerairbag und Seitenairbag auf Fahrerseite (nur mit HTS02)	200.-/216.-
FAB02 ABCXL	Fahrer- und Beifahrerairbag	100.-/108.-
CLKS0	Zusätzliche Zentralverriegelung: Superlock (nicht mit RDMIN)	100.-/108.-
RVALS	Rückfahrwarnton	200.-/216.-
ITP15	Einparkhilfe vorne, hinten und seitlich (nicht mit BSD00)	200.-/216.-
RVIMA	Innenspiegel	100.-/108.-
ALAWP	Licht- und Regensensor	100.-/108.-
FFGL0	Nebelscheinwerfer mit Abbiegelicht	100.-/108.-
PRAHL	Fernlichtassistent (nur mit FFGL0)	200.-/216.-
RVICM	Rear-View-Assist (nicht mit PPN04 oder PCU62 oder PCU60 oder PCV04 oder PCV06)	1200.-/1297.-
RRCAM	Rückfahrkamera	200.-/216.-
WARV0	"Wideview Mirror" in der Sonneblende Beifahrerseite	100.-/108.-

Aussendesign

CODE	(● Serie)	
	LACKIERUNG	
	Matt-Lackierung: Blanc Minéral (QNG)	0.-/0.-
	Matt-Lackierung: Gris Urban (KPW)	250.-/270.-
	Mettalic-Lackierung: Bleu Gris (J47), Gris Etoile (KNH), Noir Nacré (676), Rouge Pompiers (071), Vert Agave (DQG)	950.-/1027.-
	PERSONALISIERUNG	
WRAN2	Antenne im Aussenspiegel	100.-/108.-
TWBPW	Anhängekupplung (nur mit DBWIA)	600.-/649.-
SPTY0	Ersatzrad	400.-/432.-
TYALS	Ganzjahresreifen	300.-/324.-
FMDG0	Schmutzfänger vorne	100.-/108.-
FRMG0	Schmutzfänger vorne und hinten	100.-/108.-
ACCT01	Seitenschutzleisten in Wagenfarbe (nur mit Lackierung QNG oder DQG oder KNH)	200.-/216.-
RSTB0	Trittstufe am Heck	200.-/216.-
KTAGR	Unterfahrschutz aus metall unter dem Motor befestigt	250.-/270.-
	FENSTER, TÜREN UND LADERAUM	
PCU90	Laderaumschutz-Paket halbhoch: Holzboden und Laderaumseitenverkleidung aus Holz (halbhoch)	1000.-/1081.-
	Laderaumschutz-Paket halbhoch Plus: Holzboden, Laderaumseitenverkleidung aus Holz (halbhoch), Verzurrösen an den Laderaumwänden und LED-Beleuchtung	1100.-/1189.-
PCU64	Laderaumschutz-Paket komplett: Holzboden, Laderaumseitenverkleidung aus Holz (komplett), Verzurrösen an den Laderaumwänden und LED-Beleuchtung	1150.-/1243.-
RRWFL	Holzboden im Laderaum	300.-/324.-
IOTF3	Polypropylenseitenverkleidung (komplett) (nur mit RRWFL oder PLABR)	600.-/649.-
LULI2	LED-Beleuchtung im Laderaum	300.-/324.-
PCU62	Fenster-Paket 2: Trennwand geschlossen mit Fenster vergittert, Hecktüren 180°, verglast und beheizbar (nur mit RVIMA)	300.-/324.-
PCU60	Fenster-Paket 3: Trennwand geschlossen mit Fenster vergittert, Hecktüren 270°, verglast und beheizbar (nur mit RVIMA)	400.-/432.-
PPN04	Trennwand geschlossen mit Fenster vergittert	100.-/108.-
PDS27	Hecktüren 270° verblecht	100.-/108.-
LSLFW	Schiebetür links mit Fenster (nur mit RSRFW oder RPAFW)	900.-/973.-
LSLNW	Schiebetür links ohne Fenster	800.-/865.-
LPAFW	Seitenwand links mit Fenster (nur mit RSRFW oder RPAFW)	100.-/108.-
RSRFW	Schiebetür rechts mit Fenster	100.-/108.-
RPAFW	Seitenwand rechts mit Fenster (nicht mit RRWFL)	100.-/108.-
RPANW	Seitenwand rechts ohne Fenster (nicht mit RRWFL)	0.-/0.-
RDMIN	Innere Hecktürenriegelung - zusätzlicher Sperrhebel an der Unterseite der Hecktür	100.-/108.-
TDHFS	Verzurrösen an den Laderaumwänden	100.-/108.-
LUKP0	Ladekantenschutz an den Hecktüren	100.-/108.-
ASOC7	12-V-Anschluss im Laderaum an der D-Säule	100.-/108.-
	TECHNIK UND FAHREN	
TCGRA	Digitaler Tachograph (Fahrtenschreiber)	900.-/973.-
LVC00	Luftfederung an der Hinterachse (nur mit DBWIA) (nicht mit L2)	4500.-/4865.-
BSD00	Toter-Winkel-Warner (nicht mit ITP15)	400.-/432.-
DBWIA	Schnittstelle für Aufbauten	300.-/324.-
RCDEV	Vorrüstung für Aufbauelektrik	100.-/108.-
REFBT	Verstärkte Batterie (95A) und Lichtmaschine (230A)	100.-/108.-
WBRIN	elektronische Bremsbelagverschleissanzeige	100.-/108.-
NOEMR	Ohne Umbaucode: Für ein max. Leergewicht im betriebsbereiten Zustand bis 2740 kg, Aussenaufbau nicht gestattet	●
	Umbaucode 4: Für ein Leergewicht im betriebsbereiten Zustand bis 3159 kg, Aussenaufbau gestattet bis eine max. Frontfläche von 8,22 m ²	300.-/324.-
EMRD4		

Innendesign

CODE	(● Serie)	
KOMFORT		
DRST2	6-fach verstellbarer Fahrersitz mit verstellbarer Armlehne (nicht mit PCV0A) (mit HTS02 nicht kombinierbar mit IMICO IMI00)	100.-/108.-
DRST3	6-fach verstellbarer Fahrersitz mit Lendenwirbelstütze und verstellbarer Armlehne	200.-/216.-
HTS02	Fahrer- und Beifahrersitz beheizbar (mit DRST2 nicht kombinierbar mit IMICO IMI00)	200.-/216.-
DRST5	Gefederter Schwingsitz für Fahrer (nicht mit HTS02, CLS02, PCV0A)	400.-/432.-
ACD02	1-Zonen-Klimaautomatik	800.-/865.-
PCV08	Mobiles Büro-Paket: Beifahrerdoppelsitzbank mit Staufach und mobilem Büro, Easy-Life Schubfach und geschlossene Ablagefächer im Armaturenbrett	400.-/432.-
ASST3	Beifahrerdoppelsitzbank mit Staufach und mobilem Büro	400.-/432.-
ASST2	Beifahrerdoppelsitzbank mit Staufach	100.-/108.-
ASST5	Beifahrereinzelsitz 6-fach verstellbar mit verstellbarer Armlehne und Lendenwirbelstütze (nicht mit CLS02) (nur mit FAB02 ABCXL)	200.-/216.-
UDBS2	Geschlossene Ablagefächer im Armaturenbrett	100.-/108.-
GLB03	Easy-Life Schubfach	100.-/108.-
PPINS	Dämmung und Verkleidung der Kabinenrückwand	100.-/108.-
RMLT2	Beleuchtung Fahrgastraum LED	100.-/108.-
IMICO IMI00	Kunstlederpolsterung (nur mit DRST2 oder DRST3 oder DRST5)	200.-/216.-
CLS02	Stoffpolsterung Extra (grau meliert mit blauen Nähten) (nur mit ASST3 oder ASST2) (nur mit DRST2 oder DRST3)	100.-/108.-
ADDKE	Zusätzlicher Schlüssel	100.-/108.-

Technische Daten

	3.5t	
MOTORISIERUNGEN	L2H2	L3H2
Anzahl Plätze	3	3
MOTOR		
Motortyp	Elektromotor	Elektromotor
Maximale Leistung kW (PS)	105 (140)	105 (140)
Maximales Drehmoment Nm	225	225
BATTERIE		
Batteriekapazität (kWh)	87	87
Technologie	lithium-Ion	lithium-Ion
Gesamtspannung (V)	400	400
Batteriegewicht	520	520
REICHWEITE UND LADUNG		
Durchschnittliche tatsächliche Reichweite (km) (im Homologationsverfahren)	362-460	362-460
Ladezeit Haushaltssteckdose 2,0 kW (0-100%)	37h	37h
Ladezeit Wallbox 3,7 kW (0-100%)	23h	23h
Ladezeit Wallbox 11 kW (0-80%)	8h	8h
Ladezeit Wallbox 22 kW (0-80%)	4h	4h
Ladezeit Schnellladestation DC 130 kW (0-80%)	1h10	1h10
LENKUNG		
Servolenkung	Elektrisch	Elektrisch
Ø Wendekreis zwischen Trottoirs (m)	12.8	14.9
BREMSANLAGE		
Vorne: Scheiben belüftet Ø	296 (28)	296 (28)
Hinten: Scheiben Ø (mm)	280 (12)	280 (12)
BEREIFUNG		
Dimensionen Pneus/ Reifen	205/75 R16C	205/75 R16C
FAHRLEISTUNGEN		
Höchstgeschwindigkeit (km/h)	120	100
0-100 km/h (s)	n/a	n/a
VERBRAUCHSWERTE*		
Gemischt (kWh/100 km) Vlow - Vhigh	22-34	22-34
Benzinäquivalent (l/100 km) Vlow - Vhigh	3.41-3.74	3.41-3.74
CO ₂ -Emissionen (g/km) WLTP	0	0
CO ₂ -Emissionen aus der Treibstoff- und/oder der Strombereitstellung (g/km) Vlow - Vhigh	29-32	29-32
GEWICHTE (KG)		
Leergewicht fahrbereit ¹⁾	2368-2864	2368-2864
Durchschnittliche Nutzlast ¹⁾	884	884
Maximale Nutzlast ²⁾	1132	1132
Maximal zulässiges Gesamtgewicht	3500	3500
Gesamtzuggewicht	5000	5000
Maximale Anhängerlast gebremst/ungebremst	1500/750	1500/750
Dachlast	200	200
Code	MAEVAF5A0AZ *4ED3T*	MAEVAF5A0AZ *4EJ3T*
Typengenehmigungsnummer	3RH508	3RH508

¹⁾ Mittelwert gemäss Typengenehmigung (inkl. Fahrer 75 kg und 90% Treibstofffüllung);

²⁾ für Fahrzeuge ohne zusätzliche Ausstattung;

ACHTUNG! Befahren Sie keine Steigung von mehr als 25%, da das Risiko besteht, dass das Fahrzeug im Falle eines Stopps nicht anfahren kann. (3.5t-4t)

* Seit September 2017 sind alle Neufahrzeuge nach dem WLTP - Worldwide Harmonized Light Vehicles New Test Procedure zugelassen, einem realistischeren Verfahren zur Messung des Kraftstoffverbrauchs und der CO₂-Emissionen. Ab dem 1. Januar 2020 werden alle Verbrauchswerte gemäss der WLTP-Zertifizierungsnorm angegeben. Weitere Informationen finden Sie unter www.renault.ch

Abmessungen

MASSANGABEN (mm)	KASTENWAGEN	
	Einzelkabine	
	Frontantrieb	
	Einfachbereifung	
	L2H2	L3H2
Ladevolumen (m³)	10.8	13
Radstand	3585	4215
Gesamtlänge	5685	6410
Überhang vorne	970	970
Überhang hinten	1130	1130
Vordere Spurweite	1730	1730
Hintere Spurweite	1730	1730
Gesamtbreite / mit Aussenrückspiegel	2080/2466	2080/2466
Höhe bei Leergewicht	2500	2500
Bodenfreiheit mit Ladung	188	188
Breite zu den Türwänden vorne	-	-
Dachhöhe vorne bei 14°	1040	1040
Dachhöhe innen	1885	1885
Obere Eingangsbreite der Hecktüren	1521	1521
Untere Eingangsbreite der Hecktüren	1537	1537
Mass zwischen den Radhäusern	1380	1380
Maximale Innenbreite	1789	1789
Eingangsbreite der Schiebetür	1267	1267
Öffnungshöhe hinten	1755	1755
Ladelänge (am Boden)	3170	3800
Ladelänge (1 m vom Boden)	3225	3857
Eingangshöhe der Seitentür	1753	1753
Ladehöhe hinten	570	570
Länge der Dachgalerie	-	-

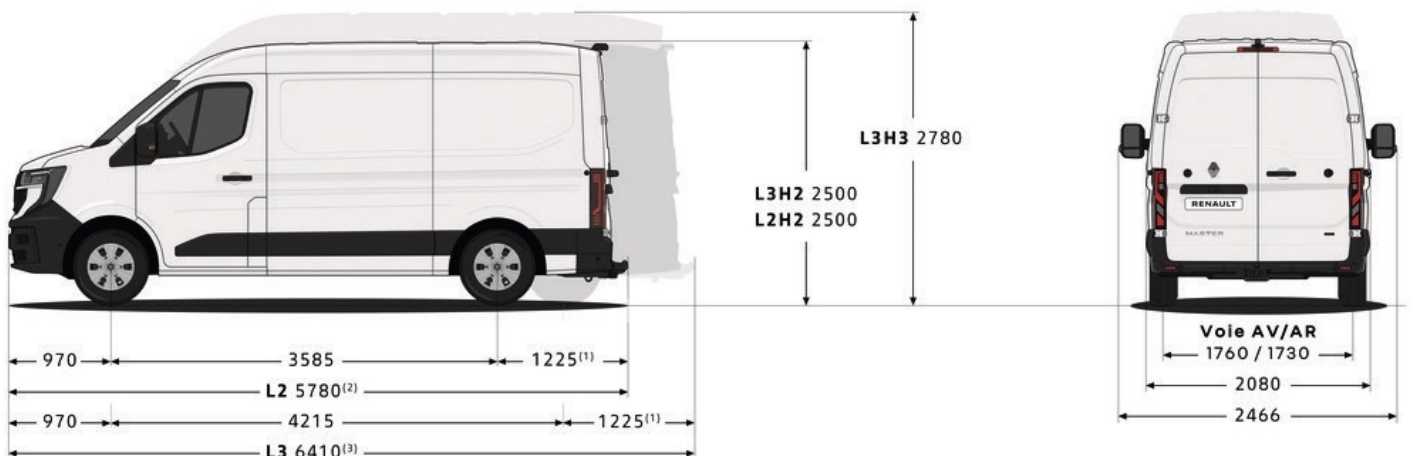

Garantie

Fahrzeuggarantie: 3 Jahre 100'000 Km (unbegrenzte Laufleistung für die ersten 2 Jahre)
Garantie Antriebsbatterie: 8 Jahre und max. 160'000 Km (unbegrenzte Laufleistung für die ersten 2 Jahre)
Lackgarantie: 3 Jahre unbegrenzte Laufleistung
Garantie gegen Korrosion: 6 Jahre unbegrenzte Laufleistung
Pannenhilfe: 3 Jahre 100'000 Km

Renault Servicepakete



Massgeschneidert nach Ihren Bedürfnissen.
Wir bieten Ihnen attraktive Servicepakete an, welche auf Ihr Fahrzeug zugeschnitten sind.
Wählen Sie zwischen einer Garantieverlängerung oder einem Wartungsvertrag.
Mehr Infos finden Sie unter: www.renault.ch/servicepakete

WARTUNGSPAKETE

Der Renault Wartungsvertrag SMALL, MEDIUM oder LARGE lässt Sie Ihre Wartungskosten ganz genau kalkulieren.
Diese Kosten können Sie auch problemlos in Ihre monatliche Leasingrate integrieren.

GARANTIEVERLÄNGERUNGEN

Die Renault Garantieverlängerung verlängert die Hersteller-Garantie Ihres Fahrzeugs um bis zu drei weitere Jahre oder flexible Laufleistungen bis maximal 150 000 km.
Hier finden Sie die bevorzugten Varianten. Ihr Renault Partner berät Sie gern.

4 Jahre/100 000 km	800.-
4 Jahre/150 000 km	1500.-
5 Jahre/100 000 km	1300.-
5 Jahre/150 000 km	1800.-
6 Jahre/100 000 km	1750.-
6 Jahre/150 000 km	2300.-

Anklicken, auswählen, träumen auf www.renault.ch oder Gratisnummer 0800 80 80 77 wählen.

Renault Suisse SA behält sich das Recht vor, die Preise sowie die Ausstattungen jederzeit und ohne Voranzeige zu ändern.