

# RENAULT NEW MASTER E-TECH 100% ELECTRIC FOURGON



## Prix et équipements

N°1.1/à partir d'octobre 2024

## versions & motorisations

CODE: M6E

### FOURGON

87 kWh Long Range 3.5t

L2H2

L3H2

00CHE

62900.-/67995.-  
TFG1223 A7

64700.-/69941.-  
TFG1323 A7

prix de vente recommandés. Prix sans TVA 8,1%/avec TVA 8,1%

## principaux équipements de série

### MASTER FOURGON

#### design extérieur:

- jantes en acier de 16
- rétroviseurs extérieurs réglables et chauffants électriquement
- enjoliveurs de roue moyen
- portes arrière 180°, tôlees
- porte coulissante droite, tôlee
- panneau latéral gauche, tôle
- chargement: 22 kW AC + 130 kW DC

#### design intérieur:

- rembourrage en tissu gris foncé chiné avec coutures grises
- harmonie intérieure noire
- oeilletons de fixation sur le plancher de l'espace de chargement
- éclairage de l'espace de chargement
- cloison de séparation, tôlee

#### sécurité et aides à la conduite:

- kit de réparation des pneus
- assistance active au freinage d'urgence avec fonction City et avec détection des piétons/cyclistes
- tableau de bord 7 pouces avec écran couleur
- programme de stabilité électronique (ESC) avec Extended Grip, aide au démarrage en côte, barre stabilisatrice de remorque, système d'assistance en cas de vent latéral + système antipatinage (ASR)
- assistance intelligente à la vitesse (ISA)
- assistant de maintien de voie avec intervention sur la direction
- régulateur de vitesse avec limiteur de vitesse
- aide au parking arrière
- feux de jour à LED
- ceintures de sécurité 3 points avec limiteur d'effort, avertisseur et rétracteur de ceinture
- alcool Interlock Précâblage et instructions d'installation
- système de freinage antiblocage (ABS) avec assistance au freinage d'urgence et répartition de la force de freinage
- système d'appel d'urgence E-Call
- airbag conducteur
- avertisseur de fatigue et d'attention
- système de contrôle de la pression des pneus

#### confort:

- prise 12 volts sur le tableau de bord
- clé à 3 boutons
- compartiments de rangement dans le tableau de bord et les portes
- banquette passager double
- lève-vitres électriques à l'avant
- siège conducteur réglable en 6 positions
- boîte à gants ouverte
- climatisation manuelle
- volant réglable en hauteur
- verrouillage centralisé des portes avec télécommande

#### multimédia:

- Open R-Link avec écran 10 pouces (sans navigation)

# équipements

CODE (● série)		Fourgon
PCL52	<b>pack navi</b> Open R-Link avec écran 10", navigation et Google intégré et climatisation automatique	1500.- / 1622.-
	<b>multimédia</b>	
NA485	Open R-Link avec écran 10", navigation et Google intégré	900.- / 973.-
WICH0	chargement par induction pour smartphones	200.- / 216.-
	<b>sécurité et aides à la conduite</b>	
PCV0A	airbags conducteur et passager et airbag latéral côté conducteur (uniquement avec HTS02)	200.- / 216.-
FAB02 ABCXL	airbags conducteur et passager	100.- / 108.-
CLKS0	verrouillage centralisé supplémentaire : Superlock (interdit RDMIN)	100.- / 108.-
RVALS	avertisseur de recul	200.- / 216.-
ITP15	aide au stationnement avant, arrière et latéral (interdit BSD00)	200.- / 216.-
RVIMA	rétroviseur intérieur	100.- / 108.-
ALAWP	capteur de lumière et de pluie	100.- / 108.-
FFGL0	phares antibrouillard avec éclairage de virage	100.- / 108.-
PRAHL	assistant de feux de route (implique FFGL0)	200.- / 216.-
RVICM	assistant de vision arrière (interdit PPN04 ou PCU62 ou PCU60 ou PCV04 ou PCV06)	1200.- / 1297.-
RRCAM	caméra de recul	200.- / 216.-
WARV0	Wideview Mirror dans le pare-soleil côté passager	100.- / 108.-

# design extérieur

CODE (● série)		
	<b>teinte</b>	
	<b>opaque:</b> blanc minéral (QNG)	0.- / 0.-
	<b>opaque:</b> gris urban (KPW)	250.- / 270.-
	<b>métallisé:</b> bleu gris (J47), gris étoile (KNH), noir nacré (676), rouge pompiers (071), vert agave (DQG)	950.- / 1027.-
	<b>personnalisation</b>	
WRAN2	antenne dans le rétroviseur extérieur	100.- / 108.-
TWBPW	attelage de remorque (implique DBWIA)	600.- / 649.-
SPTY0	roue de secours	400.- / 432.-
TYALS	pneus toutes saisons	300.- / 324.-
FMDG0	bavettes à l'avant	100.- / 108.-
FRMG0	bavettes avant et arrière	100.- / 108.-
ACCTC1	baguettes de protection latérales couleur carrosserie (implique les peintures QNG ou DQG ou KNH)	200.- / 216.-
RSTBO	marchepied à l'arrière	200.- / 216.-
KTAGR	protection anti-encastrement en métal fixée sous le moteur	250.- / 270.-
	<b>vitres, portes et zone de chargement</b>	
PCU90	pack de protection de l'espace de chargement mi-hauteur : plancher en bois et revêtement latéral de l'espace de chargement en bois (mi-hauteur)	1000.- / 1081.-
PCU64	pack de protection de l'espace de chargement mi-hauteur Plus : plancher en bois, revêtement latéral de l'espace de chargement en bois (mi-hauteur), anneaux d'arrimage sur les parois de l'espace de chargement et éclairage LED	1100.- / 1189.-
PCU94	pack de protection de l'espace de chargement complet : plancher en bois, revêtement latéral de l'espace de chargement en bois (complet), anneaux d'arrimage sur les parois de l'espace de chargement et éclairage LED	1150.- / 1243.-
RRWFL	plancher en bois dans l'espace de chargement	300.- / 324.-
ICTF3	revêtement latéral en polypropylène (complet) (implique RRWFL ou PLABR)	600.- / 649.-
LULI2	éclairage LED dans le compartiment de chargement	300.- / 324.-
PCU62	pack fenêtre 2 : Cloison fermée avec fenêtre grillagée, portes arrière 180°, vitrées et chauffantes (implique RVIMA)	300.- / 324.-
PCU60	pack fenêtre 3 : Cloison fermée avec fenêtre grillagée, portes arrière 270°, vitrées et chauffantes (implique RVIMA)	400.- / 432.-
PPN04	cloison fermée avec fenêtre grillagée	100.- / 108.-
PDS27	portes arrière tôlées 270°	100.- / 108.-
LSLFW	porte coulissante gauche avec fenêtre (implique RSRFW ou RPAFW)	900.- / 973.-
LSLNW	porte coulissante gauche sans fenêtre	800.- / 865.-
LPAFW	panneau latéral gauche avec fenêtre (implique RSRFW ou RPAFW)	100.- / 108.-
RSRFW	porte coulissante droite avec fenêtre	100.- / 108.-
RPAFW	panneau latéral droit avec fenêtre (interdit RRWFL)	100.- / 108.-
RPANW	panneau latéral droit sans fenêtre (interdit RRWFL)	0.- / 0.-
RDMIN	déverrouillage intérieur du hayon - levier de blocage supplémentaire sur la face inférieure du hayon	100.- / 108.-
TDHFS	anneaux d'arrimage sur les parois de l'espace de chargement	100.- / 108.-
LUKP0	protection du seuil de chargement sur les portes arrière	100.- / 108.-
ASOC7	prise 12 V dans le compartiment de chargement sur le montant D	100.- / 108.-
	<b>technique et conduite</b>	
TCGRA	tachygraphe numérique (chronotachygraphe)	900.- / 973.-
LVC00	suspension pneumatique sur l'essieu arrière (implique DBWIA) (interdit L2)	4500.- / 4865.-
BSD00	avertisseur d'angle mort (pas sur ITP15)	400.- / 432.-
DBWIA	interface pour carrosserie	300.- / 324.-
RCDEV	pré-équipement pour le système électrique de la carrosserie	100.- / 108.-
REFBT	batterie renforcée (95A) et alternateur (230A)	100.- / 108.-
WBRIN	indicateur électronique d'usure des garnitures de frein	100.- / 108.-
NOEMR	sans code de conversion: Pour une masse à vide en ordre de marche en état de marche jusqu'à 2740 kg, carrosserie extérieure non autorisée	●
EMRD4	code de conversion 4: Pour une masse à vide en ordre de marche en état de marche jusqu'à 3159 kg, construction extérieure autorisée jusqu'à une surface frontale maximale de 8,22 m²	300.- / 324.-

# design intérieur

CODE	(● série)	
<b>confort</b>		
DRST2	siège conducteur réglable en 6 positions avec accoudoir réglable (interdit PCV0A) (avec HTS02 interdit IMICO IM100)	100.- / 108.-
DRST3	siège conducteur réglable en 6 directions avec soutien lombaire et accoudoir réglable	200.- / 216.-
HTS02	sièges conducteur et passager avant chauffants (avec DRST2 interdit IMICO IM100)	200.- / 216.-
DRST5	siège suspendu à suspension pour le conducteur (interdit HTS02, CLS02, PCV0A)	400.- / 432.-
ACD02	climatisation automatique 1 zone	800.- / 865.-
PCV08	pack bureau mobile : double banquette passager avec compartiment de rangement et bureau mobile, tiroir Easy-Life et compartiments de rangement fermés dans le tableau de bord	400.- / 432.-
ASST3	double banquette passager avec compartiment de rangement et bureau mobile	400.- / 432.-
ASST2	double banquette passager avec compartiment de rangement	100.- / 108.-
ASST5	siège passager individuel réglable en 6 positions avec accoudoir réglable et soutien lombaire (interdit CLS02) (implique FAB02 ABCXL) (implique DRST2 ou DRST3 ou DRST5)	200.- / 216.-
UDBS2	compartiments de rangement fermés dans le tableau de bord	100.- / 108.-
GLB03	tiroir Easy-Life	100.- / 108.-
PPINS	isolation et revêtement de la paroi arrière de la cabine	100.- / 108.-
RMLT2	éclairage de l'habitacle LED	100.- / 108.-
IMICO IM100	sellerie en similicuir (implique DRST2 ou DRST3 ou DRST5)	200.- / 216.-
CLS02	sellerie tissu Extra (gris chiné avec coutures bleues) (implique ASST3 ou ASST2) (implique DRST2 ou DRST3)	100.- / 108.-
ADDKE	clé supplémentaire	100.- / 108.-

## caractéristiques techniques

	3.5t	
	L2H2	L3H2
<b>motorisation</b>		
nombre de places	3	3
<b>moteur</b>		
type moteur	moteur électrique	moteur électrique
puissance maximale kW (ch)	105 (140)	105 (140)
couple maximale Nm	225	225
<b>batterie</b>		
énergie embarquée (kWh)	87	87
technologie	lithium-Ion	lithium-Ion
tension (V)	400	400
poids de la batterie	520	520
<b>autonomie et recharge</b>		
autonomie moyenne réelle (km) (en cours d'homologation)	362-460	362-460
prise domestique 2,0 kW (0-100%)	37h	37h
temps de charge Wallbox 3,7 kW (0-100%)	23h	23h
temps de charge Wallbox 11 kW (0-80%)	8h	8h
temps de charge Wallbox 22 kW (0-80%)	4h	4h
temps de charge borne rapide DC 130 kW (0-80%)	1h10	1h10
<b>direction</b>		
assistée	électrique	électrique
Ø de braquage entre trottoirs (m)	12.8	14.9
<b>freinage</b>		
avant: disques ventilés Ø / largeur (mm)	296 (28)	296 (28)
arrière: disques pleins Ø / largeur (mm)	280 (12)	280 (12)
<b>pneumatiques</b>		
taille de pneus / roues	205/75 R16C	205/75 R16C
<b>performances</b>		
vitesse maximale (km/h)	120	100
0-100 km/h (s)	n/a	n/a
<b>consommation*</b>		
cycle complet (kWh/100 km) Vlow - Vhigh	22-34	22-34
équivalent essence (l/100 km) Vlow - Vhigh	3.41-3.74	3.41-3.74
émissions CO <sub>2</sub> (g/km) WLTP	0	0
émissions de CO <sub>2</sub> , liées à la fourniture de carburant et/ou d'électricité (g/km) Vlow - Vhigh	29-32	29-32
<b>poids (kg)</b>		
à vide en ordre de marche <sup>1)</sup>	2368-2864	2368-2864
charge utile moyenne <sup>1)</sup>	884	884
charge utile maximale <sup>2)</sup>	1132	1132
maximale admissible à pleine charge	3500	3500
total roulant	5000	5000
remorque maximale freinée / non freinée	1500/750	1500/750
charge de toit	200	200
code	MAEVAF5A0AZ *4ED3T*	MAEVAF5A0AZ *4EJ3T*
réception par type	3RH508	3RH508

<sup>1)</sup> valeur moyenne selon fiche d'homologation (avec conducteur 75 kg et réservoir plein à 90%);

<sup>2)</sup> pour un véhicule commandé sans équipements supplémentaires;

ATTENTION! Ne pas emprunter de pente supérieure à 25% au risque que le véhicule ne puisse pas démarrer / redémarrer en cas d'arrêt. (3.5t-4t)

\*depuis septembre 2017, tous les véhicules neufs sont homologués selon le protocole WLTP - Worldwide Harmonized Light Vehicles New Test Procedure, une méthode plus réaliste pour mesurer la consommation de carburant et les émissions de CO<sub>2</sub>. À partir du 1er janvier 2020, toutes les valeurs de consommation seront exprimées selon la norme d'homologation WLTP. Pour plus d'informations, veuillez consulter le site [www.renault.ch](http://www.renault.ch)

# dimensions

mesures (mm)	FOURGON	
	cabine simple	
	traction	
	roues simples	
	L2H2	L3H2
volume de chargement (m³)	10.8	13
empattement	3585	4215
longueur hors-tout	5685	6410
porte à faux avant	970	970
porte à faux arrière	1130	1130
voie avant	1730	1730
voie arrière	1730	1730
largeur hors tout/avec rétroviseurs extérieurs	2080/2466	2080/2466
hauteur à vide	2500	2500
garde au sol en charge	188	188
largeur aux bandeaux avant	-	-
hauteur avant sous pavillon à 14°	1040	1040
hauteur intérieure sous pavillon	1885	1885
entrée supérieure de portes arrière	1521	1521
entrée inférieure de portes arrière	1537	1537
largeur intérieure entre passage de roue	1380	1380
largeur intérieure maxi	1789	1789
entrée porte latérale coulissante	1267	1267
hauteur ouverture arrière	1755	1755
longueur de chargement (au sol)	3170	3800
longueur de chargement (à 1 m du sol)	3225	3857
hauteur entrée porte latérale	1753	1753
Ladehöhe hinten	570	570
longueur de la galerie de toit	-	-

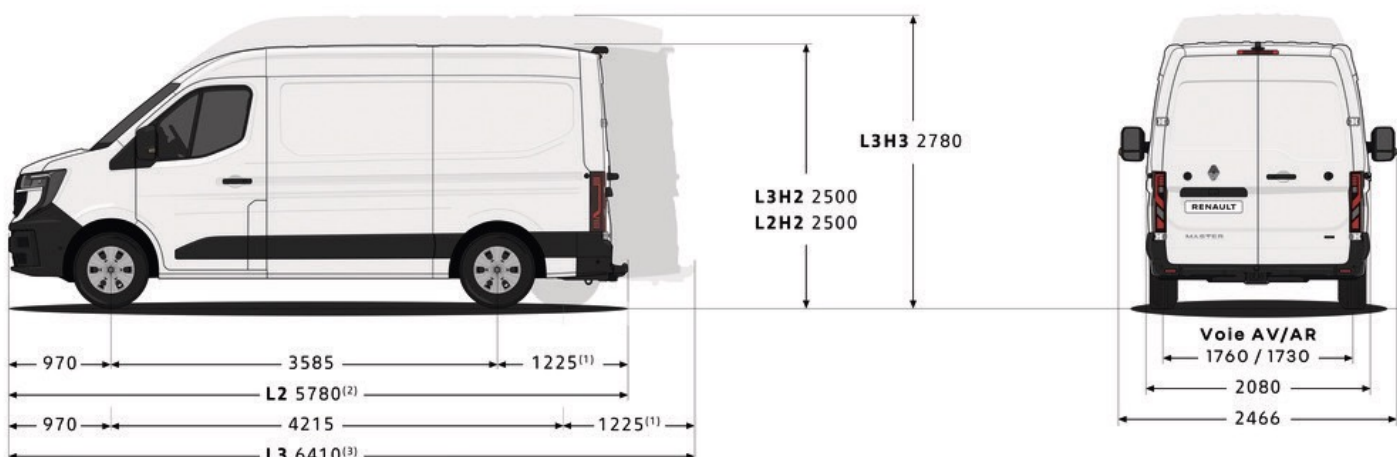

# garantie

garantie véhicule : 3 ans 100'000 km (kilométrage illimité les 2 premières années)  
garantie batterie de traction : 8 ans et max. 160'000 km (kilométrage illimité les 2 premières années)  
garantie peinture : 3 ans kilométrage illimité  
garantie anticorrosion : 6 ans kilométrage illimité  
assistance: 3 ans 100'000 km

## Renault Packs Services



conçue pour répondre à vos besoins.  
nous vous offrons des packs de services attrayants et adaptés à votre véhicule.  
choisissez entre une extension de garantie ou un contrat de maintenance.  
vous trouverez de plus amples Informations sous: [www.renault.ch/packs-services](http://www.renault.ch/packs-services)

### packs de maintenance

le contrat d'entretien Renault SMALL, MEDIUM ou LARGE vous permet de calculer très précisément vos coûts d'entretien.  
vous pouvez aussi facilement intégrer ces coûts dans votre mensualité de crédit-bail

### les extensions de garantie

l'extension de garantie Renault prolonge la garantie constructeur de votre véhicule jusqu'à trois ans supplémentaires, avec un kilométrage flexible maximum de 150 000 km. Vous trouverez ci-dessous les variantes les plus courantes. Votre partenaire Renault se fera un plaisir de vous conseiller.

4 ans/100 000 km	800.-
4 ans/150 000 km	1500.-
5 ans/100 000 km	1300.-
5 ans/150 000 km	1800.-
6 ans/100 000 km	1750.-
6 ans/150 000 km	2300.-

cliquez, choisissez, rêvez sur [www.renault.ch](http://www.renault.ch) ou composez le numéro gratuit 0800 80 80 77.

Renault Suisse SA se réserve le droit de modifier les prix ainsi que les équipements à n'importe quel moment et sans préavis.